

 <b>IMPORTANT</b>	<p>This is a combined document. Please ensure that the instruction manual and safety manual are split out and printed separately, including blank pages.</p> <p><b>PLEASE DO NOT PRINT THIS PAGE.</b></p>
 <b>重要说明</b>	<p>这是一份合并文件。请务必分开并分别打印说明手册和安全手册，包括空白页。</p> <p>请不要打印此页。</p>
 <b>IMPORTANT</b>	<p>Le présent document est unifié. Veuillez vous assurer que le manuel d'instructions et le manuel de sécurité soient scindés et imprimés séparément, en y incluant les pages blanches.</p> <p><b>MERCI DE NE PAS IMPRIMER CETTE PAGE.</b></p>
 <b>WAŻNE</b>	<p>To jest połączony dokument. Upewnij się, że instrukcje obsługi oraz instrukcje bezpieczeństwa są rozdzielone i wydrukowane osobno, w tym puste strony.</p> <p><b>NIE NALEŻY DRUKOWAĆ NINIEJSZEJ STRONY.</b></p>
 <b>WICHTIG</b>	<p>Dies ist ein kombiniertes Dokument. Stellen Sie sicher, dass Bedienungsanleitung und Sicherheitshandbuch getrennt aufgeteilt und ausgedruckt werden, einschließlich leerer Seiten.</p> <p><b>DIESE SEITE BITTE NICHT DRUCKEN.</b></p>
 <b>ВАЖНО!</b>	<p>Это комбинированный документ. Разделите руководство по эксплуатации и руководство по технике безопасности, а затем распечатайте их по отдельности, включая пустые листы.</p> <p><b>НЕ ПЕЧАТАЙТЕ ЭТУ СТРАНИЦУ.</b></p>
 <b>IMPORTANT</b>	<p>Acesta este un document combinat. Vă rugăm să vă asigurați că manualul de instrucțiuni și manualul de siguranță sunt separate și tipărite separat, inclusiv paginile goale.</p> <p><b>NU TIPĂRIȚI ACEASTĂ PAGINĂ.</b></p>
 <b>IMPORTANTE</b>	<p>Este documento es combinado. Asegúrese de que el manual de instrucciones y el manual de seguridad están divididos e impresos por separado, incluidas las páginas en blanco.</p> <p><b>NO IMPRIMA ESTA PÁGINA.</b></p>
 <b>IMPORTANTE</b>	<p>Isto é um conjunto de documentos. Verifique se o manual de instruções e o manual de segurança estão separados e impressos separadamente inclusive as páginas brancas.</p> <p><b>POR FAVOR NÃO IMPRIMA ESTA PÁGINA.</b></p>
 <b>ÖNEMLİ</b>	<p>Bu birleşik bir belgedir. Kullanma talimatının ve güvenlik el kitabının boş sayfalar dahil olmak üzere ayrıştırıldığından ve ayrı ayrı yazdırıldığından emin olun.</p> <p><b>LÜTFEN BU SAYFAYI YAZDIRMAYIN.</b></p>

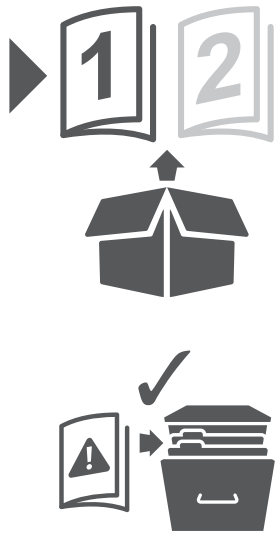

Blooma 



**3663602732433**  
**Outdoor blind**  
**Brise-vue rétractable**  
**Roleta zewnętrzna**  
**Außenrollo**  
**Наружные жалюзи**  
**Rulou exterior**  
**Estor para exterior**  
**Estore para exterior**  
**Diş mekan perdesi**

V30721 BX220IM/B3

**EN**

## Safety Instructions

- The instructions outlined below are intended to ensure your safety.
- Please read the safety manual and the instruction manual carefully before undertaking the product construction or mounting.
- Ensure that both the safety manual and instruction manual are retained for future reference.
- The product must be installed by a minimum of 2 adults who are proficient in the skills required to complete the task as outlined in the instruction manual.
- Expansion bolts are not included: Adapt your hardware to the mounting bracket
- Ensure safety eyewear is worn when drilling, chiseling and handling concrete.
- Ensure protective gloves are worn if handling concrete.
- Do not construct, mount or use this product if it damaged or elements are missing.
- Do not modify the construction or design of this product. Failure to follow this instruction could lead to injury, death or property damage.
- Refrain from using this product for anything other than its intended purpose.
- Ensure that you have all the tools specified in the instruction manual available before undertaking the product construction or mounting.
- This product is intended for outdoor use only.
- This product is intended for domestic use only.
- Do not over tighten the screws, nuts or bolts provided.
- Handle any tool used carefully and in accordance with their instructions.
- The products shall be retracted in case the wind speed is higher than 38km/H.
- Check the entire installation and all fasteners regularly, especially at the beginning of each new season of use, to make sure that all fasteners are in good condition and have not loosened.

## Care & maintenance

- Use warm soapy water and a soft damp cloth to clean the surface of the product. Wipe dry with a clean cloth.
- Never use any solvents, scourers, abrasives, bleach, acids, strong detergents, aggressive chemical cleaners or solvent-type cleaning solutions on the product.

**IMPORTANT - RETAIN  
THIS INFORMATION  
FOR FUTURE REFERENCE:  
READ CAREFULLY**

**FR**

## Consignes de sécurité

- Les consignes décrites ci-dessous visent à assurer votre sécurité. Lisez le manuel de sécurité et le manuel d'instructions attentivement avant de commencer la construction ou le montage de l'auvent.
- Conservez le manuel de sécurité et le manuel d'instructions pour une utilisation ultérieure.
- L'auvent doit être installé par au minimum 2 adultes expérimentés pour effectuer ce travail, tel que mentionné dans le manuel d'instructions.
- Chevilles non fournies: Adaptez votre quincaillerie en fonction du support
- Portez des lunettes de sécurité lorsque vous percez, burinez et manipulez du béton.
- Portez des gants de protection lorsque vous manipulez du béton.
- Ne construisez pas, ne posez pas et n'utilisez pas ce produit s'il est endommagé ou si des éléments sont manquants.
- Ne modifiez pas la construction ni la conception de ce produit. Le non-respect de cette consigne peut entraîner des dégâts matériels, des blessures, voire la mort.
- N'utilisez pas cet auvent pour un autre usage que celui pour lequel il est prévu.
- Assurez-vous de disposer des outils spécifiés dans le manuel d'instructions avant de commencer la construction ou le montage de l'auvent.
- Ce produit est destiné à un usage extérieur uniquement.
- Ce produit est destiné à un usage domestique uniquement.
- Ne serrez pas trop les vis, écrous et boulons fournis. Contrôlez au moins une fois par an que les vis, écrous et boulons sont toujours suffisamment serrés. Re-serrez-les si besoin.
- Manipulez les outils avec précaution et conformément aux instructions d'utilisation.
- Ne suspendez aucune charge au produit.
- Les produits doivent être rétractés dans le cas où la vitesse du vent est supérieure à 38 km / h.
- Vérifiez régulièrement l'ensemble de l'installation et toutes les fixations, en particulier au début de chaque nouvelle saison d'utilisation, pour vous assurer que toutes les fixations sont en bon état et ne se sont pas desserrées.

## Entretien et maintenance

- Nettoyez la surface du produit à l'eau savonneuse avec un chiffon doux et humide. Séchez à l'aide d'un chiffon propre.
- N'utilisez jamais de solvant, tampon à récureur, matériau abrasif, eau de Javel, acide, détergent puissant, produit nettoyant chimique agressif ou solution de nettoyage à base de solvant pour nettoyer le produit.

**IMPORTANT - A  
CONSERVER POUR  
CONSULTATION  
ULTERIEURE :  
A LIRE SOIGNEUSEMENT**

## Instrukcje bezpieczeństwa

- ✓ Poniższe instrukcje mają na celu zapewnienie użytkownikowi bezpieczeństwa. Przed przystąpieniem do budowy lub montażu daszku należy uważnie przeczytać instrukcje bezpieczeństwa oraz instrukcję obsługi.
- ✓ Należy zachować zarówno instrukcję bezpieczeństwa, jak i instrukcję obsługi w celu wykorzystania ich w przyszłości.
- ✓ Daszek powinny montować przynajmniej 2 dorosłe osoby, które dysponują odpowiednim doświadczeniem i umiejętnościami wymaganymi do wykonania zadań opisanych w instrukcji obsługi.
- ✓ Zakotwiczenia nie są dołączone: Dostosuj sprzęt do wspornika
- ✓ Podczas wiercenia, dławowania i pracy z betonem należy zawsze nosić okulary ochronne.
- ✓ Podczas pracy z betonem należy zawsze nosić rękawice ochronne.
- ✓ Nie należy konstruować, montować i używać tego produktu, jeśli jest uszkodzony lub brakuje niektórych jego elementów.
- ✓ Nie należy w żaden sposób modyfikować konstrukcji tego produktu. Nieprzestrzeganie tej instrukcji może prowadzić do obrażeń ciała, śmierci lub uszkodzenia mienia.
- ✓ Należy używać tego daszku wyłącznie zgodnie z jego przeznaczeniem.
- ✓ Przed przystąpieniem do budowy lub montażu daszku należy upewnić się, że dostępne są wszystkie narzędzia określone w instrukcji obsługi.
- ✓ Produkt ten jest przeznaczony wyłącznie do użytku zewnętrznego.
- ✓ Produkt ten jest przeznaczony wyłącznie do użytku w gospodarstwie domowym.
- ✓ Nie należy zbyt mocno dokręcać dostarczonych wkrętów, nakrętek oraz śrub. Przynajmniej raz w roku należy sprawdzać, czy wkręty, nakrętki oraz śruby są nadal odpowiednio dokręcone. W razie potrzeby należy je ponownie dokręcić.
- ✓ Należy posługiwać się wszystkimi narzędziami w sposób bezpieczny i zgodny z ich przeznaczeniem.
- ✓ Nie wolno w żaden sposób obciążać produktu, wieszając na nim przedmioty.
- ✓ gdy prędkość wiatru przekracza 38 km / h.
- ✓ Regularnie kontrolować całą instalację i elementy mocujące, zwłaszcza na początku każdego nowego sezonu użytkowania, aby upewnić się, że wszystkie elementy mocujące są w dobrym stanie i nie rozluźnione.

## Czyszczenie i konserwacja

- ✓ Do czyszczenia powierzchni produktu należy używać ciepłej wody z mydłem oraz miękkiej, wilgotnej szmatki. Wycierać czystą szmatką.
- ✓ Do czyszczenia produktu nie należy używać jakichkolwiek rozpuszczalników, druciaków, materiałów ściernych, wybielaczy, kwasów, silnych detergentów i żrących chemicznych środków czyszczących lub też środków czyszczących typu rozpuszczalnikowego.

**WAŻNE - NALEŻY DOKŁADNIE PRZECZYTAĆ NINIEJSZE INFORMACJE I ZACHOWAĆ JE W BEZPIECZNYM MIEJSCU**

## Sicherheitsanweisungen

- ✓ Die folgenden Anweisungen dienen Ihrer Sicherheit. Bitte lesen Sie das Sicherheitshandbuch und die Bedienungsanleitung vor dem Zusammenbauen oder Montieren des Verdecks sorgfältig durch.
- ✓ Stellen Sie sicher, dass das Sicherheitshandbuch und die Bedienungsanleitung für zukünftigen Bedarf aufbewahrt werden.
- ✓ Das Verdeck muss von mindestens 2 Erwachsenen montiert werden, die dazu fähig sind, die Schritte in dieser Bedienungsanleitung durchzuführen.
- ✓ Expansionsbolzen sind nicht enthalten. Bitte verwenden Sie die passenden Dehnschrauben.
- ✓ Tragen Sie beim Bohren, Meißeln und Arbeiten mit Beton eine Schutzbrille.
- ✓ Tragen Sie beim Arbeiten mit Beton Sicherheitshandschuhe.
- ✓ Dieses Produkt darf weder zusammengebaut, montiert noch verwendet werden, wenn es beschädigt ist oder Teile fehlen.
- ✓ Ändern Sie den Aufbau und die Bauform dieses Produkts nicht. Das Nichtbefolgen dieser Anweisungen kann zu tödlichen Verletzungen sowie Personen- oder Sachschäden führen.
- ✓ Verwenden Sie dieses Verdeck ausschließlich zu seinem vorgesehenen Zweck.
- ✓ Stellen Sie sicher, dass Sie über alle in dieser Bedienungsanleitung angegebenen Werkzeuge verfügen, bevor Sie mit dem Zusammenbauen oder der Montage des Verdecks beginnen.
- ✓ Dieses Produkt ist nur für den Gebrauch im Außenbereich vorgesehen.
- ✓ Dieses Produkt ist nur für den Hausgebrauch vorgesehen.
- ✓ Ziehen Sie die Schrauben, Muttern oder Bolzen nicht zu fest an. Überprüfen Sie mindestens einmal jährlich, ob alle Schrauben, Muttern und Bolzen fest genug sitzen. Ziehen Sie sie bei Bedarf nach.
- ✓ Gehen Sie vorsichtig mit Werkzeugen um und beachten Sie die ihnen beiliegenden Anweisungen.
- ✓ Hängen Sie keine Lasten an dem Produkt auf.
- ✓ Die Produkte müssen eingezogen werden, wenn die Windgeschwindigkeit höher als 38 km / h ist.
- ✓ Überprüfen Sie die gesamte Installation und alle Befestigungselemente regelmäßig, insbesondere am Anfang jeder neuen Benutzungssaison, um sich zu vergewissern, dass alle Befestigungselemente in gutem Zustand sind und sich nicht gelockert haben.

## Pflege und Wartung

- ✓ Reinigen Sie die Oberfläche des Produkts mit warmem Seifenwasser und einem weichen, feuchten Tuch. Verwenden Sie zum Trocknen ein sauberes Tuch.
- ✓ Verwenden Sie keine Lösungsmittel, Scheuerlappen, Scheuermittel, Bleiche, Säuren, starke Reinigungsmittel, aggressive Chemiereiniger oder lösungsmittelbasierte Reinigungslösungen.

**WICHTIG - BEWAHREN SIE DIESE HINWEISE ZUM SPÄTEREN NACHSCHLAGEN AUF: SORGFÄLTIG DURCHLESEN DİKKATLE OKUYUN**

## Инструкции по технике безопасности

- ✓ Приведенные ниже инструкции предназначены для обеспечения вашей безопасности. Перед началом сборки и монтажа козырька внимательно ознакомьтесь с инструкцией по технике безопасности и руководством по эксплуатации.
- ✓ Сохраните инструкцию по технике безопасности и руководство по эксплуатации для дальнейшего использования.
- ✓ Для установки козырька требуются как минимум 2 взрослых человека, обладающих достаточной квалификацией для выполнения работ в соответствии с руководством по эксплуатации.
- ✓ Расширяющиеся болты не включаются: Приспособить ваш аппаратное обеспечение к монтажному кронштейну
- ✓ Во время работы со сверлом, долотом и при обработке бетона надевайте защитные очки.
- ✓ При обработке бетона надевайте защитные перчатки.
- ✓ Не выполняйте сборку или монтаж и не используйте данное изделие, если какие-либо детали отсутствуют или повреждены.
- ✓ Запрещается внесение изменений в конструкцию или дизайн изделия. Несоблюдение данных инструкций может привести к травме, летальному исходу или материальному ущербу.
- ✓ Не используйте козырёк не по назначению.
- ✓ Перед началом сборки и монтажа козырька убедись, что у вас есть все необходимые инструменты, указанные в руководстве по эксплуатации.
- ✓ Данное изделие предназначено только для использования вне помещений.
- ✓ Данное изделие предназначено только для бытового использования.
- ✓ Не затягивайте поставляемые в комплекте винты, гайки и болты слишком сильно. Проверяйте надежность затяжки винтов, гаек и болтов не реже одного раза в год. При необходимости их следует затянуть повторно.
- ✓ Используйте все инструменты с осторожностью, соблюдая прилагаемые к ним инструкции.
- ✓ Не подвешивайте на изделие какие-либо предметы.
- ✓ Продукты должны быть убраны, если скорость ветра выше 38 км / ч.
- ✓ Регулярно проверяйте всю установку и все крепежные элементы, особенно в начале каждого нового сезона использования, чтобы убедиться, что все крепежные детали находятся в хорошем состоянии и не ослаблены.

## Уход и техническое обслуживание

- ✓ Для очистки поверхности изделия используйте теплый мыльный раствор и мягкую влажную ткань. Затем протирайте насухо чистой тканью.
- ✓ Не используйте для очистки изделия растворители, жесткие мочалки, абразивные материалы, отбеливающие средства, кислоты, сильные чистящие средства, агрессивные химические очистители или моющие средства на основе растворителей.

**ВАЖНО - СОХРАНИТЕ  
ДЛЯ ПОСЛЕДУЮЩЕГО  
ИСПОЛЬЗОВАНИЯ:  
ПРОЧИТЕ ВНИМАТЕЛЬНО**

## Instrucțiuni de siguranță

- ✓ Instrucțiunile descrise mai jos au scopul de a garanta siguranța dvs. Vă rugăm citiți cu atenție manualul cu instrucțiuni de siguranță și manualul de instrucțiuni de montaj înainte de a începe construirea sau montarea copertinei.
- ✓ Asigurați-vă că atât manualul cu instrucțiuni de siguranță, cât și manualul de instrucțiuni de montaj sunt păstrate pentru consultare ulterioară.
- ✓ Copertina trebuie instalată de minim 2 adulți, care au competențe specializate pentru a finaliza sarcina așa cum este descrisă în manualul de instrucțiuni.
- ✓ Ancorele nu sunt incluse: Adaptați hardware-ul la suportul de montare
- ✓ Asigurați-vă că utilizați ochelari de protecție atunci când găuriți, dăltuiți sau manevezați beton.
- ✓ Asigurați-vă că purtați mănuși de protecție dacă manevezați beton.
- ✓ Nu construiți, nu montați și nu utilizați acest produs dacă este deteriorat sau lipsesc elemente.
- ✓ Nu modificați construcția și designul acestui produs. Nerespectarea acestei instrucțiuni poate duce la vătămare, moarte sau deteriorarea bunurilor materiale.
- ✓ Nu utilizați această copertină în alt scop decât cel destinat.
- ✓ Asigurați-vă că aveți la dispoziție toate instrumentele specificate în manualul de instrucțiuni înainte de a începe construirea și montarea copertinei.
- ✓ Acest produs este destinat numai pentru utilizare la exterior.
- ✓ Acest produs este destinat numai pentru uz casnic.
- ✓ Nu strângeți prea tare șuruburile, piulițele sau bușoanele furnizate. Verificați cel puțin o dată pe an dacă șuruburile, piulițele sau bușoanele sunt strânse bine. Restrângeți-le dacă este necesar.
- ✓ Manevezați orice instrument utilizat cu atenție și în conformitate cu instrucțiunile sale.
- ✓ Nu agățați nicio greutate de produs.
- ✓ Produsele se retrag în cazul în care viteza vântului este mai mare de 38 km / h.
- ✓ Verificați în mod regulat întreaga instalație și toate dispozitivele de fixare, în special la începutul fiecărui nou sezon de utilizare, pentru a vă asigura că toate dispozitivele de fixare sunt în stare bună și că nu s-au slăbit.

## Îngrijirea și întreținerea

- ✓ Utilizați apă caldă cu săpun și o lavetă moale umedă pentru a curăța suprafața produsului. Se usucă cu o lavetă curată.
- ✓ Nu utilizați niciodată solvenți, degresori, produse abrazive, înălbitor, acizi, detergenți puternici, produse de curățare chimice agresive sau soluții de curățare de tip solvenți pe produs.

**IMPORTANT - PĂSTRAȚI  
ACESTE INFORMAȚII  
PENTRU CONSULTĂRI  
VIITOARE : CITIȚI  
CU ATENȚIE**

**ES**

## Instrucciones de seguridad

- Las instrucciones descritas a continuación están destinadas a garantizar su seguridad. Lea el manual de seguridad y el manual de instrucciones detenidamente antes de emprender la construcción o el montaje del tejadillo.
- Asegúrese de guardar tanto el manual de seguridad como el de instrucciones para consultarlos en el futuro.
- El tejadillo debe instalarlo al menos dos adultos con las habilidades necesarias para realizar la tarea tal y como se describe en el manual de instrucciones.
- Tornillos de expansión no están incluidos. Adapta tu hardware al soporte de montaje
- Asegúrese de llevar gafas protectoras de seguridad cuando taladre, cincele o manipule hormigón.
- Lleve guantes protectores cuando manipule hormigón.
- No construya, monte o utilice este producto si está dañado o faltan elementos.
- No modifique la construcción o el diseño de este producto. En caso de no seguir estas instrucciones, se pueden producir lesiones, la muerte o daños materiales.
- Absténgase de usar este tejadillo para cualquier otra función que no sea aquella para la que se ha diseñado.
- Asegúrese de disponer de todas las herramientas especificadas en el manual de instrucciones antes de emprender la construcción o montaje del tejadillo.
- Este producto solo es apto para uso en exteriores.
- Este producto es solo para uso doméstico.
- No apriete en exceso los tornillos, pernos o tuercas proporcionados. Compruebe al menos una vez al año que los tornillos, pernos o tuercas siguen estando bien apretados. Vuelva a apretarlos si es necesario.
- Utilice todas las herramientas necesarias con cuidado y de acuerdo con sus instrucciones.
- No cuelgue ninguna carga de este producto.
- Los productos deberán retraerse en caso de que la velocidad del viento sea superior a 38 km / h.
- Verifique la instalación completa y todos los sujetadores regularmente, especialmente al comienzo de cada nueva temporada de uso, para asegurarse de que todos los sujetadores estén en buenas condiciones y no se hayan aflojado.

## Cuidados y mantenimiento

- Utilice un paño húmedo con jabón para limpiar la superficie del producto. Seque con un paño limpio.
- No utilice nunca sobre el producto disolventes, decapantes, abrasivos, lejía, ácidos, detergentes fuertes, limpiadores químicos agresivos ni soluciones de limpieza tipo disolvente.

**IMPORTANTE - GUARDE  
ESTA INFORMACIÓN PARA  
FUTURAS CONSULTAS:  
LEA ATENTAMENTE**

**PT**

## Instruções de segurança

- As instruções descritas abaixo destinam-se a garantir a sua segurança. Leia cuidadosamente o manual de segurança e o manual de instruções antes de proceder à construção ou montagem da cobertura.
- Certifique-se de que tanto o manual de segurança como o manual de instruções são preservados para referência futura.
- A cobertura deve ser instalada por, no mínimo, 2 adultos que tenham as capacidades necessárias para realizar a tarefa tal como descrita no manual de instruções.
- Âncoras não incluídas: Adapte seu hardware ao suporte de montagem
- Certifique-se de que utiliza óculos de proteção quando perfurar, cinzelar e manusear betão.
- Certifique-se de que utiliza luvas de proteção quando manusear betão.
- Não construa, monte ou utilize este produto se o mesmo estiver danificado ou se faltarem elementos.
- Não modifique a construção ou o design deste produto. A inobservância desta instrução pode causar lesões, morte ou danos materiais.
- Abstenha-se de utilizar esta cobertura para outra coisa que não seja o fim a que se destina.
- Certifique-se de que tem todas as ferramentas especificadas no manual de instruções antes de proceder à construção ou montagem da cobertura.
- Este produto destina-se apenas a utilização em exteriores.
- Este produto destina-se apenas a uso doméstico.
- Não aperte demasiado os parafusos, as porcas ou os pernos fornecidos. Verifique pelo menos uma vez por ano se os parafusos, as porcas ou os pernos ainda estão apertados com segurança. Aperte novamente, se necessário.
- Manuseie todas as ferramentas utilizadas com cuidado e em conformidade com as respetivas instruções.
- Não pendure nenhuma carga no produto.
- Os produtos devem ser retraídos caso a velocidade do vento seja superior a 38 km / H.
- Verifique toda a instalação e todos os fixadores regularmente, especialmente no início de cada nova estação de uso, para garantir que todos os fixadores estejam em boas condições e não se afrouxem.

## Cuidados e manutenção

- Use água quente com sabão e um pano macio e húmido para limpar a superfície do produto. Seque com um pano limpo.
- Nunca utilize solventes, esfregões, abrasivos, lixívia, ácidos, detergentes fortes, produtos químicos agressivos ou soluções de limpeza tipo solvente no produto.

**IMPORTANTE- GUARDE  
PARA FUTURAS  
REFERÊNCIAS:  
LEIA COM ATENÇÃO**

## Güvenlik Talimatları

- Aşağıda açıklanan talimatlar güvenliğinizi sağlama amaçlıdır. Lütfen kanopi inşaatı veya montajını gerçekleştirmeden önce güvenlik ve talimat kılavuzlarını dikkatlice okuyun.
- Güvenlik ve talimat kılavuzlarının ileride başvurmak üzere saklandığından emin olun.
- Kanopi, işi talimat kılavuzunda açıklandığı şekilde tamamlamak için gereken becerilere sahip en az 2 yetişkin tarafından monte edilmelidir.
- Çapalar dahil değil: Donanımınızı montaj braketine uyarlayın
- Beton üzerinde işlem yaparken, matkapla delerken ve keskiyle oyarken güvenlik gözlüğünün takıldığından emin olun.
- Beton üzerinde işlem yaparken koruyucu eldivenlerin giyildiğinden emin olun.
- Ürün hasarlıysa veya ürünün elemanları eksikse bu ürünü inşa etmeyin, monte etmeyin veya kullanmayın.
- Bu ürünün yapısını veya tasarımını değiştirmeyin. Bu talimata uyulmaması yaralanmaya, ölüme veya mülk hasarına yol açabilir.
- Bu kanopiyi, amacına uygun olmayan bir şekilde kullanmaktan kaçının.
- Kanopi inşaatı veya montajına başlamadan önce talimat kılavuzunda belirtilen tüm araçları elinizde bulundurduğunuzdan emin olun.
- Bu ürün yalnızca dış mekan kullanımına uygundur.
- Bu cihaz yalnızca evsel kullanıma yöneliktir.
- Ürünle birlikte verilen vidaları, somunları veya civataları aşırı sıkmayın. Yılda en az bir kere vidaların, somunların veya civataların hala güvenli bir şekilde sıkılmış olup olmadığını kontrol edin. Gerekirse tekrar sıkın.
- Araçları dikkatli bir şekilde ve talimatlar uyarınca kullanın.
- Ürünün üzerine herhangi bir yük asmayın.
- Ürünün üzerine herhangi bir yük asmayın.  
Rüzgar hızı 38km / H'den yüksek olması durumunda ürünler geri çekilecektir.
- Tüm bağlantı elemanlarının ve tüm bağlantı elemanlarının, özellikle de her yeni kullanım sezonunun başında düzenli olarak kontrol edilmesi, tüm bağlantı elemanlarının iyi durumda olduğundan ve gevşemediğinden emin olmak için.

## Bakım ve Servis

- Ürünün yüzeyini temizlemek için ılık sabunlu su ve yumuşak nemli bir bez kullanın. Temiz bir bezle kurulayın.
- Ürün üzerinde çözücü, bulaşık süngeri, aşındırıcı, çamaşır suyu, asit, güçlü deterjan, agresif kimyasal temizleyiciler veya çözücü tipi temizleme solüsyonları kullanmayın.

**ÖNEMLİ – BU  
BİLGİLERİ DAHA  
SONRA KULLANMAK  
ÜZERE SAKLAYIN:  
DİKKATLE OKUYUN**

**Manufacturer • Fabricant • Producent**

**Producător • Fabricante:**

**UK Manufacturer:**

Kingfisher International Products Limited,  
3 Sheldon Square, London, W2 6PX,  
United Kingdom

**EU Manufacturer:**

Kingfisher International Products B.V.  
Rapenburgerstraat 175E  
1011 VM Amsterdam  
The Netherlands  
[www.kingfisher.com/products](http://www.kingfisher.com/products)

**EN**

[www.diy.com](http://www.diy.com)  
[www.screwfix.com](http://www.screwfix.com)  
[www.screwfix.ie](http://www.screwfix.ie)

**To view instruction manuals online,  
visit [www.kingfisher.com/products](http://www.kingfisher.com/products)**

**FR**

[www.castorama.fr](http://www.castorama.fr)  
[www.bricodepot.fr](http://www.bricodepot.fr)

**Pour consulter les manuels d'instructions  
en ligne, rendez-vous sur le site  
[www.kingfisher.com/products](http://www.kingfisher.com/products)**

**PL**

[www.castorama.pl](http://www.castorama.pl)

**Aby zapoznać się z instrukcją obsługi online,  
odwiedź stronę [www.kingfisher.com/products](http://www.kingfisher.com/products)**

**RUS**

**Импортер:**

ООО «Касторама РУС»  
Дербеневская наб., дом 7, стр 8,  
Россия, Москва, 115114  
[www.castorama.ru](http://www.castorama.ru)

**Импортер/Уполномоченное:**

ООО "Кингфишер Интернейшнл Продактс РУС"  
Дербеневская наб., дом 7, стр 8 Россия, Москва,  
115114

Компания товаров для отдыха Birchwoods (Линьянь) ЛТД Линьяньская  
зона экономического развития, провинции Чжэцзян, Китая

**Онлайн-версии руководств по  
эксплуатации доступны на странице  
[www.kingfisher.com/products](http://www.kingfisher.com/products)**

**RO**

[www.bricodepot.ro](http://www.bricodepot.ro)

**Pentru a consulta manualele de instrucțiuni  
online, vizitați [www.kingfisher.com/products](http://www.kingfisher.com/products)**

**ES**

[www.bricodepot.es](http://www.bricodepot.es)

**Para consultar los manuales de instrucciones  
en línea, visite [www.kingfisher.com/products](http://www.kingfisher.com/products)**

**PT**

[www.bricodepot.pt](http://www.bricodepot.pt)

**Para consultar manuais de instruções online,  
visite [www.kingfisher.com/products](http://www.kingfisher.com/products)**

**TR**

**İthalatçı Firma:**

KOÇTAŞ YAPI MARKETLERİ TİC. A.Ş.  
Taşdelen Mah. Sırrı Çelik Bulvarı No:5  
34788 Taşdelen/Çekmeköy/İSTANBUL  
Tel: +90 216 4300300  
Faks: +90 216 4844313  
[www.koctas.com.tr](http://www.koctas.com.tr)

**Kullanım kılavuzuna internet üzerinden ulaşmak  
için [www.kingfisher.com/products](http://www.kingfisher.com/products) adresini  
ziyaret edin**

Yetkili servis istasyonları ve yedek parça temini için  
aşağıda yer alan Koçtaş Müşteri Hattı ve Koçtaş  
Genel Müdürlük irtibat bilgilerinden faydalanınız.

KOÇTAŞ MÜŞTERİ HİZMETLERİ  
0850 209 50 50





Blooma 

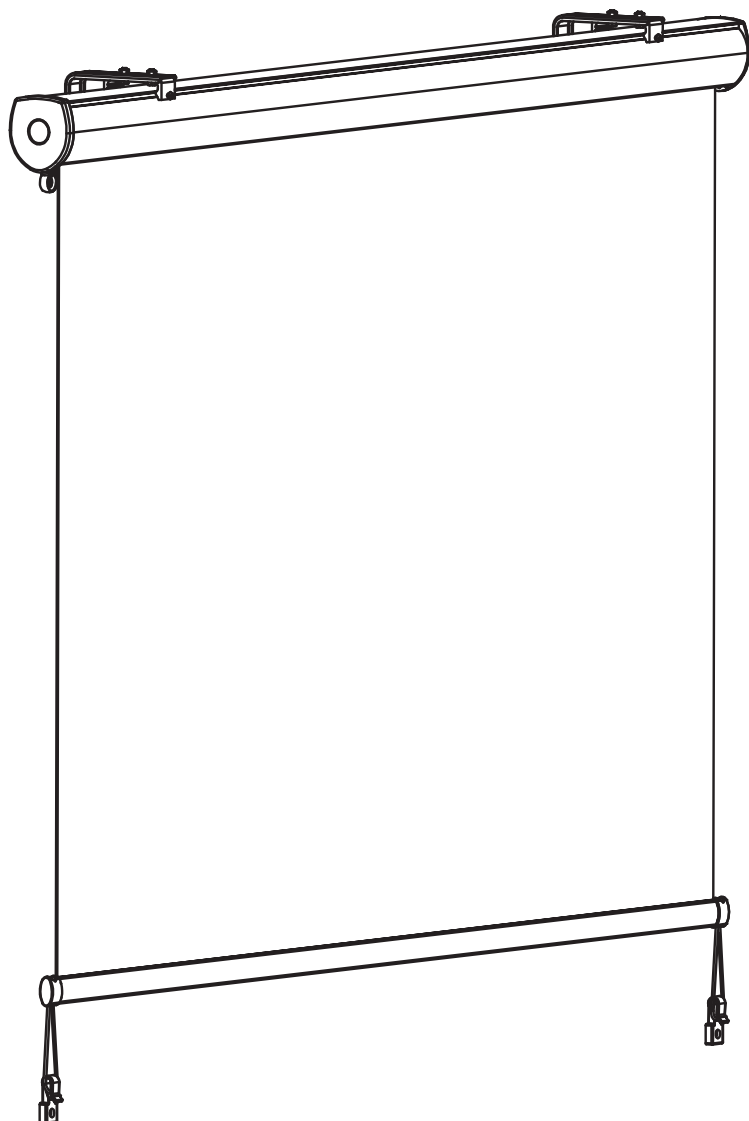

**3663602732433**

**Outdoor blind  
Brise-vue rétractable  
Roleta zewnętrzna  
Außenrollo  
Наружные жалюзи  
Rulou exterior  
Estor para exterior  
Estore para exterior  
Dış mekan perdesi**

V30721 BX220IM/B3



**EN** IMPORTANT - The operator's instruction shall be read before the use of the product.

**FR** IMPORTANT - Lire attentivement le guide de sécurité séparé avant utilisation.

**PL** WAŻNE - Przed użyciem proszę dokładnie zapoznać się z instrukcją bezpieczeństwa.

**DE** WICHTIG - Bitte lesen sie die separaten sicherheitsanweisungen vor gebrauch.

**RUS** ВАЖНО - Пожалуйста, внимательно прочитайте отдельное руководство по технике безопасности перед использованием.

**RO** IMPORTANT - Vă rugăm să citiți cu atenție ghidul de siguranță separat înainte de utilizare.

**ES** IMPORTANTE - Lea atentamente la guía de seguridad separado antes de utilizar.

**PT** IMPORTANTE - Leia atentamente o guia de segurança separado antes de usar.

**TR** ÖNEMLI - Kullanmadan önce emniyet kurallarını lütfen dikkatle okuyun.

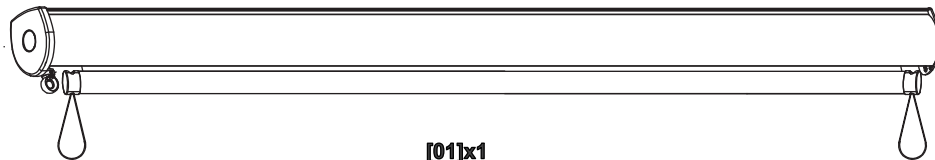
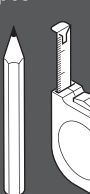
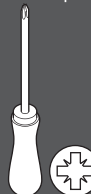
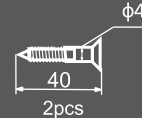
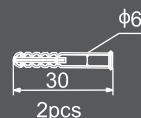
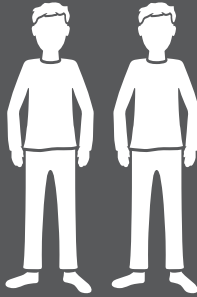

[01]x1

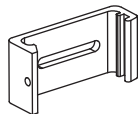

[02]x2



[03]x2



[04]x4



[05]x8

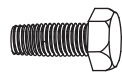

[06]x4

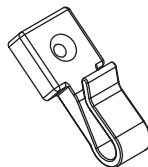

[07]x2

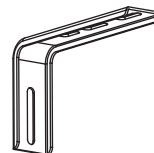

[08]x2



[09]x1



EN Installation on a roof  
DE Montage an einer Decke  
ES Instalación en techo

FR Installation sur un plafond  
RUS Установка на потолке  
PT Instalação no teto

PL Montaż na suficie  
RO Instalare pe tavan  
TR Tavana montaj

01



[01]x1

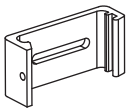

[02]x2



[03]x2



x4

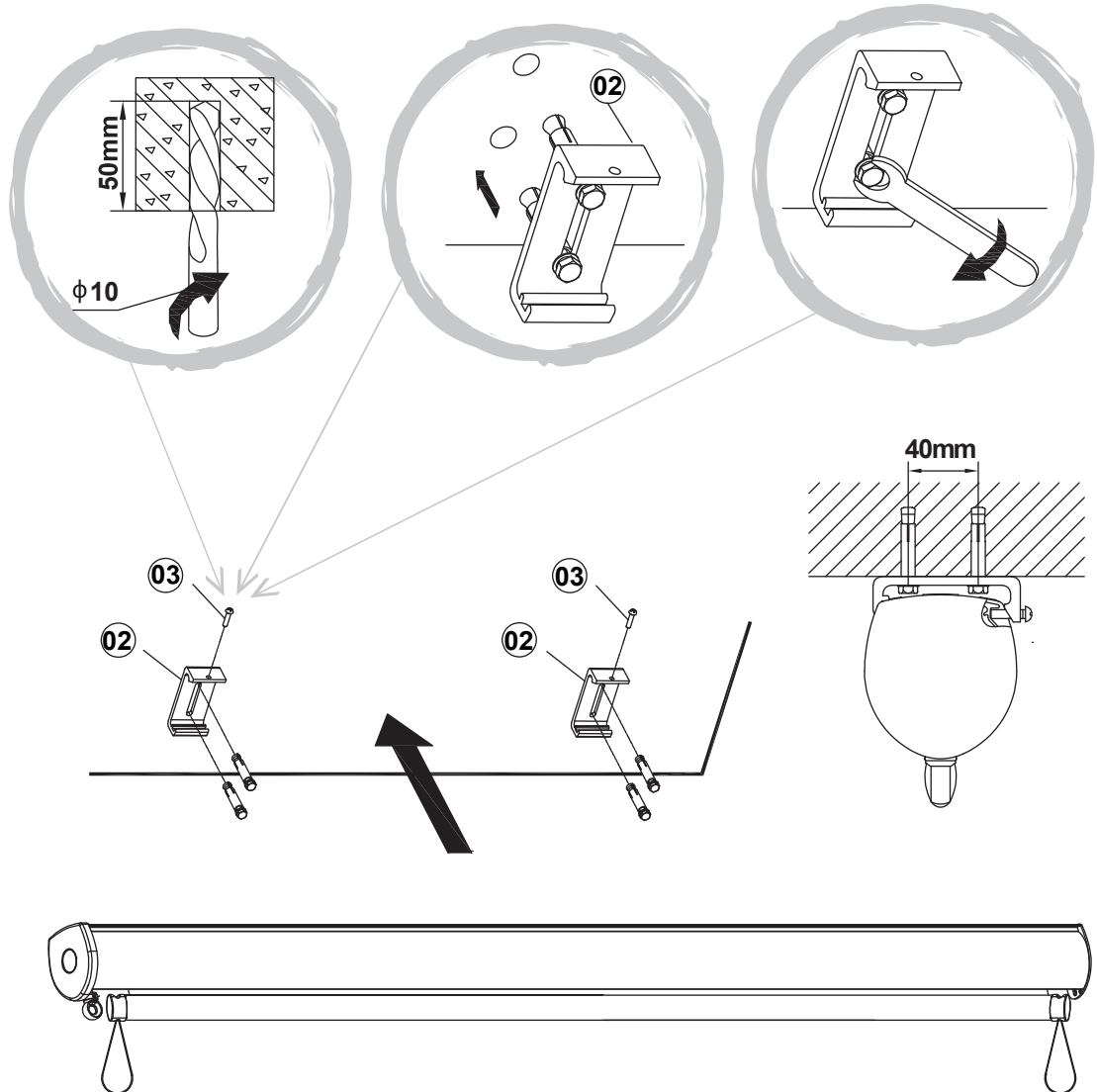
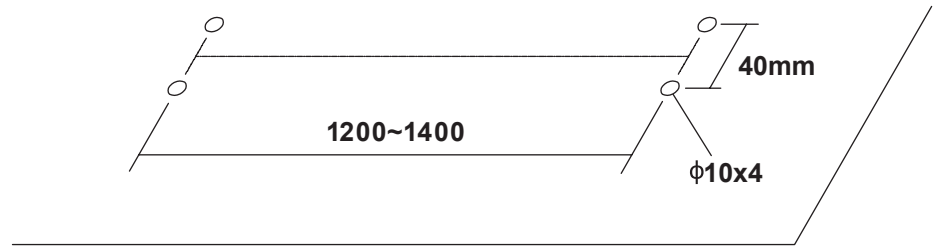

# 01-2



[01]x1



[04]x4



[05]x8

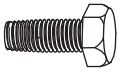

[06]x4



[08]x2

EN Installation on a wall  
 DE Installation an einer Wand  
 ES Instalación en una pared

FR Installation sur un mur  
 RUS Установка на стену  
 PT Instalação em uma parede

PL Montaż na ścianie  
 RO Instalare pe perete  
 TR Duvara montaj

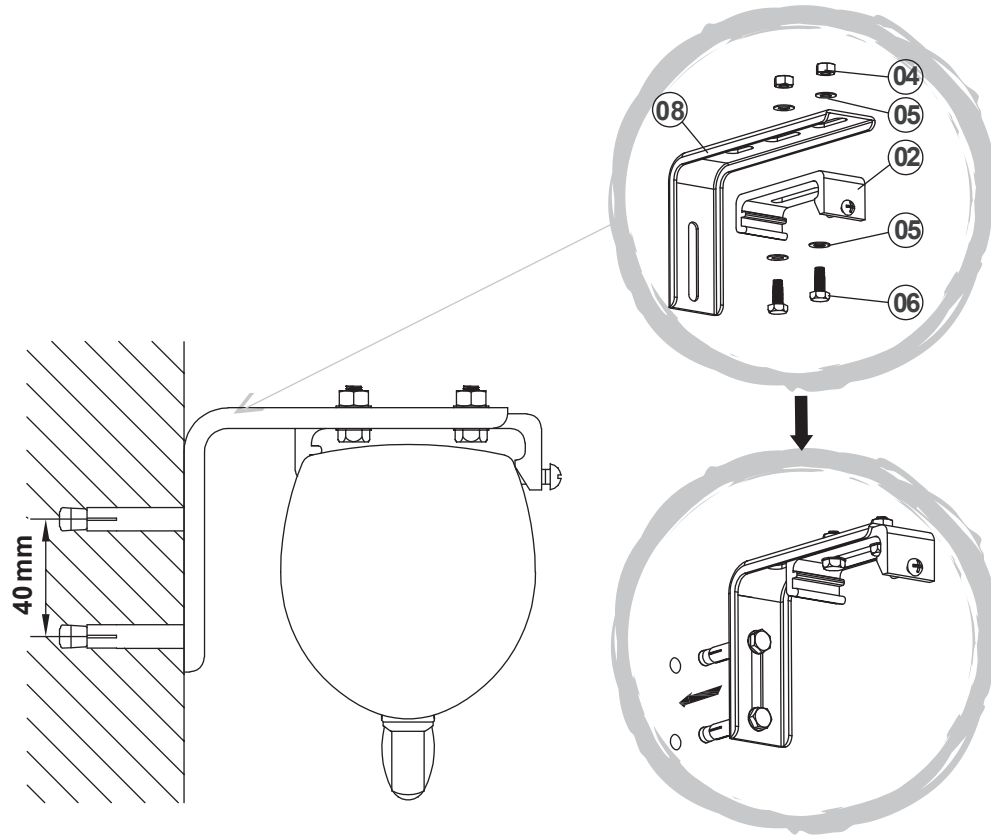

# 02

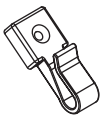

[07]x2



x2



x2

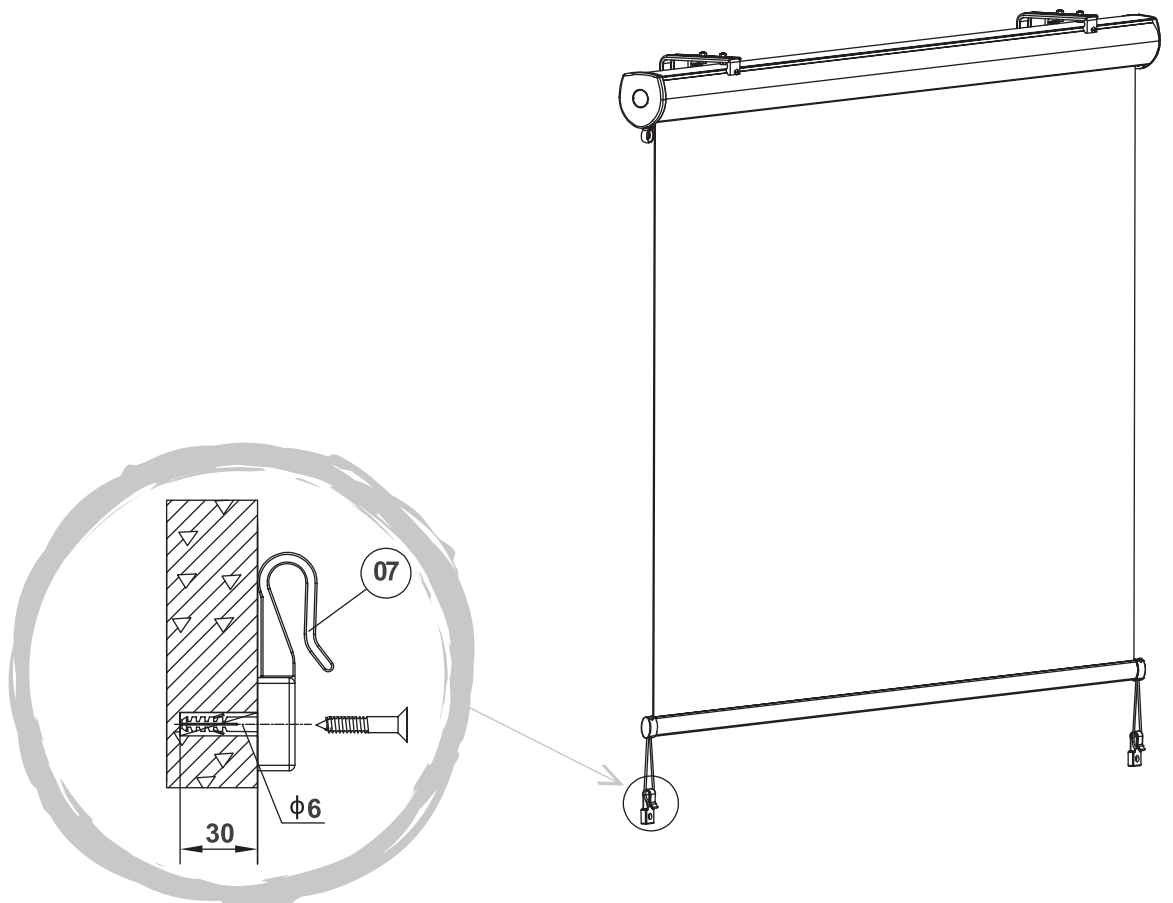

**Manufacturer • Fabricant • Producent**

**Producător • Fabricante:**

**UK Manufacturer:**

Kingfisher International Products Limited,  
3 Sheldon Square, London, W2 6PX,  
United Kingdom

**EU Manufacturer:**

Kingfisher International Products B.V.  
Rapenburgerstraat 175E  
1011 VM Amsterdam  
The Netherlands  
[www.kingfisher.com/products](http://www.kingfisher.com/products)

**EN**

[www.diy.com](http://www.diy.com)  
[www.screwfix.com](http://www.screwfix.com)  
[www.screwfix.ie](http://www.screwfix.ie)

**To view instruction manuals online,  
visit [www.kingfisher.com/products](http://www.kingfisher.com/products)**

**FR**

[www.castorama.fr](http://www.castorama.fr)  
[www.bricodepot.fr](http://www.bricodepot.fr)

**Pour consulter les manuels d'instructions  
en ligne, rendez-vous sur le site  
[www.kingfisher.com/products](http://www.kingfisher.com/products)**

**PL**

[www.castorama.pl](http://www.castorama.pl)

**Aby zapoznać się z instrukcją obsługi online,  
odwiedź stronę [www.kingfisher.com/products](http://www.kingfisher.com/products)**

**RUS**

**Импортер:**

ООО «Касторама РУС»  
Дербеневская наб., дом 7, стр 8,  
Россия, Москва, 115114  
[www.castorama.ru](http://www.castorama.ru)

**Импортер/Уполномоченное:**

ООО "Кингфишер Интернейшнл Продактс РУС"  
Дербеневская наб., дом 7, стр 8 Россия, Москва,  
115114

Компания товаров для отдыха Birchwoods (Линьянь) ЛТД Линьянская  
зона экономического развития, провинции Чжэцзян, Китая

**Онлайн-версии руководств по  
эксплуатации доступны на странице  
[www.kingfisher.com/products](http://www.kingfisher.com/products)**

**RO**

[www.bricodepot.ro](http://www.bricodepot.ro)

**Pentru a consulta manualele de instrucțiuni  
online, vizitați [www.kingfisher.com/products](http://www.kingfisher.com/products)**

**ES**

[www.bricodepot.es](http://www.bricodepot.es)

**Para consultar los manuales de instrucciones  
en línea, visite [www.kingfisher.com/products](http://www.kingfisher.com/products)**

**PT**

[www.bricodepot.pt](http://www.bricodepot.pt)

**Para consultar manuais de instruções online,  
visite [www.kingfisher.com/products](http://www.kingfisher.com/products)**

**TR**

**İthalatçı Firma:**

KOÇTAŞ YAPI MARKETLERİ TİC. A.Ş.  
Taşdelen Mah. Sırrı Çelik Bulvarı No:5  
34788 Taşdelen/Çekmeköy/İSTANBUL  
Tel: +90 216 4300300  
Faks: +90 216 4844313  
[www.koctas.com.tr](http://www.koctas.com.tr)

**Kullanım kılavuzuna internet üzerinden ulaşmak  
için [www.kingfisher.com/products](http://www.kingfisher.com/products) adresini  
ziyaret edin**

Yetkili servis istasyonları ve yedek parça temini için  
aşağıda yer alan Koçtaş Müşteri Hattı ve Koçtaş  
Genel Müdürlük irtibat bilgilerinden faydalanınız.

KOÇTAŞ MÜŞTERİ HİZMETLERİ  
0850 209 50 50





EN - Declaration of Performance / FR - Déclaration des Performances / DE – Leistungserklärung / ES -  
Declaración de prestaciones / PT - Declaração de desempenho / PL - Deklaracja właściwości użytkowych  
/ RO - Declaratia de performanță / TR - Performans Beyanı

N° DOP\_B24724\_3663602732433\_11

1. EN - Unique identification code of the product-type : BW81001 1.6m x 2.4m  
FR - Code d'identification unique du produit type : BW81001 1.6m x 2.4m  
DE - Eindeutiger Kenncode des Produkttyps : BW81001 1.6m x 2.4m  
ES - Código de identificación única del producto tipo : BW81001 1.6m x 2.4m  
PT - Código de identificação único do produto-tipo : BW81001 1.6m x 2.4m  
PL - Niepowtarzalny kod identyfikacyjny typu wyrobu : BW81001 1.6m x 2.4m  
RO - Cod unic de identificare al produsului-tip : BW81001 1.6m x 2.4m  
TR - Ürün tipine özel kimlik kodu : BW81001 1.6m x 2.4m

3663602732433

EN - By extension, this declaration of performances can apply to the EAN products codes detailed in the appendix I  
FR - Par extension, cette déclaration des performances peut s'appliquer aux codes EAN produits détaillés dans l'appendice I  
DE - Durch Erweiterung kann diese Leistungserklärung für die im Anhang I aufgeführten EAN-Produktcodes gelten.  
ES - Por extensión, esta declaración de rendimiento se puede aplicar a todos los códigos de producto EAN que se detallan en el Anexo I  
PT - Por extensão, esta declaração de desempenhos pode ser aplicada em códigos de produtos EAN indicados no anexo I  
PL - Tym samym niniejsza deklaracja właściwości użytkowych może stosować się do kodów produktów EAN, wymienionych w aneksie I  
RO - Prin extensie, această declarație privind performanțele se poate aplica codurilor EAN de produse detaliate în anexa I  
TR - Uzatma ile bu performans beyanı ek l'de ayrıntılı olarak belirtilen ÜTK ürünleri için geçerli olabilir

2. EN - Intended use(s) :  
FR - Usage(s) prévu(s) :  
DE - Verwendungszweck(e) :  
ES - Uso(s) previsto(s) :  
PT - Utilização(ões) prevista(s) :  
PL - Zamierzone zastosowanie lub zastosowania :  
RO - Utilizare (utilizări) preconizată (preconizate) :  
TR - Kullanım amacı/amaçları :

EN – External use  
FR – Usage externe  
DE – Externe Verwendung  
ES – Uso externo  
PT – Uso externo  
PL – Zastosowanie zewnętrzne  
RO – Utilizare externă  
TR – Harici kullanım

3. EN - Manufacturer :  
FR - Fabricant :  
DE - Hersteller :  
ES - Fabricante :  
PT - Fabricante :  
PL - Producent :  
RO – Fabricant :  
TR - Üretici :

Kingfisher International Products Limited  
3 Sheldon Square  
London W2 6PX  
United Kingdom

4. EN - Authorised representative :  
FR - Mandataire :  
DE - Bevollmächtigter :  
ES - Representante autorizado:  
PT - Mandatário :  
PL - Upoważniony przedstawiciel :  
RO - Reprezentant autorizat :  
TR - Yetkili temsilci :

-



EN - Declaration of Performance / FR - Déclaration des Performances / DE – Leistungserklärung / ES - Declaración de prestaciones / PT - Declaração de desempenho / PL - Deklaracja właściwości użytkowych / RO - Declarația de performanță / TR - Performans Beyanı

<b>5. EN - System(s) of assessment and verification of constancy of performance :</b> FR - Système(s) d'évaluation et de vérification de la constance des performances : DE - System(e) zur Bewertung und Überprüfung der Leistungsbeständigkeit : ES - Sistemas de evaluación y verificación de la constancia de las prestaciones : PT - Sistema(s) de avaliação e verificação da regularidade do desempenho : PL - System(-y) oceny i weryfikacji stałości właściwości użytkowych : RO - Sistemul (sistemele) de evaluare și de verificare a constanței performanței : TR - Değerlendirme sistemi/sistemleri ve performansın sürekliliğinin doğrulanması :		
<b>4</b>		
<b>6a) EN - Harmonized standard / Notified body/ies :</b> FR - Norme harmonisée / Organisme(s) notifié(s) : DE - Harmonisierte Norm / Notifizierte Stelle(n) : ES - Norma armonizada / Organismos notificados : PT - Norma harmonizada / Organismo(s) notificado(s) : PL - Norma zharmonizowana / Jednostka lub jednostki notyfikowane : RO - Standard armonizat / Organism (organisme) notificat(e) : TR - Harmonize standart / Onaylanmış kuruluş(lar) :		
<b>EN13561 Clause 4</b>		
<b>6b) EN - European Assessment Document (EAD) - European Technical Assessment :</b> FR - Document d'évaluation européen (DEE) - Évaluation technique européenne : DE - Europäisches Bewertungsdokument (EBD) - Europäische Technische Bewertung : ES - Documento de evaluación europeo (DEE) - Evaluación técnica europea : PT - Documento de Avaliação Europeu (DAE) - Avaliação Técnica Europeia : PL - Europejski dokument oceny (EDO) - Europejska ocena techniczna : RO - Documentul de evaluare european (DEE) - Evaluarea tehnică europeană : TR - Avrupa değerlendirme belgesi (EAD) - Avrupa teknik belgesi :  EN - Technical Assessment Body - Notified body/ies : FR - Organisme d'évaluation technique - Organisme(s) notifié(s) : DE - Technische Bewertungsstelle - Notifizierte Stelle(n) : ES - Organismo de evaluación técnica - Organismos notificados : PT - Organismo de Avaliação Técnica - Organismo(s) notificado(s) : PL - Jednostka ds. oceny technicznej - Jednostka lub jednostki notyfikowane : RO - Organismul de evaluare tehnică - Organism (organisme) notificat(e) : TR - Teknik değerlendirme kurumu - Onaylanmış kuruluş(lar) :		
<b>Wind resistance : Class 2</b>		
<b>7. EN - Declared performance/s :</b> FR - Performance(s) déclarée(s) : DE - Erklärte Leistung(en) : ES - Prestaciones declaradas : PT - Desempenho(s) declarado(s) : PL - Deklarowane właściwości użytkowe : RO - Performanța (performanțe) declarată (declarate) : TR - Beyan edilen performans/lar :		
<b>EN - Essential Characteristics</b>	<b>EN – Performance</b>	EN - Standard / EAD FR - Norme / DEE DE - Norm / EBD ES - Norma / DEE PT - Norma / DAE PL - Norma / EDO RO – Standard / DEE TR - Standart / EAD
		<b>EN 13561:2015</b>



EN - Declaration of Performance / FR - Déclaration des Performances / DE – Leistungserklärung / ES -  
Declaración de prestaciones / PT - Declaração de desempenho / PL - Deklaracja właściwości użytkowych  
/ RO - Declaratia de performanță / TR - Performans Beyanı

<b>FR - Caractéristiques Essentielles</b>	<b>FR - Performance</b>	
<b>DE - Wesentlichen Merkmale</b>	<b>DE - Leistung</b>	
<b>ES - Características Esenciales</b>	<b>ES - Prestación</b>	
<b>PT - Características Essenciais</b>	<b>PT - Desempenho</b>	
<b>PL - Zasadnicze Charakterystyki</b>	<b>PL - Właściwości użytkowe</b>	
<b>RO - Caracteristicile Esențiale</b>	<b>RO - Performanța</b>	
<b>TR - Temel Karakteristikler</b>	<b>TR - Performans</b>	
<b>8. EN - Appropriate Technical Documentation and/or Specific Technical Documentation :</b> <b>FR – Documentation technique appropriée et/ou documentation technique spécifique :</b> <b>DE – Angemessene Technische Dokumentation und/oder Spezifische Technische Dokumentation :</b> <b>ES – Documentación técnica adecuada o documentación técnica específica :</b> <b>PT – Documentação Técnica Adequada e/ou Documentação Técnica Específica :</b> <b>PL – Odpowiednia dokumentacja techniczna lub specjalna dokumentacja techniczna :</b> <b>RO – Documentație tehnică adecvată și/sau documentație tehnică specifică :</b> <b>TR - Uygun teknik belge ve/veya spesifik teknik belge :</b>		
-		
<b>9. EN - The performance of the product identified above is in conformity with the set of declared performance/s. This declaration of performance is issued, in accordance with Regulation (EU) No 305/2011, under the sole responsibility of the manufacturer identified above</b>		
FR - Les performances du produit identifié ci-dessus sont conformes aux performances déclarées. Conformément au règlement (UE) no 305/2011, la présente déclaration des performances est établie sous la seule responsabilité du fabricant mentionné ci-dessus.		
DE - Die Leistung des vorstehenden Produkts entspricht der erklärten Leistung/ den erklärten Leistungen. Für die Erstellung der Leistungserklärung im Einklang mit der Verordnung (EU) Nr. 305/2011 ist allein der obengenannte Hersteller verantwortlich.		
ES - Las prestaciones del producto identificado anteriormente son conformes con el conjunto de prestaciones declaradas. La presente declaración de prestaciones se emite, de conformidad con el Reglamento (UE) no 305/2011, bajo la sola responsabilidad del fabricante arriba identificado.		
PT - O desempenho do produto identificado acima está em conformidade com o conjunto de desempenhos declarados. A presente declaração de desempenho é emitida, em conformidade com o Regulamento (UE) n.o 305/2011, sob a exclusiva responsabilidade do fabricante identificado acima.		
PL - Właściwości użytkowe określonego powyżej wyrobu są zgodne z zestawem deklarowanych właściwości użytkowych. Niniejsza deklaracja właściwości użytkowych wydana zostaje zgodnie z rozporządzeniem (UE) nr 305/2011 na wyłączną odpowiedzialność producenta określonego powyżej.		
RO - Performanța produsului identificat mai sus este în conformitate cu setul de performanțe declarate. Această declarație de performanță este eliberată în conformitate cu Regulamentul (UE) nr. 305/2011, pe răspunderea exclusivă a fabricantului identificat mai sus.		
TR - Yukarıda belirtilen ürünün performans beyanı, beyan edilen performans veya performanslar ile uyumludur. Bu performans beyanı 305/2011 sayılı AB düzenlemesi uyarında tamamen yukarıda belirtilen üreticinin sorumluluğunda olmak üzere düzenlenmiştir.		
EN - Signed for and on behalf of the manufacturer by :		
FR - Signé pour le fabricant et en son nom par :		
DE - Unterzeichnet für den Hersteller und im Namen des Herstellers von :		
ES - Firmado por y en nombre del fabricante por :		
PT - Assinado por e em nome do fabricante por :		
PL - Imieniu producenta podpisal(-a) :		
RO - Semnată pentru și în numele fabricantului de către :		
TR - Üreticiyi temsilen aşağıdakiler tarafından imzalanmıştır :		





EN - Declaration of Performance / FR - Déclaration des Performances / DE – Leistungserklärung / ES -  
Declaración de prestaciones / PT - Declaração de desempenho / PL - Deklaracja właściwości użytkowych  
/ RO - Declaratia de performanță / TR - Performans Beyanı

Kingfisher International Products B.V.  
Rapenburgerstraat 175E,  
1011 VM Amsterdam,  
The Netherlands

David Awe  
Group Quality Director

[date of issue 14/10/2017]

APPENDIX I

EAN(s)

3663602732433



## (UK) DECLARATION OF PERFORMANCE

No DOP\_UKCA\_ 3663602732433 \_1

Unique Identification code of the product type – EAN 3663602732433

- Product name – Outdoor blind
- Product model – 3663602732433

Intended use: **External** use

Manufacturer:  
Kingfisher International Products Limited,  
3 Sheldon Square, London, W2 6PX,  
United Kingdom

System(s) of assessment and verification of constancy of performance: 4

BS13561:2004/A1:2008 BS 13561:2015

Declared Performance

Essential characteristics	Performance	Designated Standard / UKAD
Wind resistance	Class 1	BS13561:2004/A1:2008 BS13561:2015

The performance of the product identified above is in conformity with the set of declared performance/s. This declaration of performance is issued, in accordance with The Construction Products (Amendment etc ..) (EU Exit) Regulations 2019, under the sole responsibility of the manufacturer identified above

Signed for and on behalf of:  
Kingfisher International Products Limited,  
3 Sheldon Square, London, W2 6PX,  
United Kingdom

David Awe  
Group Quality Director

Date of issue 21/07/2021

EAN 3663602732433