

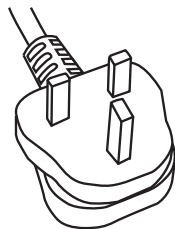

COOKE<sup>TM</sup>  
&LEWIS

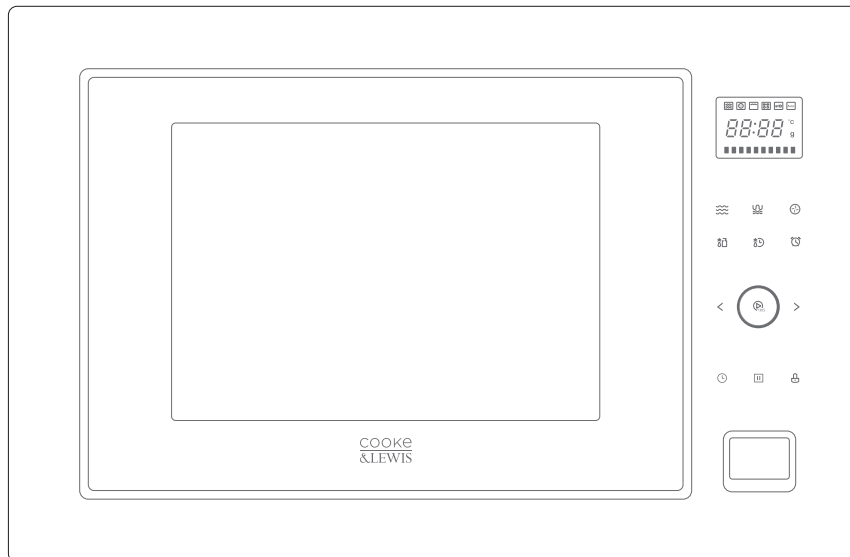

**5059340213767**  
**CLBIMW34LUKa**

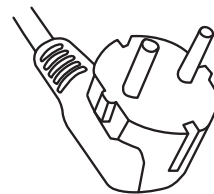

**5059340213774**  
**CLBIMW34LEUa**



EN Preparation    FR Préparation    PL Przygotowanie  
 DE Vorbereitung    RUS Подготовка    RO Pregătire  
 ES Preparación    PT Preparação    TR Hazırlık

3



EN Installation    FR Installation    PL Montaż  
 DE Installation    RUS Установка    RO Instalare  
 ES Instalación    PT Instalação    TR Montaj

5



EN Use    FR Utilisation    PL Użytkowanie    DE Benutzung    RUS Использование  
 RO Utilizare    ES Uso    PT Utilização    TR Kullanım

EN	21
FR	29
PL	37
DE	45
RUS	53

RO	61
ES	69
PT	77
TR	85



+



EN Care & maintenance    FR Entretien et maintenance  
 PL Pielęgnacja i konserwacja    DE Pflege und Wartung  
 RUS Уход и обслуживание    RO Îngrijire și întreținere  
 ES Cuidados y Mantenimiento    PT Cuidados e manutenção  
 TR Bakım ve Onarım

EN	28
FR	36
PL	44
DE	52
RUS	60

RO	68
ES	76
PT	84
TR	92

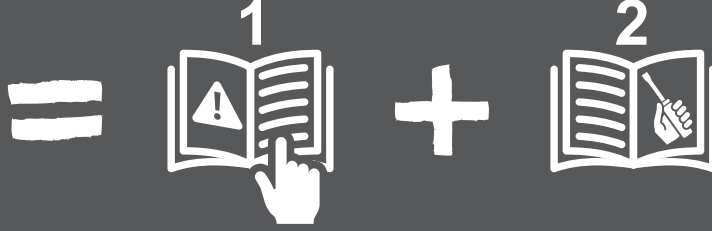

**EN** IMPORTANT -  
Please read  
carefully  
the separate  
safety guide  
before use.

**FR** IMPORTANT -  
Lire attentivement  
le guide de  
sécurité séparé  
avant utilisation.

**PL** WAŻNE -  
Przed użyciem  
proszę dokładnie  
zapoznać się  
z instrukcją  
bezpieczeństwa.

**DE** WICHTIG -  
Bitte lesen sie die  
die separaten  
sicherheitsanweisungen  
vor gebrauch.

**RUS** ВАЖНО -  
Пожалуйста,  
внимательно  
прочитайте  
отдельное  
руководство по  
технике  
безопасности  
перед  
использованием.

**RO** IMPORTANT -  
Vă rugăm să citiți  
cu atenție ghidul  
de siguranță  
separat înainte  
de utilizare.

**ES** IMPORTANTE -  
Lea atentamente  
la guía de  
seguridad  
separado antes  
de utilizar.

**PT** IMPORTANTE -  
Leia atentamente  
o guia de  
segurança  
separado antes  
de usar.

**TR** ÖNEMLİ -  
Kullanmadan  
önce emniyet  
kurallarını lütfen  
dikkatle okuyun.

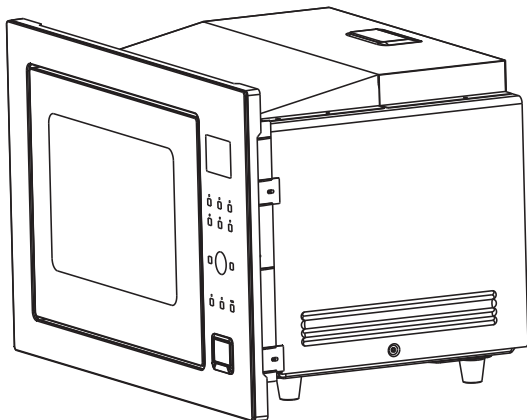
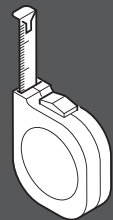
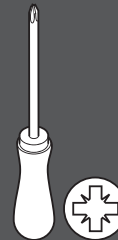
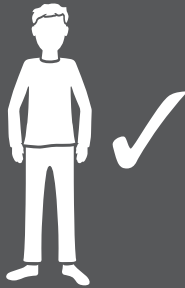

[01] x 1

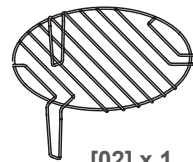

[02] x 1



[03] x 1



[04] x 1



[05] x 1

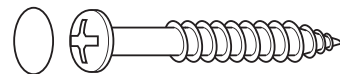

[06] x 1  
(Ø4 x 32mm)



EN Product description

DE Produktbeschreibung

ES Descripción del producto

FR Description du produit

RUS Описание продукта

PT Descrição do Produto

PL Opis produktu

RO Descrierea produsului

TR Ürün Açıklaması

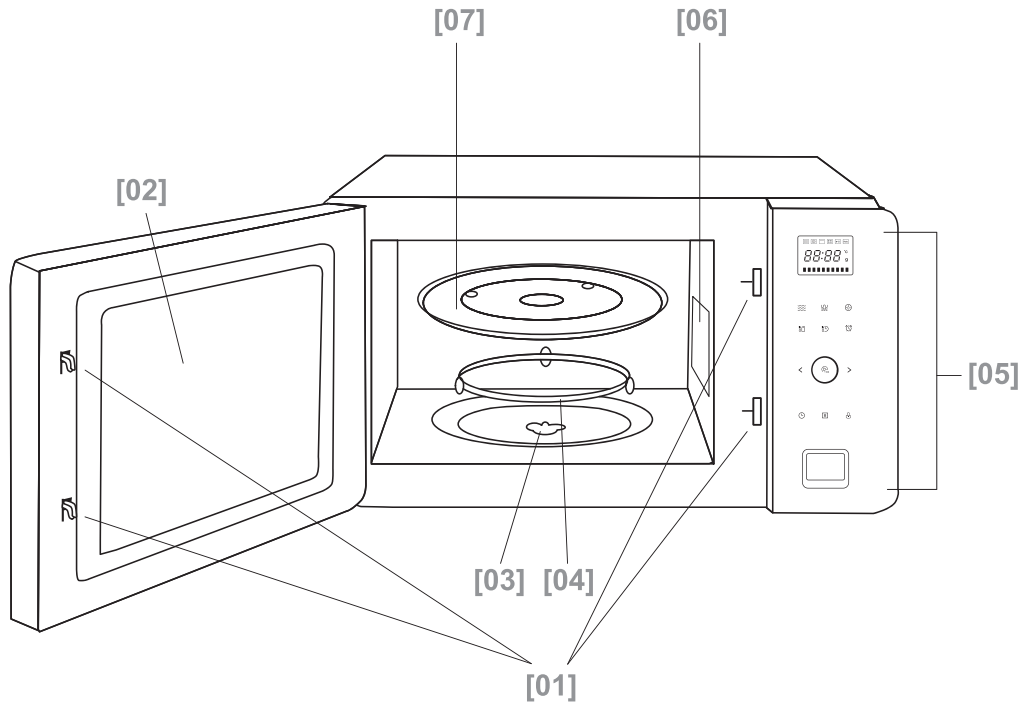

**EN Front view**

1. Door Safety Lock 2. Microwave Window 3. Motor Shaft 4. Roller Ring 5. Control Panel 6. Microwave Guide  
7. Glass Platter

**FR Vue de face**

1. Verrou de sécurité de la porte 2. Vitre du four à micro-ondes 3. Arbre du moteur 4. Anneau à roulettes 5. Panneau de commande 6. Guide du four à micro-ondes 7. Plateau en verre

**PL Widok z przodu**

1. Blokada bezpieczeństwa drzwi 2. Okno kuchenki mikrofalowej 3. Oś silnika napędowego 4. Pierścień obrotowy 5. Panel sterowania 6. Płytkę mikowa 7. Szklany talerz obrotowy

**DE Vorderansicht**

1. Tür-Sicherheitsverriegelung 2. Mikrowellenfenster 3. Motorwelle 4. Rollenring 5. Bedienfeld 6. Mikrowellenführung 7. Glasdrehteller

**RUS Вид спереди**

1. Дверца с защелками 2. Окно микроволновой печи 3. Вал двигателя 4. Поворотный стол 5. Панель управления 6. Направляющая для микроволновой печи 7. Стеклоподставка

**RO Vedere frontală**

1. Închidere de siguranță a ușii 2. Fereastră cuptor 3. Arbore motor 4. Inel rotativ 5. Panou de comandă 6. Ghid microunde 7. Platou de sticlă

**ES Vista frontal**

1. Bloqueo de seguridad de la puerta 2. Ventana del microondas 3. Eje del motor 4. Anillo giratorio 5. Panel de control 6. Guía del microondas 7. Plato de cristal

**PT Vista frontal**

1. Bloqueio de segurança da porta 2. Janela do micro-ondas 3. Eixo do motor 4. Anel dos roletes 5. Painel de controlo 6. Guia do micro-ondas 7. Prato de vidro

**TR Önden görünüm**

1. Kapak Güvenlik Kilidi 2. Mikrodalga Camı 3. Motor Gövdesi 4. Döner Halka 5. Kontrol Paneli 6. Mikrodalga Kılavuzu 7. Cam Tabak



EN Installation  
DE Installation  
ES Instalación

FR Installation  
RUS Установка  
PT Instalação

PL Montaż  
RO Instalare  
TR Montaj

**EN WARNING:** Do not use the microwave without any food or drink inside the cavity to avoid damaging the appliance and invalidating your guarantee.

Carefully remove all packaging materials from within the microwave and ensure all parts are received intact.

Ensure that all seals are clean and free of grease and avoid placing any items between the door and seal as this can damage the seal.

Use warm soapy water and a soft damp cloth to clean the surface of the product. Wipe dry with a clean cloth. Immediately clean any stains or food from within the microwave cavity.

Avoid using steam cleaners and cleaning products such as abrasive powders, glass wool or scouring pads, as well as domestic chemicals containing acetone, chlorine or solvents.

**WARNING:** If the door or door seals are damaged, the microwave must not be operated until it has been repaired by a qualified service technician. Operate the appliance for its intended purpose only as described in this manual.

This microwave oven is intended for domestic use of heating and cooking of food and drink.

Do not place the microwave on cooking hobs or other heat generating appliances. Place it on a flat stable surface such as a kitchen worktop or specifically designed microwave shelf only.

The microwave must not be placed in a cabinet that is not in compliance with the installation instructions. Before maintenance, deactivate the appliance and disconnect the mains plug from the mains socket.

Do not place the microwave where heat, moisture, or high humidity are generated, or near combustible materials.

Do not operate the microwave without its glass tray, roller support and motor shaft in their proper positions.

Make sure that the power supply cord is undamaged and does not run under the oven or over any hot or sharp surface.

The mains socket must be readily accessible so that the plug can be easily removed in an emergency.

Do not use the oven outdoors.

## Before you start

### 01 Radio Interference

Operation of a microwave oven can cause radio wave interference with other devices operating in its vicinity such as radio, television, wi-fi, wireless telephones and similar equipment.

You can reduce or minimize the interference by:

1. Relocating the microwave in relation to the other devices.
2. Changing the orientation between the microwave and the other devices.
3. Ensuring the microwave and other devices are plugged into separate ring mains or circuits.

### 02 Getting the best from your microwave oven



**IMPORTANT:** Metal utensils and containers are not allowed to be used in a microwave oven as they may cause sparks and fires.

1. Only use, glass, ceramic and microwave safe plastic containers.
2. Always follow the manufacturer's guidelines regarding cooking food and drink and ensure it is piping hot before consumption.
3. Cover food during cooking to prevent splattering and stir regularly to ensure heat is distributed evenly.
4. The supplied grill rack [02] is intended for use in GRILL mode only and is used to raise food nearer the heating element built into the top of the cavity.

**UK CA** This product complies with conformity requirements of the applicable UK Regulations.

**FR** AVERTISSEMENT : ne pas utiliser le four à micro-ondes sans nourriture ou boisson à l'intérieur de la cavité pour éviter d'endommager l'appareil et de mettre un terme à sa garantie.

Retirer soigneusement tous les matériaux d'emballage de l'intérieur du four à micro-ondes et s'assurer que toutes les pièces sont reçues intactes.

S'assurer que tous les joints sont propres et exempts de graisse. Éviter de placer des éléments entre la porte et le joint car cela peut endommager le joint.

Nettoyez la surface du produit à l'eau savonneuse avec un chiffon doux et humide. Sécher à l'aide d'un chiffon propre. Nettoyer immédiatement les taches ou les restes de nourriture dans la cavité du four à micro-ondes.

Éviter l'utilisation de nettoyeurs à vapeur et de produits de nettoyage tels que poudres abrasives, laines de verre ou tampons à récurer, ainsi que de produits chimiques ménagers contenant de l'acétone, du chlore ou des solvants.

AVERTISSEMENT : il ne faut pas mettre le four à micro-ondes en marche si la porte ou des joints de porte sont endommagés, avant d'en avoir confié la réparation à un technicien d'entretien qualifié. Utiliser l'appareil pour son but prévu et uniquement comme décrit dans ce manuel.

Ce four à micro-ondes est destiné à l'utilisation ménagère pour chauffer et cuire des aliments et des boissons.

Ne pas placer le four à micro-ondes sur des plaques de cuisson ou d'autres appareils produisant de la chaleur. Le placer plutôt sur une surface stable, telle qu'un plan de travail de cuisine ou une étagère spécialement conçue pour four à micro-ondes.

Le four à micro-ondes ne doit pas être placé dans un élément de cuisine non conforme aux instructions d'installation. Avant l'entretien, désactiver l'appareil et débrancher la fiche secteur de la prise secteur.

Ne pas placer le four à micro-ondes à proximité d'une source de chaleur ou d'humidité ni près de matériaux combustibles.

Ne pas faire fonctionner le four à micro-ondes sans son plateau en verre, son support à roulettes et l'arbre du moteur dans leur bonne position.

S'assurer que le cordon d'alimentation est intact et ne passe pas sous le four ni sur une surface chaude ou tranchante.

La prise secteur doit être facilement accessible afin que la fiche puisse être retirée aisément en cas d'urgence.

Ne pas utiliser le four en plein air.

## Avant de commencer

### 01 Interférence radio

Le fonctionnement d'un four à micro-ondes peut provoquer des interférences avec d'autres appareils fonctionnant à proximité comme la radio, la télévision, le Wi-Fi, les téléphones sans fil et les équipements similaires.

Il est possible de réduire ou de minimiser cette interférence :

1. En déplaçant le four à micro-ondes par rapport aux autres appareils.
2. En modifiant l'orientation entre le four à micro-ondes et les autres appareils.
3. En s'assurant que le four à micro-ondes et les autres appareils sont branchés sur des circuits ou des secteurs séparés.

### 02 Tirer le meilleur parti de votre four à micro-ondes



**IMPORTANT** : l'utilisation d'ustensiles et de récipients en métal n'est pas autorisée dans un four à micro-ondes, car ils peuvent provoquer des étincelles et des incendies.

1. N'utiliser que des récipients en verre, en céramique et en plastique spécial pour four à micro-ondes.
2. Toujours suivre les recommandations du fabricant concernant la cuisson des aliments et des boissons et s'assurer qu'ils sont chauds avant de les consommer.
3. Couvrir les aliments pendant la cuisson pour empêcher les éclaboussures et remuer régulièrement pour répartir la chaleur uniformément.
4. La grille fournie [02] est destinée à être utilisée en mode GRILL uniquement et sert à élever la nourriture plus près de l'élément chauffant intégré dans la partie supérieure de la cavité.

**PL OSTRZEŻENIE:** Aby uniknąć uszkodzenia urządzenia i unieważnienia gwarancji, nie należy uruchamiać pustej kuchenki mikrofalowej.

Ostrożnie usunąć ze środka urządzenia wszelkie elementy opakowaniowe i upewnić się, że żadna z części nie została uszkodzona.

Utrzymywać wszystkie uszczelki w czystości (usuwać zabrudzenia z tłuszczu) i nie umieszczać żadnych przedmiotów między drzwiami a uszczelką, ponieważ może to spowodować jej uszkodzenie.

Do czyszczenia powierzchni produktu należy używać ciepłej wody z mydłem oraz miękkiej, wilgotnej szmatki. Wycierać do sucha czystą szmatką. Wszelkie pozostałe resztki jedzenia i inne zabrudzenia wnętrza kuchenki mikrofalowej należy niezwłocznie wyczyścić.

Nie używać do czyszczenia urządzenia myjek parowych ani środków czyszczących takich jak proszki ścierne, wata szklana czy szorstkie czyściki. Unikać także stosowania środków chemii gospodarczej zawierających aceton, chlor lub rozpuszczalniki.

**OSTRZEŻENIE:** Jeśli drzwi lub uszczelki drzwi są uszkodzone, nie wolno uruchamiać kuchenki mikrofalowej do czasu naprawienia przez wykwalifikowanego specjalistę. Używać urządzenia wyłącznie zgodnie z przeznaczeniem opisanym w niniejszej instrukcji.

Kuchenka mikrofalowa jest przeznaczona wyłącznie do podgrzewania i gotowania żywności na potrzeby gospodarstwa domowego.

Nie wolno stawiać kuchenki na płytach kuchennych ani na innych urządzeniach grzejnych. Ustawić kuchenkę na równej i stabilnej powierzchni, takiej jak blat kuchenny lub specjalnie zaprojektowana w tym celu półka.

Nie umieszczać kuchenki w szafce, która nie spełnia wymogów zawartych w instrukcji instalacji. Przed przystąpieniem do konserwacji należy zawsze wyłączyć urządzenie i wyjąć wtyczkę przewodu zasilającego z gniazdka.

Nie ustawiać urządzenia w pobliżu źródeł ciepła, łatwopalnych materiałów ani w miejscach, w których występuje wilgoć lub wysoka wilgotność.

Kuchenka mikrofalowa może być używana wyłącznie, kiedy szklany talerz, pierścień obrotowy i oś silnika napędowego są prawidłowo osadzone.

Należy upewnić się, że przewód zasilający nie jest uszkodzony i nie przebiega pod urządzeniem, nad gorącą powierzchnią ani nad ostrymi powierzchniami.

Gniazdo zasilające musi być łatwo dostępne, aby w sytuacji awaryjnej można było szybko odłączyć urządzenie od źródła zasilania.

Nie używać kuchenki mikrofalowej na wolnym powietrzu.

## Przed rozpoczęciem użytkowania

### 01 Zakłócenia radioelektryczne

Działanie kuchenki mikrofalowej może spowodować zakłócenia w działaniu radia, telewizora, urządzeń Wi-Fi, telefonów bezprzewodowych i podobnych urządzeń.

W celu ograniczenia zakłóceń do minimum należy:

1. Zwiększyć odległość pomiędzy kuchenką mikrofalową a innymi urządzeniami.
2. Zmienić położenie kuchenki mikrofalowej względem innych urządzeń.
3. Podłączyć kuchenkę mikrofalową i inne urządzenia do oddzielnych obwodów elektrycznych.

### 02 Wskazówki dotyczące użytkowania



**WAŻNE:** W kuchence mikrofalowej nie wolno używać metalowych naczyń i pojemników. Mogą one spowodować iskrzenie, a nawet zapłon urządzenia.

1. Stosować wyłącznie pojemniki plastikowe, szklane i ceramiczne przeznaczone do kuchenek mikrofalowych.
2. Zawsze przestrzegać instrukcji producenta dotyczących gotowania potraw i napojów. Przed spożyciem należy sprawdzić temperaturę potrawy.
3. Podczas gotowania należy przykryć potrawy, aby zapobiec rozpryskiwaniu, a także regularnie je mieszać, aby zapewnić równomierne rozprowadzanie ciepła.
4. W zestawie znajduje się kratka [02], która jest przeznaczona wyłącznie do użytku w trybie GRILL i służy do umieszczania żywności w pobliżu elementu grzejnego zamontowanego w górnej części wnętrza.

**DE** **WARNHINWEIS:** Verwenden Sie die Mikrowelle nicht, wenn sich keine Speisen oder Getränke im Garraum befinden, um Schäden am Gerät und einen Wegfall der Gerätegarantie zu vermeiden.

Entfernen Sie sorgfältig alle Verpackungsmaterialien aus dem Inneren der Mikrowelle und stellen Sie sicher, dass Sie alle Bauteile in ordnungsgemäßem Zustand erhalten haben.

Stellen Sie sicher, dass alle Dichtungen sauber und fettfrei sind, und stellen Sie niemals Gegenstände zwischen Tür und Dichtung ab, da es dadurch zu Schäden an der Dichtung kommen könnte.

Reinigen Sie die Oberfläche des Produkts mit warmem Seifenwasser und einem weichen, feuchten Tuch. Verwenden Sie zum Trockenwischen ein sauberes Tuch. Entfernen Sie unverzüglich alle im Garraum befindlichen Flecken und Speisereste.

Verwenden Sie keine Dampfreiniger und keine Reinigungsmittel, wie etwa Scheuermittel, Glaswolle oder Scheuerschwämme, weiterhin keine azeton-, chlor- oder lösungsmittelhaltigen Haushaltschemikalien.

**WARNHINWEIS:** Wenn die Tür oder die Türdichtungen beschädigt sind, darf die Mikrowelle so lange nicht in Betrieb genommen werden, bis sie durch einen qualifizierten Servicetechniker repariert worden ist. Betreiben Sie das Gerät nur für den vorgesehenen Zweck, wie in diesem Handbuch beschrieben.

Dieser Mikrowellenofen ist zum Erwärmen und Garen von Speisen und Getränken im Haushaltsbereich vorgesehen.

Stellen Sie die Mikrowelle nicht auf Kochfeldern oder anderen Wärme erzeugenden Geräten ab. Stellen Sie sie nur auf flachen, stabilen Oberflächen, z. B. auf Küchenarbeitsplatten oder speziell entwickelten Mikrowellenregalen ab.

Die Mikrowelle darf nicht in Schränken untergebracht werden, die nicht den Installationsanweisungen entsprechen. Schalten Sie das Gerät vor Wartungsarbeiten aus und ziehen Sie den Netzstecker aus der Steckdose.

Stellen Sie die Mikrowelle niemals dort auf, wo Hitze, Nässe oder viel Feuchtigkeit entstehen, ebenso nicht in der Nähe brennbarer Materialien.

Verwenden Sie die Mikrowelle nicht, ohne dass sich Glasdrehteller, Rollenhalter und Motorwelle an der jeweils vorgesehenen Stelle befinden.

Achten Sie darauf, dass das Netzkabel nicht beschädigt ist und nicht unter dem Ofen oder über heißen oder scharfkantigen Oberflächen verläuft.

Die Netzsteckdose muss leicht zugänglich sein, damit der Stecker im Notfall problemlos herausgezogen werden kann.

Verwenden Sie den Ofen nicht im Freien.

## Bevor Sie beginnen

### 01 Funkstörung

Der Betrieb eines Mikrowellenofens kann Funkwellen anderer Geräte stören, die in der Nähe des Ofens betrieben werden, z. B. Rundfunkempfänger, Fernsehgeräte, WLAN-Geräte, schnurlose Telefone und Ähnliches.

Sie können die Störungen verringern oder minimieren, indem Sie:

1. den Standort der Mikrowelle in Bezug zu anderen Geräten wechseln.
2. die Ausrichtung zwischen Mikrowelle und den anderen Geräten ändern.
3. sicherstellen, dass die Mikrowelle und andere Geräte an separate Ringleitungen oder Stromkreise angeschlossen sind.

### 02 Holen Sie das Beste aus Ihrem Mikrowellenofen heraus



**WICHTIG:** Metallgegenstände und -behälter dürfen nicht in einem Mikrowellenofen verwendet werden, da sie Funken und Brände verursachen können.

1. Verwenden Sie nur Glas-, Keramik- und mikrowellengeeignete Kunststoffbehälter.
2. Befolgen Sie stets die Richtlinien des Herstellers hinsichtlich der Zubereitung von Speisen und Getränken und stellen Sie sicher, dass diese vor dem Verzehr kochend heiß werden.
3. Decken Sie die Lebensmittel beim Garen ab, um Spritzer zu vermeiden und rühren Sie sie regelmäßig um, damit sichergestellt ist, dass die Wärme gleichmäßig verteilt wird.
4. Der im Lieferumfang enthaltene Grillrost [02] ist nur für den Einsatz im Grillmodus vorgesehen und dient dazu, Lebensmittel näher an das an der Oberseite des Garraums befindliche Heizelement heran zu positionieren.

**RUS** ВНИМАНИЕ! Не используйте микроволновую печь без продуктов или напитков внутри камеры во избежание повреждения прибора и аннулирования гарантии.

Аккуратно снимите упаковочные материалы с внутренних элементов микроволновой печи и убедитесь, что элементы не повреждены.

Убедитесь, что все уплотнительные элементы чистые и не имеют следов смазки. Не вставляйте какие-либо предметы между дверцей и уплотнительными элементами, поскольку это может привести к их повреждению.

Для очистки поверхности изделия используйте теплый мыльный раствор и мягкую влажную ткань. Затем протирайте насухо чистой тканью. При появлении пятен или попадании частиц продуктов на стенки немедленно вытирайте камеру микроволновой печи.

Не используйте пароочистители и чистящие средства, такие как абразивные порошки, губки с жестким абразивным слоем или металлические мочалки, а также бытовые химикаты, содержащие ацетон, хлор или растворители.

**ВНИМАНИЕ!** В случае повреждения дверцы или уплотнителя дверцы не следует пользоваться микроволновой печью до устранения неисправности квалифицированным специалистом по ремонту. Используйте прибор только по назначению, как описано в данном руководстве.

Эта микроволновая печь предназначена для бытового использования для приготовления и разогревания пищи и напитков.

Не ставьте микроволновую печь на варочные панели или другие нагревающиеся приборы. Установите прибор на плоскую устойчивую поверхность, например на кухонную столешницу или на специальную полку для микроволновых печей.

Микроволновую печь нельзя ставить в шкафы, не соответствующие инструкциям по установке. Перед проведением технического обслуживания выключите прибор и отключите его от электросети.

Не устанавливайте микроволновую печь в помещениях с высокими уровнями температуры и влажности, а также вблизи горючих материалов.

Перед использованием микроволновой печи стеклянная подставка, ролики и вал двигателя должны быть установлены должным образом.

Убедитесь, что кабель питания не поврежден и не проходит под печью или над нагревающимися поверхностями и острыми предметами.

Электророзетка должна находиться в легко доступном месте, чтобы вилку питания можно было легко и быстро извлечь из розетки в экстренной ситуации.

Не используйте печь вне помещений.

## Перед началом эксплуатации

### 01 Радиопомехи

Работа микроволновой печи может создавать радиопомехи, мешающие работе таких устройств, как радиоприемники, телевизоры, Wi-Fi-роутеры, беспроводные телефоны и аналогичное оборудование.

Уменьшить или свести к минимуму помехи можно следующими способами.

1. Установите микроволновую печь подальше от других устройств
2. Измените положение микроволновой печи относительно других устройств
3. Убедитесь, что микроволновая печь и другие устройства подключены к разным фазам или контурам электросети

### 02 Эффективное использование микроволновой печи



**ВАЖНО!** Запрещается помещать в камеру металлические емкости и контейнеры из материалов, не предназначенных для использования в микроволновой печи, так как они могут вызвать искрение и привести к возгоранию.

1. Используйте только стеклянные и керамические емкости, а также пластиковые контейнеры, подходящие для использования в микроволновой печи.
2. Всегда соблюдайте рекомендации производителя по приготовлению пищи и напитков. Перед их употреблением убедитесь, что они достаточно горячие.
3. Во время приготовления накрывайте продукты во избежание разбрызгивания и регулярно перемешивайте для равномерного разогрева.
4. Решетка [02] в комплекте предназначена для использования только в режиме гриля. Она позволяет разместить продукты ближе к нагревательному элементу, встроенному в верхнюю часть камеры.

**RO AVERTISMENT:** Nu folosiți cuptorul fără mâncare sau băutură în interior, pentru a evita deteriorarea aparatului și anularea garanției.

Îndepărtați cu grijă toate ambalajele din interiorul cuptorului și asigurați-vă că toate componentele sunt primite intacte.

Asigurați-vă că toate garniturile sunt curate și fără grăsime și evitați plasarea oricăror obiecte între ușă și garnitură, deoarece aceasta din urmă se poate deteriora.

Utilizați apă caldă cu săpun și o lavetă moale umedă pentru a curăța suprafața produsului. Uscați cu o lavetă curată. Curățați imediat orice pete sau resturi de mâncare din interiorul cuptorului.

Evitați folosirea aparatelor de curățat cu aburi și a produselor de curățare precum pulberile abrazive, bureții abrazivi din vată de sticlă sau din plastic, dar și substanțele chimice pentru gospodărie, care conțin acetonă, clor sau solvenți.

**AVERTISMENT:** Dacă ușa sau garniturile ușii sunt deteriorate, cuptorul nu trebuie folosit până nu este reparat de un tehnician de service calificat. Folosiți aparatul în scopul pentru care a fost creat doar în modul descris în acest manual.

Acest cuptor cu microunde este creat pentru uz casnic, la încălzirea și prepararea mâncărilor și băuturilor.

Nu puneți cuptorul pe plite de gătit sau alte aparate care generează căldură. Amplasați-l doar pe o suprafață plată și stabilă, precum un blat de bucătărie sau o etajeră proiectată special pentru cuptorul cu microunde.

Nu amplasați cuptorul într-un dulap care nu respectă instrucțiunile de instalare. Înaintea lucrărilor de întreținere, deconectați aparatul și scoateți din priză cablul de alimentare.

Nu puneți cuptorul acolo unde se generează căldură, aburi sau umiditate ridicată, sau lângă materiale combustibile.

Nu operați cuptorul fără platoul de sticlă, suportul rotativ și arborele motor aflate în poziția corectă.

Atenție la cablul de alimentare: acesta trebuie să fie intact și să nu treacă pe sub cuptor, peste o suprafață fierbinte sau tăioasă.

Priza trebuie să fie ușor accesibilă, astfel încât cablul să poată fi scos repede din priză în caz de urgență.

Nu utilizați cuptorul în exterior.

## Înainte de a începe

### 01 Interferențe radio

Folosirea unui cuptor cu microunde poate provoca interferențe radio cu alte dispozitive care operează în apropiere, precum aparatele de radio, televizoarele, dispozitive Wi-Fi, telefoanele fără fir și echipamentele similare.

Puteți reduce sau minimiza interferența:

1. Mutând cuptorul la distanță de celelalte dispozitive.
2. Schimbând orientarea cuptorului cu microunde și a celorlalte dispozitive.
3. Asigurându-vă că cuptorul și celelalte dispozitive sunt conectate în prize sau circuite de alimentare diferite.

### 02 Cum să obțineți cele mai bune rezultate de la cuptorul dvs. cu microunde



**IMPORTANT:** Nu este permisă utilizarea ustensilelor și recipientelor din metal în cuptorul cu microunde, deoarece pot provoca scânteii și flăcări.

1. Folosiți doar recipiente din sticlă, ceramică și plastic sigur de folosit la microunde.
2. Urmați întotdeauna instrucțiunile producătorului în ceea ce privește prepararea alimentelor și băuturilor și asigurați-vă că sunt foarte fierbinți înainte de a fi consumate.
3. Acoperiți mâncarea în timpul preparării pentru a preveni stropirea și amestecați-o regulat pentru a vă asigura că se distribuie uniform căldura.
4. Raftul pentru grătar [02] furnizat este destinat folosirii doar în modul GRĂTAR și se utilizează pentru ridicarea mâncării mai aproape de elementul de încălzire integrat în partea superioară a cuptorului.

**ES ADVERTENCIA:** No utilice el microondas sin alimentos o bebidas en el interior de la cavidad para evitar dañar el aparato y que la garantía quede invalidada.

Retire con cuidado todos los materiales de embalaje del interior del microondas y asegúrese de que todas las piezas se han recibido intactas.

Asegúrese de que todas las juntas están limpias y libres de grasa, y evite colocar elementos entre la puerta y la junta, ya que esto podría dañar la junta.

Humedezca un paño en agua templada jabonosa para limpiar la superficie del producto. Seque con un paño limpio. Quite inmediatamente las manchas o alimentos del interior de la cavidad del microondas.

Evite el uso de limpiadores a vapor y productos de limpieza como polvos abrasivos, lana de vidrio o estropajos abrasivos, así como productos químicos del hogar que contengan acetona, cloro o disolventes.

**ADVERTENCIA:** Si la puerta o las juntas están dañadas, debe dejar de utilizarse el microondas hasta que lo haya reparado un técnico cualificado. Utilice el aparato para su uso previsto solo tal y como se describe en este manual.

Este horno microondas está diseñado para calentar y cocinar comida y bebida en el ámbito doméstico.

No coloque el microondas encima de placas de cocción u otros aparatos que generen calor. Colóquelo sobre una superficie plana estable, como una encimera de cocina o un estante diseñado específicamente solo para microondas.

El microondas no debe colocarse en un armario que no esté fabricado de conformidad con las instrucciones de instalación. Antes de realizar el mantenimiento, apague el aparato y desconecte el enchufe de la toma de corriente.

No coloque el microondas donde se genere calor, vapor o un alto nivel de humedad, así como tampoco cerca de materiales combustibles.

No utilice el microondas sin la bandeja de cristal, el soporte giratorio y el eje del motor en sus correspondientes posiciones.

Asegúrese de que el cable de alimentación no está dañado y de que no se encuentra debajo del aparato ni sobre cualquier otra superficie caliente o afilada.

Se debe poder acceder fácilmente a la toma de corriente para poder quitar el enchufe rápidamente en caso de emergencia.

No utilice el horno en exteriores.

## Antes de empezar

### 01 Interferencias de radio

El funcionamiento de un horno microondas puede causar interferencias de ondas de radio con otros dispositivos que funcionen en sus proximidades, como radios, televisores, aparatos de Wi-Fi, teléfonos inalámbricos y otros equipos similares.

Para reducir o minimizar las interferencias:

1. Reubique el microondas en relación con los otros dispositivos.
2. Cambie la orientación entre el microondas y los otros dispositivos.
3. Asegúrese de que el microondas y los otros dispositivos están conectados en tomas de corriente o circuitos diferentes.

### 02 Cómo sacar el máximo partido de su horno microondas



**IMPORTANTE:** No se permite el uso de utensilios y recipientes de metal en un microondas, ya que pueden producir chispas e incendios.

1. Utilice solo recipientes de cristal, cerámica y plástico adecuado para microondas.
2. Siga siempre las directrices del fabricante con respecto a la cocción de comida y bebida y asegúrese de que los productos están bien calientes antes del consumo.
3. Tape los alimentos durante la cocción para evitar salpicaduras y remuévalos periódicamente para garantizar que el calor se distribuye de forma uniforme.
4. La parrilla del grill suministrada [02] está pensada para uso en modo GRILL, y sirve para colocar los alimentos más cerca de la resistencia integrada en la parte superior de la cavidad.

**PT AVISO:** Não utilize o micro-ondas sem alimentos ou bebidas dentro do compartimento para evitar danificar o aparelho e invalidar a sua garantia.

Remova cuidadosamente todos os materiais de embalagem do micro-ondas e certifique-se de que todas as peças foram recebidas intactas.

Certifique-se que todos os vedantes estão limpos e sem gordura e evite colocar itens entre a porta e o vedante, dado que isto pode danificar o vedante.

Use água quente com sabão e um pano macio e húmido para limpar a superfície do produto. Seque com um pano limpo. Limpe imediatamente quaisquer manchas ou alimentos dentro do compartimento do micro-ondas.

Evite utilizar dispositivos de limpeza a vapor e produtos de limpeza como pós abrasivos, lã de vidro ou esfregões, bem como produtos químicos domésticos que contenham acetona, cloro ou solventes.

**AVISO:** Se a porta ou os vedantes da porta estiverem danificados, o micro-ondas não pode ser utilizado até ter sido reparado por um técnico de manutenção qualificado. Utilize o aparelho exclusivamente para o fim a que se destina, tal como descrito neste manual.

Este micro-ondas destina-se a uso doméstico para o aquecimento e cozedura de alimentos e bebidas.

Não coloque o micro-ondas sobre placas de cozinha ou outros aparelhos que produzam calor. Coloque-o apenas sobre uma superfície plana e estável, como, por exemplo, bancadas de cozinhas ou prateleiras concebidas especificamente para micro-ondas.

O micro-ondas não deve ser colocado num armário que não esteja em conformidade com as instruções de instalação. Antes de efetuar a manutenção, desative o aparelho e desligue a ficha da tomada elétrica.

Não coloque o micro-ondas em locais onde sejam gerados calor, condensação ou humidade elevada, ou na proximidade de materiais combustíveis.

Não utilize o micro-ondas sem o prato em vidro, o suporte dos roletes e o eixo do motor nas posições adequadas.

Certifique-se de que o cabo de alimentação não está danificado e que não passa por baixo do forno ou sobre superfícies quentes ou afiadas.

A tomada elétrica tem de ser de fácil acesso para que a ficha possa ser removida facilmente em caso de emergência.

Não utilize o produto no exterior.

## Antes de começar

### 01 Interferências radioelétricas

O funcionamento do forno micro-ondas pode causar interferências radioelétricas noutros dispositivos em funcionamento na proximidade, tais como rádios, televisões, Wi-Fi, telefones sem fios e equipamento semelhante.

É possível reduzir ou minimizar a interferência ao:

1. Reposicionar o micro-ondas em relação aos outros dispositivos.
2. Alterar a orientação entre o micro-ondas e os outros dispositivos.
3. Garantir que o micro-ondas e os outros dispositivos estão ligados a circuitos ou redes de corrente elétrica em separado.

### 02 Retirar o máximo proveito do seu micro-ondas



**IMPORTANTE:** Os utensílios e recipientes de metal não devem ser utilizados num micro-ondas porque podem criar faíscas e incêndios.

1. Utilize apenas recipientes de vidro, cerâmica e de plástico apropriado para micro-ondas.
2. Siga sempre as orientações do fabricante relativamente à cozedura de alimentos e bebidas e certifique-se de que estão quentes antes de os consumir.
3. Cubra os alimentos para evitar salpicos e mexa regularmente para garantir que o calor é distribuído uniformemente.
4. O suporte para grelhar [02] foi concebido para utilização apenas no modo GRILL e é utilizado para elevar os alimentos para mais perto do elemento de aquecimento integrado na parte superior do compartimento.

**TR UYARI:** Mikrodalga fırının zarar görmemesi ve garantinin geçerliliğini yitirmemesi için mikrodalga fırını içinde hiçbir yiyecek veya içecek yokken kullanmayın.

Mikrodalğanın içindeki tüm ambalaj malzemelerini dikkatlice çıkarın ve tüm parçaların sağlam bir şekilde teslim alındığından emin olun.

Tüm contaların temiz ve yağdan arındırılmış olmasına dikkat edin ve kapak ile conta arasına hiçbir şey koymayın, aksi halde conta zarar görebilir.

Ürünün yüzeyini temizlemek için ılık sabunlu su ve yumuşak nemli bir bez kullanın. Temiz bir bezle kurulayın. Mikrodalga içindeki tüm lekeleri veya yiyecek artıklarını hemen temizleyin.

Buharlı temizleyiciler ve aşındırıcı tozlar, cam yünü veya bulaşık teli gibi temizlik ürünlerinin yanı sıra aseton, klor ve çözücüler içeren kimyasal deterjanlar kullanmaktan kaçınin.

**UYARI:** Kapak veya kapak contaları hasarlıysa mikrodalga fırın, vasıflı bir tekniker tarafından onarılan kadar çalıştırılmamalıdır. Cihazı sadece bu kılavuzda tarif edilen kullanım amacı doğrultusunda kullanın.

Bu mikrodalga fırın, evde yiyecek ve içecekleri ısıtmak ve pişirmek amacıyla kullanılmak üzere tasarlanmıştır.

Mikrodalga fırını ocağın veya ısı üreten diğer cihazların üzerine koymayın. Sadece mutfak tezgahı veya özel tasarlanmış mikrodalga rafı gibi sabit ve düz bir yüzeye yerleştirin.

Mikrodalga, montaj talimatlarına uygun olmayan bir dolaba yerleştirilmemelidir. Bakım öncesinde cihazı devre dışı bırakın ve fişini prizden çekin.

Mikrodalga fırını ısı, nem veya yüksek rutubetin meydana geldiği yerlere veya yanıcı malzemelerin yakınına koymayın.

Mikrodalga fırını cam tepsi, tekerlekli desteği ve motor gövdesi uygun konumlarında değilken çalıştırmayın.

Güç kaynağı kablosunun hasarlı olmadığından ve fırının altından ya da hiçbir sıcak veya keskin yüzeyden geçmediğinden emin olun.

Acil durumda fişin kolayca çıkarılabilmesi için priz kolayca erişilebilir olmalıdır.

Fırını açık mekanlarda kullanmayın.

## Başlamadan önce

### 01 Radyo Parazitlenmesi

Mikrodalga fırın çalıştırıldığında yakınında çalışan radyo, televizyon, Wi-Fi, kablosuz telefon ve benzer cihazlar ile radyo dalgası parazitlenmesine yol açabilir.

Parazitlenmeyi şu şekilde ortadan kaldırabilir veya azaltabilirsiniz:

1. Mikrodalğanın konumunu diğer cihazlara göre değiştirerek.
2. Mikrodalga ile diğer cihazların farklı yönlere bakmasını sağlayarak.
3. Mikrodalga ile diğer cihazların ayrı şebekelere veya devrelere bağlanmasını sağlayarak.

### 02 Mikrodalga fırınınızı en iyi şekilde kullanma



**ÖNEMLİ:** Metal mutfak gereçleri ve kaplar kıvılcımlanma ve yangına yol açabilecekleri için mikrodalga fırında kullanılmaları yasaktır.

1. Sadece cam, seramik veya mikrodalgada güvenle kullanılabilen plastik kaplar kullanın.
2. Daima üreticinin yiyecek ve içeceklerin pişirilmesi hakkındaki yönergelerine uyun. Yiyecek ve içecekleri tüketmeden önce dumanı tütecek kadar ısındığından emin olun.
3. Yiyeceklerin sıçramasını önlemek için pişirme sırasında üzerini kapatın ve ısının eşit yayılmasını sağlamak için düzenli olarak karıştırın.
4. Sağlanan ızgara rafı [02] sadece IZGARA modu içindir ve yiyeceği iç kısımda bulunan ısıtma elemanının daha yakınına yerleştirmek için kullanılır.

01

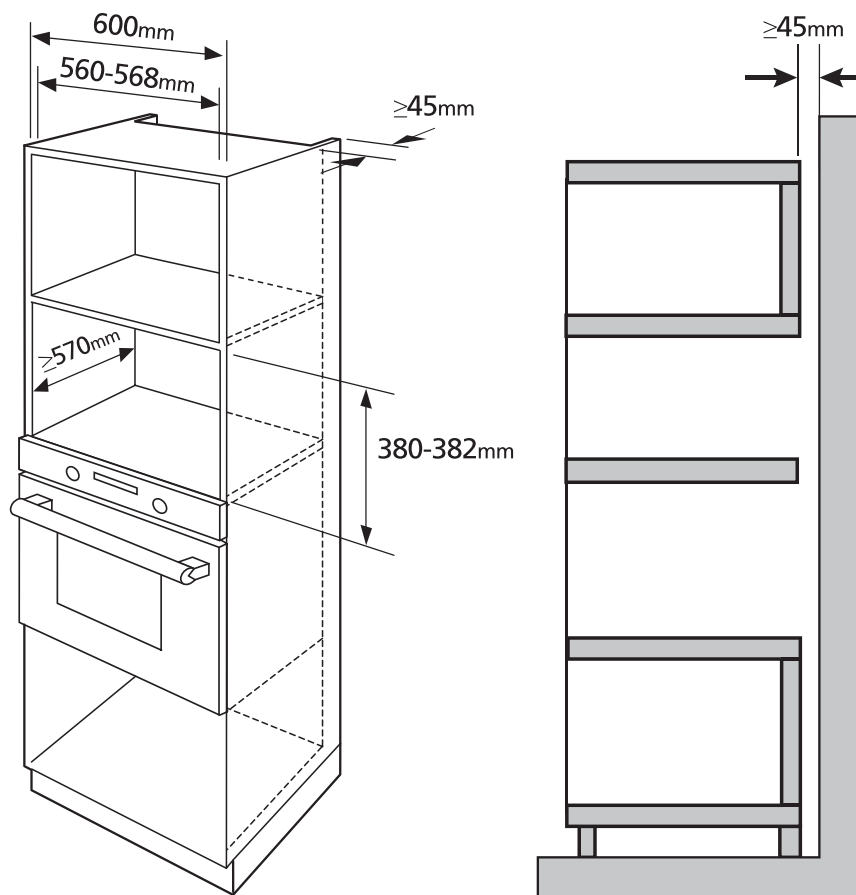

#### EN Installation of Built-in Microwave Ovens

For correct installation, this product should be fitted in a tall oven housing unit.



**CAUTION!** The panels of the adjacent cabinets must be made of heat-resistant material. In particular the adhesive that bonds the plastic laminate to the furniture must be able to withstand temperatures of not less than 120°C to avoid delamination. The appliance must be mounted in heat-resistant cabinets.

#### FR Installation des fours à micro-ondes intégrés

Pour une installation correcte, ce produit doit être installé dans un logement de four de grande taille.



**ATTENTION :** les panneaux des éléments de cuisine adjacents doivent être conçus à partir de matériaux résistants à la chaleur. La colle permettant de fixer le plastique stratifié aux meubles doit pouvoir résister à une température minimale de 120 °C afin d'éviter le décollement. L'appareil doit être installé dans des armoires résistantes à la chaleur.

#### PL Montaż kuchenek mikrofalowych do zabudowy

Urządzenie należy zamontować w wysokiej zabudowie na kuchenkę mikrofalową.



**UWAGA!** Płyty sąsiednich szafek muszą być wykonane z materiału odpornego na wysokie temperatury. W szczególności klej mocujący laminat z tworzywa sztucznego do mebla musi wytrzymać temperaturę do 120°C, aby nie doszło do rozwarstwienia. Urządzenie musi być zamontowane w szafce odpornej na wysokie temperatury.

#### DE Installation von Einbau-Mikrowellenöfen

Für eine korrekte Installation sollte dieses Produkt in einer großen Ofengehäuseeinheit montiert werden.



**ACHTUNG!** Die Platten der angrenzenden Schränke müssen aus hitzebeständigem Material bestehen. Insbesondere der Klebstoff, mit dem das Kunststofflaminat mit dem Möbel verklebt ist, muss Temperaturen von mindestens 120 °C standhalten, damit es sich nicht ablöst. Das Gerät muss in einem hitzebeständigen Schrank montiert werden.

**RUS** Установка встраиваемых микроволновых печей

Прибор необходимо установить в специальный отсек.



**ВНИМАНИЕ!** Панели расположенных рядом шкафчиков должны быть изготовлены из жаропрочных материалов. В частности, клей, крепящий слоистый пластик к мебели, должен выдерживать температуру не менее 120°C, чтобы избежать расслоения. Прибор должен устанавливаться в жаропрочных шкафчиках.

**RO** Instalarea cuptoarelor cu microunde încorporabile

Pentru o instalare corectă, acest produs trebuie să fie încadrat într-un corp de bază înalt pentru cuptor.



**ATENȚIE!** Panourile dulapurilor adiacente trebuie să fie fabricate din materiale termorezistente. În mod special, adezivul care leagă plasticul laminat de mobilier trebuie să suporte temperaturi nu mai mici de 120 °C pentru a evita desprinderea părții laminate. Aparatul trebuie încadrat în dulapuri rezistente la temperaturi înalte.

**ES** Instalación de hornos microondas integrados

Para una instalación correcta, este producto debe colocarse en un módulo alto para instalación de microondas.



**PRECAUCIÓN:** Los paneles de los módulos adyacentes deben estar fabricados de un material resistente al calor. Especialmente, el adhesivo que une el laminado plástico al mobiliario debe tener capacidad para resistir temperaturas de 120 °C y superiores para evitar que el laminado se despegue. El aparato se debe montar en módulos resistentes al calor.

**PT** Instalação de micro-ondas de encastrar

Para uma instalação correta, este produto deve ser instalado numa coluna para eletrodomésticos.



**ATENÇÃO!** Os painéis dos armários adjacentes têm de ser feitos de um material resistente ao calor. Em particular, o adesivo que fixa os laminados de plástico ao mobiliário tem de ser capaz de suportar temperaturas iguais ou superiores a 120 °C para evitar a delaminação. O aparelho tem de ser instalado em armários resistentes ao calor.

**TR** Ankastre Mikrodalga Fırınların Montajı

Doğru montaj için bu ürün bir uzun fırın boşluğuna yerleştirilmelidir.



**DİKKAT!** Cihazın yanındaki dolapların panelleri ısıya dayanıklı malzemeden yapılmış olmalıdır. Tabakaların ayrılmasını önlemek için özellikle plastik tabakaları mobilyaya yapıştıran yapıştırıcı en az 120°C sıcaklığa dayanabilmelidir. Cihaz, ısıya dayanıklı dolaplara yerleştirilmelidir.

02

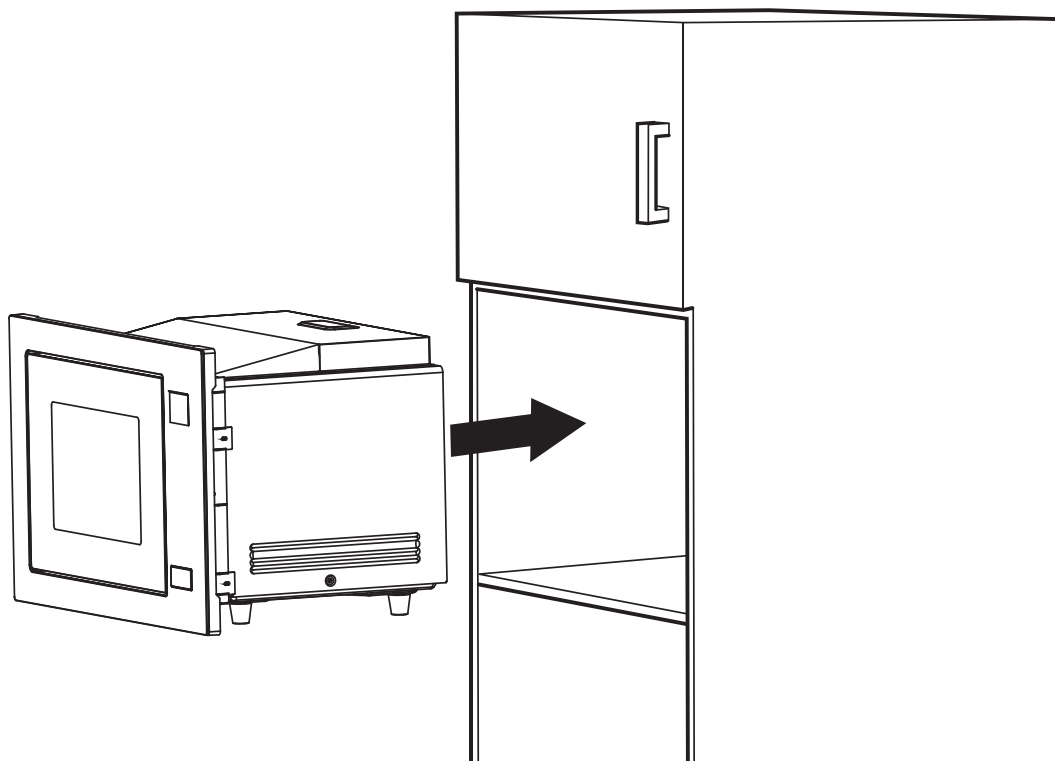

03

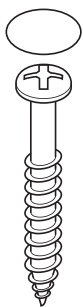

[06] x 1  
(Ø4 x 32mm)

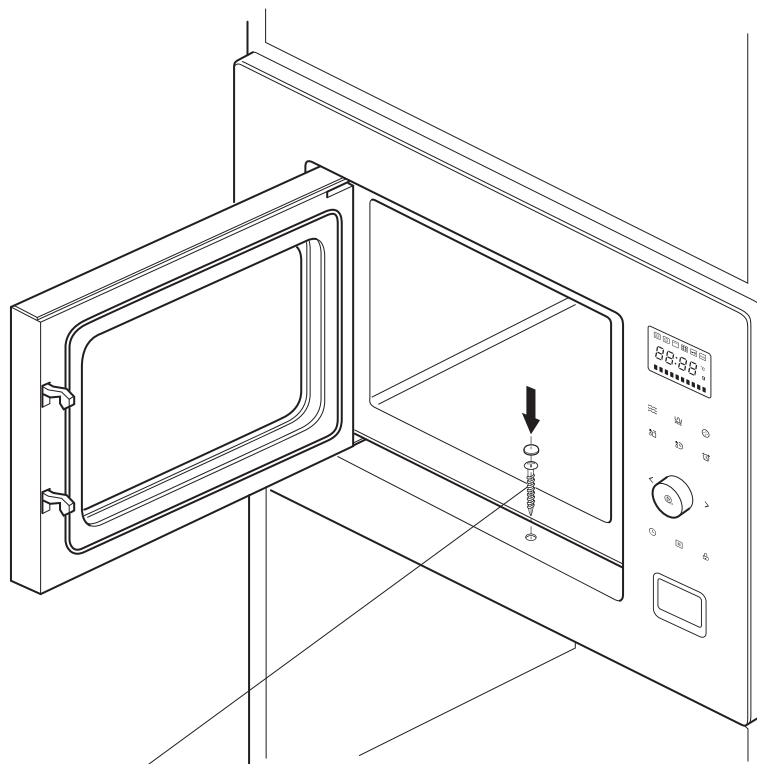

[06]

## EN Installation

All installation must be carried out by a competent person or qualified electrician. Before connecting to the mains supply ensure that the mains voltage corresponds to the voltage on the rating plate.

This appliance is supplied with a fitted plug suitable for use in your country.

The cable must not be bent or compressed.

Regularly check the power cord for damage.

**WARNING: This is a Class I appliance and MUST be earthed.**

This appliance is supplied with a 3 core mains cable coloured as follows:

Brown = L or Live

Blue = N or Neutral

Green and Yellow = E or Earth

**The replacement fuse must be rated at 13 Amps (UK only).**

To avoid the risks that are always present when you use an electrical appliance it is important that this appliance is installed correctly and that you read the safety instructions carefully to avoid misuse and hazards. Please keep this instruction booklet for future reference and pass it on to any future owners. After unpacking the appliance please check that it is not damaged. If in doubt, do not use the appliance but contact Customer Services.

The manufacturer declines all liability for damage caused to persons and objects due to incorrect or improper installation of the appliance. Any permanent electrical installation must comply with the latest wiring regulations applicable to your country and for your own safety a qualified electrician or contractor should undertake the electrical installation.

## FR Installation

Toute l'installation doit être effectuée par une personne compétente ou un électricien qualifié. Avant de raccorder le câble d'alimentation au secteur, s'assurer que la tension de secteur correspond à la tension indiquée sur la plaque signalétique.

Cet appareil est fourni avec une prise montée, adaptée à une utilisation dans votre pays.

Le câble ne doit pas être plié ou comprimé.

Vérifier régulièrement la présence de dommages sur le cordon d'alimentation.

**AVERTISSEMENT : il s'agit d'un appareil de classe I. Il DOIT être raccordé à la terre.**

Cet appareil est livré avec un câble secteur à 3 conducteurs présentant les couleurs suivantes :

Marron = L ou Phase

Bleu = N ou Neutre

Vert et Jaune = E ou Terre

**Le fusible de remplacement doit être de 13 A (Royaume-Uni uniquement).**

Afin de prévenir les risques, toujours présents lors de l'utilisation d'un appareil électrique, il est important que cet appareil soit correctement installé et de lire les instructions de sécurité soigneusement en vue d'empêcher tout danger ou mauvaise utilisation. Veiller à conserver ce manuel d'instructions pour référence ultérieure et à le transmettre à tout futur propriétaire. Après avoir déballé l'appareil, vérifier qu'il n'est pas endommagé. En cas de doute, ne pas utiliser l'appareil, contacter le service client par téléphone.

Le fabricant décline toute responsabilité en cas de dommages personnels ou matériels causés par une mauvaise utilisation ou installation de cet appareil. Toute installation permanente doit être conforme aux dernières réglementations de câblage applicables dans votre pays et, pour votre propre sécurité, il convient qu'un électricien qualifié ou un entrepreneur effectue l'installation électrique.

## PL Montaż

Montaż musi zostać wykonany przez osobę kompetentną lub wykwalifikowanego elektryka. Przed podłączeniem do sieci należy upewnić się, czy napięcie zasilania odpowiada napięciu na tabliczce znamionowej.

Urządzenie jest dostarczane z wtyczką odpowiadającą standardom w danym kraju.

Przewód nie może być zgięty lub ściśnięty.

Należy regularnie sprawdzać przewód zasilania pod kątem uszkodzeń.

**OSTRZEŻENIE: Jest to urządzenie klasy I i MUSI być uziemione.**

Urządzenie jest dostarczane z 3-żyłowym przewodem zasilania sieciowego, o następujących kolorach:

Brązowy = L (pod napięciem)

Niebieski = N (neutralny)

Zielony i żółty = E lub uziemienie

**Należy zastosować bezpiecznik 13 A (dotyczy tylko Wielkiej Brytanii).**

Aby zminimalizować ryzyko związane z używaniem urządzenia elektrycznego, niezwykle ważne jest, aby produkt został prawidłowo zamontowany oraz aby użytkownik dokładnie zapoznał się z instrukcjami dotyczącymi bezpieczeństwa i uniknął nieprawidłowego użytkowania oraz związanych z tym zagrożeń. Należy zachować instrukcję obsługi w celu wykorzystania w przyszłości i przekazania jej kolejnym właścicielom. Po rozpakowaniu urządzenia upewnić się, że nie jest ono uszkodzone. W razie wątpliwości nie należy używać urządzenia, lecz skontaktować się z działem obsługi klienta.

Producent nie ponosi żadnej odpowiedzialności za obrażenia ciała lub uszkodzenia mienia powstałe na skutek nieprawidłowego lub nieodpowiedniego montażu urządzenia. Wszelkie stałe instalacje elektryczne muszą być zgodne z najnowszymi przepisami dotyczącymi okablowania, obowiązującymi w danym kraju. Dla własnego bezpieczeństwa należy zlecić montaż instalacji elektrycznej wykwalifikowanemu elektrykowi lub wykonawcy.

## DE Installation

Die gesamte Installation muss von einer fachkundigen Person oder einer Elektrofachkraft durchgeführt werden. Stellen Sie vor dem Anschließen an die Stromversorgung sicher, dass die Netzspannung zur Spannungsangabe auf dem Typenschild passt.

Dieses Gerät wird mit einem passenden Stecker geliefert, der für die Verwendung in Ihrem Land geeignet ist.

Das Kabel darf weder verbogen noch eingedrückt sein.

Prüfen Sie das Netzkabel regelmäßig auf Beschädigung.

**WARNHINWEIS: Dies ist ein Class I-Gerät, es MUSS geerdet werden.**

Dieses Gerät wird mit einem 3-adrigen Netzkabel mit der folgenden Farbcodierung ausgeliefert:

Braun = L oder Strom führend

Blau = N oder Neutralleiter

Grün und Gelb = E oder Gegen Erde ableitend

**Die Ersatzsicherung muss auf 13 A ausgelegt sein (nur Großbritannien).**

Um die Risiken zu vermeiden, die sich aus der Verwendung eines elektrischen Geräts zwangsläufig ergeben, muss das Gerät unbedingt korrekt installiert werden. Außerdem müssen die Sicherheitshinweise aufmerksam gelesen werden, um eine missbräuchliche Verwendung und die Entstehung von Gefahren zu verhindern. Bitte bewahren Sie diese Bedienungsanleitung zum Nachschlagen auf und geben Sie sie an zukünftige Besitzer weiter. Überprüfen Sie nach dem Auspacken des Geräts, ob es beschädigt ist. Verwenden Sie im Zweifelsfall das Gerät nicht, sondern wenden Sie sich an den Kundendienst.

Der Hersteller übernimmt keine Haftung für Personen- oder Sachschäden aufgrund falscher oder unsachgemäßer Installation des Geräts. Jede festverlegte elektrische Installation muss den neuesten Verkabelungsvorschriften entsprechen, die in Ihrem Land gelten und zu Ihrer eigenen Sicherheit sollte ein qualifizierter Elektriker oder Vertragspartner die elektrische Installation vornehmen.

## RUS Установка

Установка должна выполняться компетентным лицом или квалифицированным электриком. Перед подключением прибора к сети удостоверьтесь, что напряжение сети соответствует напряжению, указанному в паспортной табличке прибора.

Данный прибор поставляется с вилкой, подходящей для использования в вашей стране.

Проверьте, чтобы кабель не был согнут или сдавлен.

Регулярно проверяйте шнур питания на предмет повреждений.

**ВНИМАНИЕ! Данный прибор класса I ТРЕБУЕТ заземления.**

Прибор поставляется с трехжильным шнуром питания, помеченным следующим образом.

Коричневый — L (фаза)

Синий — N (нейтраль)

Зеленый и желтый = E или Earth (заземление)

**Для замены требуется предохранитель с номинальным током 13 А (только для Великобритании).**

Убедитесь, что прибор установлен правильно, и внимательно ознакомьтесь с инструкциями по технике безопасности во избежание рисков, связанных с использованием электроприборов, а также чтобы исключить возможность ненадлежащего использования. Сохраните данное руководство для дальнейшего использования и передайте его любым новым владельцам прибора. После распаковки прибора убедитесь, что он не поврежден. Если у вас возникли какие-либо сомнения, не

используйте прибор и обратитесь в Центр обслуживания клиентов.

Изготовитель снимает с себя всякую ответственность за любой ущерб, нанесенный любому лицу и имуществу в результате неправильной или ненадлежащей установки прибора. В целях обеспечения личной безопасности постоянное подключение прибора к электросети должно выполняться в соответствии с последней версией правил монтажа электропроводки, действующих в вашей стране, квалифицированным электриком или подрядчиком.

## RO Instalarea

Toate operațiunile de instalare trebuie efectuate de o persoană competentă sau un electrician calificat. Înainte de conectarea la rețeaua electrică, asigurați-vă că tensiunea rețelei corespunde cu tensiunea specificată pe plăcuța de identificare.

Acest aparat este furnizat împreună cu un ștecăr potrivit pentru utilizarea în țara dvs.

Cablul nu trebuie să fie îndoit sau comprimat.

Verificați periodic cablul pentru a depista deteriorările.

**AVERTISMENT: Acesta este un aparat Clasa I și TREBUIE împământat.**

Acest aparat este echipat cu 3 fire colorate după cum urmează:

Maro = L sau fază

Albastru = N sau nul

Verde și galben = E sau împământare

**Siguranța de schimb trebuie să aibă 13 Amperi (doar în Regatul Unit).**

Pentru a evita riscurile aferente utilizării unui echipament electric, este important ca acest aparat să fie instalat corect și să citiți cu atenție instrucțiunile de siguranță în vederea evitării utilizării greșite și a pericolelor. Păstrați această broșură cu instrucțiuni pentru referințe ulterioare și predați-o proprietarilor viitori. După despachetarea aparatului, verificați să nu fie deteriorat. Dacă aveți îndoieli, nu folosiți aparatul și contactați serviciul de asistență clienți.

Producătorul nu își asumă răspunderea pentru vătămări sau daune cauzate persoanelor sau obiectelor din cauza instalării necorespunzătoare sau incorecte a aparatului. Toate instalațiile electrice permanente trebuie să fie conforme cu cele mai recente reglementări de cablare aplicabile la nivel național, iar pentru siguranța dumneavoastră instalația electrică trebuie să fie realizată de un electrician sau contractant calificat.

## ES Instalación

Toda la instalación deberá ser realizada por una persona competente o un electricista cualificado. Antes de conectar la corriente eléctrica, asegúrese de que la tensión de la red se corresponde con la indicada en la placa de características técnicas.

Este aparato se suministra con un enchufe incluido adecuado para el uso en su país.

El cable no debe quedar doblado ni comprimido.

Compruebe regularmente el cable de alimentación en busca de daños.

**ADVERTENCIA: Este es un dispositivo de Clase I y DEBE conectarse a tierra.**

Este aparato se suministra con un cable de alimentación de 3 conductores coloreados como sigue:

Marrón = L o fase

Azul = N o neutro

Verde y amarillo = E o tierra

**El fusible de repuesto debe ser de 13 amperios (solo Reino Unido).**

Para evitar los riesgos que están siempre presentes al utilizar un aparato eléctrico es importante que este dispositivo se instale correctamente y leer las instrucciones de seguridad cuidadosamente para evitar un mal uso y situaciones peligrosas. Conserve este manual para futura referencia y páselo a cualquier futuro propietario. Después de desembalar el aparato, compruebe que no está dañado. En caso de duda, no utilice el aparato y póngase en contacto con el servicio de atención al cliente.

El fabricante se exime de toda responsabilidad por daños personales o materiales que se puedan causar como resultado de la instalación inadecuada o incorrecta del aparato. Las instalaciones eléctricas permanentes deben cumplir con las últimas normas de instalación de su país y para su propia seguridad, deberían realizarlas electricistas o contratistas cualificados.

## PT Instalação

A instalação tem de ser efetuada por uma pessoa competente ou por um eletricista qualificado. Antes de ligar à rede elétrica, certifique-se de que a tensão da rede corresponde à tensão na placa de classificação.

Este aparelho é fornecido com uma ficha adequada ao seu país.

O cabo não pode ser dobrado nem comprimido.

Verifique regularmente se existem danos no cabo elétrico.

**AVISO: este é um aparelho de Classe I e TEM DE estar ligado à terra.**

Este aparelho é fornecido com um cabo de alimentação de 3 núcleos, colorido da seguinte forma:

Castanho = L ou fase

Azul = N ou neutro

Verde e amarelo = E ou terra

**O fusível sobresselente tem de estar classificado como 13 A (apenas para o Reino Unido).**

Para evitar os riscos que estão sempre presentes quando utiliza um aparelho elétrico, é importante que este aparelho esteja instalado corretamente e que leia as instruções de segurança cuidadosamente para evitar usos indevidos e perigos. Guarde este manual de instruções para consulta futura e entregue-o a futuros proprietários. Depois de desembalar o aparelho, verifique se não está danificado. Em caso de dúvida, não use o aparelho e entre em contacto com o serviço de atendimento ao cliente.

O fabricante está isento de qualquer responsabilidade por danos pessoais ou materiais resultantes de uma instalação incorreta ou inadequada do aparelho. Qualquer instalação elétrica permanente deve estar em conformidade com a mais recente regulamentação aplicável a cablagem para o seu país e, para a sua própria segurança, a instalação elétrica deve ser efetuada por um eletricista qualificado ou um empreiteiro.

## TR Montaj

Montajın tamamı, yetkili bir kişi veya uzman bir elektrik tesisatçısı tarafından yapılmalıdır. Ana güç kaynağına bağlamadan önce ana voltajın, anma değeri plakasındaki voltajla uyumlu olduğundan emin olun.

Bu cihaz, ülkenizde kullanılmaya uygun bir fiş ile birlikte tedarik edilir.

Kablo bükülmemeli veya sıkıştırılmamalıdır.

Güç kablosunun hasar görüp görmediğini düzenli olarak kontrol edin.

**UYARI: Bu bir Sınıf I cihazdır ve TOPRAKLANMALIDIR.**

Bu cihaz aşağıdaki renklere sahip, 3 ana güç kablosu ile tedarik edilir:

Kahverengi = L, yani Yüklü

Mavi = N, yani Nötr

Yeşil ve Sarı = E, yani Toprak

**Yedek sigorta 13 Amper değerinde olmalıdır (yalnızca İngiltere).**

Elektrikli cihaz kullanırken her zaman mevcut olan risklerden kaçınmak için bu cihazın doğru şekilde monte edilmesi ve yanlış kullanımdan ve tehlikelerden kaçınmak için güvenlik talimatlarını dikkatli bir şekilde okumanız önemlidir. Lütfen gelecekte referans olması açısından bu talimat kılavuzunu saklayın ve ürünün sizden sonraki sahiplerine teslim edin. Cihazın ambalajını açtıktan sonra lütfen zarar görüp görmediğini kontrol edin. Şüpheli duyduğunuzda cihazı kullanmayın ve Müşteri Hizmetleri ile iletişime geçin.

Üretici, cihazın yanlış veya hatalı montaj nedeniyle kişilere ve nesnelere gelebilecek zararlar konusunda hiçbir sorumluluk kabul etmez. Tüm kalıcı elektrik tesisatı kurulumları, ülkenizde yürürlükte olan en son kablo tesisatı yönetmelikleriyle uyumlu olmalıdır ve güvenliğinizi için elektrik tesisatı kurulumu yetkili bir elektrik tesisatçısı veya yüklenici tarafından gerçekleştirilmelidir.



EN Use    FR Utilisation    PL Użytkowanie    DE Benutzung    RU Использование  
 RO Utilizare    ES Uso    PT Utilização    TR Kullanım

## 01 Control panel

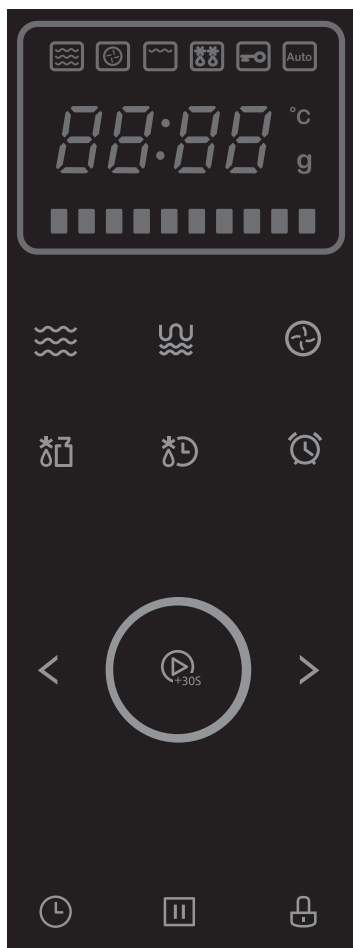

### MICROWAVE MODE (☞)

Use to set the power level of the microwave.

### GRILL / COMBI MODE (☞)

Use to select the grill or combination microwave option.

### CONVECTION MODE (⊕)

Use to select convection cooking and set the oven temperature.

### WEIGHT DEFROST dEF1 (☞)

Use for defrosting food by weight.

### TIME DEFROST dEF2 (☞)

Use for defrosting food by time.

### COUNTDOWN TIMER (🕒)

Use for setting a timer alarm.

### START/+30S (▶)

Use to start cooking instantly or commence a program.

### CLOCK SET (🕒)

Use to set the oven clock.

### PAUSE / CANCEL (||)

Use to temporarily pause a cooking program or cancel a program altogether.

### CHILDLOCK (🔒)

Use for locking the control panel.

## 02 Display panel



- ☞ Microwave Mode
  - ⊕ Convection Mode
  - ☞ Grill Mode
  - ☞ Defrost Mode
  - 🔒 Childlock Indicator
  - Auto Autocook Mode
  - °C Temperature Selector (°C)
  - g Weight Indicator (grams)
  - Temperature Bar Indicator (130-220°C)
- Note: Each bar represents 10°C

## 03 Using the microwave for the first time

- When the oven is first plugged in and turned on, there will be a beep and the display will show "0:00".
- It is recommended that you set the clock to the current time before further use to ensure all functions are fully operable.

## 04 Setting the clock

To set the clock, first press the CLOCK (🕒) button once. Each press of the button will beep.

1. The hours number will flash and press the > button to select the hours between 0 - 23.
2. Press the CLOCK (🕒) button again.
3. Press the > button again to select the minutes between 0 - 59.
4. Press the CLOCK (🕒) button once more to confirm the setting and the current time is saved.

**NOTE:** To exit from the clock setting menu at any time, press the PAUSE / CANCEL (⏸) button once.

You can use the < or > buttons to select the time and holding down your finger on each button will allow you to scroll faster through various menu options.

## 05 Instant cooking

This feature allows you to start cooking instantly on full power.

Press the START/+30S (▶<sub>+30s</sub>) button once and the microwave will start cooking at full power for 30 seconds. Each consecutive press of the START/+30S (▶<sub>+30s</sub>) button will increase the time in 30 second increments during cooking to a maximum time of 95 minutes.

Alternatively, to program a time for instant cooking, for example 2 minutes, first press the < button and 95.00 will be displayed. Then press the > button and the clock increases from 0:05 to the time you desire, in this case 2:00. Press the START/+30S (▶<sub>+30s</sub>) button once to commence cooking.

If you wish to pause the cooking program at any time, press the PAUSE / CANCEL (⏸) button once and then the START/+30S (▶<sub>+30s</sub>) button to recommence cooking. To cancel cooking completely, press the PAUSE / CANCEL (⏸) button twice. After cooking has finished, the microwave will beep five times.

## 06 Programmable cooking

This feature allows you to cook on full power or reduce the power output of the microwave and program a cooking time up to a maximum of 95 minutes. There are 10 power levels available, see Table 1.

Table 1

DISPLAY ICON	MICROWAVE POWER SETTING	MICROWAVE POWER OUTPUT	GRILL POWER SETTING	GRILL POWER INPUT	CONVECTION POWER SETTING	CONVECTION POWER INPUT
P100	100%	1000W	0%	0W	0%	0W
P80	80%	800W	0%	0W	0%	0W
P50	50%	500W	0%	0W	0%	0W
P30	30%	300W	0%	0W	0%	0W
P10	10%	100W	0%	0W	0%	0W
G	0%	0W	100%	1100W	0%	0W
C-1	48%	480W	0%	0W	52%	1300W
C-2	48%	480W	100%	1100W	0%	0W
C-3	0%	0W	100%	1100W	100%	2500W
C-4	28%	280W	72%	792W	72%	1800W

There are three ways of using this feature.

## 07 Cooking on full microwave power





For example, to cook at 100% full power for 1 minute:

1. Press the MICROWAVE (🌀) button once and P100 will flash in the display.
2. Press the START/+30S (▶<sub>+30s</sub>) button to confirm the selection and P100 will remain lit.

3. Press the > button until 1:00 is displayed.
4. Press the START/+30S () button to commence cooking.





## 08 Cooking on reduced microwave power



For example, to cook at 50% reduced power for 3 minutes:

1. Press the MICROWAVE () button three times and P50 will flash in the display.
2. Alternatively, press the MICROWAVE () button once and P100 is displayed and then press the < or > button until P50 is displayed.
3. Press the START/+30S () button to confirm selection.
4. Press the > button until 3:00 is displayed.
5. Press the START/+30S () button to commence cooking.

## 09 Cooking on grill or combined microwave and grill power

For example, to cook at 48% microwave power and 100% grill power for 10 minutes:

- Press the GRILL / COMBI () button three times and C-2 is displayed.
- Alternatively, press the GRILL / COMBI () button and G is displayed, GRILL, and then press the > button until C-2 is displayed.
- Press the START/+30S () button to confirm selection.
- Press the > button until 10:00 is displayed.
- Press the START / +30S () button to commence cooking and the oven will beep once when the programs change.



During the use of the Grill function G, the oven will beep twice halfway through the programmed cooking time to remind you to turn the food. Press the PAUSE / CANCEL () button to temporarily stop cooking and when ready, press the START/+30S () button to recommence cooking.

The grill rack [02] is for use during grilling only, program G, and this can be selected independently by pressing the GRILL / COMBI () button. Do not use the grill rack for microwave cooking.

Additionally, there are two further ways to use the CONVECTION COOKING feature. The temperature range available is 130-220°C for a maximum of 95 minutes. Do not use the grill rack for microwave cooking.

## 10 Cooking on convection power – without preheating





For example, to cook at 160°C convection power for 20 minutes:

- Press the CONVECTION () button once and 130°C will flash in the display and the first temperature indicator will be lit.
- Press the > button until 160°C is flashing and the fourth temperature indicator will be lit.
- Press the START/+30S () button to confirm the temperature selection.
- Press the > button until 20:00 is displayed.
- Press the START/+30S () button to commence cooking.

**Note:** If the CONVECTION function is used from cold, then the first few minutes of cooking will be used up to heat the oven to the required temperature, which may mean your food is underdone. If you need to preheat the oven before cooking starts, see the following section. You can monitor the temperature inside the oven using the flashing indicators in the display with each indicator representing a temperature rise of 10°C. For example, four lit indicators and a flashing fifth indicator shows that the oven has reached 160°C and is heating to 170°C.

## 11 Cooking on convection power – with preheating

For example, to cook at 180°C convection power for 25 minutes:

- Press the CONVECTION () button once and 130°C will flash in the display and the first temperature indicator will be lit.
- Press the > button until 180°C is flashing and the sixth temperature indicator will be lit.
- Press the START/+30S () button to confirm the temperature selection.
- Press the START/+30S () button to commence preheating.
- The temperature gauge will flash as the oven warms up and when the correct temperature is reached there will be two beeps to remind you to put the food in the oven.
- Once the door is closed, press the > button until 25:00 is displayed.
- Press the START/+30S () button to commence cooking.

**IMPORTANT:** When programming the cooking time by pressing the < or > buttons, the display will increase at a different rate based upon the length of time required, see Table 2.

Table 2

REQUIRED COOKING TIME	TIME INCREMENT
0:05 – 1:00	5 seconds
1:10 – 5:00	10 seconds
5:30 – 10:00	30 seconds
11:00 – 30:00	1 minute
35:00 – 95:00	5 minutes

**NOTE:** As for INSTANT COOKING, if you are using GRILL, COMBI or CONVECTION mode you can increase the time during cooking by increments of 30 seconds at a time with each consecutive press of the START/+30S () button. This cooking time can be increased to a maximum of 95 minutes.



## 12 Weight defrost



The microwave can be used to defrost food and calculates the required time based upon the frozen weight programmed in the range 100g to 2000g, see Table 3. The program P30 is automatically selected and cannot be changed.

Table 3

FROZEN WEIGHT (g)	DEFROST TIME (minutes)
100	3:30
200	5:20
300	7:10
400	9:00
500	10:50
600	12:40
700	14:30
800	16:20
900	18:10
1000	20:00
1100	21:50
1200	23:40
1300	25:30
1400	27:20
1500	29:10
1600	31:00
1700	32:50
1800	34:40
1900	36:30
2000	38:20

For example, to defrost 600g of meat:

1. Press the WEIGHT DEFROST () button once and “dEF1” is displayed.
2. Press the < or > buttons until 600g is displayed.
3. Press the START/+30S () button to commence defrosting.
4. The microwave will start to countdown from 12:40 and will automatically turn off and on many times whilst the glass platter continues to rotate.

**NOTE:** Additionally, during the defrosting cycle, the glass platter will stop rotating and beep twice part way through the cooking time to remind you to turn the food over. Press the PAUSE / CANCEL () button to temporarily stop cooking and when ready press the START/+30S () button again to restart the defrosting cycle.

## 13 Time defrost

This function allows you to program a defrosting time, without entering a weight, up to a maximum of 95 minutes. The program P30 is automatically selected and cannot be changed.

For example, to defrost fish for 20 minutes:

1. Press the TIME DEFROST (🕒) button once and "dEF2" is displayed.
2. Press the < or > buttons until 20:00 is displayed.
3. Press the START/+30S (▶) button to commence defrosting and the microwave will automatically turn off and on many times whilst the glass platter continues to rotate.

**NOTE:** Additionally, during the defrosting cycle, the glass platter will stop rotating and beep twice part way through the cooking time to remind you to turn the food over. Press the PAUSE / CANCEL (⏸) button to temporarily stop cooking and when ready press the START/+30S (▶) button again to restart the defrosting cycle.

## 14 Multi-program cooking

This function allows you to program two consecutive cooking sequences, using different power levels if required. Also refer to PROGRAMMABLE COOKING above.

For example, to defrost at 30% power for 10 minutes, followed by grilling at 100% power for 5 minutes:

1. Press the TIME DEFROST (🕒) button once to select "dEF2" (30% standard power only).
2. Press the START/+30S (▶) button to confirm the selection (NOTE: this step is NOT required if dEF1 or dEF2 are used in this mode).
3. Press the > button until 10:00 is displayed.
4. Press the GRILL (🔥) button once and "G" flashes in the display.
5. Press the START/+30S (▶) button to confirm the selection.
6. Press the > button until 5:00 is displayed.
7. Press the START/+30S (▶) button to commence cooking, and the microwave will defrost and grill for 15:00 minutes in total at the two selected power levels. The microwave will beep once when the program changes.

**NOTE:** In this function, any combination of the power options are available, for example: "dEF1 & P100", "P80 & G" and "G & C-1". However, the defrosting options "dEF1" and "dEF2" will always be the first operation regardless of the order they are programmed in.

## 15 Auto-program cooking

This function allows you to cook several popular foods by selecting the number of units or weight of each option and the microwave selects the pre-programmed cooking time accordingly. See Table 4.

For example, to cook 300g of meat at 100% power:

1. Press the > button until A3 shows in the display.
2. Press the START/+30S (▶) button to confirm the selection.
3. Press the > button until 300g shows in the display.
4. Press the START/+30S (▶) button to commence cooking, and the microwave will cook for 4:20 minutes.

For example, to heat 2 hot drinks (200ml each) at 100% power:

1. Press the > button until A7 shows in the display.
2. Press the START/+30S (▶) button to confirm the selection.
3. Press the > button until 400 shows in the display.
4. Press the START/+30S (▶) button to commence cooking, and the microwave will heat for 4:00 minutes.

**NOTE:** The preset timings for each program may not cook food to your taste dependent upon the weight and shape of the food. Please ensure food is piping hot before consumption and cook the food for longer if necessary.

Table 4

AUTO-PROGRAM	USE FOR	WEIGHT / UNITS	OPTIONS	COOKING TIME
A1	Reheating	Weight (g)	150g	1:20
			250g	2:00
			350g	3:00
			450g	4:00
			600g	5:30
A2	Potatoes	Per Unit (230g)	1	4:50
			2	7:30
			3	9:30
A3	Meat	Weight (g)	150g	2:40
			300g	4:20
			450g	6:00
			600g	7:40
A4	Vegetables	Weight (g)	150g	2:30
			350g	4:30
			500g	6:10
A5 <sup>a</sup>	Fish	Weight (g)	150g	2:40
			250g	3:50
			350g	5:00
			450g	6:10
			650g	8:30
A6	Pasta (Add boiled water)	Weight (g)	50g	17:00
			100g	19:00
			150g	21:00
A7	Hot Drinks	Per Unit (200ml)	200	2:00
			400	4:00
			600	6:00
A8 <sup>b</sup>	Cake	Weight (g)	475g	50:00
A9 <sup>c</sup>	Pizza	Weight (g)	200g	10:30
			300g	12:30
			400g	14:00
A10 <sup>d</sup>	Chicken	Weight (g)	500g	29:00
			750g	34:00
			1000g	39:00
			1200g	44:00

**NOTE:** All AUTO-PROGRAM options use full microwave power P100 with the following exceptions:

A5<sup>a</sup> Microwave power P80

A8<sup>b</sup> Convection with preheat at 180°C only: see COOKING ON CONVECTION POWER – WITH PREHEATING



A9<sup>c</sup> Combination power C-4

A10<sup>d</sup> Combination power C-4

## 16 Countdown timer

This function allows you to set an alert of up to 95 minutes duration.

For example, to set an alert of 60 minutes:

1. Press the COUNTDOWN TIMER (  ) button once and the display will show 00:00.
2. Press the > button until 60:00 is displayed.
3. Press the START/+30S (  ) button to confirm the selection.
4. The timer will countdown to zero and will beep five times when completed.
5. To cancel the timer press the PAUSE / CANCEL (  ) button.

**NOTE:** The COUNTDOWN TIMER is independent of the current set time in the display.

## 17 Enquiry

This function allows you to check the current program power level or the master time during cooking.

For example, to check the current power level:





- Press the MICROWAVE (  ) button once and the display will change to show the current power level for three seconds before reverting to the remaining cooking time.

For example, to check the current master time:

- Press the CLOCK (  ) button once and the display will change to show the current master time for three seconds before reverting to the remaining cooking time.

## 18 Childlock

This function allows all control buttons to be locked automatically to prevent unsupervised operation by young children.

1. To lock the microwave, press and hold the LOCK (  ) button for three seconds. A long beep will sound and the KEY (  ) will show in the display.
2. To unlock the microwave, press and hold the LOCK (  ) button for three seconds. A long beep will sound and the KEY (  ) will disappear from the display.



EN Care & maintenance  
 PL Pielęgnacja i konserwacja  
 RUB Уход и обслуживание  
 ES Cuidados y Mantenimiento  
 TR Bakım ve Onarım

FR Entretien et maintenance  
 DE Pflege und Wartung  
 RO Îngrijire și întreținere  
 PT Cuidados e manutenção

1. Turn off the microwave and remove the power plug from the wall socket before cleaning.
2. Keep the inside of the oven cavity clean. Remove food splatters or spilt liquids promptly with a well wrung damp cloth. Avoid the use of spray cleaners or abrasives as they may stain or damage the surface.
3. The outside surfaces should be cleaned with a well wrung damp cloth and dried with a soft dry cloth. Do not allow moisture to enter the ventilation openings.
4. Do not use a steam cleaner on this appliance.
5. Moisture may condense on the oven during use because of steam or high humidity. This is normal and should be removed with a soft dry cloth.
6. Remove the glass platter and roller ring regularly and clean in warm soapy water. Dry thoroughly. Ensure the cavity floor is clean and dry before replacing carefully.
7. To remove odours from your microwave, slice a lemon in half and squeeze the juice into a microwaveable bowl. Add the lemon halves to the bowl. Add half a cup of water and microwave on full power for 3 minutes or until the water boils. Let stand for 5 minutes for the steam to soften dried on food. Then remove the bowl, platter and roller ring and wipe thoroughly with a dry soft cloth to remove the residue.
8. If the internal cavity light fails, please contact the Customer Services helpline to arrange an engineer visit – DO NOT attempt to replace this yourself.

### Customer helpline (toll free):

UK 0800 324 7818 [uk@kingfisherservice.com](mailto:uk@kingfisherservice.com)

Eire 1-800 932 230 [eire@kingfisherservice.com](mailto:eire@kingfisherservice.com)



EN Use    FR Utilisation    PL Użytkowanie    DE Benutzung    RUС Использование  
 RO Utilizare    ES Uso    PT Utilização    TR Kullanım

## 01 Panneau de commande

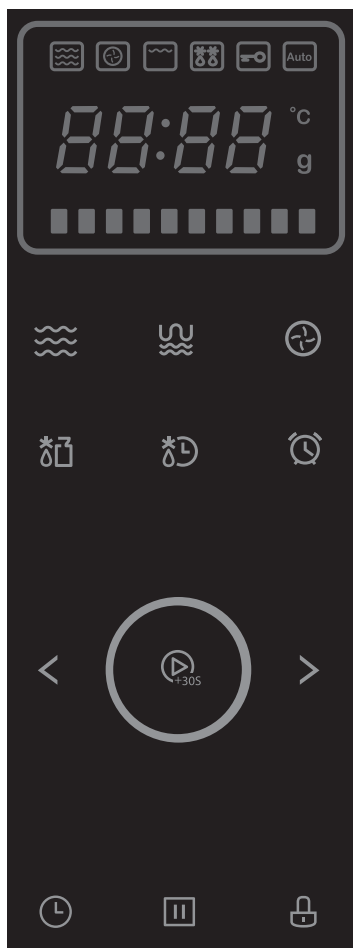

### MODE MICRO-ONDES (☄)

Permet de régler le niveau de puissance du four à micro-ondes.

### MODE GRILL/COMBI (☄)

Permet de sélectionner l'option grill ou le micro-ondes combiné.

### MODE CONVECTION (☄)

Permet de sélectionner la cuisson par convection et de régler la température du four.

### DÉCONGÉLATION EN FONCTION DU POIDS dEF1 (☄)

Permet de décongeler des aliments en fonction de leur poids.

### TEMPS DE DÉCONGÉLATION dEF2 (☄)

Permet de décongeler des aliments en définissant un temps.

### MINUTERIE COMPTE À REBOURS (🕒)

Permet de régler une alarme de minuterie.

### DÉMARRAGE/+30 S (🕒)

Permet de démarrer la cuisson instantanément ou commencer un programme.

### RÉGLAGE DE L'HORLOGE (🕒)

Permet de régler l'horloge du four.

### PAUSE/ANNULER (⏏)

Permet d'interrompre momentanément un programme de cuisson ou d'annuler complètement un programme.

### VERROUILLAGE ENFANT (🔒)

Permet de verrouiller le panneau de commande.

## 02 Bandeau d'affichage



Mode micro-ondes



Mode convection



Mode grill



Mode décongélation



Indicateur de verrouillage enfant



Mode cuisson automatique



Sélecteur de température (°C)



Indicateur de poids (grammes)



Indicateur de température à barres  
(130-220 °C)

Remarque : chaque barre représente 10 °C

## 03 Première utilisation du four à micro-ondes

- Lorsque le four est branché et allumé pour la première fois, un signal sonore retentit et l'affichage indique « 0:00 ».
- Il est recommandé de régler l'horloge à l'heure actuelle avant de poursuivre l'utilisation pour s'assurer que toutes les fonctions sont complètement opérationnelles.

## 04 Réglage de l'horloge

Pour régler l'horloge, appuyer d'abord une fois sur le bouton HORLOGE (⌚). Un signal sonore est émis à chaque pression sur le bouton.

1. Quand le chiffre des heures clignote, appuyer sur le bouton pour sélectionner l'heure entre 0 et 23.
2. Appuyer à nouveau sur le bouton HORLOGE (⌚).
3. Appuyer à nouveau sur le bouton > pour sélectionner les minutes entre 0 et 59.
4. Appuyer à nouveau une fois sur le bouton HORLOGE (⌚) pour confirmer le réglage et enregistrer l'heure actuelle.

**REMARQUE** : pour quitter le menu de réglage de l'horloge à tout moment, appuyer une fois sur le bouton PAUSE/ANNULER (⏸).

Il est possible d'utiliser le bouton < ou > pour sélectionner l'heure et maintenir une pression sur chaque bouton pour faire défiler les options de menu plus rapidement.

## 05 Cuisson instantanée

Cette fonction vous permet de démarrer instantanément la cuisson à pleine puissance.

Appuyer une fois sur le bouton DÉMARRAGE/+30 S (⏪<sub>30s</sub>) pour que le four à micro-ondes démarre la cuisson à pleine puissance pendant 30 secondes. Chaque appui consécutif sur le bouton DÉMARRAGE/+30 S (⏪<sub>30s</sub>) augmente le temps par incréments de 30 secondes pendant la cuisson jusqu'à une durée maximale de 95 minutes.

Sinon, pour programmer un temps de cuisson instantanée, par exemple 2 minutes, appuyer d'abord sur le bouton < et 95.00 s'affiche. Appuyer ensuite sur le bouton > et l'horloge augmente de 0:05 jusqu'au temps souhaité, dans ce cas 2:00. Appuyer une fois sur le bouton DÉMARRAGE/+30 S (⏪<sub>30s</sub>) pour commencer la cuisson.

Pour suspendre le programme de cuisson à tout moment, appuyer une fois sur le bouton PAUSE/ANNULER (⏸), puis sur le bouton DÉMARRAGE/+30 S (⏪<sub>30s</sub>) pour redémarrer la cuisson. Pour annuler complètement la cuisson, appuyer deux fois sur le bouton PAUSE/ANNULER (⏸). Une fois la cuisson terminée, le four à micro-ondes émet cinq signaux sonores.

## 06 Cuisson programmable

Cette fonction vous permet de cuire à pleine puissance ou de réduire la puissance de sortie du four à micro-ondes et de programmer un temps de cuisson allant jusqu'à 95 minutes maximum. Il y a 10 niveaux de puissance disponibles, voir Tableau 1.



Tableau 1

PRÉSENTOIR ICÔNE	RÉGLAGE DE PUISSANCE DU FOUR À MICRO-ONDES	PUISSANCE DE SORTIE DU FOUR À MICRO-ONDES	RÉGLAGE DE PUISSANCE DU GRILL	PUISSANCE D'ENTRÉE DU GRILL	RÉGLAGE DE PUISSANCE DU FOUR À CONVECTION	PUISSANCE D'ENTRÉE DU FOUR À CONVECTION
P100	100 %	1 000 W	0 %	0 W	0 %	0 W
P80	80 %	800 W	0 %	0 W	0 %	0 W
P50	50 %	500 W	0 %	0 W	0 %	0 W
P30	30 %	300 W	0 %	0 W	0 %	0 W
P10	10 %	100 W	0 %	0 W	0 %	0 W
G	0 %	0 W	100 %	1 100 W	0 %	0 W
C-1	48 %	480 W	0 %	0 W	52 %	1 300 W
C-2	48 %	480 W	100 %	1 100 W	0 %	0 W
C-3	0 %	0 W	100 %	1 100 W	100 %	2 500 W
C-4	28 %	280 W	72 %	792 W	72 %	1 800 W

Il y a trois façons d'utiliser cette fonction.





## 07 Cuisson à pleine puissance micro-ondes

Par exemple, pour cuire à pleine puissance (100 %) pendant 1 minute :

1. Appuyer une fois sur le bouton MICRO-ONDES () pour que P100 clignote sur l'écran.
2. Appuyer sur le bouton DÉMARRAGE/+30 S () pour confirmer la sélection ; P100 reste allumé.
3. Appuyer sur le bouton > jusqu'à ce que 1:00 s'affiche.
4. Appuyer sur le bouton DÉMARRAGE/+30 S () pour commencer la cuisson.





## 08 Cuisson à puissance micro-ondes réduite



Par exemple, pour cuire à puissance réduite (50 %) pendant 3 minutes :

1. Appuyer trois fois sur le bouton MICRO-ONDES () pour que P50 clignote sur l'écran.
2. Sinon, appuyer une fois sur le bouton MICRO-ONDES () pour que P100 s'affiche. Appuyer ensuite sur le bouton < ou > jusqu'à ce que P50 s'affiche.
3. Appuyer sur le bouton DÉMARRAGE/+30 S () pour confirmer la sélection.
4. Appuyer sur le bouton > jusqu'à ce que 03:00 s'affiche.
5. Appuyer sur le bouton DÉMARRAGE/+30 S () pour commencer la cuisson.

## 09 Cuisson par grill ou par combinaison puissance four à micro-ondes et grill

Par exemple, pour cuire à 48 % de puissance micro-ondes et 100 % de puissance grill pendant 10 minutes :

- Appuyer trois fois sur le bouton GRILL/COMBI () pour afficher C-2.
- Sinon, appuyer sur le bouton GRILL/COMBI () pour afficher G. Appuyer ensuite sur le bouton > jusqu'à ce que C-2 s'affiche.
- Appuyer sur le bouton DÉMARRAGE/+30 S () pour confirmer la sélection.
- Appuyer sur le bouton > jusqu'à ce que 10:00 s'affiche.
- Appuyer sur le bouton DÉMARRAGE/+30 S () pour commencer la cuisson. Le four émet un signal sonore lorsque les programmes changent.



Pendant l'utilisation de la fonction grill G, le four émet un signal sonore deux fois à la moitié du temps de cuisson programmée pour vous rappeler de retourner la nourriture. Appuyer sur le bouton PAUSE/ANNULER () pour interrompre temporairement la cuisson. Pour redémarrer la cuisson, appuyer sur le bouton DÉMARRAGE/+30 S () .

La grille [02] est utilisée uniquement pendant la cuisson en programme G, pouvant être sélectionné indépendamment en appuyant sur le bouton GRILL/COMBI () . Ne pas utiliser la grille pour la cuisson micro-ondes.

En outre, il est possible d'utiliser la fonction CUISSON PAR CONVECTION de deux manières. La plage de température disponible est de 130 à 220 °C pendant un maximum de 95 minutes. Ne pas utiliser la grille pour la cuisson micro-ondes.

## 10 Cuisson par convection – sans préchauffage



Par exemple, pour cuire par convection à 160 °C pendant 20 minutes :

- Appuyer une fois sur le bouton CONVECTION () pour que 130°C clignote sur l'écran et que le premier indicateur de température s'allume.
- Appuyer sur le bouton > jusqu'à ce que 160 °C clignote et le quatrième indicateur de température s'allume.
- Appuyer sur le bouton DÉMARRAGE/+30 S () pour confirmer la sélection de la température.
- Appuyer sur le bouton > jusqu'à ce que 20:00 s'affiche.
- Appuyer sur le bouton DÉMARRAGE/+30 S () pour commencer la cuisson.

**Remarque :** si la fonction CONVECTION est utilisée à froid, les premières minutes de cuisson serviront à chauffer le four à la température requise, ce qui peut signifier que la nourriture ne sera pas assez cuite. Si le four doit être préchauffé avant la cuisson, voir la section suivante. La température interne du four peut être surveillée à l'aide des indicateurs clignotants sur l'écran : chaque indicateur représente une augmentation de température de 10 °C. Par exemple, quatre indicateurs allumés et un cinquième indicateur clignotant indiquent que le four a atteint 160 °C et chauffe pour atteindre 170 °C.

## 11 Cuisson par convection – avec préchauffage

Par exemple, pour cuire par convection à 180 °C pendant 25 minutes :

- Appuyer une fois sur le bouton CONVECTION () pour que 130 °C clignote sur l'écran et que le premier indicateur de température s'allume.
- Appuyer sur le bouton > jusqu'à ce que 180 °C clignote et que le sixième indicateur de température s'allume.
- Appuyer sur le bouton DÉMARRAGE/+30 S () pour confirmer la sélection de la température.
- Appuyer sur le bouton DÉMARRAGE/+30 S () pour commencer le préchauffage.

- La jauge de température clignote pendant que le four préchauffe. Lorsque la bonne température est atteinte, deux signaux sonores sont émis pour vous rappeler de mettre la nourriture dans le four.
- Une fois la porte fermée, appuyer sur le bouton > jusqu'à ce que 25:00 s'affiche.
- Appuyer sur le bouton DÉMARRAGE/+30 S (⏮<sub>+30s</sub>) pour commencer la cuisson.

**IMPORTANT** : lors de la programmation du temps de cuisson à l'aide des boutons < ou >, l'affichage augmente à un rythme différent en fonction de la durée nécessaire, voir Tableau 2.

**Tableau 2**

TEMPS DE CUISSON REQUIS	INCRÉMENT DE TEMPS
00:05 – 01:00	5 secondes
01:10 – 05:00	10 secondes
05:30 – 10:00	30 secondes
11:00 – 30:00	1 minute
35:00 – 95:00	5 minutes

**REMARQUE** : comme pour la CUISSON INSTANTANÉE, en mode GRILL, COMBI ou CONVECTION, le temps peut être augmenté pendant la cuisson par incréments de 30 secondes à la fois à chaque pression consécutive du bouton DÉMARRAGE/+30 S (⏮<sub>+30s</sub>). Ce temps de cuisson peut être augmenté jusqu'à 95 minutes.



## 12 Décongélation en fonction du poids



Le four à micro-ondes peut être utilisé pour décongeler les aliments et calcule le temps nécessaire en fonction du poids de l'aliment congelé programmé entre 100 g à 2 000 g, voir Tableau 3. Le programme P30 est automatiquement sélectionné et ne peut pas être modifié.

**Tableau 3**

POIDS DE L'ALIMENT CONGELÉ (g)	TEMPS DE DÉCONGÉLATION (minutes)
100	3:30
200	5:20
300	7:10
400	9:00
500	10:50
600	12:40
700	14:30
800	16:20
900	18:10
1 000	20:00
1 100	21:50
1 200	23:40
1 300	25:30
1 400	27:20
1 500	29:10
1 600	31:00
1 700	32:50
1 800	34:40
1 900	36:30
2 000	38:20

Par exemple, pour décongeler 600 g de viande :



1. Appuyer une fois sur le bouton DÉCONGÉLATION EN FONCTION DU POIDS (☼) pour afficher « dEF1 ».
2. Appuyer sur le bouton < ou > jusqu'à ce que 600 g s'affiche.
3. Appuyer sur le bouton DÉMARRAGE/+30 S () pour commencer la décongélation.
4. Le four à micro-ondes commence un compte à rebours à partir de 12:40 et s'active et se désactive automatiquement à plusieurs reprises tandis que le plateau en verre continue à tourner.



**REMARQUE :** pendant le cycle de décongélation, le plateau en verre s'immobilise et l'appareil émet deux signaux sonores à la moitié du temps de cuisson pour rappeler qu'il faut retourner la nourriture. Appuyer sur la touche PAUSE/ANNULER () pour interrompre temporairement la cuisson. Pour redémarrer le cycle de décongélation, appuyer à nouveau sur le bouton DÉMARRAGE/+30 S () .

## 13 Temps de décongélation

Cette fonction vous permet de programmer un temps de décongélation, sans saisir de poids, jusqu'à 95 minutes. Le programme P30 est automatiquement sélectionné et ne peut pas être modifié.

Par exemple, pour décongeler du poisson pendant 20 minutes :





1. Appuyer une fois sur le bouton TEMPS DE DÉCONGÉLATION (☼) pour afficher « dEF2 ».
2. Appuyer sur le bouton < ou > jusqu'à ce que 20:00 s'affiche.
3. Appuyer sur le bouton DÉMARRAGE/+30 S () pour commencer la décongélation. Le four à micro-ondes s'active et se désactive automatiquement à plusieurs reprises tandis que le plateau en verre continue à tourner.

**REMARQUE :** pendant le cycle de décongélation, le plateau en verre s'immobilise et l'appareil émet deux signaux sonores à la moitié du temps de cuisson pour rappeler qu'il faut retourner la nourriture. Appuyer sur la touche PAUSE/ANNULER () pour interrompre temporairement la cuisson. Pour redémarrer le cycle de décongélation, appuyer à nouveau sur le bouton DÉMARRAGE/+30 S () .

## 14 Cuisson multiprogramme

Cette fonction permet de programmer deux séquences de cuisson consécutives, en utilisant différents niveaux de puissance si nécessaire. Se référer également à la section CUISSON PROGRAMMABLE ci-dessus.

Par exemple, pour décongeler à 30 % de puissance pendant 10 minutes, puis griller à 100 % de puissance pendant 5 minutes :



1. Appuyer une fois sur le bouton TEMPS DE DÉCONGÉLATION (☼) pour sélectionner « dEF2 » (30 % de puissance standard uniquement).
2. Appuyer sur le bouton DÉMARRAGE/+30 S () pour confirmer la sélection (REMARQUE : cette étape n'est PAS requise si dEF1 ou dEF2 sont utilisés dans ce mode).
3. Appuyer sur le bouton > jusqu'à ce que 10:00 s'affiche.
4. Appuyer une fois sur le bouton GRILL () pour que « G » clignote sur l'écran.
5. Appuyer sur le bouton DÉMARRAGE/+30 S () pour confirmer la sélection.
6. Appuyer sur le bouton > jusqu'à ce que 05:00 s'affiche.
7. Appuyer sur le bouton DÉMARRAGE/+30 S () pour commencer la cuisson. Le four à micro-ondes décongèle et grille pendant 15:00 minutes au total aux deux niveaux de puissance sélectionnés. Le four à micro-ondes émet un signal sonore lorsque le programme change.

**REMARQUE :** avec cette fonction, toutes les combinaisons d'options de puissance sont disponibles, par exemple : « EF1 et P100 », « P80 et G » et « G et C-1 ». Toutefois, les options de décongélation « dEF1 » et « dEF2 » sont toujours en première position quel que soit l'ordre dans lequel elles sont programmées.

## 15 Cuisson auto-programmée

Cette fonction permet de programmer la cuisson d'un certain nombre d'aliments courants : il suffit de sélectionner le nombre d'unités ou le poids de chaque option pour que le four à micro-ondes sélectionne le temps de cuisson préprogrammé en conséquence. Voir Tableau 4.

Par exemple, pour cuire 300 g de viande à 100 % de puissance :

1. Appuyer sur le bouton > jusqu'à ce que A3 s'affiche sur l'écran.
2. Appuyer sur le bouton DÉMARRAGE/+30 S () pour confirmer la sélection.
3. Appuyer sur le bouton > jusqu'à ce que 300 g s'affiche sur l'écran.
4. Appuyer sur le bouton DÉMARRAGE/+30 S () pour commencer la cuisson. Le four à micro-ondes cuit pendant 4:20 minutes.

Par exemple, pour réchauffer deux boissons (de 200 ml chacune) à 100 % de puissance :

1. Appuyer sur le bouton > jusqu'à ce que A7 s'affiche sur l'écran.
2. Appuyer sur le bouton DÉMARRAGE/+30 S () pour confirmer la sélection.
3. Appuyer sur le bouton > jusqu'à ce que 400 s'affiche sur l'écran.

4. Appuyer sur le bouton DÉMARRAGE/+30 S (⏸) pour commencer la cuisson. Le four à micro-ondes cuit pendant 4:00 minutes.

**REMARQUE** : les temps prédéfinis pour chaque programme peuvent ne pas suffire pour cuire la nourriture à votre goût en raison du poids et de la forme de la nourriture. S'assurer que la nourriture est chaude avant de la consommer et la cuire plus longtemps si nécessaire.

**Tableau 4**

PROGRAMME AUTOMATIQUE	À UTILISER POUR	POIDS/UNITÉS	OPTIONS	TEMPS DE CUISSON
A1	Réchauffage	Poids (g)	150 g	1:20
			250 g	2:00
			350 g	3:00
			450 g	4:00
			600 g	5:30
A2	Pommes de terre	Par unité (230 g)	1	4:50
			2	7:30
			3	9:30
A3	Viande	Poids (g)	150 g	2:40
			300 g	4:20
			450 g	6:00
			600 g	7:40
A4	Légumes	Poids (g)	150 g	2:30
			350 g	4:30
			500 g	6:10
A5 <sup>a</sup>	Poisson	Poids (g)	150 g	2:40
			250 g	3:50
			350 g	5:00
			450 g	6:10
			650 g	8:30
A6	Pâtes (ajouter de l'eau bouillante)	Poids (g)	50 g	17:00
			100 g	19:00
			150 g	21:00
A7	Boissons chaudes	Par unité (200 ml)	200	2:00
			400	4:00
			600	6:00
A8 <sup>b</sup>	Gâteau	Poids (g)	475 g	50:00
A9 <sup>c</sup>	Pizza	Poids (g)	200 g	10:30
			300 g	12:30
			400 g	14:00
A10 <sup>d</sup>	Poulet	Poids (g)	500 g	29:00
			750 g	34:00
			1 000 g	39:00
			1 200 g	44:00

**REMARQUE** : toutes les options de PROGRAMME AUTOMATIQUE utilisent la pleine puissance P100 avec les exceptions suivantes :

A5<sup>a</sup> Puissance micro-ondes P80

A8<sup>b</sup> Convection avec préchauffage à 180 °C seulement : voir CUISSON À PUISSANCE DE CONVECTION – AVEC PRÉCHAUFFAGE



A9<sup>c</sup> Puissance combinaison C-4

A10<sup>d</sup> Puissance combinaison C-4

## 16 Minuterie compte à rebours

Cette fonction vous permet de définir une alerte pouvant durer jusqu'à 95 minutes.

Par exemple, pour définir une alerte de 60 minutes :

1. Appuyer une fois sur le bouton MINUTERIE COMPTE À REBOURS (  ) pour que l'affichage indique 00:00.
2. Appuyer sur le bouton > jusqu'à ce que 60:00 s'affiche.
3. Appuyer sur le bouton DÉMARRAGE/+30 S (  ) pour confirmer la sélection.
4. La minuterie commence un compte à rebours jusqu'à zéro et retentit cinq fois à la fin du compte à rebours.
5. Pour désactiver la minuterie, appuyer sur le bouton PAUSE/ANNULER (  ).

**REMARQUE** : la minuterie compte à rebours est indépendante de l'heure actuelle réglée sur l'écran.

## 17 Demande

Cette fonction vous permet de vérifier le niveau de puissance du programme actuel ou l'heure pendant la cuisson.

Par exemple, pour vérifier le niveau de puissance actuel :





- Appuyer une fois sur le bouton MICRO-ONDES (  ) pour que l'écran affiche le niveau de puissance actuel pendant trois secondes avant de revenir au temps de cuisson restant.

Par exemple, pour vérifier l'heure :

- Appuyer une fois sur le bouton HORLOGE (  ) pour que l'écran affiche l'heure actuelle pendant trois secondes avant de revenir au temps de cuisson restant.

## 18 Verrouillage enfant

Cette fonction permet de verrouiller automatiquement tous les boutons de commande pour empêcher la mise en marche non surveillée par de jeunes enfants.

1. Pour verrouiller le four à micro-ondes, appuyer sur le bouton VERROUILLAGE (  ) pendant trois secondes. Un long signal sonore retentit et une CLÉ (  ) s'affiche sur l'écran.
2. Pour déverrouiller le four à micro-ondes, appuyer sur le bouton VERROUILLAGE (  ) pendant trois secondes. Un long signal sonore retentit et la CLÉ (  ) disparaît de l'écran.



EN Care & maintenance  
 PL Pielęgnacja i konserwacja  
 RUB Уход и обслуживание  
 ES Cuidados y Mantenimiento  
 TR Bakım ve Onarım

FR Entretien et maintenance  
 DE Pflege und Wartung  
 RO Îngrijire și întreținere  
 PT Cuidados e manutenção

1. Éteindre le four à micro-ondes et débrancher le cordon d'alimentation de la prise murale avant de le nettoyer.
2. Garder l'intérieur de la cavité du four propre. Essuyer rapidement les éclaboussures de nourriture ou les liquides déversés avec un chiffon humide. Éviter l'utilisation de nettoyeurs en spray ou d'abrasifs, car ils peuvent souiller ou endommager la surface.
3. Nettoyer les surfaces externes avec un chiffon humide essoré et sécher avec un chiffon doux. Ne pas laisser l'humidité entrer dans les ouvertures de ventilation.
4. Ne pas utiliser de nettoyeur à vapeur sur cet appareil.
5. L'humidité peut se condenser sur le four pendant l'utilisation en raison de la vapeur ou de l'humidité élevée. Cela est normal et la condensation doit être essuyée avec un chiffon sec et doux.
6. Retirer régulièrement le plateau en verre et l'anneau à roulettes et les nettoyer dans de l'eau savonneuse chaude. Les sécher soigneusement. S'assurer que la sole de la cavité est propre et sèche avant de replacer les pièces à l'intérieur.
7. Pour retirer les odeurs du four à micro-ondes, couper un citron en deux et en presser le jus dans un bol allant au four à micro-ondes. Ajouter les moitiés de citron dans le bol. Ajouter une demi-tasse d'eau et passer au four à micro-ondes à pleine puissance pendant 3 minutes ou jusqu'à ce que l'eau bout. Laisser reposer 5 minutes pour que la vapeur ramollisse la nourriture desséchée. Retirer ensuite le bol, le plateau et l'anneau à roulettes et essuyer soigneusement avec un chiffon doux et sec pour enlever les résidus.
8. Si l'éclairage de la cavité tombe en panne, contacter le service client pour programmer la visite d'un technicien. NE JAMAIS tenter de le remplacer soi-même.

## Assistance téléphonique (sans frais) :

0805 114 951 [france@kingfisherservice.com](mailto:france@kingfisherservice.com)



EN Use    FR Utilisation    PL Użytkowanie    DE Benutzung    RUС Использование  
 RO Utilizare    ES Uso    PT Utilização    TR Kullanım

## 01 Panel sterowania

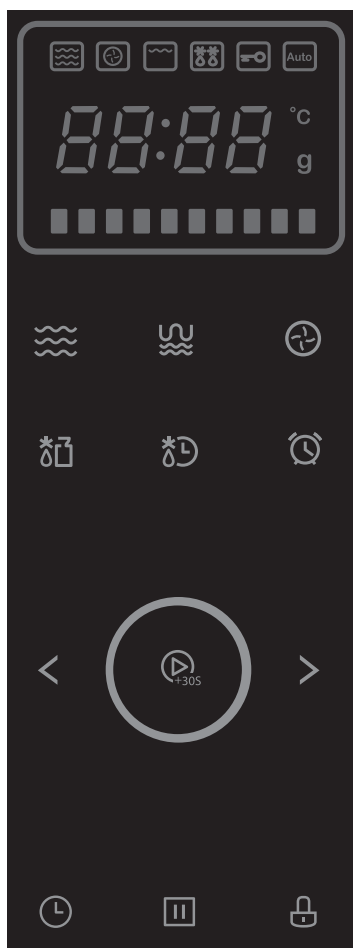

### TRYB KUCHENKI MIKROFALOWEJ (☰)

Służy do ustawiania poziomu kuchenki mikrofalowej.

### GRILL/TRYB ŁĄCZONY (☰)

Służy do wyboru funkcji grilla lub trybu łączonego.

### TRYB KONWEKCYJNY (☰)

Służy do wyboru gotowania konwekcyjnego i ustawiania temperatury kuchenki.

### ROZMRAŻANIE WG WAGI dEF1 (☰)

Służy do rozmrażania żywności według wagi.

### ROZMRAŻANIE WG CZASU dEF2 (☰)

Służy do rozmrażania żywności według czasu.

### MINUTNIK (🕒)

Służy do ustawiania alarmu timera.

### START/+30S (🕒)

Umożliwia natychmiastowe rozpoczęcie gotowania lub uruchomienie programu.

### USTAWIANIE ZEGARA (🕒)

Służy do ustawiania zegara kuchenki.

### PAUZA/ANULOWANIE (⏏)

Umożliwia chwilowe wstrzymanie lub całkowite anulowanie programu gotowania.

### BLOKADA URUCHOMIENIA (🔒)

Służy do blokowania panelu sterowania.

## 02 Panel wyświetlacza



- ☰ Tryb kuchenki mikrofalowej
  - ☰ Tryb konwekcyjny
  - ☰ Tryb grill
  - ☰ Tryb rozmrażania
  - ☰ Wskaźnik blokady
  - Auto Tryb automatyczny
  - °C Pokrętło temperatury (°C)
  - g Wskaźnik wagi (gramy)
  - Wskaźnik temperatury (130–220°C)
- Uwaga: Każdy słupek oznacza 10°C

## 03 Pierwsze użycie kuchenki mikrofalowej

- Po podłączeniu po raz pierwszy kuchenki do zasilania i jej włączeniu rozlegnie się pojedynczy sygnał dźwiękowy i na wyświetlaczu pojawi się wskazanie „0:00”.
- Przed użyciem urządzenia zaleca się ustawienie bieżącego czasu, aby zapewnić prawidłowe działanie wszystkich funkcji.

## 04 Ustawianie zegara

Aby ustawić zegar, naciśnij jeden raz przycisk ZEGAR (⌚). Przy każdym naciśnięciu przycisku emitowany jest sygnał dźwiękowy.

- Liczba godzin zacznie migać. Nacisnąć przycisk >, aby wybrać wartość godzin pomiędzy 0 a 23.
- Ponownie nacisnąć przycisk ZEGAR (⌚).
- Nacisnąć przycisk > ponownie, aby wybrać wartość minut pomiędzy 0 a 59.
- Nacisnąć przycisk ZEGAR (⌚), aby potwierdzić ustawienie i zapisać bieżący czas.

**UWAGA:** Aby wyjść z menu ustawień zegara w dowolnym momencie, nacisnąć przycisk PAUZA/ANULOWANIE (⏸) jeden raz.

Można użyć przycisku < lub >, aby wybrać czas. Dłuższe przytrzymanie przycisku pozwala szybciej przewijać różne opcje menu.

## 05 Szybkie gotowanie

Ta funkcja umożliwia szybkie rozpoczęcie gotowania z ustawieniem pełnej mocy.

Nacisnąć jeden raz przycisk START/+30S (▶<sub>+30s</sub>) – kuchenka rozpocznie gotowanie z użyciem pełnej mocy przez 30 sekund. Każde naciśnięcie przycisku START/+30S (▶<sub>+30s</sub>) powoduje wydłużenie czasu gotowania o 30 sekund. Maksymalny czas wynosi 95 minut.

Można również zaprogramować czas szybkiego gotowania, na przykład 2 minuty, naciskając najpierw przycisk <. Wyświetlona zostanie wartość 95,00. Następnie nacisnąć przycisk >, a wartość wskazywana na zegarze wzrośnie od 0:05 do żądanej wartości, w tym wypadku 2:00. Nacisnąć przycisk START/+30S

(▶<sub>+30s</sub>) jeden raz, aby rozpocząć gotowanie.

Gotowanie można w dowolnej chwili wstrzymać, naciskając jeden raz przycisk PAUZA/ANULOWANIE (⏸), a następnie wznowić, naciskając przycisk START/+30S

(▶<sub>+30s</sub>). Aby anulować gotowanie, należy dwa razy nacisnąć przycisk PAUZA/ANULOWANIE (⏸). Po zakończeniu gotowania kuchenka mikrofalowa wyemituje pięć sygnałów dźwiękowych.

## 06 Programy gotowania

Ta funkcja umożliwia gotowanie z użyciem pełnej mocy lub zmniejszenie mocy kuchenki mikrofalowej i ustawienie czasu gotowania na maksymalnie 95 minut. Dostępnych jest 10 poziomów mocy (patrz tabela 1).

Tabela 1

IKONA NA WYŚWIETLACZU	USTAWIENIE MOCY KUCHENKI MIKROFALOWEJ	MOC KUCHENKI MIKROFALOWEJ	USTAWIENIE MOCY GRILLA	MOC WEJŚCIOWA GRILLA	USTAWIENIE MOCY KONWEKCJI	MOC WEJŚCIOWA KONWEKCJI
P100	100%	1000 W	0%	0W	0%	0W
P80	80%	800W	0%	0W	0%	0W
P50	50%	500 W	0%	0W	0%	0W
P30	30%	300W	0%	0W	0%	0W
P10	10%	100 W	0%	0W	0%	0W
G	0%	0W	100%	1100W	0%	0W
C-1	48%	480W	0%	0W	52%	1300W
C-2	48%	480W	100%	1100W	0%	0W
C-3	0%	0W	100%	1100W	100%	2500W
C-4	28%	280W	72%	792W	72%	1800W

Funkcji można używać na trzy sposoby.

## 07 Gotowanie z użyciem pełnej mocy kuchenki mikrofalowej

Na przykład, aby gotować z użyciem pełnej mocy przez 1 minutę, należy:

1. Nacisnąć raz przycisk KUCHENKA MIKROFALOWA (🌀). P100 miga na wyświetlaczu.
2. Nacisnąć przycisk START/+30S (▶️), aby potwierdzić wybór. Ikona P100 pozostanie podświetlona.
3. Naciskać przycisk >, aż wyświetli się wartość 1:00.
4. Nacisnąć przycisk START/+30S (▶️), aby rozpocząć gotowanie.

## 08 Gotowanie z ustawieniem zmniejszonej mocy kuchenki mikrofalowej

Na przykład, aby gotować z ustawieniem 50% mocy przez 3 minuty, należy:

1. Nacisnąć trzy razy przycisk KUCHENKA MIKROFALOWA (🌀). P50 miga na wyświetlaczu.
2. Ewentualnie nacisnąć przycisk KUCHENKA MIKROFALOWA (🌀) (wyświetli się P100), a następnie nacisnąć przycisk < lub >, aż wyświetli się wartość P50.
3. Nacisnąć przycisk START/+30S (▶️), aby potwierdzić wybór.
4. Naciskać przycisk >, aż wyświetli się wartość 3:00.
5. Nacisnąć przycisk START/+30S (▶️), aby rozpocząć gotowanie.

## 09 Gotowanie na grillu lub przy połączonej mocy grilla i kuchenki mikrofalowej

Na przykład, aby gotować z ustawieniem 48% mocy kuchenki mikrofalowej i 100% mocy grilla przez 10 minuty, należy:

- Nacisnąć trzy razy przycisk GRILL/TRYB ŁĄCZONY (🔥). C-2 pojawia się na wyświetlaczu.
- Ewentualnie nacisnąć przycisk GRILL/TRYB ŁĄCZONY (🔥) (wyświetli się G), a następnie nacisnąć przycisk >, aż wyświetli się wartość C-2.
- Nacisnąć przycisk START/+30S (▶️), aby potwierdzić wybór.
- Naciskać przycisk >, aż wyświetli się wartość 10:00.
- Nacisnąć przycisk START/+30S (▶️), aby rozpocząć gotowanie. Kuchenka wyemituje jeden sygnał dźwiękowy przy zmianie programu.

Podczas korzystania z funkcji grillowania (G), kuchenka wyemituje dwa sygnały dźwiękowe w połowie ustawionego czasu gotowania, aby przypomnieć o obróceniu potrawy. Nacisnąć przycisk PAUZA/ANULOWANIE (⏸️), aby wstrzymać gotowanie, a następnie nacisnąć przycisk START/+30S (▶️), aby wznowić gotowanie.

Kratka grilla [02] służy wyłącznie do grillowania, program G, który można wybrać niezależnie, naciskając przycisk GRILL/TRYB ŁĄCZONY (🔥). Nie należy używać kratki do grilla w kuchenke mikrofalowej.

Ponadto istnieją dwa sposoby używania funkcji GOTOWANIA KONWEKCYJNEGO. Dostępny zakres temperatur to 130–220°C przez maksymalnie 95 minut. Nie należy używać kratki do grilla w kuchenke mikrofalowej.

## 10 Gotowanie z mocą konwekcyjną — bez podgrzewania wstępnego





Na przykład, aby gotować w temperaturze 160°C z mocą konwekcyjną przez 20 minut, należy:

- Nacisnąć przycisk KONWEKCYJA (🌀) jeden raz. Na wyświetlaczu pojawi się temperatura 130°C i zaświeci się pierwszy wskaźnik temperatury.
- Naciskać przycisk >, aż wartość 160°C zacznie migać i zaświeci się czwarty wskaźnik temperatury.
- Nacisnąć przycisk START/+30S (▶️), aby potwierdzić wybór temperatury.
- Naciskać przycisk >, aż wyświetli się wartość 20:00.
- Nacisnąć przycisk START/+30S (▶️), aby rozpocząć gotowanie.

**UWAGA:** Jeśli funkcja KONWEKCYJA jest używana do gotowania zimnej potrawy, pierwsze kilka minut podgrzewania zostanie wykorzystane do rozgrzania kuchenki do wymaganej temperatury, co może spowodować niewystarczające ugotowanie potrawy. Jeśli przed rozpoczęciem gotowania konieczne jest podgrzanie wstępne kuchenki, należy zapoznać się z poniższą sekcją. Temperaturę wewnątrz kuchenki można monitorować za pomocą migających wskaźników na wyświetlaczu. Każdy z nich przedstawia wzrost temperatury o 10°C. Na przykład cztery zapalone wskaźniki i migający piąty wskaźnik oznaczają, że kuchenka osiągnęła temperaturę 160°C i rozgrzewa się do temperatury 170°C.

## 11 Gotowanie z mocą konwekcyjną — z podgrzewaniem wstępnym

Na przykład, aby gotować w temperaturze 180°C z mocą konwekcyjną przez 25 minut, należy:

- Nacisnąć przycisk KONWEKCJA () jeden raz. Na wyświetlaczu pojawi się temperatura 130°C i zaświeci się pierwszy wskaźnik temperatury.
- Naciskać przycisk >, aż wartość 180°C zacznie migać i zaświeci się szósty wskaźnik temperatury.
- Nacisnąć przycisk START/+30S () , aby potwierdzić wybór temperatury.
- Nacisnąć przycisk START/+30S () , aby rozpocząć podgrzewanie wstępne.
- Wskaźnik temperatury będzie migał podczas nagrzewania kuchenki, a gdy właściwa temperatura zostanie osiągnięta, rozlegną się dwa sygnały dźwiękowe przypominające o umieszczeniu żywności w komorze.
- Po zamknięciu drzwi naciskać przycisk >, aż wyświetli się wartość 25:00.
- Nacisnąć przycisk START/+30S () , aby rozpocząć gotowanie.

**WAŻNE:** podczas programowania czasu gotowania przy użyciu przycisków < i > wyświetlacz będzie pokazywał zwiększające się wartości w różnym tempie, zależnie od żądanego czasu gotowania – patrz tabela 2.

**Tabela 2**

ŻĄDANY CZAS GOTOWANIA	WYDŁUŻANIE CZASU
0:05 – 1:00	5 sekund
1:10 – 5:00	10 sekund
5:30 – 10:00	30 sekund
11:00 – 30:00	1 minuta
35:00 – 95:00	5 min

**UWAGA:** W przypadku SZYBKIEGO GOTOWANIA, jeśli używany jest tryb GRILL, TRYB ŁĄCZONY lub KONWEKCJA, można wydłużyć czas gotowania o 30 sekund każdym kolejnym naciśnięciem przycisku START/+30S () . Czas gotowania można wydłużyć do 95 minut.

## 12 Rozmrażanie wg wagi



Kuchenka mikrofalowa umożliwia rozmrażanie żywności. Czas rozmrażania jest dostosowywany automatycznie. Zakres wagi mrożonych produktów wynosi od 100 do 2000 g — patrz tabela 3. Program P30 jest wybierany automatycznie i nie można go zmienić.



**Tabela 3**

WAGA ZAMROŻONEGO PRODUKTU (g)	CZAS ROZMRAŻANIA (min)
100	3:30
200	5:20
300	7:10
400	9:00
500	10:50
600	12:40
700	14:30
800	16:20
900	18:10
1000	20:00
1100	21:50
1200	23:40
1300	25:30
1400	27:20
1500	29:10
1600	31:00
1700	32:50

WAGA ZAMROŻONEGO PRODUKTU (g)	CZAS ROZMRAŻANIA (min)
1800	34:40
1900	36:30
2000	38:20

Na przykład, aby rozmrozić 600 g mięsa, należy:



1. Nacisnąć jeden raz przycisk ROZMRAŻANIE WG WAGI (\*)<sub>1</sub>). Wyświetli się informacja „dEF1”.
2. Naciskać przycisk < lub >, aż wyświetli się wartość „600g”.
3. Nacisnąć przycisk START/+30S ()<sub>30S</sub>), aby rozpocząć rozmrażanie.
4. Urządzenie rozpocznie odliczanie w dół od wartości 12:40 i automatycznie wyłączy się i ponownie włączy kilka razy, podczas gdy szklany talerz będzie stale się obracał.



**UWAGA:** Po upływie połowy ustawionego czasu urządzenie chwilowo wstrzyma proces i rozlegnie się sygnał dźwiękowy przypominający o konieczności obrócenia potrawy. Nacisnąć przycisk PAUZA/ ANULOWANIE ()<sub>II</sub>), aby wstrzymać gotowanie, a następnie ponownie nacisnąć przycisk START/+30S ()<sub>30S</sub>), aby wznowić rozmrażanie.

## 13 Rozmrażanie wg czasu

Ta funkcja umożliwi ustawienie czasu rozmrażania bez wprowadzania wagi mrożonki. Maksymalny czas rozmrażania wynosi 95 minut. Program P30 jest wybierany automatycznie i nie można go zmienić.

Na przykład, aby rozmrażać rybę przez 20 minut, należy:





1. Nacisnąć jeden raz przycisk ROZMRAŻANIE WG CZASU (\*)<sub>1</sub>). Wyświetli się informacja „dEF2”.
2. Naciskać przycisk < lub >, aż wyświetli się wartość 20:00.
3. Nacisnąć przycisk START/+30S ()<sub>30S</sub>), aby rozpocząć rozmrażanie. Kuchenka automatycznie wyłączy się i włączy się wiele razy, a szklany talerz będzie stale się obracał.

**UWAGA:** Po upływie połowy ustawionego czasu urządzenie chwilowo wstrzyma proces i rozlegnie się sygnał dźwiękowy przypominający o konieczności obrócenia potrawy. Nacisnąć przycisk PAUZA/ ANULOWANIE ()<sub>II</sub>), aby wstrzymać gotowanie, a następnie ponownie nacisnąć przycisk START/+30S ()<sub>30S</sub>), aby wznowić rozmrażanie.

## 14 Gotowanie wielofazowe

Ta funkcja umożliwi zaprogramowanie użycia dwóch następujących po sobie programów gotowania, które mogą mieć różne ustawienia mocy. Więcej informacji podano w części PROGRAMY GOTOWANIA powyżej.

Na przykład, aby rozmrażać z ustawieniem 30% mocy przez 10 minut, a następnie grillować z ustawieniem 100% mocy przez 5 minut, należy:



1. Nacisnąć jeden raz przycisk ROZMRAŻANIE WG CZASU (\*)<sub>1</sub>), aby wybrać „dEF2” (tylko 30% mocy standardowej).
2. Nacisnąć przycisk START/+30S ()<sub>30S</sub>), aby potwierdzić wybór (UWAGA: ten krok NIE JEST wymagany w przypadku zastosowania w tym trybie dEF1 lub dEF2).
3. Naciskać przycisk >, aż wyświetli się wartość 10:00.
4. Nacisnąć raz przycisk GRILL ()<sub>U</sub>). G zacznie migać na wyświetlaczu.
5. Nacisnąć przycisk START/+30S ()<sub>30S</sub>), aby potwierdzić wybór.
6. Naciskać przycisk > aż wyświetli się wartość 5:00.
7. Nacisnąć przycisk START/+30S ()<sub>30S</sub>), aby rozpocząć gotowanie. Kuchenka mikrofalowa będzie rozmrażać i grillować produkt przez łącznie 15 minut z dwoma wybranymi ustawieniami mocy. W chwili zmiany programu kuchenka mikrofalowa wyemituje sygnał dźwiękowy.

**UWAGA:** W tej funkcji dostępne są wszystkie kombinacje opcji mocy, na przykład: „dEF1 i P100”, „P80 i G” oraz „G i C-1”. Jednak opcje rozmrażania „dEF1” i „dEF2” są zawsze pierwszą funkcją, niezależnie od kolejności, w jakiej zostały zaprogramowane.



## 15 Programy automatyczne

Ta funkcja umożliwia ugotowanie konkretnych potraw według liczby porcji lub wagi. Kuchenka sama wybierze wstępnie zdefiniowany czas gotowania. Patrz tabela 4.

Na przykład, aby ugotować 300 g mięsa z ustawieniem pełnej mocy, należy:

1. Naciskać przycisk >, aż na wyświetlaczu pojawi się symbol A3.
2. Nacisnąć przycisk START/+30S ()<sub>+30S</sub>), aby potwierdzić wybór.
3. Naciskać przycisk >, aż na wyświetlaczu pojawi się wartość 300 g.
4. Nacisnąć przycisk START/+30S ()<sub>+30S</sub>), aby rozpocząć gotowanie, które będzie trwało 04:20 minut.

Na przykład, aby podgrzać 2 gorące napoje (każdy 200 ml) przy 100% mocy:

1. Naciskać przycisk >, aż na wyświetlaczu pojawi się symbol A7.
2. Nacisnąć przycisk START/+30S ()<sub>+30S</sub>), aby potwierdzić wybór.
3. Naciskać przycisk >, aż na wyświetlaczu pojawi się wartość 400.
4. Nacisnąć przycisk START/+30S ()<sub>+30S</sub>), aby rozpocząć podgrzewanie, które będzie trwało 04:00 minuty.

**UWAGA:** jeśli waga lub kształt produktu różnią się od przyjętych dla wstępnie zdefiniowanego czasu gotowania z użyciem danego programu, potrawa może nie ugotować się w dostateczny sposób. Przed spożyciem należy sprawdzić temperaturę potrawy i w razie potrzeby wydłużyć czas gotowania.

Tabela 4

PROGRAM AUTOMATYCZNY	PRODUKT	WAGA/PORCJE	OPCJE	CZAS GOTOWANIA
A1	Odrzewanie	Waga (g)	150 g	1:20
			250 g	2:00
			350 g	3:00
			450 g	4:00
			600 g	5:30
A2	Ziemniaki	Na porcję (230 g)	1	4:50
			2	7:30
			3	9:30
A3	Mięso	Waga (g)	150 g	2:40
			300 g	4:20
			450 g	6:00
			600 g	7:40
A4	Warzywa	Waga (g)	150 g	2:30
			350 g	4:30
			500 g	6:10
A5 <sup>a</sup>	Ryby	Waga (g)	150 g	2:40
			250 g	3:50
			350 g	5:00
			450 g	6:10
			650 g	8:30
A6	Makaron (Dodać przegotowaną wodę)	Waga (g)	50 g	17:00
			100 g	19:00
			150 g	21:00

PROGRAM AUTOMATYCZNY	PRODUKT	WAGA/PORCJE	OPCJE	CZAS GOTOWANIA
A7	Gorące napoje	Na jednostkę (200 ml)	200	2:00
			400	4:00
			600	6:00
A8 <sup>b</sup>	Ciasta	Waga (g)	475g	50,00
A9 <sup>c</sup>	Pizza	Waga (g)	200 g	10:30
			300 g	12:30
			400 g	14:00
A10 <sup>d</sup>	Kurczak	Waga (g)	500 g	29:00
			750 g	34:00
			1000 g	39:00
			1200 g	44:00

**UWAGA:** Wszystkie opcje AUTOMATYCZNEGO PROGRAMU wykorzystują pełną moc kuchenki mikrofalowej P100, poza następującymi wyjątkami:

A5<sup>a</sup> moc P80

A8<sup>b</sup> Tylko konwekcja z podgrzewaniem wstępnym w temperaturze 180°C: patrz GOTOWANIE KONWEKCYJNE — Z PODGRZEWANIEM WSTĘPNYM



A9<sup>c</sup> Moc łączona C-4

A10<sup>d</sup> Moc łączona C-4

## 16 Minutnik

Funkcja ta umożliwia ustawienie alarmu o długości do 95 minut.

Na przykład, aby ustawić alarm na 60 minut:

1. Naciśnij jeden raz przycisk MINUTNIKA (  ), a wyświetlacz pokaże wartość 00:00.
2. Naciskać przycisk >, aż wyświetli się wartość 60:00.
3. Nacisnąć przycisk START/+30S (  ), aby potwierdzić wybór.
4. Zegar zacznie odliczać do zera i wyemituje sygnał dźwiękowy pięć razy po zakończeniu odliczania.
5. Aby anulować odliczanie, należy dwa razy nacisnąć przycisk PAUZA/ANULOWANIE (  ).

**UWAGA:** MINUTNIK jest niezależny od bieżącego czasu ustawionego na wyświetlaczu.

## 17 Zapytanie

Funkcja ta umożliwia sprawdzenie poziomu mocy bieżącego programu lub głównego czasu podczas gotowania.

Przykładowo, w celu sprawdzenia bieżącego poziomu mocy:





- Nacisnąć raz przycisk KUCHENKA MIKROFALOWA (  ), aby wyświetlacz pokazał bieżący poziom mocy przez trzy sekundy przed powrotem do pozostałego czasu gotowania.

Przykładowo, w celu sprawdzenia bieżącego czasu głównego:

- Nacisnąć raz przycisk ZEGAR (  ), aby wyświetlacz pokazał bieżący czas główny przez trzy sekundy przed powrotem do pozostałego czasu gotowania.

## 18 Zabezpieczenie przed uruchomieniem urządzenia przez dzieci

Ta funkcja umożliwia automatyczne zablokowanie wszystkich przycisków, aby zapobiec użyciu kuchenki bez nadzoru przez małe dzieci.

1. Aby zablokować kuchenkę mikrofalową, nacisnąć i przytrzymać przycisk BLOKOWANIE (  ) przez trzy sekundy. Rozlegnie się długi sygnał dźwiękowy i na wyświetlaczu pojawi się KLUCZ (  ).
2. Aby odblokować kuchenkę mikrofalową, nacisnąć i przytrzymać przycisk BLOKOWANIE (  ) przez trzy sekundy. Rozlegnie się długi sygnał dźwiękowy i KLUCZ (  ) zniknie z wyświetlacza.



EN Care & maintenance  
 PL Pielęgnacja i konserwacja  
 RU Уход и обслуживание  
 ES Cuidados y Mantenimiento  
 TR Bakım ve Onarım

FR Entretien et maintenance  
 DE Pflege und Wartung  
 RO Îngrijire și întreținere  
 PT Cuidados e manutenção

1. Przed przystąpieniem do czyszczenia wyłączyć kuchenkę i wyjąć wtyczkę z gniazdka.
2. Utrzymywać wewnątrz kuchenki w czystości. Jeżeli podczas gotowania potrawy dojdzie do zabrudzenia wnętrza lub rozlania płynu na ścianki komory, należy natychmiast wytrzeć wewnątrz wilgotną szmatką. Unikać stosowania ściernych środków czyszczących lub preparatów w aerozolu, ponieważ mogą one pozostawić ślady i zacieki na powierzchni urządzenia.
3. Zewnętrzne powierzchnie kuchenki należy czyścić odpowiednio odcisniętą, wilgotną szmatką, a następnie wytrzeć suchą szmatką. Nie dopuszczać, aby woda dostała się do wnętrza urządzenia przez otwory wentylacyjne.
4. Nie czyścić urządzenia myjką parową.
5. Po wewnętrznej lub zewnętrznej stronie drzwi urządzenia może gromadzić się wilgoć. Jest to normalne zjawisko. Może do niego dochodzić, gdy kuchenka mikrofalowa znajduje się w miejscu, gdzie panuje duża wilgotność. Należy wówczas przetrzeć kuchenkę miękką, suchą szmatką.
6. Od czasu do czasu należy wyjąć szklany talerz i umyć go w ciepłej wodzie z dodatkiem mydła. Dokładnie osuszyć. Po umyciu i osuszeniu talerza należy go prawidłowo osadzić w kuchence.
7. W celu usunięcia z kuchenki nieprzyjemnych zapachów należy wycisnąć do miski przeznaczonej do użycia w kuchence mikrofalowej sok z cytryny. Wrzucić do miski obie połówki cytryn po wyciśnięciu soku. Dolać pół filiżanki wody i gotować z użyciem pełnej mocy przez 3 minuty lub do czasu zagotowania się wody. Pozostawić w kuchence na 5 minut, aby para wodna zmiękczyła resztki zaschniętej żywności. Następnie wyjąć miskę, talerz oraz pierścień obrotowy i wytrzeć wewnątrz do sucha miękką, suchą szmatką.
8. Jeżeli zajdzie potrzeba wymiany oświetlenia w kuchence, należy skontaktować się w tym celu z działem obsługi klienta i zamówić wizytę serwisanta. NIE WOLNO wymieniać oświetlenia samodzielnie.

## Infolinia dla klientów (bezpłatna):

800 121 2222 poland@kingfisherservice.com



EN Use    FR Utilisation    PL Użytkowanie    DE Benutzung    RU Использование  
 RO Utilizare    ES Uso    PT Utilização    TR Kullanım

## 01 Bedienfeld

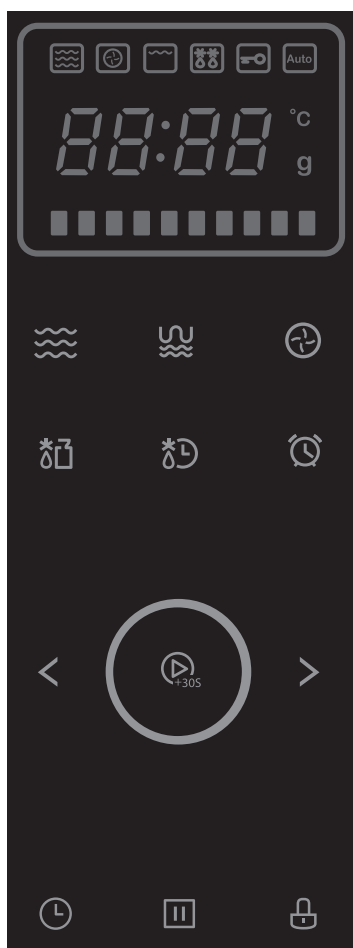

Der **MIKROWELLENMODUS** (☞) wird verwendet, um die Leistungsstufe der Mikrowelle einzustellen.

Der **GRILL-/KOMBIMODUS** (☞) wird verwendet, um die Grill- oder die Kombi-Mikrowellen-Einstelloption zu wählen.

Der **UMLUFTMODUS** (☞) wird verwendet, um Umluftgaren auszuwählen und die Ofentemperatur einzustellen.

**AUFTAUEN NACH GEWICHT dEF1** (☞) wird zum Auftauen von Lebensmitteln nach Gewicht verwendet.

**AUFTAUEN NACH ZEIT dEF2** (☞) wird zum Auftauen von Lebensmitteln nach Zeit verwendet.

Der **COUNTDOWN-TIMER** (☞) wird zum Einstellen eines Timer-Alarms verwendet.

**START/+30S** (☞) wird verwendet, um sofort mit dem Garen zu beginnen oder ein Programm zu beginnen.

**UHRZEIT EINSTELLEN** (☞) wird zum Einstellen der Ofen-Uhr verwendet.

**PAUSE/ABBRECHEN** (☞) wird zum vorübergehenden Unterbrechen eines Garprogramms oder zum vollkommenen Abbrechen eines Programms verwendet.

Die **KINDERSICHERUNG** (☞) wird zum Sperren des Bedienfelds verwendet.

## 02 Anzeigefeld



- ☞ Mikrowellenmodus
  - ☞ Umluftmodus
  - ☞ Grillmodus
  - ☞ Auftaumodus
  - ☞ Anzeige Kindersicherung
  - Auto Auto-Garen-Modus
  - °C Temperaturwähler (°C)
  - g Gewichtsanzeige (Gramm)
  - Temperaturanzeigebalken (130–220°C)
- Hinweis: Jeder Balken stellt 10 °C dar.

## 03 Erstmalige Verwendung der Mikrowelle

- Wenn der Ofen zum ersten Mal in die Steckdose eingesteckt und eingeschaltet wird, ertönt ein akustisches Signal und das Display zeigt „0:00“ an.
- Es wird empfohlen, dass Sie vor dem weiteren Gebrauch des Geräts die Uhr auf die aktuelle Uhrzeit einstellen, um sicherzustellen, dass alle Funktionen voll funktionsfähig sind.

## 04 Einstellen der Uhrzeit

Um die Uhrzeit einzustellen, drücken Sie die Schaltfläche UHR (⌚) einmalig. Bei jedem Drücken der Schaltfläche ertönt ein Piepton.

1. Sobald die Stundenzahl blinkt, drücken Sie die Schaltfläche >, um die Stunden zwischen 0 und 23 auszuwählen.
2. Drücken Sie die Schaltfläche UHR (⌚) erneut.
3. Drücken Sie die Schaltfläche > erneut, um die Minuten zwischen 0 und 59 auszuwählen.
4. Drücken Sie die Schaltfläche UHR (⌚) erneut, um die Einstellung zu bestätigen und die aktuelle Uhrzeit zu speichern.

**HINWEIS:** Sie können das Menü für die Uhrzeiteinstellung jederzeit verlassen. Drücken Sie dazu die Schaltfläche PAUSE/ABBRECHEN (⏸) einmalig.

Mit den Schaltflächen < oder > können Sie die Zeit auswählen. Indem Sie mit dem Finger auf den einzelnen Schaltflächen bleiben, können Sie schneller durch die verschiedenen Menüoptionen blättern.

## 05 Schnelles Garen

Mit dieser Funktion können Sie den Garvorgang sofort mit voller Leistung beginnen.

Drücken Sie die Schaltfläche START/+30S (▶<sub>+30s</sub>) einmal und die Mikrowelle beginnt den Garvorgang 30 Sekunden lang mit voller Leistung. Jedes Mal, wenn Sie die Schaltfläche START/+30S (▶<sub>+30s</sub>) drücken, erhöht sich die Zeit während des Garvorgangs in 30-Sekunden-Schritten, bis zu einer Maximaldauer von 95 Minuten.

Alternativ können Sie zum Programmieren einer Zeit für das schnelle Garen, z. B. 2 Minuten, zunächst die Schaltfläche < drücken und „95:00“ wird angezeigt. Drücken Sie dann die Schaltfläche > und die Uhranzeige erhöht sich von 0:05 bis zur von Ihnen gewünschten Zeit, was in diesem Fall „2:00“ ist. Drücken Sie die Schaltfläche START/+30S (▶<sub>+30s</sub>) einmal, um das Garen zu beginnen.

Wenn Sie das Garprogramm zu einer beliebigen Zeit unterbrechen möchten, drücken Sie die Schaltfläche PAUSE/ABBRECHEN (⏸) einmal und dann die Schaltfläche START/+30S (▶<sub>+30s</sub>) um den Garvorgang zu beginnen. Um das Garen vollständig abzubrechen, drücken Sie die Schaltfläche PAUSE/ABBRECHEN (⏸) zweimal. Nach Abschluss der Garzeit ertönt an der Mikrowelle ein fünfmaliger Piepton.

## 06 Programmierbares Garen

Mit dieser Funktion können Sie mit voller Leistung garen oder die Leistungsabgabe der Mikrowelle verringern und eine Garzeit von maximal 95 Minuten programmieren. Es stehen 10 Leistungsstufen zur Auswahl, siehe Tabelle 1.

**Tabelle 1**

ANZEIGE SYMBOL	EINSTELLUNG DER MIKROWELLEN-LEISTUNG	LEISTUNGSABGABE DER MIKROWELLE	EINSTELLUNG DER GRILLEISTUNG	GRILL-LEISTUNGS-AUFNAHME	EINSTELLUNG DER UMLUFTLEISTUNG	UMLUFT-LEISTUNGS-AUFNAHME
P100	100 %	1000 W	0 %	0 W	0 %	0 W
P80	80 %	800 W	0 %	0 W	0 %	0 W
P50	50 %	500 W	0 %	0 W	0 %	0 W
P30	30 %	300 W	0 %	0 W	0 %	0 W
P10	10 %	100 W	0 %	0 W	0 %	0 W
G	0 %	0 W	100 %	1100 W	0 %	0 W
C-1	48 %	480 W	0 %	0 W	52 %	1300 W
C-2	48 %	480 W	100 %	1100 W	0 %	0 W
C-3	0 %	0 W	100 %	1100 W	100 %	2500 W
C-4	28 %	280 W	72 %	792 W	72 %	1800 W

Es gibt drei Möglichkeiten, diese Funktion zu verwenden.

## 07 Garen mit voller Mikrowellenleistung

Um zum Beispiel bei 100 % voller Leistung 1 Minute lang zu garen:

1. Drücken Sie die Schaltfläche MIKROWELLE (☞) einmal und „P100“ blinkt in der Anzeige.
2. Drücken Sie die Schaltfläche START/+30S (⏪), um die Auswahl zu bestätigen und „P100“ leuchtet weiterhin.
3. Drücken Sie die Schaltfläche >, bis 1:00 angezeigt wird.
4. Drücken Sie die Schaltfläche START/+30S (⏪), um das Garen zu beginnen.

## 08 Garen mit reduzierter Mikrowellenleistung

Um zum Beispiel mit um 50 % reduzierter Leistung 3 Minuten lang zu garen:

1. Drücken Sie die Schaltfläche MIKROWELLE (☞) dreimal und „P50“ blinkt in der Anzeige.
2. Alternativ drücken Sie die Schaltfläche MIKROWELLE (☞) einmal und „P100“ wird angezeigt und dann drücken Sie die Schaltfläche < oder >, bis „P50“ angezeigt wird.
3. Drücken Sie die Schaltfläche START/+30S (⏪), um die Auswahl zu bestätigen.
4. Drücken Sie die Schaltfläche >, bis 03:00 angezeigt wird.
5. Drücken Sie die Schaltfläche START/+30S (⏪), um das Garen zu beginnen.

## 09 Garen auf dem Grill oder mit kombinierter Mikrowellen- und Grilleistung

Um zum Beispiel bei 48 % der Mikrowellenleistung und 100 % Grilleistung 10 Minuten lang zu garen:

- Drücken Sie die Schaltfläche GRILL/KOMBI (☞) dreimal und „C-2“ wird angezeigt.
- Alternativ drücken Sie die Schaltfläche GRILL/KOMBI (☞) und „G“ wird angezeigt und dann drücken Sie die Schaltfläche <, bis „C-2“ angezeigt wird.
- Drücken Sie die Schaltfläche START/+30S (⏪), um die Auswahl zu bestätigen.
- Drücken Sie die Schaltfläche >, bis 10:00 angezeigt wird.
- Drücken Sie die Schaltfläche START/+30S (⏪), um das Garen zu starten und am Ofen ertönt ein einmaliger Piepton, wenn die Programme wechseln.

Während der Verwendung der Grillfunktion G ertönt am Ofen ein zweimaliger Piepton nach der Hälfte der programmierten Garzeit, um Sie daran zu erinnern, dass die Lebensmittel gedreht werden müssen. Drücken Sie die Schaltfläche PAUSE/ABBRECHEN (⏸), um das Garen vorübergehend zu unterbrechen. Wenn Sie fertig sind, drücken Sie die Schaltfläche START/+30S (⏪), um wieder mit dem Garen zu beginnen.

Der Grillrost [02] ist nur zur Verwendung beim Grillen mit Programm G vorgesehen und kann unabhängig durch Drücken der Schaltfläche GRILL/KOMBI

(☞) gewählt werden. Verwenden Sie den Grillrost nicht für das Garen im Mikrowellenmodus.

Darüber hinaus gibt es zwei weitere Möglichkeiten, die Funktion "UMLUFTGAREN" zu verwenden. Der verfügbare Temperaturbereich ist 130–220 °C für maximal 95 Minuten. Verwenden Sie den Grillrost nicht für das Garen im Mikrowellenmodus.

## 10 Garen mit Umluftleistung – ohne Vorheizen

Um zum Beispiel mit 160 °C Umluftleistung 20 Minuten lang zu garen:



- Drücken Sie die Schaltfläche UMLUFT (☞) einmal und „130 °C“ blinkt in der Anzeige und die erste Temperaturanzeige leuchtet.
- Drücken Sie die Schaltfläche >, bis „160 °C“ blinkt und die vierte Temperaturanzeige leuchtet.
- Drücken Sie die Schaltfläche START/+30S (⏪), um die Temperatureinstellung zu bestätigen.
- Drücken Sie die Schaltfläche >, bis 20:00 angezeigt wird.
- Drücken Sie die Schaltfläche START/+30S (⏪), um das Garen zu beginnen.

**Hinweis:** Wenn die Funktion UMLUFT von Anfang an verwendet wird und der Ofen noch kalt ist, werden die ersten paar Minuten der Garzeit verwendet, um den Ofen auf die gewünschte Temperatur zu erhitzen, was bedeuten kann, dass Ihre Speise nicht fertiggegart ist. Wenn Sie den Backofen vor dem Beginn des Garvorgangs vorheizen müssen, lesen Sie den folgenden Abschnitt. Sie können die Temperatur im Ofen mithilfe der blinkenden Anzeigen im Display überwachen, wobei jede Anzeige für einen Temperaturanstieg von 10 °C steht. Zum Beispiel zeigen vier Kontrollleuchten und eine blinkende fünfte Anzeige an, dass der Ofen eine Temperatur von 160 °C erreicht hat und gerade auf 170 °C erhitzt wird.

## 11 Garen mit Umluftleistung – mit Vorheizen

Um zum Beispiel mit 180 °C Umluftleistung 25 Minuten lang zu garen:

- Drücken Sie die Schaltfläche UMLUFT (☞) einmal und „130 °C“ blinkt in der Anzeige und die erste Temperaturanzeige leuchtet.

- Drücken Sie die Schaltfläche >, bis „180 °C“ blinkt und die sechste Temperaturanzeige leuchtet.
- Drücken Sie die Schaltfläche START/+30S ()<sub>+30s</sub>), um die Temperatureinstellung zu bestätigen.
- Drücken Sie die Schaltfläche START/+30S ()<sub>+30s</sub>), um das Vorheizen zu beginnen.
- Die Temperaturanzeige blinkt, wenn der Backofen vorheizt und wenn die richtige Temperatur erreicht ist, ertönen zwei Pieptöne, um Sie daran zu erinnern, die Speisen in den Ofen zu legen.
- Sobald die Tür geschlossen ist, drücken Sie die Schaltfläche >, bis 25:00 angezeigt wird.
- Drücken Sie die Schaltfläche START/+30S ()<sub>+30s</sub>), um das Garen zu beginnen.

**WICHTIG:** Bei der Programmierung der Garzeit durch Drücken der Schaltflächen < oder > wird die Displayanzeige je nach gewünschter Dauer um verschiedene Stufen erhöht, siehe Tabelle 2.

**Tabelle 2**

ERFORDERLICHE GARZEIT	ZEITSCHRITT
0:05–1:00	5 Sekunden
01:10–05:00	10 Sekunden
05:30–10:00	30 Sekunden
11:00–30:00	1 Minute
35:00–95:00	5 Minuten

**HINWEIS:** Beim SCHNELLEN GAREN können Sie, wenn Sie den Modus GRILL, KOMBI oder UMLUFT verwenden, die Zeit beim Garen jeweils in 30-Sekunden-Schritten erhöhen, indem Sie die Schaltfläche START/+30S ()<sub>+30s</sub>) mehrfach hintereinander drücken. Diese Garzeit kann auf maximal 95 Minuten erhöht werden.

## 12 Auftauen nach Gewicht



Die Mikrowelle kann zum Auftauen von Lebensmitteln verwendet werden und berechnet die benötigte Zeit auf der Grundlage der im Bereich 100 g bis 2000 g programmierten Gewichte im gefrorenen Zustand, siehe Tabelle 3. Das Programm P30 wird automatisch ausgewählt und kann nicht geändert werden.



**Tabelle 3**

GEWICHT IN GEFRORENEM ZUSTAND (g)	AUFTAUZEIT (Minuten)
100	03:30
200	05:20
300	07:10
400	09:00
500	10:50
600	12:40
700	14:30
800	16:20
900	18:10
1000	20:00
1100	21:50
1200	23:40
1300	25:30
1400	27:20
1500	29:10
1600	31:00
1700	32:50
1800	34:40
1900	36:30

GEWICHT IN GEFRORENEM ZUSTAND (g)	AUFTAUZEIT (Minuten)
2000	38:20

Um zum Beispiel 600 g Fleisch aufzutauen:



1. Drücken Sie die Schaltfläche AUFTAUEN NACH GEWICHT () einmal und „dEF1“ wird angezeigt.
2. Drücken Sie die Schaltfläche < oder >, bis „600 g“ angezeigt wird.
3. Drücken Sie die Schaltfläche START/+30S ()<sub>30S</sub>, um mit dem Auftauen zu beginnen.
4. Die Mikrowelle beginnt mit dem Countdown von 12:40 und schaltet sich automatisch mehrmals aus und wieder ein, während sich der Glasteller weiter dreht.



**HINWEIS:** Außerdem stoppt während des Auftauzyklus der Glasteller seine Drehbewegung und es ertönt ein zweifacher Piepton während des Garvorgangs, um Sie daran zu erinnern, dass die Lebensmittel gedreht werden müssen. Drücken Sie die Schaltfläche PAUSE/ABBRECHEN ()<sub>II</sub>), um das Garen vorübergehend zu unterbrechen. Wenn Sie fertig sind, drücken Sie die Schaltfläche START/+30S ()<sub>30S</sub>) erneut, um den Neustart des Auftauzyklus auszuführen.

## 13 Auftauen nach Zeit

Mit dieser Funktion können Sie eine Auftauzeit bis maximal 95 Minuten programmieren, ohne ein Gewicht eingeben zu müssen. Das Programm P30 wird automatisch ausgewählt und kann nicht geändert werden.

Um zum Beispiel Fisch 20 Minuten lang aufzutauen:





1. Drücken Sie die Schaltfläche AUFTAUEN NACH ZEIT () einmal und „dEF2“ wird angezeigt.
2. Drücken Sie die Schaltfläche < oder >, bis 20:00 angezeigt wird.
3. Drücken Sie die Schaltfläche START/+30S ()<sub>30S</sub>, um mit dem Auftauen zu beginnen und die Mikrowelle schaltet sich automatisch mehrmals aus und wieder ein, während sich der Glasteller weiter dreht.

**HINWEIS:** Außerdem stoppt während des Auftauzyklus der Glasteller seine Drehbewegung und es ertönt ein zweifacher Piepton während des Garvorgangs, um Sie daran zu erinnern, dass die Lebensmittel gedreht werden müssen. Drücken Sie die Schaltfläche PAUSE/ABBRECHEN ()<sub>II</sub>), um das Garen vorübergehend zu unterbrechen. Wenn Sie fertig sind, drücken Sie die Schaltfläche START/+30S ()<sub>30S</sub>) erneut, um den Neustart des Auftauzyklus auszuführen.

## 14 Multifunktionsgaren

Mit dieser Funktion können Sie zwei aufeinanderfolgende Garsequenzen programmieren, bei denen sie verschiedene Leistungsstufen verwenden, falls erforderlich. Siehe auch PROGRAMMIERBARES GAREN oben.

Um zum Beispiel ein Lebensmittel 10 Minuten bei 30 % Leistung aufzutauen und danach 5 Minuten lang bei 100 % Leistung zu grillen:



1. Drücken Sie die Schaltfläche AUFTAUEN NACH ZEIT () einmal, um „dEF2“ (nur 30 % der Standardleistung) auszuwählen.
2. Drücken Sie die Schaltfläche START/+30S ()<sub>30S</sub>, um die Auswahl zu bestätigen (HINWEIS: Dieser Schritt ist NICHT erforderlich, wenn „dEF1“ oder „dEF2“ in diesem Modus verwendet wird).
3. Drücken Sie die Schaltfläche >, bis 10:00 angezeigt wird.
4. Drücken Sie die Schaltfläche GRILL () einmal und „G“ blinkt in der Anzeige.
5. Drücken Sie die Schaltfläche START/+30S ()<sub>30S</sub>, um die Auswahl zu bestätigen.
6. Drücken Sie die Schaltfläche >, bis 05:00 angezeigt wird.
7. Drücken Sie die Schaltfläche START/+30S ()<sub>30S</sub>, um das Garen zu beginnen und die Mikrowelle beginnt mit dem Auftauen und Grillen für 15:00 Minuten insgesamt in den beiden ausgewählten Leistungsstufen. An der Mikrowelle ertönt ein einmaliger Piepton, wenn das Programm wechselt.

**HINWEIS:** In dieser Funktion steht jede beliebige Kombination von Energieoptionen zur Verfügung, zum Beispiel: „dEF1 & P100“, „P80 & G“ und „G & C-1“. Die Auftauoptionen „dEF1“ und „dEF2“ sind jedoch immer der erste Vorgang, unabhängig von der Reihenfolge, in der sie programmiert sind.



## 15 Automatisches Programmieren

Mit dieser Funktion können Sie verschiedene beliebige Lebensmittel garen, indem Sie die Stückzahlen oder das Gewicht jeder einzelnen Option auswählen. Die Mikrowelle wählt die vorprogrammierte Garzeit entsprechend aus. Siehe Tabelle 4.

Um zum Beispiel 300 g Fleisch bei 100 % Leistung zu garen:

1. Drücken Sie die Schaltfläche >, bis „A3“ in der Anzeige erscheint.
2. Drücken Sie die Schaltfläche START/+30S ()<sub>30S</sub>, um die Auswahl zu bestätigen.
3. Drücken Sie die Schaltfläche >, bis „300 g“ in der Anzeige erscheint.
4. Drücken Sie die Schaltfläche START/+30S ()<sub>30S</sub>, um das Garen zu beginnen und die Mikrowelle führt den Garvorgang für 4:20 Minuten durch.

Um zum Beispiel zwei Heißgetränke (je 200 ml) bei 100 % Leistung zu erhitzen:

1. Drücken Sie die Schaltfläche >, bis „A7“ in der Anzeige erscheint.
2. Drücken Sie die Schaltfläche START/+30S () , um die Auswahl zu bestätigen.
3. Drücken Sie die Schaltfläche >, bis „400“ in der Anzeige erscheint.
4. Drücken Sie die Schaltfläche START/+30S () , um das Garen zu beginnen und die Mikrowelle führt den Erhitzungsvorgang für 04:00 Minuten durch.

**HINWEIS:** Es kann vorkommen, dass die für jedes Programm voreingestellten Zeiten Lebensmittel nicht nach Ihrem Geschmack garen. Dies hängt von Gewicht und Form der Lebensmittel ab. Bitte stellen Sie sicher, dass die Speisen vor dem Verzehr kochend heiß sind, und garen Sie die Lebensmittel länger, falls erforderlich.

**Tabelle 4**

AUTOMATIKPROGRAMM	VERWENDUNG FÜR	GEWICHT/EINHEITEN	OPTIONEN	GARZEIT
A1	Aufwärmen	Gewicht (g)	150 g	01:20
			250 g	02:00
			350 g	03:00
			450 g	04:00
			600 g	05:30
A2	Kartoffeln	Pro Einheit (230 g)	1	04:50
			2	07:30
			3	09:30
A3	Fleisch	Gewicht (g)	150 g	02:40
			300 g	04:20
			450 g	06:00
			600 g	07:40
A4	Gemüse	Gewicht (g)	150 g	02:30
			350 g	04:30
			500 g	06:10
A5 <sup>a</sup>	Fisch	Gewicht (g)	150 g	02:40
			250 g	03:50
			350 g	05:00
			450 g	06:10
			650 g	08:30
A6	Nudeln (Abgekochtes Wasser hinzufügen)	Gewicht (g)	50 g	17:00
			100 g	19:00
			150 g	21:00
A7	Heißgetränke	Pro Einheit (200 ml)	200	02:00
			400	04:00
			600	06:00
A8 <sup>b</sup>	Kuchen	Gewicht (g)	475 g	50,00
A9 <sup>c</sup>	Pizza	Gewicht (g)	200 g	10:30
			300 g	12:30
			400 g	14:00

AUTOMATIKPROGRAMM	VERWENDUNG FÜR	GEWICHT/EINHEITEN	OPTIONEN	GARZEIT
A10 <sup>d</sup>	Hähnchen	Gewicht (g)	500 g	29:00
			750 g	34:00
			1000 g	39:00
			1200 g	44:00

**HINWEIS:** Alle AUTO-PROGRAMM-Optionen nutzen die volle Mikrowellenleistung von P100, mit Ausnahme der folgenden:

A5<sup>a</sup> Mikrowellenleistung P80

A8<sup>b</sup> Nur Umluft mit Vorheizen bei 180 °C: siehe GAREN MIT UMLUFTLEISTUNG – MIT VORHEIZEN



A9<sup>c</sup> Kombinationsleistung C-4

A10<sup>d</sup> Kombinationsleistung C-4

## 16 Countdown-Timer

Mit dieser Funktion können Sie einen Alarm von bis zu 95 Minuten Dauer einstellen.

Um zum Beispiel einen Alarm von 60 Minuten einzustellen:

1. Drücken Sie die Schaltfläche COUNTDOWN TIMER (  ) einmal und das Display zeigt „00:00“ an.
2. Drücken Sie die Schaltfläche >, bis „60: 00“ angezeigt wird.
3. Drücken Sie die Schaltfläche START/+30S (  ), um die Auswahl zu bestätigen.
4. Der Timer zählt rückwärts bis null und sendet einen fünfmaligen Piepton aus, wenn der Vorgang abgeschlossen ist.
5. Zum Abbrechen des Timers drücken Sie die Schaltfläche PAUSE/ABBRECHEN (  ).

**HINWEIS:** Der COUNTDOWN TIMER ist unabhängig von der aktuell eingestellten Zeit im Display.

## 17 Abfrage

Mit dieser Funktion können Sie die aktuelle Leistungsstufe des Programms oder die Systemzeit während des Garens überprüfen.

Um zum Beispiel die aktuelle Leistungsstufe zu prüfen:





- Drücken Sie die Schaltfläche MIKROWELLE (  ) einmal und die Anzeige wechselt für 3 Sekunden zur aktuell eingestellten Leistungsstufe, bevor sie auf die verbleibende Garzeit zurückschaltet.

Um zum Beispiel die aktuelle Systemzeit zu prüfen:

- Drücken Sie die Schaltfläche UHR (  ) einmal und die Anzeige wechselt für 3 Sekunden zur aktuell eingestellten Systemzeit, bevor sie auf die verbleibende Garzeit zurückschaltet.

## 18 Kindersicherung

Mit dieser Funktion können alle Schaltflächen auf dem Bedienfeld automatisch gesperrt werden, damit kleine Kinder das Gerät nicht unbeaufsichtigt in Betrieb setzen können.

1. Zum Sperren der Mikrowelle halten Sie die Schaltfläche SPERREN (  ) für drei Sekunden gedrückt. Es ertönt ein langer Piepton und der SCHLÜSSEL (  ) erscheint in der Anzeige.
2. Zum Entsperren der Mikrowelle halten Sie die Schaltfläche SPERREN (  ) für drei Sekunden gedrückt. Es ertönt ein langer Piepton und der SCHLÜSSEL (  ) erlischt in der Anzeige.



EN Care & maintenance  
 PL Pielęgnacja i konserwacja  
 RUB Уход и обслуживание  
 ES Cuidados y Mantenimiento  
 TR Bakım ve Onarım

FR Entretien et maintenance  
 DE Pflege und Wartung  
 RO Îngrijire și întreținere  
 PT Cuidados e manutenção

1. Schalten Sie die Mikrowelle ab und ziehen Sie den Netzstecker aus der Wandsteckdose, bevor Sie das Gerät reinigen.
2. Halten Sie die Innenseite des Garraums sauber. Entfernen Sie Lebensmittelspritzer oder verschüttete Flüssigkeiten umgehend mit einem ausgewrungenen feuchten Tuch. Verwenden Sie keine Sprühreiniger oder Scheuermittel, da diese zur Fleckenbildung auf der Oberfläche führen bzw. diese beschädigen könnten.
3. Die außen liegenden Oberflächen sollten mit einem gut ausgewrungenen feuchten Tuch gereinigt und mit einem weichen trockenen Tuch abgewischt werden. Lassen Sie keine Nässe in die Lüftungsöffnungen eindringen.
4. Verwenden Sie bei diesem Gerät keinen Dampfreiniger.
5. Nässe kann während des Gebrauchs aufgrund von Dampf oder wegen eines hohen Feuchtigkeitsgrades auf dem Ofen kondensieren. Dies ist normal und sollte mit einem weichen trockenen Tuch entfernt werden.
6. Entfernen Sie den Glasdreheller und den Rollenring regelmäßig und reinigen Sie beides in warmem Seifenwasser. Trocknen Sie beides gründlich ab. Stellen Sie sicher, dass der Garraumboden sauber und trocken ist, bevor Sie beides vorsichtig wieder einsetzen.
7. Um Gerüche aus der Mikrowelle zu entfernen, schneiden Sie eine Zitrone auf und drücken Sie den Saft in eine mikrowellengeeignete Schüssel. Geben Sie die Zitronenschalenhälften in die Schüssel hinzu. Geben Sie eine halbe Tasse Wasser hinzu und garen Sie alles 3 Minuten lang in der Mikrowelle bei voller Leistung oder bis das Wasser kocht. Lassen Sie den Dampf 5 Minuten lang einwirken, um angetrocknete Lebensmittelreste weich werden zu lassen. Entnehmen Sie dann die Schüssel, den Glasdreheller und den Rollenring und wischen Sie alles mit einem trockenen weichen Tuch gründlich ab, um die Rückstände zu entfernen.
8. Bei Ausfall der Garraumbelichtung wenden Sie sich bitte an die Kundendienst-Hotline, um einen Technikerbesuch zu vereinbaren. Versuchen Sie NICHT eigenmächtig, die Lampe zu ersetzen.

## Kunden-Hotline (gebührenfrei):

Wenden Sie sich bitte an Ihren Händler.



EN Use    FR Utilisation    PL Użytkowanie    DE Benutzung    RUС Использование  
 RO Utilizare    ES Uso    PT Utilização    TR Kullanım

## 01 Панель управления

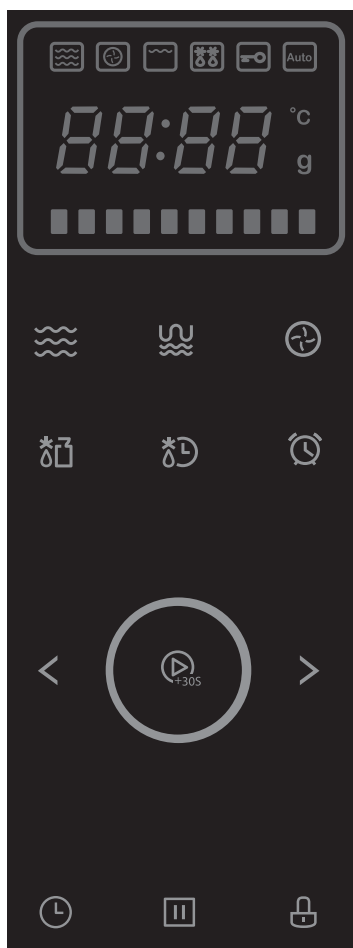

### РЕЖИМ МИКРОВОЛНОВОЙ ПЕЧИ (☰)

Используется для настройки уровня мощности микроволновой печи.

### РЕЖИМ ГРИЛЯ/КОМБИНИРОВАННЫЙ (☰)

Используется для выбора режима гриля или приготовления в комбинированном режиме.

### РЕЖИМ КОНВЕКЦИИ (☰)

Используется для выбора приготовления в режиме конвекции и настройки температуры печи.

### РАЗМОРОЗКА ПО ВЕСУ dEF1 (☰)

Используется для разморозки продуктов по весу.

### РАЗМОРОЗКА ПО ВРЕМЕНИ dEF2 (☰)

Используется для разморозки продуктов по времени.

### ТАЙМЕР ОБРАТНОГО ОТСЧЕТА (☰)

Используется для настройки времени таймера.

### ЗАПУСК/+30 С (☰)

Используется для запуска процесса мгновенного приготовления или программы.

### УСТАНОВКА ЧАСОВ (☰)

Используется для установки времени на печи.

### ПАУЗА/ОТМЕНА (☰)

Используется для временной приостановки или отмены программы.

### ЗАЩИТА ОТ ДЕТЕЙ (☰)

Используется для блокировки панели управления.

## 02 Панель отображения



- Режим микроволновой печи
- Режим конвекции
- Режим гриля
- Режим разморозки
- Индикатор защиты от детей
- Режим автоматического приготовления
- Выбор температуры (°C)
- Индикатор веса в граммах
- Шкала температуры  
Индикатор (130–220°C)  
Примечание. Одно деление соответствует 10°C

### 03 Первое использование микроволновой печи

- При первом включении печи раздастся звуковой сигнал, а на дисплее отобразится «0:00».
- Чтобы все функции работали корректно, перед дальнейшим использованием рекомендуется установить часы на текущее время.

### 04 Настройка часов

Чтобы настроить часы, сначала нажмите кнопку часов (⌚) один раз. При каждом нажатии кнопки будет раздаваться звуковой сигнал.

1. На дисплее начнет мигать соответствующая часам цифра. Нажмите кнопку «>», чтобы выбрать значение часа от 0 до 23.
2. Снова нажмите кнопку часов (⌚).
3. Нажмите кнопку «>» снова и выберите значение минут от 0 до 59.
4. Нажмите кнопку часов (⌚), чтобы подтвердить настройку и сохранить время.

**ПРИМЕЧАНИЕ.** Для выхода из меню настройки часов в любой момент нажмите кнопку паузы/отмены (⏸) один раз.

Для выбора времени используйте кнопки «<» и «>». Чтобы быстрее перейти к нужному значению, нажмите и удерживайте нужную кнопку.

### 05 Мгновенное приготовление

Эта функция позволяет мгновенно запустить процесс приготовления продуктов на полной мощности.

Нажмите кнопку запуска/+30 с (⏩<sub>+30s</sub>) один раз. Микроволновая печь запустится на полной мощности на 30 секунд. При каждом последующем нажатии кнопки запуска/+30 с (⏩<sub>+30s</sub>) время приготовления будет увеличиваться на 30 секунд. Максимальное время составляет 95 минут.

Чтобы запрограммировать время мгновенного приготовления, например 2 минуты, сначала нажмите кнопку «<». На дисплее отобразится значение «95:00». Затем нажмите кнопку «>». При этом время будет увеличиваться с 0:05 до желаемого времени. В данном случае — до 2:00. Чтобы запустить процесс приготовления, нажмите кнопку запуска/+30 с (⏩<sub>+30s</sub>).

Если вы хотите приостановить программу приготовления, нажмите кнопку паузы/отмены (⏸) один раз, а чтобы возобновить приготовление, нажмите кнопку запуска/+30 с (⏩<sub>+30s</sub>). Чтобы полностью отменить приготовление, дважды нажмите кнопку паузы/отмены (⏸). После завершения приготовления микроволновая печь подаст пять звуковых сигналов.

### 06 Программы приготовления

Эта функция позволяет запустить печь на максимальной мощности или уменьшить мощность и запрограммировать время приготовления (максимум 95 минут). Доступно 10 настроек мощности. См. Таблицу 1.



Таблица 1

ЗНАЧОК НА ДИСПЛЕЕ	НАСТРОЙКА МОЩНОСТИ ПЕЧИ	МОЩНОСТЬ ПЕЧИ	НАСТРОЙКА МОЩНОСТИ ГРИЛЯ	МОЩНОСТЬ ГРИЛЯ	НАСТРОЙКА МОЩНОСТИ КОНВЕКЦИИ	МОЩНОСТЬ КОНВЕКЦИИ
P100	100 %	1000 Вт	0 %	0 Вт	0 %	0 Вт
P80	80 %	800 Вт	0 %	0 Вт	0 %	0 Вт
P50	50 %	500 Вт	0 %	0 Вт	0 %	0 Вт
P30	30 %	300 Вт	0 %	0 Вт	0 %	0 Вт
P10	10 %	100 Вт	0 %	0 Вт	0 %	0 Вт
G	0 %	0 Вт	100 %	1100 Вт	0 %	0 Вт
C-1	48 %	480 Вт	0 %	0 Вт	52 %	1300 Вт
C-2	48 %	480 Вт	100 %	1100 Вт	0 %	0 Вт
C-3	0 %	0 Вт	100 %	1100 Вт	100 %	2500 Вт
C-4	28 %	280 Вт	72 %	792 Вт	72 %	1800 Вт

Эту функцию можно использовать тремя способами.





## 07 Приготовление в микроволновой печи на полной мощности

Например, для приготовления на полной мощности в течение 1 минуты сделайте следующее.

1. Нажмите кнопку микроволновой печи () один раз. На дисплее замигает надпись P100.
2. Нажмите кнопку запуска/+30 с () , чтобы подтвердить выбор. На дисплее продолжит отображаться значок P100.
3. Выберите значение «1:00» с помощью кнопки «>».
4. Чтобы запустить процесс приготовления, нажмите кнопку запуска/+30 с () .





## 08 Приготовление в микроволновой печи на пониженной мощности



Например, для приготовления на мощности 50 % в течение 3 минут сделайте следующее.

1. Нажмите кнопку микроволновой печи () три раза. На дисплее замигает надпись P50.
2. Или нажмите кнопку микроволновой печи () один раз (на дисплее появится надпись P100), а затем нажмите кнопку «<» или «>», чтобы на дисплее появилась надпись P50.
3. Чтобы подтвердить выбор, нажмите кнопку запуска/+30 с () .
4. Выберите значение «3:00» с помощью кнопки «>».
5. Чтобы запустить процесс приготовления, нажмите кнопку запуска/+30 с () .

## 09 Приготовление на гриле или в комбинированном режиме

Например, для приготовления на 48 % мощности микроволновой печи и 100 % мощности гриля в течение 10 минут сделайте следующее.

- Нажмите кнопку гриля/комбинированного режима () три раза. На дисплее отобразится надпись C-2.
- Или нажмите кнопку гриля/комбинированного режима () (на дисплее появится надпись G), а затем нажмите кнопку «>», чтобы на дисплее появилась надпись C-2.
- Чтобы подтвердить выбор, нажмите кнопку запуска/+30 с () .
- Выберите значение «10:00» с помощью кнопки «>».
- Нажмите кнопку запуска/+30 с () , чтобы начать приготовление. При смене программы микроволновая печь подаст звуковой сигнал.



При использовании функции гриля G печь подаст два звуковых сигнала по истечении половины запрограммированного времени приготовления в качестве напоминания перевернуть продукты. Чтобы приостановить приготовление, нажмите кнопку паузы/отмены () . Чтобы возобновить приготовление, нажмите кнопку пуска/+30 с () .

Решетка [02] предназначена для использования только в режиме гриля (программа G). Этот режим можно включить отдельно: для этого нажмите кнопку гриля/комбинированного режима () . Не используйте решетку для приготовления в режиме микроволновой печи.

Есть два способа использовать режим конвекции. Диапазон температур составляет 130–220°C при максимальной продолжительности работы 95 минут. Не используйте решетку для приготовления в режиме микроволновой печи.

## 10 Приготовление в режиме конвекции — без предварительного нагрева

Например, для приготовления при температуре 160°C в режиме конвекции в течение 20 минут сделайте следующее.

- Нажмите кнопку конвекции () один раз. На дисплее замигает значение температуры 130°C и загорится первый индикатор температуры.
- Нажимайте кнопку «>», пока на дисплее не будет мигать 160°C и не загорится четвертый индикатор температуры.
- Чтобы подтвердить выбор температуры, нажмите кнопку запуска/+30 с () .
- Выберите значение «20:00» с помощью кнопки «>».
- Чтобы запустить процесс приготовления, нажмите кнопку запуска/+30 с () .



**Примечание.** Если режим конвекции запускается без предварительного нагрева печи, в течение первых минут приготовления печь будет разогреваться до заданной температуры. Из-за этого продукты могут быть приготовлены не до конца. В следующем разделе описывается процесс предварительного нагрева печи. Для отслеживания температуры внутри камеры используются мигающие индикаторы на дисплее. Каждый индикатор соответствует повышению температуры на 10°C. К примеру, если на дисплее горит четыре индикатора и мигает пятый, это значит, что печь разогрета до 160°C и разогревается до 170°C.

## 11 Приготовление в режиме конвекции — с предварительным нагревом

Например, для приготовления при температуре 180°C в режиме конвекции в течение 25 минут сделайте следующее.

- Нажмите кнопку конвекции () один раз. На дисплее замигает значение температуры 130°C и загорится первый

индикатор температуры.

- Нажимайте кнопку «>», пока на дисплее не будет мигать 180°C и не загорится шестой индикатор температуры.
- Чтобы подтвердить выбор температуры, нажмите кнопку запуска/+30 с ()
- Чтобы запустить процесс нагрева, нажмите кнопку запуска/+30 с ()
- По мере нагрева печи будет мигать датчик температуры. Когда будет достигнута заданная температура, печь подаст два звуковых сигнала в качестве напоминания поместить в камеру продукты.
- Когда вы закроете дверцу, выберите значение «25:00» с помощью кнопки «>».
- Чтобы запустить процесс приготовления, нажмите кнопку запуска/+30 с ()

**ВАЖНО!** При программировании времени приготовления путем нажатия кнопок «<» или «>» значения на дисплее будут увеличиваться в зависимости от заданного времени приготовления (см. Таблицу 2).

**Таблица 2**

НЕОБХОДИМОЕ ВРЕМЯ ПРИГОТОВЛЕНИЯ	УВЕЛИЧЕНИЕ ВРЕМЕНИ
0:05–1:00	5 секунд
1:10–5:00	10 секунд
5:30–10:00	30 секунд
11:00–30:00	1 мин
35:00–95:00	5 минут

**ПРИМЕЧАНИЕ.** Как и в случае мгновенного приготовления, в режиме гриля/комбинированного режима или конвекции можно увеличить время на 30 секунд за одно нажатие кнопки запуска/+30 с (). Максимальное время приготовления составляет 95 минут.

## 12 Разморозка по весу

Микроволновую печь можно использовать для разморозки продуктов. Прибор рассчитывает необходимое время на основании веса замороженного продукта в диапазоне от 100 до 2000 г (см. Таблицу 3). Программа P30 выбирается автоматически, и ее нельзя изменить.

**Таблица 3**

ВЕС ЗАМОРОЖЕННОГО ПРОДУКТА (г)	ВРЕМЯ РАЗМОРОЗКИ (мин)
100	3:30
200	5:20
300	7:10
400	9:00
500	10:50
600	12:40
700	14:30
800	16:20
900	18:10
1000	20:00
1100	21:50
1200	23:40
1300	25:30
1400	27:20
1500	29:10
1600	31:00
1700	32:50
1800	34:40

ВЕС ЗАМОРОЖЕННОГО ПРОДУКТА (г)	ВРЕМЯ РАЗМОРОЗКИ (мин)
1900	36:30
2000	38:20

Например, для разморозки 600 г мяса потребуется следующее.

1. Нажмите кнопку разморозки по весу один раз. На экране появится надпись dEF1.
2. Выберите значение «600g» с помощью кнопки «<» или «>».
3. Чтобы запустить процесс разморозки, нажмите кнопку запуска/+30 с ().
4. Микроволновая печь начнет обратный отсчет с 12:40 и автоматически выключится и включится несколько раз, а стеклянная подставка будет продолжать вращаться.

**ПРИМЕЧАНИЕ.** По прошествии части времени разморозки стеклянная подставка прекратит вращаться, а прибор подаст два звуковых сигнала. Это означает, что требуется перевернуть продукт. Чтобы приостановить разморозку, нажмите кнопку паузы/отмены (). Чтобы возобновить разморозку, нажмите кнопку пуска/+30 с ().

## 13 Разморозка по времени

Эта функция позволяет запрограммировать время разморозки без указания веса продукта. Максимальное время разморозки составляет 95 минут. Программа P30 выбирается автоматически, и ее нельзя изменить.

Например, для разморозки рыбы в течение 20 минут потребуется следующее.

1. Нажмите кнопку разморозки по времени один раз. На экране появится надпись dEF2.
2. Выберите значение «20:00» с помощью кнопки «<» или «>».
3. Чтобы запустить процесс разморозки, нажмите кнопку запуска/+30 с (). Микроволновая печь автоматически выключится и включится несколько раз, а стеклянная подставка будет продолжать вращаться.

**ПРИМЕЧАНИЕ.** По прошествии части времени разморозки стеклянная подставка прекратит вращаться, а прибор подаст два звуковых сигнала. Это означает, что требуется перевернуть продукт. Чтобы приостановить разморозку, нажмите кнопку паузы/отмены (). Чтобы возобновить разморозку, нажмите кнопку пуска/+30 с ().

## 14 Приготовление по нескольким программам

Эта функция позволяет запустить две последовательные программы приготовления на разных уровнях мощности (при необходимости). Также см. раздел «Программы приготовления» выше.

Например, для разморозки продуктов на мощности 30 % в течение 10 минут, а затем для приготовления на гриле на мощности 100 % в течение 5 минут сделайте следующее.

1. Нажмите кнопку разморозки по времени () один раз, чтобы выбрать программу dEF2 (только 30 % от стандартной мощности).
2. Чтобы подтвердить выбор, нажмите кнопку запуска/+30 с (). **ПРИМЕЧАНИЕ.** Это действие не требуется, если в этом режиме используются программы dEF1 или dEF2.
3. Выберите значение «10:00» с помощью кнопки «>».
4. Нажмите кнопку гриля () один раз. На дисплее замигает надпись G.
5. Чтобы подтвердить выбор, нажмите кнопку запуска/+30 с ().
6. Выберите значение «5:00» с помощью кнопки «>».
7. Нажмите кнопку запуска/+30 с () , чтобы начать приготовление. Микроволновая печь будет работать в режиме разморозки, а затем в режиме гриля в течение 15 минут на двух выбранных уровнях мощности. При смене программы микроволновая печь подаст звуковой сигнал.



**ПРИМЕЧАНИЕ.** При использовании этой функции доступны любые комбинации режимов мощности, например: dEF1 и P100, P80 и G или G и C-1. Тем не менее, программы разморозки dEF1 и dEF2 по умолчанию будут запускаться первыми независимо от того, в каком порядке они запрограммированы.

## 15 Автоматическая программа приготовления



Эта функция позволяет запрограммировать приготовление распространенных видов продуктов путем выбора количества или веса каждого продукта. Соответствующее время приготовления микроволновая печь выбирает автоматически. См. Таблицу 4.

Например, для приготовления 300 г мяса на полной мощности потребуется следующее.

1. Выберите значение A3 с помощью кнопки «>».

2. Чтобы подтвердить выбор, нажмите кнопку запуска/+30 с ()
3. Выберите значение «300g» с помощью кнопки «>».
4. Нажмите кнопку запуска/+30 с () , чтобы начать приготовление. Микроволновая печь будет работать в течение 4 минут 20 секунд.

Например, для подогрева 2 напитков (200 мл каждый) при 100 % мощности сделайте следующее.

1. Выберите значение А7 с помощью кнопки «>».
2. Чтобы подтвердить выбор, нажмите кнопку запуска/+30 с ()
3. Выберите значение «400» с помощью кнопки «>».
4. Нажмите кнопку запуска/+30 с () , чтобы начать приготовление. Микроволновая печь будет работать в течение 4 минут.

**ПРИМЕЧАНИЕ.** Предустановленные значения времени для каждой программы не гарантируют оптимального приготовления продуктов, поскольку необходимо учитывать также вес и форму продуктов. Перед употреблением убедитесь, что продукты достаточно горячие. При необходимости увеличьте время приготовления.

Таблица 4

АВТОМАТИЧЕСКАЯ ПРОГРАММА	ДЛЯ ЧЕГО ПОДХОДИТ	ВЕС/КОЛ-ВО ШТУК	ПАРАМЕТРЫ	ВРЕМЯ ПРИГОТОВЛЕНИЯ
А1	Повторный разогрев	Вес (г)	150 г	1:20
			250 г	2:00
			350 г	3:00
			450 г	4:00
			600 г	5:30
А2	Картофель	Штука (230 г)	1	4:50
			2	7:30
			3	9:30
А3	Мясо	Вес (г)	150 г	2:40
			300 г	4:20
			450 г	6:00
			600 г	7:40
А4	Овощи	Вес (г)	150 г	2:30
			350 г	4:30
			500 г	6:10
А5 <sup>а</sup>	Рыба	Вес (г)	150 г	2:40
			250 г	3:50
			350 г	5:00
			450 г	6:10
			650 г	8:30
А6	Макароны (добавить кипяченую воду)	Вес (г)	50 г	17:00
			100 г	19:00
			150 г	21:00
А7	Горячие напитки	На единицу (200 мл)	200	2:00
			400	4:00
			600	6:00
А8 <sup>б</sup>	Пирог	Вес (г)	475 г	50.00

АВТОМАТИЧЕСКАЯ ПРОГРАММА	ДЛЯ ЧЕГО ПОДХОДИТ	ВЕС/КОЛ-ВО ШТУК	ПАРАМЕТРЫ	ВРЕМЯ ПРИГОТОВЛЕНИЯ
A9 <sup>c</sup>	Пицца	Вес (г)	200 г	10:30
			300 г	12:30
			400 г	14:00
A10 <sup>d</sup>	Курица	Вес (г)	500 г	29:00
			750 г	34:00
			1000 г	39:00
			1200 г	44:00

**ПРИМЕЧАНИЕ.** Все параметры автоматической программы используют режим полной мощности микроволновой печи — P100 — со следующими исключениями.

A5<sup>a</sup> мощность микроволновой печи P80

A8<sup>b</sup> конвекция с предварительным нагревом только при 180°C, см. раздел «Приготовление в режиме конвекции — с предварительным нагревом»



A9<sup>c</sup> комбинированный режим C-4

A10<sup>d</sup> комбинированный режим C-4

## 16 Таймер обратного отсчета

Эта функция позволяет настроить оповещение через определенное время до 95 минут.

Например, чтобы установить оповещение через 60 минут, сделайте следующее.

1. Нажмите кнопку ТАЙМЕРА обратного отсчета (  ) один раз. На дисплее отобразится надпись «00:00».
2. Выберите значение «60:00» с помощью кнопки «>».
3. Чтобы подтвердить выбор, нажмите кнопку запуска/+30 с (  ).
4. Таймер начнет обратный отсчет до нуля. По окончании времени прибор подаст пять звуковых сигналов.
5. Чтобы отменить таймер, нажмите кнопку паузы/отмены (  ).

**ПРИМЕЧАНИЕ.** Таймер обратного отсчета не зависит от текущего времени на дисплее.

## 17 Информация

Эта функция позволяет узнать текущий уровень мощности или текущее время во время приготовления.

Например, чтобы узнать текущий уровень мощности, сделайте следующее.





- Нажмите кнопку микроволновой печи (  ) один раз. На дисплее на три секунды отобразится текущий уровень мощности, а затем снова пойдет отсчет времени приготовления.

Например, для проверки текущего времени сделайте следующее.

- Нажмите кнопку часов (  ) один раз. На дисплее на три секунды отобразится текущее время, а затем снова пойдет отсчет времени приготовления.

## 18 Защита от детей

Эта функция позволяет автоматически заблокировать все кнопки управления для защиты микроволновой печи от маленьких детей.

1. Чтобы заблокировать микроволновую печь, нажмите и удерживайте кнопку блокировки (  ) в течение трех секунд. Прозвучит длинный звуковой сигнал, а на дисплее отобразится значок ключа (  ).
2. Чтобы разблокировать микроволновую печь, нажмите и удерживайте кнопку блокировки (  ) в течение трех секунд. Прозвучит длинный звуковой сигнал, а значок ключа (  ) исчезнет с дисплея.



EN Care & maintenance  
 PL Pielęgnacja i konserwacja  
 RUB Уход и обслуживание  
 ES Cuidados y Mantenimiento  
 TR Bakım ve Onarım

FR Entretien et maintenance  
 DE Pflege und Wartung  
 RO Îngrijire și întreținere  
 PT Cuidados e manutenção

1. Перед очисткой выключите микроволновую печь и извлеките вилку из розетки электросети.
2. Содержите камеру печи в чистоте. При разбрызгивании продуктов и жидкости внутри камеры немедленно удалите загрязнения с помощью хорошо отжатой влажной ткани. Не используйте аэрозольные или абразивные чистящие средства, так как они могут повредить поверхность или оставить на ней пятна.
3. Очищайте внешнюю поверхность с помощью хорошо отжатой влажной ткани и протирайте насухо мягкой сухой тканью. Не допускайте попадания влаги в вентиляционные отверстия.
4. Не выполняйте очистку прибора с помощью пароочистителей.
5. Влага может конденсироваться на печи во время использования из-за пара или высокой влажности. Это нормальное явление, однако конденсат необходимо вытереть мягкой сухой тканью.
6. Регулярно снимайте стеклянную подставку и поворотный стол и очищайте их теплой мыльной водой. Протирайте насухо. Перед установкой элементов обратно убедитесь, что нижняя поверхность камеры чистая и сухая.
7. Чтобы устранить запахи из микроволновой печи, разрежьте лимон пополам и выжмите сок в емкость, подходящую для использования в микроволновой печи. Положите половинки лимона в ту же емкость. Добавьте полчашки воды и запустите микроволновую печь на полной мощности на 3 минуты или до кипения воды. Оставьте емкость на 5 минут, чтобы пар размягчил присохшие к стенкам частицы. Затем извлеките емкость, подставку и поворотный стол и тщательно протрите камеру мягкой сухой тканью, чтобы удалить остатки пищи.
8. В случае неисправности освещения внутри камеры обратитесь на горячую линию центра обслуживания покупателей, чтобы вызвать специалиста по ремонту. НЕ ПЫТАЙТЕСЬ заменить элементы самостоятельно.

## Центр обслуживания клиентов (звонки бесплатны):

Обратитесь к своему продавцу



EN Use    FR Utilisation    PL Użytkowanie    DE Benutzung    RUС Использование  
 RO Utilizare    ES Uso    PT Utilização    TR Kullanım

## 01 Panou de comandă

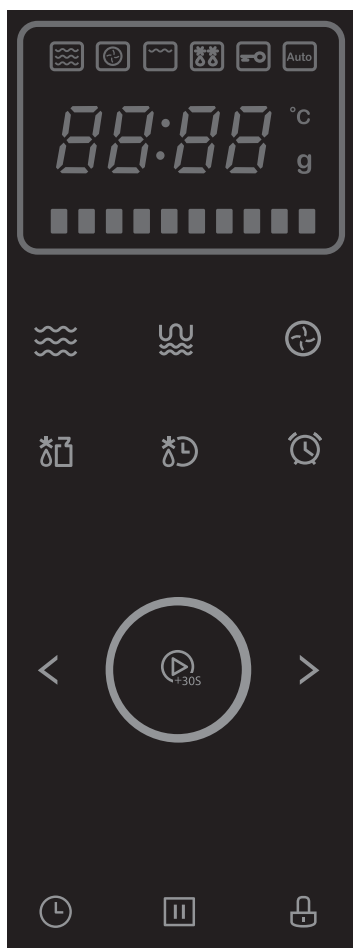

### MOD MICROUND (☰)

Folosiți pentru a seta nivelul puterii microundelor.

### MOD GRĂȚAR/COMBI (☰)

Folosiți pentru a selecta opțiunea grătar sau de combinare a cuptorului.

### MODUL CONVECȚIE (⊕)

Folosiți pentru a selecta gătitul prin convecție și stabilirea temperaturii cuptorului.

### DECONGELARE ÎN FUNCȚIE DE GREUTATE dEF1 (☰)

Folosiți pentru decongelarea mâncării în funcție de greutate.

### DECONGELARE ÎN FUNCȚIE DE TIMP dEF2 (☰)

Folosiți pentru decongelarea mâncării în funcție de timp.

### TEMPORIZATOR CU NUMĂRĂTOARE INVERSĂ (⌚)

Folosiți pentru stabilirea unei alarme a temporizatorului.

### PORNIRE/+30S (⏪)

Folosiți pentru a începe imediat gătitul sau pentru a porni un program.

### SETARE CEAS (⌚)

Folosiți pentru a seta ceasul cuptorului.

### PAUZĂ/ANULARE (⏸)

Folosiți pentru a întrerupe temporar un program de preparare sau pentru a anula cu totul un program.

### BLOCARE COPII (🔒)

Folosiți pentru blocarea panoului de comandă.

## 02 Afișaj



Mod microunde



Mod convecție



Mod grătar



Mod decongelare



Indicador blocare copii



Mod gătit automat



Selecție temperatură (°C)



Indicador greutate (grame)



Indicador cu bare pentru temperatură (130-220 °C)

Notă: Fiecare bară reprezintă 10 °C

### 03 Folosirea cuptorului pentru prima dată

- Când cuptorul este băgat în priză și pornit pentru prima dată, se va auzi un bip, iar afișajul va arăta „0:00”.
- Se recomandă să setați ceasul la ora curentă înainte de a continua folosirea, pentru a vă asigura că toate funcțiile pot fi utilizate pe deplin.

### 04 Setarea ceasului

Pentru a seta ceasul, apăsați mai întâi butonul CEAS (L) o dată. La fiecare apăsare a butonului se va auzi un bip.

1. Numărul orelor se va aprinde intermitent și apăsați butonul > pentru a selecta orele între 0 și 23.
2. Apăsați iar butonul CEAS (L).
3. Apăsați butonul > pentru a selecta minutele între 0 și 59.
4. Apăsați butonul CEAS (L) încă o dată pentru a confirma setarea, iar ora curentă este salvată.

**NOTĂ:** Pentru a ieși oricând din meniul de setare a ceasului, apăsați o dată butonul PAUZĂ/ANULARE (II).

Puteți folosi butoanele < sau > pentru a selecta ora și dacă țineți apăsat degetul pe fiecare buton, veți trece mai repede prin diferitele opțiuni din meniu.

### 05 Gătire rapidă

Această funcție vă permite să începeți imediat gătirea la putere maximă.

Apăsați butonul PORNIRE/+30S (D<sub>+30S</sub>) o dată și cuptorul va începe să gătească la putere maximă timp de 30 de secunde. Fiecare apăsare consecutivă a butonului PORNIRE/+30S (D<sub>+30S</sub>) va crește timpul în intervale de 30 de secunde în timpul gătirii, până la un timp maxim de 95 de minute.

Ca alternativă, pentru a programa o durată pentru gătire rapidă, de exemplu 2 minute, mai întâi apăsați butonul < și se va afișa 95.00. Apoi apăsați butonul >, iar ceasul va urca de la 0:05 la timpul dorit de dvs., în acest caz 2:00. Apăsați

butonul PORNIRE/+30S (D<sub>+30S</sub>) o dată pentru a începe gătirea.

Dacă doriți să întrerupeți programul de gătire în orice moment, apăsați butonul PAUZĂ/ANULARE (II) o dată și apoi butonul PORNIRE (D<sub>+30S</sub>) pentru a reîncepe gătirea. Pentru a anula complet gătirea, apăsați butonul PAUZĂ/ANULARE (II) de două ori. După ce s-a terminat gătirea, cuptorul va emite cinci bipuri.

### 06 Gătire programabilă

Această funcție vă permite să gătiți la putere maximă sau să reduceți puterea cuptorului și să programați un timp de gătire de maximum 95 de minute. Sunt disponibile 10 niveluri de putere, consultați Tabelul 1.

**Tabelul 1**

PICTOGRAMĂ AFIȘATĂ	SETAREA PUTERII MICROUNDDELOR	PUTERE DE IEȘIRE MICROUNDE	SETAREA PUTERII GRĂTARULUI	CONSUM DE ENERGIE GRĂTAR	SETAREA PUTERII DE CONVECȚIE	CONSUM DE ENERGIE CONVECȚIE
P100	100%	1000 W	0%	0 W	0%	0 W
P80	80%	800 W	0%	0 W	0%	0 W
P50	50%	500 W	0%	0 W	0%	0 W
P30	30%	300 W	0%	0 W	0%	0 W
P10	10%	100 W	0%	0 W	0%	0 W
G	0%	0 W	100%	1100 W	0%	0 W
C-1	48%	480 W	0%	0 W	52%	1300 W
C-2	48%	480 W	100%	1100 W	0%	0 W
C-3	0%	0 W	100%	1100 W	100%	2500 W
C-4	28%	280 W	72%	792 W	72%	1800 W

Există trei moduri de a folosi această funcție.

## 07 Gătirea la puterea maximă a microundelor

De exemplu, pentru a găti cu puterea la 100% timp de 1 minut:

1. Apăsați butonul MICROUNDE (☞) o dată și P100 se va aprinde pe afișaj.
2. Apăsați butonul PORNIRE/+30S (⏪) pentru a confirma alegerea și P100 va rămâne aprins.
3. Apăsați butonul > până când se afișează 1:00.
4. Apăsați butonul PORNIRE/+30S (⏪) pentru a începe gătitul.

## 08 Gătirea la puterea redusă a microundelor

De exemplu, pentru a găti cu puterea la 50% timp de 3 minute:

1. Apăsați butonul MICROUNDE (☞) de trei ori și P50 se va aprinde pe afișaj.
2. Ca alternativă, apăsați butonul MICROUNDE (☞) o dată și se afișează P100, iar apoi apăsați butonul < sau > până când se afișează P50.
3. Apăsați butonul PORNIRE/+30S (⏪) pentru a confirma alegerea.
4. Apăsați butonul > până când se afișează 03:00.
5. Apăsați butonul PORNIRE/+30S (⏪) pentru a începe gătitul.

## 09 Gătirea la grătar sau la puterea combinată microunde și grătar

De exemplu, pentru a găti cu puterea redusă la 48% a microundelor și puterea 100% a grătarului, timp de 10 minute:

- Apăsați butonul GRĂTAR/COMBI (☞) de trei ori și C-2 este afișat.
- Ca alternativă, apăsați butonul GRĂTAR/COMBI (☞) și se afișează G, iar apoi apăsați butonul > până când se afișează C-2.
- Apăsați butonul PORNIRE/+30S (⏪) pentru a confirma alegerea.
- Apăsați butonul > până când se afișează 10:00.
- Apăsați butonul PORNIRE/+30S (⏪) pentru a începe gătitul, iar cuptorul va emite un bip când se schimbă programul.

În timpul folosirii funcției G pentru Grătar, cuptorul va emite două bipuri la jumătatea timpului programat pentru gătit, pentru a vă aminti să întoarceți mâncarea. Apăsați butonul PAUZĂ/ANULARE (⏸) pentru a opri temporar gătitul și, când e totul pregătit, apăsați butonul PORNIRE/+30S (⏪) pentru a reîncepe gătitul.

Raftul pentru grătar [02] se folosește doar pentru grătar, programul G, iar acesta poate fi selectat independent apăsând butonul GRĂTAR/COMBI (☞). Nu folosiți raftul de grătar pentru gătitul la microunde.

În plus, există încă două moduri de folosire a funcției de GĂTIRE PRIN CONVECȚIE. Gama de temperatură disponibilă este 130-220 °C timp de maximum 95 de minute. Nu folosiți raftul de grătar pentru gătitul la microunde.

## 10 Gătirea prin convecție – fără preîncălzire

De exemplu, pentru a găti prin convecție la 160 °C timp de 20 minute:

- Apăsați butonul CONVECȚIE (☞) o dată și 130 °C se va aprinde intermitent pe afișaj, iar primul indicator de temperatură se va aprinde.
- Apăsați butonul > până când 160 °C se aprinde intermitent și al patrulea indicator de temperatură se va aprinde.
- Apăsați butonul PORNIRE/+30S (⏪) pentru a confirma alegerea temperaturii.
- Apăsați butonul > până când se afișează 20:00.
- Apăsați butonul PORNIRE/+30S (⏪) pentru a începe gătitul.

**Notă:** Dacă funcția de CONVECȚIE este folosită de la rece, atunci primele minute de gătit vor fi folosite pentru a încălzi cuptorul până la temperatura necesară, ceea ce ar putea însemna că mâncarea dvs. este nefăcută. Dacă trebuie să preîncălziți cuptorul înainte de a începe gătitul, consultați secțiunea următoare. Puteți monitoriza temperatura din cuptor folosind indicatoarele care se aprind intermitent pe afișaj, fiecare dintre acestea reprezentând o creștere a temperaturii cu 10 °C. de exemplu, patru indicatoare aprinse și un al cincilea care se aprinde intermitent arată că s-au atins 160 °C și cuptorul se încălzește spre 170 °C.

## 11 Gătirea prin convecție – cu preîncălzire

De exemplu, pentru a găti prin convecție la 180°C timp de 25 minute:

- Apăsați butonul CONVECȚIE (☞) o dată și 130 °C se va aprinde intermitent pe afișaj, iar primul indicator de temperatură se va aprinde.
- Apăsați butonul > până când 180 °C se aprinde intermitent și al șaselea indicator de temperatură se va aprinde.
- Apăsați butonul PORNIRE/+30S (⏪) pentru a confirma alegerea temperaturii.
- Apăsați butonul PORNIRE/+30S (⏪) pentru a începe preîncălzirea.

- Indicatorul de temperatură se va aprinde intermitent pe măsură ce cuptorul se încălzește, iar când este atinsă temperatura corectă, se vor auzi două bipuri pentru a vă aminti să puneți mâncarea în cuptor.
- Odată ce ușa este închisă, apăsați butonul > până când se afișează 25:00.
- Apăsați butonul PORNIRE/+30S (⏪<sub>+30S</sub>) pentru a începe gătitul.

**IMPORTANT:** Când programați timpul de gătit apăsând butoanele < sau >, afișajul va crește într-un ritm diferit, în funcție de lungimea timpului necesar, consultați Tabelul 2.

**Tabelul 2**

TIMPUL NECESAR PENTRU GĂTIRE	INTERVAL DE TIMP
00:05 – 01:00	5 secunde
01:10 – 05:00	10 secunde
05:30 – 10:00	30 secunde
11:00 – 30:00	1 minut
35:00 – 95:00	5 minute

**NOTĂ:** Cât despre GĂTIREA RAPIDĂ, dacă folosiți modul GRĂTAR, COMBI sau CONVECȚIE, puteți crește durata în timpul gătitului în intervale de 30 de secunde cu fiecare apăsare consecutivă a butonului PORNIRE/+30S (⏪<sub>+30S</sub>). Acest timp de gătit poate fi crescut până la maximum 95 de minute.

## 12 Decongelare în funcție de greutate

Cuptorul poate fi folosit pentru a decongela mâncarea și calculează timpul necesar pe baza greutății înghețate, programate într-un interval de la 100 g la 2000 g; consultați Tabelul 3. Programul P30 este selectat automat și nu poate fi schimbat.

**Tabelul 3**

GREUTATE CONGELATĂ (g)	TIMP DE DECONGELARE (minute)
100	03:30
200	05:20
300	07:10
400	09:00
500	10:50
600	12:40
700	14:30
800	16:20
900	18:10
1000	20:00
1100	21:50
1200	23:40
1300	25:30
1400	27:20
1500	29:10
1600	31:00
1700	32:50
1800	34:40
1900	36:30
2000	38:20

De exemplu, pentru a decongela 600 g de carne:

1. Apăsați butonul DECONGELARE ÎN FUNCȚIE DE GREUTATE (⏪<sub>DEF</sub>) o dată și se afișează „DEF1”.

2. Apăsați butoanele < sau > până se afișează 600 g.
3. Apăsați butonul PORNIRE/+30S (⏪) pentru a începe decongelarea.
4. Cuptorul va începe numărătoarea inversă de la 12:40 și se va opri și porni automat de mai multe ori în vreme ce platoul de sticlă continuă să se rotească.

**NOTĂ:** În plus, în timpul ciclului de decongelare, platoul de sticlă se va opri din rotire și se va auzi un bip de două ori pe parcursul timpului de preparare pentru a vă aminti să întoarceți mâncarea. Apăsați butonul PAUZĂ/ANULARE (⏸) pentru a opri temporar gătitul și, când e totul pregătit, apăsați butonul PORNIRE/+30S (⏪) din nou pentru a reporni ciclul de decongelare.

## 13 Decongelare în funcție de timp

Această funcție vă permite să programați un timp de decongelare fără să introduceți greutatea, până la maximum 95 de minute. Programul P30 este selectat automat și nu poate fi schimbat.

De exemplu, pentru a decongela pește vreme de 20 de minute:

1. Apăsați butonul DECONGELARE ÎN FUNCȚIE DE TIMP (⏪) o dată și se afișează „dEF2”.
2. Apăsați butoanele < sau > până se afișează 20:00.
3. Apăsați butonul PORNIRE/+30S (⏪) pentru a începe decongelarea, iar cuptorul se va opri și porni automat de mai multe ori în vreme ce platoul de sticlă va continua să se rotească.

**NOTĂ:** În plus, în timpul ciclului de decongelare, platoul de sticlă se va opri din rotire și se va auzi un bip de două ori pe parcursul timpului de preparare pentru a vă aminti să întoarceți mâncarea. Apăsați butonul PAUZĂ/ANULARE (⏸) pentru a opri temporar gătitul și, când e totul pregătit, apăsați butonul PORNIRE/+30S (⏪) din nou pentru a reporni ciclul de decongelare.

## 14 Gătire multi-program

Această funcție vă permite să programați două secvențe consecutive de gătire, folosind niveluri diferite de putere dacă este nevoie. Consultați și secțiunea GĂTIRE PROGRAMABILĂ de mai sus.

De exemplu, pentru decongelare la 30% din putere pentru 10 minute, urmată de grătar la 100% din putere pentru 5 minute:

1. Apăsați butonul DECONGELARE ÎN FUNCȚIE DE TIMP (⏪) o dată pentru a selecta „dEF2” (doar putere standard 30%).
2. Apăsați butonul PORNIRE/+30S (⏪) pentru a confirma alegerea. (NOTĂ: acest pas NU este necesar dacă se folosesc dEF1 sau dEF2 în acest mod).
3. Apăsați butonul > până când se afișează 10:00.
4. Apăsați butonul GRĂTAR (⏪) o dată și „G” se aprinde intermitent pe afișaj.
5. Apăsați butonul PORNIRE/+30S (⏪) pentru a confirma alegerea.
6. Apăsați butonul > până când se afișează 5:00.
7. Apăsați butonul PORNIRE/+30S (⏪) pentru a începe gătitul, iar cuptorul va decongela și va găti la grătar pentru 15:00 minute în total la cele două niveluri de putere selectate. Cuptorul va emite un bip când se schimbă programul.

**NOTĂ:** În această funcție, este disponibilă orice combinație a opțiunilor de putere, de exemplu: „dEF1 și P100”, „P80 și G” și „G și C-1”. Cu toate acestea, opțiunile de decongelare „dEF1” și „dEF2” vor fi mereu primele aplicate, indiferent de ordinea în care sunt programate.

## 15 Gătire autoprogramată

Această funcție vă permite să gătiți câteva mâncăruri populare selectând numărul de unități sau greutatea fiecărei opțiuni, iar cuptorul selectează timpul de gătire preprogramat în consecință. Consultați Tabelul 4.

De exemplu, pentru a găti 300 g de carne la 100% din putere:

1. Apăsați butonul > până când apare A3 pe afișaj.
2. Apăsați butonul PORNIRE/+30S (⏪) pentru a confirma alegerea.
3. Apăsați butonul > până când apare 300 g pe afișaj.
4. Apăsați butonul PORNIRE/+30S (⏪) pentru a începe gătitul, iar cuptorul va găti timp de 4:20 minute.

De exemplu, pentru a încălzi 2 băuturi fierbinți (de 200 ml fiecare) la 100% din putere:

1. Apăsați butonul > până când apare A7 pe afișaj.
2. Apăsați butonul PORNIRE/+30S (⏪) pentru a confirma alegerea.
3. Apăsați butonul > până când apare 400 pe afișaj.
4. Apăsați butonul PORNIRE/+30S (⏪) pentru a începe gătitul, iar cuptorul va încălzi timp de 4:00 minute.

**NOTĂ:** Timpii prestabiliți pentru fiecare program ar putea să nu gătească mâncarea pe placul dvs., în funcție de greutatea și de forma acesteia. Asigurați-vă că mâncarea este foarte fierbinte înainte de a fi consumată și gătiți-o mai mult dacă este necesar.

Tabelul 4

PROGRAM AUTOMAT	FOLOSIT PENTRU	GREUTATE/UNITĂȚI	OPȚIUNI	TIMP DE GĂTIRE
A1	Reîncălzire	Greutate (g)	150 g	01:20
			250 g	02:00
			350 g	03:00
			450 g	04:00
			600 g	05:30
A2	Cartofi	Pe unitate (230 g)	1	04:50
			2	07:30
			3	09:30
A3	Carne	Greutate (g)	150 g	02:40
			300 g	04:20
			450 g	06:00
			600 g	07:40
A4	Legume	Greutate (g)	150 g	02:30
			350 g	04:30
			500 g	06:10
A5 <sup>a</sup>	Pește	Greutate (g)	150 g	02:40
			250 g	03:50
			350 g	05:00
			450 g	06:10
			650 g	08:30
A6	Paste (Adăugați apă fiartă)	Greutate (g)	50 g	17:00
			100 g	19:00
			150 g	21:00
A7	Băuturi calde	Pe unitate (200 ml)	200	02:00
			400	04:00
			600	06:00
A8 <sup>b</sup>	Prăjituri	Greutate (g)	475 g	50,00
A9 <sup>c</sup>	Pizza	Greutate (g)	200 g	10:30
			300 g	12:30
			400 g	14:00
A10 <sup>d</sup>	Pui	Greutate (g)	500 g	29:00
			750 g	34:00
			1000 g	39:00
			1200 g	44:00

**NOTĂ:** Toate opțiunile PROGRAM AUTOMAT folosesc puterea totală a microundelor P100, cu următoarele excepții:

A5<sup>a</sup> Puterea microundelor P80

A8<sup>b</sup> Doar convecție cu preîncălzire la 180 °C: consultați GĂTIREA PRIN CONVECȚIE – CU PREÎNCĂLZIRE



A9<sup>c</sup> Putere combinată C-4

A10<sup>d</sup> Putere combinată C-4

## 16 Temporizator cu numărătoare inversă

Această funcție vă permite să setați o alertă cu o durată de până la 95 de minute.

De exemplu, pentru a seta o alertă de 60 de minute:

1. Apăsați butonul TEMPORIZATOR CU NUMĂRĂTOARE INVERSĂ (  ) o dată și pe afișaj va apărea 00:00.
2. Apăsați butonul > până când se afișează 60:00.
3. Apăsați butonul PORNIRE/+30S (  ) pentru a confirma alegerea.
4. Temporizatorul va număra invers până la zero și va emite cinci bipuri când va termina.
5. Pentru a anula temporizatorul, apăsați butonul PAUZĂ/ANULARE (  ).

**NOTĂ:** TEMPORIZATORUL CU NUMĂRĂTOARE INVERSĂ este independent de ora curentă setată pe afișaj.

## 17 Interogare

Această funcție vă permite să verificați nivelul de putere al programului în curs sau ora curentă în timpul gătirii.

De exemplu, pentru a verifica nivelul de putere curent:





- Apăsați butonul MICROUND (  ) o dată și afișajul se va schimba pentru a arăta nivelul actual de putere timp de trei secunde, înainte de a reveni la timpul de gătire rămas.

De exemplu, pentru a verifica ora curentă:

- Apăsați butonul CEAS (  ) o dată și afișajul se va schimba pentru a arăta ora curentă timp de trei secunde, înainte de a reveni la timpul de gătire rămas.

## 18 Blocare copii

Această funcție permite blocarea automată a tuturor butoanelor, pentru a preveni operarea nesupravegheată de către copiii mici.

1. Pentru a bloca cuptorul, țineți apăsat butonul BLOCARE (  ) timp de trei secunde. Se va auzi un bip lung și CHEIA (  ) va apărea pe afișaj.
2. Pentru a debloca cuptorul, țineți apăsat butonul BLOCARE (  ) timp de trei secunde. Se va auzi un bip lung și CHEIA (  ) va dispărea de pe afișaj.



EN Care & maintenance  
 PL Pielęgnacja i konserwacja  
 RUB Уход и обслуживание  
 ES Cuidados y Mantenimiento  
 TR Bakım ve Onarım

FR Entretien et maintenance  
 DE Pflege und Wartung  
 RO **Îngrijire și întreținere**  
 PT Cuidados e manutenção

1. Opriți cuptorul și scoateți cablul din priză înainte de curățare.
2. Păstrați interiorul cuptorului curat. Îndepărtați stropii de mâncare sau lichidele vărsate imediat cu o lavetă umedă stoarsă bine. Evitați folosirea produselor de curățare cu pulverizator sau abrazive, deoarece pot păta sau deteriora suprafața.
3. Suprafețele exterioare trebuie curățate cu o lavetă umedă stoarsă bine și uscate cu o lavetă moale uscată. Nu permiteți accesul lichidelor în căile de ventilație.
4. Nu folosiți un dispozitiv de curățat cu aburi pentru acest aparat.
5. Umezeala se poate condensa pe cuptor în timpul folosirii din cauza umidității crescute a aburilor. Acest lucru este normal, iar condensul trebuie îndepărtat cu o lavetă moale uscată.
6. Scoateți regulat platoul de sticlă și inelul rotativ și curățați-le cu apă caldă și săpun. Uscați bine. Asigurați-vă că fundul cuptorului este curat și uscat înainte de a le pune la loc cu atenție.
7. Pentru a îndepărta mirosurile din cuptor, tăiați în jumătate o lămâie și storceți sucul într-un bol care poate fi pus la microunde. Adăugați jumătățile de lămâie în bol. Adăugați o jumătate de cană de apă și porniți microundele la putere maximă timp de 3 minute sau până când apa fierbe. Lăsați să stea 5 minute, pentru ca aburul să înmoaie mâncarea uscată. Apoi scoateți bolul, platoul și inelul rotativ și ștergeți bine cu o lavetă moale uscată, pentru a îndepărta mizeria.
8. Dacă lumina din cuptor nu se mai aprinde, contactați linia de ajutor a Serviciului Clienți, pentru a programa o vizită a specialistului – NU încercați să o înlocuiți singur.

## Asistență clienți (apel gratuit):

0800 895 099 [romania@kingfisherservice.com](mailto:romania@kingfisherservice.com)



EN Use    FR Utilisation    PL Użytkowanie    DE Benutzung    RUС Использование  
 RO Utilizare    ES Uso    PT Utilização    TR Kullanım

## 01 Panel de control

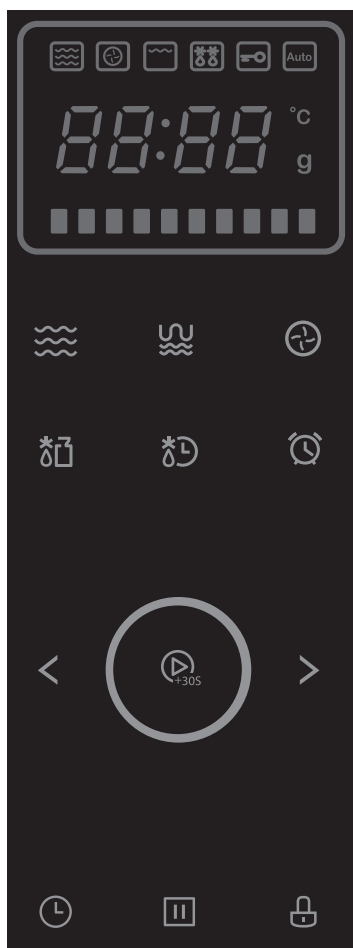

### MODO DE MICROONDAS (☞)

Utilice esta opción para ajustar el nivel de salida de potencia del microondas.

### MODO DE GRILL/COMBI (☞)

Utilice esta opción para seleccionar el modo de grill o combinado.

### MODO DE CONVECCIÓN (☞)

Utilice esta opción para seleccionar el modo de cocinado por convección y establecer la temperatura del horno.

### DESCONGELACIÓN POR PESO DEF1 (☞)

Utilice esta opción para descongelar los alimentos por peso.

### DESCONGELACIÓN POR TIEMPO DEF2 (☞)

Utilice esta opción para descongelar los alimentos por tiempo.

### TEMPORIZADOR DE CUENTA ATRÁS (☞)

Utilice esta opción para fijar la alarma del reloj.

### INICIO/+30S (☞)

Utilice esta opción para empezar a cocinar al instante o iniciar un programa.

### AJUSTE DEL RELOJ (☞)

Utilice esta opción para ajustar el reloj del horno.

### PAUSA/ CANCELAR (☞)

Utilice esta opción para detener temporalmente un programa de cocción o cancelarlo por completo.

### BLOQUEO INFANTIL (☞)

Utilice esta opción para bloquear el panel de control.

## 02 Pantalla



- ☞ Modo de microondas
  - ☞ Modo de convección
  - ☞ Modo de grill
  - ☞ Modo de descongelación
  - ☞ Indicador de bloqueo infantil
  - Auto Modo de cocción automática
  - °C Selector de temperatura (°C)
  - g Indicador de peso (gramos)
  - Indicador de temperatura por barras (°C) 130-220
- Nota: Cada barra representa 10 °C

### 03 Uso del microondas por primera vez

- Cuando el horno se enchufe y se encienda por primera vez, sonará un pitido y la pantalla mostrará "0:00".
- Se recomienda que ajuste el reloj a la hora actual antes de utilizar el dispositivo para posibilitar el uso de todas las funciones.

### 04 Ajuste del reloj

Para ajustar el reloj, pulse en primer lugar el botón RELOJ (⌚) una vez. Cada vez que pulse del botón, sonará un pitido.

1. El número de las horas parpadeará. Pulse el botón > para seleccionar la hora (entre 0 y 23).
2. Pulse de nuevo el botón RELOJ (⌚).
3. Pulse el botón > de nuevo para seleccionar los minutos (entre 0 y 59).
4. Pulse el botón RELOJ (⌚) una vez más para confirmar el valor y guardar la hora actual.

**NOTA:** Para salir del menú de ajuste del reloj en cualquier momento, pulse el botón PAUSA/CANCELAR (⏸) una vez.

Puede utilizar los botones < o > para seleccionar el tiempo. Al mantener el dedo sobre cada botón, podrá desplazarse más rápido a través de las distintas opciones de menú.

### 05 Cocción al instante

Esta función le permite empezar a cocinar al instante a máxima potencia.

Pulse el botón INICIO/+30S (▶<sub>+30s</sub>) una vez y el microondas empezará a cocinar a máxima potencia durante 30 segundos. Cada vez que pulse el botón INICIO/+30S (▶<sub>+30s</sub>) consecutivamente, aumentará el tiempo de cocción en 30 segundos a partir del tiempo restante actual hasta un tiempo máximo de 95 minutos.

De forma alternativa, para programar un tiempo de cocción al instante, por ejemplo, de 2 minutos, pulse primero el botón < y se mostrará 95.00. A continuación, pulse el botón > y el reloj aumentará de 0:05 al tiempo que desee, en este caso 2:00. Pulse el botón INICIO/+30S

(▶<sub>+30s</sub>) para comenzar a cocinar.

Si desea detener temporalmente el programa de cocción en cualquier momento, pulse el botón PAUSA/CANCELAR (⏸) una vez y, a continuación, el botón INICIO/+30S

(▶<sub>+30s</sub>) para volver a poner en marcha la cocción. Para cancelar la cocción por completo, pulse el botón PAUSA/CANCELAR (⏸) dos veces. Una vez finalizada la cocción, el microondas emitirá cinco pitidos.

### 06 Cocción programable

Esta función le permite cocinar a plena potencia o reducir la salida de potencia del microondas y programar un tiempo de cocción hasta un máximo de 95 minutos. Hay 10 niveles de potencia disponibles. Consulte la tabla 1.



Tabla 1

EXPOSICIÓN ICONO	AJUSTE DE POTENCIA DEL MICROONDAS	SALIDA DE POTENCIA DEL MICROONDAS	AJUSTE DE POTENCIA DEL GRILL	POTENCIA DE ENTRADA DEL GRILL	AJUSTE DE POTENCIA DE CONVECCIÓN	POTENCIA DE ENTRADA DE CONVECCIÓN
P100	100 %	1000 W	0 %	0 W	0 %	0 W
P80	80 %	800 W	0 %	0 W	0 %	0 W
P50	50 %	500W	0 %	0 W	0 %	0 W
P30	30 %	300 W	0 %	0 W	0 %	0 W
P10	10 %	100 W	0 %	0 W	0 %	0 W
G	0 %	0 W	100 %	1100 W	0 %	0 W
C-1	48 %	480 W	0 %	0 W	52 %	1300 W
C-2	48 %	480 W	100 %	1100 W	0 %	0 W
C-3	0 %	0 W	100 %	1100 W	100 %	2500 W
C-4	28 %	280 W	72 %	792 W	72 %	1800 W

Hay tres formas de utilizar esta función.





## 07 Cocción con microondas a máxima potencia

Por ejemplo, para cocinar al 100 % de potencia durante 1 minuto:

1. Pulse el botón MICROONDAS () una vez: P100 parpadeará en la pantalla.
2. Pulse el botón INICIO/+30S () para confirmar la selección: P100 permanecerá encendido.
3. Pulse el botón > hasta que se muestre 1:00.
4. Pulse el botón INICIO/+30S () para comenzar a cocinar.





## 08 Cocción con microondas a potencia reducida



Por ejemplo, para cocinar al 50 % de potencia durante 3 minutos:

1. Pulse el botón MICROONDAS () tres veces: P50 parpadeará en la pantalla.
2. Si lo prefiere, pulse una vez el botón MICROONDAS (): se muestra P100. A continuación, pulse el botón < o > hasta que se muestre P50.
3. Pulse el botón INICIO/+30S () para confirmar la selección.
4. Pulse el botón > hasta que se muestre 3:00.
5. Pulse el botón INICIO/+30S () para comenzar a cocinar.

## 09 Cocción con el grill o combinada con el microondas y el grill

Por ejemplo, para cocinar al 48 % de potencia del microondas y al 100 % de potencia del grill durante 10 minutos:

- Pulse el botón GRILL/COMBINADO () tres veces: se muestra C-2.
- Si lo prefiere, pulse una vez el botón GRILL/COMBINADO (): se muestra G. A continuación, pulse el botón > hasta que se muestre C-2.
- Pulse el botón INICIO/+30S () para confirmar la selección.
- Pulse el botón > hasta que se muestre 10:00.
- Pulse el botón INICIO/+30S () para comenzar a cocinar: el horno emitirá un pitido cuando los programas cambien.

Durante el uso de la función G del grill, el horno emitirá dos pitidos a mitad del tiempo de cocción programado para recordarle que dé la vuelta a los alimentos. Pulse el botón PAUSA/CANCELAR () para detener temporalmente la cocción y, cuando esté listo, pulse el botón INICIO/+30S () para reanudar la cocción.



La parrilla del grill [02] es para uso solamente durante la cocción al grill (programa G), que se puede seleccionar de manera independiente

pulsando el botón GRILL/ COMBINADO (). No utilice la parrilla del grill para cocinar con el microondas.

Además, hay otras dos formas de utilizar la función de COCCIÓN POR CONVECCIÓN. El rango de temperatura disponible es de 130 a 220 °C durante un máximo de 95 minutos. No utilice la parrilla del grill para cocinar con el microondas.

## 10 Cocción por convección (sin precalentamiento)



Por ejemplo, para cocinar con el horno de convección a 160 °C durante 20 minutos:

- Pulse una vez el botón CONVECCIÓN (): 130 °C parpadeará en la pantalla y se iluminará el primer indicador de temperatura.
- Pulse el botón > hasta que 160 °C parpadee y se ilumine el cuarto indicador de temperatura.
- Pulse el botón INICIO/+30S () para confirmar la selección de temperatura.
- Pulse el botón > hasta que se muestre 20:00.
- Pulse el botón INICIO/+30S () para comenzar a cocinar.

**Nota:** Si la función de CONVECCIÓN se utiliza en frío los primeros minutos de cocción serán para calentar el horno a la temperatura necesaria, y es posible que la comida esté menos hecha de lo previsto. Si necesita precalentar el horno antes de empezar a cocinar, consulte la siguiente sección. Puede controlar la temperatura del interior del horno a través de los indicadores parpadeantes de la pantalla: cada indicador representa un aumento de temperatura de 10 °C. Por ejemplo, cuatro indicadores iluminados y un quinto indicador parpadeante indican que el horno ha alcanzado una temperatura de 160 °C y se está calentando a 170 °C.

## 11 Cocción por convección (con precalentamiento)

Por ejemplo, para cocinar con el horno de convección a 180 °C durante 25 minutos:

- Pulse una vez el botón CONVECCIÓN (): 130 °C parpadeará en la pantalla y se iluminará el primer indicador de temperatura.
- Pulse el botón > hasta que 180 °C parpadee y se ilumine el sexto indicador de temperatura.
- Pulse el botón INICIO/+30S () para confirmar la selección de temperatura.
- Pulse el botón INICIO/+30S () para comenzar el precalentamiento.

- El indicador de temperatura parpadeará mientras el horno se calienta y, cuando se alcance la temperatura correcta, sonarán dos pitidos para recordarle que debe colocar los alimentos en el horno.
- Una vez que cierre la puerta, pulse el botón > hasta que se muestre 25:00.
- Pulse el botón INICIO/+30S (⏪<sub>+30S</sub>) para comenzar a cocinar.

**IMPORTANTE:** Al programar el tiempo de cocción con los botones < o >, el incremento en la pantalla variará en función de la cantidad de tiempo necesaria. Consulte la tabla 2.

**Tabla 2**

TIEMPO DE COCCIÓN NECESARIO	INCREMENTO DE TIEMPO
0:05 – 1:00	5 segundos
1:10 – 5:00	10 segundos
5:30 – 10:00	30 segundos
11:00 – 30:00	1 minuto
35:00 – 95:00	5 minutos

**NOTA:** En el caso de COCCIÓN AL INSTANTE, si utiliza el modo GRILL, COMBINADO o CONVECCIÓN, puede aumentar el tiempo durante la cocción (en incrementos de 30 segundos cada vez) pulsando el botón INICIO/+30S (⏪<sub>+30S</sub>). Este tiempo de cocción se puede aumentar hasta un máximo de 95 minutos.



## 12 Descongelación por peso



El microondas se puede utilizar para descongelar alimentos. Para ello, calcula el tiempo necesario en función del peso congelado programado en el rango de 100 g y 2000 g. Consulte la tabla 3. El programa P30 se selecciona automáticamente y no se puede cambiar.

**Tabla 3**

PESO CONGELADO (g)	DESCONGELACIÓN POR TIEMPO (minutos)
100	3:30
200	5:20
300	7:10
400	9:00
500	10:50
600	12:40
700	14:30
800	16:20
900	18:10
1000	20:00
1100	21:50
1200	23:40
1300	25:30
1400	27:20
1500	29:10
1600	31:00
1700	32:50
1800	34:40
1900	36:30
2000	38:20

Por ejemplo, para descongelar 600 g de carne:



1. Pulse el botón DESCONGELACIÓN POR PESO () una vez: se muestra "dEF1".
2. Pulse los botones < o > hasta que se muestre 600 g.
3. Pulse el botón INICIO/+30S () para empezar a descongelar.
4. El microondas iniciará la cuenta atrás a partir de 12:40 y se apagará y encenderá automáticamente muchas veces mientras el plato de cristal continúa girando.



**NOTA:** Además, durante el ciclo de descongelación, el plato de cristal dejará de girar y emitirá dos pitidos durante el tiempo de cocción para recordarle que dé la vuelta a los alimentos. Pulse el botón PAUSA/CANCELAR () para detener temporalmente el proceso y, cuando esté listo, pulse el botón INICIO/+30S () para reanudar la descongelación.

## 13 Descongelación por tiempo

Esta función le permite programar un tiempo de descongelación sin introducir un peso hasta un máximo de 95 minutos. El programa P30 se selecciona automáticamente y no se puede cambiar.

Por ejemplo, para descongelar pescado en 20 minutos:





1. Pulse el botón DESCONGELACIÓN POR TIEMPO () una vez: se muestra "dEF2".
2. Pulse los botones < o > hasta que se muestre 20:00.
3. Pulse el botón INICIO/+30S () para empezar a descongelar: el microondas se apagará y encenderá automáticamente muchas veces mientras el plato de cristal continúa girando.

**NOTA:** Además, durante el ciclo de descongelación, el plato de cristal dejará de girar y emitirá dos pitidos durante el tiempo de cocción para recordarle que dé la vuelta a los alimentos. Pulse el botón PAUSA/CANCELAR () para detener temporalmente el proceso y, cuando esté listo, pulse el botón INICIO/+30S () para reanudar la descongelación.

## 14 Cocción con varios programas

Esta función le permite programar dos secuencias de cocción consecutivas y utilizar diferentes niveles de potencia si es necesario. Consulte también la sección COCCIÓN PROGRAMABLE anterior.

Por ejemplo, para descongelar al 30 % de potencia durante 10 minutos, seguido del 100 % de potencia de grill durante 5 minutos:



1. Pulse el botón DESCONGELACIÓN POR TIEMPO () una vez para seleccionar "dEF2" (30 % de potencia).
2. Pulse el botón INICIO/+30S () para confirmar la selección (NOTA: este paso no es necesario si dEF1 o dEF2 se utilizan en este modo).
3. Pulse el botón > hasta que se muestre 10:00.
4. Pulse el botón RELOJ () una vez: "G" parpadea en la pantalla.
5. Pulse el botón INICIO/+30S () para confirmar la selección.
6. Pulse el botón > hasta que se muestre 5:00.
7. Pulse el botón INICIO/+30S () para comenzar a cocinar: el microondas descongelará y cocinará al grill durante 15:00 minutos en total con los dos niveles de potencia seleccionados. El microondas emitirá un pitido cuando el programa cambie.

**NOTA:** En esta función, están disponibles todas las combinaciones de opciones de potencia, por ejemplo: "dEF1 y P100", "P80 y G" y "G y C-1". Sin embargo, las opciones de descongelación "dEF1" y "dEF2" serán siempre las primeras operaciones, independientemente del orden en que se programen.



## 15 Cocción con programa automático

Esta función le permite cocinar una serie de alimentos comunes; para ello, solo tiene que seleccionar el número de unidades o el peso de cada opción, y el microondas seleccionará el tiempo de cocción programado automáticamente. Consulte la tabla 4.

Por ejemplo, para cocinar 300 g de carne al 100 % de potencia:

1. Pulse el botón > hasta que A3 aparezca en la pantalla.
2. Pulse el botón INICIO/+30S () para confirmar la selección.
3. Pulse el botón > hasta que 300 g aparezca en la pantalla.
4. Pulse el botón INICIO/+30S () para comenzar a cocinar. El microondas cocinará durante 4:20 minutos.

Por ejemplo, para calentar 2 bebidas (200 ml cada una) al 100 % de potencia:

1. Pulse el botón > hasta que A7 aparezca en la pantalla.
2. Pulse el botón INICIO/+30S () para confirmar la selección.
3. Pulse el botón > hasta que se muestre 400 en la pantalla.
4. Pulse el botón INICIO/+30S () para comenzar a cocinar. El microondas calentará durante 4:00 minutos.

**NOTA:** Puede que los tiempos preestablecidos óptimos para cada programa no cocinen los alimentos a su gusto en función del peso y la forma de estos. Asegúrese de que los alimentos están bien calientes antes de su consumo y cocínelos durante más tiempo si es necesario.

Tabla 4

PROGRAMA AUTOMÁTICO	UTILIZAR PARA	PESO/UNIDADES	OPCIONES	TIEMPO DE COCCIÓN
A1	Recalentar	Peso (g)	150 g	1:20
			250 g	2:00
			350 g	3:00
			450 g	4:00
			600 g	5:30
A2	Patatas	Por unidad (230 g)	1	4:50
			2	7:30
			3	9:30
A3	Carne	Peso (g)	150 g	2:40
			300 g	4:20
			450 g	6:00
			600 g	7:40
A4	Hortalizas	Peso (g)	150 g	2:30
			350 g	4:30
			500 g	6:10
A5 <sup>a</sup>	Pescado	Peso (g)	150 g	2:40
			250 g	3:50
			350 g	5:00
			450 g	6:10
			650 g	8:30
A6	Pasta (Añadir agua para hervir)	Peso (g)	50 g	17:00
			100 g	19:00
			150 g	21:00
A7	Bebidas calientes	Por unidad (200 ml)	200	2:00
			400	4:00
			600	6:00
A8 <sup>b</sup>	Pasteles	Peso (g)	475 g	50,00
A9 <sup>c</sup>	Pizza	Peso (g)	200 g	10:30
			300 g	12:30
			400 g	14:00
A10 <sup>d</sup>	Pollo	Peso (g)	500 g	29:00
			750 g	34:00
			1000 g	39:00
			1200 g	44:00

**NOTA:** Todas las opciones de PROGRAMA AUTOMÁTICO utilizan toda la potencia del microondas (P100), con las siguientes excepciones:

A5<sup>a</sup> Potencia de microondas P80

A8<sup>b</sup> Convección con precalentamiento a 180 °C solo: consulte COCCIÓN POR CONVECCIÓN (CON PRECALENTAMIENTO)



A9<sup>c</sup> Potencia de combinación C-4

A10<sup>d</sup> Potencia de combinación C-4

## 16 Temporizador de cuenta atrás

Esta función le permite establecer una alerta hasta un plazo de 95 minutos.

Por ejemplo, para establecer una alerta tras 60 minutos:

1. Pulse el botón TEMPORIZADOR DE CUENTA ATRÁS (  ) una vez: la pantalla mostrará 00:00.
2. Pulse el botón > hasta que se muestre 60:00.
3. Pulse el botón INICIO/+30S (  ) para confirmar la selección.
4. El temporizador iniciará la cuenta atrás hasta cero y emitirá cinco pitidos cuando haya terminado.
5. Para cancelar el temporizador, pulse el botón PAUSA/CANCELAR (  ).

**NOTA:** El TEMPORIZADOR DE CUENTA ATRÁS es independiente de la hora del reloj en la pantalla.

## 17 Consulta

Esta función le permite comprobar el nivel de potencia del programa actual o el tiempo programado de cocción.

Por ejemplo, para comprobar el nivel de potencia actual:





- Pulse el botón MICROONDAS (  ) una vez: la pantalla cambiará para mostrar el nivel de potencia actual durante tres segundos antes de volver al tiempo de cocción restante.

Por ejemplo, para comprobar el tiempo de cocción programado:

- Pulse el botón RELOJ (  ) una vez: la pantalla cambiará para mostrar el tiempo programado de cocción durante tres segundos antes de volver al tiempo de cocción restante.

## 18 Bloqueo infantil

Esta función le permite bloquear automáticamente todos los botones de control para evitar el uso sin supervisión por parte de niños pequeños.

1. Para bloquear el microondas, mantenga pulsado el botón BLOQUEO (  ) durante tres segundos. Sonará un pitido largo y la LLAVE (  ) se mostrará en la pantalla.
2. Para desbloquear el microondas, mantenga pulsado el botón BLOQUEO (  ) durante tres segundos. Sonará un pitido largo y la LLAVE (  ) desaparecerá de la pantalla.



EN Care & maintenance  
 PL Pielęgnacja i konserwacja  
 RUB Уход и обслуживание  
 ES Cuidados y Mantenimiento  
 TR Bakım ve Onarım

FR Entretien et maintenance  
 DE Pflege und Wartung  
 RO Îngrijire și întreținere  
 PT Cuidados e manutenção

1. Apague el microondas y quite el enchufe de la toma de corriente antes de limpiarlo.
2. Mantenga el interior de la cavidad del horno limpia. Limpie cuanto antes las salpicaduras de los alimentos o los líquidos derramados con un paño húmedo bien escurrido. Evite el uso de pulverizadores o limpiadores abrasivos, ya que pueden manchar o dañar la superficie.
3. Las superficies exteriores deben limpiarse con un paño húmedo bien escurrido y secarse con un paño seco suave. No permita que entre humedad en las aberturas de ventilación.
4. No utilice un limpiador a vapor sobre este aparato.
5. La humedad puede condensarse en el horno durante el uso debido al vapor o los altos niveles de humedad. Esto es normal y se debe eliminar con un paño suave y seco.
6. Retire el plato de cristal y el anillo giratorio periódicamente y límpielos con agua jabonosa caliente. Seque a fondo. Asegúrese de que la parte inferior de la cavidad está limpia y seca antes de volver a colocar el resto de piezas con cuidado.
7. Para eliminar los olores del microondas, corte un limón por la mitad y exprima el zumo en un cuenco apto para microondas. Añada las mitades del limón al cuenco. Añada media taza de agua y encienda el microondas a máxima potencia durante 3 minutos o hasta que el agua hierva. Espere 5 minutos para que el vapor ablande los restos de comida secos. A continuación, saque el cuenco, el plato de cristal y el anillo giratorio, y limpie a fondo con un paño suave y seco para eliminar los restos.
8. Si la luz de la cavidad interna está estropeada, póngase en contacto con la línea de atención al cliente para concertar la visita de un técnico. NO intente sustituirla personalmente.

## Línea de atención al cliente (número gratuito):

800 098 794 [spain@kingfisherservice.com](mailto:spain@kingfisherservice.com)



EN Use    FR Utilisation    PL Użytkowanie    DE Benutzung    RUS Использование  
 RO Utilizare    ES Uso    PT Utilização    TR Kullanım

## 01 Painel de controlo

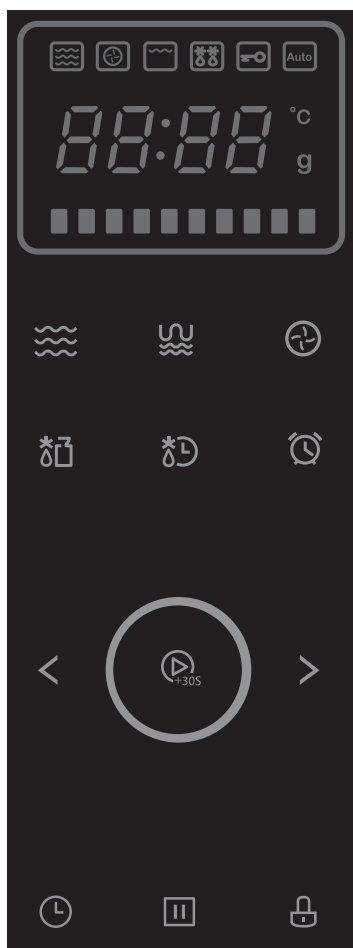

### MODO DE MICRO-ONDAS (☞)

Utilizado para definir o nível de potência do micro-ondas.

### MODO GRILL/COMBINADO (☞☞)

Utilizado para selecionar a opção de grill ou o modo combinado com micro-ondas.

### MODO DE CONVECÇÃO (☞)

Utilizado para selecionar a cozedura por convecção e definir a temperatura do micro-ondas.

### DESCONGELAMENTO EM FUNÇÃO DO PESO dEF1 (☞☞)

Utilizado para descongelar alimentos em função do respetivo peso.

### TEMPO DE DESCONGELAMENTO dEF2 (☞☞)

Utilizado para descongelar alimentos de acordo com o tempo definido.

### TEMPORIZADOR DE CONTAGEM DECRESCENTE (☞)

Utilizado para definir um alarme do temporizador.

### INICIAR/+30 S (☞☞)

Utilizado para iniciar a cozedura instantaneamente ou iniciar um programa.

### CONFIGURAR RELÓGIO (☞)

Utilizado para configurar o relógio do micro-ondas.

### PAUSA/CANCELAR (☞☞)

Utilizado para colocar o programa de cozedura em pausa temporariamente ou para cancelar um programa.

### BLOQUEIO PARA CRIANÇAS (☞)

Utilizado para bloquear o painel de controlo.

## 02 Painel do visor



- ☞ **Modo de micro-ondas**
  - ☞ **Modo de convecção**
  - ☞☞ **Modo de grill**
  - ☞☞ **Modo de descongelamento**
  - ☞☞ **Indicador de bloqueio para crianças**
  - Auto **Modo de cozedura auto**
  - °C **Seletor de temperatura (°C)**
  - g **Indicador de peso (gramas)**
  - **Barra de temperatura Indicador (130-220°C)**
- Nota: Cada barra representa 10°C**

### 03 Utilizar o micro-ondas pela primeira vez

- Quando a ficha do aparelho é ligada pela primeira vez, será emitido um sinal sonoro e será apresentado "0:00" no visor.
- Recomenda-se que configure o relógio com a hora correta antes de utilizar para garantir que todas as funções estão totalmente operacionais.

### 04 Configurar o relógio

Para configurar o relógio, primeiro prima uma vez o botão RELÓGIO (⌚). Sempre que premir o botão, este emitirá um sinal sonoro.

1. Os dígitos das horas ficarão intermitentes. Em seguida, prima o botão > para selecionar as horas entre 0 - 23.
2. Prima o botão RELÓGIO (⌚) novamente.
3. Prima novamente o botão > para selecionar os minutos entre 0 - 59.
4. Prima o botão RELÓGIO (⌚) mais uma vez para confirmar a configuração e guardar a hora atual.

**NOTA:** Para sair do menu de configuração do relógio a qualquer momento, prima uma vez o botão PAUSA/CANCELAR (⏸).

Pode utilizar os botões < ou > para selecionar a hora e se mantiver o dedo a premir cada botão poderá percorrer mais rapidamente diversas opções do menu.

### 05 Cozedura instantânea

Esta funcionalidade permite iniciar a cozedura instantaneamente com a potência máxima.

Prima o botão INICIAR/+30 S (⏪) uma vez e o micro-ondas inicia a cozedura com a potência máxima durante 30 segundos. Se premir o botão INICIAR/+30 S (⏪) consecutivamente, são somados intervalos de 30 segundos ao tempo de cozedura até um máximo de 95 minutos.

Em alternativa, para programar uma hora para cozedura instantânea, por exemplo 2 minutos, primeiro prima o botão < e "95.00" será apresentado no visor. Em seguida, prima o botão > e o relógio aumenta de 0:05 para a hora pretendida, neste caso 2:00. Prima o botão INICIAR/+30 S (⏪) uma vez para iniciar a cozedura.

Se pretender colocar o programa de cozedura em pausa a qualquer momento, prima o botão PAUSA/CANCELAR (⏸) uma vez e, em seguida, o botão INICIAR/+30 S (⏪) para retomar a cozedura. Para cancelar a cozedura completamente, prima o botão COLOCAR EM PAUSA/CANCELAR (⏸) duas vezes. Depois de terminar a cozedura, o micro-ondas emite um sinal sonoro cinco vezes.

### 06 Cozedura programável

Esta funcionalidade permite cozinhar com potência máxima ou reduzir a potência do micro-ondas e programar um tempo de cozedura até um máximo de 95 minutos. Estão disponíveis 10 níveis de potência, consulte a Tabela 1.



**Tabela 1**

APRESENTAÇÃO ÍCONE	DEFINIÇÃO DE POTÊNCIA DO MICRO-ONDAS	POTÊNCIA DO MICRO-ONDAS	DEFINIÇÃO DE POTÊNCIA DO GRILL	POTÊNCIA NOMINAL DO GRILL	DEFINIÇÃO DE POTÊNCIA DE CONVECÇÃO	POTÊNCIA NOMINAL DE CONVECÇÃO
P100	100%	1000W	0%	0W	0%	0W
P80	80%	800W	0%	0W	0%	0W
P50	50%	500W	0%	0W	0%	0W
P30	30%	300W	0%	0W	0%	0W
P10	10%	100 W	0%	0W	0%	0W
G	0%	0W	100%	1100W	0%	0W
C-1	48%	480W	0%	0W	52%	1300W
C-2	48%	480W	100%	1100W	0%	0W
C-3	0%	0W	100%	1100W	100%	2500W
C-4	28%	280W	72%	792W	72%	1800W

Existem três formas de utilizar esta funcionalidade.





## 07 Cozinhar com a potência máxima do micro-ondas

Por exemplo, para cozinhar com 100% da potência durante 1 minuto:

1. Prima o botão MICRO-ONDAS () uma vez e P100 ficará intermitente no visor.
2. Prima o botão INICIAR/+30 S () para confirmar a seleção e P100 permanecerá aceso.
3. Prima o botão > até apresentar "1:00".
4. Prima o botão INICIAR/+30 S () para iniciar a cozedura.





## 08 Cozinhar com potência reduzida do micro-ondas



Por exemplo, para cozinhar com potência reduzida a 50% durante 3 minutos:

1. Prima o botão MICRO-ONDAS () três vezes e P50 ficará intermitente no visor.
2. Em alternativa, prima o botão MICRO-ONDAS () uma vez e "P100" será apresentado. Em seguida, prima o botão < ou > até "P50" ser apresentado.
3. Prima o botão INICIAR/+30 S () para confirmar a seleção.
4. Prima o botão > até apresentar "03:00".
5. Prima o botão INICIAR/+30 S () para iniciar a cozedura.

## 09 Cozedura com grill ou um modo combinado de micro-ondas e grill

Por exemplo, para cozinhar com uma potência de micro-ondas de 48% e potência de grill de 100% durante 10 minutos:

- Prima o botão GRILL/COMBINADO () três vezes e será apresentado "C-2".
- Em alternativa, prima o botão GRILL/COMBINADO () e "G" será apresentado. Em seguida, prima o botão > até C-2 ser apresentado.
- Prima o botão INICIAR/+30 S () para confirmar a seleção.
- Prima o botão > até apresentar 10:00.
- Prima o botão INICIAR/+30 S () para iniciar a cozedura e o micro-ondas emitirá um sinal sonoro assim que os programas forem alterados.



Durante a utilização da função de grill G, o micro-ondas emitirá dois sinais sonoros a meio do tempo de cozedura programado para o lembrar de virar os alimentos. Prima o botão PAUSA/CANCELAR () para parar temporariamente a cozedura e, quando desejar, prima o botão INICIAR/+30 S () para retomar a cozedura.

O suporte para grill [02] apenas é utilizado para a opção de grill, programa G, e esta opção pode ser selecionada de forma independente premindo o botão GRILL/COMBINADO (). Não utilize o suporte de grill para a cozedura em micro-ondas.

Adicionalmente, existem duas outras formas de utilizar a funcionalidade de COZEDURA POR CONVECÇÃO. O intervalo de temperatura disponível é de 130-220 °C para um máximo de 95 minutos. Não utilize o suporte de grill para a cozedura em micro-ondas.

## 10 Cozedura com potência de convecção – sem pré-aquecimento



Por exemplo, para cozinhar com potência de convecção de 160 °C durante 20 minutos:



- Prima o botão CONVECÇÃO () uma vez, 130°C ficará intermitente no visor e o primeiro indicador da temperatura ficará aceso.
- Prima o botão > até 160°C ficar intermitente e o quarto indicador da temperatura ficará aceso.
- Prima o botão INICIAR/+30 S () para confirmar a seleção de temperatura.
- Prima o botão > até apresentar "20:00".
- Prima o botão INICIAR/+30 S () para iniciar a cozedura.

**Nota:** Se a função de CONVECÇÃO for utilizada com o aparelho frio, os primeiros minutos de cozedura serão utilizados para aquecer o micro-ondas até à temperatura pretendida, o que poderá fazer com que os alimentos fiquem mal passados. Se precisar de pré-aquecer o aparelho antes de iniciar a cozedura, consulte a secção seguinte. Pode monitorizar a temperatura no interior do micro-ondas através dos indicadores intermitentes no visor sendo que cada indicador representa um aumento da temperatura de 10°C. Por exemplo, quatro indicadores acesos e um quinto indicador intermitente mostra que o micro-ondas atingiu 160°C e está a aquecer para atingir 170°C.

## 11 Cozedura com potência de convecção – com pré-aquecimento

Por exemplo, para cozinhar com potência de convecção de 180°C durante 25 minutos:

- Prima o botão CONVECÇÃO () uma vez, 130°C fica intermitente no visor e o primeiro indicador da temperatura fica aceso.
- Prima o botão > até 180°C ficar intermitente e o sexto indicador da temperatura ficar aceso.
- Prima o botão INICIAR/+30 S () para confirmar a seleção de temperatura.

- Prima o botão INICIAR/+30 S () para iniciar o pré-aquecimento.
- O medidor de temperatura ficará intermitente enquanto o micro-ondas aquece e quando a temperatura correta for atingida serão emitidos dois sinais sonoros para o lembrar de colocar os alimentos no micro-ondas.
- Assim que a porta estiver fechada, prima o botão > até apresentar "25:00".
- Prima o botão INICIAR/+30 S () para iniciar a cozedura.

**IMPORTANTE:** Ao programar o tempo de cozedura pressionando os botões < ou >, o visor aumenta com intervalos de valor diferentes com base no período de tempo necessário, consulte a Tabela 2.

**Tabela 2**

TEMPO DE COZEDURA NECESSÁRIO	INCREMENTO DE TEMPO
00:05 – 01:00	5 segundos
01:10 – 05:00	10 segundos
05:30 – 10:00	30 segundos
11:00 – 30:00	1 minuto
35:00 – 95:00	5 minutos

**NOTA:** Tal como acontece para COZEDURA INSTANTÂNEA, se estiver a utilizar o modo GRILL, COMBINADO ou CONVECÇÃO pode aumentar o tempo durante a cozedura em incrementos de 30 segundos por cada vez consecutiva que pressionar o botão INICIAR/+30 S (). O tempo de cozedura pode ser aumentado até ao máximo de 95 minutos.



## 12 Descongelamento em função do peso



O micro-ondas pode ser utilizado para descongelar alimentos e este calcula o tempo necessário com base no peso congelado programado, num intervalo de 100 g a 2000 g, consulte a Tabela 3. O programa P30 é selecionado automaticamente e não pode ser alterado.

**Tabela 3**

PESO CONGELADO (g)	TEMPO DE DESCONGELAMENTO (minutos)
100	03:30
200	05:20
300	07:10
400	09:00
500	10:50
600	12:40
700	14:30
800	16:20
900	18:10
1000	20:00
1100	21:50
1200	23:40
1300	25:30
1400	27:20
1500	29:10
1600	31:00
1700	32:50
1800	34:40
1900	36:30
2000	38:20

Por exemplo, para descongelar 600 g de carne:



1. Prima o botão DESCONGELAMENTO EM FUNÇÃO DO PESO () uma vez e será apresentado "dEF1".
2. Prima o botão < ou > até apresentar "600g".
3. Prima o botão INICIAR/+30 S () para iniciar o descongelamento.
4. O micro-ondas inicia a contagem decrescente a partir de 12:40 e desliga e liga automaticamente várias vezes enquanto o prato de vidro continua a rodar.



**NOTA:** Adicionalmente, durante o ciclo de descongelamento, o prato de vidro para de rodar e são emitidos dois sinais sonoros a meio do tempo de cozedura para lembrar que deve rodar os alimentos. Prima o botão PAUSA/CANCELAR () para parar temporariamente a cozedura e, quando estiver pronto, prima o botão INICIAR/+30 S () novamente para retomar o ciclo de descongelamento.

## 13 Tempo de descongelamento

Esta função permite programar um tempo de descongelamento sem introduzir um peso, até um máximo de 95 minutos. O programa P30 é selecionado automaticamente e não pode ser alterado.

Por exemplo, para descongelar peixe durante 20 minutos:





1. Prima o botão TEMPO DE DESCONGELAMENTO () uma vez e será apresentado "dEF2".
2. Prima o botão < ou > até apresentar "20:00".
3. Prima o botão INICIAR/+30 S () para iniciar o descongelamento e o micro-ondas desliga e liga automaticamente várias vezes enquanto o prato de vidro continua a rodar.

**NOTA:** Adicionalmente, durante o ciclo de descongelamento, o prato de vidro para de rodar e são emitidos dois sinais sonoros a meio do tempo de cozedura para lembrar que deve rodar os alimentos. Prima o botão PAUSA/CANCELAR () para parar temporariamente a cozedura e, quando estiver pronto, prima o botão INICIAR/+30 S () novamente para retomar o ciclo de descongelamento.

## 14 Cozedura com múltiplos programas

Esta função permite programar duas sequências de cozedura consecutivas com diferentes níveis de potência, se necessário. Consulte também a secção COZEDURA PROGRAMÁVEL acima.

Por exemplo, para descongelar com potência de 30% durante 10 minutos, seguido de 100% de potência em grill durante 5 minutos:

1. Prima o botão TEMPO DE DESCONGELAMENTO () uma vez para selecionar "dEF2" (apenas 30% de potência padrão).
2. Prima o botão INICIAR/+30 S () para confirmar a seleção (NOTA: este passo NÃO é necessário se utilizar dEF1 ou dEF2 neste modo).
3. Prima o botão > até apresentar 10:00.
4. Prima o botão GRILL () uma vez e "G" ficará intermitente no visor.
5. Prima o botão INICIAR/+30 S () para confirmar a seleção.
6. Prima o botão > até apresentar "05:00".
7. Prima o botão INICIAR/+30 S () para iniciar a cozedura e o micro-ondas irá descongelar e usar o grill durante 15:00 minutos no total com os dois níveis de potência selecionados. O micro-ondas emite um sinal sonoro quando o programa for alterado.



**NOTA:** Nesta função, está disponível qualquer combinação de opções de potência, por exemplo: "dEF1 & P100", "P80 & G" e "G & C-1". No entanto, as opções de descongelamento "dEF1" e "dEF2" serão sempre a primeira operação independentemente da ordem em que sejam programadas.

## 15 Cozedura com programas automáticos



Esta função permite cozinhar diversos alimentos populares através da seleção do número de unidades ou peso de cada opção, e o micro-ondas seleciona o tempo de cozedura pré-programado em conformidade. Consulte a Tabela 4.

Por exemplo, para cozinhar 300 g de carne com potência a 100%:

1. Prima o botão > até "A3" ser apresentado no visor.

2. Prima o botão INICIAR/+30 S () para confirmar a seleção.
3. Prima o botão > até "300g" ser apresentado no visor.
4. Prima o botão INICIAR/+30 S () para iniciar a cozedura, e o micro-ondas irá cozinhar durante 04:20 minutos.

Por exemplo, para aquecer duas bebidas (200 ml cada) a uma potência de 100%:

1. Prima o botão > até "A7" ser apresentado no visor.
2. Prima o botão INICIAR/+30 S () para confirmar a seleção.
3. Prima o botão > até "400" ser apresentado no visor.
4. Prima o botão INICIAR/+30 S () para iniciar a cozedura, e o micro-ondas irá aquecer durante 04:00 minutos.

**NOTA:** Os tempos predefinidos para cada programa podem não cozinhar os alimentos de forma adequada aos seus gostos, dependendo do peso e da forma dos alimentos. Certifique-se de que os alimentos estão quentes antes de os consumir e cozinhe os alimentos durante mais tempo, se necessário.

**Tabela 4**

PROGRAMA AUTOMÁTICO	UTILIZAR PARA	PESO/UNIDADES	OPÇÕES	TEMPO DE COZEDURA
A1	Aquecimento	Peso (g)	150 g	01:20
			250g	02:00
			350g	03:00
			450g	04:00
			600g	05:30
A2	Batatas	Por unidade (230 g)	1	04:50
			2	07:30
			3	09:30
A3	Carne	Peso (g)	150 g	02:40
			300g	04:20
			450g	06:00
			600g	07:40
A4	Produtos hortícolas	Peso (g)	150 g	02:30
			350g	04:30
			500 g	06:10
A5 <sup>a</sup>	Peixe	Peso (g)	150 g	02:40
			250g	03:50
			350g	05:00
			450g	06:10
			650g	08:30
A6	Massa (Acrescentar água fervida)	Peso (g)	50g	17:00
			100g	19:00
			150 g	21:00
A7	Bebidas quentes	Por unidade (200 ml)	200	02:00
			400	04:00
			600	06:00
A8 <sup>b</sup>	Bolos	Peso (g)	475g	50,00
A9 <sup>c</sup>	Piza	Peso (g)	200 g	10:30
			300g	12:30
			400 g	14:00

PROGRAMA AUTOMÁTICO	UTILIZAR PARA	PESO/UNIDADES	OPÇÕES	TEMPO DE COZEDURA
A10 <sup>d</sup>	Frango	Peso (g)	500 g	29:00
			750g	34:00
			1000g	39:00
			1200g	44:00

**NOTA:** Todas as opções de PROGRAMA AUTOMÁTICO utilizam a potência máxima do micro-ondas, P100, com as seguintes exceções:

A5<sup>a</sup> Potência de micro-ondas P80

A8<sup>b</sup> Convecção com pré-aquecimento apenas a 180°C: consultar COZEDURA COM POTÊNCIA DE CONVECÇÃO – COM PRÉ-AQUECIMENTO



A9<sup>c</sup> Potência combinada C-4

A10<sup>d</sup> Potência combinada C-4

## 16 Temporizador de contagem decrescente

Esta função permite-lhe definir um alerta com até 95 minutos de duração.

Por exemplo, para definir um alerta de 60 minutos:

1. Prima o botão TEMPORIZADOR de CONTAGEM DECRESCENTE (  ) uma vez até "00:00" ser apresentado no visor.
2. Prima o botão > até apresentar "60:00".
3. Prima o botão INICIAR/+30 S (  ) para confirmar a seleção.
4. O temporizador inicia a contagem decrescente até zero e emite cinco sinais sonoros quando a contagem estiver concluída.
5. Para cancelar o temporizador, prima o botão PAUSA/CANCELAR (  ).

**NOTA:** O TEMPORIZADOR DE CONTAGEM DECRESCENTE é independente da hora atual apresentada no visor.

## 17 Informação

Esta função permite-lhe verificar o nível de potência atualmente programado ou a hora principal durante a cozedura.

Por exemplo, para verificar o nível de potência atual:





- Prima uma vez o botão MICRO-ONDAS (  ) e o visor muda para apresentar o nível de potência atual durante três segundos antes de regressar ao tempo de cozedura restante.

Por exemplo, para verificar a hora atual:

- Prima uma vez o botão RELÓGIO (  ) e o visor muda para apresentar a hora atual durante três segundos antes de voltar ao tempo de cozedura restante.

## 18 Bloqueio para crianças

Esta função permite que todos os botões de controlo sejam bloqueados automaticamente para evitar que crianças utilizem o micro-ondas sem supervisão.

1. Para bloquear o micro-ondas, mantenha o botão BLOQUEIO (  ) premido durante três segundos. Será emitido um sinal sonoro longo e uma CHAVE (  ) será apresentada no visor.
2. Para desbloquear o micro-ondas, mantenha o botão BLOQUEIO (  ) premido durante três segundos. Será emitido um sinal sonoro longo e a CHAVE (  ) desaparecerá do visor.



EN Care & maintenance  
 PL Pielęgnacja i konserwacja  
 RU Уход и обслуживание  
 ES Cuidados y Mantenimiento  
 TR Bakım ve Onarım

FR Entretien et maintenance  
 DE Pflege und Wartung  
 RO Îngrijire și întreținere  
 PT Cuidados e manutenção

1. Desligue o micro-ondas e remova a ficha de alimentação da tomada antes de limpar.
2. Mantenha o interior do compartimento limpo. Remova os salpicos de alimentos ou líquidos derramados imediatamente com um pano húmido bem espremido. Evite utilizar produtos de limpeza em spray ou abrasivos, dado que podem manchar ou danificar a superfície.
3. As superfícies exteriores devem ser limpas com um pano húmido bem espremido e secas com um pano macio seco. Não permita que a humidade entre nas aberturas de ventilação.
4. Não utilize um dispositivo de limpeza a vapor neste aparelho.
5. Pode ocorrer formação de condensação no aparelho durante a utilização, devido ao vapor ou à humidade elevada. Isto é normal e esta deve ser removida com um pano macio seco.
6. Retire o prato de vidro e o anel dos roletes regularmente e limpe-os em água quente com detergente. Seque cuidadosamente. Certifique-se de que fundo do compartimento está limpo e seco antes de voltar a colocá-los com cuidado.
7. Para remover os odores do micro-ondas, corte um limão ao meio e esprema o sumo para uma taça que possa ser colocada no micro-ondas. Acrescente as metades do limão à taça. Acrescente meio copo de água e ligue o micro-ondas na potência máxima durante 3 minutos ou até que a água ferva. Deixe repousar durante 5 minutos para que o vapor amoleça os resíduos de alimentos secos. Em seguida, remova a taça, o prato e o anel dos roletes e limpe cuidadosamente com um pano macio seco para remover os resíduos.
8. Se a luz interna do compartimento avariar, entre em contato com a linha de atendimento ao cliente para agendar uma visita de um técnico – NÃO tente substituí-la sem assistência.

### Linha de atendimento ao cliente (gratuita):

800 814 566 [portugal@kingfisherservice.co.uk](mailto:portugal@kingfisherservice.co.uk)



EN Use FR Utilisation PL Użytkowanie DE Benutzung RU Использование  
RO Utilizare ES Uso PT Utilização TR Kullanım

## 01 Kontrol paneli

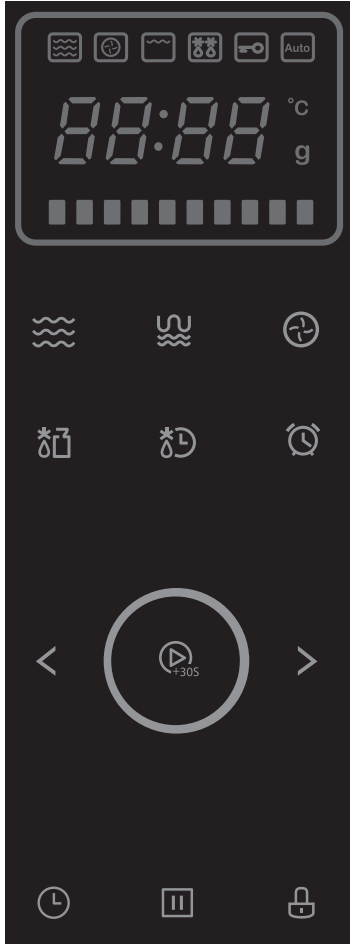

### MİKRODALGA MODU (☞)

Mikrodalga fırının güç çıkış seviyesini ayarlamak için kullanın.

### IZGARA/KOMBİNASYON MODU (☞)

Izgarayı veya kombinasyon mikrodalga seçeneğini belirlemek için kullanın.

### ISI YAYMA MODU (⊕)

Isı yayarak pişirmeyi seçmek ve fırın sıcaklığını ayarlamak için kullanın.

### AĞIRLIĞA GÖRE BUZ ÇÖZME DEF1 (\*☞)

Ağırlığa göre buz çözmek için kullanın.

### SÜREYE GÖRE BUZ ÇÖZME DEF2 (\*☞)

Süreye göre buz çözmek için kullanın.

### GERİ SAYIMLI ZAMANLAYICI (⌚)

Zamanlayıcı alarmı ayarlamak için kullanın.

### BAŞLAT/+30 SN (▶<sub>+30s</sub>)

Anında pişirmeyi başlatmak veya bir programı başlatmak için kullanın.

### SAAT AYARLAMA (⌚)

Fırın saatini ayarlamak için kullanın.

### DURAKLAT/İPTAL ET (⏸)

Bir pişirme programını geçici olarak duraklatmak veya programı tamamen iptal etmek için kullanın.

### ÇOCUK KİLİDİ (🔒)

Kontrol panelini kilitlemek için kullanın.

## 02 Gösterge paneli



Mikrodalga Modu



Isı Yayma Modu



Izgara Modu



Buz Çözme Modu



Çocuk Kilidi Göstergesi



Otomatik Pişirme Modu



Sıcaklık Seçici (°C)



Ağırlık Göstergesi (gram)



Sıcaklık Çubuğu  
Göstergesi (130-220°C)

Not: Her bir çubuk 10°C'yi temsil eder

### 03 Mikrodalğanın ilk kez kullanılması

- Fırın ilk kez fişe takıldığında ve çalıştırıldığında bir bip sesi duyulur ve göstergede "0:00" görüntülenir.
- Kullanmaya devam etmeden önce tüm işlevlerin eksiksiz çalıştığından emin olmak için saati güncel saate ayarlamanız önerilir.

### 04 Saati ayarlama

Saati ayarlamak için ilk olarak bir kez SAAT (L) tuşuna basın. Her tuşa bastığınızda bip sesi duyulur.

1. Saat hanesi yanıp söner. 0 - 23 arasında saati belirlemek için > düğmesine basın.
2. SAAT (L) düğmesine tekrar basın.
3. 0 - 59 arasında bir dakika değeri belirlemek için > düğmesine tekrar basın.
4. Ayarı doğrulamak için SAAT (L) düğmesine bir kez daha basın. Geçerli saat kaydedilir.

**NOT:** Saat ayarı menüsünden istediğiniz zaman çıkmak için DURAKLAT/İPTAL ET (II) düğmesine bir kez basın.

Saati seçmek için < veya > düğmesini kullanabilirsiniz. Bir düğmeyi basılı tutarak, çeşitli menü seçenekleri arasında daha hızlı geçiş yapmanızı sağlar.

### 05 Anında pişirme

Bu özellik anında tam güçte pişirmeyi başlatmanızı sağlar.

BAŞLAT/+30 SN (⏪<sub>+30S</sub>) düğmesine bir kez bastığınızda mikrodalga, 30 saniye için tam güçte pişirme başlatır. BAŞLAT/+30 SN (⏪<sub>+30S</sub>) düğmesine arka arkaya her basışınızda pişirme süresi kalan mevcut zamandan 30 saniyelik adımlarla artarak 95 dakika maksimum süreye kadar çıkartılabilir.

Alternatif olarak 2 dakika gibi bir anında pişirme süresi programlamak için önce < düğmesine basın. 95.00 ibaresi görüntülenir. Ardından > düğmesine tekrar basın. Saat 0:05'ten istediğiniz süreye artırılır; bu örnekte 2:00 gösterilmiştir. Pişirmeyi başlatmak için BAŞLAT/+30 SN

(⏪<sub>+30S</sub>) düğmesine bir kez basın.

Pişirme programını herhangi bir anda duraklatmak isterseniz DURAKLAT/İPTAL ET (II) düğmesine bir kez basın. Ardından pişirmeyi başlatmak için BAŞLAT/+30 SN

(⏪<sub>+30S</sub>) düğmesine basın. Pişirmeyi tamamen iptal etmek için DURAKLAT/İPTAL ET (II) düğmesine iki kez basın. Pişirme tamamlandıktan sonra mikrodalga beş kez bip sesi çıkarır.

### 06 Programlanabilir pişirme

Bu özellik, tam güçte pişirmenizi ya da mikrodalğanın güç çıkışını azaltmanızı ve en fazla 95 dakika pişirme süresini programlamanızı sağlar. 10 güç seviyesi bulunur, bkz. Tablo 1.

**Tablo 1**

EKRAN SİMGE	MİKRODALGA GÜÇ AYARI	MİKRODALGA GÜÇ ÇIKIŞI	IZGARA GÜÇ AYARI	IZGARA GÜÇ GİRİŞİ	ISI YAYMA GÜÇ AYARI	ISI YAYMA GÜÇ GİRİŞİ
P100	%100	1000 W	%0	0 W	%0	0 W
P80	%80	800 W	%0	0 W	%0	0 W
P50	%50	500 W	%0	0 W	%0	0 W
P30	%30	300 W	%0	0 W	%0	0 W
P10	%10	100 W	%0	0 W	%0	0 W
G	%0	0 W	%100	1100 W	%0	0 W
C-1	%48	480 W	%0	0 W	%52	1300 W
C-2	%48	480 W	%100	1100 W	%0	0 W
C-3	%0	0 W	%100	1100 W	%100	2500 W
C-4	%28	280 W	%72	792 W	%72	1800 W

Bu özellik üç şekilde kullanılabilir.

## 07 Tam mikrodalga gücünde pişirme

Örneğin 1 dakika boyunca %100 tam güçte pişirme için:

1. MİKRODALGA (🌀) düğmesine bir kez basın. Ekranda P100 yanıp söner.
2. BAŞLAT/+30 SN (▶️) düğmesine basarak seçimi onaylayın. P100 yanık halde kalır.
3. 1:00 ibaresi görüntülenene kadar > düğmesine dokunun.
4. Pişirmeyi başlatmak için BAŞLAT/+30 SN (▶️) düğmesine basın.

## 08 Azaltılmış mikrodalga gücünde pişirme

Örneğin 3 dakika boyunca %50 azaltılmış güçte pişirme için:

1. MİKRODALGA (🌀) düğmesine üç kez basın. Ekranda P50 yanıp söner.
2. Alternatif olarak, MİKRODALGA (🌀) düğmesine bir kez basıp, P100 görüntülediğinde < veya > düğmesine P50 görüntülenene kadar basabilirsiniz.
3. Seçimi onaylamak için BAŞLAT/+30 SN (▶️) düğmesine basın.
4. 3:00 ibaresi görüntülenene kadar > düğmesine dokunun.
5. Pişirmeyi başlatmak için BAŞLAT/+30 SN (▶️) düğmesine basın.

## 09 Izgarada pişirme ya da kombine mikrodalga ve ızgara gücü

Örneğin %48 mikrodalga gücünde ve %100 ızgara gücünde 10 dakika boyunca pişirme için:

- IZGARA/KOMBİNASYON (🔥) düğmesine üç kez basın. Ekranda C-2 ibaresi görüntülenir.
- Alternatif olarak, IZGARA/KOMBİNASYON (🔥) düğmesine basıp, G görüntülediğinde > düğmesine C-2 görüntülenene kadar basabilirsiniz.
- Seçimi onaylamak için BAŞLAT/+30 SN (▶️) düğmesine basın.
- 10:00 ibaresi görüntülenene kadar > düğmesine dokunun.
- Pişirmeyi başlatmak için BAŞLAT/+30 SN (▶️) düğmesine basın. Program değiştiğinde fırın bir kez bip sesi çıkarır.

Izgara işlevi G'nin kullanımı sırasında fırın, yiyeceği çevirmenizi hatırlatmak için pişirme süresinin yarısına ulaştığında iki kez bip sesi çıkarır. Pişirmeyi geçici olarak durdurmak üzere DURAKLAT/İPTAL ET (⏸️) düğmesine ve hazır olduğunuzda pişirmeyi devam ettirmek için BAŞLAT/+30 SN (▶️) düğmesine basın.

Izgara rafı [02] sadece ızgarada pişirme (program G) için kullanılır ve IZGARA/KOMBİNASYON (🔥) düğmesine basarak bağımsız olarak seçilebilir. Izgara rafını mikrodalgada pişirmek için kullanmayın.

ISI YAYARAK PİŞİRME özelliğini iki farklı şekilde daha kullanılabilir. Maksimum 95 dakika boyunca 130-220°C sıcaklık aralığı kullanılabilir. Izgara rafını mikrodalgada pişirmek için kullanmayın.

## 10 Isı yayma gücüyle pişirme (ön ısıtmasız)

Örneğin 20 dakika boyunca 160°C ısı yayma gücünde pişirme için:

- ISI YAYMA (🔥) düğmesine bir kez basın. Ekranda 130°C yanıp söner ve ilk sıcaklık göstergesi yanar.
- 160°C yanıp söneneye kadar > düğmesine basın. Dördüncü sıcaklık göstergesi yanar.
- Sıcaklık seçimini onaylamak için BAŞLAT/+30 SN (▶️) düğmesine basın.
- 20:00 ibaresi görüntülenene kadar > düğmesine dokunun.
- Pişirmeyi başlatmak için BAŞLAT/+30 SN (▶️) düğmesine basın.

**Not:** ISI YAYMA işlevi fırın soğukken kullanılırsa pişirmenin ilk birkaç dakikası fırını gerekli sıcaklığa ısıtmak için kullanılır. Bu yiyeceğinizin az pişmesine neden olabilir. Pişirme başlamadan önce fırını ısıtmanız gerekiyorsa sonraki bölüme bakın. Fırının içindeki sıcaklığı, ekrandaki yanıp sönen göstergeleri kullanarak izleyebilirsiniz. Her gösterge 10°C'lik sıcaklık artışına karşılık gelir. Örneğin, dört göstergenin kesintisiz yanarken beşincinin yanıp sönmeye başlaması fırının 160°C sıcaklığa ulaştığını ve 170°C'ye ısıtmaya devam ettiğini gösterir.

## 11 Isı yayma gücüyle pişirme (ön ısıtmalı)

Örneğin 25 dakika boyunca 180°C ısı yayma gücünde pişirme için:

- ISI YAYMA (🔥) düğmesine bir kez basın. Ekranda 130°C yanıp söner ve ilk sıcaklık göstergesi yanar.
- 180°C yanıp söneneye kadar > düğmesine basın. Altıncı sıcaklık göstergesi yanar.
- Sıcaklık seçimini onaylamak için BAŞLAT/+30 SN (▶️) düğmesine basın.
- Ön ısıtmayı başlatmak için BAŞLAT/+30 SN (▶️) düğmesine basın.
- Sıcaklık göstergesi fırın ısınırken yanıp söner. Doğru sıcaklığa ulaştığında yemeği fırına koymanızı hatırlatmak için iki kez bip sesi duyulur.
- Kapak kapatıldığında 25:00 ibaresi görüntülenene kadar > düğmesine basın.

- Pişirmeyi başlatmak için BAŞLAT/+30 SN () düğmesine basın.

**ÖNEMLİ:** Pişirme süresi < veya > düğmesine basılarak programlanırken ekran, gerekli süre uzunluğuna göre farklı bir hızda artacaktır. Bkz. Tablo 2.

**Tablo 2**

GEREKLİ PİŞİRME SÜRESİ	SÜRE ARTIŞI
0:05 – 1:00	5 saniye
1:10 – 5:00	10 saniye
5:30 – 10:00	30 saniye
11:00 – 30:00	1 dakika
35:00 – 95:00	5 dakika

**NOT:** IZGARA, KOMBİNASYON veya ISI YAYMA modunu kullanıyorsanız ANINDA PİŞİRME için BAŞLAT/+30 SN () düğmesine arka arkaya basarak süreyi pişirme sırasında her bastığınızda 30 saniyelik adımlarla artırabilirsiniz. Bu eylem, pişirme süresi maksimum 95 dakikaya kadar artırılabilir.



## 12 Ağırlığa göre buz çözme

Mikrodalga, yiyeceklerin buzunu çözmek için kullanılabilir ve 100 g ile 2000 g aralığında programlanan donmuş ağırlığa göre buz çözmek için gerekli süreyi hesaplar, bkz. Tablo 3. P30 programı otomatik olarak seçilir ve değiştirilemez.

**Tablo 3**

DONMUŞ AĞIRLIK (g)	BUZ ÇÖZME SÜRESİ (dakika)
100	3:30
200	5:20
300	7:10
400	9:00
500	10:50
600	12:40
700	14:30
800	16:20
900	18:10
1000	20:00
1100	21:50
1200	23:40
1300	25:30
1400	27:20
1500	29:10
1600	31:00
1700	32:50
1800	34:40
1900	36:30
2000	38:20

Örneğin 600 g etin buzunu çözdürmek için:

1. AĞIRLIĞA GÖRE BUZ ÇÖZME () düğmesine bir kez bastığınızda "DEF1" gösterilir.
2. 600 g görüntülenene kadar < veya > düğmesine basın.
3. Buz çözmeyi başlatmak için BAŞLAT/+30 SN () düğmesine basın.
4. Mikrodalga, 12:40'dan geri saymaya başlayacak ve cam tabak dönmeye devam ederken birçok kez otomatik olarak kapanıp açılacaktır.



**NOT:** Ayrıca buz çözme çevrimi sırasında cam tabak dönmeyi bırakacak ve yiyeceği çevirmenizi hatırlatmak için pişirme süresinin tam ortasında iki kez bipleyecektir. Pişirmeyi geçici olarak durdurmak üzere DURAKLAT/İPTAL ET (II) düğmesine ve hazır olduğunuzda buz çözme çevrimini devam ettirmek için BAŞLAT/+30 SN

() düğmesine basın.

## 13 Süreye göre buz çözme

Bu işlev, bir ağırlık girmeden, en fazla 95 dakikaya kadar bir buz çözme süresi programlamanızı sağlar. P30 programı otomatik olarak seçilir ve değiştirilemez.

Örneğin balığın buzunu 20 dakika çözdürmek için:

1. SÜREYE GÖRE BUZ ÇÖZME () düğmesine bir kez bastığınızda "dEF2" gösterilir.
2. 20:00 ibaresi görüntülenene kadar < veya > düğmesine basın.
3. Buz çözme için BAŞLAT/+30 SN () düğmesine basın. Cam tabak dönmeye devam ederken mikrodalga birçok kez otomatik olarak kapanıp açılır.





**NOT:** Ayrıca buz çözme çevrimi sırasında cam tabak dönmeyi bırakacak ve yiyeceği çevirmenizi hatırlatmak için pişirme süresinin tam ortasında iki kez bipleyecektir. Pişirmeyi geçici olarak durdurmak üzere DURAKLAT/İPTAL ET (II) düğmesine ve hazır olduğunuzda buz çözme çevrimini devam ettirmek için BAŞLAT/+30 SN

() düğmesine basın.

## 14 Çok programlı pişirme

Bu işlev, gerektiğinde farklı güç seviyeleri kullanarak arka arkaya iki pişirme sıralaması programlamanızı sağlar. Ayrıca yukarıdaki PROGRAMLANABİLİR PİŞİRME kısmına bakın.

Örneğin önce 10 dakika boyunca %30 güçte buz çözme, ardından 5 dakika boyunca %100 güçte ızgara için:



1. "dEF2" (sadece %30 standart güç) seçeneğini belirlemek için SÜREYE GÖRE BUZ ÇÖZME () düğmesine bir kez basın.
2. Seçimi onaylamak için BAŞLAT/+30 SN () düğmesine basın (NOT: Bu modda dEF1 veya dEF2 kullanıldıysa bu adım gerekli değildir).
3. 10:00 ibaresi görüntülenene kadar > düğmesine dokununuz.
4. IZGARA () düğmesine bir kez basın. Ekranda "G" yanıp söner.
5. Seçimi onaylamak için BAŞLAT/+30 SN () düğmesine basın.
6. 5:00 ibaresi görüntülenene kadar > düğmesine dokununuz.
7. Pişirmeyi başlatmak için BAŞLAT/+30 SN () düğmesine basın. Mikrodalga toplamda 15:00 dakika boyunca seçilen iki güç seviyesinde buz çözme ve ızgarada pişirme gerçekleştirecektir. Program değiştiğinde mikrodalga bir kez bip sesi çıkarır.

**NOT:** Bu özellikte tüm güç seçeneği kombinasyonları kullanılabilir. Örneğin: "dEF1 ve P100", "P80 ve G" ve "G ve C-1". Bununla birlikte, "dEF1" ve "dEF2" buz çözme seçenekleri programlandıkları sıradan bağımsız olarak her zaman ilk eylem olarak gerçekleştirilir.

## 15 Otomatik programlı pişirme

Bu işlev, her bir seçenek için adet sayısını veya ağırlığı seçerek sık tüketilen çeşitli yiyecekleri pişirmenizi sağlar; bu durumda mikrodalga fırın, yaptığınız seçime göre ön programlı pişirme süresini kendisi seçer. Tablo 4'e bakın.

Örneğin 300 g eti %100 güçte pişirmek için:

1. Ekranda A3 görüntülenene kadar > düğmesine basın.
2. Seçimi onaylamak için BAŞLAT/+30 SN () düğmesine basın.
3. Ekranda 300 g ibaresi görüntülenene kadar > düğmesine basın.
4. Pişirmeyi başlatmak için BAŞLAT/+30 SN () düğmesine basın, mikrodalga 4:20 dakika boyunca pişirecektir.

Örneğin, %100 güçte 2 sıcak içecek (her biri 200 ml) ısıtmak için:

1. Ekranda A7 görüntülenene kadar > düğmesine basın.
2. Seçimi onaylamak için BAŞLAT/+30 SN () düğmesine basın.

3. Ekranda 400 ibaresi görüntülenene kadar > düğmesine basın.

4. Pişirmeyi başlatmak için BAŞLAT/+30 SN (⏪) düğmesine basın, mikrodalga 4:00 dakika boyunca ısıtma gerçekleştirecektir.

**NOT:** Her bir program için ön ayarlı süreler, yiyeceğin ağırlığına ve şekline bağlı olarak damak tadınıza uygun şekilde pişmemesine neden olabilir. Yiyecekleri tüketmeden önce dumanı tütecek kadar ısındığından emin olun ve gerekirse yiyecekleri daha uzun süre pişirin.

**Tablo 4**

OTOMATİK PROGRAM	KULLANIM	AĞIRLIK / ADET	SEÇENEKLER	PİŞİRME SÜRESİ
A1	Yeniden Isıtma	Ağırlık (g)	150 g	1:20
			250 g	2:00
			350 g	3:00
			450 g	4:00
			600 g	5:30
A2	Patates	Adet Başına (230 g)	1	4:50
			2	7:30
			3	9:30
A3	Et	Ağırlık (g)	150 g	2:40
			300 g	4:20
			450 g	6:00
			600 g	7:40
A4	Sebzeler	Ağırlık (g)	150 g	2:30
			350 g	4:30
			500 g	6:10
A5 <sup>a</sup>	Balık	Ağırlık (g)	150 g	2:40
			250 g	3:50
			350 g	5:00
			450 g	6:10
			650 g	8:30
A6	Makarna (Kaynar su ekleyin)	Ağırlık (g)	50 g	17:00
			100 g	19:00
			150 g	21:00
A7	Sıcak İçecekler	Adet Başına (200 ml)	200	2:00
			400	4:00
			600	6:00
A8 <sup>b</sup>	Kek	Ağırlık (g)	475 g	50,00
A9 <sup>c</sup>	Pizza	Ağırlık (g)	200 g	10:30
			300 g	12:30
			400 g	14:00
A10 <sup>d</sup>	Tavuk	Ağırlık (g)	500 g	29:00
			750 g	34:00
			1000 g	39:00
			1200 g	44:00

**NOT:** Aşağıdaki istisnalar dışında tüm OTOMATİK PROGRAM seçenekleri tam mikrodalga gücü (P100) kullanır:

A5<sup>a</sup> Mikrodalga gücü P80

A8<sup>b</sup> Sadece 180°C'ta ön ısıtılmalı ısı yayma: bkz. ISI YAYMA GÜCÜYLE PIŞİRME (ÖN ISITMALI)



A9<sup>c</sup> Kombinasyon güç C-4

A10<sup>d</sup> Kombinasyon güç C-4

## 16 Geri sayımlı zamanlayıcı

Bu özellik, 95 dakikaya kadar uyarı ayarlayabilmenizi sağlar.

Örneğin 60 dakika uyarı ayarlamak için:

1. GERİ SAYIMLI ZAMANLAYICI (  ) düğmesine bir kez basın. Ekranda 00:00 görüntülenir.
2. 60:00 ibaresi görüntülenene kadar > düğmesine dokununuz.
3. Seçimi onaylamak için BAŞLAT/+30 SN (  ) düğmesine basın.
4. Zamanlayıcı sıfıra kadar geri sayar ve tamamlandığında beş kez bip sesi çıkarır.
5. Zamanlayıcıyı iptal etmek için DURAKLAT/İPTAL ET (  ) düğmesine basın.

**NOT:** GERİ SAYIMLI ZAMANLAYICI ekranda ayarlanan geçerli saatten bağımsızdır.

## 17 Ara Kontrol

Bu işlev, pişirme sırasında geçerli programın güç seviyesini veya toplam süreyi kontrol edebilmenizi sağlar.

Örneğin geçerli güç seviyesini kontrol etmek için:





- MİKRODALGA (  ) düğmesine bir kez basın. Ekran üç saniye boyunca geçerli güç seviyesini gösterecek şekilde değişir, ardından kalan pişirme süresini göstermeye devam eder.

Örneğin, geçerli toplam süreyi kontrol etmek için:

- SAAT (  ) düğmesine bir kez basın. Ekran üç saniye boyunca geçerli toplam süreyi gösterecek şekilde değişir, ardından kalan pişirme süresini göstermeye devam eder.

## 18 Çocuk Kilidi

Bu işlev, küçük çocukların gözetimsiz olarak cihazı kullanmasına karşı tüm kumanda düğmelerinin otomatik kilitlemesini sağlar.

1. Mikrodalgayı kilitlemek için KİLİT (  ) düğmesine üç saniye boyunca basın. Uzun bir bip sesi duyulur ve ekranda ANAHTAR (  ) görüntülenir.
2. Mikrodalganın kilidini açmak için KİLİT (  ) düğmesine üç saniye boyunca basın. Uzun bir bip sesi duyulur ve ANAHTAR (  ) ekrandan kaybolur.

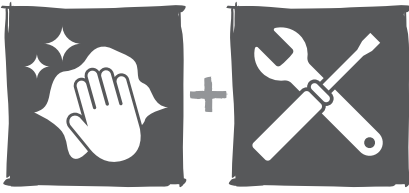

EN Care & maintenance  
 PL Pielęgnacja i konserwacja  
 RUB Уход и обслуживание  
 ES Cuidados y Mantenimiento  
 TR Bakım ve Onarım

FR Entretien et maintenance  
 DE Pflege und Wartung  
 RO Îngrijire și întreținere  
 PT Cuidados e manutenção

1. Temizlemeden önce mikrodalgayı kapatın ve fişini prizden çıkarın.
2. Fırının iç kısmını temiz tutun. Sıçrayan yiyecekleri veya dökülen sıvıları iyice sıkılmış nemli bir bezle hemen silin. Yüzeyde leke bırakma veya yüzeye zarar verme ihtimali bulunduğu için sprey temizleyici veya aşındırıcı kullanmayın.
3. Dış yüzeyler iyice sıkılmış nemli bir bezle temizlenmeli ve yumuşak bir bezle kurulmalıdır. Havalandırma deliklerinden nem girmesine izin vermeyin.
4. Bu cihazda buharlı temizleyici kullanmayın.
5. Kullanım sırasında buhar veya yüksek rutubet nedeniyle fırın üzerinde nem yoğunlaşması gerçekleşebilir. Bu normaldir ve yumuşak, kuru bir bezle giderilmelidir.
6. Cam levhayı ve döner halkayı düzenli olarak sökün ve ılık, sabunlu suyla temizleyin. İyice kurulayın. Bunları tekrar yerine takmadan önce fırının iç tabanının temiz ve kuru olmasına dikkat edin.
7. Mikrodalga fırınına sinen kokuları gidermek için bir limonu ortadan ikiye kesin ve suyunu bir mikrodalgaya uygun bir kaseye koyun. Limonun sıkılmış iki yarısını da kaseye koyun. Yarım bardak su ekleyin ve mikrodalgada tam güçte 3 dakika veya su kaynayınca kadar kaynatın. Buharın, kurumuş yiyecek kalıntılarını yumuşatması için 5 dakika bekletin. Sonra kaseyi, fırın tabağını ve döner halkayı çıkartın ve fırının içini kuru, yumuşak bir bezle iyice silerek kalıntıları giderin.
8. Fırının iç ışığı yanmamaya başlarsa lütfen Müşteri Hizmetleri yardım hattını arayarak servis çağırın. Işığı kendiniz değiştirmeyi DENEMEYİN.

## Müşteri yardım hattı (ücretsiz):

80044632181 [turkey@kingfisherservice.com](mailto:turkey@kingfisherservice.com)

**Manufacturer • Fabricant • Producent  
Producător • Fabricante:**

**UK Manufacturer:**

Kingfisher International Products Limited,  
3 Sheldon Square, London, W2 6PX,  
United Kingdom

**EU Manufacturer:**

Kingfisher International Products B.V.  
Rapenburgerstraat 175E  
1011 VM Amsterdam  
The Netherlands  
[www.kingfisher.com/products](http://www.kingfisher.com/products)

**EN**

[www.diy.com](http://www.diy.com)  
[www.screwfix.com](http://www.screwfix.com)  
[www.screwfix.ie](http://www.screwfix.ie)

**To view instruction manuals online,  
visit [www.kingfisher.com/products](http://www.kingfisher.com/products)**

**FR**

[www.castorama.fr](http://www.castorama.fr)  
[www.bricodepot.fr](http://www.bricodepot.fr)

**Pour consulter les manuels d'instructions  
en ligne, rendez-vous sur le site  
[www.kingfisher.com/products](http://www.kingfisher.com/products)**

**PL**

[www.castorama.pl](http://www.castorama.pl)

**Aby zapoznać się z instrukcją obsługi online,  
odwiedź stronę [www.kingfisher.com/products](http://www.kingfisher.com/products)**

**RO**

[www.bricodepot.ro](http://www.bricodepot.ro)

**Pentru a consulta manualele de instrucțiuni  
online, vizitați [www.kingfisher.com/products](http://www.kingfisher.com/products)**

**ES**

[www.bricodepot.es](http://www.bricodepot.es)

**Para consultar los manuales de instrucciones  
en línea, visite [www.kingfisher.com/products](http://www.kingfisher.com/products)**

**PT**

[www.bricodepot.pt](http://www.bricodepot.pt)

**Para consultar manuais de instruções online,  
visite [www.kingfisher.com/products](http://www.kingfisher.com/products)**

**TR**

**İthalatçı Firma:**

KOÇTAŞ YAPI MARKETLERİ TİC. A.Ş.  
Taşdelen Mah. Sırrı Çelik Bulvarı No:5  
34788 Taşdelen/Çekmeköy/İSTANBUL  
Tel: +90 216 4300300  
Faks: +90 216 4844313  
[www.koctas.com.tr](http://www.koctas.com.tr)

**Kullanım kılavuzuna internet üzerinden ulaşmak  
için [www.kingfisher.com/products](http://www.kingfisher.com/products) adresini  
ziyaret edin**

Yetkili servis istasyonları ve yedek parça temini için  
aşağıda yer alan Koçtaş Müşteri Hattı ve Koçtaş  
Genel Müdürlük irtibat bilgilerinden faydalanınız.

KOÇTAŞ MÜŞTERİ HİZMETLERİ  
0850 209 50 50



**FR**

Cet appareil  
se recycle



Points de collecte sur [www.quefairemesdechets.fr](http://www.quefairemesdechets.fr)  
Privilégiez la réparation ou le don de votre appareil !



ÉLÉMENTS D'EMBALLAGE  
À SÉPARER + NOTICE À  
DÉPOSER DANS LE BAC  
DE TRI







