



EN Grass trimmer 600 W

MGT60030

5059340239347

5059340240015

TTB820GGT

5059340239378

5059340240046

EN ORIGINAL INSTRUCTIONS

IMPORTANT - These instructions are for your safety.
Please read through them thoroughly prior to handling
the product and retain them for future reference.



V10625_5059340239347_MAND2_2324

EN Parts



01. x1

EN You will need

x1



(items not supplied)

- Suitable personal protective equipment
- Suitable crosshead screwdriver

EN Contents

EN	
Product description	3
Safety	4
Preparation	14
Functions & Settings	17
Use	21
Care & maintenance	25
Guarantee	31
Declaration of conformity	32

EN Product description

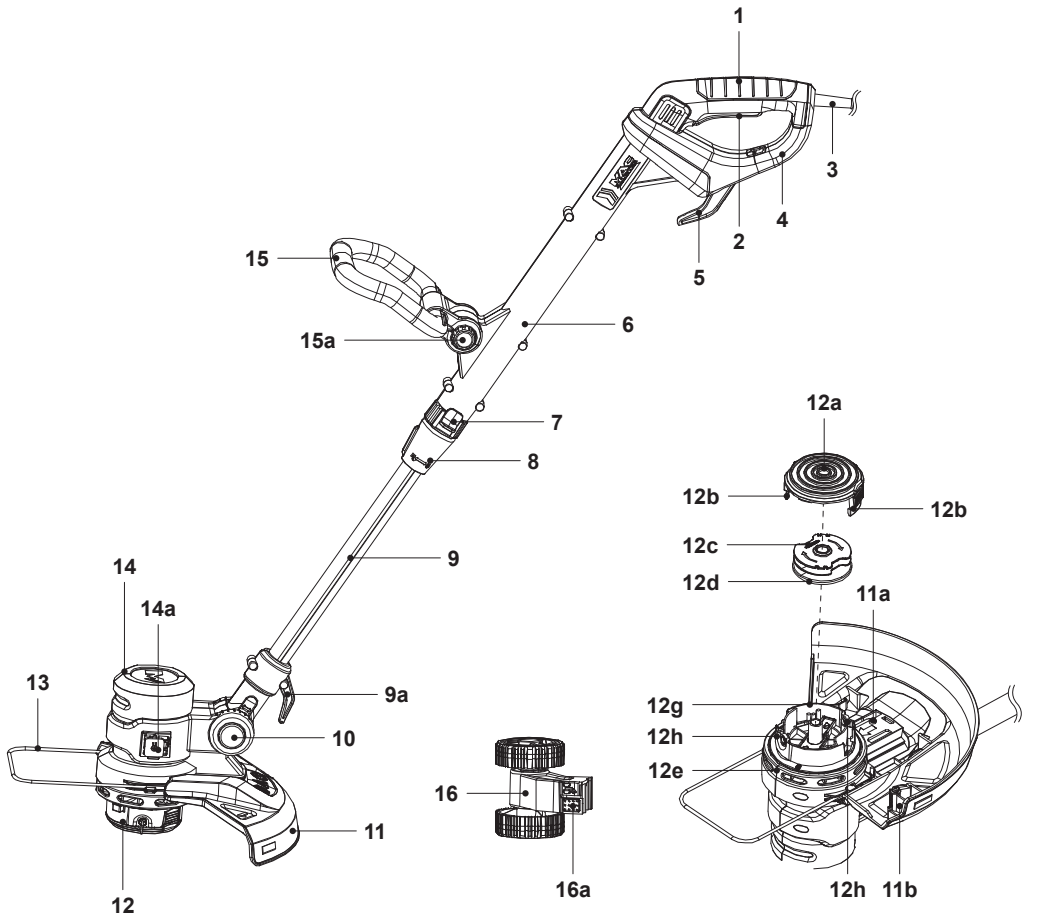

- | | | |
|---|---------------------------------------|-------------------------------------|
| 1. Main handle | 10. Unlock button for tilt adjustment | d. Trimming line (x2) |
| 2. On/off switch | a. Indicator* | e. Housing |
| 3. Power cord with plug | b. Indication line* | f. Sliding slot (x2)* |
| 4. Rear safeguard | 11. Guard | g. Release push button |
| 5. Cord retainer (rotatable) | a. Screw | h. Eyelet |
| 6. Upper pole | b. Knife | i. Screw hole* |
| 7. Unlock button for angle adjustment | c. Screw hole* | 13. Plant protector |
| 8. Locking sleeve for length adjustment | d. Knife protector* | 14. Motor housing |
| 9. Lower pole | 12. Trimmer head | a. Edger support |
| a. Cord retainer (fixed) | a. Cover | 15. Auxiliary handle a. Lock button |
| | b. Release latch (x2) | 16. Edger wheel |
| | c. Trimming spool | a. Release button |



NOTE: Parts marked with * are not shown in this overview. Please refer to the respective part in the instruction manual.



General safety warnings

- Never allow children, persons with reduced physical, sensory or mental capabilities or lack of experience and knowledge or people unfamiliar with these instructions to use the machine, local regulations may restrict the age of the operator.
- Children shall not play with the appliance.
- Cleaning and user maintenance shall not be made by children.

General power tool safety warnings



WARNING! READ ALL SAFETY WARNINGS, INSTRUCTIONS, ILLUSTRATIONS AND SPECIFICATIONS PROVIDED WITH THIS POWER TOOL. FAILURE TO FOLLOW ALL INSTRUCTIONS LISTED BELOW MAY RESULT IN ELECTRIC SHOCK, FIRE AND/OR SERIOUS INJURY.

SAVE ALL WARNINGS AND INSTRUCTIONS FOR FUTURE REFERENCE.

THE TERM “POWER TOOL” IN THE WARNINGS REFERS TO YOUR MAINS-OPERATED (CORDED) POWER TOOL OR BATTERY-OPERATED (CORDLESS) POWER TOOL.

Work area safety

- **Keep work area clean and well lit.** Cluttered or dark areas invite accidents.
- **Do not operate power tools in explosive atmospheres, such as in the presence of flammable liquids, gases or dust.** Power tools create sparks which may ignite the dust or fumes.

- **Keep children and bystanders away while operating a power tool.** Distractions can cause you to lose control.

Electrical safety

- **Power tool plugs must match the outlet. Never modify the plug in any way. Do not use any adapter plugs with earthed (grounded) power tools.** Unmodified plugs and matching outlets will reduce risk of electric shock.
- **Avoid body contact with earthed or grounded surfaces, such as pipes, radiators, ranges and refrigerators.** There is an increased risk of electric shock if your body is earthed or grounded.
- **Do not expose power tools to rain or wet conditions.** Water entering a power tool will increase the risk of electric shock.
- **Do not abuse the cord. Never use the cord for carrying, pulling or unplugging the power tool. Keep cord away from heat, oil, sharp edges or moving parts.** Damaged or entangled cords increase the risk of electric shock.
- **When operating a power tool outdoors, use an extension cord suitable for outdoor use.** Use of a cord suitable for outdoor use reduces the risk of electric shock.
- **If operating a power tool in a damp location is unavoidable, use a residual current device (RCD) protected supply.** Use of an RCD reduces the risk of electric shock.

Personal safety

- **Stay alert, watch what you are doing and use common sense when operating a power tool. Do not use a power tool while you are tired or under the influence of drugs, alcohol or medication.** A moment of inattention while operating power tools may result in serious personal injury.
- **Use personal protective equipment. Always wear eye protection.** Protective equipment such as dust mask, non-skid safety shoes, hard hat, or hearing protection used for appropriate conditions will reduce personal injuries.

- **Prevent unintentional starting. Ensure the switch is in the off-position before connecting to power source, picking up or carrying the tool.** Carrying power tools with your finger on the switch or energising power tools that have the switch on invites accidents.
- **Remove any adjusting key or wrench before turning the power tool on.** A wrench or a key left attached to a rotating part of the power tool may result in personal injury.
- **Do not overreach. Keep proper footing and balance at all times.** This enables better control of the power tool in unexpected situations.
- **Dress properly. Do not wear loose clothing or jewellery. Keep your hair and clothing away from moving parts.** Loose clothes, jewellery or long hair can be caught in moving parts.
- **If devices are provided for the connection of dust extraction and collection facilities, ensure these are connected and properly used.** Use of dust collection can reduce dust-related hazards.
- **Do not let familiarity gained from frequent use of tools allow you to become complacent and ignore tool safety principles.** A careless action can cause severe injury within a fraction of a second.

Power tool use and care

- **Do not force the power tool. Use the correct power tool for your application.** The correct power tool will do the job better and safer at the rate for which it was designed.
- **Do not use the power tool if the switch does not turn it on and off.** Any power tool that cannot be controlled with the switch is dangerous and must be repaired.
- **Disconnect the plug from the power source and/ or remove the battery pack, if detachable, from the power tool before making any adjustments, changing accessories, or storing power tools.** Such preventive safety measures reduce the risk of starting the power tool accidentally.

- **Store idle power tools out of the reach of children and do not allow persons unfamiliar with the power tool or these instructions to operate the power tool.** Power tools are dangerous in the hands of untrained users.
- **Maintain power tools. Check for misalignment or binding of moving parts, breakage of parts and any other condition that may affect the power tool's operation. If damaged, have the power tool repaired before use.** Many accidents are caused by poorly maintained power tools.
- **Keep cutting tools sharp and clean.** Properly maintained cutting tools with sharp cutting edges are less likely to bind and are easier to control.
- **Use the power tool, accessories and tool bits etc. in accordance with these instructions, taking into account the working conditions and the work to be performed.** Use of the power tool for operations different from those intended could result in a hazardous situation.
- **Keep handles and grasping surfaces dry, clean and free from oil and grease.** Slippery handles and grasping surfaces do not allow for safe handling and control of the tool in unexpected situations.

Service

- **Have your power tools serviced by a qualified repair person using only identical replacement parts.** This will ensure that safety of the power tool is maintained.

Electrically powered grass trimmer safety warnings

**IMPORTANT
READ CAREFULLY BEFORE USE
KEEP FOR FUTURE REFERENCE**

Training

- Read the instructions carefully. Be familiar with the controls and the proper use of the product.
- Never allow children, persons with reduced physical, sensory or mental capabilities or lack of experience and\ knowledge or people unfamiliar with these instructions to use the product. Local regulations may restrict the age of the operator.
- Keep in mind that the operator or user is responsible for accidents or hazards occurring to other people or their property.

Preparation

- The machine should be supplied via a residual current device (RCD) with a tripping current of not more than 30 mA.
- Before use check the supply and extension cord for signs of damage or aging. If the cord becomes damaged during use, disconnect the cord from the supply immediately. **DO NOT TOUCH THE CORD BEFORE DISCONNECTING THE SUPPLY.** Do not use the machine if the cord is damaged or worn.
- Before use, always visually inspect the machine for damaged, missing or misplaced guards or shields.
- Never operate the machine while people, especially children, or pets are nearby.

Operation

- Keep supply and extension cords away from cutting means.
- Wear eye protection and stout shoes at all times while operating the machine.
- Avoid using the machine in bad weather conditions especially when there is a risk of lightning.
- Use the machine only in daylight or good artificial light.
- Never operate the machine with defective guards or shields, or without safety devices, or if the cord is damaged or worn.
- Switch on the motor only when the hands and feet are away from the cutting means.

- Always disconnect the machine from the power supply (i.e. remove the plug from the mains, remove the disabling device or removable battery)
 - whenever the machine is left unattended;
 - before clearing a blockage;
 - before checking, cleaning or working on the machine;
 - after striking a foreign object;
 - whenever the machine starts vibrating abnormally.
- Take care against injury to feet and hands from the cutting means.
- Always ensure that the ventilation openings are kept clear of debris.

Maintenance and storage

- Disconnect the machine from the power supply (i.e. remove the plug from the mains, remove the disabling device or removable battery) before carrying out maintenance or cleaning work.
- Use only the manufacturer's recommended replacement parts and accessories.
- Inspect and maintain the machine regularly. Have the machine repaired only by an authorized repairer.
- When not in use, store the machine out of the reach of children.
- If the supply cord is damaged, it must be replaced by the manufacturer, its service agent or similarly qualified persons in order to avoid a hazard.

Vibration and noise reduction

To reduce the impact of noise and vibration emission, limit the time of operation, use low-vibration and low-noise operating modes as well as wear personal protective equipment.

Take the following points into account to minimise the vibration and noise exposure risks:

- Only use the product as intended by its design and these instructions.
- Ensure that the product is in good condition and well maintained.
- Use correct attachments for the product and ensure they are in good condition.

- Keep tight grip on the handles/grip surface.
- Maintain this product in accordance with these instructions and keep it well lubricated (where appropriate).
- Plan your work schedule to spread any high vibration tool use across a longer period of time.
- Prolonged use of the product exposes the user to vibrations that can cause a range of conditions collectively known as hand-arm vibration syndrome (HAVS) e.g. fingers going white; as well as specific diseases such as carpal tunnel syndrome. To reduce this risk when using the product, always wear protective gloves and keep your hands warm.

Emergency

Familiarise yourself with the use of this product by means of this instruction manual. Memorise the safety directions and follow them to the letter. This will help to prevent risks and hazards.

- **Always be alert when using this product, so that you can recognise and handle risks early.** Fast intervention can prevent serious injury and damage to property.
- **Switch the product off and disconnect from the power supply if there are malfunctions.** Have the product checked by a qualified professional and repaired, if necessary, before you operate it again.

Residual risks

Even if you are operating this product in accordance with all the safety requirements, potential risks of injury and damage remain. The following dangers can arise in connection with the structure and design of this product:

- Health defects resulting from vibration emission if the product is being used over long periods of time or not adequately managed and properly maintained.
- Injuries and damage to property due to broken attachments or the sudden impact of hidden objects during use.
- Danger of injury and property damage caused by flying objects.



WARNING! THIS PRODUCT PRODUCES AN ELECTROMAGNETIC FIELD DURING OPERATION! THIS FIELD MAY UNDER SOME CIRCUMSTANCES INTERFERE WITH ACTIVE OR PASSIVE MEDICAL IMPLANTS! TO REDUCE THE RISK OF SERIOUS OR FATAL INJURY, WE RECOMMEND PERSONS WITH MEDICAL IMPLANTS TO CONSULT THEIR DOCTOR AND THE MEDICAL IMPLANT MANUFACTURER BEFORE OPERATING THIS PRODUCT!

Symbols

On the product, the rating label and within these instructions you will find among others the following symbols and abbreviations. Familiarise yourself with them to reduce hazards like personal injuries and damage to property.

V~	Volt, (alternating voltage)	Hz	Hertz
/min or min ⁻¹	Per minute	W	Watt
cm	Centimeter	g	Gram
mm	Millimetre	m	Metre
kg	Kilogram	dB(A)	Decibel (A-rated)
m/s ²	Metres per second squared		



Lock / to tighten or secure.



Unlock / to loosen.



Read the instruction manual.



Note / Remark.



Caution / Warning.

xxWyy

Manufacturing date code; year of manufacturing (20xx) and week of manufacturing (Wyy).



Wear hearing protection and wear eye protection.



Wear a dust mask.



Wear protective gloves.



Wear protective, slip-resistant footwear.



Wear tight-fitted protective clothes.



Switch the product off and disconnect it from the power supply before assembly, cleaning, adjustments, maintenance, storage and transportation.



Do not expose the product to rain or wet conditions (moisture).



Objects thrown by the product could hit the user or other bystanders. Always ensure that other people and pets remain at a safe distance from the product when it is in operation. In general, children must not come near the area where the product is.



Inspect the area where the product is to be used and remove all objects which can be thrown by the product. If objects are hidden while operating stop the motor and remove the object.



Keep other people out of working area during operation. A distance of at least 15 m must be observed.



Disconnect the product from the mains plug if the cord is damaged or entangled. **DON'T TOUCH THE CORD BEFORE DISCONNECTING THE SUPPLY.**



Contact of the guide bar tip with any object should be avoided.



Guaranteed sound power level value in 96 dB.



The product is of Protection class II. That means it is equipped with enhanced or double insulation.



The product complies with the applicable European directives and an evaluation method of conformity for these directives was done.



WEEE symbol. Waste electrical products should not be disposed of with household waste. Please recycle where facilities exist. Check with your Local Authority or local store for recycling advice.

Technical specifications

General

- > **Rated voltage, frequency** : 230-240 V~, 50 Hz
- > **Rated power input** : 600 W
- > **Rated no load speed n_0** : 9000 min⁻¹
- > **Protection class** : II / 
- > **Weight** : approx. 2.85 kg
- > **Length of power cord** : approx. 10 m
- > **Dimensions (fully assembled)** : approx. 402 x 323 x 1369 mm

Trimmer head capacity

- > **Cutting width** : 30 cm
- > **Trimming line** : nylon, Ø 2.0 mm, length 2 x 3 m

Sound values

- > **Sound pressure level at operator's position L_{pA}** : 85.3 dB (A)
- > **Uncertainty K_{pA}** : 3 dB (A)
- > **Measured sound power level L_{WA} as grass trimmer** : 94.3 dB (A)
- > **Uncertainty K_{WA}** : 1.4 dB (A)

Hand arm vibration values

- > **Main handle $a_{h,W}$** : 6.78 m/s²
- > **Auxiliary handle $a_{h,W}$** : 2.61 m/s²
- > **Uncertainty K** : 1.5 m/s²

The sound values have been determined according to noise test code given in EN 50636-2-91, using the basic standards EN ISO 11201 and EN ISO 3744. The sound intensity level for the operator may exceed 80 dB(A) and ear protection measures are necessary.

The declared vibration value has been measured in accordance with a standard test method (according to EN 50636-2-91) and may be used for comparing one product with another. The declared vibration value may also be used in a preliminary assessment of exposure.



WARNING! DEPENDING ON THE ACTUAL USE OF THE PRODUCT THE VIBRATION VALUES CAN DIFFER FROM THE DECLARED TOTAL. ADOPT PROPER MEASURES TO PROTECT YOURSELF AGAINST VIBRATION EXPOSURES. TAKE THE WHOLE WORK PROCESS INCLUDING TIMES THE PRODUCT IS RUNNING UNDER NO LOAD OR SWITCHED OFF INTO CONSIDERATION.

PROPER MEASURES INCLUDE AMONG OTHERS REGULAR MAINTENANCE AND CARE OF THE PRODUCT AND ACCESSORIES, KEEPING HANDS WARM, PERIODICAL BREAKS AND PROPER PLANNING OF WORK PROCESSES.

Rating label explanation

Grass Trimmer: MGT60030

M = MAC Allister

GT = Grass Trimmer

600 = Rated power (W)

30 = Cutting width (cm)

EN Preparation

Unpacking

1. Unpack all parts and lay them on a flat, stable surface.
2. Remove all packing materials and shipping devices if applicable.
3. Make sure the delivery contents are complete and free of any damage. If you find that parts are missing or show damage do not use the product but contact your dealer. Using an incomplete or damaged product represents a hazard to people and property.
4. Ensure that you have all the accessories and tools needed for assembly and operation. This also includes suitable personal protective equipment.



WARNING! THE PRODUCT AND THE PACKAGING ARE NOT CHILDREN'S TOYS! CHILDREN MUST NOT PLAY WITH PLASTIC BAGS, SHEETS AND SMALL PARTS! THERE IS A DANGER OF CHOKING AND SUFFOCATION!

You will need

(items not supplied)

Suitable personal protective equipment

Suitable crosshead screwdriver

(items supplied)

Guard (11)

Edger wheel (16)



NOTE: The accessories required depend on the intended application. Ask your dealer for advice.

Setup



WARNING! THE PRODUCT MUST BE FULLY ASSEMBLED BEFORE OPERATION! DO NOT USE A PRODUCT THAT IS ONLY PARTLY ASSEMBLED OR ASSEMBLED WITH DAMAGED PARTS!



FOLLOW THE ASSEMBLY INSTRUCTIONS STEP-BY-STEP AND USE THE PICTURES PROVIDED AS A VISUAL GUIDE TO EASILY ASSEMBLE THE PRODUCT! DO NOT CONNECT THE PRODUCT TO POWER SUPPLY BEFORE IT IS COMPLETELY ASSEMBLED!



NOTE: Take care of small parts that are removed during assembly or when making adjustments. Keep them secure to avoid loss.

Guard

1. Turn the trimmer head (12) upside down.
2. Untighten the screw (11a) and keep it handy.
3. Put out the plant protector (13) firstly (Fig. 1, step 1), then align and slide the guard (11) onto the sliding slots (12f) of the trimmer head (12) (Fig. 1, step 2). Fully insert the guard (11) and make sure that the screw holes (11c, 12i) are well aligned.
4. Secure the guard (11) with the screw (11a) in clockwise (Fig. 1, step 3).

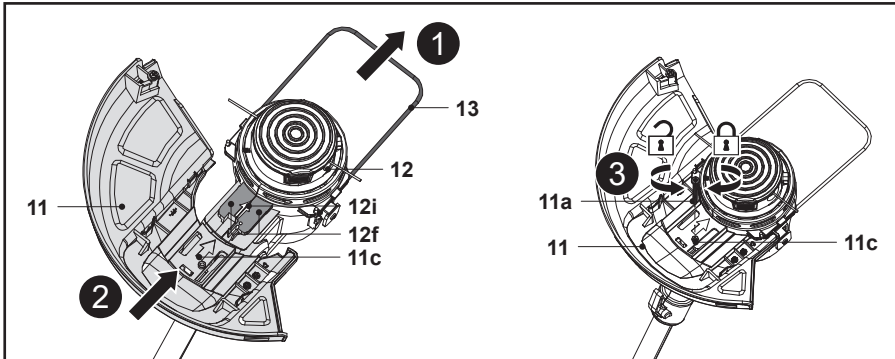

Fig. 1



WARNING! NEVER USE THE TRIMMER HEAD (12) WITHOUT THE GUARD (11) PROPERLY FITTED.



NOTE: Always remove knife protection (11d) before use.

Edger wheel

The edger wheel (16) aids for edging.

1. Align the sliding slots of the edger wheel (16) with the edger support (14a) in front of the motor housing (14) and slide the edger wheel (16) in to attach it. Ensure it clicks in place (Fig. 2).
2. Press the release button (16a) and remove the edger wheel (16) from the edger support (14a) (Fig. 3).

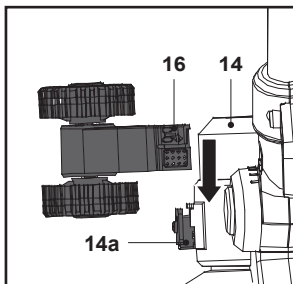

Fig. 2

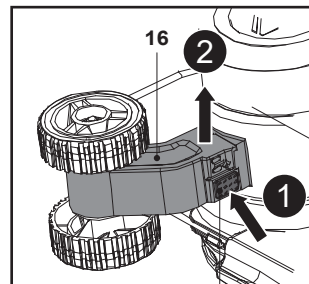

Fig. 3

Connection to power supply



NOTE: The product is equipped with a power cord with the length of 10 m. If a proper extension cord is required for operation. Observe the technical requirements for this product when purchasing an extension cord. Ensure the extension cord is of the proper size and type for your product (> 1.0 mm²)!

Always use a residual current supply (RCD) protected supply.

1. Rotate the cord container (rotatable) (5) and make sure that the tip of cord container (rotatable) (5) is pointed forward.
2. Double the power cord (3) back, about 60 cm from the power guard and lead the loop through the hole of the rear safeguard (4). Pull it over the cord retainer (5) and gently tug on the power cord (3) to ensure that it is firmly secured (Figs. 4, 5).

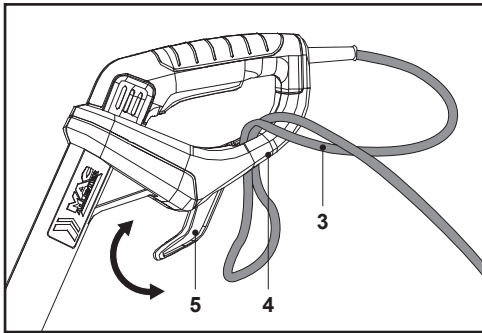

Fig. 4

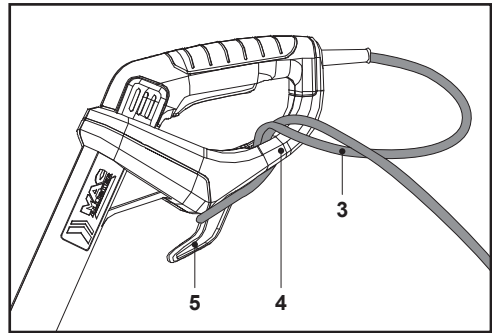

Fig. 5

3. Connect the plug of power cord (3) with a suitable socket.



WARNING! CHECK THE VOLTAGE! THE VOLTAGE MUST COMPLY WITH THE INFORMATION ON THE RATING LABEL!

IF USING AN EXTENSION CORD IT MUST BE SUITABLE FOR OUTDOOR USE WITH SOCKETS PROTECTED AGAINST WATER SPLASHING.

ENSURE THE EXTENSION CORD IS OF THE PROPER SIZE AND TYPE FOR YOUR PRODUCT:

- 1.5 MM² FOR UP TO 60 M
- 2.5 MM² FOR UP TO 100 M

4. Your product is now ready to be used.

Intended use

This electric grass trimmer MGT60030 is designated with a rated power input of 600 Watts.

The product is intended for cutting weed, grass or similar soft vegetation in areas that are hard to reach, e.g. under bushes, on slopes and edges. It may not be used to work on unusual thick, dry or wet grass, e.g. pasture grass, or to shred leaves.

For safety reasons it is essential to read the entire instruction manual before first operation and to observe all the instructions therein.

This product is intended for private domestic use only, not for any commercial trade use. It must not be used for any purposes other than those described.

Auxiliary handle adjustment

Adjust the angle of the auxiliary handle (15) to fit the intended application.

1. Press down the lock button (15a) and hold it in position, then rotate the auxiliary handle (15) upward or downward to adjust the angle (Fig. 6).
2. Release the lock button (15a), and continue to gently swing the auxiliary handle (15) until it locks in place. Ensure the tooth system locks in place.

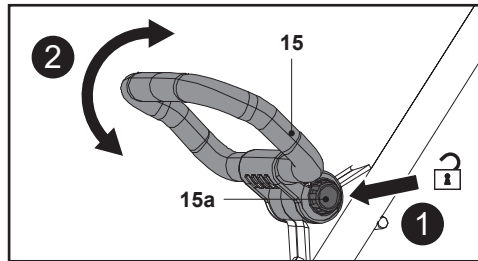

Fig. 6

Length adjustment

Adjust the pole length to fit the body height.

1. Loosen the locking sleeve (8) in clockwise (Fig. 7, step 1).
2. Pull the lower pole (9) out or push it together to adjust the desired length (Fig. 7, step 2).
3. Tighten the locking sleeve (8) in anticlockwise (Fig. 7, step 3).

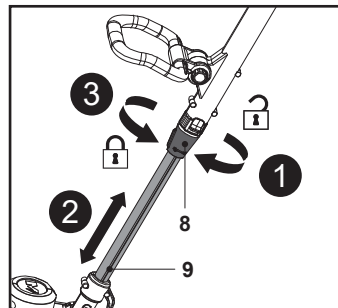

Fig. 7

Main handle angle adjustment

Adjust the main handle (1) to either 0° for trimming or 90° / 180° for edging.

1. Slide the unlock button (7) downward and turn the main handle (1) clockwise while holding lower pole (9) to adjust the trimmer head (12) to an angle of 90° or 180° (Fig. 8). Release the unlock button (7) and keep turning the main handle (1) until it locks in place. Ensure the unlock button (7) snaps into place.
2. Slide the unlock button (7) downward and turn the main handle (1) anticlockwise while holding lower pole (9) to adjust the trimmer head (12) to an angle of 0° (Fig. 9 A, B). Release the unlock button (7) and keep turning the main handle (1) until it locks in place. Ensure the unlock button (7) snaps into place.

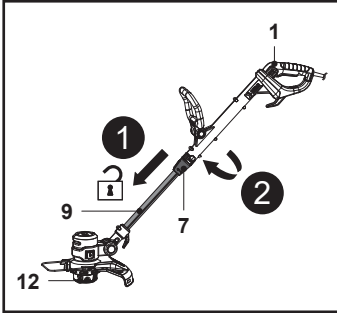

Fig. 8 (initial position 0°)

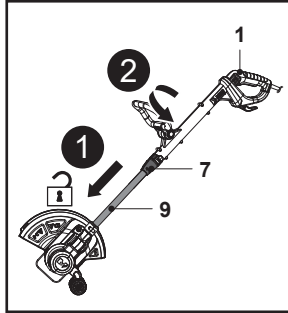

Fig. 9 A (initial position 90°)

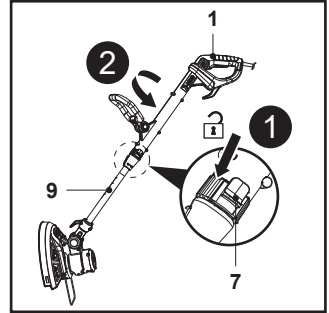

Fig. 9 B (initial position 180°)



WARNING! ALWAYS ENSURE THAT THE UNLOCK BUTTON (7) SNAPS INTO PLACE AFTER ADJUSTING THE MAIN HANDLE IN ONE OF THE END POSITIONS! NEVER ADJUST TO AN INTERMEDIATE POSITION!

Trimmer head tilt adjustment

Tilt the angle of trimmer head (12) to fit the ground conditions for trimming or edging use by aligning the indicator (10a) with the indication line (10b) (Fig. 10).

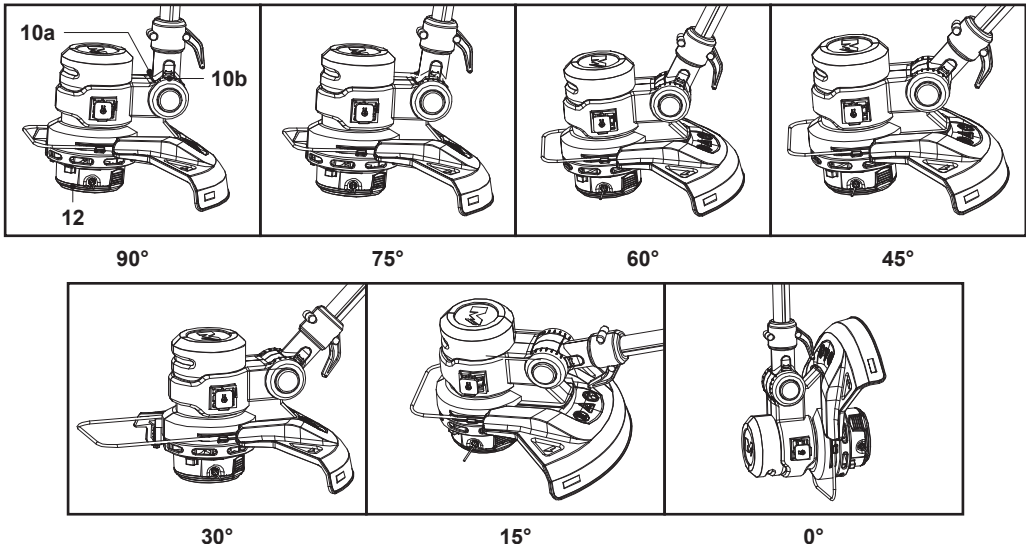

Fig. 10

1. Press the unlock button (10) and hold it in position.
2. Move the lower pole (9) slightly up or downward (Fig. 11).
3. Release the unlock button (10) and keep moving the lower pole (9) until it locks in place.

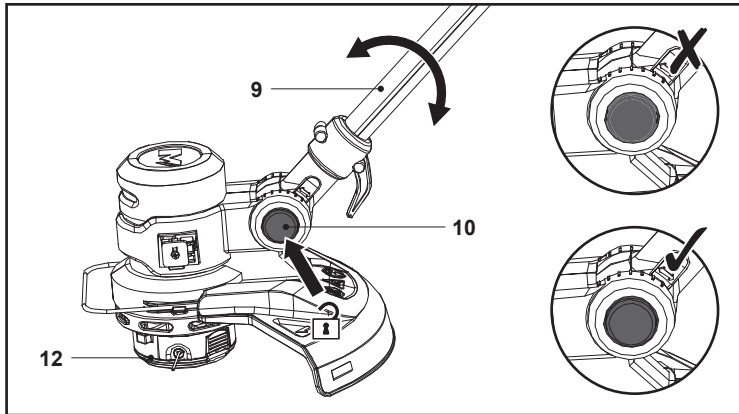

Fig. 11



WARNING! ALWAYS ENSURE THAT THE UNLOCK BUTTON (10) SNAPS INTO PLACE AFTER ADJUSTING THE TRIMMER HEAD (12) IN ONE OF THE REQUIRED POSITIONS! NEVER ADJUST TO AN INTERMEDIATE POSITION!

Plant protector

Use the plant protector (13) to keep distance to obstacles that could be hit by the cutting device.



WARNING! ADJUST THE PLANT PROTECTOR POSITION ONLY WHEN THE PRODUCT IS SWITCHED OFF AND THE CUTTING DEVICE IS AT A COMPLETE STOP!

1. Pull the plant protector (13) out until it locks in place for trimming / edging operation (Fig. 12).

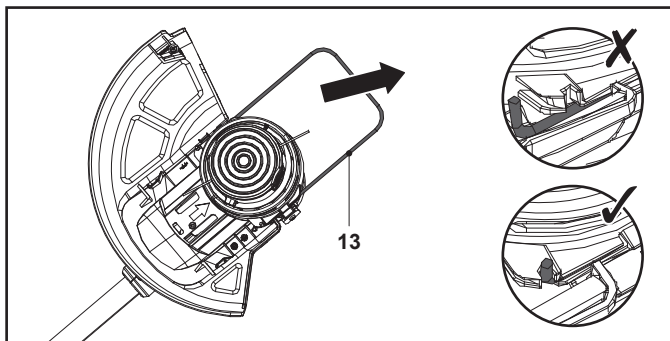

Fig. 12, trimming / edging position

2. Push the plant protector (13) in for transport and storage (Fig. 13).

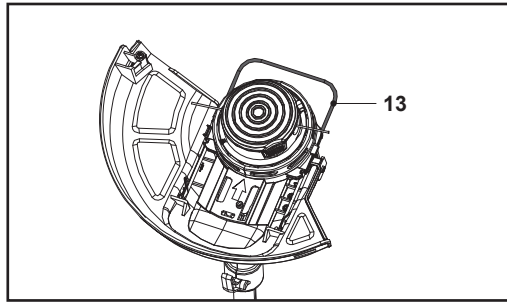

Fig. 13, storage position

Guard

The guard (11) protects the operator against thrown objects during operation. It is equipped with a knife (11b) that cuts the trimming lines (12d) (Fig. 14).

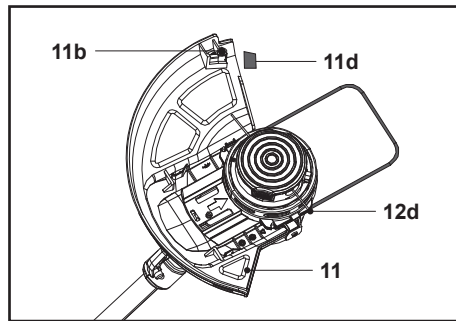

Fig. 14



NOTE: Always remove the knife protector (11d) before use.

Switching on/off

1. Hold the product with one hand at the auxiliary handle (15) and with the other at the main handle (1).
2. Squeeze the on/off switch (2) to switch the product on (Fig. 15).
3. Release the on/off switch (2) to switch the product off.

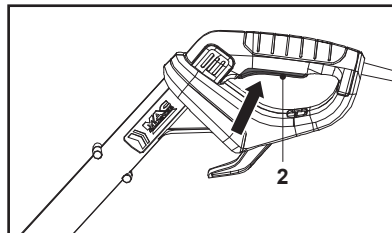

Fig. 15

General operation

1. Check the product, its power cord and plug as well as accessories for damage before each use. Do not use the product if it is damaged or shows wear.
2. Double check that the accessories and attachments are properly fixed.
3. Always hold the product on its handles. Keep the handles dry to ensure safe support.
4. Ensure that the air vents are always unobstructed and clear. Clean them if necessary with a soft brush. Blocked air vents may lead to overheating and damage the product.
5. Switch the product off immediately if you are disturbed while working by other people entering the working area. Always let the product come to complete stop before putting it down.
6. Do not overwork yourself. Take regular breaks to ensure you can concentrate on the work and have full control over the product.
7. Never to replace the non-metallic cutting means with metallic cutting means.
8. Not overreach and to keep the balance at all times, to always be sure of the footing on slopes and to walk, never run.
9. Not to touch moving hazardous parts before the machine is power off from the mains until the moving hazardous parts have come to a complete stop.
10. Always wear substantial footwear and long trousers while operating the machine.



WARNING! ENSURE THE EXTENSION CORD WILL NOT TOUCH THE TRIMMER HEAD (12) OR THE TRIMMING LINE (12D) DURING OPERATING! DANGER OF ELECTRIC SHOCK!

Trimming

1. Make sure that the knife protector (11d) is removed and the plant protector (13) is pulled out before operation.
2. Adjust the main handle (1) angle to 0° for trimming.
3. Hold the product firmly with a gap between the product and your right side.
4. Stand upright, do not lean forward and pay attention to posture. Keep both feet apart to help retain your balance.
5. Hold the trimmer head (12) just above the ground at an angle of approximately 30° (Fig. 16).
6. Move the product with a slow regular arc from left to right before moving it back to the starting position before trimming the next area (Fig. 17).

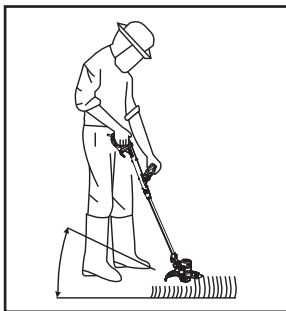

Fig. 16

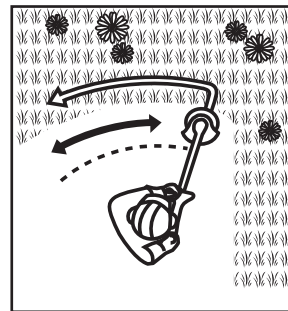

Fig. 17

7. Ensure the cutting device remains clean and free from off-cuts that may cause it to jam. Check regularly. Release the on/off switch (2) and disconnect the product from the power supply before checking.
8. Trim longer grass in stages; do not cut long grass in one cut (Fig. 18). For the best results, cut longer grass in steps (Fig. 19).

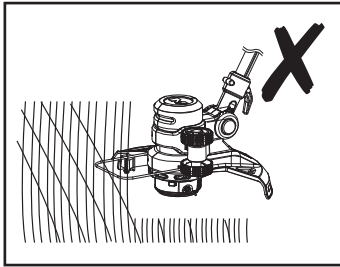

Fig. 18

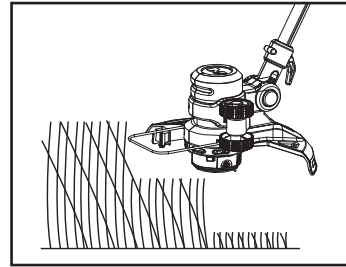

Fig. 19

Edging

1. Make sure that the knife protector (11d) is removed and the plant protector (13) is pulled out before operation
2. Attach the edger wheel (16) to the edger support (14a).
3. Adjust the main handle (1) angle to 90° or 180° for edging (Fig. 20).

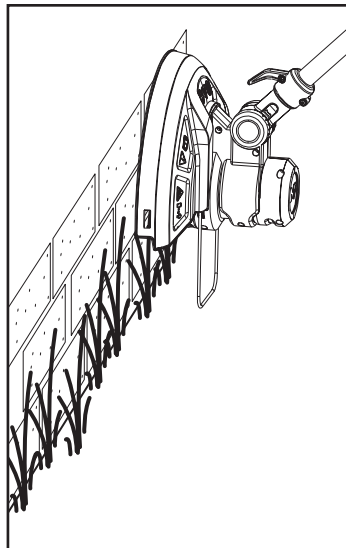

Fig. 20

Tips

1. For best results, do not cut wet grass because it tends to stick to the cutting head and guard, prevents proper discharge of grass trimmings, and could cause you to slip and fall.
2. Do not allow the spool cover to drag on the ground or other surfaces.
3. Pay special attention when performing the work close to trees and bushes. The cutting head could damage sensitive bark, and damage fence posts.
4. Pull the plant protector (13) out to avoid bringing the cutting device into contact with hard objects such as walls and kerbstones (Figs. 21, 22).

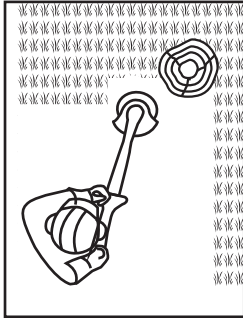

Fig. 21

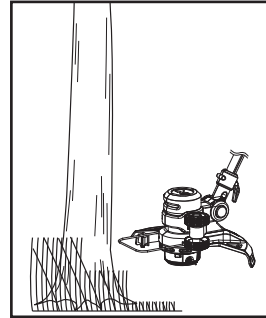

Fig. 22



NOTE: The trimming line will wear faster and require more replacement if cutting is done along sidewalks or other abrasive surfaces or heavier weeds are being cut.



NOTE: While trimming, the cutting device is possible to be blocked by grass or unevenly ground. So the product will turn off automatically due to over current. Therefore release the on/off switch for over 3s and then press down again to go on with trimming.

Trimming line feeding

During use, the tip of the trimming lines (12d) will get shorter due to wear and the trimming line may break. Regularly check the condition of the trimming lines (12d) and adjust if necessary.



WARNING! ALWAYS SWITCH THE PRODUCT OFF, DISCONNECT THE PRODUCT FROM THE POWER SUPPLY AND LET THE PRODUCT COOL DOWN BEFORE PERFORMING INSPECTION, MAINTENANCE AND CLEANING WORK!



NOTE: This product is equipped with an auto-feed head. Do not bump the trimmer head on the ground as this would damage the product.

Manual feeding

1. Turn trimmer head (12) upside down.
2. Press the release push button (12g) while pulling on the trimming lines (12d). The trimming spool (12c) will release the trimming lines (Fig. 23).

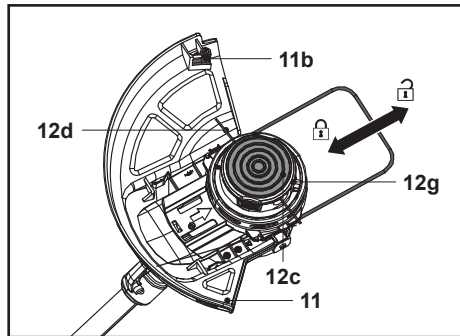

Fig. 23

3. Repeat until the worn part of the trimming lines (12d) exceeds the distance to the knife (11b).
4. Switch the product on and use the product as described. Excess line will be cut by the knife (11b) and should always remain inside the radius of the guard (11).



WARNING! THE TRIMMING LINE WILL BE THROWN OUT! DANGER OF INJURY ESPECIALLY FOR BYSTANDERS!



Auto-feeding

1. With the product running, release on/off switch (2) to let it stop completely.
2. Press the on/off switch (2) to start the product.



NOTE: The trimming line will extend about 3-5 mm with each stop and start until the line reach the length of the knife. Avoid stop and start frequently as the trimming line may auto-feed unintentionally and causes waste a lot of line.

After use

1. Switch the product off, disconnect the product from the power supply and let it cool down.
2. Attach the knife protector (11d) if necessary.
3. Check, clean and store the product as described below.

The golden rules for care



WARNING! ALWAYS SWITCH THE PRODUCT OFF, DISCONNECT THE PRODUCT FROM THE POWER SUPPLY AND LET THE PRODUCT COOL DOWN BEFORE PERFORMING INSPECTION, MAINTENANCE AND CLEANING WORK!



1. Keep the product clean. Remove debris from it after each use and before storage.
2. Regular and proper cleaning will help ensure safe use and prolong the life of the product.
3. Inspect the product before each use for worn and damaged parts. Do not operate it if you find broken and worn parts.



WARNING! ONLY PERFORM REPAIRS AND MAINTENANCE WORK ACCORDING TO THESE INSTRUCTIONS! ALL FURTHER WORKS MUST BE PERFORMED BY A QUALIFIED SPECIALIST!

General cleaning

1. Clean the product with a damp cloth and pH-neutral soap. Use a brush for areas that are hard to reach.
2. In particular clean the air vents after every use with a cloth and brush.
3. Remove stubborn dust with high pressure air (max. 3 bar).



NOTE: Do not use chemical, alkaline, abrasive or other aggressive detergents or disinfectants to clean this product as they might be harmful to its surfaces.

4. Check for worn or damaged parts. Replace worn parts as necessary or contact an authorised service centre for repair before using the product again. Check for worn or damaged parts. Replace worn parts as necessary or contact an authorised service centre for repair before using the product again.

Guard

1. Keep the guard (11) clean and free of debris. Remove trimmings.
2. Replace the guard (11) with one of the same type when it is worn or shows damage.

Trimming line

Replace the trimming spool

Replace the line spool when it is empty or worn.

1. Turn the product upside down to access the trimming lines.
2. Hold the trimmer head (12) steady with one hand. Press the release latches (12b) on both sides, then lift the cover (12a) and remove it (Fig. 24).
3. Remove the trimming spool (12c) from the housing (12e) (Fig. 25).

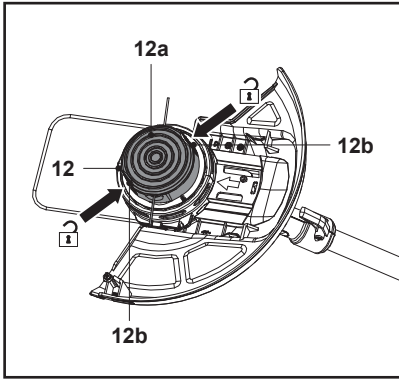

Fig. 24

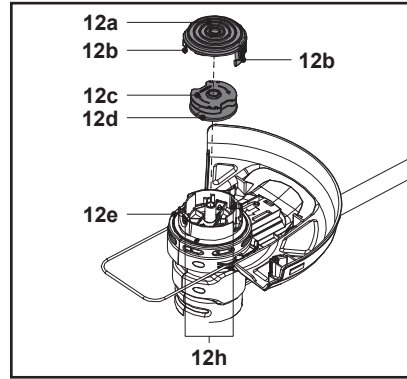

Fig. 25

4. Clean the housing (12e) before inserting a new spool (12c) of the same type.
5. Pull one trimming line (12d) from the new spool for a length of approx. 15 cm.
6. Release the trimming line (12d) from the notches and hold it in position. Avoid the trimmer line (12d) scattered from the trimming spool (12c) (Fig. 26, Step 1).
7. Lead the trimming line ending through the eyelet (12h) on the housing (12e) (Fig. 26, Step 2).
8. Repeat the above steps (from 5 to 7) to lead the other trimming line ending through the other eyelet (12h).
9. Insert the trimming spool (12c) into the housing (12e) (Fig. 26, Step 3). Twist the spool until it locks into place.
10. Refit the cover (12a) and make sure it snaps into place.

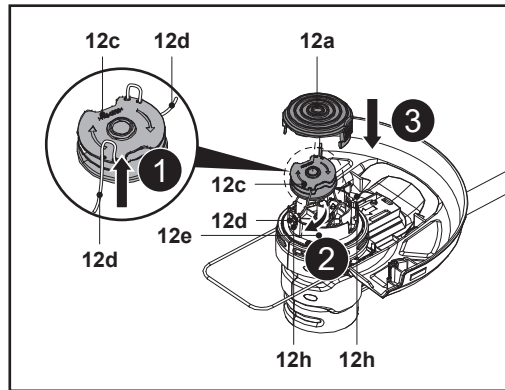

Fig. 26

Refill the trimming line in the trimming spool

1. Remove the trimming spool (12c) from the housing (12e) as instructed in chapter "Trimming line - Replace the trimming spool".
2. Discard all the remaining lines (12d) from the trimming spool (12c).
3. Clean the housing (12e) and the trimming spool (12c).
4. Cut two new 3 m long trimming lines with a diameter of 2.0 mm.

5. Lead one end of the new trimming lines (12d) through the small eyelet on the trimming spool (12c) in direction of the arrows (Fig. 27).
6. Insert two trimming lines (12d) all the way until the end then bend them over.

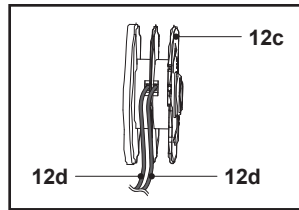

Fig. 27

7. Wind all the trimming lines firmly around the trimming spool (12c) in direction of the arrows on the trimming spool (12c) (Fig. 28).

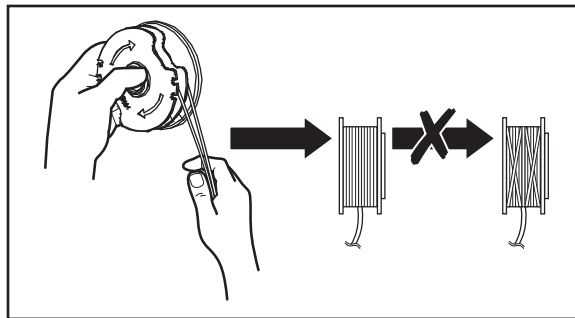

Fig. 28

Spare parts / Replacement parts

Spare parts are available at an authorised dealer or through our customer service.

Power cord

If the power cord is damaged, it must be replaced by the manufacturer, its service agent or similarly qualified persons in order to avoid a safety hazard.

UK plug (only for UK market)

If you need to replace the fitted plug, then follow the instructions below.

IMPORTANT: THE WIRES IN THE MAINS LEAD ARE COLOURED IN ACCORDANCE WITH THE FOLLOWING CODE:

Blue - Neutral

Brown - Live

As the colours of the wire in the mains lead of this product may not correspond with the coloured marking identifying the terminals in your plug, proceed as follows. The wire, which is coloured blue, must be connected to the terminal, which is marked with N or coloured black. The wire, which is coloured brown, must be connected to the terminal, which is marked L or coloured red.

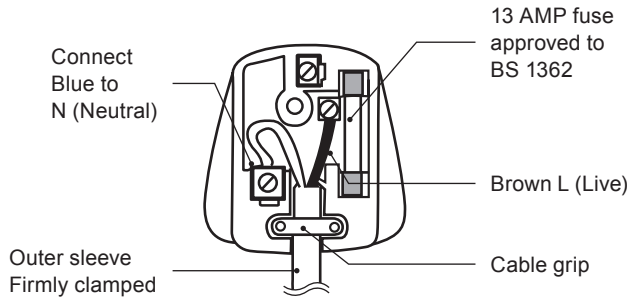

WARNING! NEVER CONNECT LIVE OR NEUTRAL WIRES TO THE EARTH TERMINAL OF THE PLUG, WHICH IS MARKED WITH E.

Only fit an approved 13 Amp BS 1363 or BS 1363/A plug and the correctly rated fuse.

If in doubt, consult a qualified electrician.



NOTE: If a moulded plug is fitted and has to be removed take great care in disposing of the plug and severed cable, it must be destroyed to prevent engaging into a socket.

Repair

This product does not contain any parts that can be repaired by the consumer. Contact an authorised service centre or a similarly qualified person to have it checked and repaired.

Storage

1. Switch the product off and disconnect it from the power supply.
2. Clean the product as described above.
3. Push the plant protector (13) in if necessary.
4. Rotate the cord container (rotatable) (5) and make sure that the tip of cord container (rotatable) (5) is pointed backward (Fig. 29).
5. Wrap the power cord (3) or extension cord onto the two cord containers (5, 9a) and secure it with a suitable cord clip (Fig. 30).

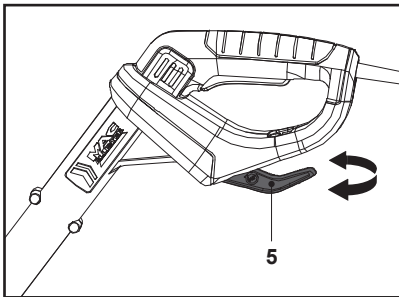

Fig. 29

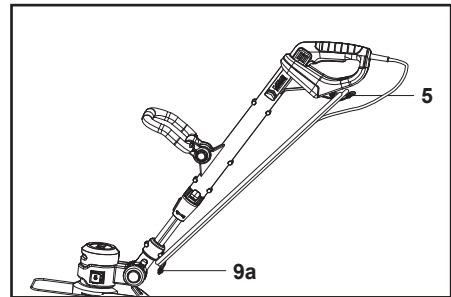

Fig. 30

6. Store the product and its accessories in a dark, dry, frost-free, well-ventilated place.
7. Always store the product in a place that is inaccessible to children. The ideal storage temperature is between 10 °C and 30 °C.

Transportation

1. Switch the product off and disconnect it from the power supply
2. Attach the knife protector (11d) if necessary.
3. Push the plant protector (13) in if necessary.
4. Always carry the product by two handle bars (1, 15).
5. Protect the product from any heavy impact or strong vibrations which may occur during transportation in vehicles.
6. Secure the product to prevent it from slipping or falling over.

Troubleshooting

Suspected malfunctions are often due to causes that the users can fix themselves. Therefore check the product using this section. In most cases the problem can be solved quickly.



WARNING! ONLY PERFORM THE STEPS DESCRIBED WITHIN THESE INSTRUCTIONS! ALL FURTHER INSPECTION, MAINTENANCE AND REPAIR WORK MUST BE PERFORMED BY AN AUTHORISED SERVICE CENTRE OR A SIMILARLY QUALIFIED SPECIALIST IF YOU CANNOT SOLVE THE PROBLEM YOURSELF!

Problem	Possible cause	Solution
1. Product does not start	1.1. Not connected to power supply 1.2. Power cord or plug is defective 1.3. Other electrical defect to the product	1.1. Connect to power supply 1.2. Check by a specialist electrician 1.3. Check by a specialist electrician
2. Product does not reach full power	2.1. Extension cord not suitable for operation with this product 2.2. Power source (e.g. generator) has too low voltage 2.3. Air vents are blocked	2.1. Use a proper extension cord 2.2. Connect to another power source 2.3. Clean the air vents
3. Unsatisfactory result	3.1. Trimming line is worn/damaged	3.1. Replace with a new one
4. Excessive vibration or noise	4.1. Trimmer head is damaged 4.2. Bolts/nuts are loose 4.3. Trimming line is worn/ damaged	4.1. Replace with a new one 4.2. Tighten bolts/nuts 4.3. Replace with a new one

Recycling and disposal



This symbol is known as the 'Crossed-out Wheelie Bin Symbol'.

When this symbol is marked on a product or battery, it means that it should not be disposed of with your general household waste.

Some chemicals contained within electrical/electronic products or batteries can be harmful to health and the environment.

Only dispose of electrical/ electronic/battery items in separate collection schemes, which cater for the recovery and recycling of materials contained within.

Your co-operation is vital to ensure the success of these schemes and for the protection of the environment.

Customer care and technical helpline

A better way to repair your tools

Kingfisher takes special care in creating high-quality garden power tools that are designed to last. But if a fault develops with your garden power tool and you need to claim under the guarantee, the Customer Care and Technical Helpline can support with technical assistance or if required, arrange a free courier collection from your home, assess your garden power tool for fault, repair it, and return it.

Deciding to repair your product rather than buying a replacement and adding to the mountain of waste is a more sustainable choice and you will be doing your bit for the environment.

How does it work?



i * **NOTE:** Before collection, all fuel must be removed from petrol powered machines.

Get in touch

If you need help or more information, please contact the Customer Care and Technical Helpline:

UK 0330 678 3077

ROI 1 800 365 800

Opening hours are Monday – Friday, 8 am - 5 pm

Availability of spare parts

Contact the customer service helpline for assistance or visit www.kingfisherspares.com

For assistance contact the customer services helpline:

UK 0330 678 3077 uk@kingfisherservice.com

ROI 1 800 365 800 eire@kingfisherservice.com

Further information about this product can also be found at:

www.kingfisher.com/products



Guarantee

We take special care to select high quality materials and use manufacturing techniques that allow us to create products incorporating design and durability. This product has a manufacturer's guarantee of 2 years against manufacturing defects, from the date of purchase (if bought in store) or date of delivery (if bought online), at no additional cost for normal (non-professional or commercial) household use.

To make a claim under this guarantee, you must present your proof of purchase (such as a sales receipt, purchase invoice or other evidence admissible under applicable law), please keep your proof of purchase in a safe place. For this guarantee to apply, the product you purchased must be new, it will not apply to second hand or display products. Unless stated otherwise by applicable law, any replacement product issued under this guarantee will only be guaranteed until expiry of the original period guarantee period.

This guarantee covers product failures and malfunctions provided the product was used for the purpose for which it is intended and subject to installation, cleaning, care and maintenance in accordance with the information contained in these terms and conditions, in the user manual and standard practice, provided that standard practice does not conflict with the user manual.

This guarantee does not cover defects and damage caused by normal wear and tear or damage that could be the result of improper use, faulty installation or assembly, neglect, accident, misuse, or modification of the product. Unless stated otherwise by applicable law, this guarantee will not cover, in any case, ancillary costs (shipping, movement, costs of uninstalling and reinstalling, labour etc), or direct and indirect damage.

This guarantee does not cover defects and damage caused by or resulting from:

- Normal wear and tear
- Overload, misuse or neglect
- Repairs attempted by anyone other than an authorised agent
- Cosmetic damage
- Damage caused by foreign objects, substances or accidents
- Accidental damage or modification
- Failure to follow manufacturer's guidelines
- Loss of use of the goods

If the product is defective, we will, within a reasonable time, repair, replace, refund, service or provide spare parts.

Rights under this guarantee are enforceable in the country in which you purchased this product. Guarantee related queries should be addressed to the store you purchased this product from.

The guarantee is in addition to and does not affect your statutory rights.

**IMPORTANT - RETAIN THIS INFORMATION
FOR FUTURE REFERENCE:
READ CAREFULLY**



(EN) EU DECLARATION OF CONFORMITY
(FR) DÉCLARATION UE DE CONFORMITÉ
(PL) DEKLARACJA ZGODNOŚCI UE
(RO) DECLARAȚIA DE CONFORMITATE UE
(ES) DECLARACIÓN UE DE CONFORMIDAD
(PT) DECLARAÇÃO DE CONFORMIDADE UE

Product/Produit/Produkt/Produsul/Producto/Produto

- Grass trimmer 600 W 30 cm / Coupe-bordures 600 W 30 cm / Podkaszarka 600 W 30 cm / Trimmer de tuns iarba de 600 W 30 cm / Cortabordes 600 W 30 cm / Aparador de relva de 600 W 30 cm
- MGT60030 / TTB820GGT
- Type / batch or serial number range 000001 to 999999

Name and address of the manufacturer or his authorised representative:

Nom et adresse du fabricant ou de son mandataire:

Nazwa i adres producenta lub jego upoważnionego przedstawiciela:

Denumirea și adresa producătorului sau a reprezentantului său autorizat:

Nombre y dirección del fabricante o de su representante autorizado:

Nome e endereço do fabricante ou do respetivo mandatário:

Kingfisher International Products B.V.,
Rapenburgerstraat 175E,
1011 VM Amsterdam,
The Netherlands

This declaration of conformity is issued under the sole responsibility of the manufacturer.

La présente déclaration de conformité est établie sous la seule responsabilité du fabricant.

Niniejsza deklaracja zgodności wydana zostaje na wyłączną odpowiedzialność producenta.

Prezenta declarație de conformitate este emisă pe răspunderea exclusivă a producătorului.

La presente declaración de conformidad se expide bajo la exclusiva responsabilidad del fabricante.

A presente declaração de conformidade é emitida sob a exclusiva responsabilidade do fabricante.

Object of the declaration/Objet de la déclaration/Przedmiot deklaracji/Obiectul declarației/Objeto de la declaración/Objeto da declaração

Product/Produit/Produkt/Produsul/Producto/Produto	Model/Modèle/Model/Modelul/Modelo/Modelo	EAN
Grass trimmer 600 W 30 cm / Coupe-bordures 600 W 30 cm / Podkaszarka 600 W 30 cm / Trimmer de tuns iarba de 600 W 30 cm / Cortabordes 600 W 30 cm / Aparador de relva de 600 W 30 cm	MGT60030 / TTB820GGT	5059340239347 (UK) 5059340240015 (EU) 5059340239378 (UK) 5059340240046 (EU)

The object of the declaration described above is in conformity with the relevant Union harmonisation legislation:

L'objet de la déclaration décrit ci-dessus est conforme à la législation d'harmonisation de l'Union applicable:

Wymieniony powyżej przedmiot niniejszej deklaracji jest zgodny z odnośnymi wymaganiami unijnego prawodawstwa harmonizacyjnego:

Obiectul declarației descris mai sus este în conformitate cu legislația relevantă de armonizare a Uniunii:

El objeto de la declaración descrita anteriormente es conforme con la legislación de armonización pertinente de la Unión:

O objeto da declaração acima descrito está em conformidade com a legislação de harmonização da União aplicável:

2006/42/EC as amended Machinery Directive
 2014/30/EU as amended Directive Electromagnetic compatibility
 2000/14/EC as amended Outdoor Noise Directive
 2011/65/EU as amended Directive Restriction of the use of certain hazardous substances in electrical and electronic equipment
 Directive 2006/42/CE relative aux machines
 2014/30 / UE telle que modifiée Directive Compatibilit   electromagn  tique
 Directive 2000/14/CE relative aux   missions sonores ext  rieures
 Directive 2011/65/UE relative    la limitation de l'utilisation de certaines substances dangereuses dans les   quipements   lectriques et   lectroniques
 2006/42/WE w zmienionej dyrektywie maszynowej
 2014/30 / UE ze zmianami Dyrektywa Kompatybilno   elektromagnetyczna
 2000/14/WE w zmienionej dyrektywie w sprawie ha  su na zewn  trz
 2011/65 / UE ze zmianami Dyrektywa Ograniczenie stosowania niekt  rych niebezpiecznych substancji w sprz  cie elektrycznym i elektronicznym
 2006/42/CE, astfel a fost modificat   Directiva privind echipamentele
 2014/30/UE, astfel a fost modificat   Directiva privind compatibilitatea electromagnetic  
 2000/14/CE, astfel a fost modificat   Directiva privind zgomotul   n aer liber
 2011/65/UE, astfel a fost modificat   Directiva privind limitarea utiliz  rii anumitor substan  e periculoase   n echipamentele electrice   i electronice
 Directiva sobre maquinaria modificada 2006/42/CE
 2014/30/UE modificada Directiva Compatibilidad electromagn  tica
 2000/14/CE modificada Directiva sobre ruido al aire libre
 2011/65/UE modificada Directiva Restricci  n del uso de determinadas sustancias peligrosas en equipos el  ctricos y electr  nicos
 2006/42/CE como diretiva de m  quinas alteradas
 2014/30/UE como altera  o da compatibilidade eletromagn  tica
 2000/14/CE como diretiva de ru  do exterior alterada
 2011/65/UE como restri  o diretiva alterada da utiliza  o de certas subst  ncias perigosas em equipamentos el  tricos e eletr  nicos

Measured Sound Power Level
Le niveau de puissance acoustique mesur  
Zmierzony poziom mocy akustycznej
Nivel de putere acustic   m  surat
Nivel de potencia sonora medido
N  vel de pot  ncia sonora medido
: 94.3 dB(A)

Guaranteed Sound Power Level
Le niveau de puissance acoustique garant
Gwarantowany poziom mocy akustycznej
Nivel de putere acustic   garantat
Nivel de potencia sonora garantizado
N  vel de pot  ncia sonora garantido
: 96 dB(A)

References to the relevant harmonised standards used or references to the other technical specifications in relation to which conformity is declared:
 R  f  rences des normes harmonis  es pertinentes appliqu  es, y compris la date de celles-ci, ou des autres specifications techniques, y compris la date de celles-ci, par rapport auxquelles la conformit   est d  clar  e:
 Odwołania do odno  nych norm zharmonizowanych, kt  re zastosowano, wraz z dat   normy, lub do innych specyfikacji technicznych, wraz z dat   specyfikacji, w odniesieniu do kt  rych deklarowana jest zgodno  c:
 Trimiteri la standardele armonizate relevante folosite, inclusiv data standardului, sau trimiteri la celelalte specifica  ii tehnice, inclusiv data specifica  iilor,   n leg  tur   cu care se declar   conformitatea:
 Referencias a las normas armonizadas pertinentes utilizadas, incluidas las fechas de las normas, o referencias a las otras especificaciones t  cnicas, incluidas las fechas de las especificaciones, respecto a las cuales se declara la conformidad:
 Refer  ncias   s normas harmonizadas aplic  veis utilizadas, incluindo a data da norma, ou   s outras especifica  o  es t  cnicas, incluindo a data da especifica  o, em rela  o   s quais    declarada a conformidade:

EN 60335-1:2012+A11+A13+A1+A14+A2+A15
EN 50636-2-91:2014
EN IEC 55014-1:2021
EN IEC 55014-2:2021
EN IEC 61000-3-2:2019+A1
EN 61000-3-3:2013+A1+A2
EN ISO 3744:1995

Where applicable, the notified body TÜV Rheinland LGA Products GmbH, Tillystraße 2, 90431 Nürnberg, Germany, 0197 performed Outdoor Noise Directive and issued the certificate: JO 60158928 0001.

Le cas échéant, l'organisme notifié TÜV Rheinland LGA Products GmbH, Tillystraße 2, 90431 Nürnberg, Germany, 0197 a effectué Directive 2000/14/CE relative aux émissions sonores extérieures et a établi le certificate: JO 60158928 0001.

W stosownych przypadkach jednostka TÜV Rheinland LGA Products GmbH, Tillystraße 2, 90431 Nürnberg, Germany, 0197 notyfikowana przeprowadziła 2000/14/WE w zmienionej dyrektywie w sprawie hałasu na zewnątrz i wydała certyfikat :JO 60158928 0001.

După caz, organismul notificat TÜV Rheinland LGA Products GmbH, Tillystraße 2, 90431 Nürnberg, Germany, 0197 a efectuat 2000/14/CE, astfel a fost modificată Directiva privind zgomotul în aer liber și a emis certificatul: JO 60158928 0001.

Si procede, el organismo notificado TÜV Rheinland LGA Products GmbH, Tillystraße 2, 90431 Nürnberg, Germany, 0197 ha efectuado 2000/14/CE modificada Directiva sobre ruido al aire libre y expide el certificado: JO 60158928 0001.

Se for esse o caso, o organismo notificado TÜV Rheinland LGA Products GmbH, Tillystraße 2, 90431 Nürnberg, Germany, 0197 efetuou 2000/14/CE como diretiva de ruído exterior alterada e emitiu o certificado: JO 60158928 0001.

Authorised signatory and technical file holder / signataire et responsable de la documentation technique autorisé / podmiot uprawniony do wystawienia i adres przechowywania dokumentacji technicznej / semnatar autorizat și deținător al dosarului tehnic / firmante autorizado y titular del expediente tecnico / signatário autorizado e detentor da ficha técnica

Kingfisher International Products B.V.,
Rapenburgerstraat 175E,
1011 VM Amsterdam,
The Netherlands



David Awe
Group Quality Director

: [18/03/2025]

Manufacturer:

UK Manufacturer:

Kingfisher International Products Limited,
1 Paddington Square, London, W2 1GG,
United Kingdom

EU Manufacturer:

Kingfisher International Products B.V.,
Rapenburgerstraat 175E,
1011 VM Amsterdam,
The Netherlands

EN www.diy.com
www.screwfix.com
www.screwfix.ie

**To view instruction manuals online,
visit www.kingfisher.com/products**



FR INSTRUCTIONS D'ORIGINE - Ces consignes concernent votre sécurité. Merci de les lire attentivement avant de manipuler le produit et de les conserver pour référence.



V10625_5059340239347_MAND2_2324

**FR Coupe-bordures
600 W**

MGT60030
5059340239347
5059340240015
TTB820GGT
5059340239378
5059340240046

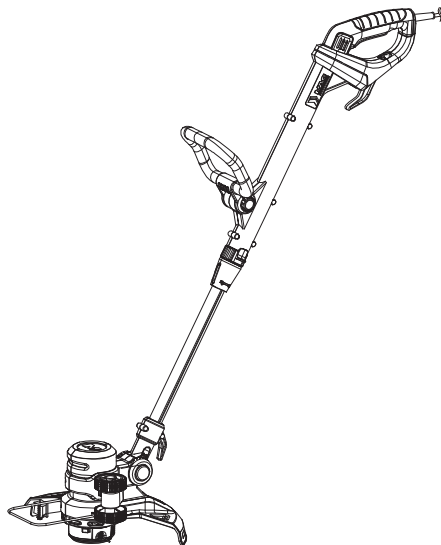

01. x1

FR Vous aurez besoin de

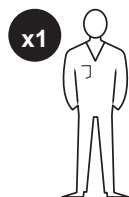

(éléments non fournis)

- Équipement de protection individuelle adapté
- Tournevis cruciforme adapté

FR Table des matières

FR	
Description du produit	3
Sécurité	4
Préparation	16
Fonctions et réglages	19
Utilisation	23
Entretien et maintenance	27
Garantie	32
Déclaration de conformité	34

FR Description du produit

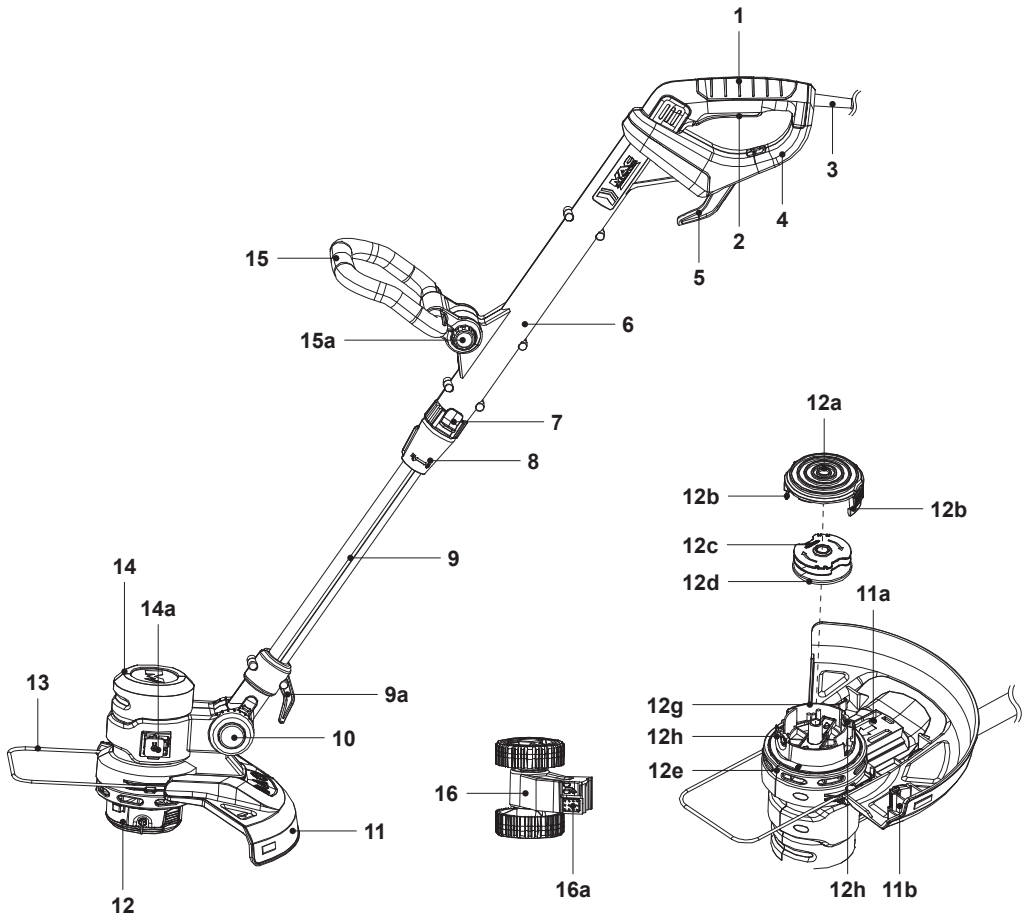

- | | | |
|--|---|--------------------------------------|
| 1. Poignée principale | 10. Bouton de déverrouillage pour le réglage de l'inclinaison | e. Carter |
| 2. Interrupteur marche / arrêt | a. Indicateur* | f. Glissière (2)* |
| 3. Cordon d'alimentation avec prise | b. Ligne de repère* | g. Bouton-poussoir de déverrouillage |
| 4. Protection arrière | 11. Protection | h. Œillet |
| 5. Support de câble (rotatif) | a. Vis | i. Trou de vis* |
| 6. Perche supérieure | b. Lame | 13. Protecteur de plantes |
| 7. Bouton de déverrouillage pour le réglage de l'angle | c. Trou de vis* | 14. Carter moteur |
| 8. Manchon de blocage pour le réglage de la longueur | d. Protège-lame* | a. Support de coupe-bordures |
| 9. Perche inférieure | 12. Tête de coupe-bordures | b. Bouton de verrouillage |
| a. Support de câble (fixe) | a. Cache | c. Bobine de coupe-bordures |
| | b. 2 loquets de déverrouillage | d. Fil de coupe-bordures (2) |
| | c. Bobine de coupe-bordures | a. Bouton de déverrouillage |
| | d. Fil de coupe-bordures (2) | |



REMARQUE : Les pièces marquées d'une * ne sont pas affichées dans cette vue d'ensemble. Se reporter à la section correspondante dans le manuel d'instructions.



Avertissements généraux de sécurité

- Ne jamais laisser des enfants, des personnes ayant des capacités physiques, sensorielles ou mentales réduites, des personnes manquant d'expérience et de connaissances, ou des personnes qui ne connaissent pas ces instructions utiliser la machine. Les réglementations locales peuvent restreindre l'âge de l'opérateur.
- Les enfants ne doivent pas jouer avec l'appareil.
- Le nettoyage et l'entretien par l'utilisateur ne doivent pas être effectués par des enfants.

Avertissements de sécurité généraux pour l'outil électrique



AVERTISSEMENT ! LIRE TOUS LES AVERTISSEMENTS DE SÉCURITÉ, LES INSTRUCTIONS, LES ILLUSTRATIONS ET LES SPÉCIFICATIONS FOURNIS AVEC CET OUTIL ÉLECTRIQUE. NE PAS SUIVRE LES INSTRUCTIONS ÉNUMÉRÉES CI-DESSOUS PEUT PROVOQUER UN CHOC ÉLECTRIQUE, UN INCENDIE ET / OU UNE BLESSURE SÉRIEUSE.

CONSERVER TOUS LES AVERTISSEMENTS ET TOUTES LES INSTRUCTIONS POUR POUVOIR S'Y REPORTER ULTÉRIEUREMENT.

LE TERME «OUTIL ÉLECTRIQUE» DANS LES AVERTISSEMENTS FAIT RÉFÉRENCE À VOTRE OUTIL ÉLECTRIQUE ALIMENTÉ PAR LE SECTEUR (AVEC CORDON D'ALIMENTATION) OU VOTRE OUTIL ÉLECTRIQUE FONCTIONNANT SUR BATTERIE (SANS CORDON D'ALIMENTATION).

Sécurité de la zone de travail

- **Conserver la zone de travail propre et bien éclairée.** Les zones en désordre ou sombres sont propices aux accidents.
- **Ne pas faire fonctionner les outils électriques en atmosphère explosive, par exemple en présence de liquides inflammables, de gaz ou de poussières.** Les outils électriques produisent des étincelles qui peuvent enflammer les poussières ou les fumées.
- **Maintenir les enfants et les personnes présentes à l'écart pendant l'utilisation de l'outil électrique.** Les distractions peuvent vous faire perdre le contrôle de l'outil.

Sécurité électrique

- **Il faut que les fiches de l'outil électrique soient adaptées au socle. Ne jamais modifier la fiche de quelque façon que ce soit. Ne pas utiliser d'adaptateurs avec des outils électriques à branchement de terre.** Des fiches non modifiées et des socles adaptés réduisent le risque de choc électrique.
- **Éviter tout contact du corps avec des surfaces reliées à la terre telles que les tuyaux, les radiateurs, les cuisinières et les réfrigérateurs.** Il existe un risque accru de choc électrique si votre corps est relié à la terre.
- **Ne pas exposer les outils électriques à la pluie ou à des conditions humides.** La pénétration d'eau à l'intérieur d'un outil électrique augmente le risque de choc électrique.
- **Ne pas maltraiter le cordon. Ne jamais utiliser le cordon pour porter, tirer ou débrancher l'outil électrique. Maintenir le cordon à l'écart de la chaleur, du lubrifiant, des arêtes vives ou des parties en mouvement.** Des cordons endommagés ou emmêlés augmentent le risque de choc électrique.
- **Lorsqu'on utilise un outil électrique à l'extérieur, utiliser un prolongateur adapté à l'utilisation extérieure.** L'utilisation d'un cordon adapté à l'utilisation extérieure réduit le risque de choc électrique.

- **Si l'usage d'un outil électrique dans un emplacement humide est inévitable, utiliser une alimentation protégée par un dispositif à courant différentiel résiduel (RCD).** L'usage d'un RCD réduit le risque de choc électrique.

Sécurité des personnes

- **Rester vigilant, regarder ce que vous êtes en train de faire et faire preuve de bon sens dans votre utilisation de l'outil électrique. Ne pas utiliser un outil électrique lorsque vous êtes fatigué ou sous l'emprise de drogues, de l'alcool ou de médicaments.** Un moment d'inattention en cours d'utilisation d'un outil électrique peut entraîner des blessures graves.
- **Utiliser un équipement de protection individuelle. Toujours porter une protection pour les yeux.** Les équipements de protection individuelle tels que les masques contre les poussières, les chaussures de sécurité antidérapantes, les casques ou les protections auditives utilisés pour les conditions appropriées réduisent les blessures.
- **Éviter tout démarrage intempestif. S'assurer que l'interrupteur est en position arrêt avant de brancher l'outil au secteur et / ou au bloc de batteries, de le ramasser ou de le porter.** Porter les outils électriques en ayant le doigt sur l'interrupteur ou brancher des outils électriques dont l'interrupteur est en position marche est source d'accidents.
- **Retirer toute clé de réglage avant de mettre l'outil électrique en marche.** Une clé laissée fixée sur une partie tournante de l'outil électrique peut donner lieu à des blessures.
- **Ne pas se précipiter. Garder une position et un équilibre adaptés à tout moment.** Cela permet un meilleur contrôle de l'outil électrique dans des situations inattendues.
- **S'habiller de manière adaptée. Ne pas porter de vêtements amples ou de bijoux. Garder les cheveux et les vêtements à distance des parties en mouvement.** Des vêtements amples, des bijoux ou les cheveux longs peuvent être pris dans des parties en mouvement.

- **Si des dispositifs sont fournis pour le raccordement d'équipements pour l'extraction et la récupération des poussières, s'assurer qu'ils sont connectés et correctement utilisés.** Utiliser des collecteurs de poussière peut réduire les risques dus aux poussières.
- **Rester vigilant et ne pas négliger les principes de sécurité de l'outil sous prétexte que vous avez l'habitude de l'utiliser.** Une fraction de seconde d'inattention peut provoquer une blessure grave.

Utilisation et entretien de l'outil électrique

- **Ne pas forcer l'outil électrique. Utiliser l'outil électrique adapté à votre application.** L'outil électrique adapté réalise mieux le travail et de manière plus sûre au régime pour lequel il a été construit.
- **Ne pas utiliser l'outil électrique si l'interrupteur ne permet pas de passer de l'état de marche à arrêt et inversement.** Tout outil électrique qui ne peut pas être commandé par l'interrupteur est dangereux et il faut le réparer.
- **Débrancher la fiche de la source d'alimentation et / ou enlever le bloc de batteries, s'il est amovible, avant tout réglage, changement d'accessoires ou avant de ranger l'outil électrique.** De telles mesures de sécurité préventives réduisent le risque de démarrage accidentel de l'outil électrique.
- **Conserver les outils électriques à l'arrêt hors de la portée des enfants et ne pas permettre à des personnes ne connaissant pas l'outil électrique ou les présentes instructions de le faire fonctionner.** Les outils électriques sont dangereux entre les mains d'utilisateurs novices.
- **Observer la maintenance des outils électriques et des accessoires. Vérifier qu'il n'y a pas de mauvais alignement ou de blocage des parties mobiles, des pièces cassées ou toute autre condition pouvant affecter le fonctionnement de l'outil électrique. En cas de dommages, faire réparer l'outil électrique avant de l'utiliser.** De nombreux accidents sont dus à des outils électriques mal entretenus.

- **Garder affûtés et propres les outils permettant de couper.** Des outils destinés à couper correctement entretenus avec des pièces coupantes tranchantes sont moins susceptibles de bloquer et sont plus faciles à contrôler.
- **Utiliser l'outil électrique, les accessoires et les lames etc., conformément à ces instructions, en tenant compte des conditions de travail et du travail à réaliser.** L'utilisation de l'outil électrique pour des opérations différentes de celles prévues peut donner lieu à des situations dangereuses.
- **Il faut que les poignées et les surfaces de préhension restent sèches, propres et dépourvues d'huiles et de graisses.** Des poignées et des surfaces de préhension glissantes rendent impossibles la manipulation et le contrôle en toute sécurité de l'outil dans les situations inattendues.

Maintenance et entretien

- **Faire entretenir l'outil électrique par un réparateur qualifié utilisant uniquement des pièces de rechange identiques.** Cela assure le maintien de la sécurité de l'outil électrique.

Avertissements de sécurité relatifs au coupe-bordures électrique

IMPORTANT
LIRE ATTENTIVEMENT AVANT UTILISATION
CONSERVER POUR TOUTE RÉFÉRENCE
ULTÉRIEURE

Consignes

- Lire attentivement les instructions. Se familiariser avec les commandes et l'utilisation correcte du produit.
- Ne jamais laisser des enfants, des personnes ayant des capacités physiques, sensorielles ou mentales réduites, des personnes manquant d'expérience et de connaissances, ou des personnes qui ne connaissent pas ces instructions utiliser le produit. Les réglementations locales peuvent restreindre l'âge de l'utilisateur.

- Garder à l'esprit que l'opérateur ou utilisateur est responsable des accidents ou dommages causés à d'autres personnes et à leurs biens.

Préparation

- La machine doit être alimentée par l'intermédiaire d'un dispositif différentiel à courant résiduel (DDR) avec un courant de déclenchement de 30 mA au maximum.
- Avant d'utiliser le produit, vérifier si le câble d'alimentation et la rallonge sont endommagés ou usés. Si le cordon s'abîme pendant l'utilisation, le débrancher immédiatement de l'alimentation. **NE PAS TOUCHER LE CORDON AVANT DE DÉBRANCHER L'ALIMENTATION.** Ne pas utiliser la machine si le cordon est endommagé ou usé.
- Avant toute utilisation, toujours inspecter visuellement la machine pour vérifier si des protections ou sécurités sont endommagées, manquantes ou mal positionnées.
- Ne jamais faire fonctionner la machine en présence de personnes, en particulier d'enfants, ou d'animaux à proximité.

Fonctionnement

- Tenir le câble d'alimentation et la rallonge à l'écart des dispositifs de coupe.
- Toujours porter des lunettes de sécurité et des chaussures résistantes pendant l'utilisation de la machine.
- Éviter d'utiliser la machine par mauvais temps, surtout lorsqu'il existe un risque de foudre.
- N'utiliser la machine qu'à la lumière du jour ou avec un bon éclairage artificiel.
- Ne jamais faire fonctionner la machine avec des protections ou sécurités défectueuses, sans dispositifs de sécurité ou avec un cordon endommagé ou usé.
- Mettre le moteur sous tension uniquement lorsque les mains et les pieds sont à l'écart des dispositifs de coupe.

- Toujours déconnecter la machine de la source d'alimentation (p. ex. débrancher de la prise secteur, retirer le dispositif de désactivation ou la batterie amovible)
 - chaque fois que la machine est laissée sans surveillance ;
 - avant de débloquer la machine ;
 - avant de contrôler, de nettoyer la machine ou d'intervenir sur celle-ci ;
 - après avoir heurté un corps étranger ;
 - si l'appareil commence à vibrer anormalement (contrôler immédiatement).
- Faire attention de ne pas se blesser les mains ou les pieds avec le dispositif de coupe.
- Toujours s'assurer que les orifices de ventilation sont exempts de débris.

Entretien et rangement

- Déconnecter la machine de la source d'alimentation (p. ex. débrancher la prise secteur, retirer le dispositif de désactivation ou la batterie amovible) avant d'effectuer des travaux d'entretien ou de nettoyage.
- Utiliser uniquement les pièces de rechange et accessoires recommandés par le fabricant.
- Inspecter et entretenir la machine régulièrement. La machine doit être réparée uniquement par un réparateur agréé.
- Lorsque la machine n'est pas utilisée, la ranger hors de la portée des enfants.
- Si le câble d'alimentation est endommagé, il doit être remplacé par le fabricant, son service après-vente ou des personnes de qualification similaire afin d'éviter un danger.
- Ne jamais remplacer les dispositifs de coupe non métalliques par des dispositifs de coupe métalliques.
- Ne pas se pencher et toujours garder un bon équilibre, s'assurer de toujours avoir de bons appuis en pente et de marcher, ne jamais courir.

- Ne pas toucher les pièces mobiles dangereuses avant de débrancher la machine de l'alimentation secteur et avant l'arrêt complet de ces pièces.
- Toujours porter des pantalons longs et des chaussures résistantes pendant l'utilisation de la machine.
- Ne pas brancher un cordon endommagé à l'alimentation ni toucher un cordon endommagé tant qu'il est branché à l'alimentation sous peine d'entrer en contact avec des pièces sous tension.
- Éloigner les rallonges des pièces mobiles dangereuses afin d'éviter d'endommager les cordons sous peine d'entrer en contact avec des pièces sous tension.

Réduction du bruit et des vibrations

Pour réduire l'impact des émissions sonores et des vibrations, limiter le temps d'utilisation, utiliser les modes de fonctionnement à faibles vibrations et silencieux, et porter un équipement de protection individuelle.

Prendre les points suivants en compte pour minimiser les risques d'exposition aux vibrations et au bruit :

- Toujours utiliser le produit conformément à l'usage pour lequel il a été conçu et conformément à ces instructions.
- S'assurer que le produit est en bon état et bien entretenu.
- Utiliser les accessoires appropriés pour le produit et s'assurer qu'ils sont en bon état.
- Tenir fermement les poignées / la surface de préhension.
- Entretenir ce produit conformément aux présentes instructions et assurer une bonne lubrification (le cas échéant).
- Planifier votre emploi du temps pour répartir l'utilisation d'un outil à fortes vibrations sur une période prolongée.

- Une utilisation prolongée du produit expose l'utilisateur à des vibrations pouvant causer une série de troubles physiques connus sous le nom de maladie des vibrations (HAVS) (par ex., les doigts deviennent blancs), de même que certaines maladies telles que le syndrome du canal carpien. Pour réduire ce risque lors de l'utilisation du produit, toujours porter des gants de protection et garder les mains au chaud.

En cas d'urgence

Se familiariser avec l'utilisation de ce produit à l'aide de ce manuel d'instructions. Mémoriser les consignes de sécurité et les suivre à la lettre. Cela aidera à prévenir les risques et dangers.

- **Rester toujours vigilant lors de l'utilisation de ce produit, de façon à reconnaître et gérer rapidement les risques.** Une intervention rapide permet d'éviter des blessures graves et des dégâts matériels.
- **Éteindre le produit et le débrancher de l'alimentation en cas de dysfonctionnement.** Faire vérifier le produit par un professionnel qualifié et le faire réparer, si nécessaire, avant de le faire fonctionner à nouveau.

Risques résiduels

Même si ce produit est utilisé conformément à toutes les exigences de sécurité, des risques de blessures et de dégâts demeurent. Les dangers suivants peuvent survenir en relation avec la structure et la conception de ce produit :







- Problèmes de santé découlant de l'émission de vibrations si le produit est utilisé pendant de longues périodes ou s'il n'est pas utilisé et entretenu correctement.
- Blessures et dommages matériels dus à des outils cassés ou à l'impact soudain d'objets cachés pendant l'utilisation.
- Danger de blessures et de dégâts matériels causés par des projections d'objets.



AVERTISSEMENT ! CE PRODUIT GÉNÈRE UN CHAMP ÉLECTROMAGNÉTIQUE DURANT LE FONCTIONNEMENT ! CE CHAMP PEUT DANS CERTAINS CAS NUIRE À DES IMPLANTS MÉDICAUX ACTIFS OU PASSIFS ! POUR RÉDUIRE LE RISQUE DE BLESSURES GRAVES, VOIRE MORTELLES, NOUS RECOMMANDONS AUX PERSONNES AYANT DES IMPLANTS MÉDICAUX DE CONSULTER LEUR MÉDECIN ET LE FABRICANT DE L'IMPLANT MÉDICAL AVANT D'UTILISER CE PRODUIT !

Symboles

Sur le produit, sur la plaque signalétique et dans les présentes instructions, se trouvent entre autres les symboles et abréviations suivants. Se familiariser avec ceux-ci afin de réduire les risques de blessures et de dommages matériels.

V~	Volt (tension alternative)	Hz	Hertz
/min ou min ⁻¹	Par minute	W	Watt
cm	Centimètre	g	Gramme
mm	Millimètre	m	Mètre
kg	Kilogramme	dB(A)	Décibel (pondéré A)
m/s ²	Mètres par seconde carrée		
	Verrouiller / serrer ou fixer.		Déverrouiller / desserrer.
	Lire le manuel d'instructions.		Remarque.
			Attention / Avertissement.
xxWyy	Code de date de fabrication ; année de fabrication (20xx) et semaine de fabrication (Wyy).		
	Portez des protections pour les yeux et les oreilles.		



Porter un masque antipoussière.



Porter des gants de protection.



Porter des chaussures de sécurité antidérapantes.



Porter des vêtements de protection ajustés.



Mettre le produit hors tension et le débrancher de l'alimentation électrique avant l'assemblage, le nettoyage, les réglages, la maintenance, le stockage et le transport.



Ne pas exposer le produit à la pluie ou à des conditions d'humidité.



MISE EN GARDE – Eloigner les passants. Des objets projetés par le produit peuvent heurter l'utilisateur ou les personnes présentes. Toujours s'assurer que les autres personnes et animaux domestiques restent à une distance sûre du produit lorsqu'il est en fonctionnement. En règle générale, les enfants ne doivent pas venir à proximité de la zone où le produit se trouve.



Inspecter la zone où le produit doit être utilisé et enlever tous les objets pouvant être projetés par le produit. En cas de détection d'objets cachés pendant le fonctionnement, arrêter le moteur et retirer les objets.

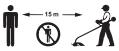

Tenir les autres personnes hors de la zone de travail pendant le fonctionnement. Une distance d'au moins 15m doit être observée.



Débrancher immédiatement la prise du secteur si le câble est endommagé ou coupé.
NE PAS TOUCHER LE CORDON AVANT DE DÉBRANCHER L'ALIMENTATION.



Le contact de la pointe du guide-chaîne avec tout autre objet doit être évité.



Niveau de puissance acoustique garanti : 96dB.



Ce produit appartient à la catégorie de protection II. Cela signifie qu'il est équipé d'une isolation renforcée ou double.



Le produit est conforme aux directives européennes en vigueur et une procédure d'évaluation de la conformité à ces directives a été effectuée.



Symbole DEEE. Les produits électriques usagés ne doivent pas être mis au rebut avec les déchets ménagers. Recycler le produit si des installations sont prévues à cet effet. Se renseigner auprès des autorités locales ou du magasin pour plus d'informations sur le recyclage.

Caractéristiques techniques

Généralités

- > **Tension nominale, fréquence** : 230-240 V~, 50 Hz
- > **Puissance d'entrée nominale** : 600 W
- > **Vitesse nominale à vide n_0** : 9000 min⁻¹
- > **Classe de protection** : II /
- > **Poids** : environ 2,85 kg
- > **Longueur du cordon d'alimentation** : env. 10 m
- > **Dimensions (produit entièrement assemblé)** : environ 402 x 323 x 1369 mm

Capacité de la tête de coupe-bordures

- > **Largeur de coupe** : 30 cm
- > **Fil de coupe-bordures** : nylon, Ø 2,0 mm, longueur 2 x 3 m

Valeurs sonores

- > **Niveau de pression acoustique au niveau du poste de conduite L_{pA}** : 85,3 dB(A)
- > **Facteur d'incertitude K_{pA}** : 3 dB(A)
- > **Niveau de puissance acoustique mesuré L_{WA} en tant que coupe-bordures** : 94,3 dB(A)
- > **Facteur d'incertitude K_{WA}** : 1,4 dB(A)

Valeurs des vibrations main-bras

- > **Poignée principale $a_{h,W}$** : 6,78 m/s²
- > **Poignée secondaire $a_{h,W}$** : 2,61 m/s²
- > **Facteur d'incertitude K** : 1,5 m/s²

Les valeurs sonores ont été déterminées conformément au code de test de bruit indiqué dans la norme EN 50636-2-91, à l'aide des normes de base EN ISO 11201 et EN ISO 3744. Le niveau d'intensité sonore pour l'utilisateur est susceptible de dépasser 80 dB(A) et un casque antibruit est nécessaire.

La valeur de vibrations déclarée a été mesurée conformément à une procédure de test standard (selon la norme EN 50636-2-91) et peut être utilisée pour la comparaison d'un produit avec un autre. La valeur déclarée des vibrations peut également être utilisée lors d'une évaluation préliminaire d'exposition.



MISE EN GARDE ! SELON LAQUELLE LES VIBRATIONS PENDANT L'UTILISATION RÉELLE DE LA MACHINE PEUVENT ÊTRE DIFFÉRENTES DE LA VALEUR TOTALE DÉCLARÉE, SELON LA MANIÈRE DONT LA MACHINE EST UTILISÉE. ADOPTER DES MESURES APPROPRIÉES POUR VOUS PROTÉGER CONTRE L'EXPOSITION AUX VIBRATIONS. PRENDRE EN COMPTE L'ENSEMBLE DU PROCESSUS DE TRAVAIL, Y COMPRIS LES PÉRIODES OÙ LE PRODUIT FONCTIONNE À VIDE OU EST ÉTEINT.

LES MESURES DE SÉCURITÉ COMPRENNENT ENTRE AUTRES L'ENTRETIEN ET LA MAINTENANCE RÉGULIERS DU PRODUIT ET DE SES ACCESSOIRES, LA CONSERVATION DES MAINS AU CHAUD, DES PAUSES RÉGULIÈRES ET UNE PLANIFICATION APPROPRIÉE DES PROCESSUS DE TRAVAIL.

Explication de la plaque signalétique

Coupe-bordures : MGT60030

M = MAC Allister

GT = coupe-bordures

600 = puissance nominale (W)

30 = largeur de coupe (cm)

FR Préparation

Déballage

1. Déballer tous les éléments et les poser sur une surface plane et stable.
2. Retirer tous les matériaux d'emballage et dispositifs d'expédition, le cas échéant.
3. S'assurer que les éléments livrés sont complets et exempts de tout dommage. S'il manque des pièces ou en cas de dommages, ne pas utiliser le produit et contacter le revendeur. L'utilisation d'un produit endommagé ou incomplet représente un danger pour les personnes et le matériel.
4. S'assurer de disposer de tous les accessoires et outils nécessaires au montage et à l'utilisation de la machine. Cela inclut également un équipement de protection individuelle adapté.



AVERTISSEMENT ! LE PRODUIT ET L'EMBALLAGE NE SONT PAS DES JOUETS POUR ENFANTS ! LES ENFANTS NE DOIVENT PAS JOUER AVEC LES SACS ET LES FILMS EN PLASTIQUE, NI AVEC LES PETITES PIÈCES ! IL EXISTE UN DANGER D'ÉTOUFFEMENT ET DE SUFFOCATION !

Vous aurez besoin de

(éléments non fournis)

Équipement de protection individuelle adapté

Tournevis cruciforme adapté

(éléments fournis)

Protection (11)

Roue de coupe-bordures (16)



REMARQUE : Les accessoires requis dépendent de l'application prévue. Demander conseil à votre revendeur.

Installation



AVERTISSEMENT ! ASSEMBLER ENTIÈREMENT LE PRODUIT AVANT DE L'UTILISER ! NE PAS UTILISER UN PRODUIT QUI NE SOIT QUE PARTIELLEMENT ASSEMBLÉ OU ASSEMBLÉ AVEC DES PIÈCES ENDOMMAGÉES !



SUIVRE LES INSTRUCTIONS DE MONTAGE ÉTAPE PAR ÉTAPE ET SE SERVIR DES IMAGES FOURNIES COMME GUIDE VISUEL POUR ASSEMBLER LE PRODUIT EN TOUTE SIMPLICITÉ. NE PAS BRANCHER LE PRODUIT À LA SOURCE D'ALIMENTATION AVANT QU'IL NE SOIT ENTIÈREMENT ASSEMBLÉ.



REMARQUE : Faire attention aux petites pièces qui sont retirées lors de l'assemblage ou de réglages. Les conserver en lieu sûr pour éviter toute perte.

Protection

1. Retourner la tête de coupe-bordures (12).
2. Desserrer la vis (11a) et la garder à portée de main.
3. Sortir d'abord le protecteur de plantes (13) (Fig. 1, étape 1), puis aligner et faire glisser la protection (11) sur les glissières (12f) de la tête de coupe-bordures (12) (Fig. 1, étape 2). Insérer complètement la protection (11) et s'assurer que les trous de vis (11c, 12i) sont bien alignés.
4. Fixer la protection (11) avec la vis (11a) dans le sens des aiguilles d'une montre (Fig. 1, étape 3).

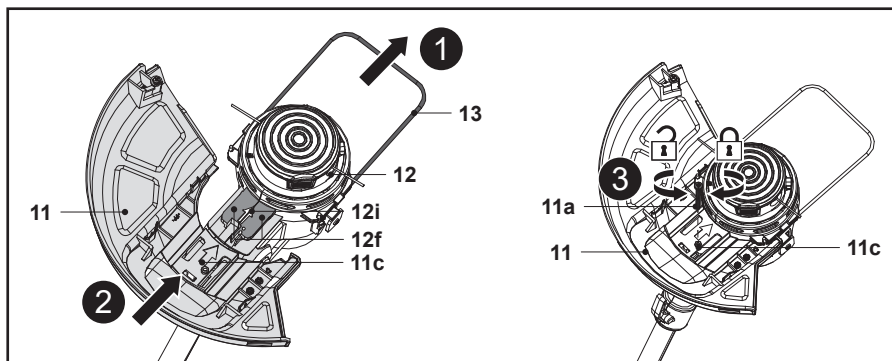

Fig. 1



AVERTISSEMENT ! NE JAMAIS UTILISER LA TÊTE DE COUPE-BORDURES (12) SI LA PROTECTION (11) N'EST PAS CORRECTEMENT INSTALLÉE.



REMARQUE : Toujours retirer le protège-lame (11d) avant utilisation.

Roue de coupe-bordures

La roue de coupe-bordures (16) facilite la coupe des bordures.

1. Aligner les glissières de la roue de coupe-bordures (16) sur le support de coupe-bordures (14a) à l'avant du carter de moteur (14) et faire glisser la roue de coupe-bordures (16) pour la fixer. S'assurer qu'elle s'enclenche (Fig. 2).
2. Appuyer sur le bouton de déverrouillage (16a) et retirer la roue de coupe-bordures (16) du support de coupe-bordures (14a) (Fig. 3).

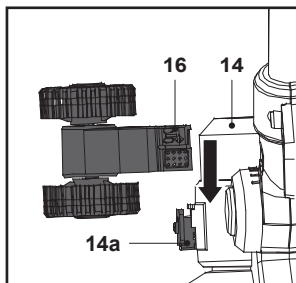

Fig. 2

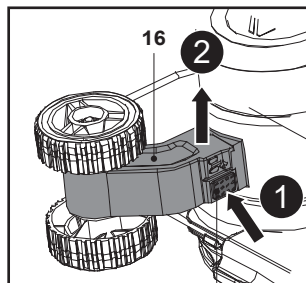

Fig. 3

Raccordement à l'alimentation électrique



REMARQUE : Le produit est équipé d'un cordon d'alimentation d'une longueur de 10m. Une rallonge adaptée est requise pour pouvoir l'utiliser. Respecter les exigences techniques relatives à ce produit lors de l'achat d'une rallonge. Veiller à ce que le type de rallonge et sa taille soient adaptés au produit (>1,0 mm²) !

Toujours utiliser une alimentation protégée par un dispositif différentiel à courant résiduel (DDR).

1. Faire pivoter le support de câble (rotatif) (5) et s'assurer que l'extrémité du support de câble (rotatif) (5) est orientée vers l'avant.
2. Replier le cordon d'alimentation (3) à environ 60 cm en partant de la protection et faire passer la boucle dans le trou de la protection arrière (4). Faire passer le cordon par-dessus le support (5) et tirer doucement sur le cordon d'alimentation (3) pour s'assurer qu'il est bien maintenu (Fig. 4, 5).

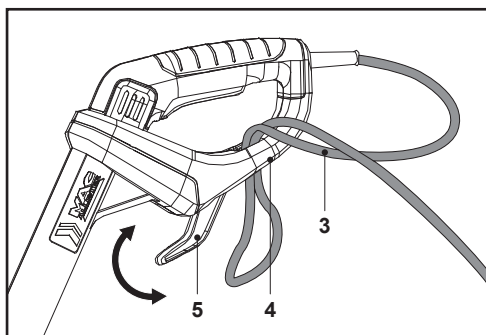

Fig. 4

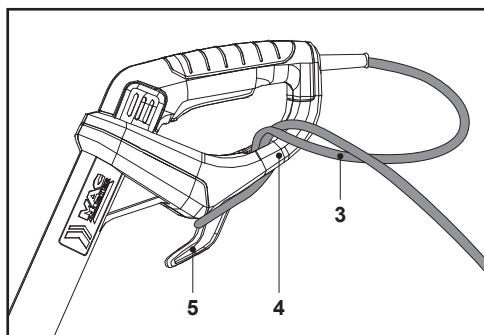

Fig. 5

3. Brancher la fiche du cordon d'alimentation (3) sur une prise de courant adaptée.



AVERTISSEMENT ! VÉRIFIER LA TENSION ! LA TENSION DOIT ÊTRE CONFORME AUX INFORMATIONS SUR LA PLAQUE SIGNALÉTIQUE !

EN CAS D'UTILISATION D'UNE RALLONGE ÉLECTRIQUE, ELLE DOIT ÊTRE ADAPTÉE À UN USAGE EN EXTÉRIEUR ET DOTÉE DE PRISES PROTÉGÉES CONTRE LES ÉCLABOUSSURES D'EAU.

VEILLER À CE QUE LE TYPE DE RALLONGE ET SA TAILLE SOIENT ADAPTÉS AU PRODUIT :

- 1,5 MM² JUSQU'À 60 M
- 2,5 MM² JUSQU'À 100 M

4. Votre produit est maintenant prêt à l'utilisation.

FR Fonctions et réglages

Utilisation prévue

Ce coupe-bordures électrique MGT60030 est conçu avec une puissance d'entrée nominale de 600 watts.

Le produit permet de couper des herbes, de la pelouse ou d'autres végétaux fins similaires dans des zones difficiles d'accès, p. ex. sous des buissons, sur des pentes et près des bordures. Il ne doit pas être utilisé sur des herbes anormalement épaisses, sèches ou humides (p. ex. pâturage) ou pour broyer des feuilles.

Pour des raisons de sécurité, il est impératif de lire l'intégralité du manuel d'instructions avant toute utilisation et de respecter toutes les consignes qu'il contient.

Ce produit est destiné à une utilisation domestique privée uniquement, et non à des fins commerciales. Il ne doit pas être utilisé à des fins autres que celles prévues.

Réglage de la poignée secondaire

Régler l'angle de la poignée secondaire (15) en fonction de l'application prévue.

1. Appuyer sur le bouton de verrouillage (15a) et le maintenir dans cette position, puis tourner la poignée secondaire (15) vers le haut ou vers le bas pour régler l'angle (Fig. 6).
2. Relâcher le bouton de verrouillage (15a) et continuer à faire pivoter doucement la poignée secondaire (15) jusqu'à ce qu'elle se verrouille. S'assurer que le système de gorges se verrouille.

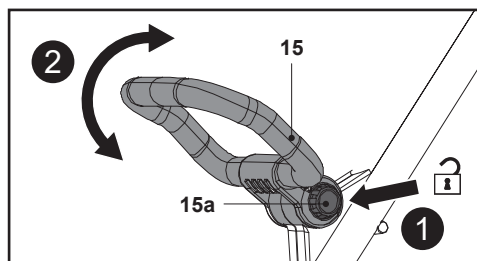

Fig. 6

Réglage de la longueur

Régler la longueur de la perche en fonction de votre taille.

1. Desserrer le manchon de blocage (8) dans le sens des aiguilles d'une montre (Fig. 7, étape 1).
2. Tirer ou pousser la perche inférieure (9) pour la régler sur la longueur souhaitée (Fig. 7, étape 2).
3. Serrer le manchon de blocage (8) dans le sens inverse des aiguilles d'une montre (Fig. 7, étape 3).

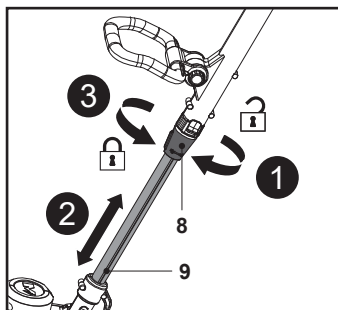

Fig. 7

Réglage de l'angle de la poignée principale

Régler la poignée principale (1) sur 0° pour la coupe ou 90° / 180° pour le bordurage.

1. Faire glisser le bouton de déverrouillage (7) vers le bas et tourner la poignée principale (1) dans le sens des aiguilles d'une montre tout en maintenant la perche inférieure (9) pour régler la tête de coupe-bordures (12) à un angle de 90° ou 180° (Fig. 8). Relâcher le bouton de déverrouillage (7) et continuer à tourner la poignée principale (1) jusqu'à ce qu'elle s'enclenche. S'assurer que le bouton de déverrouillage (7) s'enclenche.
2. Faire glisser le bouton de déverrouillage (7) vers le bas et tourner la poignée principale (1) dans le sens inverse des aiguilles d'une montre tout en maintenant la perche inférieure (9) pour régler la tête de coupe-bordures (12) à un angle de 0° (Fig. 9A, B). Relâcher le bouton de déverrouillage (7) et continuer à tourner la poignée principale (1) jusqu'à ce qu'elle s'enclenche. S'assurer que le bouton de déverrouillage (7) s'enclenche.

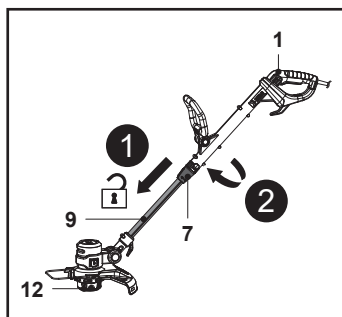

Fig. 8 (position initiale 0°)

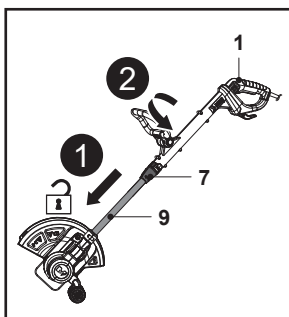

Fig. 9A (position initiale 90°)

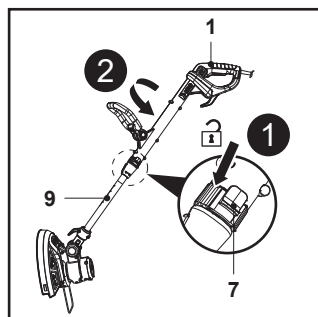

Fig. 9B (position initiale 180°)



AVERTISSEMENT ! TOUJOURS S'ASSURER QUE LE BOUTON DE DÉVERROUILLAGE (7) S'ENCLENCHE APRÈS AVOIR RÉGLÉ LA POIGNÉE PRINCIPALE DANS L'UNE DES POSITIONS FINALES ! NE JAMAIS RÉGLER EN POSITION INTERMÉDIAIRE !

Réglage de l'inclinaison de la tête de coupe-bordures

Incliner la tête de coupe-bordures (12) en fonction des conditions du sol pour la coupe ou le bordurage en alignant l'indicateur (10a) sur la ligne de repère (10b) (Fig. 10).

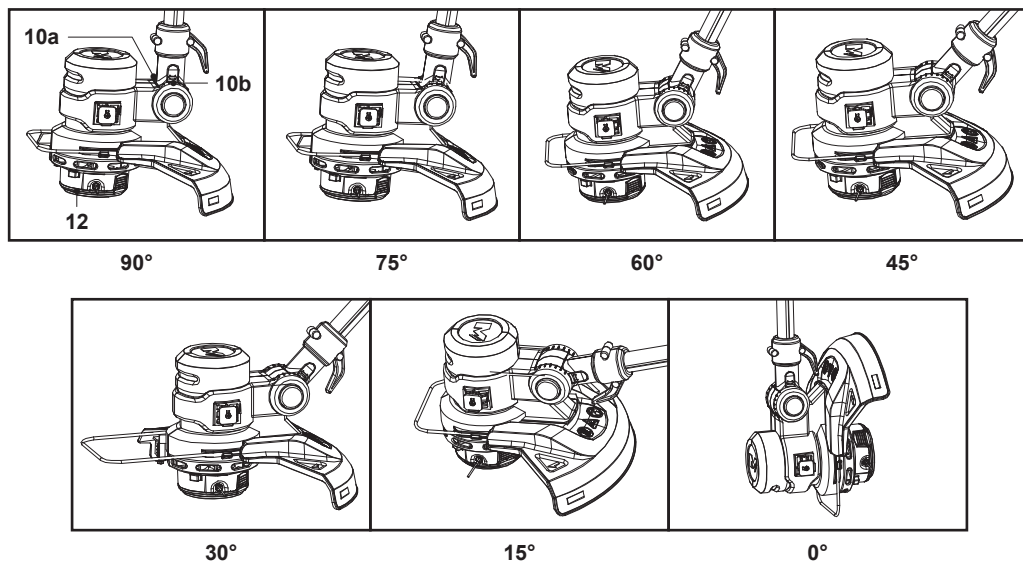

Fig. 10

1. Appuyer sur le bouton de déverrouillage (10) et le maintenir dans cette position.
2. Déplacer légèrement la perche inférieure (9) vers le haut ou vers le bas (Fig. 11).
3. Relâcher le bouton de déverrouillage (10) et continuer à déplacer la perche inférieure (9) jusqu'à ce qu'elle s'enclenche.

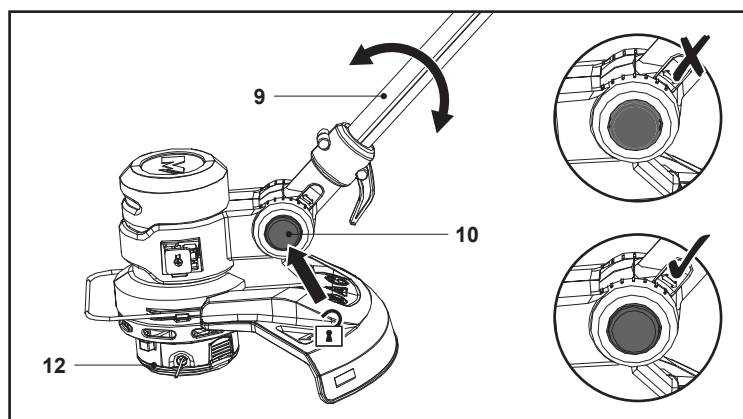

Fig. 11



AVERTISSEMENT ! TOUJOURS S'ASSURER QUE LE BOUTON DE DÉVERROUILLAGE (10) S'ENCLENCHE APRÈS AVOIR RÉGLÉ LA TÊTE DE COUPE-BORDURES (12) DANS L'UNE DES POSITIONS REQUISES ! NE JAMAIS RÉGLER EN POSITION INTERMÉDIAIRE !

Protecteur de plantes

Utiliser le protecteur de plantes (13) pour rester à distance des obstacles susceptibles d'être heurtés par le dispositif de coupe.



AVERTISSEMENT ! RÉGLER LA POSITION DU PROTECTEUR DE PLANTES UNIQUEMENT LORSQUE LE PRODUIT EST HORS TENSION ET QUE LE DISPOSITIF DE COUPE EST COMPLÈTEMENT ARRÊTÉ !

1. Sortir le protecteur de plantes (13) jusqu'à ce qu'il se verrouille pour l'opération de coupe / bordurage (Fig. 12).

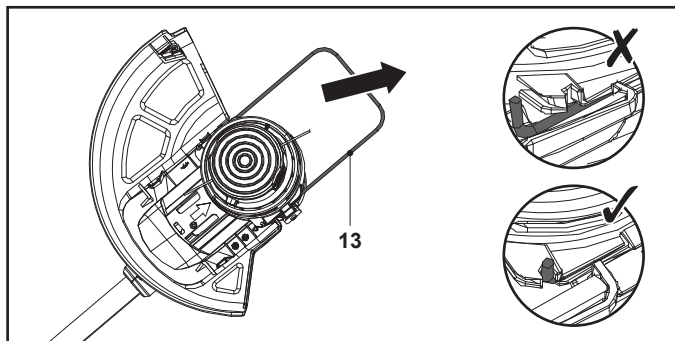

Fig. 12. Position de coupe / bordurage

2. Rentrer le protecteur de plantes (13) pour le transport et le rangement (Fig. 13).

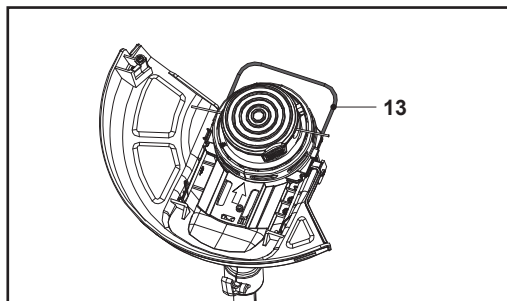

Fig. 13. Position de rangement

Protection

La protection (11) protège l'opérateur contre les objets projetés pendant le fonctionnement. Elle est équipée d'une lame (11b) qui coupe les fils de coupe (12d) (Fig. 14).

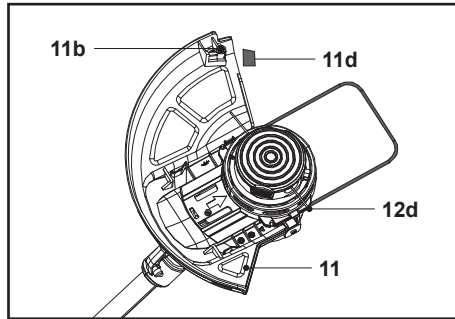

Fig. 14



REMARQUE : Toujours retirer le protège-lame (11d) avant utilisation.

Marche / Arrêt

1. Tenir le produit avec une main sur la poignée secondaire (15) et l'autre sur la poignée principale (1).
2. Appuyer sur l'interrupteur marche / arrêt (2) pour mettre le produit sous tension (Fig. 15).
3. Relâcher l'interrupteur marche / arrêt (2) pour mettre le produit hors tension.

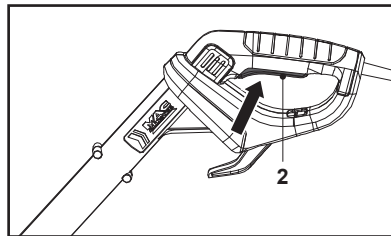

Fig. 15

FR Utilisation

Fonctionnement général

1. Vérifier que le produit, son cordon d'alimentation et ses accessoires ne sont pas endommagés avant chaque utilisation. Ne pas utiliser le produit s'il est endommagé ou présente des signes d'usure.
2. Vérifier soigneusement que les accessoires et outils sont correctement fixés.
3. Toujours porter le produit par ses poignées. S'assurer que les poignées restent sèches pour garantir une bonne prise en main.
4. S'assurer que les ouvertures d'aération ne sont pas obstruées. Le cas échéant, les nettoyer avec une brosse souple. Des ouvertures d'aération obstruées peuvent faire surchauffer le produit et l'endommager.
5. Éteindre immédiatement le produit si d'autres personnes entrent dans la zone de travail pendant l'opération. Attendre l'arrêt complet de l'appareil avant de le poser.
6. Éviter le surmenage. Prendre des pauses régulières afin de pouvoir vous concentrer efficacement sur votre travail et maîtriser le produit.
7. Ne jamais remplacer les dispositifs de coupe non métalliques par des dispositifs de coupe métalliques.

8. Ne pas se pencher et toujours garder un bon équilibre, s'assurer de toujours avoir de bons appuis en pente et de marcher, ne jamais courir.
9. Ne pas toucher les pièces mobiles dangereuses avant de débrancher la machine de l'alimentation secteur et avant l'arrêt complet de ces pièces.
10. Toujours porter des pantalons longs et des chaussures résistantes pendant l'utilisation de la machine.



AVERTISSEMENT ! S'ASSURER QUE LA RALLONGE NE TOUCHE PAS LA TÊTE DE COUPE-BORDURES (12) OU LE FIL DE COUPE (12D) PENDANT LE FONCTIONNEMENT ! RISQUE DE CHOC ÉLECTRIQUE !

Élagage

1. S'assurer que le protège-lame (11d) est retiré et que le protecteur de plantes (13) est sorti avant l'utilisation.
2. Régler l'angle de la poignée principale (1) sur 0° pour la coupe.
3. Tenir le produit fermement en maintenant un espace entre le produit et le côté droit du corps.
4. Se tenir droit, ne pas se pencher vers l'avant et faire attention à sa posture. Garder les deux pieds écartés pour aider à conserver l'équilibre.
5. Placer la tête de coupe-bordures (12) juste au-dessus du sol à un angle d'environ 30° (Fig. 16).
6. Déplacer lentement et régulièrement le produit de gauche à droite en formant un arc, puis revenir à la position de départ avant de couper la zone suivante (Fig. 17).



Fig. 16

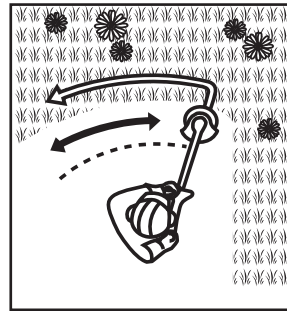

Fig. 17

7. S'assurer que le dispositif de coupe reste propre et exempt de débris de coupe pouvant le bloquer. Vérifier régulièrement. Relâcher l'interrupteur marche / arrêt (2) et débrancher le produit de l'alimentation électrique avant de procéder à la vérification.
8. Ne pas couper les herbes hautes en une seule fois (Fig. 18). Pour des résultats optimaux, couper les herbes hautes en plusieurs étapes (Fig. 19).

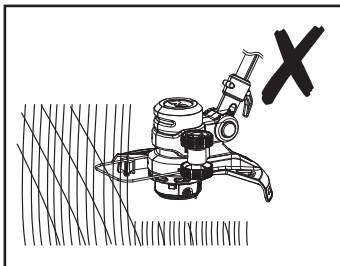

Fig. 18

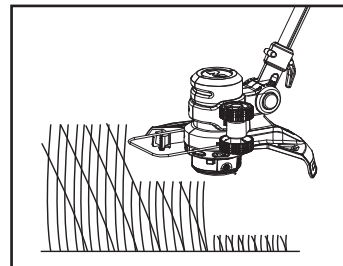

Fig. 19

Bordures

1. S'assurer que le protège-lame (11d) est retiré et que le protecteur de plantes (13) est sorti avant l'utilisation
2. Fixer la roue de coupe-bordures (16) sur le support de coupe-bordures (14a).
3. Régler l'angle de la poignée principale (1) sur 90° ou 180° pour le bordurage (Fig. 20).

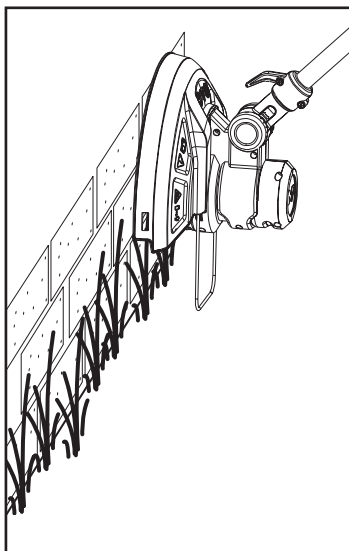

Fig. 20

Conseils

1. Pour de meilleurs résultats, ne pas couper l'herbe humide : elle a tendance à coller à la tête de coupe et à la protection, à empêcher le bon dégagement de l'herbe coupée, et elle peut faire glisser et chuter l'utilisateur.
2. Ne pas laisser le cache de la bobine traîner sur le sol ou contre d'autres surfaces.
3. faire particulièrement attention en travaillant à proximité d'arbres et de buissons. La tête de coupe risque d'endommager les écorces fragiles ou les poteaux de clôture.
4. Sortir le protecteur de plantes (13) pour éviter que le dispositif de coupe n'entre en contact avec des objets durs tels que des murs et des bordures de trottoir (Fig. 21, 22).

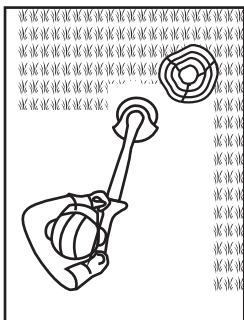

Fig. 21

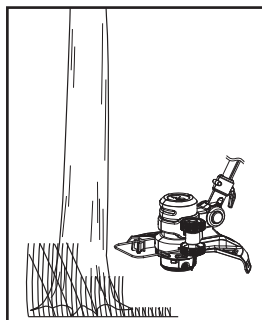

Fig. 22



REMARQUE : Le fil de coupe s'use rapidement et doit être remplacé plus souvent s'il est utilisé pour couper le long de trottoirs ou d'autres surfaces abrasives, ou des herbes épaisses.



REMARQUE : Lors de la coupe, il est possible que le dispositif de coupe soit bloqué par de l'herbe ou un sol inégal. Le produit s'éteint alors automatiquement en raison de la surintensité. Relâcher l'interrupteur marche / arrêt au moins pendant 3 secondes avant d'appuyer à nouveau dessus pour reprendre le travail.

Distribution du fil de coupe-bordures

Pendant l'utilisation, la pointe des fils de coupe (12d) rétrécit en raison de l'usure, ce qui peut entraîner la rupture des fils de coupe. Vérifier régulièrement l'état des fils de coupe (12d) et ajuster leur longueur si nécessaire.



AVERTISSEMENT ! TOUJOURS METTRE LE PRODUIT HORS TENSION, DÉBRANCHER LE PRODUIT DE L'ALIMENTATION ET LAISSER LE REFROIDIR AVANT D'EFFECTUER DES TRAVAUX D'INSPECTION, D'ENTRETIEN ET DE NETTOYAGE !



REMARQUE : Ce produit est équipé d'une tête à avance automatique. Ne pas heurter la tête de coupe-bordures sur le sol, car cela pourrait endommager le produit.

Avance manuelle

1. Retourner la tête de coupe-bordures (12).
2. Appuyer sur le bouton-poussoir de déverrouillage (12g) tout en tirant sur les fils de coupe (12d). La bobine de coupe-bordures (12c) libère les fils de coupe (Fig. 23).

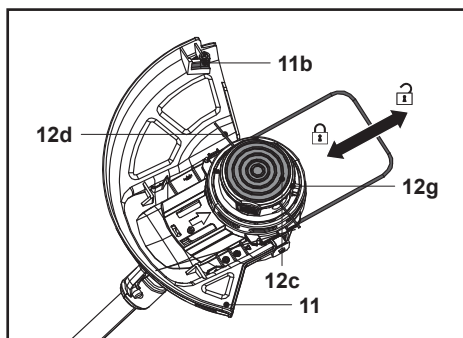

Fig. 23

3. Répéter l'opération jusqu'à ce que la partie usée des fils de coupe (12d) dépasse la lame (11b).
4. Mettre le produit sous tension et l'utiliser conformément à la description. L'excédent de fil sera coupé par la lame (11b). Le fil doit toujours rester dans le rayon de la protection (11).



AVERTISSEMENT ! LE FIL DE COUPE EST PROJETÉ ! RISQUE DE BLESSURES, EN PARTICULIER POUR LES AUTRES PERSONNES À PROXIMITÉ !



Avance automatique

1. Lorsque le produit est en marche, relâcher l'interrupteur marche / arrêt (2) pour le laisser s'arrêter complètement.
2. Appuyer sur l'interrupteur marche / arrêt (2) pour démarrer le produit.



REMARQUE : Le fil de coupe s'étend d'environ 3-5 mm à chaque arrêt-démarrage jusqu'à ce que le fil atteigne la lame. Éviter les arrêts-démarrages fréquents, car le fil de coupe risque d'avancer automatiquement de manière involontaire et de provoquer un gaspillage de fil important.

Après utilisation

1. Arrêter le produit, le débrancher de la source d'alimentation et le laisser refroidir.
2. Fixer le protège-lame (11d) si nécessaire.
3. Vérifier l'appareil, le nettoyer puis le ranger conformément aux instructions ci-dessous.

FR Entretien et maintenance

Les règles d'or de l'entretien



AVERTISSEMENT ! TOUJOURS METTRE LE PRODUIT HORS TENSION, DÉBRANCHER LE PRODUIT DE L'ALIMENTATION ET LAISSER LE REFROIDIR AVANT D'EFFECTUER DES TRAVAUX D'INSPECTION, D'ENTRETIEN ET DE NETTOYAGE !



1. Maintenir le produit propre. Retirer les débris du produit après chaque utilisation et avant le rangement.
2. Un nettoyage régulier et approprié contribue à garantir une utilisation sûre et prolonge la durée de vie du produit.
3. Inspecter le produit avant chaque utilisation pour déceler la présence éventuelle de pièces usées ou endommagées. Ne pas utiliser le produit si certaines pièces sont cassées ou usées.



AVERTISSEMENT ! EFFECTUER LES RÉPARATIONS ET L'ENTRETIEN UNIQUEMENT SELON CES INSTRUCTIONS ! TOUTES LES AUTRES INTERVENTIONS DOIVENT ÊTRE EFFECTUÉES PAR UN SPÉCIALISTE QUALIFIÉ !

Nettoyage général

1. Nettoyer le produit avec un chiffon humide et du savon au pH neutre. Utiliser une brosse pour les endroits difficiles à atteindre.
2. Nettoyer en particulier les ouvertures d'aération après chaque utilisation à l'aide d'un chiffon et d'une brosse.
3. Éliminer la poussière tenace avec de l'air haute pression (max. 3bar).



REMARQUE : Ne pas utiliser de produits chimiques, alcalins, abrasifs ou autres détergents ou désinfectants agressifs pour nettoyer ce produit, car ils pourraient endommager ses surfaces.

4. Repérer les éventuelles traces de dommage ou d'usure. Remplacer les pièces usées si nécessaire ou contacter un centre de réparation agréé avant d'utiliser à nouveau le produit. Repérer les éventuelles traces de dommage ou d'usure. Remplacer les pièces usées si nécessaire ou contacter un centre de réparation agréé avant d'utiliser à nouveau le produit.

Protection

1. Maintenir la protection (11) propre et exempte de débris. Retirer tous les débris de coupe.
2. Lorsque la protection (11) est usée ou endommagée, la remplacer par une protection du même type.

Fil de coupe

Remplacement de la bobine de coupe-bordures

Remplacer la bobine de fil lorsqu'elle est vide ou que le fil est trop usé.

1. Retourner le produit pour accéder aux fils de coupe.
2. Maintenir la tête de coupe-bordures (12) fermement d'une main. Appuyer sur les loquets de déverrouillage (12b) des deux côtés, puis soulever le cache (12a) et le retirer (Fig. 24).
3. Retirer la bobine de coupe-bordures (12c) du carter (12e) (Fig. 25).

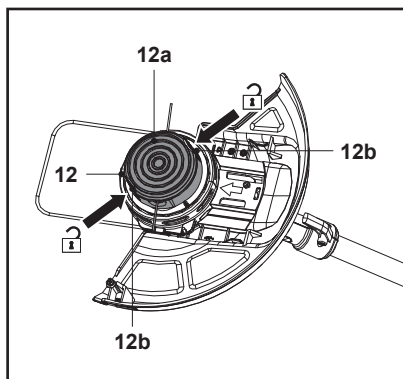

Fig. 24

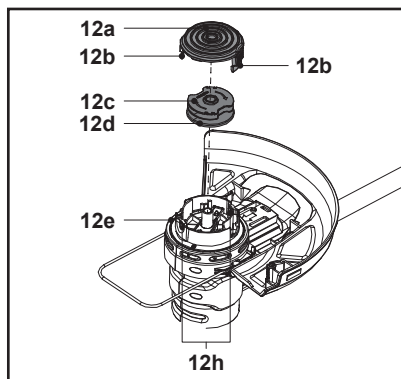

Fig. 25

4. Nettoyer le carter (12e) avant d'insérer une bobine (12c) neuve du même type.
5. Tirer le fil de coupe (12d) de la bobine neuve sur une longueur d'environ 15 cm.
6. Dégager le fil de coupe (12d) des encoches et le maintenir dans cette position. Éviter de séparer le fil de coupe (12d) de la bobine de coupe-bordures (12c) (Fig. 26, étape 1).
7. Faire passer l'extrémité du fil de coupe à travers l'œillet (12h) dans le carter (12e) (Fig. 26, étape 2).
8. Répéter les étapes ci-dessus (5 à 7) pour faire passer l'autre extrémité du fil de coupe à travers l'autre œillet (12h).
9. Insérer la bobine de coupe-bordures (12c) dans le carter (12e) (Fig. 26, étape 3). Tourner la bobine jusqu'à ce qu'elle se verrouille.
10. Reposer le cache (12a) et s'assurer qu'il s'enclenche.

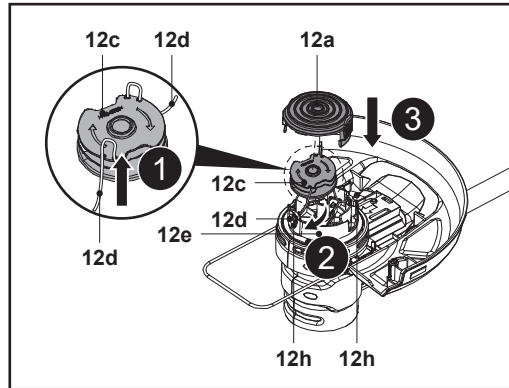

Fig. 26

Remplissage de la bobine de coupe-bordures avec du fil de coupe

1. Retirer la bobine de coupe-bordures (12c) du carter (12e) comme indiqué dans le chapitre « Fil de coupe - Remplacement de la bobine de coupe-bordures ».
2. Mettre au rebut les fils restants (12d) dans la bobine de coupe-bordures (12c).
3. Nettoyer le carter (12e) et la bobine de coupe-bordures (12c).
4. Couper une longueur de 3m des deux nouveaux fils de coupe de 2,0 mm de diamètre.
5. Faire passer une extrémité des nouveaux fils de coupe (12d) dans le petit œillet de la bobine de coupe-bordures (12c) dans le sens des flèches (Fig. 27).
6. Insérer deux fils de coupe (12d) jusqu'à l'extrémité, puis les plier.

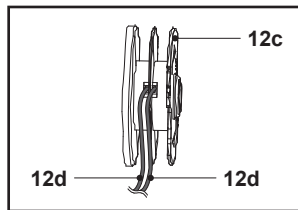

Fig. 27

7. Enrouler fermement les fils de coupe sur la bobine de coupe-bordures (12c) dans le sens des flèches sur la bobine (12c) (Fig. 28).

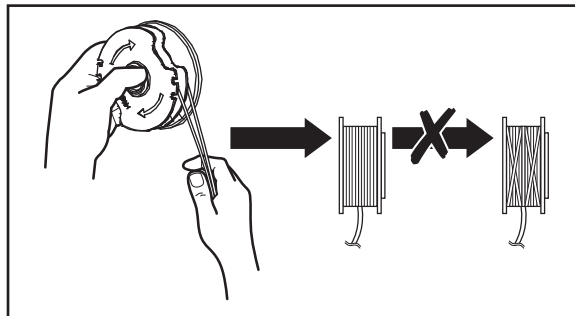

Fig. 28

Pièces détachées / Pièces de rechange

Il est possible de se procurer les pièces de rechange auprès d'un revendeur agréé ou de notre service à la clientèle.

Cordon d'alimentation

Si le remplacement du câble d'alimentation est nécessaire, il faut que cela soit réalisé par le fabricant ou son agent pour éviter un danger.

Réparation

Ce produit ne contient aucune pièce pouvant être réparée par l'utilisateur. Contacter un centre de service agréé ou une personne qualifiée afin de le faire vérifier et réparer.

Rangement

1. Éteindre le produit et le débrancher de la source d'alimentation.
2. Nettoyer le produit comme décrit ci-dessus.
3. Rentrer le protecteur de plantes (13) si nécessaire.
4. Faire pivoter le support de câble (rotatif) (5) et s'assurer que l'extrémité du support de câble (rotatif) (5) est orientée vers l'arrière (Fig. 29).
5. Enrouler le cordon d'alimentation (3) ou la rallonge sur les deux supports de câble (5, 9a) et le ou la fixer à l'aide d'un clip de cordon approprié (Fig. 30).

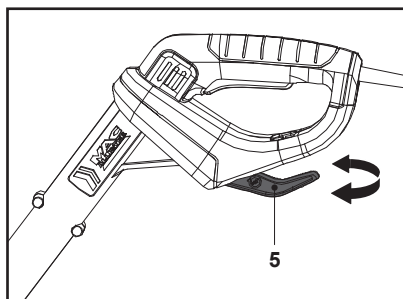

Fig. 29

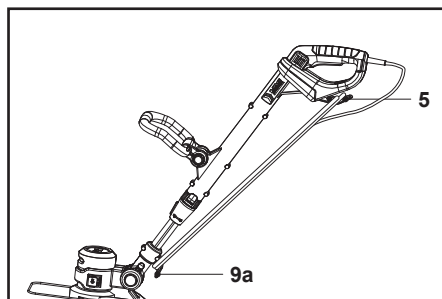

Fig. 30

6. Ranger le produit et ses accessoires dans un endroit sombre, sec, bien ventilé et à l'abri du gel.
7. Toujours ranger le produit dans un endroit inaccessible aux enfants. La température de stockage idéale est comprise entre 10 et 30 °C.

Transport

1. Éteindre le produit et le débrancher de la source d'alimentation
2. Fixer le protège-lame (11d) si nécessaire.
3. Rentrer le protecteur de plantes (13) si nécessaire.
4. Toujours porter le produit par les deux poignées (1, 15).
5. Protéger le produit de tout choc violent ou de toute vibration importante susceptible de se produire lors du transport dans un véhicule.
6. Attacher le produit pour l'empêcher de glisser ou de tomber.

Dépannage

Les dysfonctionnements soupçonnés sont souvent dus à des causes que les utilisateurs peuvent traiter eux-mêmes. Par conséquent, vérifier le produit à l'aide de cette section. Dans la plupart des cas, le problème peut être résolu rapidement.



AVERTISSEMENT ! EFFECTUER UNIQUEMENT LES ÉTAPES DÉCRITES DANS CES INSTRUCTIONS ! SI LE PROBLÈME PERSISTE, CONFIER TOUTE OPÉRATION PLUS POUSSÉE D'INSPECTION, D'ENTRETIEN ET DE RÉPARATION À UN CENTRE DE RÉPARATION AGRÉÉ OU À UN SPÉCIALISTE QUALIFIÉ !

Problème	Cause possible	Solution
1. Le produit ne démarre pas	1.1. Il n'est pas connecté à l'alimentation 1.2. Le cordon d'alimentation ou la prise est défectueux(se) 1.3. Autre défaillance électrique du produit	1.1. Le connecter à l'alimentation 1.2. La faire vérifier par un électricien spécialisé 1.3. La faire vérifier par un électricien spécialisé
2. Le produit n'atteint pas sa pleine puissance	2.1. La rallonge n'est pas adaptée pour une utilisation avec ce produit 2.2. La tension de la source d'alimentation (par exemple, le générateur) est trop basse 2.3. Les ouvertures d'aération sont obstruées	2.1. Utiliser une rallonge adaptée 2.2. Se connecter à une autre source d'alimentation 2.3. Nettoyer les ouvertures d'aération
3. Résultat non satisfaisant	3.1. Le fil de coupe est usé / endommagé	3.1. Le remplacer par un neuf
4. Vibrations ou bruits excessifs	4.1. La tête de coupe-bordures est endommagée 4.2. Les boulons / écrous sont desserrés 4.3. Le fil de coupe est usé / endommagé	4.1. La remplacer par une neuve 4.2. Resserrer les boulons / écrous 4.3. Le remplacer par un neuf

Recyclage et mise au rebut



Ce symbole est connu sous le nom de « poubelle barrée ».

Lorsque ce symbole est présent sur un produit ou une pile, vous ne devez pas jeter ces produits avec vos déchets ménagers.

Certaines substances chimiques contenues dans les produits électriques / électroniques ou les piles peuvent nuire à la santé et à l'environnement.

Mettre au rebut les articles électriques ou électroniques, ainsi que les piles, uniquement dans des systèmes de collecte séparés, qui permettent de récupérer et de recycler les matériaux contenus à l'intérieur.

Votre coopération est essentielle pour assurer le succès de ces systèmes et pour la protection de l'environnement.

Garantie

Nous veillons tout particulièrement à sélectionner des matériaux de haute qualité et à utiliser des techniques de fabrication qui nous permettent de créer des produits à la fois design et durables. Ce produit bénéficie d'une garantie fabricant de 2 ans couvrant les défauts de fabrication à compter de la date d'achat (en cas d'achat en magasin) ou de la date de livraison (en cas d'achat sur Internet), sans coût supplémentaire pour une utilisation domestique normale (non commerciale ni professionnelle).

Pour déposer une réclamation au titre de cette garantie, vous devez présenter votre preuve d'achat (ticket de caisse, facture d'achat ou toute autre preuve recevable en vertu de la loi en vigueur). Conservez votre preuve d'achat dans un endroit sûr. Pour que cette garantie soit applicable, le produit que vous avez acheté doit être neuf. La garantie ne s'applique pas aux produits d'occasion ou aux modèles d'exposition. Sauf indication contraire prévue par la loi en vigueur, tout produit de remplacement fourni au titre de la présente garantie ne sera garanti que jusqu'à expiration de la période de garantie initiale.

Cette garantie couvre les défaillances et dysfonctionnements du produit, sous réserve que le produit ait été utilisé conformément à l'usage pour lequel il a été conçu, qu'il ait été installé, nettoyé et entretenu conformément aux informations contenues dans les présentes conditions générales ainsi que dans le manuel d'utilisation, et conformément à la pratique, sous réserve que celles-ci n'aient pas à l'encontre du manuel d'utilisation.

Cette garantie ne couvre pas les défauts et dommages causés par l'usure normale ni les dommages pouvant résulter d'une utilisation non conforme, d'une installation ou d'un assemblage défectueux, ou d'une négligence, d'un accident, d'une mauvaise utilisation ou d'une modification du produit. Sauf indication contraire prévue par la loi en vigueur, cette garantie ne couvre en aucun cas les coûts accessoires (expédition, transport, frais de désinstallation et réinstallation, main d'œuvre, etc.), ni les dommages directs et indirects.

La présente garantie ne couvre pas les défauts ou dommages causés par ou résultant de :

- Usure normale, y compris l'usure des accessoires
- Utilisation excessive ou abusive, négligence
- Réparation tentée par une personne autre qu'un agent autorisé
- Dommages esthétiques
- Dommages causés par des substances ou objets étrangers, ou par des accidents
- Dommages ou modifications accidentels
- Non-respect des instructions du fabricant
- Perte d'usage des biens

Si le produit est défectueux, nous nous engageons, dans un délai raisonnable, à réparer, remplacer, rembourser, réviser ou fournir les pièces de rechange.

Cette garantie est valable dans le pays où vous avez acheté ce produit. Toute demande au titre de la garantie doit être adressée au magasin où vous avez acheté ce produit.

Cette garantie s'ajoute à vos droits au titre de la loi, sans les affecter.

Si vous avez acheté ce produit en France, en plus de cette garantie commerciale, le vendeur reste tenu de respecter la garantie légale de conformité prévue par les articles L217-4 à L217-14 du Code de la consommation et aux articles qui concernent les vices cachés de la chose vendue dans les conditions prévues aux articles 1641 à 1648 et 2232 du Code civil. Le distributeur auprès duquel vous avez acheté ce produit répond de tout défaut de conformité ou vice caché du produit, conformément aux présentes dispositions.

En vertu de l'article L217-16 du Code de la consommation, lorsque l'acheteur demande au vendeur, pendant la durée de la garantie commerciale qui lui a été consentie lors de l'acquisition ou de la réparation d'un bien meuble, une remise en état couverte par la garantie, toute période d'immobilisation d'au moins sept jours vient s'ajouter à la durée de la garantie qui reste à courir. Cette période court à compter de la demande d'intervention de l'acheteur ou de la mise à disposition pour réparation du bien en cause, si cette mise à disposition est postérieure à la demande d'intervention. Garantie légale de conformité (extrait du Code de la consommation) : Article L217-4 du Code de la consommation - Le vendeur doit livrer un bien conforme

au contrat et répond des défauts de conformité existant lors de la livraison. Il répond également des défauts de conformité résultant de l'emballage, des instructions de montage ou de l'installation lorsque celle-ci a été mise à sa charge par le contrat ou a été réalisée sous sa responsabilité. Article L217-5 du Code de la consommation - Le bien est conforme au contrat : 1. S'il est adapté à l'objectif généralement prévu pour des biens similaires et, le cas échéant : s'il correspond à la description donnée par le vendeur et possède les qualités présentées par le vendeur à l'acheteur sous forme d'échantillon ou de modèle ; s'il présente des qualités que l'acheteur peut légitimement attendre au regard des déclarations publiques faites par le vendeur, par le fabricant ou par son représentant, notamment dans la publicité ou l'étiquetage ; 2. Ou s'il présente les caractéristiques définies d'un commun accord par les parties ou est propre à tout usage spécial recherché par l'acheteur, porté à la connaissance du vendeur et que ce dernier a accepté. Article L217-12 du Code de la consommation - Toute réclamation suite à un défaut de conformité est limitée à deux ans à compter de la livraison du bien. Garantie légale sur les vices cachés (extrait du Code de la consommation) : Article 1641 du Code civil - Le vendeur est tenu de la garantie en cas de défauts cachés de la chose vendue qui la rendent impropre à l'usage auquel on la destine, ou qui diminuent tellement cet usage que l'acheteur ne l'aurait pas acquise, ou n'en aurait donné qu'un moindre prix, s'il les avait connus. Article 1648 du Code civil (alinéa 1) - Toute réclamation résultant de vices cachés doit être faite par l'acheteur dans un délai de deux ans à compter de la découverte du vice.

IMPORTANT – A CONSERVER POUR DE FUTURS BESOINS DE REFERENCE : A LIRE SOIGNEUSEMENT



(EN) EU DECLARATION OF CONFORMITY
(FR) DÉCLARATION UE DE CONFORMITÉ
(PL) DEKLARACJA ZGODNOŚCI UE
(RO) DECLARAȚIA DE CONFORMITATE UE
(ES) DECLARACIÓN UE DE CONFORMIDAD
(PT) DECLARAÇÃO DE CONFORMIDADE UE

Product / Produit / Produkt / Produsul / Producto / Produto

- Grass trimmer 600 W 30 cm / Coupe-bordures 600 W 30 cm / Podkaszarka 600 W 30 cm / Trimmer de tuns iarba de 600 W 30 cm / Cortabordes 600 W 30 cm / Aparador de relva de 600 W 30 cm
- MGT60030 / TTB820GGT
- Type / batch or serial number range 000001 to 999999

Name and address of the manufacturer or his authorised representative:

Nom et adresse du fabricant ou de son mandataire:

Nazwa i adres producenta lub jego upoważnionego przedstawiciela:

Denumirea și adresa producătorului sau a reprezentantului său autorizat:

Nombre y dirección del fabricante o de su representante autorizado:

Nome e endereço do fabricante ou do respetivo mandatário:

Kingfisher International Products B.V.,
Rapenburgerstraat 175E,
1011 VM Amsterdam,
The Netherlands

This declaration of conformity is issued under the sole responsibility of the manufacturer.

La présente déclaration de conformité est établie sous la seule responsabilité du fabricant.

Niniejsza deklaracja zgodności wydana zostaje na wyłączną odpowiedzialność producenta.

Prezenta declarație de conformitate este emisă pe răspunderea exclusivă a producătorului.

La presente declaración de conformidad se expide bajo la exclusiva responsabilidad del fabricante.

A presente declaração de conformidade é emitida sob a exclusiva responsabilidade do fabricante.

Object of the declaration / Objet de la declaration / Przedmiot deklaracji / Obiectul declarației / Objeto de la declaración / Objeto da declaração

Product / Produit / Produkt / Produsul / Producto / Produto	Model / Modèle / Model / Modelul / Modelo / Modelo	EAN
Grass trimmer 600 W 30 cm / Coupe-bordures 600 W 30 cm / Podkaszarka 600 W 30 cm / Trimmer de tuns iarba de 600 W 30 cm / Cortabordes 600 W 30 cm / Aparador de relva de 600 W 30 cm	MGT60030 / TTB820GGT	5059340239347 (UK) 5059340240015 (EU) 5059340239378 (UK) 5059340240046 (EU)

The object of the declaration described above is in conformity with the relevant Union harmonisation legislation:

L'objet de la déclaration décrit ci-dessus est conforme à la législation d'harmonisation de l'Union applicable:

Wymieniony powyżej przedmiot niniejszej deklaracji jest zgodny z odnośnymi wymaganiami unijnego prawodawstwa harmonizacyjnego:

Obiectul declarației descris mai sus este în conformitate cu legislația relevantă de armonizare a Uniunii:

El objeto de la declaración descrita anteriormente es conforme con la legislación de armonización pertinente de la Unión:

O objeto da declaração acima descrito está em conformidade com a legislação de harmonização da União aplicável:

2006/42/EC as amended Machinery Directive
 2014/30/EU as amended Directive Electromagnetic compatibility
 2000/14/EC as amended Outdoor Noise Directive
 2011/65/EU as amended Directive Restriction of the use of certain hazardous substances in electrical and electronic equipment
 Directive 2006/42/CE relative aux machines
 2014/30 / UE telle que modifiée Directive Compatibilité électromagnétique
 Directive 2000/14/CE relative aux émissions sonores extérieures
 Directive 2011/65/UE relative à la limitation de l'utilisation de certaines substances dangereuses dans les équipements électriques et électroniques
 2006/42/WE w zmienionej dyrektywie maszynowej
 2014/30 / UE ze zmianami Dyrektywa Kompatybilność elektromagnetyczna
 2000/14/WE w zmienionej dyrektywie w sprawie hałasu na zewnątrz
 2011/65 / UE ze zmianami Dyrektywa Ograniczenie stosowania niektórych niebezpiecznych substancji w sprzęcie elektrycznym i elektronicznym
 2006/42/CE, astfel a fost modificată Directiva privind echipamentele
 2014/30/UE, astfel a fost modificată Directiva privind compatibilitatea electromagnetică
 2000/14/CE, astfel a fost modificată Directiva privind zgomotul în aer liber
 2011/65/UE, astfel a fost modificată Directiva privind limitarea utilizării anumitor substanțe periculoase în echipamentele electrice și electronice
 Directiva sobre maquinaria modificada 2006/42/CE
 2014/30/UE modificada Directiva Compatibilidad electromagnética
 2000/14/CE modificada Directiva sobre ruido al aire libre
 2011/65/UE modificada Directiva Restricción del uso de determinadas sustancias peligrosas en equipos eléctricos y electrónicos
 2006/42/CE como diretiva de máquinas alteradas
 2014/30/UE como alteração da compatibilidade eletromagnética
 2000/14/CE como diretiva de ruído exterior alterada
 2011/65/UE como restrição diretiva alterada da utilização de certas substâncias perigosas em equipamentos elétricos e eletrônicos

Measured Sound Power Level
Le niveau de puissance acoustique mesuré
Zmierzony poziom mocy akustycznej
Nivel de putere acustică măsurat
Nível de potencia sonora medido
Nível de potência sonora medido
: 94.3 dB(A)

Guaranteed Sound Power Level
Le niveau de puissance acoustique garant
Gwarantowany poziom mocy akustycznej
Nivel de putere acustică garantat
Nível de potencia sonora garantizado
Nível de potência sonora garantido
: 96 dB(A)

References to the relevant harmonised standards used or references to the other technical specifications in relation to which conformity is declared:
 Références des normes harmonisées pertinentes appliquées, y compris la date de celles-ci, ou des autres spécifications techniques, y compris la date de celles-ci, par rapport auxquelles la conformité est déclarée:
 Odwołania do odnośnych norm zharmonizowanych, które zastosowano, wraz z datą normy, lub do innych specyfikacji technicznych, wraz z datą specyfikacji, w odniesieniu do których deklarowana jest zgodność:
 Trimiteri la standardele armonizate relevante folosite, inclusiv data standardului, sau trimiteri la celelalte specificații tehnice, inclusiv data specificațiilor, în legătură cu care se declară conformitatea:
 Referencias a las normas armonizadas pertinentes utilizadas, incluidas las fechas de las normas, o referencias a las otras especificaciones técnicas, incluidas las fechas de las especificaciones, respecto a las cuales se declara la conformidad:
 Referências às normas harmonizadas aplicáveis utilizadas, incluindo a data da norma, ou às outras especificações técnicas, incluindo a data da especificação, em relação às quais é declarada a conformidade:

EN 60335-1:2012+A11+A13+A1+A14+A2+A15
EN 50636-2-91:2014
EN IEC 55014-1:2021
EN IEC 55014-2:2021
EN IEC 61000-3-2:2019+A1
EN 61000-3-3:2013+A1+A2
EN ISO 3744:1995

Where applicable, the notified body TÜV Rheinland LGA Products GmbH, Tillystraße 2, 90431 Nürnberg, Germany, 0197 performed Outdoor Noise Directive and issued the certificate: JO 60158928 0001.

Le cas échéant, l'organisme notifié TÜV Rheinland LGA Products GmbH, Tillystraße 2, 90431 Nürnberg, Germany, 0197 a effectué Directive 2000/14/CE relative aux émissions sonores extérieures et a établi le certificate: JO 60158928 0001.

W stosownych przypadkach jednostka TÜV Rheinland LGA Products GmbH, Tillystraße 2, 90431 Nürnberg, Germany, 0197 notyfikowana przeprowadziła 2000/14/WE w zmienionej dyrektywie w sprawie hałasu na zewnątrz i wydała certyfikat :JO 60158928 0001.

După caz, organismul notificat TÜV Rheinland LGA Products GmbH, Tillystraße 2, 90431 Nürnberg, Germany, 0197 a efectuat 2000/14/CE, astfel a fost modificată Directiva privind zgomotul în aer liber și a emis certificatul: JO 60158928 0001.

Si procede, el organismo notificado TÜV Rheinland LGA Products GmbH, Tillystraße 2, 90431 Nürnberg, Germany, 0197 ha efectuado 2000/14/CE modificada Directiva sobre ruido al aire libre y expide el certificado: JO 60158928 0001.

Se for esse o caso, o organismo notificado TÜV Rheinland LGA Products GmbH, Tillystraße 2, 90431 Nürnberg, Germany, 0197 efetuou 2000/14/CE como diretiva de ruído exterior alterada e emitiu o certificado: JO 60158928 0001.

Authorised signatory and technical file holder / signataire et responsable de la documentation technique autorisé / podmiot uprawniony do wystawienia i adres przechowywania dokumentacji technicznej / semnatar autorizat și deținător al dosarului tehnic / firmante autorizado y titular del expediente tecnico / signatário autorizado e detentor da ficha técnica

Kingfisher International Products B.V.,
Rapenburgerstraat 175E,
1011 VM Amsterdam,
The Netherlands



David Awe
Group Quality Director

: [18/03/2025]



ÉLÉMENTS D'EMBALLAGE
À SÉPARER + NOTICE À
DÉPOSER DANS LE BAC
DE TRI



Fabricant:

EU Manufacturer:

Kingfisher International Products B.V.,
Rapenburgerstraat 175E,
1011 VM Amsterdam,
The Netherlands

FR www.castorama.fr

www.bricodépot.fr

www.screwfix.fr

**Pour consulter les manuels d'instructions en
ligne, rendez-vous sur le site**

www.kingfisher.com/products



PL Podkaszarka 600 W

PL INSTRUKCJA OBSŁUGI WAŻNE — Niniejsza instrukcja została opracowana w celu zapewnienia bezpieczeństwa użytkownikowi. Należy dokładnie ją przeczytać przed rozpoczęciem użytkowania produktu i zachować do wglądu w przyszłości.



V10625_5059340239347_MAND2_2324

MGT60030
5059340239347
5059340240015
TTB820GGT
5059340239378
5059340240046

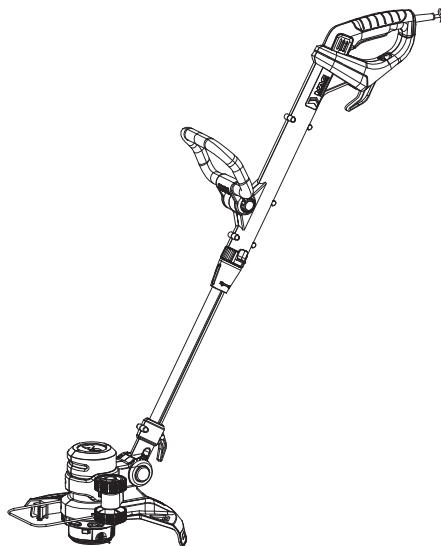

01. x1

PL Potrzebne będą

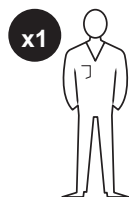

(elementy nienależące do zestawu)

- Odpowiednie środki ochrony indywidualnej
- Odpowiedni wkrętak krzyżakowy

PL Spis treści

PL	
Opis produktu	3
Bezpieczeństwo	4
Przygotowanie	15
Funkcje i ustawienia	18
Użytkowanie	22
Czyszczenie i konserwacja	26
Gwarancja	31
Deklaracja zgodności	32

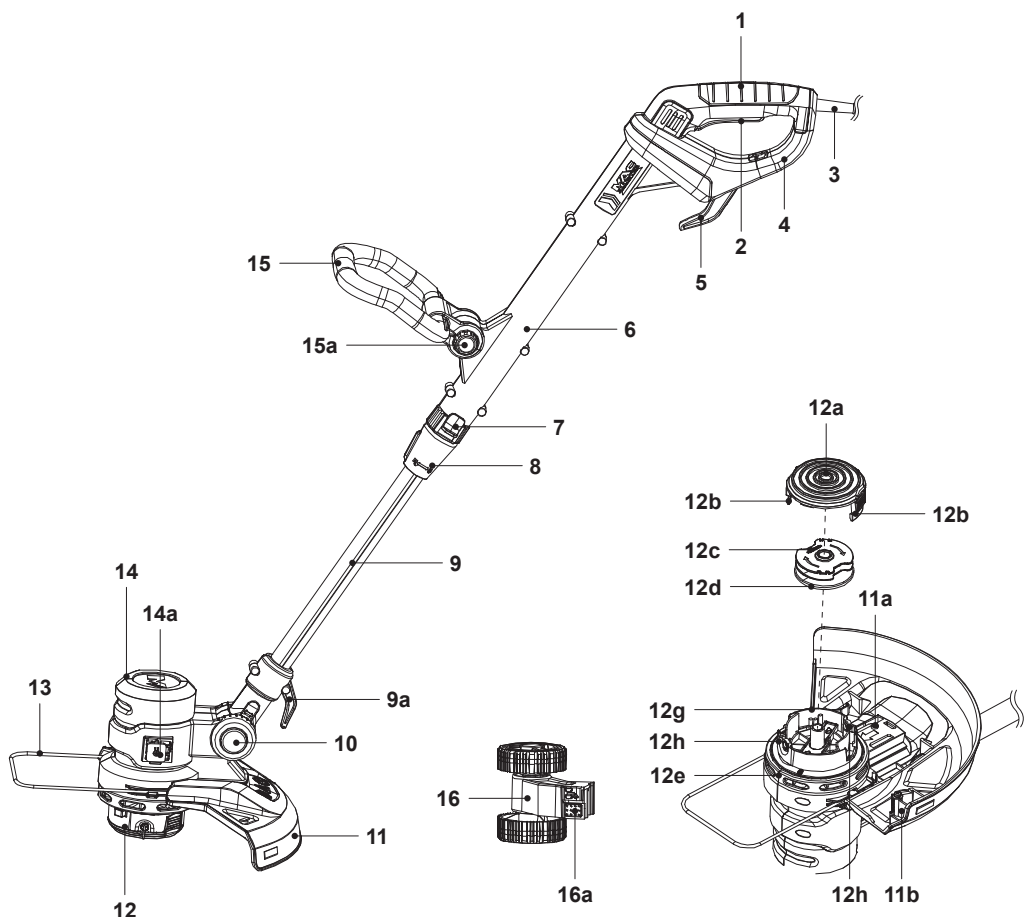

- | | | |
|---|--|--|
| 1. Uchwyt główny | 10. Przycisk odblokowujący do regulacji nachylenia | e. Obudowa |
| 2. Przelącznik wł. / wył. | a. Wskaźnik* | f. Prowadnica (x2)* |
| 3. Przewód zasilania z wtyczką | b. Linia wskaźnika* | g. Przycisk zwalniający |
| 4. Zabezpieczenie tylne | 11. Osłona | h. Przelotka |
| 5. Zabezpieczenie przewodu (obrotowe) | a. Śruba | i. Otwór na śrubę* |
| 6. Wysięgnik, część górna | b. Nóż | 13. Osłona roślin |
| 7. Przycisk odblokowujący do regulacji kąta | c. Otwór na śrubę* | 14. Obudowa silnika |
| 8. Tuleja blokująca do regulacji długości | d. Osłona noża* | a. Uchwyt na krawędziarkę |
| 9. Wysięgnik, część dolna | 12. Głowica do przycinania | 15. Uchwyt dodatkowy a. przycisk blokady |
| a. Zabezpieczenie przewodu (stałe) | a. Pokrywa | 16. Krawędziarka |
| | b. Zatrzask zwalniający (x2) | a. Przycisk zwalniający |
| | c. Szpula żyłkowa | |
| | d. Żyłka tnąca (x2) | |

i UWAGA: Części oznaczone gwiazdką * nie zostały pokazane w tym zestawieniu. Patrz odpowiednia część niniejszej instrukcji obsługi.



Ogólne ostrzeżenia dotyczące bezpieczeństwa

- Nigdy nie zezwalać na korzystanie z urządzenia dzieciom, osobom o obniżonej sprawności fizycznej, sensorycznej lub umysłowej, osobom nieposiadającym doświadczenia i wiedzy ani osobom niezaznajomionym z niniejszą instrukcją. Lokalne przepisy mogą nakładać ograniczenia dotyczące wieku użytkownika urządzenia.
- Nie wolno dopuszczać, aby dzieci bawiły się urządzeniem.
- Prace związane z czyszczeniem i konserwacją nie mogą być wykonywane przez dzieci.

Ogólne ostrzeżenia dotyczące bezpieczeństwa elektronarzędzia



OSTRZEŻENIE! NALEŻY ZAPOZNAĆ SIĘ ZE WSZYSTKIMI OSTRZEŻENIAMI DOTYCZĄCYMI BEZPIECZEŃSTWA, INSTRUKCJAMI, ILUSTRACJAMI I DANymi TECHNICZNYMI DOŁĄCZONYMI DO TEGO ELEKTRONARZĘDZIA. NIEPRZESTRZEGANIE WSZYSTKICH PONIŻSZYCH INSTRUKCJI MOŻE DOPROWADZIĆ DO PORAŻENIA PRĄDEM, WYBUCHU POŻARU LUB POWSTANIA POWAŻNYCH OBRAŻEŃ.

NALEŻY ZACHOWAĆ WSZYSTKIE OSTRZEŻENIA I INSTRUKCJE DO WGLĄDU W PRZYSZŁOŚCI.

TERMIN „ELEKTRONARZĘDZIE” W OSTRZEŻENIACH ODNOSI SIĘ DO ELEKTRONARZĘDZIA ZASILANEGO PRĄDEM Z SIECI ELEKTRYCZNEJ (PRZEWODOWEGO) LUB ELEKTRONARZĘDZIA Z ZASILANIEM AKUMULATOROWYM (BEZPRZEWODOWEGO).

Bezpieczeństwo w miejscu pracy

- **Miejsce pracy powinno być czyste i dobrze oświetlone.** Nieporządek oraz słabe oświetlenie sprzyjają wypadkom.
- **Nie należy używać elektronarzędzi w środowisku zagrożonym wybuchem, np.** w obecności łatwopalnych cieczy, gazów lub pyłów. Elektronarzędzia wytwarzają iskry, które mogą spowodować zapłon pyłu lub oparów.
- **Dzieci oraz inne osoby powinny przebywać poza obszarem, na którym korzysta się z elektronarzędzia.** Czynniki rozpraszające uwagę mogą spowodować utratę kontroli przez użytkownika.

Bezpieczeństwo elektryczne

- **Wtyczki elektronarzędzia muszą pasować do gniazda zasilania. Nie wolno w żaden sposób przerabiać wtyczki. Nie wolno stosować żadnych przejściówek do zasilania elektronarzędzi, które są uziemione.** Oryginalne wtyczki i pasujące gniazda zmniejszają ryzyko porażenia prądem elektrycznym.
- **Należy unikać kontaktu ciała z uziemionymi powierzchniami, takimi jak rury, grzejniki, kuchenki i lodówki.** Jeśli ciało użytkownika jest uziemione, istnieje większe ryzyko porażenia prądem.
- **Nie narażać elektronarzędzi na działanie deszczu ani wilgoci.** Przedostanie się wody do środka elektronarzędzia zwiększa ryzyko porażenia prądem.
- **Nie nadwyrażać przewodu elektrycznego. Nie wolno używać przewodu do noszenia, ciągnięcia ani odłączania elektronarzędzia. Przewód należy utrzymywać z dala od wysokich temperatur, oleju, ostrych krawędzi oraz ruchomych części.** Uszkodzenie lub zaplątanie przewodów zwiększa ryzyko porażenia prądem.
- **Podczas używania elektronarzędzia poza pomieszczeniami zamkniętymi należy używać przedłużacza dostosowanego do pracy na zewnątrz.** Użycie odpowiedniego do tego celu przewodu zmniejsza ryzyko porażenia prądem.

- **W razie braku możliwości uniknięcia użycia elektronarzędzia w wilgotnym miejscu należy skorzystać z zasilania zabezpieczonego wyłącznikiem różnicowoprądowym (RCD).** Użycie RCD zmniejsza ryzyko porażenia prądem elektrycznym.

Bezpieczeństwo użytkownika

- **W trakcie pracy z elektronarzędziem należy zachować czujność, zdrowy rozsądek i kontrolować wykonywane czynności. Nie wolno używać elektronarzędzia, jeśli operator jest zmęczony lub pod wpływem leków, alkoholu albo środków odurzających.** Chwila nieuwagi podczas używania elektronarzędzi może doprowadzić do poważnych obrażeń ciała.
- **Należy stosować środki ochrony indywidualnej. Zawsze stosować środki ochrony oczu.** Zastosowanie odpowiednich do warunków pracy środków ochrony, takich jak maski przeciwpyłowe, buty przeciwpoślizgowe, kask lub środki ochrony słuchu, ograniczy ryzyko odniesienia obrażeń ciała.
- **Należy zapobiegać przypadkowemu uruchomieniu. Przed podłączeniem do źródła zasilania, podniesieniem lub przeniesieniem narzędzia upewnić się, że przełącznik jest ustawiony w położeniu wyłączenia.** Przenoszenie elektronarzędzi z palcem spoczywającym na przełączniku lub bez odłączenia od źródła zasilania sprzyja wypadkom.
- **Przed włączeniem elektronarzędzia należy usunąć przyrząd lub klucz regulujący.** Pozostawienie klucza lub przyrządu regulującego przymocowanego do obracającej się części elektronarzędzia może spowodować obrażenia ciała.
- **Nie sięgać zbyt daleko. Przez cały czas należy zachowywać odpowiednią postawę i równowagę.** Pozwala to zachować lepszą kontrolę nad elektronarzędziem w nieoczekiwanych sytuacjach.
- **Nosić odpowiednią odzież. Nie nosić luźnej odzieży ani biżuterii. Nie zbliżać włosów ani odzieży do ruchomych części.** Luźna odzież, biżuteria i długie włosy mogą zostać pochwycone przez ruchome części.

- **Jeśli w zestawie znajdują się urządzenia do podłączenia systemów odpylających, należy sprawdzić, czy zostały prawidłowo podłączone i są właściwie używane.** Korzystanie z urządzeń odpylających zmniejsza ryzyko związane z nadmiernym zapyleniem.
- **Nie wolno pozwolić, aby znajomość narzędzia, wynikająca z jego częstego używania, zamieniła się w rutynę skutkującą ignorowaniem zasad bezpieczeństwa.** Nieostrożne działanie może w ułamku sekundy spowodować poważne obrażenia.

Obsługa i konserwacja elektronarzędzia

- **Podczas obsługi elektronarzędzia nie należy używać nadmiernej siły. Używać elektronarzędzia odpowiedniego do danego zastosowania.** Właściwy dobór elektronarzędzia pozwoli wykonać pracę lepiej i bezpieczniej w przewidzianym tempie.
- **Nie korzystać z elektronarzędzia, jeśli nie można go włączyć lub wyłączyć przełącznikiem.** Elektronarzędzie, którym nie można sterować za pomocą przełącznika, jest niebezpieczne i wymaga naprawy.
- **Przed dokonaniem jakichkolwiek regulacji, zmianą akcesoriów lub odłożeniem elektronarzędzi do przechowywania należy odłączyć wtyczkę od źródła zasilania oraz, jeśli to możliwe, wymontować akumulator.** Takie środki zapobiegawcze zmniejszają ryzyko przypadkowego uruchomienia elektronarzędzia.
- **Nieużywane elektronarzędzia należy przechowywać poza zasięgiem dzieci i nie pozwalać na ich obsługę osobom niezaznajomionym z narzędziem lub z niniejszą instrukcją.** Elektronarzędzia w rękach nieprzeszkolonych użytkowników są niebezpieczne

- **Utrzymywać elektronarzędzia w dobrym stanie. Sprawdzać, czy ruchome części są odpowiednio dopasowane i nie zacinają się oraz czy żadne części nie są uszkodzone lub nie znajdują się w stanie, który mógłby wpływać na działanie elektronarzędzia. W przypadku stwierdzenia uszkodzenia należy oddać elektronarzędzie do naprawy przed rozpoczęciem korzystania z niego.** Wiele wypadków wynika z nieprawidłowej konserwacji elektronarzędzi.
- **Narzędzia tnące muszą być ostre i czyste.** Prawidłowo konserwowane narzędzia tnące o ostrych krawędziach tnących są mniej podatne na wykrzywienie i łatwiej je kontrolować.
- **Elektronarzędzia, akcesoriów, końcówek narzędzi itp. należy używać zgodnie z niniejszą instrukcją, uwzględniając warunki i rodzaj wykonywanej pracy.** Używanie elektronarzędzia do prac niezgodnych z jego przeznaczeniem może prowadzić do niebezpiecznych sytuacji.
- **Uchwyty i powierzchnie chwytu muszą być suche, czyste oraz wolne od oleju i smaru.** Śliskie uchwyty i powierzchnie chwytu uniemożliwiają bezpieczną obsługę i zachowanie pełnej kontroli nad narzędziem w nieprzewidzianych sytuacjach.

Serwisowanie

- **Elektronarzędzia powinny być serwisowane wyłącznie przez wykwalifikowanego mechanika tylko z użyciem oryginalnych części zamiennych.** Pozwoli to zapewnić utrzymanie bezpieczeństwa elektronarzędzia.

Ostrzeżenia dotyczące bezpieczeństwa użytkowania podkaszarek elektrycznych

WAŻNE
UWAŻNIE PRZECZYTAĆ PRZED UŻYCIEM
ZACHOWAĆ DO WGLĄDU W PRZYSZŁOŚCI

Szkolenie

- Należy dokładnie zapoznać się z instrukcjami. Należy zapoznać się z elementami sterującymi i zasadami prawidłowego użytkownika urządzenia.
- Nigdy nie zezwalać na korzystanie z urządzenia dzieciom, osobom o obniżonej sprawności fizycznej, sensorycznej lub umysłowej, osobom nieposiadającym doświadczenia i wiedzy ani osobom niezaznajomionym z niniejszą instrukcją. Lokalne przepisy mogą nakładać ograniczenia dotyczące wieku użytkownika urządzenia.
- Należy pamiętać, że operator lub użytkownik ponosi odpowiedzialność za wypadki lub zagrożenia dla innych osób lub ich mienia.

Przygotowanie

- Urządzenie powinno być zasilane za pośrednictwem wyłącznika różnicowoprądowego (RCD) o natężeniu prądu wyłączenia nieprzekraczającym 30 mA.
- Przed użyciem sprawdzić przewód zasilania i przedłużacz pod kątem uszkodzeń i oznak zużycia. Jeśli przewód ulegnie uszkodzeniu podczas użytkownika, natychmiast odłączyć go od zasilania. **NIE DOTYKAĆ PRZEWODU PRZED ODŁĄCZENIEM ZASILANIA.** Nie używać maszyny, jeśli przewód jest uszkodzony lub zużyty.
- Przed przystąpieniem do użytkownika urządzenia należy zawsze sprawdzić je wzrokowo pod kątem uszkodzenia i brakujących lub nieprawidłowo założonych osłon.
- Nie wolno używać maszyny, jeśli w pobliżu znajdują się inne osoby, zwłaszcza dzieci, albo zwierzęta.

Użytkowanie

- Trzymać przewód zasilania i przedłużacz z dala od elementów tnących.
- Podczas obsługi urządzenia zawsze stosować środki ochrony oczu oraz solidne obuwie.

- Unikać użytkowania urządzenia w złych warunkach pogodowych, zwłaszcza gdy istnieje ryzyko wystąpienia wyładowań atmosferycznych.
- Maszyny należy używać wyłącznie w świetle dziennym lub przy odpowiednim oświetleniu sztucznym.
- Nie używać maszyny z uszkodzonymi osłonami, bez zamontowanych elementów zabezpieczających ani z uszkodzonym lub zużyтым przewodem.
- Włączać silnik tylko wtedy, gdy dłonie i stopy znajdują się z dala od elementów tnących.
- Zawsze odłączać urządzenie od źródła zasilania (tj. wyjmować wtyczkę z gniazda sieciowego, wyjmować zabezpieczenie lub akumulator)
 - ilekroć urządzenie pozostawia się bez nadzoru;
 - przed przystąpieniem do usuwania przedmiotów / materiałów blokujących urządzenie;
 - przed przystąpieniem do kontroli, czyszczenia lub pracy przy urządzeniu;
 - po uderzeniu w przedmiot;
 - ilekroć urządzenie zaczyna drgać w nienaturalny sposób.
- Zabezpieczyć stopy i dłonie przed zranieniem przez elementy tnące.
- Należy zawsze upewnić się, że otwory wentylacyjne nie są zatkane odpadami.

Konserwacja i przechowywanie

- Przed przystąpieniem do konserwacji lub czyszczenia należy odłączyć maszynę od źródła zasilania (tj. wyjąć wtyczkę z gniazda sieciowego, wyjąć zabezpieczenie lub akumulator).
- Używać wyłącznie części zamiennych i akcesoriów zalecanych przez producenta.
- Regularnie poddawać maszynę kontroli i konserwacji. Naprawą urządzenia może zajmować się wyłącznie autoryzowany serwis.
- Nieużywane urządzenie należy przechowywać poza zasięgiem dzieci.

- Jeśli przewód zasilający jest uszkodzony, powinien on ze względów bezpieczeństwa zostać wymieniony przez producenta, przedstawiciela serwisowego lub inną osobę o odpowiednich kwalifikacjach.

Zmniejszenie drgań i hałasu

W celu ograniczenia skutków emisji hałasu oraz drgań należy ograniczyć czas korzystania z urządzenia, używać trybów emitujących niski poziom hałasu i drgań oraz stosować środki ochrony indywidualnej.

W celu zminimalizowania narażenia na działanie hałasu i drgań należy:

- Korzystać z urządzenia wyłącznie w sposób zgodny z przeznaczeniem oraz niniejszą instrukcją.
- Upewnić się, że urządzenie jest w dobrym stanie oraz należyście utrzymane.
- Używać osprzętu odpowiednio dobranego do urządzenia i zawsze upewnić się, że jest on w dobrym stanie.
- Mocno trzymać uchwyty / powierzchnię chwytu.
- Konserwować urządzenie w sposób zgodny z niniejszą instrukcją i zapewnić odpowiednie smarowanie (jeśli dotyczy).
- Zaplanować pracę w taki sposób, aby rozłożyć używanie narzędzia wywołujące duże drgania na dłuższy czas.
- Długotrwałe użytkowanie urządzenia naraża użytkownika na drgania, które mogą powodować szereg objawów, nazywanych ogólnie zespołem wibracyjnym (chorobą wibracyjną), np. zaburzenia ukrwienia palców, a także inne schorzenia, takie jak zespół cieśni nadgarstka. Aby zmniejszyć to zagrożenie, należy zawsze podczas obsługi urządzenia używać rękawic ochronnych i utrzymywać dłonie w cieple.

Sytuacje awaryjne

Należy zapoznać się ze sposobem użytkowania produktu opisanym w niniejszej instrukcji obsługi. Należy zapamiętać wskazówki dotyczące bezpieczeństwa i przestrzegać ich podczas pracy. Pozwoli to ograniczyć ryzyko i zagrożenia.

- **Podczas korzystania z urządzenia należy zachować czujność, aby móc szybko rozpoznać i wyeliminować zagrożenia.** Szybka reakcja pozwala zapobiec poważnym obrażeniom lub uszkodzeniu mienia.
- **W przypadku awarii wyłączyć urządzenie i odłączyć wtyczkę od źródła zasilania.** Przed ponownym przystąpieniem do użytkowania urządzenia powinno ono zostać sprawdzone i naprawione przez wykwalifikowanego specjalistę.

Inne zagrożenia

Nawet w przypadku korzystania z urządzenia zgodnie ze wszystkimi wymogami bezpieczeństwa, istnieje potencjalne ryzyko obrażeń i uszkodzenia mienia. Konstrukcja oraz sposób działania urządzenia mogą stwarzać następujące zagrożenia:













- Problemy zdrowotne spowodowane emisją drgań, jeśli produkt jest używany przez długi czas lub nieprawidłowo utrzymywany bądź konserwowany.
- Obrażenia lub uszkodzenia mienia spowodowane przez uszkodzony osprzęt lub nagłe uderzenie w niewidoczne przedmioty podczas użytkowania urządzenia.
- Niebezpieczeństwo obrażeń i uszkodzenia mienia wskutek uderzenia przez wyrzucone w powietrze przedmioty.



OSTRZEŻENIE! PRODUKT PODCZAS PRACY GENERUJE POLE ELEKTROMAGNETYCZNE! W NIKTÓRYCH WARUNKACH POLE TO MOŻE POWODOWAĆ ZAKŁÓCENIA DZIAŁANIA AKTYWNYCH LUB PASYWNYCH IMPLANTÓW MEDYCZNYCH! W CELU ZMNIEJSZENIA RYZYKA POWAŻNYCH LUB ŚMIERTELNYCH OBRAŻEŃ ZALECA SIĘ, ABY PRZED PRZYSTĄPIENIEM DO UŻYWANIA PRODUKTU OSOBY POSIADAJĄCE IMPLANTY MEDYCZNE SKONSULTOWAŁY SIĘ ZE SWOIM LEKARZEM ORAZ PRODUCENTEM IMPLANTU!

Symbole

Na produkcie, tabliczce znamionowej oraz w niniejszej instrukcji występują między innymi następujące symbole i skróty. Należy się z nimi zapoznać, aby ograniczyć ryzyko obrażeń i uszkodzenia mienia.

V~	Wolt (napięcie prądu przemiennego)	Hz	Herc
/min lub min ⁻¹	Na minutę	W	Wat
cm	Centymetr	g	Gram
mm	Milimetr	m	Metr
kg	Kilogram	dB(A)	Decybel (częstotliwościowa charakterystyka korekcyjna A)
m/s ²	Metr na sekundę do kwadratu		
	Zablokowanie / zaciśnięcie lub zabezpieczenie.		Odblokowanie / poluzowanie.
	Należy zapoznać się z instrukcją obsługi.		Wskazówka / komentarz.
			Przebiegły / ostrzeżenie.
xxWyy	Kod daty produkcji: rok (20xx) oraz tydzień (Wyy).		
	Stosować środki ochrony słuchu i Stosować środki ochrony oczu.		
	Nosić maskę przeciwpyłową.		
	Nosić rękawice ochronne.		
	Nosić antypoślizgowe obuwie ochronne.		
	Nosić dobrze dopasowaną odzież ochronną.		
	Przed rozpoczęciem montażu, czyszczenia, regulacji, konserwacji, przechowywania i transportu należy wyłączyć urządzenie i odłączyć je od źródła zasilania.		
	Nie narażać urządzenia na działanie deszczu ani wilgoci.		



Obiekty wyrzucane przez produkt mogą uderzyć operatora lub osoby postronne. Podczas pracy należy zawsze upewnić się, że inne osoby oraz zwierzęta znajdują się w bezpiecznej odległości od produktu. Dzieci nie powinny zbliżać się do obszaru, w którym znajduje się produkt.



Sprawdzić obszar, w którym ma być używany produkt, i usunąć wszystkie przedmioty, które mogą zostać przez niego wyrzucone. Jeśli w trakcie pracy operator znajdzie wcześniej niezauważone przedmioty, należy zatrzymać silnik i usunąć je.

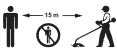

Podczas pracy osoby postronne muszą znajdować się poza obszarem roboczym. Należy zapewnić odległość co najmniej 15 m.



W przypadku zaplątania lub uszkodzenia przewodu należy odłączyć produkt od zasilania. **NIE DOTYKAĆ PRZEWODU PRZED ODŁĄCZENIEM ZASILANIA.**



Unikać dotykania końcówką przewodnicy jakichkolwiek przedmiotów.



Gwarantowany poziom mocy akustycznej: 96 dB.



Urządzenie spełnia wymagania klasy ochrony II. Oznacza to, że ma wzmocnioną lub podwójną izolację.



Produkt jest zgodny z obowiązującymi dyrektywami europejskimi — przeprowadzono ocenę zgodności w tym kierunku.



Symbol ZSEE. Zużytych produktów elektrycznych nie należy wyrzucać z odpadami komunalnymi. Należy je przekazać do recyklingu w przeznaczonych do tego miejscach. Aby uzyskać informacje dotyczące recyklingu, należy skontaktować się z lokalnymi władzami lub punktem sprzedaży.

Dane techniczne

Informacje ogólne

- > **Napięcie znamionowe, częstotliwość** : 230–240 V~, 50 Hz
- > **Znamionowa moc wejściowa** : 600 W
- > **Znamionowa prędkość obrotowa bez obciążenia n_0** : 9000 min⁻¹
- > **Klasa ochrony** : II / □
- > **Masa** : ok. 2,85 kg
- > **Długość przewodu zasilania** : ok. 10 m
- > **Wymiary (w pełni zmontowany produkt)** : ok. 402 x 323 x 1369 mm

Wydajność głowicy do przycinania

- > **Szerokość koszenia** : 30 cm
- > **Żyłka tnąca** : nylon, Ø 2,0 mm, długość 2 x 3 m

Wartości akustyczne

- > **Poziom ciśnienia akustycznego na stanowisku operatora L_{pA}** : 85,3 dB(A)
- > **Niepewność K_{pA}** : 3 dB(A)

- > **Zmierzony poziom mocy akustycznej podkaszarki L_{WA}** : 94,3 dB(A)
- > **Niepewność K_{WA}** : 1,4 dB(A)

Wartości drgań przenoszonych na dłoń / ramię

- > **Uchwyt główny $a_{h,W}$** : 6,78 m/s²
- > **Uchwyt dodatkowy $a_{h,W}$** : 2,61 m/s²
- > **Niepewność K** : 1,5 m/s²

Wartości akustyczne zostały ustalone na podstawie testów określonych w normie EN 50636-2-91, w oparciu o podstawowe normy EN ISO 11201 oraz EN ISO 3744. Poziom natężenia dźwięku dla operatora może przekraczać wartość 80 dB(A), dlatego konieczne jest stosowanie środków ochrony słuchu.

Deklarowana wartość drgań została zmierzona zgodnie ze standardową metodologią (wg normy EN 50636-2-91) i może być używana do porównywania urządzeń. Deklarowana wartość drgań może być również wykorzystana do wstępnej oceny stopnia narażenia.



OSTRZEŻENIE! W ZALEŻNOŚCI OD RZECZYWISTEGO UŻYTKOWANIA PRODUKTU WARTOŚĆ WIBRACJI MOŻE SIĘ RÓŻNIĆ OD ZADEKLAROWANEJ. ZASTOSOWAĆ ODPOWIEDNIE ŚRODKI CHRONIĄCE OPERATORA PRZED NARAŻENIEM NA DRGANIA. UWZGLĘDNIĆ CAŁY PROCES ROBOCZY, WRAZ Z CZASEM DZIAŁANIA PRODUKTU BEZ OBCIĄŻENIA ORAZ CZASEM, GDY URZĄDZENIE JEST WYŁĄCZONE.

ODPOWIEDNIE DZIAŁANIA OBEJMUJĄ MIĘDZY INNYMI REGULARNĄ KONSERWACJĘ URZĄDZENIA I AKCESORIÓW, UTRZYMANIE ODPOWIEDNIEJ TEMPERATURY DŁONI, STOSOWANIE OKRESOWYCH PRZERW I PRAWIDŁOWE PLANOWANIE PROCESÓW PRACY.

Objaśnienie tabliczki znamionowej

Podkaszarka: MGT60030

M = MAC Allister

GT = podkaszarka

600 = moc znamionowa (W)

30 = szerokość koszenia (cm)

PL Przygotowanie

Rozpakowanie

1. Odpakować wszystkie części i ułożyć je na płaskiej, stabilnej powierzchni.
2. Usunąć wszystkie materiały opakowaniowe i zabezpieczenia transportowe (jeśli dotyczy).
3. Upewnić się, że zostały dostarczone wszystkie elementy, oraz że nie są one uszkodzone. W przypadku stwierdzenia braku lub uszkodzenia części nie używać produktu i skontaktować się ze sprzedawcą. Używanie niekompletnego lub uszkodzonego produktu stwarza zagrożenie dla ludzi oraz mienia.
4. Upewnić się, że dostępne są wszystkie akcesoria i narzędzia wymagane do montażu i obsługi. Dotyczy to również środków ochrony indywidualnej.



OSTRZEŻENIE! PRODUKT I OPAKOWANIE NIE SĄ ZABAWKAMI DLA DZIECI! NIE POZWALAĆ DZIECIOM NA ZABAWĘ WORKAMI Z TWORZYWA SZTUCZNEGO, FOLIĄ ANI MAŁYMI CZĘŚCIAMI! ISTNIEJE RYZYKO ZADŁAWIENIA ORAZ UDUSZENIA!

Potrzebne będą

(elementy nienależące do zestawu)

Odpowiednie środki ochrony indywidualnej

Odpowiedni wkrętak krzyżakowy

(elementy znajdujące się w zestawie)

Osłona (11)

Krawędziarka (16)



UWAGA: Wymagane akcesoria zależą od zamierzonego zastosowania. Należy zwrócić się o poradę do lokalnego sprzedawcy.

Montaż



OSTRZEŻENIE! URZĄDZENIE NALEŻY CAŁKOWICIE ZMONTOWAĆ PRZED UŻYCIEM! NIE UŻYWAĆ URZĄDZENIA, KTÓRE NIE JEST CAŁKOWICIE ZMONTOWANE LUB ZOSTAŁO ZMONTOWANE Z WYKORZYSTANIEM USZKODZONYCH ELEMENTÓW!



POSTĘPOWAĆ ZGODNIE Z POSZCZEGÓLNYMI KROKAMI INSTRUKCJI MONTAŻU I KORZYSTAĆ Z DOŁĄCZONYCH RYSUNKÓW STANOWIĄCYCH GRAFICZNE WSKAZÓWKI UŁATWIAJĄCE MONTAŻ PRODUKTU! NIE PODŁĄCZAĆ URZĄDZENIA DO ZASILANIA, DOPÓKI NIE BĘDZIE CAŁKOWICIE ZMONTOWANE!



UWAGA: Postępować ostrożnie z małymi częściami wymontowywanymi podczas montażu lub regulacji. Należy uważać, aby ich nie zgubić.

Osłona

1. Obrócić głowicę do przycinania (12) spodem do góry.
2. Odkręcić śrubę (11a) i odłożyć ją na bok.
3. W pierwszej kolejności zdemontować osłonę roślin (13) (rys. 1, krok 1), następnie wyrównać i wsunąć osłonę (11) w prowadnicę (12f) głowicy do przycinania (12) (rys. 1, krok 2). Wsunąć osłonę (11) do końca i upewnić się, że otwory na śruby (11c, 12i) są odpowiednio wyrównane.
4. Przymocować osłonę (11), dokręcając śrubę (11a) w prawo (rys. 1, krok 3).

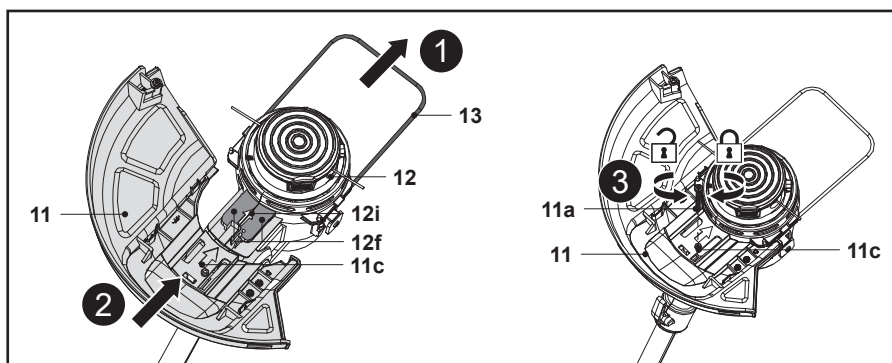

Rys. 1



OSTRZEŻENIE! NIGDY NIE UŻYWAĆ GŁOWICY DO PRZYCINANIA (12) BEZ PRAWIDŁOWO ZAMONTOWANEJ OSŁONY (11).



UWAGA: Przed użyciem zawsze zdejmować osłonę noża (11d).

Krawędziarka

Krawędziarka (16) jest przydatna przy przycinaniu krawędzi trawnika.

1. Wyrównać prowadnice krawędziarki (16) z uchwytem na krawędziarkę (14a) w przedniej części obudowy silnika (14). Wsunąć krawędziarkę (16), aby ją zamocować. Upewnić się, że zatrzasnęła się we właściwym położeniu (rys. 2).
2. Nacisnąć przycisk zwalnający (16a) i zdjąć krawędziarkę (16) z uchwyty (14a) (rys. 3).

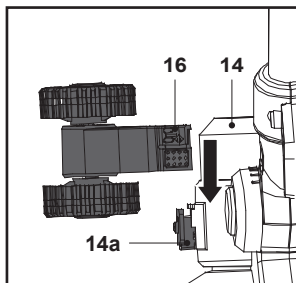

Rys. 2

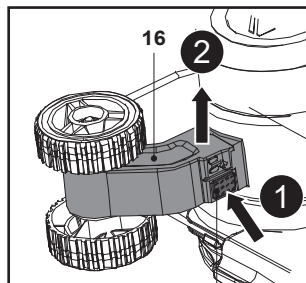

Rys. 3

Podłączenie do zasilania



UWAGA: Urządzenie jest wyposażone w przewód zasilania o długości 10 m. Użytkowanie może wymagać zastosowania odpowiedniego przedłużacza. Przy zakupie przedłużacza należy przestrzegać wymagań technicznych dotyczących urządzenia. Należy upewnić się, że wymiary i parametry przedłużacza są odpowiednie do zasilania urządzenia (> 1,0 mm²!).

Należy zawsze korzystać z zasilania zabezpieczonego wyłącznikiem różnicowoprądowym (RCD).

1. Obrócić zabezpieczenie przewodu (obrotowe) (5) i upewnić się, że jego koniec jest skierowany do przodu.
2. Zawinąć przewód zasilania (3) na odcinku około 60 cm od osłony złącza zasilania i przeprowadzić pętlę przez otwór w zabezpieczeniu tylnym (4). Przeciągnąć przewód zasilania (3) przez zabezpieczenie przewodu (5) i delikatnie go pociągnąć, aby upewnić się, że jest solidnie zamocowany (rys. 4, 5).

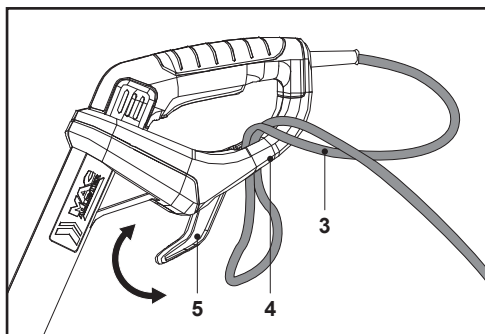

Rys. 4

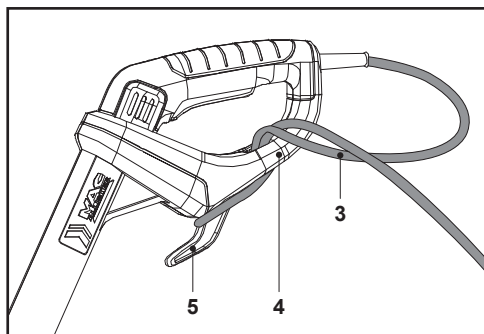

Rys. 5

3. Podłączyć wtyczkę przewodu zasilania (3) do odpowiedniego gniazda.



OSTRZEŻENIE! SPRAWDZIĆ NAPIĘCIE! NAPIĘCIE MUSI BYĆ ZGODNE Z DANymi NA TABLICZCE ZNAMIONOWEJ!

JEŚLI UŻYWANY JEST PRZEDŁUŻACZ, MUSI BYĆ ON PRZEZNACZONY DO UŻYTKU NA ZEWNĄTRZ I WYPOSAŻONY W GNIAZDA ZABEZPIECZONE PRZED ZACHLAPANIEm WODĄ.

NALEŻY UPEWNIĆ SIĘ, ŻE WYMIARY I PARAMETRY PRZEDŁUŻACZA SĄ ODPOWIEDNIE DO ZASILANIA POSIADANEGO URZĄDZENIA:

- 1,5 MM² PRZY DŁUGOŚCI DO 60 M
- 2,5 MM² PRZY DŁUGOŚCI DO 100 M

4. Urządzenie jest gotowe do użycia.

PL Funkcje i ustawienia

Przeznaczenie produktu

Podkaszarka elektryczna MGT60030 to urządzenie o znamionowej mocy wejściowej 600W.

Urządzenie jest przeznaczone do przycinania chwastów, trawy lub innych miękkich roślin w trudno dostępnych miejscach, np. pod krzewami, na zboczach i na obrzeżach. Nie wolno używać urządzenia do koszenia bardzo grubej, suchej lub mokrej trawy, np. na pastwiskach, ani do rozdrabniania liści.

Ze względów bezpieczeństwa bardzo ważne jest zapoznanie się z całą instrukcją obsługi przed rozpoczęciem użytkowania produktu oraz przestrzeganie wszystkich zawartych w niej wytycznych.

Urządzenie jest przeznaczone tylko do zastosowań domowych, nie do zastosowań komercyjnych. Nie należy go używać do celów innych niż wskazane.

Regulacja uchwytu dodatkowego

Wyregulować kąt uchwytu dodatkowego (15), aby dopasować go do zamierzonego zastosowania.

1. Nacisnąć przycisk blokady (15a) i przytrzymać go w tym położeniu, a następnie obrócić uchwyt dodatkowy (15) do góry lub do dołu, aby dostosować kąt (rys. 6).
2. Zwolnić przycisk blokady (15a) i kontynuować delikatne obracanie uchwytu dodatkowego (15) aż do zablokowania we właściwym położeniu. Upewnić się, że system zębów zablokował się we właściwym położeniu.

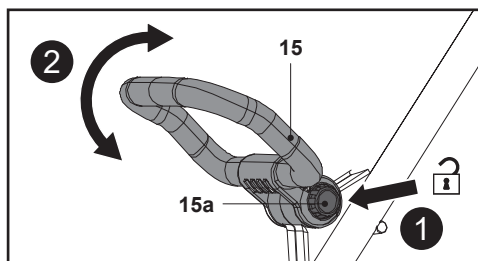

Rys. 6

Regulacja długości

Dopasować długość drążka do wzrostu operatora.

1. Poluzować tuleję blokującą (8), obracając ją w prawo (rys. 7, krok 1).
2. Wyciągnąć dolną część wysięgnika (9) lub ścisnąć ją, aby uzyskać żądaną długość (rys. 7, krok 2).
3. Dokręcić tuleję blokującą (8) w lewo (rys. 7, krok 3).

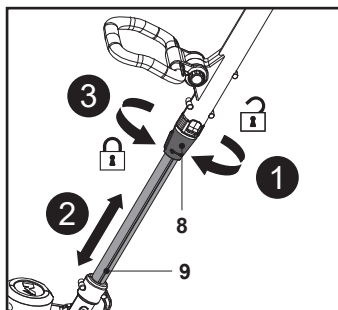

Rys. 7

Regulacja kąta uchwyty głównego

Ustawić uchwyt główny (1) pod kątem 0° do przycinania lub 90° / 180° do krawędziowania.

1. Przesunąć przycisk odblokowujący (7) w dół i obrócić uchwyt główny (1) w prawo, jednocześnie przytrzymując dolną część wysięgnika (9), aby ustawić głowicę do przycinania (12) pod kątem 90° lub 180° (rys. 8). Zwolnić przycisk odblokowujący (7) i kontynuować obracanie uchwyty głównego (1) aż do zablokowania we właściwym położeniu. Przycisk odblokowujący (7) musi się zatrzasnąć.
2. Przesunąć przycisk odblokowujący (7) w dół i obrócić uchwyt główny (1) w lewo, jednocześnie przytrzymując dolną część wysięgnika (9), aby ustawić głowicę do przycinania (12) pod kątem 0° (rys. 9 A, B). Zwolnić przycisk odblokowujący (7) i kontynuować obracanie uchwyty głównego (1) aż do zablokowania we właściwym położeniu. Przycisk odblokowujący (7) musi się zatrzasnąć.

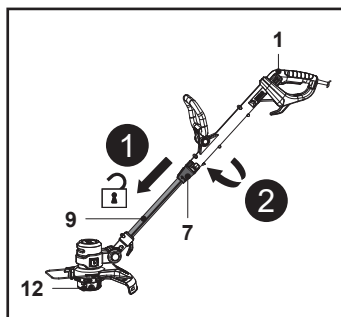

Rys. 8
(położenie początkowe 0°)

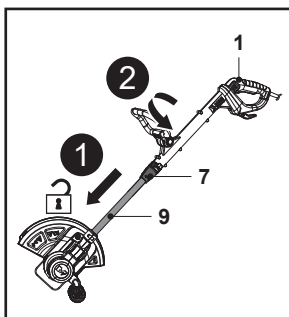

Rys. 9 A
(położenie początkowe 90°)

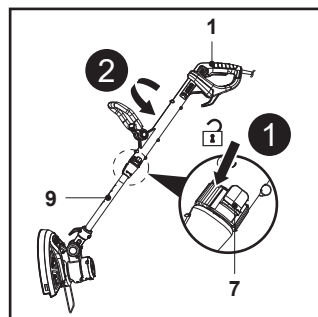

Rys. 9 B
(położenie początkowe 180°)



OSTRZEŻENIE! PO USTAWIENIU UCHWYTU GŁÓWNEGO W JEDNYM Z POŁOŻEŃ KOŃCOWYCH NALEŻY ZAWSZE UPEWNIĆ SIĘ, ŻE PRZYCIŚK ODBLOKOWUJĄCY (7) SIĘ ZATRZASNAŁ! NIGDY NIE USTAWIAĆ GO W POŁOŻENIU POŚREDNIM!

Regulacja nachylenia głowicy do przycinania

Zmienić kąt głowicy do przycinania (12) w celu dopasowania go do warunków terenowych na potrzeby przycinania lub krawędziowania, wyrównując wskaźnik (10a) z linią wskaźnika (10b) (rys. 10).

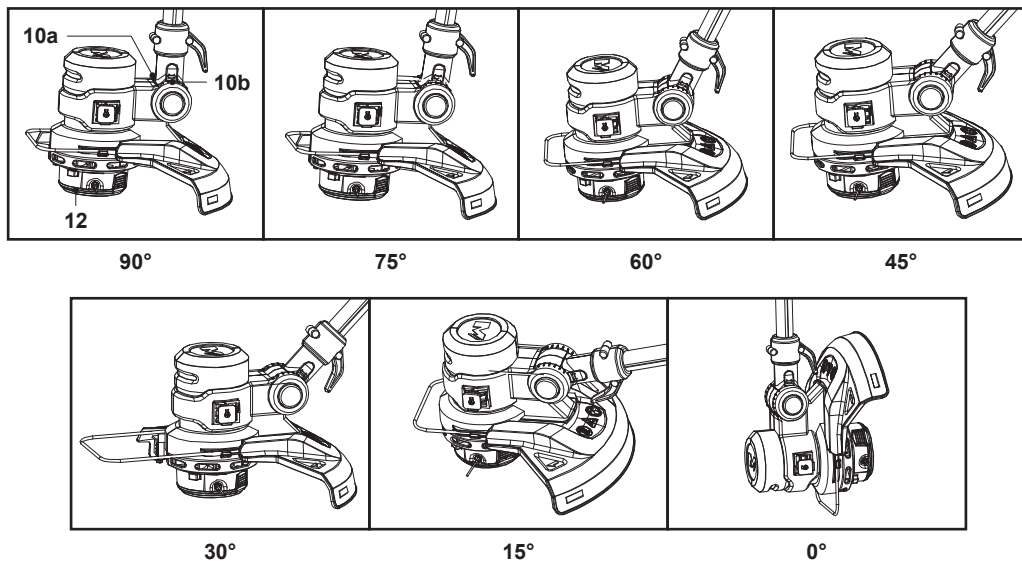

Rys. 10

1. Nacisnąć i przytrzymać przycisk odblokowujący (10).
2. Przesunąć nieznacznie dolną część wysięgnika (9) w górę lub w dół (rys. 11).
3. Zwolnić przycisk odblokowujący (10) i kontynuować przesuwanie dolnej części wysięgnika (9) aż do zablokowania we właściwym położeniu.

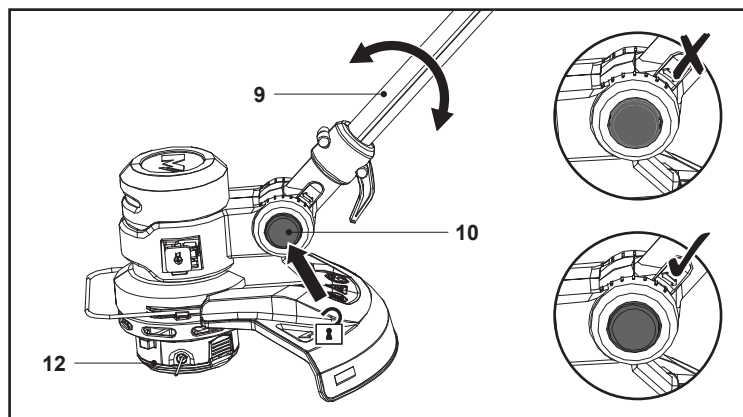

Rys. 11



OSTRZEŻENIE! PO USTAWIENIU GŁOWICY DO PRZYCINANIA (12) W JEDNYM Z ŻĄDANYCH POŁOŻEŃ NALEŻY ZAWSZE UPEWNIĆ SIĘ, ŻE PRZYCIŚC ODBLOKOWUJĄCY (10) SIĘ ZATRZASNAŁ! NIGDY NIE USTAWIAĆ GO W POŁOŻENIU POŚREDNIM!

Osłona roślin

Użyć osłony roślin (13), aby zachować bezpieczną odległość od przeszkód, które mogłyby zostać uderzone przez mechanizm tnący.



OSTRZEŻENIE! REGULACJĘ POŁOŻENIA OSŁONY ROŚLIN NALEŻY PRZEPROWADZAĆ WYŁĄCZNIE PRZY WYŁĄCZONYM URZĄDZENIU I CAŁKOWICIE ZATRZYMANYM MECHANIZMIE TNĄCYM!

1. Wysunąć osłonę roślin (13) aż do zablokowania we właściwym położeniu na potrzeby przycinania / krawędziowania (rys. 12).

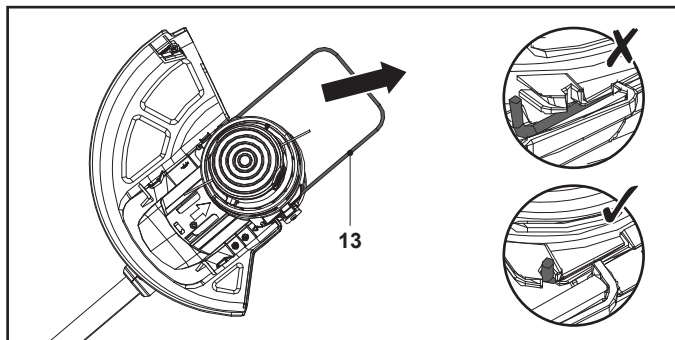

Rys. 12, położenie na potrzeby przycinania / krawędziowania

2. Wsunąć osłonę roślin (13) do środka na czas transportu i przechowywania (rys. 13).

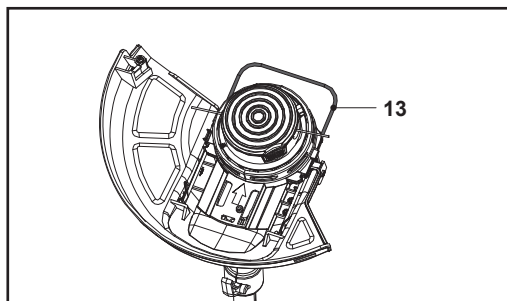

Rys. 13, położenie na czas przechowywania

Osłona

Osłona (11) chroni operatora przed obiektami wyrzucanymi podczas pracy. Jest ona wyposażona w nóż (11b) do skracania żyłek tnących (12d) (rys. 14).

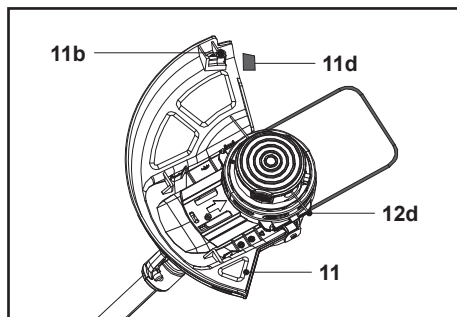

Rys. 14



UWAGA: Przed użyciem zawsze zdejmować osłonę noża (11d).

Włączanie i wyłączanie

1. Trzymać urządzenie jedną ręką za uchwyt dodatkowy (15), a drugą za uchwyt główny (1).
2. Nacisnąć przełącznik wł. / wyt. (2), aby włączyć urządzenie (rys. 15).
3. Zwolnić przełącznik wł. / wyt. (2), aby wyłączyć urządzenie.

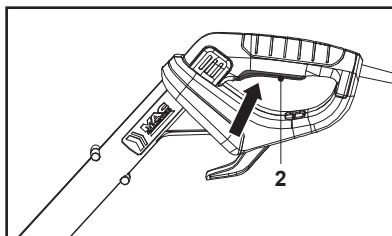

Rys. 15

PL Użytkowanie

Ogólne zasady użytkowania

1. Przed każdym użyciem należy sprawdzić, czy urządzenie, jego przewód zasilania i wtyczka oraz akcesoria nie są uszkodzone. Nie używać urządzenia w przypadku stwierdzenia uszkodzeń lub oznak zużycia.
2. Sprawdzić dokładnie, czy akcesoria i osprzęt są prawidłowo zamocowane.
3. Zawsze trzymać urządzenie za uchwyty. Ze względów bezpieczeństwa uchwyt powinien być zawsze suchy.
4. Dbać o to, aby otwory wentylacyjne były zawsze drożne i czyste. W razie potrzeby oczyścić je za pomocą szczotki z miękkim włosiem. Niedrożność otworów wentylacyjnych może doprowadzić do przegrzania i uszkodzenia produktu.
5. W przypadku zakłócenia pracy przez inne osoby wchodzące w obszar roboczy należy natychmiast wyłączyć urządzenie. Przed odłożeniem urządzenia należy zawsze poczekać jego całkowite zatrzymanie.
6. Nie przecaprowywać się. Zachowywać regularne przerwy, aby utrzymać odpowiednią koncentrację podczas pracy i pełną kontrolę nad produktem.
7. Nigdy nie zastępować niemetalowych elementów tnących metalowymi elementami tnącymi.
8. Nie sięgać zbyt daleko i zawsze utrzymywać równowagę. Dbać o utrzymanie odpowiedniej postawy na zboczach. W trakcie pracy z urządzeniem należy chodzić, nigdy biegać.
9. Nie dotykać niebezpiecznych części ruchomych, zanim urządzenie nie zostanie odłączone od zasilania i nie nastąpi całkowite zatrzymanie tych części.
10. Podczas obsługi maszyny należy zawsze nosić odpowiednie obuwie i długie spodnie.



OSTRZEŻENIE! PODCZAS PRACY PRZEDŁUŻACZ NIE MOŻE DOTYKAĆ GŁOWICY DO PRZYCINANIA (12) ANI ŻYŁKI TNĄCEJ (12D)! NIEBEZPIECZEŃSTWO PORAŻENIA PRĄDEM ELEKTRYCZNYM!

Przycinanie

1. Przed przystąpieniem do pracy należy upewnić się, że osłona noża (11d) została zdjęta, a osłona roślin (13) jest wysunięta.
2. W celu rozpoczęcia przycinania ustawić uchwyt główny (1) pod kątem 0° .
3. Trzymać produkt pewnie, zachowując pewien odstęp od prawej strony ciała.
4. Należy stać prosto, nie pochylać się do przodu i zwracać uwagę na postawę. Ustawić stopy szeroko, aby ułatwić utrzymanie równowagi.
5. Trzymać głowicę do przycinania (12) tuż nad ziemią pod kątem około 30° (rys. 16).
6. Przesuwać urządzenie wolnym i regularnym ruchem od lewej do prawej, a następnie z powrotem do pozycji początkowej, po czym przejść do przycinania kolejnego obszaru (rys. 17).



Rys. 16

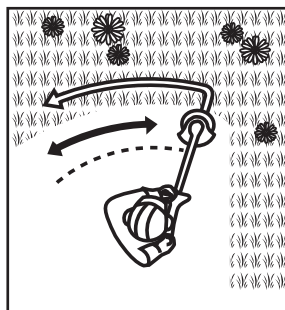

Rys. 17

7. Upewnić się, że urządzenie tnące pozostaje czyste i wolne od ścinków, które mogą spowodować zacięcie. Regularnie sprawdzać. Przed sprawdzeniem zwolnić przełącznik wł. / wył. (2) i odłączyć urządzenie od zasilania.
8. Dłuższą trawę należy przycinać etapami, a nie za jednym razem (rys. 18). W celu uzyskania lepszych rezultatów dłuższą trawę należy przycinać w kilku etapach (rys. 19).

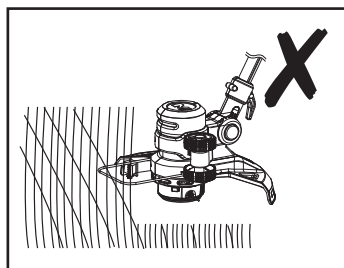

Rys. 18

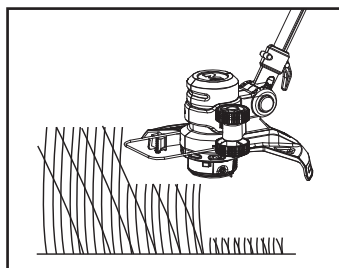

Rys. 19

Krawędziowanie

1. Przed przystąpieniem do pracy należy upewnić się, że osłona noża (11d) została zdjęta, a osłona roślin (13) jest wysunięta.
2. Zamocować krawędziarkę (16) do uchwytu (14a).
3. W celu rozpoczęcia krawędziowania ustawić uchwyt główny (1) pod kątem 90° lub 180° (rys. 20).

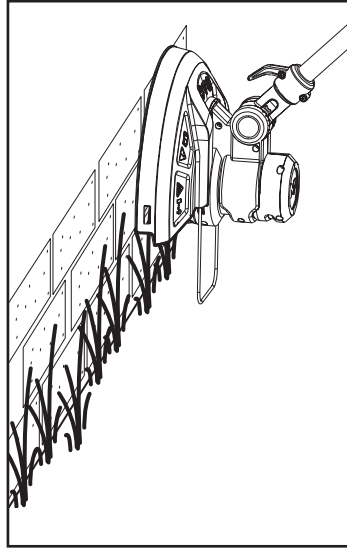

Rys. 20

Wskazówki

1. W celu uzyskania lepszych rezultatów nie należy ciąć mokrej trawy, ponieważ przywiera ona do głowicy tnącej i osłony, co uniemożliwia prawidłowe odprowadzanie ścinoków, a także może być przyczyną poślizgnięcia się i upadku.
2. Nie przeciągać pokrywy szpuli po podłożu ani innych powierzchniach.
3. Zachować szczególną uwagę podczas pracy w pobliżu drzew i krzewów. Głowica tnąca może uszkodzić delikatną korę, a także słupki ogrodzeniowe.
4. Wysunąć osłonę roślin (13), aby zapobiec kontaktowi mechanizmu tnącego z twardymi obiektami, takimi jak ściany i krawężniki (rys. 21, 22).

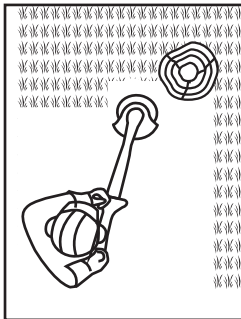

Rys. 21

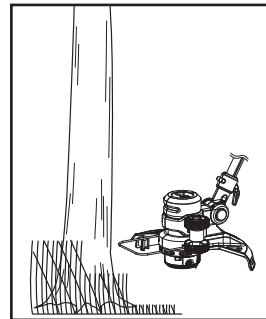

Rys. 22



UWAGA: Żyłka tnąca zużywa się szybciej i wymaga częstszego wymieniania w przypadku przycinania trawy wzdłuż chodników lub innych powierzchni o właściwościach ściernych, a także w przypadku cięcia grubszych chwastów.



UWAGA: Podczas przycinania urządzenie tnące może zostać zablokowane przez trawę lub nierówne podłoże. W takim przypadku urządzenie wyłączy się automatycznie z powodu przetężenia. Należy wówczas zwolnić przełącznik wł. / wył. na ponad 3 sekundy, a następnie wcisnąć ponownie i kontynuować przycinanie.

Wysuwanie żyłki tnącej

Podczas użytkowania końcówka żyłki tnącej (12d) ulega skróceniu z powodu zużycia, co może doprowadzić do pęknięcia żyłki. Należy regularnie sprawdzać stan żyłki tnącej (12d) i w razie potrzeby regulować jej długość.



OSTRZEŻENIE! PRZED PRZYSTĄPIENIEM DO PRZEGLĄDU, KONSERWACJI LUB CZYSZCZENIA NALEŻY ZAWSZE WYŁĄCZAĆ URZĄDZENIE, ODŁĄCZAĆ JE OD ŹRÓDŁA ZASILANIA I POCZEKAĆ, AŻ OSTYGNIE.



UWAGA: Urządzenie jest wyposażone w głowicę z systemem automatycznego podawania żyłki. Nie należy uderzać głowicą o podłoże, ponieważ może to spowodować uszkodzenie urządzenia.

Podawanie ręczne

1. Obrócić głowicę do przycinania (12) spodem do góry.
2. Nacisnąć przycisk zwalnający (12g), ciągnąc jednocześnie za żyłkę tnącą (12d). Szpula żyłkowa (12c) zwolni żyłkę tnącą (rys. 23).

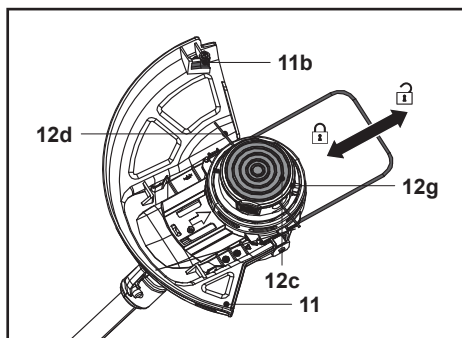

Rys. 23

3. Powtarzać do momentu, gdy zużyte części żyłek tnących (12d) sięgną poza nóż (11b).
4. Włączyć urządzenie i użytkować je w opisany sposób. Nadmiar żyłki zostanie odcięty przez nóż (11b), a jej długość nie powinna przekraczać długości promienia osłony (11).



OSTRZEŻENIE! ŻYŁKA TNAĆA ZOSTANIE WYRZUCONA!
NIEBEZPIECZEŃSTWO ZRANIENIA, W SZCZEGÓLNOŚCI OSÓB
POSTRONNYCH!



Podawanie automatyczne

1. Gdy urządzenie działa, zwolnić przełącznik wł. / wyt. (2), aby całkowicie się zatrzymało.
2. Nacisnąć przełącznik wł. / wyt. (2), aby uruchomić urządzenie.



UWAGA: Żyłka tnąca wydłuży się o około 3–5 mm przy każdym zatrzymaniu i uruchomieniu, aż osiągnie długość sięgającą noża. Unikać częstego zatrzymywania i uruchamiania, ponieważ żyłka tnąca może zostać automatycznie podana w sposób niezamierzony, co spowoduje zmarnowanie dużej ilości żyłki.

Po zakończeniu użytkowania

1. Wyłączyć urządzenie, odłączyć je od źródła zasilania i poczekać na jego ostygnięcie.
2. W razie konieczności zamontować osłonę noża (11d).
3. Sprawdzić, wyczyścić i przechowywać urządzenie w opisany poniżej sposób.

PL Czyszczenie i konserwacja

Najważniejsze zasady konserwacji



OSTRZEŻENIE! PRZED PRZYSTĄPIENIEM DO PRZEGLĄDU, KONSERWACJI LUB CZYSZCZENIA NALEŻY ZAWSZE WYŁĄCZAĆ URZĄDZENIE, ODŁĄCZAĆ JE OD ŹRÓDŁA ZASILANIA I POCZekać, AŻ OSTYGNIE.



1. Utrzymywać produkt w czystości. Po każdym użyciu przed przechowywaniem produktu usunąć z niego wszystkie zanieczyszczenia.
2. Regularne i prawidłowe czyszczenie produktu zapewnia jego bezpieczne działanie i długi czas eksploatacji.
3. Przed każdym użyciem sprawdzić produkt pod kątem zużycia lub uszkodzenia części. W przypadku stwierdzenia uszkodzenia lub zużycia części nie należy używać urządzenia.



OSTRZEŻENIE! NAPRAWY I PRACE KONSERWACYJNE NALEŻY WYKONYWAĆ WYŁĄCZNIE ZGODNIE Z NINIEJSZĄ INSTRUKCJĄ! INNE CZYNNOŚCI MOGĄ BYĆ WYKONYWANE TYLKO PRZEZ WYKWALIFIKOWANEGO SPECJALISTĘ!

Ogólne informacje dotyczące czyszczenia

1. Urządzenie należy czyścić wilgotną ściereczką i mydłem o neutralnym pH. W trudno dostępnych miejscach należy użyć szczotki.
2. Po każdym użyciu należy w szczególności oczyścić otwory wentylacyjne przy użyciu szmatki i szczotki.
3. Uporczywe zabrudzenia należy usuwać za pomocą sprężonego powietrza (maks. 3 bar).



UWAGA: Do czyszczenia produktu nie należy używać środków chemicznych, alkalicznych, ściernych lub innych silnych detergentów lub środków dezynfekujących, ponieważ mogą one uszkodzić jego powierzchnię.

4. Sprawdzić pod kątem zużycia lub uszkodzenia części. W razie konieczności wymienić zużyte elementy lub skontaktować się z autoryzowanym centrum serwisowym przed ponownym użyciem produktu.
Sprawdzić pod kątem zużycia lub uszkodzenia części. W razie konieczności wymienić zużyte elementy lub skontaktować się z autoryzowanym centrum serwisowym przed ponownym użyciem produktu.

Ośłona

1. Utrzymać osłonę (11) w czystości. Usuwać ścinki.
2. W przypadku zużycia lub uszkodzenia osłony (11) wymienić ją na osłonę tego samego typu.

Żyłka tnąca

Wymiana szpuli żyłkowej

Wymienić szpulę żyłki, jeśli jest ona pusta lub zużyta.

1. Obrócić urządzenie spodem do góry, aby uzyskać dostęp do żyłek tnących.
2. Przytrzymać głowicę do przycinania (12) jedną ręką. Nacisnąć zatrzaski zwalnające (12b) po obu stronach, a następnie podnieść pokrywę (12a) i ją zdjąć (rys. 24).
3. Wyjąć szpulę żyłkową (12c) z obudowy (12e) (rys. 25).

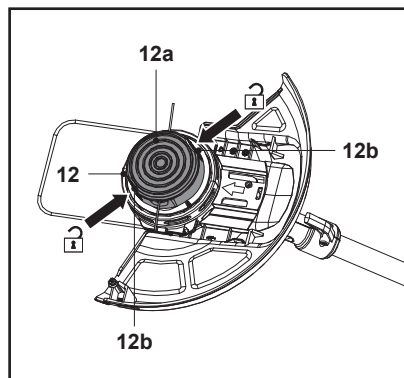

Rys. 24

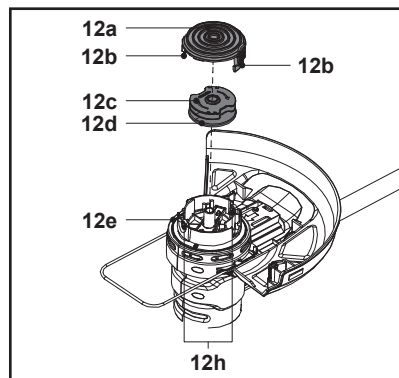

Rys. 25

4. Wyczyścić obudowę (12e) przed włożeniem nowej szpuli (12c) tego samego typu.
5. Wyciągnąć jedną żyłkę tnącą (12d) z nowej szpuli na długość ok. 15 cm.
6. Zwolnić żyłkę tnącą (12d) z nacięć i przytrzymać ją w tym położeniu. Nie dopuścić do oddzielenia żyłki tnącej (12d) od szpuli żyłkowej (12c) (rys. 26, krok 1).
7. Poprowadzić koniec żyłki tnącej przez przelotkę (12h) w obudowie (12e) (rys. 26, krok 2).
8. Powtórzyć powyższe kroki (od 5 do 7), aby poprowadzić drugi koniec żyłki tnącej przez drugą przelotkę (12h).
9. Włożyć szpulę żyłkową (12c) do obudowy (12e) (rys. 26, krok 3). Obrócić szpulę, aż zablokuje się na swoim miejscu.
10. Zamontować pokrywę (12a) i upewnić się, że zatrzasknęła się na swoim miejscu.

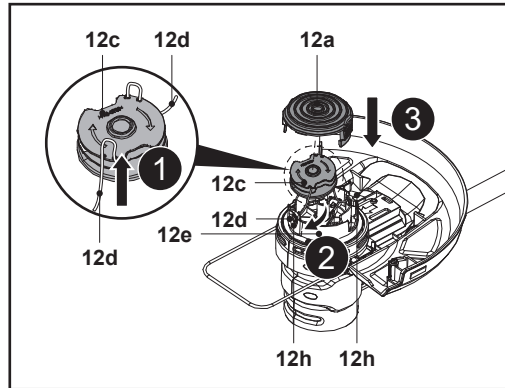

Rys. 26

Uzupełnianie żyłki tnącej na szpuli żyłkowej

1. Wyjąć szpulę żyłkową (12c) z obudowy (12e) w sposób opisany w rozdziale „Żyłka tnąca — Wymiana szpuli żyłkowej”.
2. Usunąć pozostałe żyłki (12d) ze szpuli żyłkowej (12c).
3. Wyczyścić obudowę (12e) oraz szpulę żyłkową (12c).
4. Przyciąć dwa nowe odcinki żyłki tnącej o długości 3 m i średnicy 2,0 mm.
5. Poprowadzić jeden koniec nowych żyłek tnących (12d) przez małą przelotkę na szpuli żyłkowej (12c) zgodnie z kierunkiem strzałek (rys. 27).
6. Wsunąć dwie żyłki tnące (12d) do samego końca i zagiąć je.

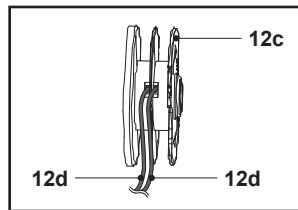

Rys. 27

7. Nawinąć dokładnie żyłki tnące na szpulę (12c) w kierunku pokazanym strzałkami na szpuli (12c) (rys. 28).

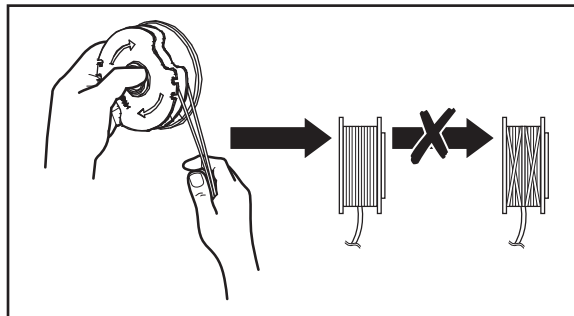

Rys. 28

Części zamienne

Części zamienne są dostępne u autoryzowanych sprzedawców oraz w naszym dziale obsługi klienta.

Przewód zasilania

Jeśli dojdzie do uszkodzenia przewodu zasilania, ze względów bezpieczeństwa musi on zostać wymieniony przez producenta, jego przedstawiciela serwisowego lub osobę o podobnych kwalifikacjach.

Naprawa

Urządzenie nie zawiera żadnych części, które użytkownik byłby w stanie samodzielnie naprawić. W celu przeprowadzenia kontroli i naprawy należy skontaktować się z autoryzowanym centrum serwisowym lub wykwalifikowanym specjalistą.

Przechowywanie

1. Wyłączyć urządzenie i odłączyć je od źródła zasilania.
2. Wyczyścić produkt w opisany wyżej sposób.
3. W razie konieczności wsunąć osłonę roślin (13) do środka.
4. Obrócić zabezpieczenie przewodu (obrotowe) (5) i upewnić się, że jego koniec jest skierowany do tyłu (rys. 29).
5. Nawinąć przewód zasilania (3) lub przedłużacz na dwa zabezpieczenia (5, 9a) i zabezpieczyć go za pomocą odpowiedniego zacisku (rys. 30).

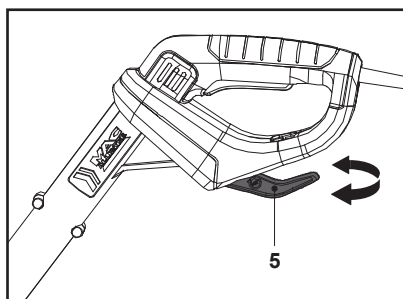

Rys. 29

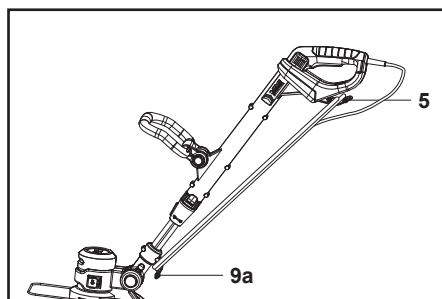

Rys. 30

6. Urządzenie i dołączone do niego akcesoria należy przechowywać w ciemnym, suchym i dobrze wentylowanym miejscu o dodatniej temperaturze.
7. Należy zawsze przechowywać produkt w miejscu niedostępnym dla dzieci. Optymalna temperatura przechowywania wynosi od 10°C do 30°C.

Transportowanie

1. Wyłączyć urządzenie i odłączyć je od źródła zasilania.
2. W razie konieczności zamontować osłonę noża (11d).
3. W razie konieczności wsunąć osłonę roślin (13) do środka.
4. Urządzenie należy zawsze przenosić, trzymając za oba uchwyty (1, 15).
5. Chronić produkt przed uderzeniami i silnymi drganiami, jakie mogą wystąpić podczas transportowania produktu w pojeździe.
6. Zabezpieczyć urządzenie, aby się nie przesunęło ani nie przewróciło.

Rozwiązywanie problemów

Domniemane usterki są często spowodowane czynnikami, które użytkownik może usunąć samodzielnie. Dlatego należy sprawdzić produkt, korzystając z informacji podanych w niniejszym rozdziale. W większości przypadków problem można szybko rozwiązać.



OSTRZEŻENIE! NALEŻY WYKONAĆ WYŁĄCZNIE CZYNNOŚCI OPISANE W NINIEJSZEJ INSTRUKCJI! JEŚLI UŻYTKOWNIK NIE MOŻE SAM ROZWIĄZAĆ PROBLEMU, WSZYSTKIE DODATKOWE CZYNNOŚCI KONTROLNE, KONSERWACYJNE I NAPRAWCZE MUSZĄ ZOSTAĆ WYKONANE PRZEZ AUTORYZOWANY SERWIS LUB WYKWALIFIKOWANEGO SPECJALISTĘ!

Problem	Możliwa przyczyna	Rozwiązanie
1. Urządzenie nie uruchamia się	1.1. Nie podłączono do zasilania 1.2. Przewód zasilania lub wtyczka są uszkodzone 1.3. Inna usterka elektryczna urządzenia	1.1. Podłączyć do zasilania 1.2. Zlecić kontrolę wykwalifikowanemu elektrykowi 1.3. Zlecić kontrolę wykwalifikowanemu elektrykowi
2. Urządzenie nie osiąga pełnej mocy	2.1. Przedłużacz nieodpowiedni do tego produktu 2.2. Zbyt niskie napięcie źródła zasilania (np. generatora) 2.3. Otwory wentylacyjne są zablokowane	2.1. Użyć odpowiedniego przedłużacza 2.2. Podłączyć do innego źródła zasilania 2.3. Oczyszczyć otwory wentylacyjne
3. Niezadowolający rezultat	3.1. Żyłka tnąca jest zużyta / uszkodzona	3.1. Wymienić na nową
4. Nadmierne drgania lub zbyt głośna praca	4.1. Uszkodzona głowica do przycinania 4.2. Poluzowane wkręty / nakrętki 4.3. Żyłka tnąca jest zużyta / uszkodzona	4.1. Wymienić na nową 4.2. Dokręcić śruby i nakrętki 4.3. Wymienić na nową

Recykling i utylizacja



Ten symbol jest znany jako „symbol przekreślonego pojemnika na odpady”.

Jeśli ten symbol jest umieszczony na produkcie lub baterii / akumulatorze, oznacza to, że nie należy ich wyrzucać wraz ze zwykłymi odpadami komunalnymi.

Niektóre chemikalia znajdujące się w produktach elektrycznych / elektronicznych lub bateriach / akumulatorach mogą być szkodliwe dla zdrowia i środowiska.

Elementy elektryczne / elektroniczne oraz baterie / akumulatory należy oddać do odpowiednich punktów zbiórki odpadów, które zapewniają możliwość odzysku i recyklingu zawartych w nich materiałów.

Współpraca użytkownika ma zasadnicze znaczenie dla prawidłowego funkcjonowania tych systemów zbiórki i ochrony środowiska.

Gwarancja

Przykładamy szczególną wagę do tego, aby wybierać materiały wysokiej jakości i stosować techniki produkcyjne, które umożliwiają tworzenie wytrzymałych, a zarazem atrakcyjnych produktów. Ten produkt ma gwarancję producenta na 2 lat, która obejmuje wady produkcyjne, począwszy od daty zakupu (zakup w sklepie) lub dostawy (zakup przez Internet) bez dodatkowych kosztów w przypadku normalnego (nieprofesjonalnego lub niekomercyjnego) użytku domowego.

Aby dokonać zgłoszenia reklamacyjnego, należy przedstawić dowód zakupu (np. paragon, fakturę lub inny dowód na mocy obowiązujących przepisów prawa). Dowód zakupu należy przechowywać w bezpiecznym miejscu. Gwarancja obejmuje produkty nowe; nie obejmuje produktów używanych lub z ekspozycji. Produkt zamienny objęty niniejszą gwarancją będzie nią objęty aż do wygaśnięcia okresu obowiązywania gwarancji oryginalnego produktu, chyba że określono inaczej w obowiązujących przepisach prawa.

Niniejsza gwarancja obejmuje wady i uszkodzenia produktu, pod warunkiem że produkt był używany zgodnie z przeznaczeniem oraz zamontowany, czyszczony i konserwowany zgodnie z informacjami zawartymi powyżej oraz w instrukcji obsługi, a także ze standardowymi praktykami (jeśli te praktyki nie są sprzeczne z instrukcją użytkownika).

Niniejsza gwarancja nie obejmuje wad ani uszkodzeń wynikających z normalnego zużycia lub uszkodzeń będących skutkiem niewłaściwego używania, montażu lub złożenia, a także zaniedbania, wypadku i modyfikacji produktu. Gwarancja nie obejmuje w żadnym wypadku dodatkowych kosztów (transportu, przenoszenia, montażu i demontażu, robocizny itd.) ani strat bezpośrednich lub pośrednich, chyba że określono inaczej w obowiązujących przepisach prawa.

Niniejsza gwarancja nie obejmuje usterek i uszkodzeń spowodowanych następującymi czynnikami:

- Zwykłe zużywanie się, w tym zużywanie się akcesoriów
- Przeciążenie, niewłaściwe użytkowanie lub zaniedbanie
- Próba naprawy podjęta przez jakiejkolwiek osoby inne niż autoryzowany przedstawiciel
- Usterka dotycząca tylko estetyki narzędzia
- Uszkodzenia spowodowane ciałami lub substancjami obcymi, bądź będące następstwem wypadków
- Uszkodzenie spowodowane wypadkiem lub przeróbki
- Nieprzestrzeganie zaleceń producenta
- Utrata możliwości używania towarów

Jeśli produkt jest wadliwy, we właściwym czasie naprawimy, wymienimy, dokonamy zwrotu pieniędzy, przeprowadzimy serwis lub zapewnimy części zamienne.

Prawa wynikające z tej gwarancji obowiązują w kraju, w którym zakupiono produkt. Zapytania dotyczące gwarancji powinno się kierować do sklepu, w którym zakupiono produkt.

Niniejsza gwarancja jest dokumentem dodatkowym, który nie ma wpływu na ustawowe prawa konsumenta.

Jeśli produkt zakupiono w Polsce, niniejsza gwarancja nie wyklucza, nie ogranicza ani nie zawiesza uprawnień wynikających z przepisów prawa dotyczących gwarancji na wady zakupionego towaru.

WAŻNE – NALEŻY DOKŁADNIE PRZECZYTAĆ NINIEJSZE INFORMACJE I ZACHOWAĆ



(EN) EU DECLARATION OF CONFORMITY
(FR) DÉCLARATION UE DE CONFORMITÉ
(PL) DEKLARACJA ZGODNOŚCI UE
(RO) DECLARAȚIA DE CONFORMITATE UE
(ES) DECLARACIÓN UE DE CONFORMIDAD
(PT) DECLARAÇÃO DE CONFORMIDADE UE

Product / Produit / Produkt / Produsul / Producto / Produto

- Grass trimmer 600 W 30 cm / Coupe-bordures 600 W 30 cm / Podkaszarka 600 W 30 cm / Trimmer de tuns iarba de 600 W 30 cm / Cortabordes 600 W 30 cm / Aparador de relva de 600 W 30 cm
- MGT60030 / TTB820GGT
- Type / batch or serial number range 000001 to 999999

Name and address of the manufacturer or his authorised representative:

Nom et adresse du fabricant ou de son mandataire:

Nazwa i adres producenta lub jego upoważnionego przedstawiciela:

Denumirea și adresa producătorului sau a reprezentantului său autorizat:

Nombre y dirección del fabricante o de su representante autorizado:

Nome e endereço do fabricante ou do respetivo mandatário:

Kingfisher International Products B.V.,
Rapenburgerstraat 175E,
1011 VM Amsterdam,
The Netherlands

This declaration of conformity is issued under the sole responsibility of the manufacturer.

La présente déclaration de conformité est établie sous la seule responsabilité du fabricant.

Niniejsza deklaracja zgodności wydana zostaje na wyłączną odpowiedzialność producenta.

Prezenta declarație de conformitate este emisă pe răspunderea exclusivă a producătorului.

La presente declaración de conformidad se expide bajo la exclusiva responsabilidad del fabricante.

A presente declaração de conformidade é emitida sob a exclusiva responsabilidade do fabricante.

Object of the declaration / Objet de la declaration / Przedmiot deklaracji / Obiectul declarației / Objeto de la declaración / Objeto da declaração

Product / Produit / Produkt / Produsul / Producto / Produto	Model / Modèle / Model / Modelul / Modelo / Modelo	EAN
Grass trimmer 600 W 30 cm / Coupe-bordures 600 W 30 cm / Podkaszarka 600 W 30 cm / Trimmer de tuns iarba de 600 W 30 cm / Cortabordes 600 W 30 cm / Aparador de relva de 600 W 30 cm	MGT60030 / TTB820GGT	5059340239347 (UK) 5059340240015 (EU) 5059340239378 (UK) 5059340240046 (EU)

The object of the declaration described above is in conformity with the relevant Union harmonisation legislation:

L'objet de la déclaration décrit ci-dessus est conforme à la législation d'harmonisation de l'Union applicable:

Wymieniony powyżej przedmiot niniejszej deklaracji jest zgodny z odnośnymi wymaganiami unijnego prawodawstwa harmonizacyjnego:

Obiectul declarației descris mai sus este în conformitate cu legislația relevantă de armonizare a Uniunii:

El objeto de la declaración descrita anteriormente es conforme con la legislación de armonización pertinente de la Unión:

O objeto da declaração acima descrito está em conformidade com a legislação de harmonização da União aplicável:

2006/42/EC as amended Machinery Directive
 2014/30/EU as amended Directive Electromagnetic compatibility
 2000/14/EC as amended Outdoor Noise Directive
 2011/65/EU as amended Directive Restriction of the use of certain hazardous substances in electrical and electronic equipment
 Directive 2006/42/CE relative aux machines
 2014/30 / UE telle que modifiée Directive Compatibilit     lectromagn  tique
 Directive 2000/14/CE relative aux   missions sonores ext  rieures
 Directive 2011/65/UE relative    la limitation de l'utilisation de certaines substances dangereuses dans les   quipements   lectriques et   lectroniques
 2006/42/WE w zmienionej dyrektywie maszynowej
 2014/30 / UE ze zmianami Dyrektywa Kompatybilno   elektromagnetyczna
 2000/14/WE w zmienionej dyrektywie w sprawie ha  su na zewn  trz
 2011/65 / UE ze zmianami Dyrektywa Ograniczenie stosowania niekt  rych niebezpiecznych substancji w sprz  cie elektrycznym i elektronicznym
 2006/42/CE, astfel a fost modificat   Directiva privind echipamentele
 2014/30/UE, astfel a fost modificat   Directiva privind compatibilitatea electromagnetic  
 2000/14/CE, astfel a fost modificat   Directiva privind zgomotul   n aer liber
 2011/65/UE, astfel a fost modificat   Directiva privind limitarea utiliz  rii anumitor substan  e periculoase   n echipamentele electrice   i electronice
 Directiva sobre maquinaria modificada 2006/42/CE
 2014/30/UE modificada Directiva Compatibilidad electromagn  tica
 2000/14/CE modificada Directiva sobre ruido al aire libre
 2011/65/UE modificada Directiva Restricci  n del uso de determinadas sustancias peligrosas en equipos el  ctricos y electr  nicos
 2006/42/CE como diretiva de m  quinas alteradas
 2014/30/UE como altera  o da compatibilidade eletromagn  tic
 2000/14/CE como diretiva de ru  do exterior alterada
 2011/65/UE como restri  o diretiva alterada da utiliza  o de certas subst  ncias perigosas em equipamentos el  tricos e eletr  nicos

Measured Sound Power Level
Le niveau de puissance acoustique mesur  
Zmierzony poziom mocy akustycznej
Nivel de putere acustic   m  surat
Nivel de potencia sonora medido
N  vel de pot  ncia sonora medido
: 94.3 dB(A)

Guaranteed Sound Power Level
Le niveau de puissance acoustique garant
Gwarantowany poziom mocy akustycznej
Nivel de putere acustic   garantat
Nivel de potencia sonora garantizado
N  vel de pot  ncia sonora garantido
: 96 dB(A)

References to the relevant harmonised standards used or references to the other technical specifications in relation to which conformity is declared:
 R  f  rences des normes harmonis  es pertinentes appliqu  es, y compris la date de celles-ci, ou des autres specifications techniques, y compris la date de celles-ci, par rapport auxquelles la conformit   est d  clar  e:
 Odwołania do odno  nych norm zharmonizowanych, kt  re zastosowano, wraz z dat   normy, lub do innych specyfikacji technicznych, wraz z dat   specyfikacji, w odniesieniu do kt  rych deklarowana jest zgodno  c:
 Trimiteri la standardele armonizate relevante folosite, inclusiv data standardului, sau trimiteri la celelalte specifica  ii tehnice, inclusiv data specifica  iilor,   n leg  tur   cu care se declar   conformitatea:
 Referencias a las normas armonizadas pertinentes utilizadas, incluidas las fechas de las normas, o referencias a las otras especificaciones t  cnicas, incluidas las fechas de las especificaciones, respecto a las cuales se declara la conformidad:
 Refer  ncias   s normas harmonizadas aplic  veis utilizadas, incluindo a data da norma, ou   s outras especifica  o  es t  cnicas, incluindo a data da especifica  o, em rela  o   s quais    declarada a conformidade:

EN 60335-1:2012+A11+A13+A1+A14+A2+A15
EN 50636-2-91:2014
EN IEC 55014-1:2021
EN IEC 55014-2:2021
EN IEC 61000-3-2:2019+A1
EN 61000-3-3:2013+A1+A2
EN ISO 3744:1995

Where applicable, the notified body TÜV Rheinland LGA Products GmbH, Tillystraße 2, 90431 Nürnberg, Germany, 0197 performed Outdoor Noise Directive and issued the certificate: JO 60158928 0001.

Le cas échéant, l'organisme notifié TÜV Rheinland LGA Products GmbH, Tillystraße 2, 90431 Nürnberg, Germany, 0197 a effectué Directive 2000/14/CE relative aux émissions sonores extérieures et a établi le certificate: JO 60158928 0001.

W stosownych przypadkach jednostka TÜV Rheinland LGA Products GmbH, Tillystraße 2, 90431 Nürnberg, Germany, 0197 notyfikowana przeprowadziła 2000/14/WE w zmienionej dyrektywie w sprawie hałasu na zewnątrz i wydała certyfikat :JO 60158928 0001.

După caz, organismul notificat TÜV Rheinland LGA Products GmbH, Tillystraße 2, 90431 Nürnberg, Germany, 0197 a efectuat 2000/14/CE, astfel a fost modificată Directiva privind zgomotul în aer liber și a emis certificatul: JO 60158928 0001.

Si procede, el organismo notificado TÜV Rheinland LGA Products GmbH, Tillystraße 2, 90431 Nürnberg, Germany, 0197 ha efectuado 2000/14/CE modificada Directiva sobre ruido al aire libre y expide el certificado: JO 60158928 0001.

Se for esse o caso, o organismo notificado TÜV Rheinland LGA Products GmbH, Tillystraße 2, 90431 Nürnberg, Germany, 0197 efetuou 2000/14/CE como diretiva de ruído exterior alterada e emitiu o certificado: JO 60158928 0001.

Authorised signatory and technical file holder / signataire et responsable de la documentation technique autorisé / podmiot uprawniony do wystawienia i adres przechowywania dokumentacji technicznej / semnatar autorizat și deținător al dosarului tehnic / firmante autorizado y titular del expediente tecnico / signatário autorizado e detentor da ficha técnica

Kingfisher International Products B.V.,
Rapenburgerstraat 175E,
1011 VM Amsterdam,
The Netherlands



David Awe
Group Quality Director

: [18/03/2025]

Producent:

EU Manufacturer:

Kingfisher International Products B.V.,
Rapenburgerstraat 175E,
1011 VM Amsterdam,
The Netherlands

PL www.castorama.pl

**Aby zapoznać się z instrukcją obsługi online,
odwiedź stronę**

www.kingfisher.com/products



RO INSTRUCȚIUNI DE BAZĂ IMPORTANT – Aceste instrucțiuni sunt pentru siguranța ta. Citește-le cu atenție înainte de a manevra produsul și păstrează-le pentru consultare ulterioară.



V10625_5059340239347_MAND2_2324

**RO Trimmer de tuns
iarba de 600 W**

MGT60030
5059340239347
5059340240015
TTB820GGT
5059340239378
5059340240046

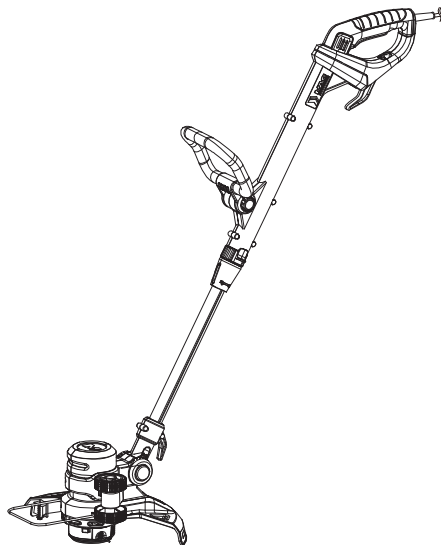

01. x1

RO Vei avea nevoie de

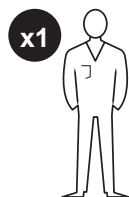

(articole nefurnizate)

- Echipament individual de protecție adecvat
- Șurubelniță în cruce adecvată

RO Cuprins

RO	
Descrierea produsului	3
Siguranță	4
Pregătire	15
Funcții și setări	18
Utilizare	22
Îngrijire și întreținere	26
Garanție	30
Declarație de conformitate	32

RO Descrierea produsului

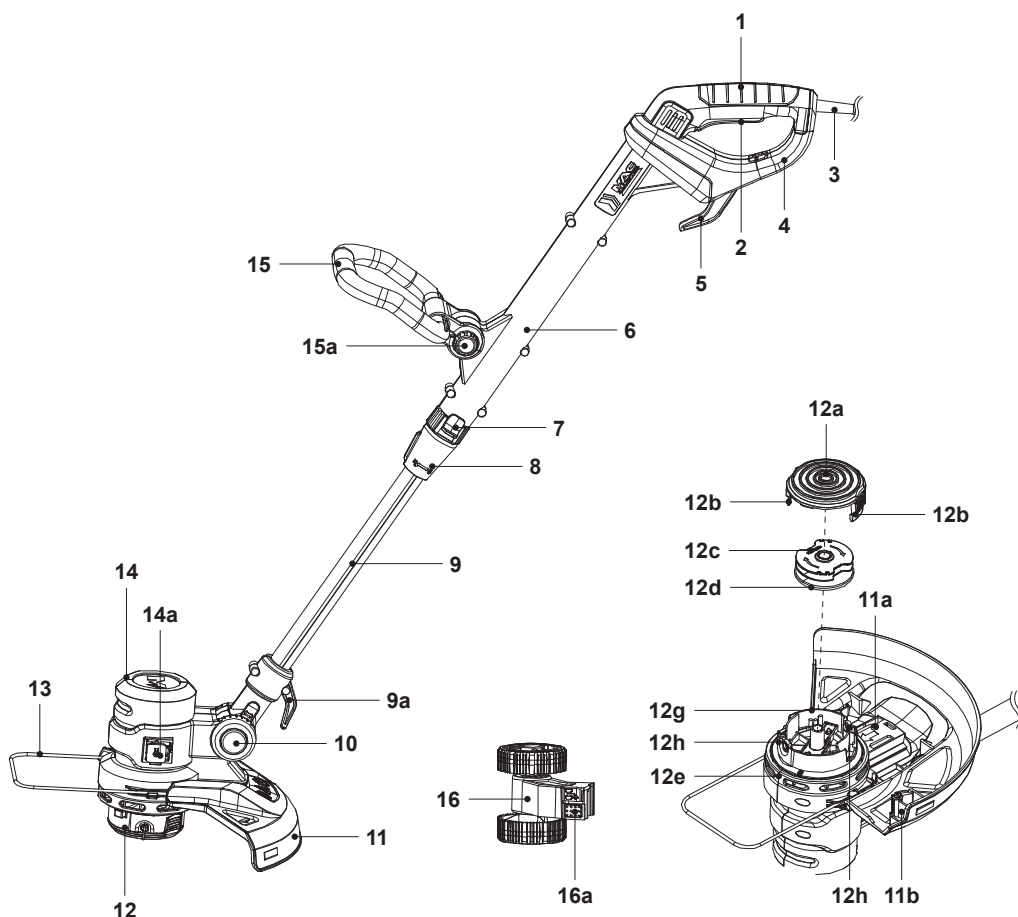

- | | | |
|--|--|---|
| 1. Mâner principal | 10. Buton de deblocare pentru
reglarea înclinării | e. Carcasă |
| 2. Comutator de pornire / oprire | a. Indicator* | f. Fantă de glisare (x2)* |
| 3. Cablu de alimentare cu ștecăr | b. Linie indicatoare* | g. Buton de eliberare |
| 4. Apărătoare posterioară | 11. Apărătoare | h. Inel de prindere |
| 5. Suport de cablu (rotativ) | a. Șurub | i. Gaură de șurub* |
| 6. Tijă superioară | b. Cuțit | 13. Scut pentru plante |
| 7. Buton de deblocare pentru
reglarea unghiului | c. Gaură de șurub* | 14. Carcasa motorului |
| 8. Manșon de blocare pentru
reglarea lungimii | d. Apărătoare de cuțit* | a. Suport accesoriu pentru
marginii |
| 9. Tijă inferioară | 12. Cap de tăiere | 15. Mâner auxiliar a. Buton de
blocare |
| a. Suport de cablu (fix) | a. Capac | 16. Accesoriu pentru marginii |
| | b. Clemă de eliberare (x2) | a. Buton de eliberare |
| | c. Bobină de tăiere | |
| | d. Fir de tăiere (x2) | |



NOTĂ: Piesele marcate cu * nu sunt ilustrate în această prezentare. Citește despre componentele respective în manualul de instrucțiuni.



Avertismente de siguranță generale

- Nu permite folosirea acestui aparat de către copii sau persoane cu deficiențe de natură fizică, senzorială sau mintală, care nu au experiența și cunoștințele necesare sau nu cunosc aceste instrucțiuni. Reglementările locale pot restricționa vârsta utilizatorului.
- Nu le permite copiilor să se joace cu acest aparat.
- Curățarea și întreținerea în responsabilitatea utilizatorului nu trebuie efectuate de către copii.

Avertismente generale de siguranță privind uneltele electrice



AVERTISMENT! PARCURGE TOATE AVERTISMENTELE DE SIGURANȚĂ, INSTRUCȚIUNILE, ILUSTRAȚIILE ȘI SPECIFICAȚIILE FURNIZATE ÎMPREUNĂ CU ACEASTĂ UNEALTĂ ELECTRICĂ. NERESPECTAREA TUTUROR INSTRUCȚIUNILOR ENUMERATE MAI JOS POATE DUCE LA ELECTROCUTARE, INCENDIU ȘI / SAU RĂNIRE GRAVĂ.

PĂSTREAZĂ TOATE AVERTISMENTELE ȘI INSTRUCȚIUNILE PENTRU CONSULTARE ULTERIOARĂ.

TERMENUL „UNEALTĂ ELECTRICĂ” DIN AVERTISMENTE SE REFERĂ ATÂT LA UNELTELE ELECTRICE CU ALIMENTARE DE LA REȚEA (CU FIR), CÂT ȘI LA CELE CU ACUMULATOR (FĂRĂ FIR).

Siguranța în spațiul de lucru

- **Păstrează zona de lucru curată și bine luminată.** Zonele aglomerate sau întunecate favorizează producerea de accidente.
- **Nu utiliza uneltele electrice în medii explozive, de exemplu în prezența lichidelor, gazelor sau prafurilor inflamabile.** Uneltele electrice produc scântei care pot aprinde praful sau vaporii.
- **Menține copiii și persoanele din preajmă la distanță în timpul utilizării uneltei electrice.** Distragerea atenției poate cauza pierderea controlului asupra uneltei.

Siguranța din punct de vedere electric

- **Ștecărele uneltelor electrice cu cablu trebuie să corespundă prizei utilizate. Nu modifica niciodată ștecărele. Nu utiliza niciun tip de adaptor pentru ștecăr în cazul uneltelor electrice cu împământare (legate la masă).** Folosirea ștecărelor nemodificate și a prizelor adecvate va reduce riscul de electrocutare.
- **Evită contactul corpului cu suprafețele cu împământare sau legate la masă, cum ar fi țevile, radiatoarele, aragazele și frigidererele.** Riscul de electrocutare crește când corpul tău este legat la masă sau la pământ.
- **Nu expune uneltele electrice la ploaie sau umezeală.** Dacă într-o unealtă electrică pătrunde apă, există risc crescut de electrocutare.
- **Nu utiliza cablul în mod necorespunzător. Nu utiliza niciodată cablul pentru a transporta, a trage sau a scoate din priză unealta electrică. Ține cablul la distanță de căldură, ulei, muchii ascuțite sau piese mobile.** Cablurile deteriorate sau încurcate măresc riscul de electrocutare.
- **Când utilizezi o unealtă electrică afară, folosește un cablu prelungitor adecvat pentru exterior.** Folosirea unui cablu adecvat pentru exterior reduce riscul de electrocutare.

- **Dacă este inevitabilă utilizarea unei unelte electrice într-un loc cu umezeală, folosește o sursă de alimentare protejată de o siguranță automată cu protecție diferențială (RCD).** Utilizarea unei RCD reduce riscul de electrocutare.

Siguranța personală

- **Fii vigilent, uită-te la ce faci și folosește simțul practic în timpul utilizării unei unelte electrice. Nu utiliza o unealtă electrică dacă ești obosit sau te afli sub influența drogurilor, alcoolului sau medicamentelor.** Un moment de neatenție în timpul utilizării unei unelte electrice poate duce la rănire gravă.
- **Utilizează echipament individual de protecție. Poartă întotdeauna protecție pentru ochi.** Utilizarea echipamentului de protecție – precum măștile antipraf, încălțămintea cu talpă antiderapantă, căștile de protecție sau protecțiile pentru auz – pentru condițiile adecvate va reduce riscul de rănire.
- **Împiedică pornirea accidentală. Asigură-te că ai pus comutatorul în poziția oprit înainte de a conecta unealta la sursa de alimentare, de a o ridica sau de a o transporta.** Transportarea uneltelor electrice cu degetul pe comutator sau conectarea uneltelor electrice la sursa de alimentare atunci când comutatorul este pornit favorizează producerea de accidente.
- **Îndepărtează orice cheie fixă sau instrument de reglare înainte de a porni unealta electrică.** O cheie fixă sau un instrument de reglare lăsat atașat la o piesă rotativă a uneltei electrice poate duce la rănire.
- **Nu te întinde prea mult. Menține-ți permanent echilibrul, cu picioarele poziționate stabil.** Acest lucru îți va oferi un control mai bun al uneltei electrice în situații neașteptate.
- **Poartă îmbrăcăminte corespunzătoare. Nu purta îmbrăcăminte largă sau bijuterii. Ține-ți părul și hainele la distanță de piesele mobile.** Hainele largi și bijuteriile sau părul lung se pot prinde în piesele mobile.

- **Dacă sunt furnizate dispozitive pentru a conecta echipamente destinate aspirării și colectării prafului, asigură-te că sunt conectate și utilizate corect.** Utilizarea unui dispozitiv de colectare a prafului poate reduce pericolele generate de expunerea la praf.
- **Nu lăsa familiarizarea obținută prin utilizarea frecventă a uneltelor să te facă să ignori principiile de utilizare în siguranță.** Acțiunile neglijente pot provoca răniri grave într-o fracțiune de secundă.

Utilizarea și întreținerea uneltelor electrice

- **Nu forța unealta electrică. Utilizează unealta electrică adecvată pentru scopul avut în vedere.** Unealta electrică adecvată va fi mai eficientă și mai sigură, funcționând în cadrul parametrilor de proiectare.
- **Nu utiliza unealta electrică în cazul în care comutatorul nu o poate porni și opri.** Uneltele electrice care nu pot fi controlate de la comutator sunt periculoase și trebuie reparate.
- **Deconectează ștecărul de la sursa de alimentare și / sau scoate acumulatorul – dacă este detașabil – din unealta electrică înainte de a face reglări, de a schimba accesoriile sau de a o depozita.** Astfel de măsuri preventive de siguranță reduc riscul ca unealta electrică să pornească accidental.
- **Depozitează uneltele electrice neutilizate într-un loc inaccesibil copiilor și nu le permite persoanelor nefamiliarizate cu întrebuințarea lor sau cu aceste instrucțiuni să le utilizeze.** Uneltele electrice sunt periculoase în mâinile utilizatorilor nefamiliarizați cu utilizarea lor.
- **Întreține uneltele electrice în mod corespunzător. Ai grijă ca piesele mobile să nu fie greșit aliniat sau gripate, să nu fie deteriorate și să nu prezinte altă problemă care ar putea afecta funcționarea uneltei electrice. Dacă unealta electrică se deteriorează, du-o la reparat înainte de a o utiliza din nou.** Numeroase accidente sunt cauzate de uneltele electrice întreținute necorespunzător.

- **Păstrează uneltele de tăiat ascuțite și curate.** Uneltele de tăiat corect întreținute și cu lamele ascuțite sunt mai greu de gripat și mai ușor de controlat.
- **Utilizează unealta electrică, accesoriile, burghiile etc. în conformitate cu aceste instrucțiuni, luând în calcul condițiile de lucru și operațiunile care trebuie efectuate.** Utilizarea unelei electrice în alte scopuri decât cele pentru care a fost proiectată poate duce la situații periculoase.
- **Păstrează mânerele și suprafețele de prindere curate, uscate și fără urme de ulei și grăsimi.** Mânerele și suprafețele de prindere alunecoase nu permit manevrarea și controlarea în siguranță a unelei în situații neașteptate.

Service

- **Uneltele electrice trebuie depanate la service de o persoană calificată care utilizează numai piese de schimb identice.** În acest mod, se va păstra nivelul adecvat de siguranță al unelei electrice.

Avertismente privind siguranța pentru trimmerul electric de tuns iarba

**IMPORTANT:
CITEȘTE CU ATENȚIE ÎNAINTE DE UTILIZARE.
PĂSTREAZĂ PENTRU CONSULTĂRI VIITOARE**

Instruire

- Citește cu atenție instrucțiunile. Familiarizează-te cu comenzile și cu utilizarea adecvată a produsului.
- Nu permite niciodată folosirea acestui produs de către copii sau persoane cu deficiențe de natură fizică, senzorială sau mintală sau care nu au experiența și / sau cunoștințele necesare sau care nu sunt familiarizate cu aceste instrucțiuni. Reglementările locale pot restricționa vârsta operatorului.
- Reține că operatorul sau utilizatorul este responsabil pentru accidente sau pericolele ce implică alte persoane sau bunurile lor.

Pregătire

- Aparatul trebuie alimentat prin intermediul unei siguranțe automate cu protecție diferențială (RCD) cu un curent de declanșare de maximum 30 mA.
- Înainte de utilizare, verifică priza și cablul de alimentare pentru a te asigura că nu prezintă semne de deteriorare sau uzură. În cazul în care cablul se deteriorează în timpul utilizării, deconectează-l imediat de la priză. **NU ATINGE CABLUL DE ALIMENTARE ÎNAINTE DE A-L SCOATE DIN PRIZĂ.** Nu utiliza aparatul în cazul în care cablul este deteriorat sau uzat.
- Înainte de utilizare, inspectează întotdeauna vizual aparatul pentru a verifica că nu există apărători sau scuturi deteriorate, lipsă sau montate incorect.
- Nu folosi niciodată aparatul dacă în apropiere există animale de companie sau alte persoane, mai ales copii.

Utilizare

- Ferește cablul de alimentare și prelungitorul de piesele tăietoare.
- În timpul utilizării aparatului, poartă tot timpul protecție pentru ochi și încălțăminte robustă.
- Nu utiliza aparatul în condiții de vreme rea, mai ales când există pericol de descărcări electrice.
- Folosește aparatul numai la lumina zilei sau la o lumină artificială bună.
- Nu utiliza niciodată aparatul cu apărători sau scuturi defecte, fără dispozitive de siguranță sau în situația în care cablul este deteriorat sau uzat.
- Pornește motorul numai când mâinile și picioarele sunt departe de dispozitivele de tăiere.
- Deconectează întotdeauna aparatul de la sursa de alimentare (adică scoate ștecărul din priză, scoate dispozitivul de dezactivare sau scoate acumulatorul detașabil)
 - ori de câte ori aparatul este lăsat nesupravegheat;
 - înainte de a elimina un blocaj;
 - înainte de a verifica, de a curăța sau de a lucra la aparat;

- după lovirea unui corp străin;
- dacă produsul începe să vibreze anormal.
- Ai grijă ca dispozitivele de tăiere să nu te rănească la mâini sau picioare.
- Verifică întotdeauna că deschiderile de ventilație nu sunt blocate de resturi.

Întreținere și depozitare

- Deconectează produsul de la sursa de alimentare (adică scoate ștecărul din priză, scoate dispozitivul de dezactivare sau scoate acumulatorul detașabil) înainte de a efectua lucrări de întreținere sau curățare.
- Folosește numai piese de schimb și accesorii recomandate de producător.
- Verifică și întreține periodic produsul. Du aparatul la reparat numai la un reparator autorizat.
- Când nu este utilizat, depozitează aparatul într-un loc inaccesibil copiilor.
- Dacă se deteriorează, cablul de alimentare trebuie înlocuit de producător, de agentul de service sau de persoane cu un nivel de calificare similar, pentru a evita situațiile periculoase.

Reducerea vibrațiilor și a zgomotului

Pentru a reduce impactul emisiilor de vibrații și zgomot, limitează durata de utilizare, folosește modurile de funcționare cu nivel scăzut de vibrații și zgomot și poartă echipament individual de protecție.

la în considerare următoarele aspecte pentru a reduce la minimum riscul de expunere la vibrații și zgomot:

- Utilizează produsul numai în conformitate cu scopul în care a fost proiectat și cu aceste instrucțiuni.
- Asigură-te că produsul este în stare bună și bine întreținut.
- Utilizează accesorii corespunzătoare pentru produs și asigură-te că sunt în stare bună.
- Prinde bine mânerul / suprafața de prindere.

- Întreține produsul în conformitate cu aceste instrucțiuni și asigură întotdeauna lubrifierea sa corespunzătoare (dacă este cazul).
- Planifică-ți lucrările astfel încât să distribui utilizarea uneltelor cu nivel înalt de vibrații pe o perioadă mai îndelungată.
- Utilizarea prelungită a produsului expune utilizatorul la vibrații care pot cauza o serie de afecțiuni, cunoscute colectiv sub denumirea de sindromul vibrațiilor la nivelul mâinii / brațului (HAVS), cum ar fi albirea degetelor, dar și boli specifice, precum sindromul de tunel carpian. Pentru a reduce acest risc în timpul utilizării produsului, poartă întotdeauna mănuși de protecție și menține-ți mâinile calde.

În caz de urgență

Familiarizează-te cu utilizarea produsului citind acest manual de instrucțiuni. Memorează instrucțiunile de siguranță și respectă-le cu strictețe. Astfel, vei preveni apariția riscurilor și a pericolelor.

- **Fii întotdeauna foarte atent când utilizezi acest produs, pentru a putea recunoaște și gestiona din timp riscurile.** Intervenția rapidă poate preveni rănirea gravă și pagubele materiale.
- **Oprește produsul și deconectează-l de la sursa de alimentare dacă apar defecțiuni.** Înainte de a reutiliza produsul, cere-i unui specialist calificat să-l verifice și, dacă este cazul, să-l repare.

Riscuri reziduale

Chiar dacă utilizezi produsul în conformitate cu toate cerințele de siguranță, riscurile de rănire și pagube materiale nu dispar în totalitate. Iată ce pericole pot apărea din structura și designul acestui produs:

- Pericole pentru sănătatea utilizatorului cauzate de emisiile de vibrații dacă produsul este utilizat pe perioade îndelungate sau nu este gestionat și întreținut corespunzător.
- Leziuni corporale și pagube materiale cauzate de accesorii defecte sau impactul brusc cu obiecte ascunse în timpul utilizării.









- Pericol de accidente și pagube materiale cauzate de obiecte proiectate în aer.



AVERTISMENT! ACEST PRODUS GENEREAZĂ UN CÂMP ELECTROMAGNETIC ÎN TIMPUL FUNCȚIONĂRII! ÎN ANUMITE CONDIȚII, ACEST CÂMP POATE INTERFERA CU IMPLANTURILE MEDICALE ACTIVE SAU PASIVE! PENTRU A REDUCE RISCUL DE LEZIUNI CORPORALE GRAVE SAU CHIAR MORTALE, LE RECOMANDĂM PERSOANELOR CU IMPLANTURI MEDICALE SĂ CONSULTE MEDICUL ȘI PRODUCĂTORUL IMPLANTULUI ÎNAINTE DE A UTILIZA ACEST PRODUS!

Simboluri

Pe produs, pe eticheta energetică și în aceste instrucțiuni vei găsi, printre altele, următoarele simboluri și prescurtări. Familiarizează-te cu ele pentru a reduce riscurile precum leziunile corporale și pagubele materiale.

V~	Volt, (tensiune alternativă)	Hz	Hertz
/min sau min ⁻¹	Pe minut	W	Watt
cm	Centimetru	g	Gram
mm	Milimetru	m	Metru
kg	Kilogram	dB(A)	Decibel (clasa A)
m/s ²	Metri pe secundă la pătrat		
	Blochează / pentru a strânge sau fixa.		Deblochează / pentru a slăbi.
	Citește manualul de instrucțiuni.		Notă / remarcă.
			Atenționare / Avertisment.
xxWyy	Codul datei de fabricație: anul (20xx) și săptămâna (Wyy) fabricației.		
	Purtați protecție auditivă și Purtați protecție oculară.		
	Poartă o mască antipraf.		



Poartă mănuși de protecție.



Poartă încălțăminte de protecție antiderapantă.



Poartă îmbrăcăminte de protecție strânsă pe corp.



Oprește produsul și deconectează-l de la sursa de alimentare înainte de asamblare, curățare, reglare, întreținere, depozitare și transport.



Nu expune produsul la ploaie sau condiții de umiditate.



Obiectele aruncate de produs pot lovi utilizatorul sau alte persoane din jur. Asigură-te întotdeauna că alte persoane și animalele de companie rămân la o distanță sigură față de produs atunci când este în funcțiune. În general, trebuie interzis accesul copiilor în zona unde se află produsul.



Inspectează zona în care vei utiliza produsul și îndepărtează toate obiectele care ar putea fi proiectate de el. Dacă descoperi obiecte ascunse în timpul utilizării, oprește motorul și îndepărtează-le.



Nu permite accesul altor oameni în zona de lucru în timpul utilizării produsului. Trebuie să se respecte o distanță de cel puțin 15 m.



Scoate produsul din priză în cazul în care cablul de alimentare se deteriorează sau se încurcă. **NU ATINGE CABLUL ÎNAINTE DE A SCOATE DIN PRIZĂ.**



Trebuie evitat contactul între vârful lamei de ghidare și orice obiect.



Nivel de putere sonoră garantat la 96 dB.



Acest produs se încadrează în clasa de protecție II. Aceasta înseamnă că este echipat cu izolație avansată sau dublă.



Produsul respectă directivele europene aplicabile și a fost efectuată o evaluare a conformității cu acestea.



Simbol DEEE. Produsele electrice uzate nu trebuie eliminate împreună cu gunoiul menajer. Acolo unde există facilitățile necesare, recyclează. Pentru sfaturi privind reciclarea, consultă autoritatea locală sau magazinul local.

Specificații tehnice

General

- > Tensiune și frecvență nominală : 230-240 V~, 50 Hz
- > Putere nominală de intrare : 600 W
- > Turație nominală la utilizarea fără sarcină n_0 : 9 000 min⁻¹
- > Clasă de protecție : II / □
- > Greutate : circa 2,85 kg
- > Lungimea cablului de alimentare : circa 10 m
- > Dimensiuni (complet asamblat) : circa 402 x 323 x 1 369 mm

Capacitate cap de tăiere

- > Lățime de tăiere : 30 cm
- > Fir de tăiere : nailon, Ø 2 mm, lungime 2 x 3 m

Valori sonore

- > Nivel de presiune sonoră în poziția operatorului L_{pA} : 85,3 dB(A)
- > Incertitudine K_{pA} : 3 dB(A)
- > Nivel de putere sonoră măsurat L_{WA} ca trimmer de tuns iarba : 94,3 dB(A)
- > Incertitudine K_{WA} : 1,4 dB(A)

Valori vibrații la nivelul mâinii / brațului

- > Mâner principal $a_{h,w}$: 6,78 m/s²
- > Mâner auxiliar $a_{h,w}$: 2,61 m/s²
- > Incertitudine K : 1,5 m/s²

Valorile sonore au fost determinate conform codului de testare a zgomotului indicat în EN 50636-2-91, utilizând standardele de bază EN ISO 11201 și EN ISO 3744. Nivelul de intensitate a sunetului pentru utilizator poate depăși 80 dB(A) și sunt necesare măsuri de protecție a auzului.

Valoarea declarată a vibrațiilor a fost măsurată în conformitate cu o metodă de testare standard (în conformitate cu EN 50636-2-91) și poate fi folosită pentru a face comparație între produse. Valoarea declarată a vibrațiilor poate fi utilizată și pentru o evaluare preliminară a expunerii la aceste condiții.



AVERTISMENT! ÎN FUNCȚIE DE UTILIZAREA EFECTIVĂ A PRODUSULUI, VALORILE VIBRAȚIILOR POT SĂ DIFERE DE VALOAREA TOTALĂ DECLARATĂ. ADOPTĂ MĂSURI ADECVATE PENTRU A TE PROTEJA ÎMPOTRIVA EXPUNERII LA VIBRAȚII. IA ÎN CONSIDERARE ÎNTREGUL PROCES DE LUCRU, INCLUSIV TIMPII ÎN CARE PRODUSUL FUNCȚIONEAZĂ FĂRĂ SARCINĂ SAU ESTE OPRIT.

PRINTRE MĂSURILE ADECVATE SE NUMĂRĂ ÎNTREȚINEREA ȘI ÎNGRIJIREA REGULATĂ A PRODUSULUI ȘI A ACCESORIILOR, PĂSTRAREA MÂINILOR CALDE, PAUZELE PERIODICE ȘI PLANIFICAREA CORESPUNZĂTOARE A PROCESELOR DE LUCRU.

Explicații privind eticheta energetică

Trimmer de tuns iarba: MGT60030

M = MAC Allister

GT = Trimmer de tuns iarba

600 = Putere nominală (W)

30 = Lățime de tăiere (cm)

RO Pregătire

Despachetarea

1. Despachetează toate componentele și pune-le pe o suprafață plată și stabilă.
2. Îndepărtează toate ambalajele și dispozitivele de expediere dacă există.
3. Verifică dacă articolele din pachet sunt complete și intacte. În cazul în care constăți că unele piese lipsesc sau sunt deteriorate, nu utiliza produsul, ci contactează distribuitorul. Utilizarea unui produs incomplet sau deteriorat reprezintă un pericol la adresa oamenilor și a bunurilor materiale.
4. Verifică dacă ai toate uneltele și accesoriile necesare pentru asamblare și operare. Acestea includ și echipamentul individual de protecție adecvat.



AVERTISMENT! PRODUSUL ȘI AMBALAJUL NU SUNT JUCĂRII PENTRU COPIII! COPIII NU AU VOIE SĂ SE JOACE CU PUNGILE DIN PLASTIC, CU FOLIILE SAU CU PIESELE MICI! EXISTĂ PERICOL DE ÎNGHIȚIRE ȘI SUFOCARE!

Vei avea nevoie de

(articole nefurnizate)

Echipament individual de protecție adecvat

Șurubelniță în cruce adecvată

(articole furnizate)

Apărătoare (11)

Accesoriu pentru margini (16)



NOTĂ: Accesoriile necesare depind de utilizarea avută în vedere. Cere sfatul distribuitorului.

Configurare



AVERTISMENT! PRODUSUL TREBUIE SĂ FIE COMPLET ASAMBLAT ÎNAINTE DE UTILIZARE! NU FOLOSI PRODUSUL ASAMBLAT PARȚIAL SAU ASAMBLAT CU PIESE DETERIORATE!



URMEAȚĂ INSTRUCȚIUNILE DE ASAMBLARE PAS CU PAS ȘI FOLOSEȘTE-TE DE IMAGINILE OFERITE CA GHID VIZUAL PENTRU A ASAMBLA UȘOR PRODUSUL! NU CONECTA PRODUSUL LA SURSA DE ALIMENTARE ÎNAINTE DE A FI COMPLET ASAMBLAT!



NOTĂ: Ai grijă de componentele mici scoase în timpul asamblării sau la efectuarea reglajelor. Păstrează-le în siguranță pentru a evita pierderea lor.

Apărătoare

1. Întoarce capul de tăiere (12) cu susul în jos.
2. Desfă șurubul (11a) și ține-l la îndemână.
3. Trage afară mai întâi scutul pentru plante (13) (fig. 1, pasul 1), apoi aliniază și glisează apărătoarea (11) pe fantele de glisare (12f) de pe capul de tăiere (12) (fig. 1, pasul 2). Introdu complet apărătoarea (11) și asigură-te că găurile de șurub (11c, 12i) sunt bine aliniată.
4. Fixează apărătoarea (11) cu șurubul (11a) în sens orar (fig. 1, pasul 3).

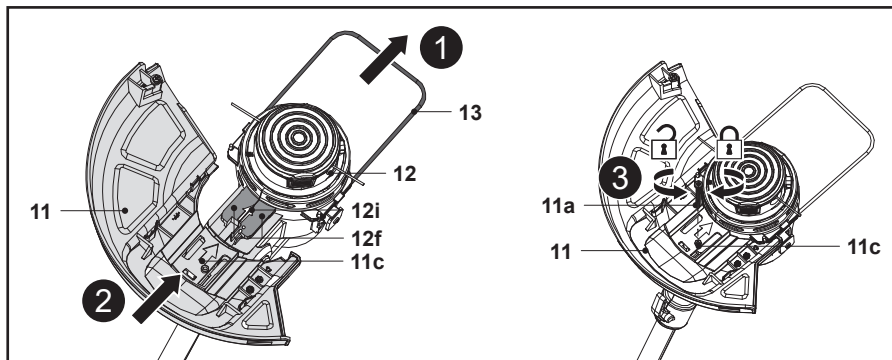

Fig. 1



AVERTISMENT! NU FOLOSI NICIODATĂ CAPUL DE TĂIERE (12) FĂRĂ A AVEA MONTATĂ CORECT APĂRĂTOAREA (11).



NOTĂ: Înainte de utilizare, scoate mai întâi apărătoarea cuțitului (11d).

Accesoriu pentru margini

Accesoriu pentru margini (16) este util pentru tunderea marginilor gazonului.

1. Aliniaza fantele de glisare de pe accesoriu pentru margini (16) cu suportul acestui accesoriu (14a) din fața carcasei motorului (14) și glisează accesoriu pentru margini (16) pentru a-l fixa. Asigură-te că se fixează în poziție (fig. 2).
2. Apasă butonul de eliberare (16a) și scoate accesoriu pentru margini (16) din suportul acestuia (14a) (fig. 3).

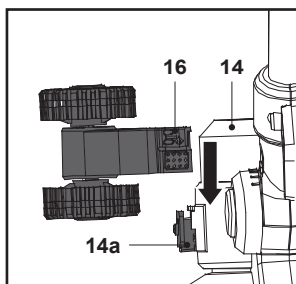

Fig. 2

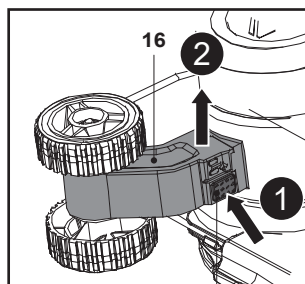

Fig. 3

Conectarea la sursa de alimentare



NOTĂ: Produsul este echipat cu un cablu de alimentare cu lungimea de 10 m. Dacă este necesar un cablu prelungitor pentru operare, respectă cerințele tehnice pentru acest produs când achiziționezi unul. Prelungitorul trebuie să fie de dimensiunea și tipul potrivite pentru produsul tău (> 1 mm²)!

Utilizează întotdeauna o sursă de alimentare cu siguranță automată cu protecție diferențială (RCD).

1. Rotește suportul de cablu (rotativ) (5) și asigură-te că vârful său este orientat în față.
2. Îndoia înapoi cablul de alimentare (3) la circa 60 cm de la capăt și introdu bucla în gaura din apărătoarea spate (4). Trece-l peste suportul de cablu (5) și trage-l ușor (3) pentru a te asigura că este bine fixat (fig. 4, 5).

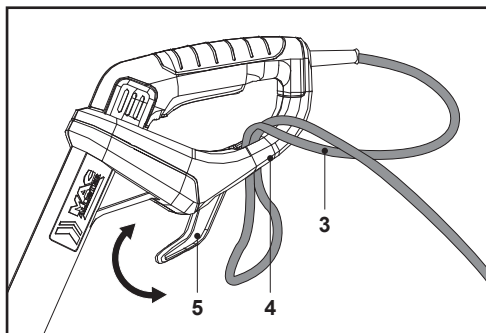

Fig. 4

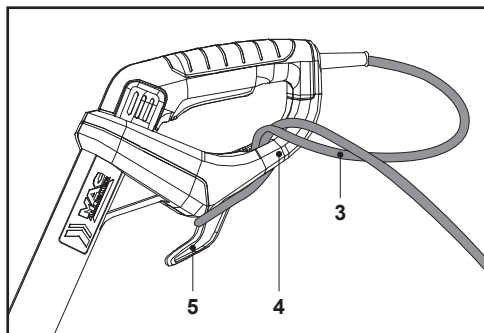

Fig. 5

3. Conectează ștecărlul cablului de alimentare (3) la o priză adecvată.



AVERTISMENT! VERIFICĂ TENSIUNEA! TENSIUNEA TREBUIE SĂ FIE ÎN CONFORMITATE CU INFORMAȚIILE DE PE ETICHETA ENERGETICĂ!

DACĂ SE FOLOSEȘTE UN PRELUNGITOR, ACESTA TREBUIE SĂ FIE ADECVAT PENTRU UTILIZAREA ÎN EXTERIOR, CU PRIZELE PROTEJATE ÎMPOTRIVA STROPirii CU APĂ.

ASIGURĂ-TE CĂ PRELUNGITORUL ESTE DE TIPUL ȘI DIMENSIUNEA POTRIVITĂ PENTRU PRODUSUL TĂU:

- 1,5 MM² PENTRU PÂNĂ LA 60 M
- 2,5 MM² PENTRU PÂNĂ LA 100 M

4. Produsul tău este acum gata de utilizare.

Scopul utilizării

Trimmerul electric de tuns iarba MGT60030 are o putere nominală de intrare de 600 W.

Acesta este un produs pentru tăiat buruieni, iarbă sau vegetație moale similară în zone greu accesibile, de exemplu sub tufe, pe pante și la margini. Nu trebuie utilizat pentru a tăia iarbă deosebit de deasă, uscată sau umedă, de ex. iarbă de pășune, sau pentru a toca frunze.

Din motive de siguranță, este esențială citirea întregului manual de instrucțiuni înaintea primei utilizări și respectarea tuturor instrucțiunilor din el.

Acesta este un produs exclusiv pentru uz casnic și sub nicio formă nu este pentru uz comercial. Nu trebuie folosit în niciun alt scop decât cele descrise.

Reglarea mânerului auxiliar

Reglează unghiul mânerului auxiliar (15) pentru a se potrivi scopului avut în vedere.

1. Apasă în jos butonul de blocare (15a) și ține-l apăsat, apoi rotește mânerul auxiliar (15) în sus sau în jos pentru a regla unghiul (fig. 6).
2. Eliberează butonul de blocare (15a) și continuă să rabatezi mânerul auxiliar (15) până se blochează în poziție. Verifică dacă sistemul cu dinți s-a blocat în poziție.

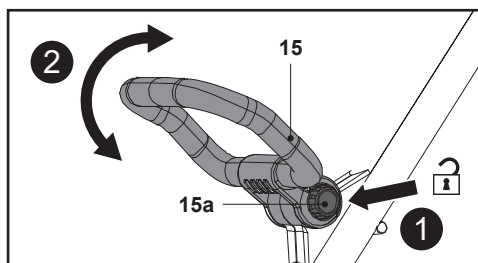

Fig. 6

Reglarea lungimii

Reglează lungimea tijei pentru a se potrivi înălțimii corpului.

1. Slăbește manșonul de blocare (8) în sens orar (fig. 7, pasul 1).
2. Trage afară tija inferioară (9) sau apăs-o pentru a adapta lungimea (fig. 7, pasul 2).
3. Strânge manșonul de blocare (8) în sens antiorar (fig. 7, pasul 3).

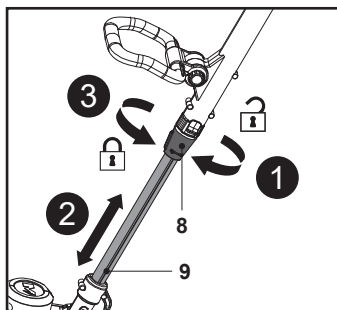

Fig. 7

Reglarea unghiului mânerului principal

Reglează mânerul principal (1) la 0° pentru tăiere sau la 90° / 180° pentru a tunde la margini.

1. Glisează butonul de deblocare (7) în jos și rotește mânerul principal (1) în sens orar ținând în același timp tija inferioară (9) pentru a regla capul de tăiere (12) la un unghi de 90° sau 180° (fig. 8). Eliberează butonul de deblocare (7) și rotește în continuare mânerul principal (1) până se blochează în poziție. Asigură-te că butonul de deblocare (7) se fixează în poziție.
2. Glisează butonul de deblocare (7) în jos și rotește mânerul principal (1) în sens antiorar ținând în același timp tija inferioară (9) pentru a regla capul de tăiere (12) la un unghi de 0° (fig. 9 A, B). Eliberează butonul de deblocare (7) și rotește în continuare mânerul principal (1) până se blochează în poziție. Asigură-te că butonul de deblocare (7) se fixează în poziție.

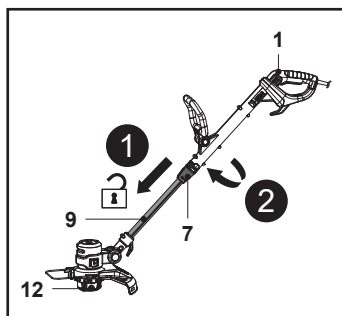

Fig. 8 (poziția inițială la 0°)

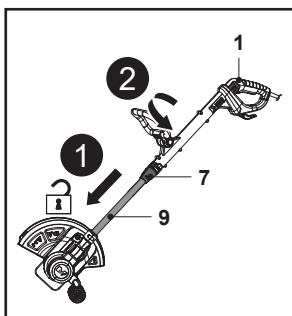

Fig. 9A (poziția inițială la 90°)

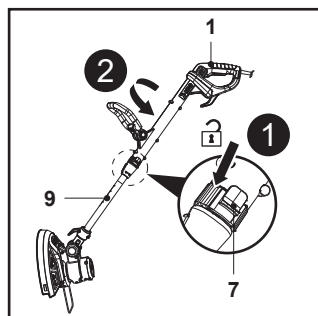

Fig. 9B (poziția inițială la 180°)



AVERTISMENT! ASIGURĂ-TE ÎNTOTDEAUNA CĂ BUTONUL DE DEBLOCARE (7) SE FIXEAZĂ ÎN UNA DIN POZIȚIILE FINALE DUPĂ REGLAREA MÂNERULUI PRINCIPAL! NU REGLA NICIODATĂ LA O POZIȚIE INTERMEDIARĂ!

Reglarea înclinării capului de tăiere

Înclină capul de tăiere (12) aliniind indicatorul (10a) cu linia indicatoare (10b) (fig. 10) astfel încât să se potrivească cu condițiile solului pentru tăiere / tundere la margini.

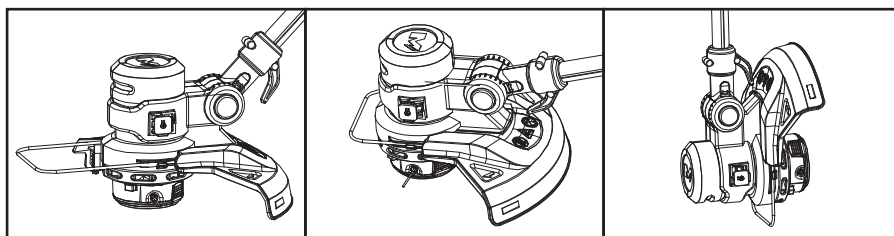
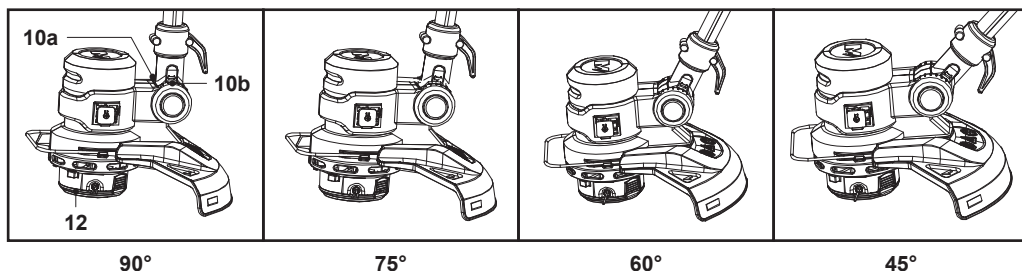

Fig. 10

1. Apasă butonul de deblocare (10) și ține-l apăsat.
2. Mișcă tija inferioară (9) puțin în sus sau în jos (fig. 11).
3. Eliberează butonul de deblocare (10) și continuă să miști tija (9) până când se blochează în poziție.

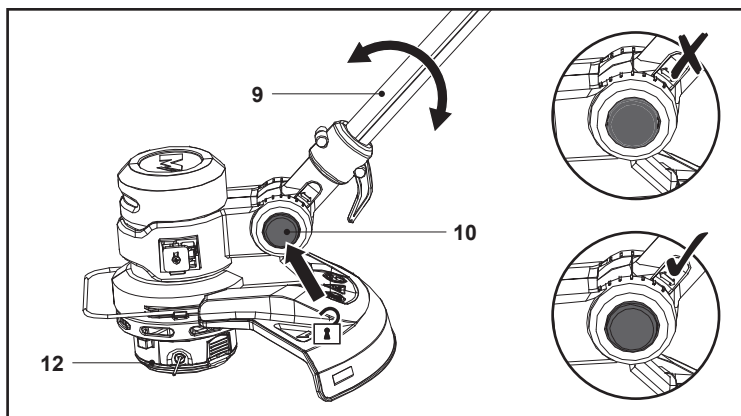

Fig. 11



AVERTISMENT! ASIGURĂ-TE ÎNTOTDEAUNA CĂ BUTONUL DE DEBLOCARE (10) SE BLOCHEAZĂ ÎN POZIȚIE DUPĂ REGLAREA CAPULUI DE TĂIERE (12) ÎN UNA DIN POZIȚIILE NECESARE! NU REGLA NICIODATĂ LA O POZIȚIE INTERMEDIARĂ!

Scut pentru plante

Folosește scutul pentru plante (13) pentru a păstra distanța față de obstacole care ar putea fi lovite de dispozitivul de tăiere.



AVERTISMENT! REGLEAZĂ POZIȚIA SCUTULUI PENTRU PLANTE DOAR CÂND PRODUSUL ESTE OPRIT ȘI DISPOZITIVUL DE TĂIERE S-A OPRIT COMPLET!

1. Trage scutul pentru plante (13) în afară până când se blochează în poziție pentru tăiere / tundere la margini (fig. 12).

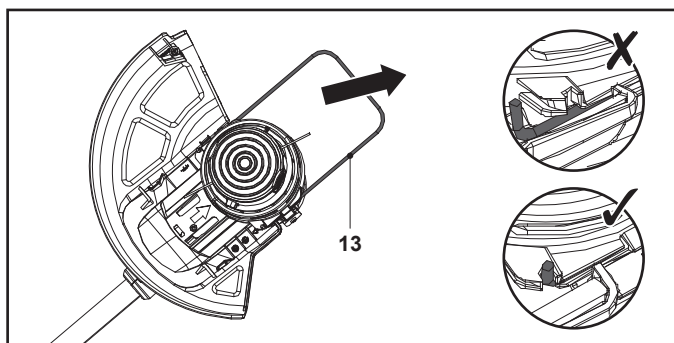

Fig. 12. Poziția de tăiere / tundere la margini

2. Apasă scutul pentru plante (13) în interior pentru transport și depozitare (fig. 13).

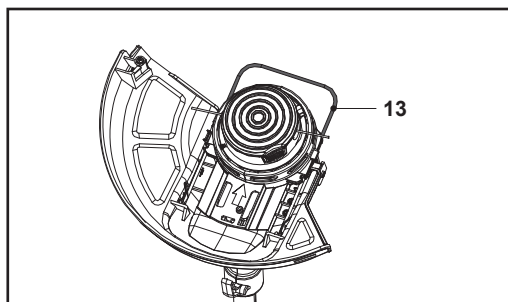

Fig. 13. Poziția de depozitare

Apărătoare

Apărătoarea (11) protejează operatorul de obiectele aruncate în timpul operării. Este echipată cu un cuțit (11b) care taie firele de tăiere (12d) (fig. 14).

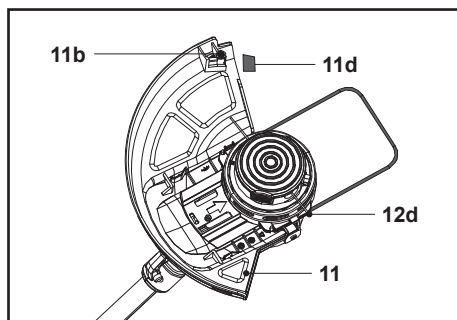

Fig. 14



NOTĂ: Înainte de utilizare, scoate întotdeauna apărătoarea cuțitului (11d).

Pornirea și oprirea

1. Ține produsul cu o mână pe mânerul auxiliar (15) și cu cealaltă mână pe mânerul principal (1).
2. Apasă comutatorul de pornire / oprire (2) pentru a porni produsul (fig. 15).
3. Eliberează comutatorul de pornire / oprire (2) pentru a opri produsul.

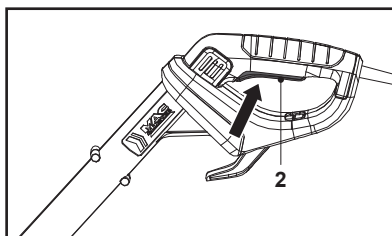

Fig. 15

Utilizarea generală

1. Înainte de fiecare utilizare, asigură-te că produsul, cablul de alimentare și ștecărul, precum și accesoriile, nu prezintă semne de deteriorare. Nu folosi produsul dacă este deteriorat sau dacă prezintă semne de uzură.
2. Asigură-te încă o dată că accesoriile și elementele atașate sunt fixate corect.
3. Ține întotdeauna produsul de mână. Păstrează mânerul uscat pentru o susținere sigură.
4. Asigură-te că fantele de aerisire sunt întotdeauna neobstrucționate și curate. Dacă este necesar, curăță-le cu o perie moale. Fantele de aerisire blocate pot duce la supraîncălzirea și deteriorarea produsului.
5. Oprește imediat produsul dacă, în timp ce lucrezi, în zona de lucru pătrund alte persoane. Așteaptă întotdeauna ca produsul să se oprească total înainte de a-l lăsa din mână.
6. Nu te suprasolicita. Fă pauze dese pentru a te asigura că te poți concentra asupra lucrului și că deții controlul total asupra produsului.
7. Nu înlocui niciodată componentele de tăiere nemetalice cu unele metalice.
8. Nu te întinde prea tare și păstrează-ți echilibrul în permanență atunci când pășești pe pante și nu alerga niciodată.
9. Nu atinge piesele periculoase aflate în mișcare înainte de a deconecta aparatul de la sursa de alimentare și înainte ca aceste piese să se fi oprit complet.
10. Poartă întotdeauna încălțăminte robustă și pantaloni lungi când folosești produsul.



AVERTISMENT! AI GRIJĂ CA, ÎN TIMPUL OPERĂRII, CABLUL PRELUNGITOR SĂ NU ATINGĂ CAPUL DE TĂIERE (12) SAU FIRUL DE TĂIERE (12D)! PERICOL DE ELECTROCUTARE!

Tundere

1. Înainte de operare, asigură-te că apărătoarea cuțitului (11d) este scoasă și că scutul pentru plante (13) este tras în afară.
2. Reglează unghiul mânerului principal (1) la 0° pentru tăiere.
3. Ține bine produsul, astfel încât să existe un spațiu între acesta și partea dreaptă a corpului tău.
4. Stai cât mai drept, nu te apleca înainte și fii atent la postură. Ține picioarele îndepărtate pentru a-ți păstra echilibrul.
5. Ține capul de tăiere (12) chiar deasupra solului, la un unghi de aproximativ 30° (fig. 16).
6. Mișcă produsul lent și constant formând un arc de la stânga la dreapta, apoi adu-l înapoi în poziția inițială și tunde următoarea zonă (fig. 17).



Fig. 16

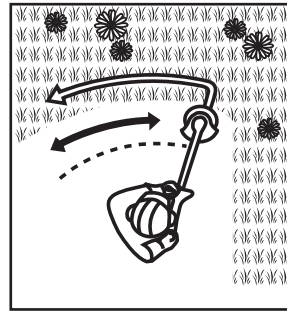

Fig. 17

7. Asigură-te că dispozitivul de tăiere este curat și fără resturi ce pot produce blocarea. Verifică periodic. Eliberează comutatorul de pornire / oprire (2) și deconectează produsul de la sursa de alimentare înainte de a verifica.
8. Taie iarba mai lungă în mai multe etape, nu dintr-o singură mișcare (fig. 18). Pentru cele mai bune rezultate, taie iarba mai lungă în etape (fig. 19).

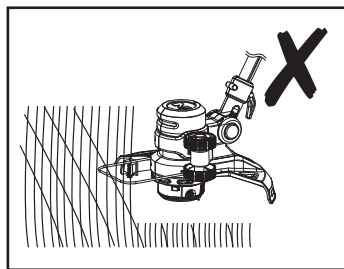

Fig. 18

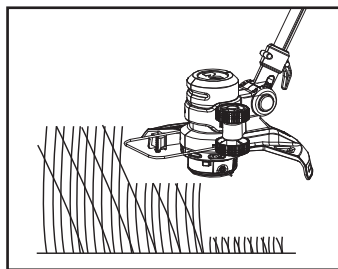

Fig. 19

Bordură

1. Înainte de operare, asigură-te că apărătoarea cuțitului (11d) este scoasă și că scutul pentru plante (13) este tras în afară.
2. Prinde accesoriul pentru margini (16) de suportul acestuia (14a).
3. Reglează unghiul mânerului principal (1) la 90° sau 180° pentru a tăia la margini (fig. 20).

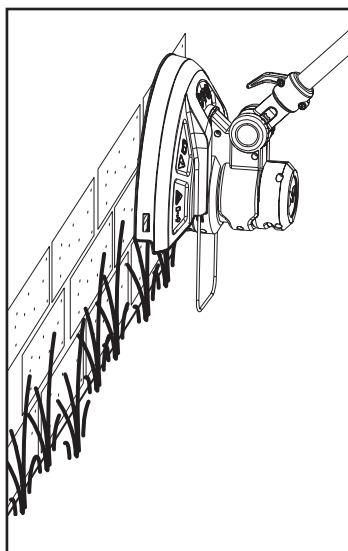

Fig. 20

Sfaturi

1. Pentru cele mai bune rezultate, nu tăia iarbă umedă, deoarece are tendința să se lipească de capul de tăiere și de apărătoare, împiedică descărcarea adecvată a resturilor tăiate și te poate face să aluneci și să cazi.
2. Nu lăsa capacul bobinei să fie tras pe sol sau pe alte suprafețe.
3. Fii atent în mod special când lucrezi în apropierea copacilor și a tufișurilor. Capul de tăiere poate deteriora scoarța sensibilă și stâlpii gardurilor.
4. Trage în afară scutul pentru plante (13) pentru ca dispozitivul de tăiere să nu intre în contact cu obiecte dure precum pereți și borduri (fig. 21, 22).

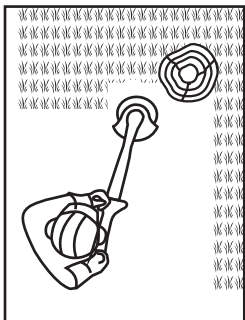

Fig. 21

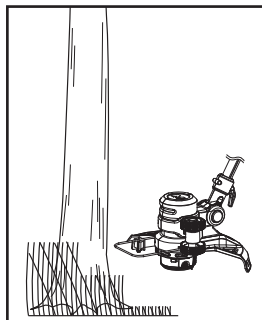

Fig. 22



NOTĂ: Firul de tăiere se va uza mai rapid și va necesita înlocuire mai frecventă dacă efectuezi tăieri pe lângă trotuare sau alte suprafețe abrazive ori dacă tai buruieni groase.



NOTĂ: În timpul tăierii, dispozitivul de tăiere poate fi blocat de iarbă sau de solul denivelat. Așadar, produsul se va opri automat din cauza supracurentului. În acest caz, eliberează comutatorul de pornire / oprire mai mult de 3 s și apoi apasă-l din nou pentru a continua cu tăierea.

Alimentarea cu fir de tăiere

În timpul utilizării, vârful firelor de tăiere (12d) se va scurta din cauza uzurii, iar firul se poate rupe. Verifică periodic starea firelor de tăiere (12d) și reglează dacă este necesar.



AVERTISMENT! OPREȘTE ÎNTOTDEAUNA PRODUSUL, DECONECTEAZĂ-L DE LA SURSA DE ALIMENTARE ȘI LASĂ-L SĂ SE RĂCEASCĂ ÎNAINTE DE A EFECTUA OPERAȚIUNI DE VERIFICARE, ÎNTREȚINERE ȘI CURĂȚARE!



NOTĂ: Acest produs este echipat cu un cap cu autoalimentare. Nu lovi capul de tăiere de sol, deoarece produsul se poate deteriora.

Alimentare manuală

1. Întoarce capul de tăiere (12) cu susul în jos.
2. Apasă butonul de eliberare (12g) trăgând în același timp de firele de tăiere (12d). Bobina de tăiere (12c) va elibera firele de tăiere (fig. 23).

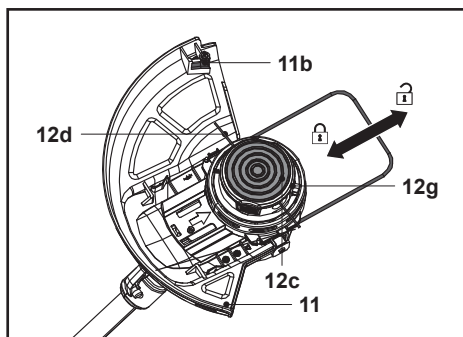

Fig. 23

3. Repetă până când partea uzată a firelor de tăiere (12d) depășește distanța până la cuțit (11b).
4. Pornește produsul și folosește-l conform instrucțiunilor. Firul în exces este tăiat de cuțit (11b) și trebuie să rămână întotdeauna în raza apărătorii (11).



AVERTISMENT! FIRUL DE TĂIERE TREBUIE ARUNCAT! PERICOL DE ACCIDENTARE, ÎN SPECIAL PENTRU PERSOANELE DIN JUR!



Alimentare automată

1. Când produsul este în funcțiune, eliberează comutatorul de pornire / oprire (2) pentru ca produsul să se oprească complet.
2. Apasă comutatorul de pornire / oprire (2) pentru a porni produsul.



NOTĂ: Firul de tăiere se va extinde cu circa 3-5 mm la fiecare oprire și pornire, până când lungimea ajunge la cuțit. Evită opririle și pornirile frecvente, deoarece firul de tăiere poate fi alimentat automat neintenționat, ducând la risipă de fir.

După utilizare

1. Oprește produsul, deconectează-l de la sursa de alimentare și lasă-l să se răcească.
2. Prinde apărătoarea cuțitului (11d) dacă este necesar.
3. Verifică, curăță și depozitează produsul după cum se indică mai jos.

Reguli esențiale privind îngrijirea



AVERTISMENT! OPREȘTE ÎNTOTDEAUNA PRODUSUL, DECONECTEAZĂ-L DE LA SURSA DE ALIMENTARE ȘI LASĂ-L SĂ SE RĂCEASCĂ ÎNAINTE DE A EFECTUA OPERAȚIUNI DE VERIFICARE, ÎNTREȚINERE ȘI CURĂȚARE!



1. Păstrează produsul curat. Îndepărtează reziduurile după fiecare utilizare și înainte de depozitare.
2. Curățarea regulată și corectă va asigura o utilizare sigură și va prelungi durata de viață a produsului.
3. Verifică produsul înainte de fiecare utilizare pentru a te asigura că nu are componente uzate și deteriorate. Nu folosi produsul dacă depistezi componente uzate sau deteriorate.



AVERTISMENT! EFECTUEAZĂ LUCRĂRI DE REPARAȚII ȘI ÎNTREȚINERE DOAR ÎN CONFORMITATE CU ACESTE INSTRUCȚIUNI! TOATE CELELALTE LUCRĂRI TREBUIE EFECTUATE DE UN SPECIALIST CALIFICAT!

Curățarea generală

1. Curăță produsul cu o cârpă umedă și săpun cu pH neutru. Folosește o perie pentru zonele greu accesibile.
2. Folosind o cârpă și o perie, curăță în mod special fantele de aerisire după fiecare utilizare.
3. Îndepărtează praful persistent cu aer la presiune ridicată (max. 3 bar).



NOTĂ: Nu utiliza substanțe chimice, alcaline, abrazive sau alți detergenți ori dezinfectanți agresivi pentru curățarea acestui produs, deoarece îi pot deteriora suprafețele.

4. Verifică dacă nu există componente uzate sau deteriorate. Înainte de a utiliza produsul din nou, înlocuiește piesele uzate după cum este necesar sau contactează un centru de service autorizat pentru reparații. Verifică dacă nu există componente uzate sau deteriorate. Înainte de a utiliza produsul din nou, înlocuiește piesele uzate după cum este necesar sau contactează un centru de service autorizat pentru reparații.

Apărătoare

1. Păstrează apărătoarea (11) curată și fără resturi. Îndepărtează resturile vegetale tăiate.
2. Înlocuiește apărătoarea (11) cu una de același tip când se uzează sau prezintă semne de deteriorare.

Fir de tăiere

Înlocuirea bobinei de tăiere

Înlocuiește bobina de fir când este goală sau uzată.

1. Întoarce produsul cu susul în jos pentru a avea acces la firele de tăiere.
2. Ține bine capul de tăiere (12) cu o mână. Apasă clemele de eliberare (12b) de pe ambele părți, apoi ridică și scoate capacul (12a) (fig. 24).
3. Scoate bobina de tăiere (12c) din carcasă (12e) (fig. 25).

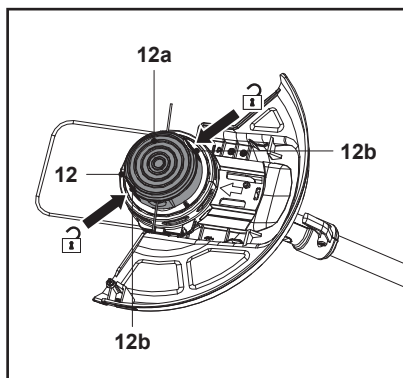

Fig. 24

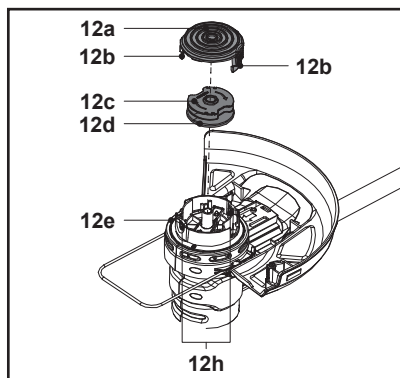

Fig. 25

4. Curăță carcasa (12e) înainte de a introduce o bobină nouă (12c) de același tip.
5. Trage din bobina nouă un fir de tăiere (12d) cu lungimea de circa 15 cm.
6. Eliberează firul de tăiere (12d) din creștături și ține-l în poziție. Evită ca firul de tăiere (12d) să iasă din bobină (12c) (fig. 26, pasul 1).
7. Dirijează capătul firului prin inelul de prindere (12h) de pe carcasa (12e) (fig. 26, pasul 2).
8. Repetă pașii de mai sus (de la 5 la 7) pentru a dirija celălalt capăt al firului de tăiere prin celălalt inel de prindere (12h).
9. Introdu bobina de tăiere (12c) în carcasa (12e) (fig. 26, pasul 3). Rotește bobina până când se blochează în poziție.
10. Montează la loc capacul (12a) și asigură-te că se fixează în poziție.

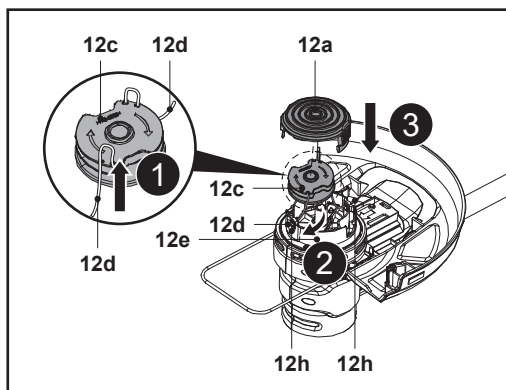

Fig. 26

Reumplerea bobinei cu fir de tăiere

1. Scoate bobina (12c) din carcasa (12e) conform instrucțiunilor din capitolul „Fir de tăiere – Înlocuirea bobinei de tăiere”.
2. Aruncă resturile de fir (12d) din bobină (12c).
3. Curăță carcasa (12e) și bobina de tăiere (12c).
4. Taie două noi fire de tăiere la o lungime de 3 m, cu diametrul de 2 mm.

- Dirijează un capăt al noilor fire de tăiere (12d) prin micile inele de pe bobină (12c) în direcția săgeților (fig. 27).
- Introdu două fire de tăiere (12d) până la capăt și apoi pliază-le.

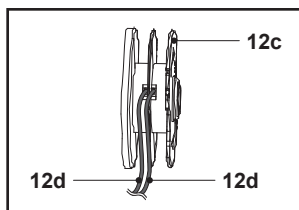

Fig. 27

- Rulează strâns toate firele de tăiere în jurul bobinei de tăiere (12c), în direcția săgeților de pe aceasta (fig. 28).

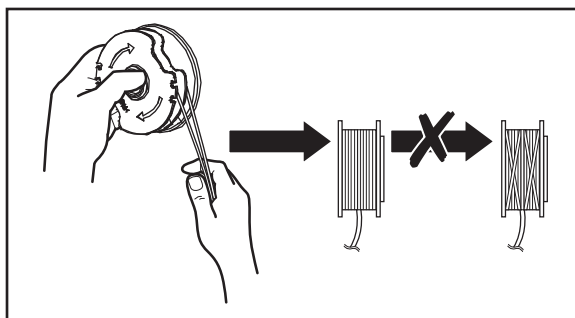

Fig. 28

Piese de schimb / piese de rezervă

Piesele de schimb sunt disponibile la un distribuitor autorizat sau la serviciul nostru de relații cu clienții.

Cablul de alimentare

Dacă se deteriorează, cablul de alimentare trebuie înlocuit de producător, de agentul de service sau de persoane cu un nivel de calificare similar, pentru a evita o situație periculoasă.

Reparare

Acest produs nu conține piese care pot fi reparate de utilizator. Pentru verificare și reparare, contactează un centru de service autorizat sau o persoană cu un nivel de calificare similar.

Depozitare

- Oprește produsul și deconectează-l de la sursa de alimentare.
- Curăță produsul după cum se descrie mai sus.
- Dacă este necesar, împinge scutul pentru plante (13) în interior.
- Rotește suportul de cablu (rotativ) (5) și asigură-te că vârful său este orientat în spate (fig. 29).
- Înfășoară cablul de alimentare (3) sau cablul prelungitor pe cele două suporturi (5, 9a) și fixează-l cu o clemă adecvată (fig. 30).

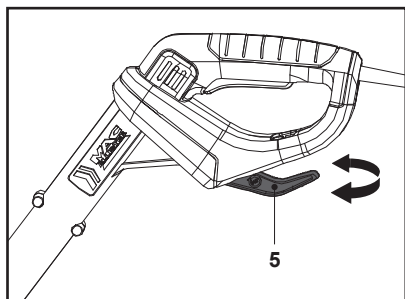

Fig. 29

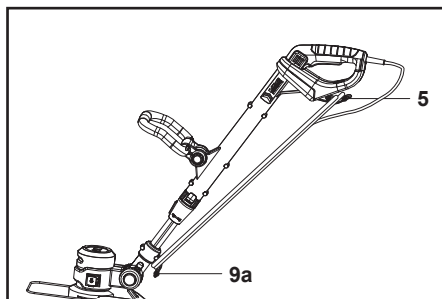

Fig. 30

6. Depozitează produsul și accesoriile într-un loc întunecos, uscat, ferit de îngheț și bine ventilat.
7. Depozitează întotdeauna produsul într-un loc inaccesibil copiilor. Temperatura ideală de depozitare este între 10 și 30 °C.

Transport

1. Oprește produsul și deconectează-l de la sursa de alimentare
2. Prinde apărătoarea cuțitului (11d) dacă este necesar.
3. Dacă este necesar, împinge scutul pentru plante (13) în interior.
4. Transportă întotdeauna produsul ținându-l de cele două mâner (1, 15).
5. Protejează produsul de loviturile puternice sau vibrațiile intense care ar putea apărea în vehicule în timpul transportului.
6. Fixează produsul pentru a-l împiedica să alunece sau să se răstoarne.

Depanare

Defecțiunile suspectate au deseori cauze care pot fi remediate de utilizator. Prin urmare, verifică produsul utilizând această secțiune. În majoritatea cazurilor, problema poate fi remediată rapid.



AVERTISMENT! EFECTUEAZĂ NUMAI PAȘII DESCRIȘI ÎN ACESTE INSTRUCȚIUNI! DACĂ NU POȚI REZOLVA PROBLEMA, TOATE CELELALTE VERIFICĂRI, LUCRĂRI DE ÎNTREȚINERE SAU REPARAȚII TREBUIE EFECTUATE DE UN CENTRU DE SERVICE AUTORIZAT SAU DE UN SPECIALIST CU CALIFICARE SIMILARĂ!

Problemă	Cauză posibilă	Soluție
1. Produsul nu pornește	<ol style="list-style-type: none"> 1.1. Nu este conectat la sursa de alimentare 1.2. Cablul de alimentare sau ștecărul sunt defecte 1.3. Altă defecțiune electrică la produs 	<ol style="list-style-type: none"> 1.1. Conectează-l la sursa de alimentare 1.2. Trebuie verificat de un electrician calificat 1.3. Trebuie verificat de un electrician calificat
2. Produsul nu ajunge la puterea maximă	<ol style="list-style-type: none"> 2.1. Cablul prelungitor nu este adecvat pentru acest produs 2.2. Sursa de curent (de exemplu, generatorul) are tensiunea prea joasă 2.3. Fantele de aerisire sunt blocate 	<ol style="list-style-type: none"> 2.1. Folosește un prelungitor adecvat 2.2. Conectează la altă sursă de alimentare 2.3. Curăță fantele de aerisire

Problemă	Cauză posibilă	Soluție
3. Rezultat nesatisfăcător	3.1. Firul de tăiere este uzat sau deteriorat	3.1. Înlocuiește-l cu unul nou
4. Vibrații sau zgomot în exces	4.1. Capul de tăiere este deteriorat 4.2. Șuruburile sau piulițele sunt slăbite 4.3. Firul de tăiere este uzat / deteriorat	4.1. Înlocuiește-l cu unul nou 4.2. Strânge șuruburile / piulițele 4.3. Înlocuiește-l cu unul nou

Reciclarea și eliminarea deșeurilor



Acest simbol este cunoscut drept „simbolul toberonului cu roți barat cu un X”.

Atunci când acest simbol este inclus pe un produs sau pe o baterie, înseamnă că nu trebuie eliminat(ă) împreună cu gunoiul menajer general.

Unele substanțe chimice conținute de produsele electrice / electronice sau de baterii pot fi dăunătoare pentru sănătate și mediu.

Elimină articolele electrice / electronice sau bateriile uzate numai prin programele centrelor de colectare separate, care se ocupă de recuperarea și reciclarea materialelor din componența lor.

Colaborarea ta este vitală pentru a asigura succesul acestor programe și pentru protecția mediului.

Garanție

Avem o grijă deosebită să selectăm materiale de înaltă calitate și să utilizăm tehnici de fabricare care ne permit să creăm produse care încorporează designul și durabilitatea. Acest produs de garanție din partea producătorului de 2 ani pentru defectele de fabricație, de la data achiziției (dacă este cumpărat din magazin) sau de la data livrării (dacă este cumpărat online), fără niciun cost suplimentar pentru uz casnic normal (nu profesional sau comercial).

Pentru a efectua o solicitare în temeiul acestei garanții, trebuie să prezentați dovada achiziției (cum ar fi, chitanța de vânzare / bonul fiscal, factura de achiziție sau alte dovezi admisibile conform legii aplicabile); vă rugăm să păstrați dovada achiziției într-un loc sigur. Pentru ca această garanție să se aplice, produsul achiziționat trebuie să fie nou, garanția neaplicându-se pentru produse la mâna a doua sau produse de prezentare. Cu excepția cazului în care legislația aplicabilă prevede altfel, orice produs înlocuitor livrat în baza prezentei garanții va beneficia de garanție doar până la expirarea perioadei inițiale de garanție.

Prezenta garanție acoperă defecțiunile produsului și erorile de funcționare, cu condiția ca produsul să fi fost utilizat în scopul prevăzut și să fi fost instalat, curățat, îngrijit și întreținut în conformitate cu informațiile conținute în termenii și condițiile prezente, manualul de utilizare și practicile standard, cu condiția ca practicile standard să nu fie în contradicție cu manualul de utilizare.

Această garanție nu acoperă defectele și deteriorările provocate de uzura normală sau daunele care pot fi rezultatul utilizării necorespunzătoare, instalării sau asamblării defectuoase, neglijenței, accidentelor, utilizării greșite sau modificărilor aduse produsului. Cu excepția cazului în care legislația aplicabilă prevede altfel, prezenta garanție nu va acoperi, în niciun caz, costurile suplimentare (de expediere, deplasare, dezinstalare și reinstalare, manoperă etc.) sau daunele directe și indirecte.

Această garanție nu acoperă defectele și deteriorările cauzate sau rezultate din:

- Uzura normală a produsului, inclusiv uzura accesoriilor;
- Supraîncărcare, utilizare incorectă sau neglijență;
- Încercarea de efectuare a reparațiilor de altă persoană în afară de un agent autorizat;
- Daune cosmetice;
- Deteriorări cauzate de obiecte străine, substanțe sau accidente;
- Deteriorări sau modificări accidentale;

- Nerespectarea îndrumărilor producătorului;
- Pierderea utilizării bunurilor.

Dacă produsul este defect, vom proceda, într-un timp rezonabil, la repararea, înlocuirea, returnarea banilor, operațiuni de service sau oferire piese de schimb.

Drepturile acoperite de această garanție sunt aplicabile în țara în care ați achiziționat produsul. Întrebările legate de garanție trebuie adresate magazinului de la care ați achiziționat produsul.

Garanția este suplimentară drepturilor dvs. legale și nu le afectează.

Dacă achiziționați acest produs din Turcia sau România, veți primi o garanție.

**IMPORTANT – PĂSTRAȚI ACESTE
INFORMAȚII PENTRU REFERINȚE VIITOARE:
CITIȚI CU ATENȚIE**



(EN) EU DECLARATION OF CONFORMITY
(FR) DÉCLARATION UE DE CONFORMITÉ
(PL) DEKLARACJA ZGODNOŚCI UE
(RO) DECLARAȚIA DE CONFORMITATE UE
(ES) DECLARACIÓN UE DE CONFORMIDAD
(PT) DECLARAÇÃO DE CONFORMIDADE UE

Product / Produit / Produkt / Produsul / Producto / Produto

- Grass trimmer 600 W 30 cm / Coupe-bordures 600 W 30 cm / Podkaszarka 600 W 30 cm / Trimmer de tuns iarba de 600 W 30 cm / Cortabordes 600 W 30 cm / Aparador de relva de 600 W 30 cm
- MGT60030 / TTB820GGT
- Type / batch or serial number range 000001 to 999999

Name and address of the manufacturer or his authorised representative:

Nom et adresse du fabricant ou de son mandataire:

Nazwa i adres producenta lub jego upoważnionego przedstawiciela:

Denumirea și adresa producătorului sau a reprezentantului său autorizat:

Nombre y dirección del fabricante o de su representante autorizado:

Nome e endereço do fabricante ou do respetivo mandatário:

Kingfisher International Products B.V.,
Rapenburgerstraat 175E,
1011 VM Amsterdam,
The Netherlands

This declaration of conformity is issued under the sole responsibility of the manufacturer.

La présente déclaration de conformité est établie sous la seule responsabilité du fabricant.

Niniejsza deklaracja zgodności wydana zostaje na wyłączną odpowiedzialność producenta.

Prezenta declarație de conformitate este emisă pe răspunderea exclusivă a producătorului.

La presente declaración de conformidad se expide bajo la exclusiva responsabilidad del fabricante.

A presente declaração de conformidade é emitida sob a exclusiva responsabilidade do fabricante.

Object of the declaration / Objet de la declaration / Przedmiot deklaracji / Obiectul declarației / Objeto de la declaración / Objeto da declaração

Product / Produit / Produkt / Produsul / Producto / Produto	Model / Modèle / Model / Modelul / Modelo / Modelo	EAN
Grass trimmer 600 W 30 cm / Coupe-bordures 600 W 30 cm / Podkaszarka 600 W 30 cm / Trimmer de tuns iarba de 600 W 30 cm / Cortabordes 600 W 30 cm / Aparador de relva de 600 W 30 cm	MGT60030 / TTB820GGT	5059340239347 (UK) 5059340240015 (EU) 5059340239378 (UK) 5059340240046 (EU)

The object of the declaration described above is in conformity with the relevant Union harmonisation legislation:

L'objet de la déclaration décrit ci-dessus est conforme à la législation d'harmonisation de l'Union applicable:

Wymieniony powyżej przedmiot niniejszej deklaracji jest zgodny z odnośnymi wymaganiami unijnego prawodawstwa harmonizacyjnego:

Obiectul declarației descris mai sus este în conformitate cu legislația relevantă de armonizare a Uniunii:

El objeto de la declaración descrita anteriormente es conforme con la legislación de armonización pertinente de la Unión:

O objeto da declaração acima descrito está em conformidade com a legislação de harmonização da União aplicável:

2006/42/EC as amended Machinery Directive
 2014/30/EU as amended Directive Electromagnetic compatibility
 2000/14/EC as amended Outdoor Noise Directive
 2011/65/EU as amended Directive Restriction of the use of certain hazardous substances in electrical and electronic equipment
 Directive 2006/42/CE relative aux machines
 2014/30 / UE telle que modifiée Directive Compatibilit   electromagn  tique
 Directive 2000/14/CE relative aux   missions sonores ext  rieures
 Directive 2011/65/UE relative    la limitation de l'utilisation de certaines substances dangereuses dans les   quipements   lectriques et   lectroniques
 2006/42/WE w zmienionej dyrektywie maszynowej
 2014/30 / UE ze zmianami Dyrektywa Kompatybilno   elektromagnetyczna
 2000/14/WE w zmienionej dyrektywie w sprawie ha  su na zewn  trz
 2011/65 / UE ze zmianami Dyrektywa Ograniczenie stosowania niekt  rych niebezpiecznych substancji w sprz  cie elektrycznym i elektronicznym
 2006/42/CE, astfel a fost modificat   Directiva privind echipamentele
 2014/30/UE, astfel a fost modificat   Directiva privind compatibilitatea electromagnetic  
 2000/14/CE, astfel a fost modificat   Directiva privind zgomotul   n aer liber
 2011/65/UE, astfel a fost modificat   Directiva privind limitarea utiliz  rii anumitor substan  e periculoase   n echipamentele electrice   i electronice
 Directiva sobre maquinaria modificada 2006/42/CE
 2014/30/UE modificada Directiva Compatibilidad electromagn  tica
 2000/14/CE modificada Directiva sobre ruido al aire libre
 2011/65/UE modificada Directiva Restricci  n del uso de determinadas sustancias peligrosas en equipos el  ctricos y electr  nicos
 2006/42/CE como diretiva de m  quinas alteradas
 2014/30/UE como altera  o da compatibilidade eletromagn  tic
 2000/14/CE como diretiva de ru  do exterior alterada
 2011/65/UE como restri  o diretiva alterada da utiliza  o de certas subst  ncias perigosas em equipamentos el  tricos e eletr  nicos

Measured Sound Power Level
Le niveau de puissance acoustique mesur  
Zmierzony poziom mocy akustycznej
Nivel de putere acustic   m  surat
Nivel de potencia sonora medido
N  vel de pot  ncia sonora medido
: 94.3 dB(A)

Guaranteed Sound Power Level
Le niveau de puissance acoustique garant
Gwarantowany poziom mocy akustycznej
Nivel de putere acustic   garantat
Nivel de potencia sonora garantizado
N  vel de pot  ncia sonora garantido
: 96 dB(A)

References to the relevant harmonised standards used or references to the other technical specifications in relation to which conformity is declared:
 R  f  rences des normes harmonis  es pertinentes appliqu  es, y compris la date de celles-ci, ou des autres specifications techniques, y compris la date de celles-ci, par rapport auxquelles la conformit   est d  clar  e:
 Odwołania do odno  nych norm zharmonizowanych, kt  re zastosowano, wraz z dat   normy, lub do innych specyfikacji technicznych, wraz z dat   specyfikacji, w odniesieniu do kt  rych deklarowana jest zgodno  c:
 Trimiteri la standardele armonizate relevante folosite, inclusiv data standardului, sau trimiteri la celelalte specifica  ii tehnice, inclusiv data specifica  iilor,   n leg  tur   cu care se declar   conformitatea:
 Referencias a las normas armonizadas pertinentes utilizadas, incluidas las fechas de las normas, o referencias a las otras especificaciones t  cnicas, incluidas las fechas de las especificaciones, respecto a las cuales se declara la conformidad:
 Refer  ncias   s normas harmonizadas aplic  veis utilizadas, incluindo a data da norma, ou   s outras especifica  o  es t  cnicas, incluindo a data da especifica  o, em rela  o   s quais    declarada a conformidade:

EN 60335-1:2012+A11+A13+A1+A14+A2+A15
EN 50636-2-91:2014
EN IEC 55014-1:2021
EN IEC 55014-2:2021
EN IEC 61000-3-2:2019+A1
EN 61000-3-3:2013+A1+A2
EN ISO 3744:1995

Where applicable, the notified body TÜV Rheinland LGA Products GmbH, Tillystraße 2, 90431 Nürnberg, Germany, 0197 performed Outdoor Noise Directive and issued the certificate: JO 60158928 0001.

Le cas échéant, l'organisme notifié TÜV Rheinland LGA Products GmbH, Tillystraße 2, 90431 Nürnberg, Germany, 0197 a effectué Directive 2000/14/CE relative aux émissions sonores extérieures et a établi le certificate: JO 60158928 0001.

W stosownych przypadkach jednostka TÜV Rheinland LGA Products GmbH, Tillystraße 2, 90431 Nürnberg, Germany, 0197 notyfikowana przeprowadziła 2000/14/WE w zmienionej dyrektywie w sprawie hałasu na zewnątrz i wydała certyfikat :JO 60158928 0001.

După caz, organismul notificat TÜV Rheinland LGA Products GmbH, Tillystraße 2, 90431 Nürnberg, Germany, 0197 a efectuat 2000/14/CE, astfel a fost modificată Directiva privind zgomotul în aer liber și a emis certificatul: JO 60158928 0001.

Si procede, el organismo notificado TÜV Rheinland LGA Products GmbH, Tillystraße 2, 90431 Nürnberg, Germany, 0197 ha efectuado 2000/14/CE modificada Directiva sobre ruido al aire libre y expide el certificado: JO 60158928 0001.

Se for esse o caso, o organismo notificado TÜV Rheinland LGA Products GmbH, Tillystraße 2, 90431 Nürnberg, Germany, 0197 efetuou 2000/14/CE como diretiva de ruído exterior alterada e emitiu o certificado: JO 60158928 0001.

Authorised signatory and technical file holder / signataire et responsable de la documentation technique autorisé / podmiot uprawniony do wystawienia i adres przechowywania dokumentacji technicznej / semnatar autorizat și deținător al dosarului tehnic / firmante autorizado y titular del expediente tecnico / signatário autorizado e detentor da ficha técnica

Kingfisher International Products B.V.,
Rapenburgerstraat 175E,
1011 VM Amsterdam,
The Netherlands



David Awe
Group Quality Director

: [18/03/2025]

Producător:

EU Manufacturer:

Kingfisher International Products B.V.,
Rapenburgerstraat 175E,
1011 VM Amsterdam,
The Netherlands

RO www.bricodepot.ro

**Pentru a consulta manualele de instrucțiuni
online, vizitați www.kingfisher.com/products**



ES Cortabordes de
600 W

MGT60030

5059340239347

5059340240015

TTB820GGT

5059340239378

5059340240046

ES INSTRUCCIONES ORIGINALES IMPORTANTE:

Estas instrucciones son para su propia seguridad.

Léalas atentamente antes de manipular el producto y
guárdelas para futuras consultas.



V10625_5059340239347_MAND2_2324

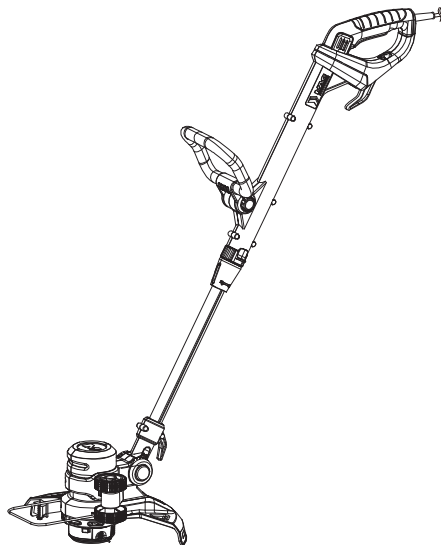

01. x1

ES Necesitará

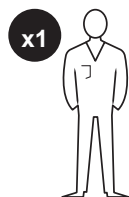

(artículos no suministrados)

- Equipo de protección individual adecuado
- Destornillador de estrella adecuado

ES Contenido

ES	
Descripción del producto	3
Seguridad	4
Preparación	15
Funciones y configuración	18
Uso	23
Cuidado y mantenimiento	27
Garantía	32
Declaración de conformidad	33

ES Descripción del producto

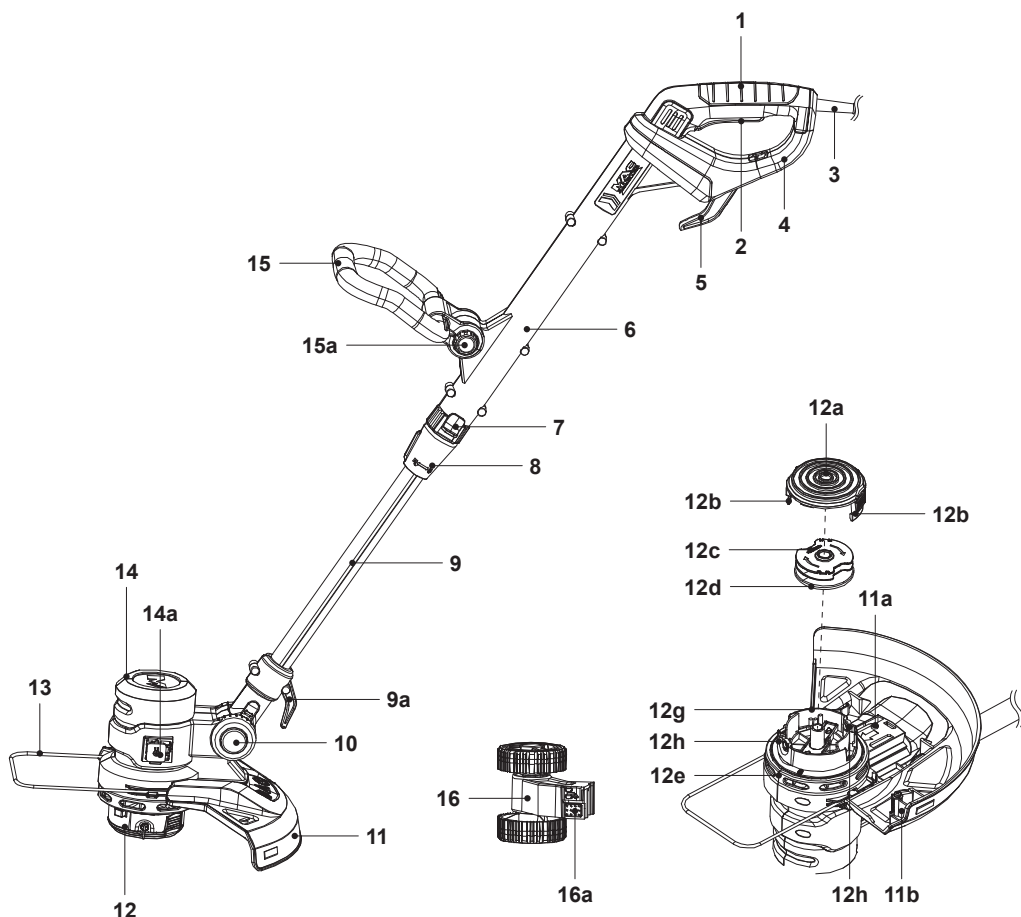

- | | | |
|---|--|---|
| 1. Empuñadura principal | 10. Botón de desbloqueo para el ajuste de la inclinación | e. Alojamiento |
| 2. Interruptor de encendido / apagado | a. Indicador* | f. Ranura deslizante (x2)* |
| 3. Cable de alimentación con enchufe | b. Línea de indicación* | g. Pulsador de liberación |
| 4. Protección trasera | 11. Protección | h. Ojal |
| 5. Retenedor de cable (giratorio) | a. Tornillo | i. Orificio para tornillo* |
| 6. Parte superior de la barra | b. Cuchilla | 13. Protector de plantas |
| 7. Botón de desbloqueo para el ajuste del ángulo | c. Orificio para tornillo* | 14. Alojamiento del motor |
| 8. Manguito de bloqueo para el ajuste de longitud | d. Protector de cuchilla* | a. Soporte de desbrozadora |
| 9. Parte inferior de la barra | 12. Cabezal de corte | 15. Empuñadura auxiliar a. Botón de bloqueo |
| a. Retenedor de cable (fijo) | a. Cubierta | b. Rueda desbrozadora |
| | b. Pestillo de liberación (x2) | a. Botón de liberación |
| | c. Bobina de corte | |
| | d. Hilo de corte (x2) | |



NOTA: Las piezas marcadas con * no se muestran en esta imagen. Consulte la sección correspondiente del manual de instrucciones.



Advertencias de seguridad generales

- No permita nunca que niños, personas con discapacidad física, sensorial o mental, o bien sin experiencia y conocimientos, o en su caso personas no familiarizadas con estas instrucciones, usen la máquina; las normativas locales pueden restringir la edad del operario.
- Los niños no deben jugar con el aparato.
- Los niños no deben realizar labores de limpieza ni de mantenimiento del aparato.

Advertencias de seguridad generales sobre herramientas eléctricas



ADVERTENCIA: LEA TODAS LAS ADVERTENCIAS DE SEGURIDAD, INSTRUCCIONES, ILUSTRACIONES Y ESPECIFICACIONES QUE SE INCLUYEN CON ESTA HERRAMIENTA ELÉCTRICA. SI NO SE SIGUEN TODAS LAS INSTRUCCIONES INDICADAS A CONTINUACIÓN, SE PUEDEN PRODUCIR DESCARGAS ELÉCTRICAS, INCENDIOS O LESIONES GRAVES.

GUARDE TODAS LAS ADVERTENCIAS E INSTRUCCIONES PARA FUTURAS CONSULTAS.

EL TÉRMINO "HERRAMIENTA ELÉCTRICA" EN LAS ADVERTENCIAS HACE REFERENCIA TANTO A UNA HERRAMIENTA ELÉCTRICA CONVENCIONAL (CON CABLE) COMO A UNA HERRAMIENTA CON BATERÍA (INALÁMBRICA).

Seguridad en la zona de trabajo

- **Mantenga la zona de trabajo limpia y bien iluminada.** Las zonas desordenadas u oscuras favorecen los accidentes.
- **No maneje herramientas eléctricas en atmósferas explosivas, tales como en presencia de líquidos inflamables, gases o polvo.** Las herramientas eléctricas crean chispas que pueden prender el polvo o los vapores.
- **Mantenga a los niños y personas presentes a cierta distancia mientras maneja una herramienta eléctrica.** Las distracciones pueden hacer que pierda el control.

Seguridad eléctrica

- **Los enchufes de las herramientas eléctricas deben coincidir con las tomas de corriente. No modifique el enchufe de ninguna manera. No utilice enchufes adaptadores con herramientas eléctricas conectadas a tierra.** Los enchufes y las correspondientes tomas de corriente sin modificar reducirán el riesgo de descarga eléctrica.
- **Evite el contacto del cuerpo con superficies puestas a tierra, como tuberías, radiadores, cocinas eléctricas y refrigeradores.** Existe mayor riesgo de descarga eléctrica si su cuerpo está conectado a tierra.
- **No exponga las herramientas eléctricas a la lluvia o a condiciones de humedad.** El agua que entre en la herramienta aumentará el riesgo de descarga eléctrica.
- **No haga un mal uso del cable. No tire del cable para transportar, arrastrar ni desenchufar la herramienta eléctrica. Mantenga el cable alejado de fuentes de calor, aceite, bordes afilados o piezas móviles.** Los cables dañados o enredados aumentan el riesgo de descarga eléctrica.
- **Cuando maneje una herramienta eléctrica al aire libre, use un alargador adecuado para uso en exteriores.** El uso de un cable adecuado para trabajar al aire libre reduce el riesgo de descarga eléctrica.

- **Si fuese inevitable trabajar con una herramienta eléctrica en un lugar húmedo, use un suministro protegido por un dispositivo de corriente residual (RCD).** El uso de un RCD reduce el riesgo de descarga eléctrica.

Seguridad personal

- **Manténgase alerta, fijese en lo que está haciendo y emplee el sentido común cuando maneje una herramienta eléctrica. No use una herramienta eléctrica cuando esté cansado o se encuentre bajo el efecto de drogas, alcohol o medicamentos.** Un momento de distracción mientras se trabaja con herramientas eléctricas puede dar lugar a lesiones personales graves.
- **Use un equipo de protección individual. Utilice siempre protección ocular.** Los equipos de protección, como mascarillas antipolvo, calzado de seguridad con suela antideslizante, casco o protección auditiva, utilizados en las condiciones adecuadas, reducirán las lesiones personales.
- **Evite la puesta en marcha accidental de la herramienta. Asegúrese de que el interruptor está en la posición de apagado antes de conectar la fuente de alimentación, así como antes de coger o transportar la herramienta.** Transportar herramientas con el dedo en el interruptor o activarlas con el interruptor conectado puede provocar accidentes.
- **Retire cualquier llave o herramienta de ajuste antes de encender la herramienta eléctrica.** Una llave que se haya dejado fijada en una pieza giratoria de la herramienta eléctrica puede ocasionar lesiones personales.
- **No fuerce la postura. Mantenga un apoyo firme de los pies y un equilibrio adecuado en todo momento.** Esto permite un mejor control de la herramienta eléctrica en situaciones imprevistas.
- **Vístase adecuadamente. No se ponga ropa holgada ni joyas. Mantenga el cabello y la ropa alejados de las piezas móviles.** La ropa holgada, las joyas o el cabello largo pueden quedar atrapados en las piezas móviles.

- **Si se proporcionan dispositivos para la conexión de medios de extracción y recogida de polvo, asegúrese de que estos estén conectados y se usen correctamente.** La recogida de polvo puede reducir los peligros relacionados con este.
- **No se confíe ni ignore los principios de seguridad de la herramienta, incluso si está familiarizado con su uso o utiliza herramientas con frecuencia.** Una acción descuidada puede causar lesiones graves en una fracción de segundo.

Uso y cuidados de la herramienta eléctrica

- **No fuerce la herramienta eléctrica. Utilice la herramienta eléctrica correcta para su aplicación.** La herramienta eléctrica correcta hará el trabajo mejor y con mayor seguridad en las condiciones para la que está diseñada.
- **No utilice la herramienta eléctrica si no se enciende y apaga con el interruptor.** Toda herramienta eléctrica que no se pueda controlar con el interruptor es peligrosa y se debe reparar.
- **Desconecte el enchufe de la fuente de alimentación o retire la batería de la herramienta eléctrica, si es extraíble, antes de realizar cualquier ajuste, cambiar los accesorios o almacenar la herramienta.** Estas medidas de seguridad preventivas reducen el riesgo de que la herramienta eléctrica arranque accidentalmente.
- **Guarde las herramientas eléctricas que no utilice fuera del alcance de los niños y no permita que las personas que no estén familiarizadas con la herramienta eléctrica o con estas instrucciones la utilicen.** Las herramientas eléctricas son peligrosas en manos de usuarios inexpertos.
- **Mantenga en buen estado las herramientas eléctricas. Compruebe si hay desalineación o atasco de piezas móviles, rotura de piezas y cualquier otra condición que pueda afectar al buen funcionamiento de la herramienta. Si se observan daños, lleve la herramienta eléctrica a reparar antes de usarla.** Muchos accidentes se deben a un mantenimiento deficiente de las herramientas eléctricas.

- **Mantenga las herramientas de corte afiladas y limpias.** Los útiles de corte correctamente mantenidos, con bordes de corte afilados, son menos propensos a atascarse y más fáciles de controlar.
- **Utilice la herramienta eléctrica, los accesorios y las puntas de la herramienta, etc. de acuerdo con estas instrucciones, teniendo en cuenta las condiciones de trabajo y la labor que se va a realizar.** El uso de la herramienta eléctrica para operaciones diferentes de las previstas podría dar lugar a situaciones de peligro.
- **Mantenga las empuñaduras y superficies de agarre secas, limpias y sin aceite ni grasa.** Las empuñaduras y superficies de agarre resbaladizas no permiten un manejo y control seguros de la herramienta en situaciones imprevistas.

Servicio

- **La reparación de las herramientas eléctricas debe llevarla a cabo un técnico cualificado que utilice únicamente piezas de recambio idénticas.** Esto garantizará que se mantenga la seguridad de la herramienta eléctrica.

Advertencias de seguridad para el cortabordes eléctrico

**IMPORTANTE:
LEA ATENTAMENTE ANTES DE UTILIZAR EL
PRODUCTO.
CONSERVE ESTAS INSTRUCCIONES PARA
FUTURAS CONSULTAS**

Formación

- Lea las instrucciones atentamente. Familiarícese con los controles y el uso correcto del producto.

- No permita nunca que niños, personas con discapacidad física, sensorial o mental, o bien sin experiencia y conocimientos, o en su caso personas no familiarizadas con estas instrucciones, usen el producto. Las normativas locales pueden restringir la edad del operario.
- Tenga en cuenta que el operario o usuario es responsable de los accidentes o de los riesgos que conlleva el producto para otras personas o su propiedad.

Preparación

- La máquina debe estar conectada a la fuente de alimentación a través de un dispositivo de corriente residual (RCD) con una corriente de activación nunca superior a los 30 mA.
- Antes de su uso, compruebe el suministro y el alargador en busca de signos de desgaste o desperfectos. Si el cable se daña mientras está utilizando el producto, desconéctelo inmediatamente de la fuente de alimentación. **NO TOQUE EL CABLE ANTES DE DESCONECTARLO DE LA FUENTE DE ALIMENTACIÓN.** No utilice la máquina si el cable está dañado o desgastado.
- Antes de su uso, compruebe que estén todas las protecciones, y que no estén dañadas ni mal colocadas.
- No utilice nunca la máquina si hay personas, especialmente niños, o animales en las proximidades.

Funcionamiento

- Mantenga los cables de alimentación y los alargadores alejados de los instrumentos de corte.
- Use protección ocular y calzado resistente en todo momento mientras utiliza la máquina.
- Evite utilizar la máquina en condiciones climatológicas adversas, especialmente cuando exista riesgo de rayos.
- Utilice la máquina solamente de día o con buena iluminación artificial.

- Nunca opere la máquina con protectores o escudos defectuosos o sin dispositivos de seguridad, o si el cable está dañado o desgastado.
- Arranque el motor solo cuando las manos y los pies se encuentren alejados de los instrumentos de corte.
- Desconecte siempre la máquina de la fuente de alimentación; es decir, retire el enchufe de la toma de corriente o extraiga la batería o el dispositivo de desactivación en estos casos:
 - Siempre que deje la máquina desatendida.
 - Antes de eliminar una obstrucción.
 - Antes de comprobar el estado de la máquina, limpiarla o trabajar en ella.
 - Después de chocar contra un objeto extraño.
 - Siempre que la máquina comience a vibrar de manera extraña.
- Vaya con cuidado para no producirse heridas en los pies y las manos provocadas por los instrumentos de corte.
- Asegúrese de que los orificios de ventilación no presentan ningún resto de suciedad.

Mantenimiento y almacenamiento

- Desconecte la máquina de la fuente de alimentación (es decir, retire el enchufe de la toma de corriente o extraiga la batería o el dispositivo de desactivación) antes de realizar tareas de mantenimiento o limpieza.
- Utilice únicamente las piezas de repuesto y accesorios recomendados por el fabricante.
- Inspeccione la máquina y efectúe un mantenimiento con regularidad. Solamente debe reparar la máquina un reparador autorizado.
- Guarde la máquina fuera del alcance de los niños cuando no se esté utilizando.
- Si el cable de alimentación está dañado, debe sustituirlo el fabricante, un técnico de mantenimiento o una persona con una cualificación similar para evitar situaciones de peligro.

Reducción de ruido y vibraciones

Para reducir el impacto de las emisiones de ruido y vibración, limite el tiempo de uso de la herramienta, utilice métodos de trabajo que reduzcan las vibraciones y el ruido, y utilice equipos de protección personal.

Tenga en cuenta los puntos siguientes para minimizar los riesgos de exposición al ruido y la vibración:

- Utilice el producto solo conforme a su diseño y estas instrucciones.
- Asegúrese de que el producto se conserva en buen estado y recibe un mantenimiento adecuado.
- Utilice los accesorios correctos para el producto y asegúrese de que se encuentran en buen estado.
- Mantenga un agarre firme en la superficie de las empuñaduras.
- Realice el mantenimiento de este producto de acuerdo con las presentes instrucciones y manténgalo bien lubricado (si procede).
- Planifique su programa de trabajo para distribuir el uso de cualquier herramienta de alta vibración a lo largo de un periodo prolongado.
- El uso prolongado del producto expone al usuario a vibraciones que pueden causar diversos trastornos, conocidos colectivamente como síndrome de vibración en mano-brazo (HAVS), por ejemplo, cuando los dedos se ponen blancos, así como enfermedades específicas como el síndrome del túnel carpiano. Para reducir este riesgo al usar el producto, utilice siempre guantes protectores y mantenga las manos calientes.

Emergencia

Familiarícese con el uso de este producto por medio de este manual de instrucciones. Memorice las instrucciones de seguridad y sígalas al pie de la letra. Esto ayudará a evitar riesgos y peligros.

- **Manténgase siempre alerta cuando utilice este producto, de modo que pueda reconocer y afrontar los riesgos en una fase temprana.** Una intervención rápida puede evitar lesiones y daños materiales graves.
- **Apague el producto y desconéctelo de la alimentación eléctrica si se produce cualquier fallo de funcionamiento.** Encargue a un profesional cualificado que revise el producto y lo repare, si es necesario, antes de volver a ponerlo en funcionamiento.

Riesgos residuales

Aunque utilice este producto cumpliendo todos los requisitos de seguridad, siguen existiendo riesgos potenciales de lesiones y daños. Pueden surgir los riesgos siguientes en relación con la estructura y el diseño de este producto:

- Problemas de salud resultantes de la emisión de vibraciones si el producto se utiliza durante largos periodos de tiempo o no se realiza un mantenimiento adecuado del mismo.
- Lesiones personales y daños materiales debido a la rotura de los accesorios o el impacto repentino de objetos ocultos durante el uso.
- Peligro de lesiones y daños materiales causados por objetos que salen despedidos.



ADVERTENCIA: ESTE PRODUCTO PRODUCE UN CAMPO ELECTROMAGNÉTICO DURANTE SU FUNCIONAMIENTO. EN DETERMINADAS CIRCUNSTANCIAS, ESTE CAMPO PUEDE INTERFERIR CON IMPLANTES MÉDICOS ACTIVOS O PASIVOS. PARA REDUCIR EL RIESGO DE LESIONES GRAVES O LETALES, RECOMENDAMOS QUE LAS PERSONAS CON IMPLANTES MÉDICOS CONSULTEN A SU MÉDICO Y AL FABRICANTE DE DICHOS IMPLANTES ANTES DE UTILIZAR ESTE PRODUCTO.

Símbolos

En el producto, en la etiqueta de especificaciones y en estas instrucciones encontrará, entre otros, los siguientes símbolos y abreviaturas. Familiarícese con ellos para reducir los riesgos de lesiones personales y daños materiales.

V~	Voltios (tensión alterna)	Hz	Hercios
/min o min ⁻¹	Por minuto	W	Vatios
cm	Centímetros	g	Gramos
mm	Milímetros	m	Metros
kg	Kilogramos	dB(A)	Decibelios (ponderación A)
m/s ²	Metros por segundo al cuadrado		



Bloquear / fijar o asegurar.



Desbloquear / aflojar.



Lea el manual de instrucciones.



Nota / Comentario.



Precaución / Advertencia.

xxWyy

Código de fecha de fabricación: año (20xx) y semana del año (Wyy) de fabricación.



Utilice protección auditiva y Utilice protección ocular.



Utilice una mascarilla antipolvo.



Utilice guantes protectores.



Utilice calzado antideslizante de protección.



Utilice ropa de protección ceñida.



Apague el producto y desconéctelo de la fuente de alimentación antes de realizar labores de montaje, limpieza, ajuste, mantenimiento, almacenamiento y transporte.



No exponga el producto a la lluvia ni a condiciones de humedad.



Los objetos que salgan despedidos por el producto podrían golpear al operario o a otras personas. Asegúrese siempre de que todas las personas y animales se encuentren a una distancia segura del producto cuando está en funcionamiento. En general, los niños no deben acercarse a la zona en la que se encuentra el producto.



Examine el área en la que se va a utilizar el producto y retire todos los objetos que puedan salir despedidos por acción del producto. Si hay objetos ocultos durante el funcionamiento, pare el motor y deshágase de ellos.



Mantenga al resto de personas alejadas de la zona de trabajo mientras utiliza el producto. Se debe preservar una distancia de al menos 15 m.



Desconecte el producto de la toma si el cable está dañado o enredado. **NO TOQUE EL CABLE ANTES DE DESCONECTARLO DE LA FUENTE DE ALIMENTACIÓN.**



Evite el contacto de la punta de la espada con cualquier objeto.



Valor garantizado del nivel de potencia acústica en 96 dB.



El producto tiene una clase de protección II. Eso significa que está equipado con aislamiento doble o mejorado.



El producto cumple las directivas europeas vigentes; se ha sometido a un método de evaluación de conformidad con estas directivas.



Símbolo RAEE. Los residuos procedentes de equipos eléctricos y electrónicos no deben desecharse con la basura doméstica. Deben reciclarse donde existan instalaciones destinadas a tal fin. Consulte a la autoridad local o acuda a una tienda cercana para que le informen sobre las opciones de reciclaje.

Especificaciones técnicas

General

- > **Tensión nominal, frecuencia** : 230-240 V aprox., 50 Hz
- > **Potencia nominal de entrada** : 600 W
- > **Velocidad sin carga nominal n_0** : 9000 min⁻¹
- > **Clase de protección** : II / □
- > **Peso** : 2,85 kg aprox.
- > **Longitud del cable de alimentación** : 10 m aprox.
- > **Dimensiones (completamente montado)** : 402 × 323 × 1369 mm aprox.

Capacidad del cabezal de corte

- > **Anchura de corte** : 30 cm
- > **Hilo de corte:** : nailon, Ø 2,0 mm, longitud 2 x 3 m

Valores acústicos

- > Nivel de presión acústica en la posición de operario L_{pA} : 85,3 dB(A)
- > Incertidumbre K_{pA} : 3 dB(A)
- > Nivel medido de potencia acústica L_{WA} como cortabordes : 94,3 dB(A)
- > Incertidumbre K_{WA} : 1,4 dB(A)

Valores de vibración en mano-brazo

- > Empuñadura principal $a_{h,w}$: 6,78 m/s²
- > Empuñadura auxiliar $a_{h,w}$: 2,61 m/s²
- > Incertidumbre K : 1,5 m/s²

Los valores acústicos se han determinado según el código de prueba de ruido indicado en la norma EN 50636-2-91, con las normas básicas EN ISO 11201 y EN ISO 3744. El nivel de intensidad acústica para el operario puede ser superior a 80 dB(A), por lo que es preciso aplicar medidas de protección auditiva.

El valor de vibraciones declarado se ha medido conforme a un método de prueba estándar (según la norma EN 50636-2-91) y se puede utilizar para comparar un producto con otro. El valor de vibraciones declarado también se puede utilizar en una evaluación preliminar de exposición.



ADVERTENCIA: DEPENDIENDO DEL USO REAL DEL PRODUCTO, LOS VALORES DE VIBRACIÓN PUEDEN VARIAR CON RESPECTO AL VALOR TOTAL DECLARADO. ADOpte LAS MEDIDAS ADECUADAS PARA PROTEGERSE CONTRA LA EXPOSICIÓN A LAS VIBRACIONES. TENGA EN CUENTA TODO EL PROCESO DE TRABAJO, INCLUIDO EL TIEMPO EN EL QUE EL PRODUCTO FUNCIONA SIN CARGA O ESTÁ APAGADO.

ENTRE LAS MEDIDAS ADECUADAS SE ENCUENTRAN EL CUIDADO Y MANTENIMIENTO REGULAR DEL PRODUCTO Y LOS ACCESORIOS, MANTENER LAS MANOS CALIENTES, REALIZAR PAUSAS PERIÓDICAS Y UNA PLANIFICACIÓN ADECUADA DE LOS PROCESOS DE TRABAJO.

Explicación de la etiqueta de especificaciones

Cortabordes: MGT60030

M = MAC Allister

GT = cortabordes

600 = potencia nominal (W)

30 = Anchura de corte (cm)

ES Preparación

Desembalaje

1. Desembale todas las piezas y colóquelas sobre una superficie plana y estable.
2. Retire todos los materiales de embalaje y dispositivos de envío, si procede.
3. Asegúrese de que el contenido está completo y no ha sufrido daños. Si faltan piezas o estas presentan daños, no utilice el producto y póngase en contacto con su distribuidor. El uso de un producto incompleto o dañado puede suponer un peligro de lesiones personales y daños materiales.
4. Asegúrese de que tiene todos los accesorios y herramientas necesarios para el montaje y funcionamiento. Esto también incluye el equipo de protección individual adecuado.



ADVERTENCIA: EL PRODUCTO Y EL EMBALAJE NO SON JUGUETES. LOS NIÑOS NO DEBEN JUGAR CON BOLSAS DE PLÁSTICO, HOJAS NI PIEZAS PEQUEÑAS. EXISTE RIESGO DE ATRAGANTAMIENTO Y ASFIXIA.

Necesitará

(artículos no suministrados)

Equipo de protección individual adecuado
Destornillador de estrella adecuado

(artículos suministrados)

Protección (11)
Rueda desbrozadora (16)



NOTA: Los accesorios necesarios dependen del uso previsto. Pida consejo a su distribuidor.

Instalación



ADVERTENCIA: EL PRODUCTO DEBE ESTAR TOTALMENTE MONTADO ANTES DE PONERLO EN MARCHA. NO UTILICE UN PRODUCTO QUE SOLO ESTÉ MONTADO PARCIALMENTE O SE HAYA MONTADO CON PIEZAS DAÑADAS.



SIGA LAS INSTRUCCIONES DE MONTAJE PASO A PASO Y UTILICE LAS IMÁGENES PROPORCIONADAS COMO GUÍA VISUAL PARA MONTAR FÁCILMENTE EL PRODUCTO. NO CONECTE EL PRODUCTO A LA FUENTE DE ALIMENTACIÓN HASTA QUE ESTÉ COMPLETAMENTE MONTADO.



NOTA: Tenga cuidado con las piezas pequeñas que se retiran durante el montaje o al realizar ajustes. Guárdelas de forma segura para evitar que se pierdan.

Protección

1. Ponga el cabezal de corte (12) boca abajo.
2. Afloje el tornillo (11a) y manténgalo a mano.
3. Retire primero el protector de plantas (13) (Fig. 1, paso 1) y, a continuación, alinee y deslice el protector (11) en las ranuras deslizantes (12f) del cabezal de corte (12) (Fig. 1, paso 2). Inserte completamente la protección (11) y asegúrese de que los orificios de los tornillos (11c, 12i) estén bien alineados.
4. Fije la protección (11) apretando el tornillo (11a) hacia la derecha (Fig. 1, paso 3).

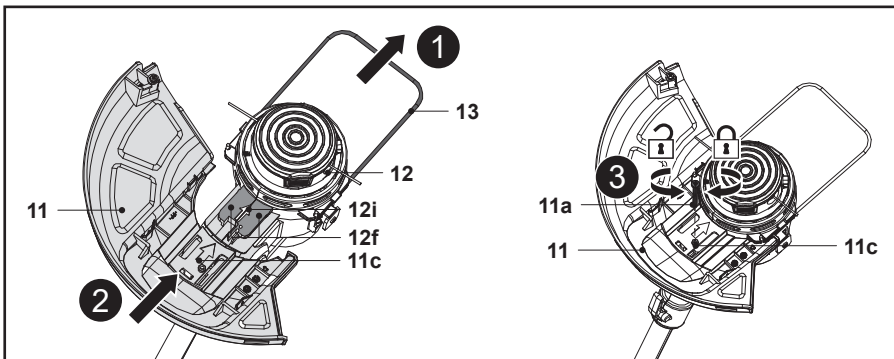

Fig. 1



ADVERTENCIA: NO UTILICE NUNCA EL CABEZAL DE CORTE (12) SIN LA PROTECCIÓN (11) COLOCADA CORRECTAMENTE.



NOTA: Retire siempre la protección de la cuchilla (11d) antes del uso.

Rueda desbrozadora

La rueda desbrozadora (16) ayuda con el bordeado.

1. Alinee las ranuras deslizantes de la rueda desbrozadora (16) con el soporte de desbrozadora (14a) en la parte delantera del alojamiento del motor (14) y deslice la rueda desbrozadora (16) hacia dentro para fijarla. Asegúrese de que hace un clic al encajar (Fig. 2).
2. Pulse el botón de liberación (16a) y saque la rueda desbrozadora (16) del soporte de desbrozadora (14a) (Fig. 3).

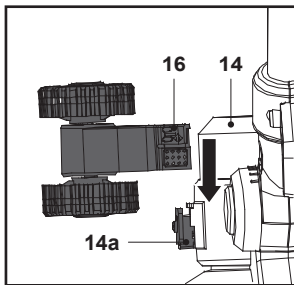

Fig. 2

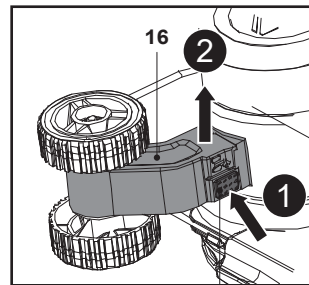

Fig. 3

Conexión a la fuente de alimentación



NOTA: El producto está equipado con un cable de alimentación de 10 m.

Es posible que necesite un alargador adecuado para su funcionamiento.

Respete los requisitos técnicos de este producto cuando compre un alargador.

Asegúrese de que el alargador es del tipo y tamaño adecuados para su producto (>1,0 mm²).

Utilice siempre un suministro eléctrico protegido mediante un dispositivo de corriente residual (RCD).

1. Gire la sujeción del cable (giratoria) (5) y asegúrese de que la punta de esta sujeción (giratoria) (5) esté orientada hacia delante.
2. Doble hacia atrás el cable de alimentación (3) unos 60 cm desde la protección, y pase el lazo que ha creado por el orificio del protector trasero (4). Tire del mismo sobre la sujeción del cable (5) y tire con cuidado del cable de alimentación (3) para asegurarse de que quede bien sujeto (Figs. 4 y 5).

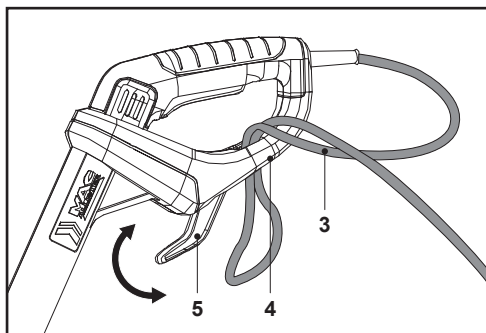

Fig. 4

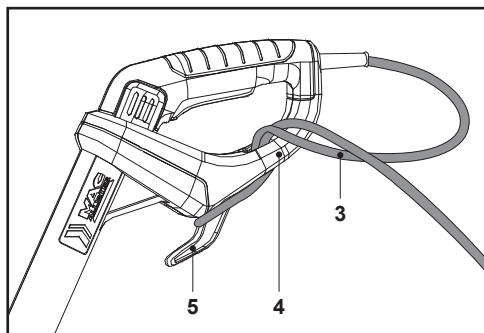

Fig. 5

3. Conecte el enchufe del cable de alimentación (3) a una toma adecuada.



ADVERTENCIA: COMPRUEBE LA TENSIÓN. LA TENSIÓN DEBE SER CONFORME CON LA INFORMACIÓN QUE FIGURA EN LA ETIQUETA DE ESPECIFICACIONES.

SI UTILIZA UN ALARGADOR, DEBE SER APTO PARA SU USO EN EL EXTERIOR Y CONTAR CON TOMAS DE CORRIENTE PROTEGIDAS FRENTE A SALPICADURAS DE AGUA.

ASEGÚRESE DE QUE EL ALARGADOR ES DEL TIPO Y TAMAÑO CORRECTOS PARA SU PRODUCTO:

- 1,5 MM² PARA UN MÁXIMO DE 60 M
- 2,5 MM² PARA UN MÁXIMO DE 100 M

4. El producto está listo para utilizarse.

ES Funciones y configuración

Uso previsto

Este cortabordes eléctrico MGT60030 está diseñado con una potencia nominal de entrada de 600 W.

El producto está diseñado para cortar hierba, césped o vegetación frágil similar en zonas de difícil acceso, por ejemplo, bajo arbustos o en pendientes y orillas. Es posible que no pueda hacer bien su trabajo en hierba húmeda o seca, o de mucho grosor, como pueda ser la hierba de pasto, o para triturar hojas.

Por motivos de seguridad, es fundamental leer el manual de instrucciones completo antes de usar el producto por primera vez, así como seguir todas las indicaciones incluidas en él.

Este producto está diseñado solamente para uso doméstico privado, no para uso comercial. No se debe utilizar para fines distintos de los indicados en el manual.

Ajuste de la empuñadura auxiliar

Ajuste el ángulo de la empuñadura auxiliar (15) para el trabajo previsto.

1. Pulse el botón de bloqueo (15a) y manténgalo en esa posición; a continuación, gire la empuñadura auxiliar (15) hacia arriba o hacia abajo para ajustar el ángulo (Fig. 6).
2. Suelte el botón de bloqueo (15a) y continúe girando suavemente la empuñadura auxiliar (15) hasta que encaje en su sitio. Compruebe que el sistema de dientes queda bloqueado.

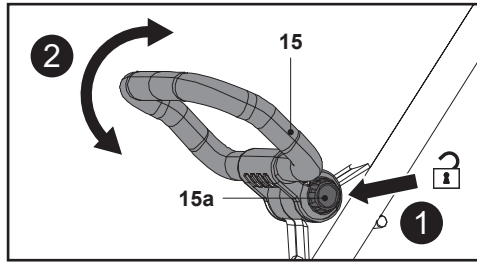

Fig. 6

Ajuste de la longitud

Ajuste la longitud de la barra a la altura deseada.

1. Afloje el manguito de bloqueo (8) hacia la derecha (Fig. 7, paso 1).
2. Tire de la parte inferior de la barra (9) hacia fuera o empujela para ajustar la longitud deseada (Fig. 7, paso 2).
3. Apriete el manguito de bloqueo (8) hacia la izquierda (Fig. 7, paso 3).

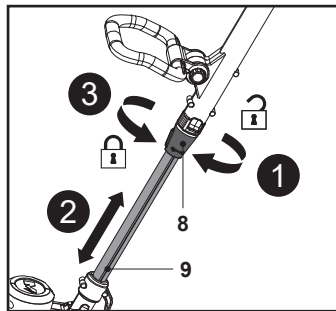

Fig. 7

Ajuste del ángulo de la empuñadura principal

Ajuste la empuñadura principal (1) a 0° para recortar o a 90° / 180° para bordear.

1. Deslice el botón de desbloqueo (7) hacia abajo y gire la empuñadura principal (1) hacia la derecha mientras sujeta la parte inferior de la barra (9) para ajustar el cabezal de corte (12) a un ángulo de 90° o 180° (Fig. 8). Suelte el botón de desbloqueo (7) y siga girando la empuñadura principal (1) hasta que encaje en su sitio. Asegúrese de que el botón de desbloqueo (7) encaje en su sitio.
2. Deslice el botón de desbloqueo (7) hacia abajo y gire la empuñadura principal (1) hacia la izquierda mientras sujeta la parte inferior de la barra (9) para ajustar el cabezal de corte (12) a un ángulo de 0° (Fig. 9 A y 9 B). Suelte el botón de desbloqueo (7) y siga girando la empuñadura principal (1) hasta que encaje en su sitio. Asegúrese de que el botón de desbloqueo (7) encaje en su sitio.

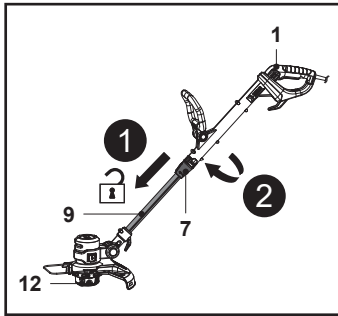

Fig. 8 (posición inicial a 0°)

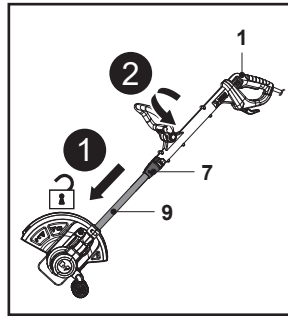

Fig. 9 A (posición inicial a 90°)

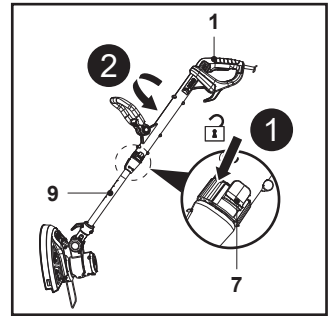

Fig. 9 B (posición inicial a 180°)



ADVERTENCIA: ASEGÚRESE SIEMPRE DE QUE EL BOTÓN DE DESBLOQUEO (7) ENCAJE EN SU SITIO DESPUÉS DE AJUSTAR LA EMPUÑADURA PRINCIPAL EN UNA DE LAS POSICIONES FINALES. NO AJUSTE NUNCA A UNA POSICIÓN INTERMEDIA.

Ajuste de la inclinación del cabezal de corte

Incline el ángulo del cabezal de corte (12) para que se ajuste a las condiciones del terreno para recortar o bordear, alineando el indicador (10a) con la línea de indicación (10b) (Fig. 10).

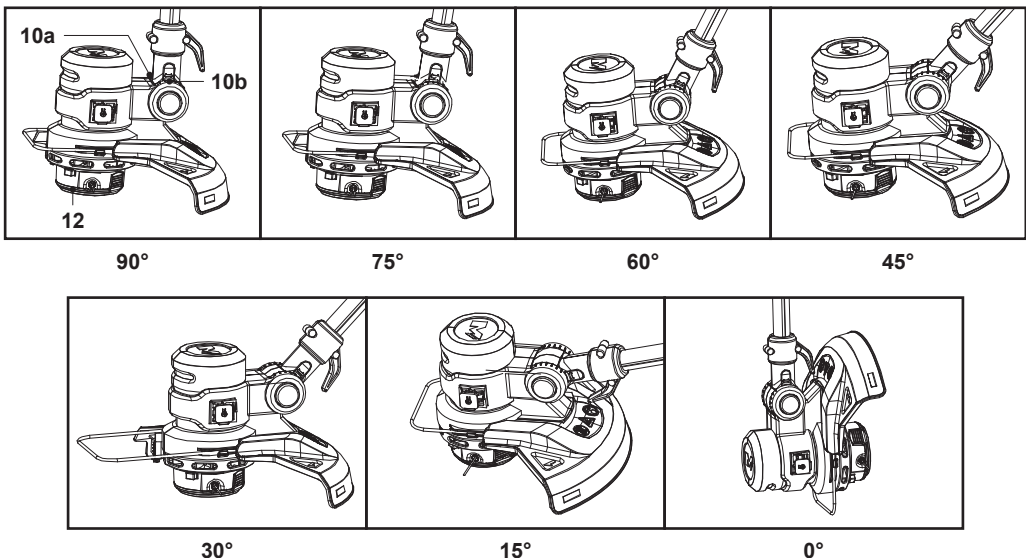

Fig. 10

1. Mantenga pulsado el botón de desbloqueo (10) en posición.
2. Mueva la parte inferior de la barra (9) ligeramente hacia arriba o hacia abajo (Fig. 11).
3. Suelte el botón de desbloqueo (10) y mueva la parte inferior de la barra (9) hasta que se quede fija en una posición.

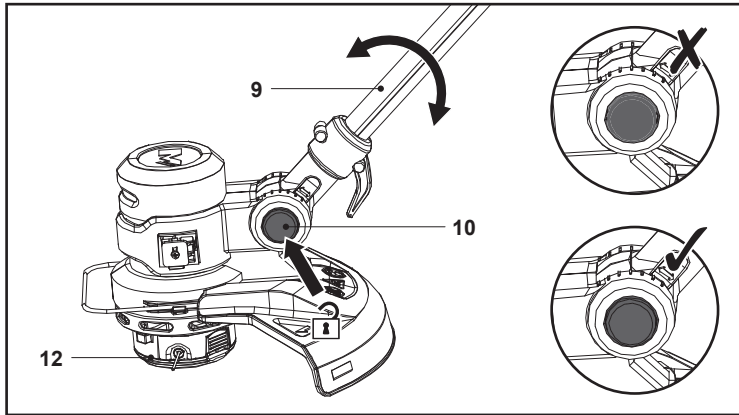

Fig. 11



ADVERTENCIA: ASEGÚRESE SIEMPRE DE QUE EL BOTÓN DE DESBLOQUEO (10) ENCAJE EN SU SITIO DESPUÉS DE AJUSTAR EL CABEZAL DE CORTE (12) EN LA POSICIÓN DESEADA. NO AJUSTE NUNCA A UNA POSICIÓN INTERMEDIA.

Protector de plantas

Utilice el protector de plantas (13) para mantener una distancia respecto a obstáculos que pudieran chocar con el dispositivo de corte.



ADVERTENCIA: AJUSTE LA POSICIÓN DEL PROTECTOR DE PLANTAS SOLO CUANDO EL PRODUCTO ESTÉ APAGADO Y EL DISPOSITIVO DE CORTE SE HAYA DETENIDO POR COMPLETO.

1. Tire del protector de plantas (13) hacia fuera hasta que encaje en su sitio para la operación de recorte / bordeado (Fig. 12).

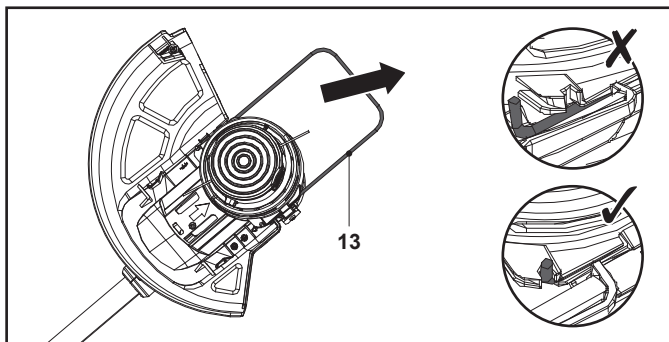

Fig. 12, posición de recorte / bordeado

2. Presione el protector de plantas (13) para su transporte y almacenamiento (Fig. 13).

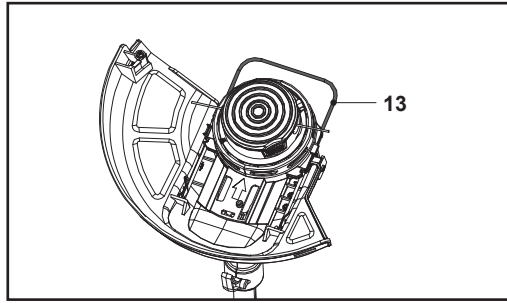

Fig. 13, posición de almacenamiento

Protección

La protección (11) protege al usuario frente a objetos despedidos durante su uso. Está equipada con una cuchilla (11b) que corta los hilos de corte (12d) (Fig. 14).

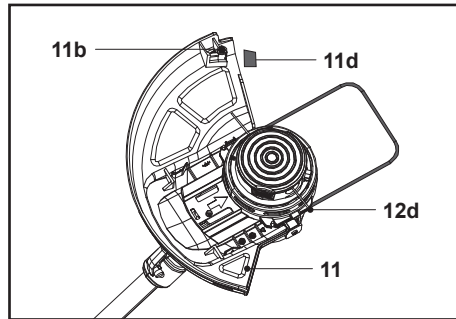

Fig. 14



NOTA: Retire siempre el protector de la cuchilla (11d) antes del uso.

Encendido y apagado

1. Sostenga el producto con una mano en la empuñadura auxiliar (15) y la otra en la empuñadura principal (1).
2. Presione el interruptor de encendido / apagado (2) para encender el producto (Fig. 15).
3. Suelte el interruptor de encendido / apagado (2) para apagar el producto.

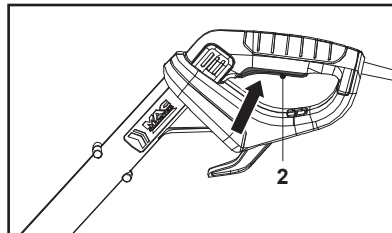

Fig. 15

Uso general

1. Antes de cada uso, compruebe el producto, el cable de alimentación, el enchufe y los accesorios por si presentaran daños. No utilice el producto si está dañado o desgastado.
2. Asegúrese de que los accesorios y las fijaciones estén bien instalados.
3. Sostenga siempre el producto por las empuñaduras. Mantenga las empuñaduras secas para garantizar una sujeción segura.
4. Asegúrese siempre de que las rejillas de salida del aire no estén obstruidas. Si es necesario, límpielas con un cepillo suave. Si las rejillas de salida del aire están obstruidas, el producto puede sobrecalentarse y dañarse.
5. Apague el producto inmediatamente si otras personas acceden a la zona en la que lo está utilizando. Espere siempre a que el producto se detenga completamente antes de soltarlo.
6. No realice un esfuerzo excesivo. Tómese descansos regulares para garantizar que puede concentrarse en el trabajo y controlar completamente el producto.
7. Nunca sustituya los objetos cortantes no metálicos por objetos cortantes metálicos.
8. No fuerce la postura y mantenga el equilibrio en todo momento; mantenga un paso seguro en pendientes y camine, no corra.
9. No toque piezas peligrosas en movimiento antes de que la máquina se desconecte de la red eléctrica y hasta que las piezas peligrosas en movimiento se hayan detenido por completo.
10. Lleve siempre calzado resistente y pantalones largos mientras utiliza la máquina.



ADVERTENCIA: ASEGÚRESE DE QUE EL CABLE ALARGADOR NO TOQUE EL CABEZAL DE CORTE (12) Y EL HILO DE CORTE (12D) DURANTE EL FUNCIONAMIENTO. PELIGRO DE DESCARGA ELÉCTRICA.

Recorte

1. Asegúrese de retirar el protector de cuchilla (11d) y el protector de plantas (13) antes del funcionamiento.
2. Ajuste el ángulo de la empuñadura principal (1) a 0° para el corte.
3. Sujete el producto con firmeza con un espacio entre el producto y su costado derecho.
4. Mantenga la espalda recta. No se incline hacia delante y vigile la postura. Mantenga ambos pies separados para ayudar a mantener el equilibrio.
5. Mantenga el cabezal de corte (12) justo por encima del terreno formando un ángulo de aproximadamente 30° (Fig. 16).
6. Mueva el producto con un movimiento de arco definido, lento y de izquierda a derecha antes de llevarlo de nuevo a la posición inicial para recortar la siguiente zona (Fig. 17).



Fig. 16

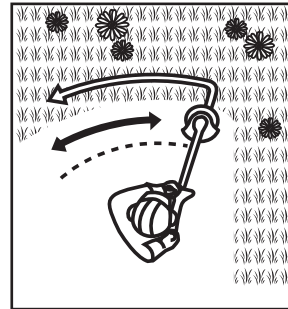

Fig. 17

7. Asegúrese de que el dispositivo de corte no presenta partículas externas que puedan provocar un atasco. Compruebe esto cada cierto tiempo. Suelte el interruptor de encendido / apagado (2) y desconecte el producto de la fuente de alimentación antes de realizar cualquier comprobación.
8. Recorte la hierba más larga por fases; no la corte de una sola pasada (Fig. 18). Para obtener los mejores resultados, corte la hierba más larga por pasos (Fig. 19).

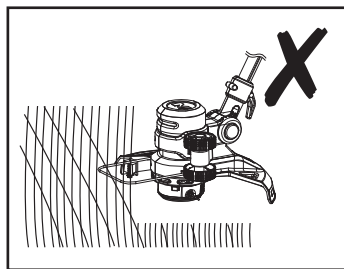

Fig. 18

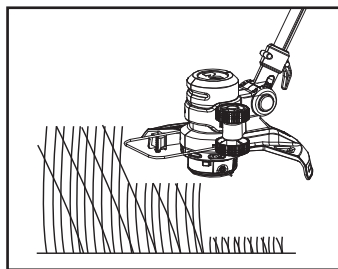

Fig. 19

Bordeado

1. Asegúrese de retirar el protector de cuchilla (11d) y el protector de plantas (13) antes del funcionamiento.
2. Fije la rueda desbrozadora (16) al soporte de desbrozadora (14a).
3. Ajuste el ángulo de la empuñadura principal (1) a 90° o 180° para el bordeado (Fig. 20).

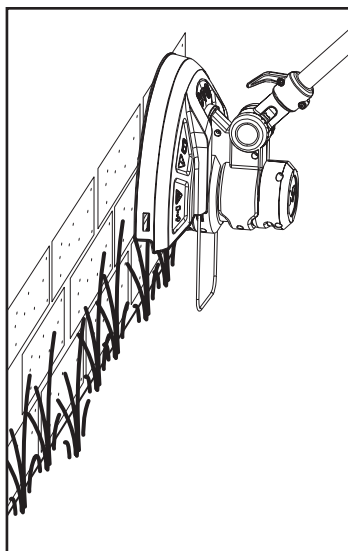

Fig. 20

Consejos

1. Para obtener los mejores resultados, no corte hierba húmeda, ya que tiende a pegarse al cabezal de corte y al protector, lo que impide la descarga adecuada de los recortes de hierba, y podría hacer que resbalara y se cayera.
2. No deje que la cubierta de la bobina arrastre por el suelo u otras superficies.
3. Preste especial atención al realizar el trabajo cerca de árboles y arbustos. El cabezal de corte podría dañar la corteza y las vallas.

4. Tire del protector de plantas (13) para evitar que el dispositivo de corte entre en contacto con objetos duros como paredes y bordillos (Figs. 21 y 22).

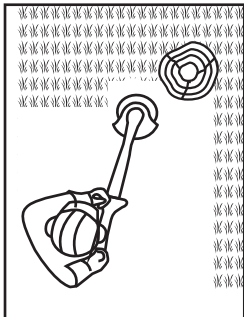

Fig. 21

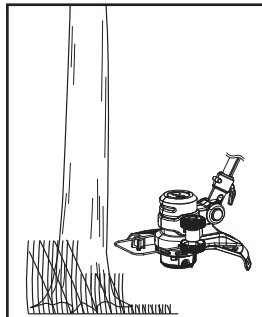

Fig. 22



NOTA: El hilo de corte se desgastará más rápido y precisará sustituciones más frecuentes si el corte se realiza a lo largo de aceras u otras superficies abrasivas, o bien cortando hierbas más voluminosas.



NOTA: Al recortar, el dispositivo de corte puede quedar bloqueado con hierba o en terreno irregular. En tal caso, el producto se apagará automáticamente por sobrecarga. Proceda a soltar el interruptor de encendido / apagado durante más de 3 segundos y, a continuación, púlselo hacia abajo de nuevo para continuar con el recorte.

Alimentación del hilo de corte

Durante el uso, la punta del hilo de corte (12d) se acorta debido al desgaste, y el hilo de corte podría romperse. Compruebe periódicamente el estado del hilo de corte (12d) y ajústelo si es necesario.



ADVERTENCIA: ANTES DE LLEVAR A CABO TAREAS DE INSPECCIÓN, MANTENIMIENTO Y LIMPIEZA, APAGUE SIEMPRE EL PRODUCTO, DESCONÉCTELO DE LA FUENTE DE ALIMENTACIÓN Y DEJE QUE SE ENFRÍE.



NOTA: Este producto está equipado con un cabezal de alimentación automática. No golpee el cabezal de corte contra el suelo, ya que podría dañar el producto.

Alimentación manual

1. Ponga el cabezal de corte (12) boca abajo.
2. Pulse el pulsador de liberación (12g) mientras tira de los hilos de corte (12d). La bobina de corte (12c) liberará los hilos de corte (Fig. 23).

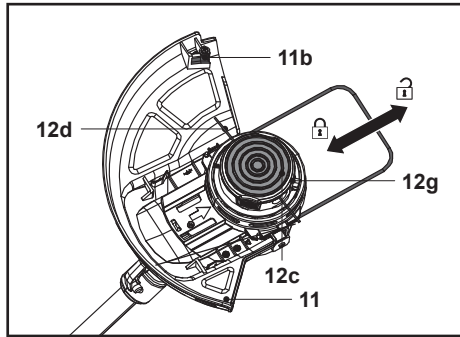

Fig. 23

3. Repita el procedimiento hasta que la parte desgastada de los hilos de corte (12d) supere la distancia a la cuchilla (11b).
4. Encienda el producto y utilícelo como se describe. La cuchilla (11b) cortará el exceso de hilo, que debe permanecer siempre dentro del radio de la protección (11).



ADVERTENCIA: EL HILO DE CORTE SALDRÁ DESPEDIDO. PELIGRO DE LESIONES, ESPECIALMENTE DE LOS TRANSEÚNTES.

Alimentación automática

1. Con el producto en funcionamiento, suelte el interruptor de encendido / apagado (2) para que se detenga por completo.
2. Presione el interruptor de encendido / apagado (2) para arrancar el producto.



NOTA: El hilo de corte se extenderá unos 3-5 mm con cada parada y arranque hasta que el hilo alcance la longitud de la cuchilla. Evite las paradas y arranques frecuentes, ya que el hilo de corte puede alimentarse automáticamente de forma involuntaria y provocar un desperdicio considerable de hilo.

Después del uso

1. Apague el producto, desconéctelo de la fuente de alimentación y deje que se enfríe.
2. Fije el protector de cuchilla (11d) si es necesario.
3. Revise, limpie y almacene el producto como se describe a continuación.

Reglas de oro para el cuidado del producto



ADVERTENCIA: ANTES DE LLEVAR A CABO TAREAS DE INSPECCIÓN, MANTENIMIENTO Y LIMPIEZA, APAGUE SIEMPRE EL PRODUCTO, DESCONÉCTELO DE LA FUENTE DE ALIMENTACIÓN Y DEJE QUE SE ENFRÍE.



1. Mantenga el producto limpio. Retire la suciedad después de cada uso y antes del almacenamiento.
2. Una limpieza adecuada y regular ayudará a garantizar un uso seguro y prolongar la vida útil del producto.
3. Inspeccione el producto antes de cada uso por si hubiera piezas dañadas o desgastadas. No lo utilice si hay piezas rotas o desgastadas.



ADVERTENCIA: REALICE SOLAMENTE LAS LABORES DE REPARACIÓN Y MANTENIMIENTO INDICADAS EN ESTAS INSTRUCCIONES. CUALQUIER OTRO TRABAJO DEBERÁ REALIZARLO UN ESPECIALISTA CUALIFICADO.

Limpieza general

1. Limpie el producto con una bayeta húmeda y jabón de pH neutro. Utilice un cepillo para las áreas de difícil acceso.
2. En particular, limpie las rejillas de salida del aire después de cada uso con una bayeta y un cepillo.
3. Retire la suciedad incrustada con aire a alta presión (máx. 3 bares).



NOTA: No utilice productos químicos, abrasivos o alcalinos, u otros detergentes o desinfectantes agresivos para limpiar este producto, ya que podrían dañar sus superficies.

4. Compruebe si hay piezas desgastadas o dañadas. Sustituya las piezas dañadas según sea necesario o póngase en contacto con un centro de servicio autorizado para que repare el producto antes de volver a usarlo. Compruebe si hay piezas desgastadas o dañadas. Sustituya las piezas dañadas según sea necesario o póngase en contacto con un centro de servicio autorizado para que repare el producto antes de volver a usarlo.

Protección

1. Mantenga la protección (11) limpia y libre de suciedad. Retire los recortes.
2. Sustituya la protección (11) por una del mismo tipo cuando esté desgastada o dañada.

Hilo de corte

Sustitución de la bobina de corte

Sustituya la bobina de corte si está vacía o desgastada.

1. Gire el producto boca arriba para acceder a los hilos de corte.
2. Sujete el cabezal de corte (12) firmemente con una mano. Presione los pestillos de liberación (12b) a ambos lados, levante la cubierta (12a) y retírela (Fig. 24).
3. Retire la bobina de corte (12c) del alojamiento (12e) (Fig. 25).

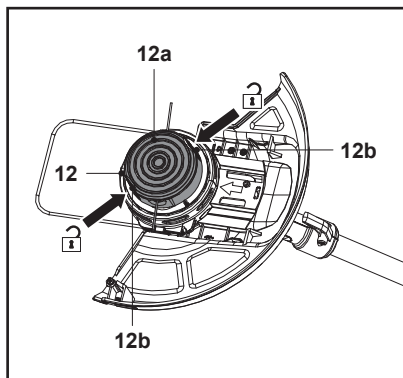

Fig. 24

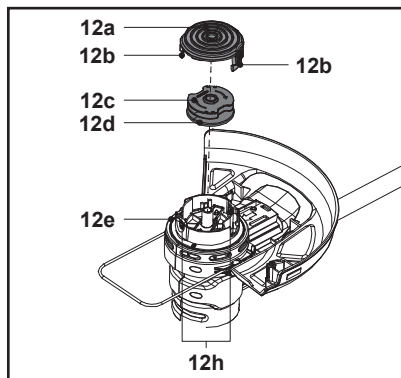

Fig. 25

4. Limpie el alojamiento (12e) antes de insertar una bobina (12c) nueva del mismo tipo.
5. Tire de un hilo de corte (12d) de la bobina nueva hasta obtener una longitud aproximada de 15 cm.
6. Suelte el hilo de corte (12d) de las muescas y manténgalo en posición. Evite que el hilo de corte (12d) se escape de la bobina de corte (12c) (Fig. 26, paso 1).
7. Pase el extremo del hilo de corte a través del ojal (12h) del alojamiento (12e) (Fig. 26, paso 2).
8. Repita los pasos anteriores (5 a 7) para pasar el otro extremo del hilo de corte a través del otro ojal (12h).
9. Inserte la bobina de corte (12c) en el alojamiento (12e) (Fig. 26, paso 3). Gire la bobina hasta que encaje en su sitio.
10. Vuelva a colocar la cubierta (12a) y asegúrese de que encaja en su sitio.

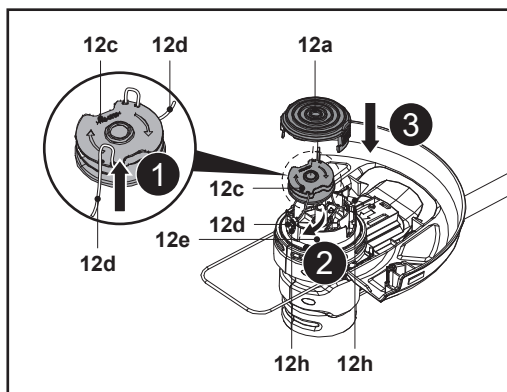

Fig. 26

Recarga del hilo de corte en la bobina de corte

1. Retire la bobina de corte (12c) del alojamiento (12e) como se indica en la sección "Hilo de corte - Sustitución de la bobina de corte".
2. Deseche todo el hilo restante (12d) de la bobina de corte (12c).
3. Limpie el alojamiento (12e) y la bobina de corte (12c).
4. Corte dos nuevos hilos de corte de 3 m de largo con un diámetro de 2,0 mm.
5. Conduzca un extremo de los nuevos hilos de corte (12d) a través del ojal pequeño de la bobina de corte (12c) en la dirección que indican las flechas (Fig. 27).
6. Inserte dos hilos de corte (12d) hasta el extremo y, a continuación, dóblelos.

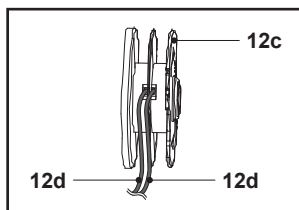

Fig. 27

7. Enrolle todos los hilos de corte firmemente alrededor de la bobina de corte (12c) en el sentido de las flechas de la bobina de corte (12c) (Fig. 28).

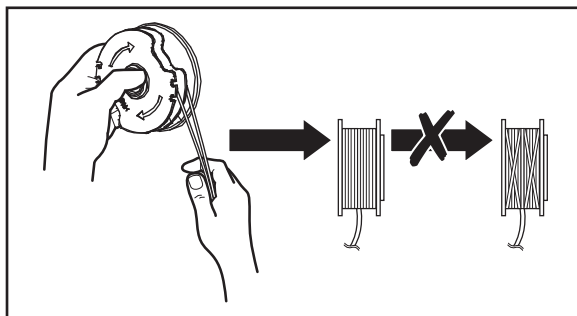

Fig. 28

Piezas de repuesto / piezas de recambio

Puede obtener piezas de repuesto en un distribuidor autorizado o a través de nuestro servicio de atención al cliente.

Cable de alimentación

Si el cable de alimentación está dañado, debe sustituirlo el fabricante, su distribuidor local o una persona de cualificación similar para evitar riesgos de seguridad.

Reparación

Este producto no contiene piezas que pueda reparar el consumidor. Póngase en contacto con un centro de servicio autorizado o una persona cualificada para que lo compruebe y repare.

Almacenamiento

1. Apague el producto y desconéctelo de la fuente de alimentación.
2. Limpie el producto como se describe anteriormente.
3. Empuje el protector de plantas (13) si es necesario.
4. Gire la sujeción del cable (giratoria) (5) y asegúrese de que la punta de esta sujeción (giratoria) (5) esté orientada hacia detrás (Fig. 29).
5. Enrolle el cable de alimentación (3) o alargador en las dos sujeciones para cable (5, 9a) y fíjelo con un clip para cable adecuado (Fig. 30).

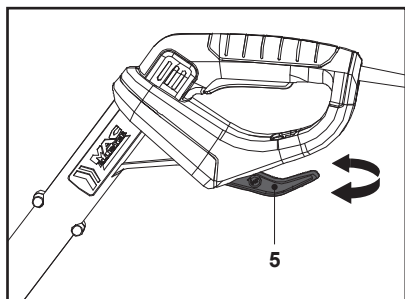

Fig. 29

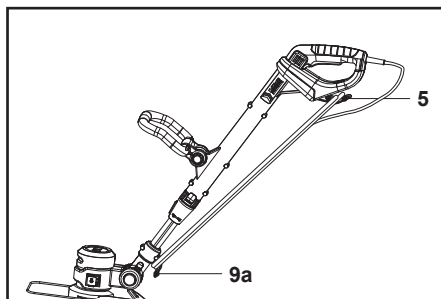

Fig. 30

6. Guarde el producto y sus accesorios en un lugar oscuro, seco, sin heladas y bien ventilado.
7. Guarde siempre el producto en un lugar inaccesible para los niños. La temperatura de almacenamiento ideal es de entre 10 °C y 30 °C.

Transporte

1. Apague el producto y desconéctelo de la fuente de alimentación.
2. Fije el protector de cuchilla (11d) si es necesario.
3. Empuje el protector de plantas (13) si es necesario.
4. Sostenga siempre el producto por las dos empuñaduras (1, 15).
5. Proteja el producto frente a los impactos o vibraciones fuertes que puedan producirse durante su transporte en un vehículo.
6. Asegure el producto para evitar que se deslice o se caiga.

Resolución de problemas

A menudo, las posibles anomalías se deben a causas que el usuario puede arreglar por sí mismo. Por lo tanto, verifique el producto mediante esta sección. En la mayoría de los casos, el problema se puede resolver rápidamente.



ADVERTENCIA: REALICE ÚNICAMENTE LOS PASOS DESCRITOS EN ESTAS INSTRUCCIONES. CUALQUIER OTRA LABOR DE INSPECCIÓN, MANTENIMIENTO O REPARACIÓN DEBE REALIZARLA UN CENTRO DE SERVICIO AUTORIZADO O UN ESPECIALISTA CUALIFICADO SI USTED NO PUEDE RESOLVER EL PROBLEMA.

Problema	Posible causa	Solución
1. El producto no se pone en marcha	<ol style="list-style-type: none"> 1.1. El producto no está conectado a la fuente de alimentación 1.2. El cable de alimentación o el enchufe tienen un defecto 1.3. El producto tiene un defecto eléctrico de otro tipo 	<ol style="list-style-type: none"> 1.1. Conéctelo a una fuente de alimentación 1.2. Deberá comprobarlo un electricista especializado 1.3. Deberá comprobarlo un electricista especializado

Problema	Posible causa	Solución
2. El producto no alcanza la máxima potencia	2.1. El alargador no es apto para su uso con este producto 2.2. La fuente de alimentación (p. ej., generador) ofrece una tensión muy baja 2.3. Las rejillas de salida del aire están obstruidas	2.1. Utilice un alargador adecuado 2.2. Conecte el producto a otra fuente de alimentación 2.3. Limpie las rejillas de salida del aire
3. El resultado es insatisfactorio	3.1. El hilo de corte está desgastado o dañado	3.1. Sustitúyalo por uno nuevo
4. El producto genera un ruido o una vibración excesivos	4.1. El cabezal de corte está dañado 4.2. Los pernos o las tuercas están flojos 4.3. El hilo de corte está desgastado / dañado	4.1. Sustitúyalo por uno nuevo 4.2. Apriete los tornillos o las tuercas 4.3. Sustitúyalo por uno nuevo

Reciclaje y eliminación



Este símbolo se conoce como el "símbolo del contenedor tachado".

Si se muestra este símbolo en un producto o en una batería, significa que no se debe desechar con la basura doméstica general.

Algunos productos químicos de los productos eléctricos / electrónicos o de las baterías pueden ser perjudiciales para la salud y el medio ambiente.

Deseche los artículos eléctricos / electrónicos y las baterías únicamente en los puntos de recogida especializados en la recuperación y reciclaje de los materiales que contienen.

Su cooperación es vital para garantizar el éxito de estos sistemas y la protección del medio ambiente.

Garantía

Nos ocupamos especialmente en seleccionar materiales de alta calidad y usar técnicas de fabricación que nos permitan crear productos que aporten diseño y durabilidad. Este producto tiene una garantía del fabricante de 2 años frente a defectos de fabricación, a partir de la fecha de adquisición (si se adquiere en una tienda) o de entrega (si se adquiere por Internet), sin coste adicional para uso normal doméstico (ni profesional ni comercial).

Para presentar una reclamación en el marco de esta garantía, deberá presentar el comprobante de compra (como un recibo, factura de compra u otras pruebas admisibles en virtud de la ley aplicable); conserve su comprobante de compra en un lugar seguro. Para poder acogerse a esta garantía, el producto adquirido deberá ser nuevo; la garantía no se aplicará a productos de segunda mano o productos de exposición. A menos que la legislación vigente indique lo contrario, todo producto de sustitución entregado conforme a esta garantía estará cubierto solo hasta la fecha de vencimiento de la garantía original.

La presente garantía cubre los fallos y anomalías del producto siempre y cuando este se haya utilizado para los fines para los que está destinado y que su instalación, limpieza, cuidado y mantenimiento se hayan efectuado de conformidad tanto con la información descrita en estos términos y condiciones y en el manual del usuario, como con la práctica habitual, siempre y cuando esta no entre en conflicto con el contenido del manual de usuario.

Esta garantía no cubre defectos ni daños causados por el desgaste normal, ni daños que pudiesen ser resultado de usos indebidos, instalaciones o montajes deficientes, negligencia, accidente, uso indebido o modificación del producto. A menos que se indique lo contrario en la ley aplicable, esta garantía no cubre, bajo ningún concepto, los gastos accesorios (transporte, movimiento, costes de desinstalación y reinstalación, mano de obra, etc.) ni los daños directos o indirectos.

Esta garantía no cubre defectos y daños causados por o como resultado de:

- Uso y desgaste normal
- Sobrecarga, mal uso o negligencia
- Intentos de reparación realizados por personas no autorizadas
- Daños estéticos
- Daños causados por objetos extraños, sustancias o accidentes
- Daños accidentales o modificación
- Incumplimiento en seguir las pautas del fabricante
- Pérdida de los bienes

Si el producto es defectuoso, procederemos, en un plazo razonable, a su reparación, sustitución, reembolso, revisión o reposición de piezas.

Los derechos en virtud de esta garantía tendrán vigencia en el país donde haya adquirido el producto. Las consultas relacionadas con la garantía deberán dirigirse a la tienda en la que adquirió el producto. La garantía es complementaria y no afecta a sus derechos legales.

Si adquirió este producto en España, el distribuidor será responsable de las faltas de conformidad del producto según las disposiciones establecidas en los artículos 114 a 124 del Real Decreto Legislativo 1/2007, con fecha del 16 de noviembre, por el que se aprueba el texto refundido de la Ley General para la Defensa de los Consumidores y Usuarios y otras leyes complementarias.

IMPORTANTE – GUARDE ESTA INFORMACIÓN PARA FUTURAS CONSULTAS: LEA ATENTAMENTE



(EN) EU DECLARATION OF CONFORMITY
(FR) DÉCLARATION UE DE CONFORMITÉ
(PL) DEKLARACJA ZGODNOŚCI UE
(RO) DECLARAȚIA DE CONFORMITATE UE
(ES) DECLARACIÓN UE DE CONFORMIDAD
(PT) DECLARAÇÃO DE CONFORMIDADE UE

Product / Produit / Produkt / Prodsul / Producto / Produto

- Grass trimmer 600 W 30 cm / Coupe-bordures 600 W 30 cm / Podkaszarka 600 W 30 cm / Trimmer de tuns iarba de 600 W 30 cm / Cortabordes 600 W 30 cm / Aparador de relva de 600 W 30 cm
- MGT60030 / TTB820GGT
- Type / batch or serial number range 000001 to 999999

Name and address of the manufacturer or his authorised representative:

Nom et adresse du fabricant ou de son mandataire:

Nazwa i adres producenta lub jego upoważnionego przedstawiciela:

Denumirea și adresa producătorului sau a reprezentantului său autorizat:

Nombre y dirección del fabricante o de su representante autorizado:

Nome e endereço do fabricante ou do respetivo mandatário:

Kingfisher International Products B.V.,
Rapenburgerstraat 175E,
1011 VM Amsterdam,
The Netherlands

This declaration of conformity is issued under the sole responsibility of the manufacturer.

La présente déclaration de conformité est établie sous la seule responsabilité du fabricant.

Niniejsza deklaracja zgodności wydana zostaje na wyłączną odpowiedzialność producenta.

Prezenta declarație de conformitate este emisă pe răspunderea exclusivă a producătorului.

La presente declaración de conformidad se expide bajo la exclusiva responsabilidad del fabricante.

A presente declaração de conformidade é emitida sob a exclusiva responsabilidade do fabricante.

Object of the declaration / Objet de la declaration / Przedmiot deklaracji / Obiectul declarației / Objeto de la declaración / Objeto da declaração

Product / Produit / Produkt / Prodsul / Producto / Produto	Model / Modèle / Model / Modelul / Modelo / Modelo	EAN
Grass trimmer 600 W 30 cm / Coupe-bordures 600 W 30 cm / Podkaszarka 600 W 30 cm / Trimmer de tuns iarba de 600 W 30 cm / Cortabordes 600 W 30 cm / Aparador de relva de 600 W 30 cm	MGT60030 / TTB820GGT	5059340239347 (UK) 5059340240015 (EU) 5059340239378 (UK) 5059340240046 (EU)

The object of the declaration described above is in conformity with the relevant Union harmonisation legislation:

L'objet de la déclaration décrit ci-dessus est conforme à la législation d'harmonisation de l'Union applicable:

Wymieniony powyżej przedmiot niniejszej deklaracji jest zgodny z odnośnymi wymaganiami unijnego prawodawstwa harmonizacyjnego:

Obiectul declarației descris mai sus este în conformitate cu legislația relevantă de armonizare a Uniunii:

El objeto de la declaración descrita anteriormente es conforme con la legislación de armonización pertinente de la Unión:

O objeto da declaração acima descrito está em conformidade com a legislação de harmonização da União aplicável:

2006/42/EC as amended Machinery Directive
 2014/30/EU as amended Directive Electromagnetic compatibility
 2000/14/EC as amended Outdoor Noise Directive
 2011/65/EU as amended Directive Restriction of the use of certain hazardous substances in electrical and electronic equipment
 Directive 2006/42/CE relative aux machines
 2014/30 / UE telle que modifiée Directive Compatibilité électromagnétique
 Directive 2000/14/CE relative aux émissions sonores extérieures
 Directive 2011/65/UE relative à la limitation de l'utilisation de certaines substances dangereuses dans les équipements électriques et électroniques
 2006/42/WE w zmienionej dyrektywie maszynowej
 2014/30 / UE ze zmianami Dyrektywa Kompatybilność elektromagnetyczna
 2000/14/WE w zmienionej dyrektywie w sprawie hałasu na zewnątrz
 2011/65 / UE ze zmianami Dyrektywa Ograniczenie stosowania niektórych niebezpiecznych substancji w sprzęcie elektrycznym i elektronicznym
 2006/42/CE, astfel a fost modificată Directiva privind echipamentele
 2014/30/UE, astfel a fost modificată Directiva privind compatibilitatea electromagnetică
 2000/14/CE, astfel a fost modificată Directiva privind zgomotul în aer liber
 2011/65/UE, astfel a fost modificată Directiva privind limitarea utilizării anumitor substanțe periculoase în echipamentele electrice și electronice
 Directiva sobre maquinaria modificada 2006/42/CE
 2014/30/UE modificada Directiva Compatibilidad electromagnética
 2000/14/CE modificada Directiva sobre ruido al aire libre
 2011/65/UE modificada Directiva Restricción del uso de determinadas sustancias peligrosas en equipos eléctricos y electrónicos
 2006/42/CE como diretiva de máquinas alteradas
 2014/30/UE como alteração da compatibilidade eletromagnética
 2000/14/CE como diretiva de ruído exterior alterada
 2011/65/UE como restrição diretiva alterada da utilização de certas substâncias perigosas em equipamentos elétricos e eletrônicos

Measured Sound Power Level
Le niveau de puissance acoustique mesuré
Zmierzony poziom mocy akustycznej
Nivel de putere acustică măsurat
Nível de potencia sonora medido
Nível de potência sonora medido
: 94.3 dB(A)

Guaranteed Sound Power Level
Le niveau de puissance acoustique garant
Gwarantowany poziom mocy akustycznej
Nivel de putere acustică garantat
Nível de potencia sonora garantizado
Nível de potência sonora garantido
: 96 dB(A)

References to the relevant harmonised standards used or references to the other technical specifications in relation to which conformity is declared:
 Références des normes harmonisées pertinentes appliquées, y compris la date de celles-ci, ou des autres spécifications techniques, y compris la date de celles-ci, par rapport auxquelles la conformité est déclarée:
 Odwołania do odnośnych norm zharmonizowanych, które zastosowano, wraz z datą normy, lub do innych specyfikacji technicznych, wraz z datą specyfikacji, w odniesieniu do których deklarowana jest zgodność:
 Trimiteri la standardele armonizate relevante folosite, inclusiv data standardului, sau trimiteri la celelalte specificații tehnice, inclusiv data specificațiilor, în legătură cu care se declară conformitatea:
 Referencias a las normas armonizadas pertinentes utilizadas, incluidas las fechas de las normas, o referencias a las otras especificaciones técnicas, incluidas las fechas de las especificaciones, respecto a las cuales se declara la conformidad:
 Referências às normas harmonizadas aplicáveis utilizadas, incluindo a data da norma, ou às outras especificações técnicas, incluindo a data da especificação, em relação às quais é declarada a conformidade:

EN 60335-1:2012+A11+A13+A1+A14+A2+A15
EN 50636-2-91:2014
EN IEC 55014-1:2021
EN IEC 55014-2:2021
EN IEC 61000-3-2:2019+A1
EN 61000-3-3:2013+A1+A2
EN ISO 3744:1995

Where applicable, the notified body TÜV Rheinland LGA Products GmbH, Tillystraße 2, 90431 Nürnberg, Germany, 0197 performed Outdoor Noise Directive and issued the certificate: JO 60158928 0001.

Le cas échéant, l'organisme notifié TÜV Rheinland LGA Products GmbH, Tillystraße 2, 90431 Nürnberg, Germany, 0197 a effectué Directive 2000/14/CE relative aux émissions sonores extérieures et a établi le certificate: JO 60158928 0001.

W stosownych przypadkach jednostka TÜV Rheinland LGA Products GmbH, Tillystraße 2, 90431 Nürnberg, Germany, 0197 notyfikowana przeprowadziła 2000/14/WE w zmienionej dyrektywie w sprawie hałasu na zewnątrz i wydała certyfikat :JO 60158928 0001.

După caz, organismul notificat TÜV Rheinland LGA Products GmbH, Tillystraße 2, 90431 Nürnberg, Germany, 0197 a efectuat 2000/14/CE, astfel a fost modificată Directiva privind zgomotul în aer liber și a emis certificatul: JO 60158928 0001.

Si procede, el organismo notificado TÜV Rheinland LGA Products GmbH, Tillystraße 2, 90431 Nürnberg, Germany, 0197 ha efectuado 2000/14/CE modificada Directiva sobre ruido al aire libre y expide el certificado: JO 60158928 0001.

Se for esse o caso, o organismo notificado TÜV Rheinland LGA Products GmbH, Tillystraße 2, 90431 Nürnberg, Germany, 0197 efetuou 2000/14/CE como diretiva de ruído exterior alterada e emitiu o certificado: JO 60158928 0001.

Authorised signatory and technical file holder / signataire et responsable de la documentation technique autorisé / podmiot uprawniony do wystawienia i adres przechowywania dokumentacji technicznej / semnatar autorizat și deținător al dosarului tehnic / firmante autorizado y titular del expediente tecnico / signatário autorizado e detentor da ficha técnica

Kingfisher International Products B.V.,
Rapenburgerstraat 175E,
1011 VM Amsterdam,
The Netherlands



David Awe
Group Quality Director

: [18/03/2025]

Fabricante:

EU Manufacturer:

Kingfisher International Products B.V.,
Rapenburgerstraat 175E,
1011 VM Amsterdam,
The Netherlands

ES www.bricodepot.es

**Para consultar los manuales
de instrucciones en línea, visite
www.kingfisher.com/products**



PT Aparador de relva de 600 W

MGT60030

5059340239347

5059340240015

TTB820GGT

5059340239378

5059340240046

PT INSTRUÇÕES ORIGINAIS

IMPORTANTE – Estas instruções são para sua segurança. Leia-as atentamente antes de manusear o produto e guarde-as para referência futura.



V10625_5059340239347_MAND2_2324



01. x1

PT Vai precisar de

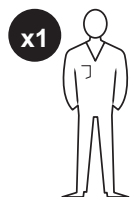

(artigos não fornecidos)

- Equipamento de proteção pessoal adequado
- Chave de parafusos de cabeça cruzada adequada

PT Índice

PT	
Descrição do produto	3
Segurança	4
Preparação	15
Funções e regulações	18
Utilização	22
Cuidados e manutenção	26
Garantia	31
Declaração de conformidade	32

PT Descrição do produto

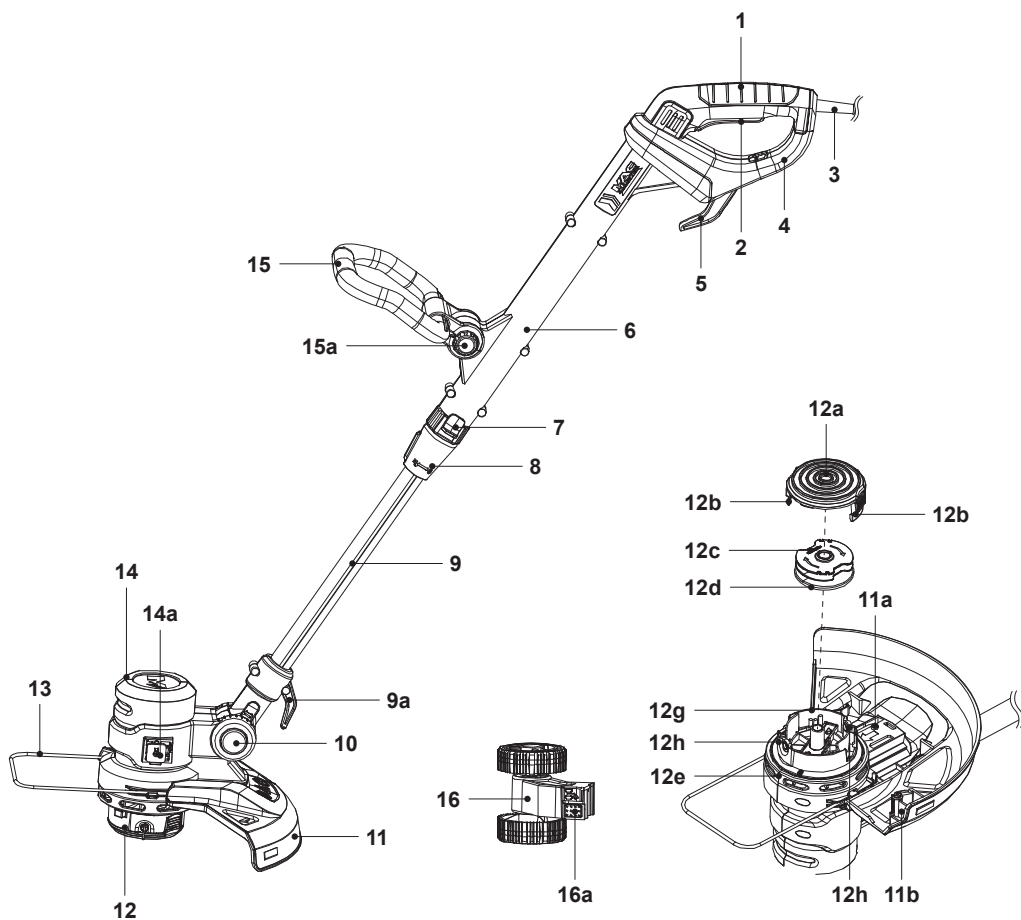

- | | | |
|---|--|--|
| 1. Pega principal | 10. Botão de desbloqueio para ajuste da inclinação | e. Caixa |
| 2. Interruptor de ligar / desligar | a. Indicador* | f. Ranhura de encaixe (x2)* |
| 3. Cabo de alimentação com ficha | b. Linha indicadora* | g. Botão de pressão de libertação |
| 4. Proteção traseira | 11. Proteção | h. Olhal |
| 5. Retentor de cabo (rotativo) | a. Parafuso | i. Orifício do parafuso* |
| 6. Haste superior | b. Faca | 13. Proteção de plantas |
| 7. Botão de desbloqueio para ajuste do ângulo | c. Orifício de parafuso* | 14. Caixa do motor |
| 8. Manga de bloqueio para ajuste do comprimento | d. Protetor da faca* | a. Suporte do aparador |
| 9. Haste inferior | 12. Cabeça do aparador | 15. Pega auxiliar a. Botão de bloqueio |
| a. Retentor de cabo (fixo) | a. Cobertura | 16. Roda de aparar |
| | b. Trinco de libertação (x2) | a. Botão de desbloqueio |
| | c. Bobina do aparador | |
| | d. Fio do aparador (x2) | |



NOTA: As peças marcadas com * não são apresentadas nesta vista geral. Consulte a respetiva secção no manual de instruções.



Avisos gerais de segurança

- Nunca permita que crianças, pessoas com capacidades físicas, mentais ou sensoriais reduzidas ou pouca experiência e conhecimento, ou pessoas não familiarizadas com as presente instruções utilizem a máquina. Poderá haver regulamentos locais que restrinjam a idade do operador.
- As crianças não devem brincar com o aparelho.
- a limpeza e a manutenção por parte do utilizador não podem ser efetuadas por crianças.

Avisos de segurança gerais para ferramentas elétricas



AVISO! LEIA TODOS OS AVISOS, INSTRUÇÕES, ILUSTRAÇÕES E ESPECIFICAÇÕES DE SEGURANÇA FORNECIDOS COM ESTA FERRAMENTA ELÉTRICA. A NÃO OBSERVÂNCIA DE TODAS AS INSTRUÇÕES LISTADAS ABAIXO PODE RESULTAR EM CHOQUE ELÉTRICO, INCÊNDIO E / OU FERIMENTOS GRAVES.

GUARDE TODOS OS AVISOS E INSTRUÇÕES PARA REFERÊNCIA FUTURA.

O TERMO "FERRAMENTA ELÉTRICA" PRESENTE NOS AVISOS REFERE-SE A UMA FERRAMENTA LIGADA À REDE ELÉTRICA (COM FIOS) OU UMA FERRAMENTA ELÉTRICA DE FUNCIONAMENTO A BATERIA (SEM FIOS).

Segurança na área de trabalho

- **Mantenha a área de trabalho limpa e bem iluminada.** As áreas desorganizadas ou escuras são propícias a acidentes.

- **Não utilize ferramentas elétricas em atmosferas explosivas, como na presença de líquidos, gases ou pó inflamáveis.** As ferramentas elétricas criam faíscas que podem favorecer a combustão de pó ou fumos.
- **Mantenha as crianças e outros transeuntes afastados quando utilizar a ferramenta elétrica.** Quaisquer distrações podem causar a perda de controlo.

Segurança elétrica

- **As fichas das ferramentas elétricas devem corresponder à tomada. Nunca modifique a ficha de forma alguma. Não utilize adaptadores de tomada com ferramentas elétricas com ligação à terra.** Utilizar fichas não modificadas e tomadas correspondentes irá reduzir o risco de choque elétrico.
- **Evite o contacto corporal com superfícies ligadas à terra como canos, radiadores, fogões e frigoríficos.** Existe um maior risco de choque elétrico se o seu corpo estiver em contacto com a terra.
- **Não exponha as ferramentas elétricas à chuva ou a condições de humidade.** A entrada de água na ferramenta elétrica aumenta o risco de choque elétrico.
- **Não utilize o cabo de forma negligente. Nunca puxe pelo cabo para transportar, puxar ou desligar a ferramenta elétrica. Mantenha o cabo afastado de fontes de calor, óleo, arestas afiadas e peças móveis.** Utilizar cabos danificados ou cruzados aumenta o risco de choque elétrico.
- **Quando utilizar uma ferramenta elétrica no exterior, utilize um prolongador adequado a utilização no exterior.** Utilizar uma extensão adequada para utilização no exterior reduz o risco de choque elétrico.
- **Se não for possível evitar a utilização de uma ferramenta elétrica numa área com humidade, utilize uma alimentação elétrica protegida por um disjuntor diferencial residual (DDR).** A utilização de um DDR reduz o risco de choque elétrico.

Segurança pessoal

- **Mantenha-se alerta, preste atenção ao que está a fazer e use o bom senso ao utilizar uma ferramenta elétrica. Não utilize uma ferramenta elétrica se estiver cansado ou sob a influência de drogas, álcool ou medicamentos.** Um momento de distração ao utilizar ferramentas elétricas pode resultar em ferimentos graves.
- **Utilize equipamento de proteção individual. Utilize sempre proteção ocular.** A utilização de equipamentos de proteção, tais como máscara de pó, calçado de segurança antiderrapante, capacete ou proteções auditivas, para as condições adequadas irá reduzir o potencial de ferimentos pessoais.
- **Evite o arranque acidental. Certifique-se de que o interruptor está desligado antes de pegar, transportar ou ligar a ferramenta a uma fonte de alimentação.** O transporte de ferramentas com o dedo no interruptor ou o fornecimento de energia às ferramentas com o interruptor ligado é propício a acidentes.
- **Remova quaisquer ferramentas ou chaves de ajustes antes de ligar a ferramenta elétrica.** Esquecer uma ferramenta ou chave presa a uma peça rotativa da ferramenta elétrica pode resultar em ferimentos pessoais.
- **Não se debruce. Mantenha sempre o equilíbrio e os pés bem assentes.** Isto permite um maior controlo da ferramenta elétrica em situações inesperadas.
- **Use vestuário adequado. Não use vestuário largo nem joias. Mantenha o cabelo e o vestuário afastados das peças móveis.** As roupas largas, joias ou cabelos compridos podem ficar presos nas peças móveis.
- **Se forem disponibilizados dispositivos para ligar a instalações de extração e recolha de pó, certifique-se de que estes são ligados e utilizados corretamente.** A utilização de dispositivos de recolha de pó pode reduzir os perigos relacionados com o pó.

- **Não deixe que a familiaridade obtida através da utilização frequente de ferramentas lhe permita tornar-se complacente e ignorar os princípios de segurança das ferramentas.** Uma ação descuidada pode causar ferimentos graves numa fração de segundo.

Utilização e cuidados da ferramenta elétrica

- **Não force a ferramenta elétrica. Utilize a ferramenta elétrica adequada para a sua aplicação.** Utilizar a ferramenta elétrica adequada permitirá concluir o trabalho de forma segura e com melhores resultados nas tarefas para as quais foi concebida.
- **Não utilize a ferramenta elétrica se o interruptor não permitir ligar e desligar a mesma.** Qualquer ferramenta elétrica que não possa ser controlada com o interruptor é perigosa e deve ser reparada.
- **Desligue a ficha da fonte de alimentação e / ou remova a bateria, se amovível, da ferramenta elétrica antes de realizar quaisquer ajustes, alterar acessórios ou armazenar as ferramentas elétricas.** Tais medidas de segurança preventivas reduzem o risco de ligar a ferramenta elétrica acidentalmente.
- **Armazene as ferramentas elétricas em funcionamento ao ralenti fora do alcance de crianças e não permita a respetiva utilização por pessoas não familiarizadas com a ferramenta elétrica ou com estas instruções.** As ferramentas elétricas são perigosas nas mãos de utilizadores inexperientes.
- **Efetue a manutenção das ferramentas elétricas. Verifique a existência de desalinhamento ou prisão das peças móveis, quebras de peças e qualquer outra condição que possa afetar o funcionamento da ferramenta elétrica. Se estiver danificada, envie a ferramenta elétrica para reparação antes de a utilizar.** Muitos acidentes são causados por uma manutenção incorreta das ferramentas elétricas.
- **Mantenha as ferramentas de corte afiadas e limpas.** A manutenção adequada das ferramentas de corte com extremidades afiadas torna-as menos suscetíveis de emperrar e mais fáceis de controlar.

- **Utilize a ferramenta elétrica, os acessórios, as pontas de ferramenta, etc. de acordo com estas instruções, tendo em atenção as condições de funcionamento e as tarefas a realizar.** Utilizar a ferramenta elétrica para tarefas diferentes da utilização prevista pode resultar numa situação perigosa.
- **Mantenha as pegas e superfícies idênticas secas, limpas e sem óleo ou gordura.** As pegas e superfícies idênticas escorregadias não permitem um manuseamento e controlo seguros da ferramenta em situações inesperadas.

Assistência

- **A assistência à ferramenta elétrica deve ser realizada por um técnico de reparação qualificado, utilizando apenas peças de substituição idênticas.** Isto garante que a segurança da ferramenta elétrica é mantida.

Avisos de segurança dos aparadores de relva elétricos

**IMPORTANTE:
LEIA ATENTAMENTE ANTES DE UTILIZAR.
GUARDE PARA CONSULTA FUTURA**

Formação

- Leia as instruções com atenção. Familiarize-se com os controlos e a utilização correta do produto.
- Nunca permita que crianças, pessoas com capacidades físicas, mentais ou sensoriais reduzidas ou pouca experiência e conhecimentos, ou pessoas não familiarizadas com as presentes instruções, utilizem o produto. Os regulamentos locais podem restringir a idade do utilizador.
- Tenha sempre em mente que o operador ou utilizador é responsável por acidentes e perigos sofridos por outras pessoas ou pelos respetivos bens.

Preparação

- A máquina deve ser alimentada através de um dispositivo de corrente residual (DDR) com uma corrente de corte igual ou inferior a 30 mA.
- Antes de utilizar, verifique a alimentação e o prolongador quanto a indícios de danos ou envelhecimento. Se o cabo sofrer danos durante a utilização, desligue-o imediatamente da alimentação. **NÃO TOQUE NO CABO ANTES DE DESLIGAR DA ALIMENTAÇÃO.** Não utilize a máquina se o cabo estiver danificado ou gasto.
- Antes de utilizar, inspecione sempre visualmente a máquina quanto a proteções ou blindagens danificadas, em falta ou incorretamente colocadas.
- Nunca utilize a máquina enquanto pessoas, especialmente crianças ou animais de estimação, estiverem nas proximidades.

Funcionamento

- Mantenha os cabos de alimentação e as extensões elétricas afastados dos meios de corte.
- Utilize proteção para os olhos e sapatos robustos em todos os momentos durante a utilização da máquina.
- Evite utilizar a máquina em condições meteorológicas adversas, especialmente quando existir risco de relâmpagos.
- Utilize a máquina apenas à luz do dia ou com boa iluminação artificial.
- Nunca utilize a máquina com proteções e blindagens com defeito, sem dispositivos de segurança ou se o cabo de alimentação estiver danificado ou gasto.
- Ligue o motor somente quando as mãos e os pés estiverem afastados dos meios cortantes.
- Desligue sempre a máquina da fonte de alimentação (ou seja, retire a ficha da rede elétrica, retire o dispositivo de desativação ou a bateria amovível)
 - sempre que a máquina for deixada sem vigilância;
 - antes de remover uma obstrução;
 - antes de verificar, limpar ou trabalhar na máquina;

- após colidir com um objeto estranho;
- sempre que a máquina vibrar de forma anormal.
- Tenha cuidado para evitar provocar quaisquer ferimentos nos pés ou nas mãos com os meios cortantes.
- Certifique-se sempre de que as aberturas de ventilação são mantidas sem detritos.

Manutenção e armazenamento

- Desligue a máquina da fonte de alimentação (ou seja, retire a ficha da rede elétrica, retire o dispositivo de desativação ou a bateria amovível) antes de efetuar trabalhos de manutenção ou limpeza.
- Utilize apenas peças de substituição e acessórios recomendados pelo fabricante.
- Proceda à inspeção e manutenção regulares da máquina. Apenas um técnico de reparação autorizado pode reparar a máquina.
- Quando a máquina não estiver a ser utilizada, guarde-a fora do alcance de crianças.
- Se o cabo de alimentação estiver danificado, tem de ser substituído pelo fabricante, pelo respetivo técnico de assistência ou por pessoal devidamente qualificado a fim de evitar situações de perigo.

Redução de ruído e de vibração

Para reduzir o impacto do ruído e a emissão de vibração, limite o tempo de utilização, utilize modos de operação de baixa vibração e baixo ruído, bem como equipamento de proteção pessoal.

Considere os seguintes pontos para minimizar os riscos de exposição à vibração e ruído:

- Utilize o produto apenas para as tarefas previstas de acordo com o respetivo design e estas instruções.
- Certifique-se de que o produto está em boas condições e tem uma manutenção adequada.

- Utilize os acessórios adequados para o produto e certifique-se de que estes estão em boas condições.
- Mantenha uma preensão firme das pegas / superfícies de apoio.
- Realize a manutenção deste produto de acordo com estas instruções e mantenha-o bem lubrificado (se aplicável).
- Planeie o seu horário de trabalho para dividir o tempo em que usa uma ferramenta de vibração em vários períodos.
- A utilização prolongada do produto expõe o utilizador a vibrações que podem causar diversas condições conhecidas no seu conjunto como síndrome de vibração mão-braço (HAVS), por exemplo, os dedos ficarem brancos. Também podem ocorrer doenças específicas como a síndrome do túnel cárpico. Para reduzir este risco ao utilizar o produto, utilize sempre luvas de proteção e mantenha as mãos quentes.

Emergência

Familiarize-se com a utilização deste produto através deste manual de instruções. Memorize as orientações de segurança e siga-as à risca. Isto ajudará a prevenir riscos e perigos.

- **Esteja sempre atento ao utilizar este produto, para que possa reconhecer e gerir os riscos antecipadamente.** Uma intervenção rápida pode prevenir ferimentos graves e danos materiais.
- **Em caso de avaria, desligue o produto e retire da fonte de alimentação.** Envie o produto para um profissional qualificado para verificação e reparação, se necessário, antes de o voltar a utilizar.

Riscos residuais

Mesmo que esteja a utilizar este produto em conformidade com todos os requisitos de segurança, alguns riscos de ferimentos e danos potenciais mantêm-se. Podem surgir os seguintes perigos relacionados com a estrutura e o design deste produto:







- Problemas de saúde resultantes da emissão de vibração se o produto for utilizado durante longos períodos ou não for submetido a uma gestão e manutenção adequadas.
- Ferimentos e danos materiais resultantes de acessórios partidos ou impactos repentinos de objetos escondidos durante a utilização.
- Perigo de ferimentos e danos materiais provocados por objetos projetados.



AVISO! ESTE PRODUTO PRODUZ UM CAMPO ELETROMAGNÉTICO DURANTE O FUNCIONAMENTO! SOB DETERMINADAS CIRCUNSTÂNCIAS, ESTE CAMPO PODE INTERFERIR COM IMPLANTES MÉDICOS ATIVOS OU PASSIVOS! PARA REDUZIR O RISCO DE FERIMENTOS GRAVES OU FATAIS, RECOMENDAMOS QUE AS PESSOAS COM IMPLANTES MÉDICOS CONSULTEM UM MÉDICO E O FABRICANTE DO IMPLANTE MÉDICO ANTES DE UTILIZAR ESTE PRODUTO.

Símbolos

A etiqueta de classificação do produto e estas instruções incluem, entre outros, os seguintes símbolos e abreviaturas. Familiarize-se com estes elementos para reduzir os riscos, incluindo ferimentos pessoais e danos materiais.

V~	Volt (tensão alternada)	Hz	Hertz
/min ou min ⁻¹	Por minuto	W	Watt
cm	Centímetro	g	Gramma
mm	Milímetro	m	Metro
kg	Quilograma	dB(A)	Decibel (classificação A)
m/s ²	Metros por segundo quadrado		
	Bloquear / para apertar ou fixar.		Desbloquear / para soltar.
	Leia o manual de instruções.		Nota / Observação.
			Cuidado / Aviso.

xxWyy

Código de data de fabrico; ano de fabrico (20xx) e semana de fabrico (Wyy).



Utilize proteção para os ouvidos e Utilize proteção para os olhos.



Use uma máscara antipó.



Use luvas de proteção.



Utilize calçado de proteção e antiderrapante.



Utilize vestuário de proteção justo.



Desligue o produto e desconecte-o da fonte de alimentação antes de montar, limpar, ajustar, proceder à manutenção, arrumar e transportar.



Não exponha o produto à chuva nem a espaços molhados (condições de humidade).



Os objetos projetados pelo produto podem atingir o utilizador ou outros transeuntes. Certifique-se sempre de que outras pessoas e animais se encontram a uma distância segura do produto durante a sua utilização. Em geral, as crianças não devem aproximar-se da área onde se encontra o produto.



Inspeccione a área onde o produto vai ser utilizado e remova todos os objetos que este possa vir a projetar. Se houver objetos ocultos durante o funcionamento, pare o motor e remova-os.



Mantenha outras pessoas fora da área de trabalho durante a utilização. Deve ser respeitada uma distância de, pelo menos, 15 m.



Desligue a ficha da rede elétrica se o cabo estiver danificado ou cruzado. **NÃO TOQUE NO CABO ANTES DE DESLIGAR DA ALIMENTAÇÃO.**



Deve evitar o contacto da ponta da guia com qualquer objeto.



Nível de potência sonora garantido de 96 dB.



Este é um produto da classe de proteção II. Isso significa que está equipado com isolamento reforçado ou duplo.



O produto está em conformidade com as diretivas europeias aplicáveis e foi aplicado um método de avaliação de conformidade com estas diretivas.



Símbolo REEE. Os resíduos de produtos elétricos não devem ser eliminados com o lixo doméstico. Recicle nas instalações adequadas, sempre que existentes. Informe-se sobre a reciclagem junto às autoridades ou loja locais.

Especificações técnicas

Gerais

- > **Tensão nominal, frequência** : 230-240 V~, 50 Hz
- > **Potência nominal de entrada** : 600 W
- > **Velocidade nominal sem carga n_0** : 9000 min⁻¹
- > **Classe de proteção** : II /
- > **Peso** : aprox. 2,85 kg
- > **Comprimento do cabo de alimentação** : aprox. 10 m
- > **Dimensões (totalmente montada)** : aprox. 402 x 323 x 1369 mm

Capacidade da cabeça do aparador

- > **Largura de corte** : 30 cm
- > **Fio do aparador** : nylon, Ø 2,0 mm, comprimento 2 x 3 m

Especificações acústicas

- > **Nível de pressão sonora na posição do operador L_{pA}** : 85,3 dB (A)
- > **Incerteza K_{pA}** : 3 dB (A)
- > **Nível de potência sonora medido L_{wA} como aparador de relva** : 94,3 dB(A)
- > **Incerteza K_{wA}** : 1,4 dB (A)

Valores de vibração mão-braço

- > **Pega principal $a_{h,w}$** : 6,78 m/s²
- > **Pega auxiliar $a_{h,w}$** : 2,61 m/s²
- > **Incerteza, K** : 1,5 m/s²

Os níveis sonoros foram determinados de acordo com o código de ensaio de ruído previsto na norma EN ISO 50636-2-91, utilizando as normas de base EN ISO 3744 e EN ISO 11201. O nível de intensidade sonora para o utilizador pode exceder 80 dB(A), o que requer medidas de proteção auditiva.

O valor de vibração declarado foi medido em conformidade com um método de ensaio padrão (de acordo com a norma EN 50636-2-91) e pode ser utilizado para comparar produtos entre si. O valor declarado de vibração também pode ser utilizado numa avaliação preliminar da exposição.



AVISO! DEPENDENDO DA UTILIZAÇÃO EFETIVA DO PRODUTO, OS VALORES DE VIBRAÇÃO PODEM SER DIFERENTES DO TOTAL DECLARADO. ADOTE MEDIDAS ADEQUADAS PARA SE PROTEGER CONTRA EXPOSIÇÃO À VIBRAÇÃO. TENHA EM CONSIDERAÇÃO TODO O PROCESSO DE TRABALHO, INCLUINDO OS MOMENTOS EM QUE O PRODUTO ESTÁ A FUNCIONAR SEM CARGA OU DESLIGADO.

AS MEDIDAS ADEQUADAS INCLUEM, ENTRE OUTRAS, SUBMETER O PRODUTO E OS ACESSÓRIOS A MANUTENÇÃO E CUIDADOS REGULARES, MANTER AS MÃOS QUENTES, FAZER INTERVALOS PERIÓDICOS E PLANEAR CORRETAMENTE OS PROCESSOS DE TRABALHO.

Explicação da etiqueta de classificação

Aparador de relva: MGT60030

M = MAC Allister

GT = Aparador de relva

600 = Potência nominal (W)

30 = Largura de corte (cm)

PT Preparação

Desembalar

1. Desembale todas as peças e coloque-as numa superfície lisa e estável.
2. Remova todos os materiais de embalagem e dispositivos de envio, se aplicável.
3. Certifique-se de que o conteúdo entregue está completo e livre de danos. Caso descubra que existem peças em falta ou que estas apresentam danos, não utilize o produto e contacte um representante. Utilizar um produto incompleto ou danificado é um perigo para pessoas e bens.
4. Certifique-se de que dispõe de todos os acessórios e ferramentas necessários para a montagem e a utilização. Isto também inclui equipamento de proteção pessoal adequado.



AVISO! O PRODUTO E A EMBALAGEM NÃO SÃO BRINQUEDOS PARA CRIANÇAS! AS CRIANÇAS NÃO DEVEM BRINCAR COM SACOS DE PLÁSTICO, FOLHAS E PEÇAS PEQUENAS! EXISTE PERIGO DE ASFIXIA E SUFOCAÇÃO!

Vai precisar

(artigos não fornecidos)

Equipamento de proteção pessoal adequado

Chave de parafusos de cabeça cruzada adequada

(artigos fornecidos)

Proteção (11)

Roda de aparar (16)



NOTA: Os acessórios necessários dependem da aplicação pretendida. Contacte o seu fornecedor para obter aconselhamento.

Preparação



AVISO! O PRODUTO TEM DE ESTAR TOTALMENTE MONTADO ANTES DA UTILIZAÇÃO! NÃO UTILIZE UM PRODUTO QUE ESTEJA APENAS PARCIALMENTE MONTADO OU MONTADO COM PEÇAS DANIFICADAS.



SIGA AS INSTRUÇÕES DE MONTAGEM PASSO A PASSO E UTILIZE AS FIGURAS FORNECIDAS COMO GUIA VISUAL PARA MONTAR FACILMENTE O PRODUTO! NÃO LIGUE O PRODUTO À FONTE DE ALIMENTAÇÃO ANTES DE ESTAR TOTALMENTE MONTADO.



NOTA: Tenha em atenção as pequenas peças removidas durante a montagem ou a realização de ajustes. Mantenha-as seguras para evitar perdas.

Proteção

1. Volte a cabeça do aparador (12) ao contrário.
2. Desaperte o parafuso (11a) e mantenha-o dentro do alcance.
3. Coloque o protetor de plantas (13) em primeiro lugar (Fig. 1, passo 1), alinhe e deslize a proteção (11) para as ranhuras de encaixe (12f) da cabeça do aparador (12) (Fig. 1, passo 2). Introduza totalmente a proteção (11) e certifique-se de que os orifícios dos parafusos (11c, 12i) estão bem alinhados.
4. Fixe a proteção (11) com o parafuso (11a) para a direita (Fig. 1, passo 3).

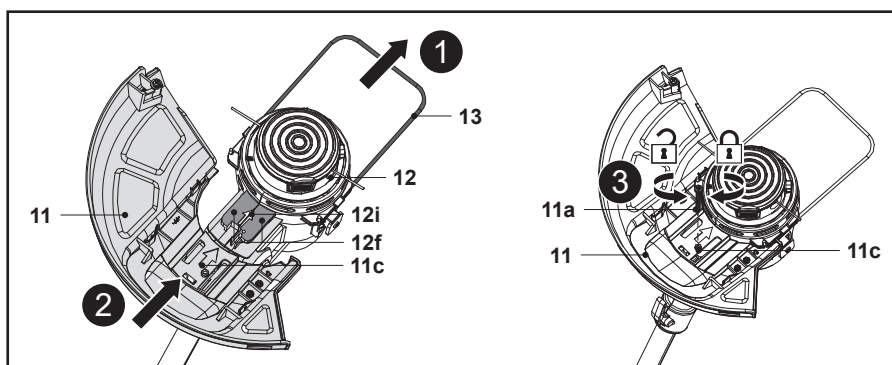

Fig. 1



AVISO! NUNCA UTILIZE A CABEÇA DO APARADOR (12) SEM A PROTEÇÃO (11) DEVIDAMENTE COLOCADA.



NOTA: Remova sempre a proteção da faca (11d) antes de utilizar.

Roda de aparar

A roda de aparar (16) contribui para a bordadura.

1. Alinhe as ranhuras de encaixe da roda de aparar (16) com o suporte do aparador (14a) em frente à caixa do motor (14) e deslize a roda de aparar (16) para dentro para a fixar. Garanta que esta está encaixada no devido lugar (Fig. 2).
2. Pressione o botão de libertação (16a) e remova a roda de aparar (16) do suporte do aparador (14a) (Fig. 3).

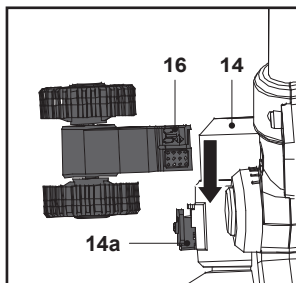

Fig. 2

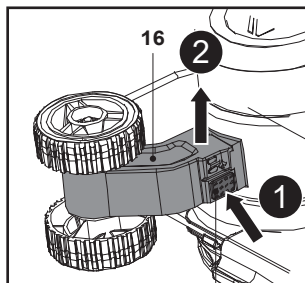

Fig. 3

Ligação à fonte de alimentação



NOTA: O produto está equipado com um cabo de alimentação com um comprimento de 10 m. Se for necessário, use um prolongador adequado para utilização. Respeite os requisitos técnicos para este produto ao comprar um prolongador. Certifique-se de que o prolongador tem o tamanho e o tipo adequados para o seu produto (> 1,0 mm²)!

Utilize sempre uma alimentação elétrica protegida por um disjuntor diferencial residual (DDR).

1. Rode o recipiente de cabo (rotativo) (5) e certifique-se de que a ponta do recipiente de cabo (rotativo) (5) está virada para a frente.
2. Dobre o cabo de alimentação (3) para trás, a cerca de 60 cm da proteção de alimentação, e insira-o pelo orifício da proteção traseira (4). Passe-o sobre o retentor de cabo (5) e puxe o cabo de alimentação (3) com cuidado para garantir que está bem seguro (Fig. 4, 5).

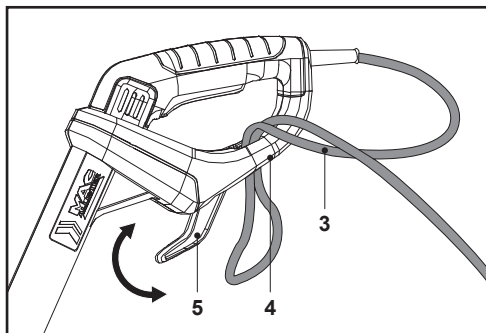

Fig. 4

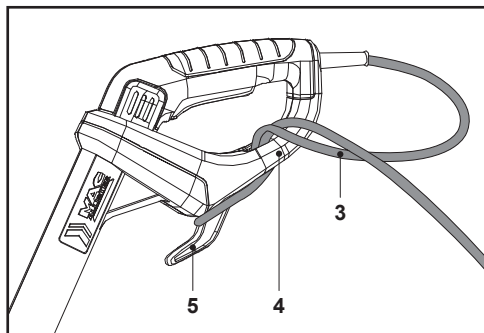

Fig. 5

3. Ligue a ficha do cabo de alimentação (3) a uma tomada adequada.



AVISO! VERIFIQUE A TENSÃO! A TENSÃO DEVE ESTAR EM CONFORMIDADE COM AS INFORMAÇÕES NA ETIQUETA DE CLASSIFICAÇÃO!

SE UTILIZAR UM PROLONGADOR, ESTE TEM DE SER ADEQUADO PARA UTILIZAÇÃO NO EXTERIOR COM TOMADAS PROTEGIDAS CONTRA SALPICOS DE ÁGUA.

ASSEGURE-SE DE QUE O PROLONGADOR TEM O TAMANHO E O TIPO ADEQUADO PARA O SEU PRODUTO:

- 1,5 MM² PARA ATÉ 60 M
- 2,5 MM² PARA ATÉ 100 M

4. O seu produto está agora pronto a utilizar.

PT Funções e regulações

Utilização prevista

Este aparador de relva elétrico MGT60030 foi concebido com uma potência nominal de 600 Watts.

O produto destina-se ao corte de ervas daninhas, relva ou outra vegetação macia em áreas de difícil acesso como, por exemplo, debaixo de arbustos, em declives e rebordos. Não pode ser utilizado para trabalhar em relva invulgarmente espessa, seca ou molhada como, por exemplo, pastagens, nem para triturar folhas.

Por razões de segurança, é essencial ler todo o manual de instruções antes da primeira utilização e respeitar todas as instruções que se encontram no mesmo.

Este produto é destinado apenas a utilização doméstica e não a qualquer utilização comercial. Não pode ser utilizado para outros fins que não os descritos.

Ajuste da pega auxiliar

Ajuste o ângulo da pega auxiliar (15) para se adaptar à aplicação pretendida.

1. Mantenha premido o botão de bloqueio (15a) e, em seguida, rode a pega auxiliar (15) para cima ou para baixo para ajustar o ângulo (Fig. 6).
2. Liberte o botão de bloqueio (15a) e continue a oscilar suavemente a pega auxiliar (15) até bloquear no devido lugar. Certifique-se de que o sistema dentado bloqueia no devido lugar.

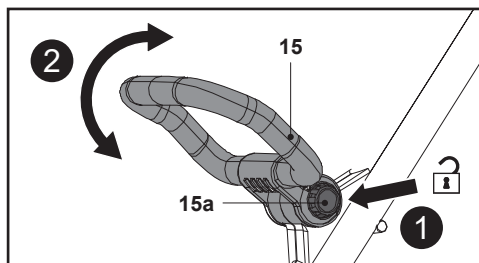

Fig. 6

Ajuste do comprimento

Ajuste o comprimento da haste à altura do corpo.

1. Desaperte a manga de bloqueio (8) para a direita (Fig. 7, passo 1).
2. Puxe a haste inferior (9) para fora ou empurre-a para ajustar ao comprimento pretendido (Fig. 7, passo 2).
3. Aperte a manga de bloqueio (8) para a esquerda (Fig. 7, passo 3).

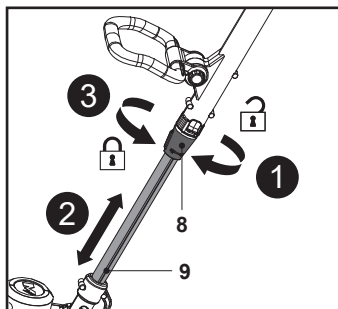

Fig. 7

Ajuste do ângulo da pega principal

Ajuste a pega principal (1) a 0° para aparar ou a 90° / 180° para bordadura.

1. Deslize o botão de desbloqueio (7) para baixo e rode a pega principal (1) para a direita enquanto segura a haste inferior (9) para ajustar a cabeça do aparador (12) a um ângulo de 90° ou 180° (Fig. 8). Solte o botão de desbloqueio (7) e continue a girar a pega principal (1) até encaixar no devido lugar. Assegure-se de que o botão de desbloqueio (7) encaixa no devido lugar.
2. Deslize o botão de desbloqueio (7) para baixo e rode a pega principal (1) para a esquerda enquanto segura o cabo inferior (9) para ajustar a cabeça do aparador (12) a um ângulo de 0° (Fig. 9 A, B). Solte o botão de desbloqueio (7) e continue a girar a pega principal (1) até encaixar no devido lugar. Assegure-se de que o botão de desbloqueio (7) encaixa no devido lugar.

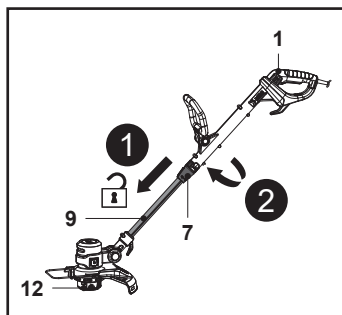

Fig. 8
(posição inicial de 0°)

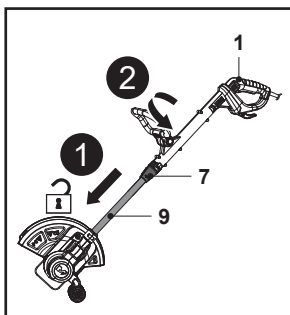

Fig. 9 A
(posição inicial de 90°)

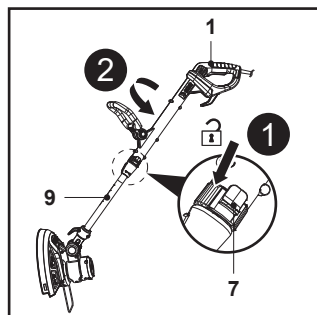

Fig. 9 B
(posição inicial de 180°)



AVISO! APÓS AJUSTAR A PEGA PRINCIPAL PARA UMA DAS POSIÇÕES FINAIS, CERTIFIQUE-SE SEMPRE DE QUE O BOTÃO DE DESBLOQUEIO (7) ENCAIXA NO SEU DEVIDO LUGAR! NUNCA AJUSTE PARA UMA POSIÇÃO INTERMÉDIA!

Ajuste da inclinação da cabeça do aparador

Incline o ângulo da cabeça do aparador (12) para se ajustar às condições do solo para aparar ou bordadura alinhando o indicador (10a) com a linha indicadora (10b) (Fig. 10).

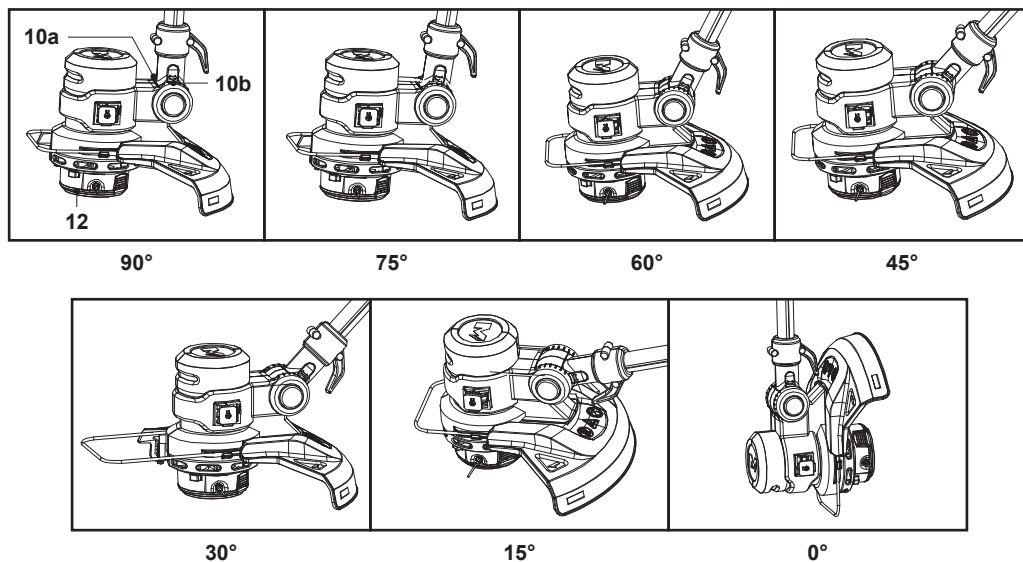

Fig. 10

1. Prima o botão de desbloqueio (10) e mantenha-o nessa posição.
2. Mova a haste inferior (9) ligeiramente para cima ou para baixo (Fig. 11).
3. Solte o botão de desbloqueio (10) e continue a mover a haste inferior (9) até encaixar no devido lugar.

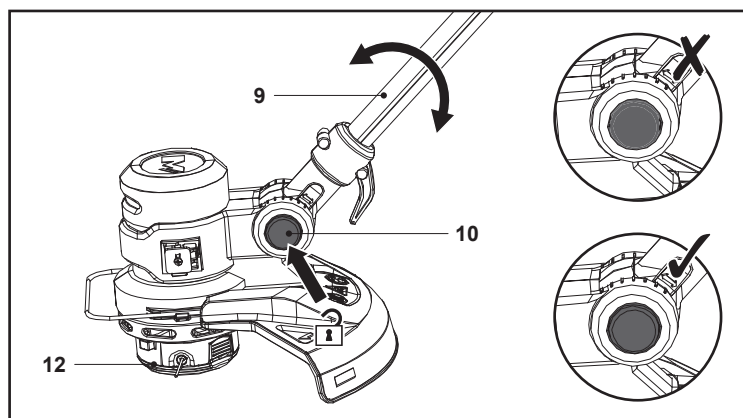

Fig. 11



AVISO! APÓS AJUSTAR A CABEÇA DO APARADOR (12) PARA UMA DAS POSIÇÕES PRETENDIDAS, CERTIFIQUE-SE SEMPRE DE QUE O BOTÃO DE DESBLOQUEIO (10) ENCAIXA NO DEVIDO LUGAR! NUNCA AJUSTE PARA UMA POSIÇÃO INTERMÉDIA!

Proteção de plantas

Utilize a proteção de plantas (13) para manter a distância em relação a obstáculos que possam ser atingidos pelo dispositivo de corte.



AVISO! AJUSTE A POSIÇÃO DA PROTEÇÃO DE PLANTAS APENAS QUANDO O PRODUTO ESTIVER DESLIGADO E O DISPOSITIVO DE CORTE ESTIVER TOTALMENTE PARADO!

1. Puxe a proteção de plantas (13) para fora até encaixar no devido lugar para a operação de aparar / bordadura (Fig. 12).

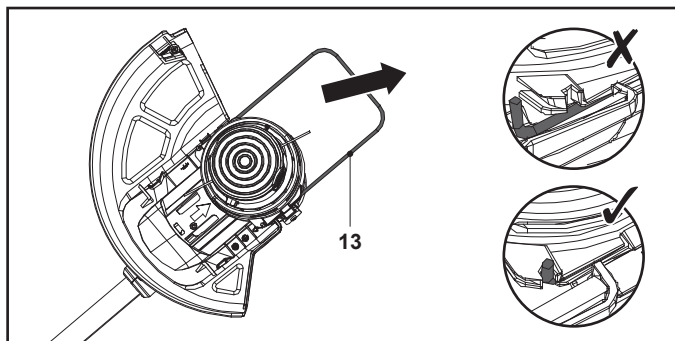

Fig. 12, posição de aparar / bordadura

2. Pressione a proteção de plantas (13) para dentro para transporte e armazenamento (Fig. 13).

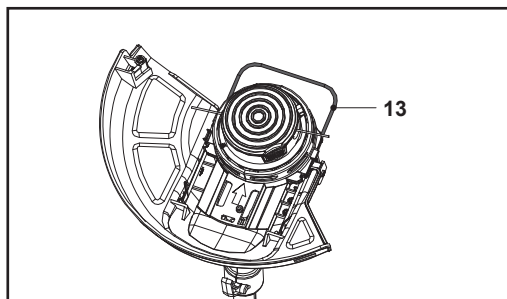

Fig. 13, posição de armazenamento

Proteção

A proteção (11) protege o utilizador contra objetos projetados durante a utilização. Esta está equipada com uma faca (11b) que corta os fios do aparador (12d) (Fig. 14).

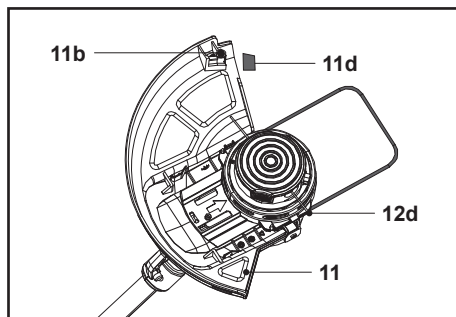

Fig. 14



NOTA: Remova sempre o protetor da faca (11d) antes de utilizar.

Ligar / desligar

1. Segure o produto com uma mão na pega auxiliar (15) e com a outra na pega principal (1).
2. Aperte o interruptor para ligar / desligar (2) para ligar o produto (Fig. 15).
3. Solte o interruptor para ligar / desligar (2) para desligar o produto.

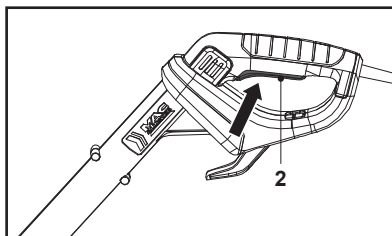

Fig. 15

PT Utilização

Funcionamento geral

1. Verifique se existem danos no produto, no cabo de alimentação e nos acessórios antes de cada utilização. Não utilize o produto se este estiver danificado ou apresentar sinais de desgaste.
2. Verifique novamente se os acessórios estão devidamente fixados.
3. Segure sempre no produto pelas pegas. Mantenha as pegas secas para garantir um suporte seguro.
4. Certifique-se de que os respiradouros estão sempre desobstruídos e limpos. Se necessário, limpe-os com uma escova macia. O bloqueio dos respiradouros pode provocar sobreaquecimento e danificar o produto.
5. Desligue o produto imediatamente se, enquanto estiver a trabalhar, for interrompido pela entrada de outras pessoas na área de trabalho. Aguarde sempre que o produto pare completamente antes de o pousar.
6. Não trabalhe em excesso. Faça pausas regularmente para garantir que se consegue concentrar no trabalho e ter controlo total sobre o produto.
7. Nunca substitua os meios de corte não metálicos por meios de corte metálicos.
8. Não se debruce, mantenha sempre o equilíbrio e, para manter os pés bem apoiados nos declives, movimente-se a andar, nunca a correr.
9. Não toque em peças móveis perigosas antes de a máquina ser desligada da rede elétrica e de as peças móveis perigosas terem parado completamente.
10. Use sempre calçado robusto e calças compridas quando utilizar a máquina.



AVISO! CERTIFIQUE-SE DE QUE O PROLONGADOR NÃO TOCA NA CABEÇA DO APARADOR (12) NEM NO FIO DO APARADOR (12D) DURANTE O FUNCIONAMENTO! PERIGO DE CHOQUE ELÉTRICO!

Aparar sebes

1. Certifique-se de que o protetor da faca (11d) é removido e de que o protetor de plantas (13) é puxado para fora antes da operação.
2. Ajuste o ângulo da pega principal (1) para 0° para aparar.
3. Segure o produto com firmeza, deixando um espaço entre o produto e o seu lado direito.
4. Mantenha-se em posição ereta, não se incline para a frente e preste atenção à postura. Mantenha os dois pés afastados para ajudar a manter o equilíbrio.
5. Mantenha a cabeça do aparador (12) a poucos centímetros do solo, num ângulo de aproximadamente 30° (Fig. 16).
6. Mova o produto descrevendo um movimento em arco lento e regular, da esquerda para a direita, antes de o deslocar novamente para a posição inicial para aparar a área seguinte (Fig. 17).



Fig. 16

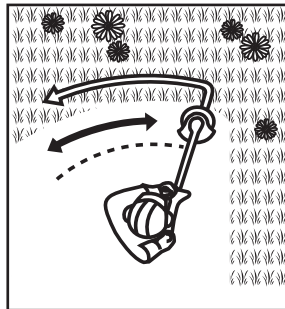

Fig. 17

7. Certifique-se de que o dispositivo de corte permanece limpo e livre de cortes que possam causar o seu encravamento. Verifique regularmente. Solte o interruptor para ligar / desligar (2) e desligue o produto da fonte de alimentação antes de verificar.
8. Apare a relva mais alta por fases; não corte relva alta com um só corte (Fig. 18). Para obter os melhores resultados, corte a relva mais alta por fases (Fig. 19).

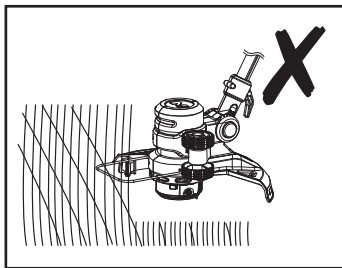

Fig. 18

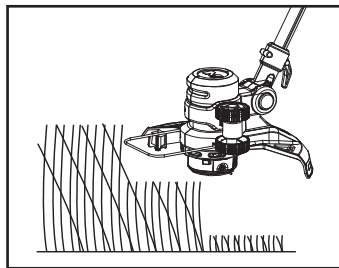

Fig. 19

Bordaduras

1. Certifique-se de que o protetor da faca (11d) é removido e de que o protetor de plantas (13) é puxado para fora antes da operação
2. Fixe a roda de aparar (16) ao suporte do aparador (14a).
3. Ajuste o ângulo da pega principal (1) a 90° ou 180° para bordadura (Fig. 20).

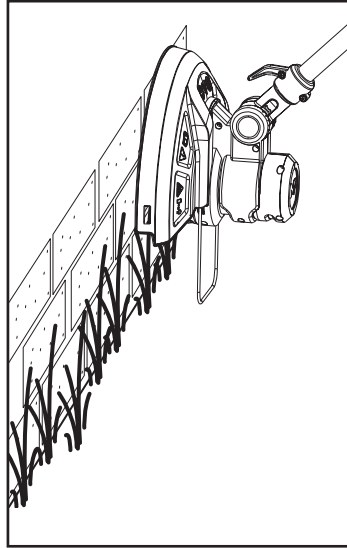

Fig. 20

Dicas

1. Para obter os melhores resultados, não corte relva molhada, pois esta tende a colar-se à cabeça de corte e à proteção, impedindo a descarga adequada da relva cortada, e pode também fazê-lo escorregar e cair.
2. Não permita que a cobertura da bobine arraste no solo ou noutras superfícies.
3. Preste especial atenção ao executar trabalhos perto de árvores e arbustos. A cabeça de corte pode danificar cascas de árvores sensíveis e danificar postes de vedações.
4. Puxe o protetor de plantas (13) para fora para evitar que o dispositivo de corte entre em contacto com objetos rígidos, como paredes e lancis (Fig. 21, 22).

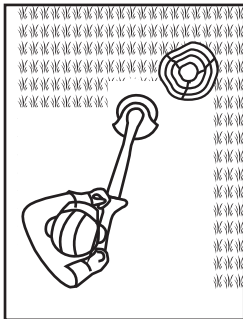

Fig. 21

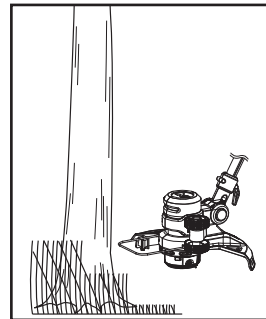

Fig. 22



NOTA: O fio do aparador desgasta-se mais depressa e requer mais substituições, se o corte for realizado ao longo de passeios ou outras superfícies abrasivas, ou se cortar ervas daninhas mais densas.



NOTA: É possível que, ao aparar, o dispositivo de corte seja bloqueado por relva ou solo irregular. Nesse caso, o produto desliga-se automaticamente devido a sobrecarga de corrente. Por conseguinte, solte o interruptor de ligar / desligar durante mais de 3 segundos e, em seguida, pressione novamente para continuar a aparar.

Alimentação do fio do aparador

Durante a utilização, a ponta dos fios do aparador (12d) torna-se mais curta devido ao desgaste e o fio do aparador pode partir. Verifique regularmente o estado dos fios do aparador (12d) e ajuste, se necessário.



AVISO! DESLIGUE SEMPRE O PRODUTO, DESCONECTE-O DA FONTE DE ALIMENTAÇÃO E DEIXE-O ARREFECER ANTES DE EFETUAR TRABALHOS DE INSPEÇÃO, MANUTENÇÃO E LIMPEZA!



NOTA: Este produto está equipado com uma cabeça de alimentação automática. Não bata com a cabeça do aparador no chão, pois isso pode danificar o produto.

Alimentação manual

1. Rode a cabeça do aparador (12) ao contrário.
2. Prima o botão de pressão de libertação (12g) enquanto puxa os fios do aparador (12d). A bobina do aparador (12c) liberta os fios do aparador (Fig. 23).

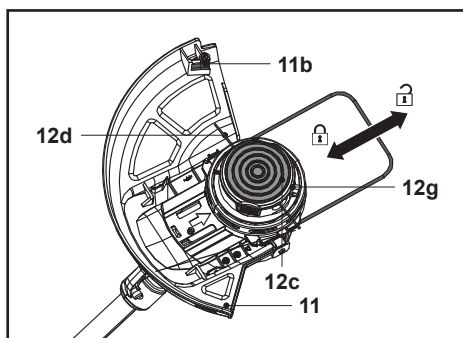

Fig. 23

3. Repita até que a parte gasta dos fios do aparador (12d) ultrapasse a distância até à faca (11b).
4. Ligue o produto e use-o como descrito. O excesso de fio é cortado pela faca (11b) e deve permanecer sempre dentro do raio da proteção (11).



AVISO! O FIO DO CORTADOR SERÁ ELIMINADO! PERIGO DE FERIMENTOS, ESPECIALMENTE PARA OS TRANSEUNTES.



Alimentação automática

1. Com o produto a funcionar, liberte o interruptor de ligar / desligar (2) para o deixar parar completamente.
2. Prima o interruptor para ligar / desligar (2) para ligar o produto.



NOTA: O fio do aparador estende-se cerca de 3–5 mm com cada paragem e começa até que o fio atinja o comprimento da faca. Evite parar e começar com frequência, pois o fio do aparador pode ser alimentado automaticamente sem querer, o que causa o desperdício de grande parte do fio.

Após a utilização

1. Desligue o produto, retire-o da tomada elétrica e deixe que arrefeça.
2. Instale o protetor da faca (11d), se necessário.
3. Verifique, limpe e armazene o produto conforme descrito abaixo.

PT Cuidados e manutenção

Regras de ouro para cuidados



AVISO! DESLIGUE SEMPRE O PRODUTO, DESCONECTE-O DA FONTE DE ALIMENTAÇÃO E DEIXE-O ARREFECER ANTES DE EFETUAR TRABALHOS DE INSPEÇÃO, MANUTENÇÃO E LIMPEZA!

1. Mantenha o produto limpo. Remova os detritos do produto após cada utilização e antes de o armazenar.
2. Uma limpeza regular e adequada ajuda a assegurar uma utilização segura e a prolongar o tempo de vida útil do produto.
3. Inspeção o produto antes de cada utilização quanto a desgaste e peças danificadas. Não o utilize se encontrar peças partidas ou desgastadas.



AVISO! EFETUE REPARAÇÕES E TRABALHOS DE MANUTENÇÃO APENAS DE ACORDO COM ESTAS INSTRUÇÕES! TODOS OS TRABALHOS SUPLEMENTARES DEVEM SER REALIZADOS POR UM ESPECIALISTA QUALIFICADO!

Limpeza geral

1. Limpe o produto com um pano húmido e sabão com pH neutro. Utilize uma escova para áreas de difícil alcance.
2. Em particular, limpe os respiradouros após cada utilização com um pano e uma escova.
3. Elimine a sujidade persistente com ar a alta pressão (máx. 3 bar).



NOTA: Não utilize produtos químicos, alcalinos, abrasivos ou outros detergentes agressivos ou desinfetantes para limpar este produto, uma vez que podem ser prejudiciais para as superfícies do mesmo.

4. Verifique quanto a peças gastas ou danificadas. Substitua as peças gastas conforme necessário, ou contacte um centro de assistência autorizado, para proceder a reparações antes de voltar a utilizar o produto. Verifique quanto a peças gastas ou danificadas. Substitua as peças gastas conforme necessário, ou contacte um centro de assistência autorizado, para proceder a reparações antes de voltar a utilizar o produto.

Proteção

1. Mantenha a proteção (11) limpa e isenta de detritos. Remova as aparas.
2. Substitua a proteção (11) por outra do mesmo tipo quando estiver desgastada ou apresentar danos.

Fio do aparador

Substituição da bobina do aparador

Substitua a bobine do fio quando esta esvaziar ou estiver desgastada.

1. Vire o produto ao contrário para aceder aos fios do aparador.
2. Segure a cabeça do aparador (12) de forma estável com uma mão. Pressione os trincos de libertação (12b) em ambos os lados, levante a tampa (12a) e retire-a (Fig. 24).
3. Remova a bobina do aparador (12c) da caixa (12e) (Fig. 25).

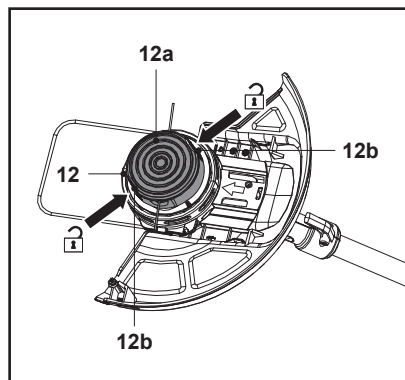

Fig. 24

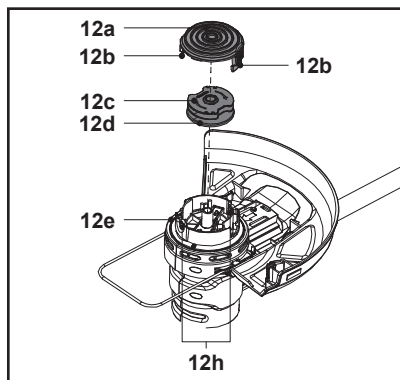

Fig. 25

4. Limpe a caixa (12e) antes de inserir uma nova bobina (12c) do mesmo tipo.
5. Puxe um fio do aparador (12d) da nova bobina para um comprimento de aproximadamente 15 cm.
6. Solte o fio do aparador (12d) dos entalhes e mantenha-o nessa posição. Evite que o fio do aparador (12d) se separe da bobina do aparador (12c) (Fig. 26, passo 1).
7. Passe a extremidade do fio do aparador através do olhal (12h) na caixa (12e) (Fig. 26, passo 2).
8. Repita os passos acima (do 5 ao 7) para passar a outra extremidade do fio do aparador através do outro olhal (12h).
9. Introduza a bobina do aparador (12c) na caixa (12e) (Fig. 26, passo 3). Torça a bobina até encaixar no devido lugar.
10. Volte a instalar a tampa (12a) e certifique-se de que encaixa no devido lugar.

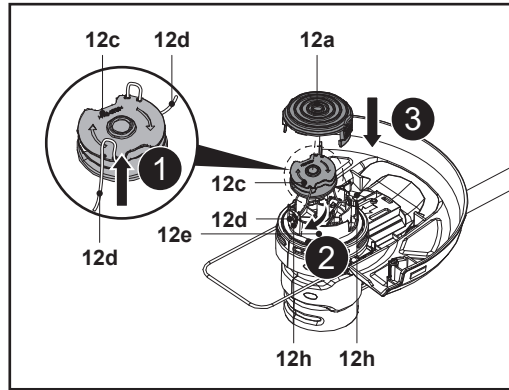

Fig. 26

Reabastecer o fio do aparador na bobina do aparador

1. Retire a bobina do aparador (12c) da caixa (12e), conforme indicado no capítulo "Fio do aparador – Substituição da bobina do aparador".
2. Elimine todos os fios restantes (12d) da bobina do aparador (12c).
3. Limpe a caixa (12e) e a bobina do aparador (12c).
4. Corte dois novos fios do aparador com 3 m de comprimento e com um diâmetro de 2,0 mm.
5. Insira uma extremidade dos novos fios do aparador (12d) através do pequeno olhal na bobina do aparador (12c) na direção das setas (Fig. 27).
6. Insira dois fios do aparador (12d) completamente até ao fio e, em seguida, dobre-os.

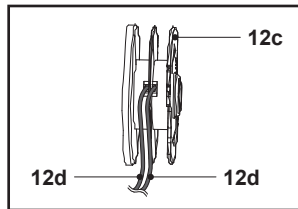

Fig. 27

7. Enrole firmemente todos os fios do aparador em redor da bobina do aparador (12c) na direção das setas na bobina do aparador (12c) (Fig. 28).

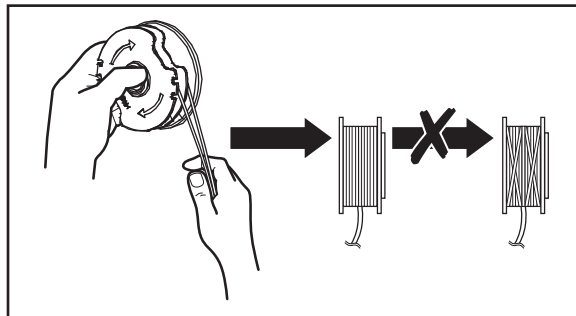

Fig. 28

Peças sobresselentes / de substituição

As peças sobresselentes estão disponíveis em concessionários autorizados ou através do nosso serviço de atendimento ao cliente.

Cabo de alimentação

Se o cabo de alimentação estiver danificado, tem de ser substituído pelo fabricante, pelo respetivo técnico de assistência ou por pessoal devidamente qualificado, a fim de evitar situações de perigo.

Reparação

Este produto não contém peças que possam ser reparadas pelo consumidor. Contacte um centro de assistência autorizado ou uma pessoa devidamente qualificada para solicitar a respetiva verificação e reparação.

Armazenamento

1. Desligue o produto e desconecte-o da fonte de alimentação.
2. Limpe o produto conforme descrito acima.
3. Pressione a proteção de plantas (13) para dentro, se necessário.
4. Rode o recipiente de cabo (rotativo) (5) e certifique-se de que a ponta do recipiente de cabo (rotativo) (5) está virada para trás (Fig. 29).
5. Enrole o cabo de alimentação (3) ou o prolongador nos dois recipientes de cabos (5, 9a) e fixe-o com um grampo de cabo adequado (Fig. 30).

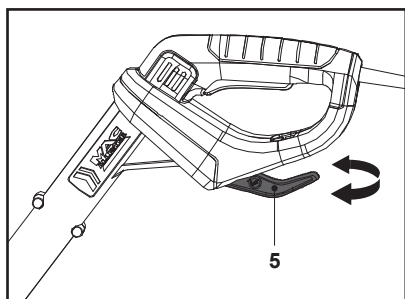

Fig. 29

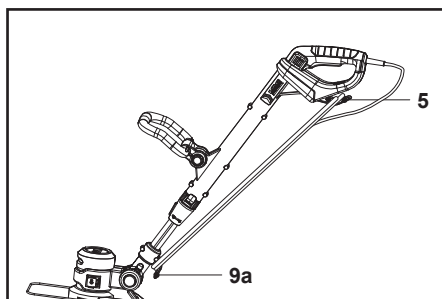

Fig. 30

6. Guarde o produto e respetivos acessórios num local escuro, seco, sem gelo e bem ventilado.
7. Guarde sempre o produto num lugar inacessível para crianças. A temperatura ideal de armazenamento situa-se entre os 10 °C e os 30 °C.

Transporte

1. Desative o produto e desligue-o da fonte de alimentação
2. Instale o protetor da faca (11d), se necessário.
3. Pressione a proteção de plantas (13) para dentro, se necessário.
4. Segure sempre no produto pelas duas pegas (1, 15).
5. Proteja o produto contra qualquer impacto intenso ou vibrações fortes que possam ocorrer durante o transporte em veículos.
6. Fixe o produto para evitar deslize ou queda.

Resolução de problemas

As suspeitas de avaria devem-se, frequentemente, a causas que os próprios utilizadores podem resolver. Por esse motivo, verifique o produto utilizando esta secção. Na maioria dos casos, o problema pode ser resolvido rapidamente.



AVISO! EXECUTE APENAS OS PASSOS DESCRITOS NESTAS INSTRUÇÕES. TODAS AS OUTRAS TAREFAS DE INSPEÇÃO, MANUTENÇÃO E REPARAÇÃO TÊM DE SER EFETUADAS POR UM CENTRO DE ASSISTÊNCIA AUTORIZADO OU UM ESPECIALISTA IGUALMENTE QUALIFICADO CASO NÃO CONSIGA RESOLVER O PROBLEMA SEM ASSISTÊNCIA!

Problema	Causa possível	Solução
1. O produto não liga	1.1. Sem ligação à fonte de alimentação 1.2. O cabo de alimentação ou a ficha está com defeito 1.3. Outro defeito elétrico do produto	1.1. Ligue à fonte de alimentação 1.2. Consulte um electricista qualificado 1.3. Consulte um electricista qualificado
2. O produto não atinge a potência total	2.1. O cabo de extensão não é adequado para a utilização com este produto 2.2. A fonte de alimentação (por exemplo um gerador) tem a tensão demasiado baixa 2.3. Os respiradouros estão entupidos	2.1. Utilize um cabo de extensão adequado 2.2. Ligue a outra fonte de alimentação 2.3. Limpe os respiradouros
3. Resultado insatisfatório	3.1. O fio do aparador está gasto / danificado	3.1. Substitua por uma nova
4. Vibrações ou ruído excessivos	4.1. A cabeça do aparador está danificada 4.2. Os parafusos / porcas estão soltos 4.3. A linha do aparador está gasta / danificada	4.1. Substitua por uma nova 4.2. Aperte os parafusos / porcas 4.3. Substitua por uma nova

Reciclagem e eliminação



Este símbolo é conhecido como o "símbolo do caixote do lixo com uma cruz por cima".

Quando este símbolo está marcado num produto ou pilha, significa que não devem ser eliminados juntamente com os resíduos domésticos comuns.

Alguns produtos químicos contidos em produtos elétricos / eletrónicos ou pilhas podem ser prejudiciais para a saúde e para o ambiente.

Elimine itens elétricos / eletrónicos / pilhas apenas em sistemas de recolha seletiva direcionados para a recuperação e reciclagem dos materiais no seu interior.

A sua cooperação é essencial para garantir o sucesso destes sistemas e para a proteção do ambiente.

Garantia

Empenhamo-nos especialmente na seleção cuidada de materiais de elevada qualidade e utilizamos técnicas de fabrico que nos permitem criar produtos que incorporam design e durabilidade. Este produto tem uma garantia do fabricante de 2 anos contra defeitos de fabrico, a partir da data de compra (se comprado na loja) ou data de entrega (se comprado online), sem custo adicional para uso doméstico normal (não profissional ou comercial).

Para apresentar uma reclamação ao abrigo desta garantia, é necessário apresentar a prova de compra (tal como um recibo, uma fatura de compra ou outra prova admissível em conformidade com a lei em vigor). Mantenha o comprovativo de compra num lugar seguro. Para esta garantia se aplicar, o produto comprado tem de ser novo; não se aplica a produtos em segunda mão ou a produtos de exibição. Salvo disposição em contrário na lei em vigor, a garantia de qualquer produto de substituição expira no final do período da garantia do produto original.

Esta garantia cobre defeitos e falhas de produto, desde que o produto tenha sido utilizado para o fim a que se destina e tenha sido sujeito à instalação, limpeza, manutenção e a cuidados de acordo com as informações contidas nestes termos e condições, no manual do utilizador e na prática padrão, desde que a mesma não contrarie o manual de utilizador.

Esta garantia não cobre defeitos e danos causados pelo desgaste normal, nem danos que possam resultar de utilização indevida, instalação ou montagem incorreta, negligência, acidentes, utilizações indevidas ou modificações do produto. Salvo disposição em contrário na lei em vigor, esta garantia não abrange, em caso algum, custos auxiliares (expedição, deslocação, custos de desinstalação e reinstalação, mão-de-obra, etc), ou danos diretos e indiretos.

Esta garantia não cobre defeitos causados ou como resultado de:

- Uso e desgaste normal
- Negligência, uso incorreto ou excessivo
- Tentativas de reparação efetuadas por pessoas que não sejam um agente autorizado
- Danos estéticos
- Danos causados por objetos ou substâncias estranhas ou acidentes.
- Danos acidentais ou modificação
- Incumprimento das diretrizes do fabricante
- Perda dos bens

Se o produto apresentar algum defeito, iremos, dentro de um prazo razoável, reparar, substituir, reembolsar, prestar serviço ou peças sobressalentes.

Os direitos no âmbito desta garantia têm força executiva no país onde adquiriu este produto. As questões relativas à garantia devem ser esclarecidas na loja onde adquiriu o produto. A garantia complementa e não afeta os seus direitos legais.

Se adquiriu este produto em Portugal - o distribuidor é responsável por quaisquer defeitos de conformidade do produto de acordo com os termos da lei relativa a garantias (Decreto-Lei N.º 67/2003), aditada pelo Decreto-Lei N.º 84/2008.

IMPORTANTE – CONSERVE ESTE MANUAL PARA FUTURAS CONSULTAS: LEIA ATENTAMENTE



(EN) EU DECLARATION OF CONFORMITY
(FR) DÉCLARATION UE DE CONFORMITÉ
(PL) DEKLARACJA ZGODNOŚCI UE
(RO) DECLARAȚIA DE CONFORMITATE UE
(ES) DECLARACIÓN UE DE CONFORMIDAD
(PT) DECLARAÇÃO DE CONFORMIDADE UE

Product / Produit / Produkt / Prodsul / Producto / Produto

- Grass trimmer 600 W 30 cm / Coupe-bordures 600 W 30 cm / Podkaszarka 600 W 30 cm / Trimmer de tuns iarba de 600 W 30 cm / Cortabordes 600 W 30 cm / Aparador de relva de 600 W 30 cm
- MGT60030 / TTB820GGT
- Type / batch or serial number range 000001 to 999999

Name and address of the manufacturer or his authorised representative:

Nom et adresse du fabricant ou de son mandataire:

Nazwa i adres producenta lub jego upoważnionego przedstawiciela:

Denumirea și adresa producătorului sau a reprezentantului său autorizat:

Nombre y dirección del fabricante o de su representante autorizado:

Nome e endereço do fabricante ou do respetivo mandatário:

Kingfisher International Products B.V.,
Rapenburgerstraat 175E,
1011 VM Amsterdam,
The Netherlands

This declaration of conformity is issued under the sole responsibility of the manufacturer.

La présente déclaration de conformité est établie sous la seule responsabilité du fabricant.

Niniejsza deklaracja zgodności wydana zostaje na wyłączną odpowiedzialność producenta.

Prezenta declarație de conformitate este emisă pe răspunderea exclusivă a producătorului.

La presente declaración de conformidad se expide bajo la exclusiva responsabilidad del fabricante.

A presente declaração de conformidade é emitida sob a exclusiva responsabilidade do fabricante.

Object of the declaration / Objet de la declaration / Przedmiot deklaracji / Obiectul declarației / Objeto de la declaración / Objeto da declaração

Product / Produit / Produkt / Prodsul / Producto / Produto	Model / Modèle / Model / Modelul / Modelo / Modelo	EAN
Grass trimmer 600 W 30 cm / Coupe-bordures 600 W 30 cm / Podkaszarka 600 W 30 cm / Trimmer de tuns iarba de 600 W 30 cm / Cortabordes 600 W 30 cm / Aparador de relva de 600 W 30 cm	MGT60030 / TTB820GGT	5059340239347 (UK) 5059340240015 (EU) 5059340239378 (UK) 5059340240046 (EU)

The object of the declaration described above is in conformity with the relevant Union harmonisation legislation:

L'objet de la déclaration décrit ci-dessus est conforme à la législation d'harmonisation de l'Union applicable:

Wymieniony powyżej przedmiot niniejszej deklaracji jest zgodny z odnośnymi wymaganiami unijnego prawodawstwa harmonizacyjnego:

Obiectul declarației descris mai sus este în conformitate cu legislația relevantă de armonizare a Uniunii:

El objeto de la declaración descrita anteriormente es conforme con la legislación de armonización pertinente de la Unión:

O objeto da declaração acima descrito está em conformidade com a legislação de harmonização da União aplicável:

2006/42/EC as amended Machinery Directive
 2014/30/EU as amended Directive Electromagnetic compatibility
 2000/14/EC as amended Outdoor Noise Directive
 2011/65/EU as amended Directive Restriction of the use of certain hazardous substances in electrical and electronic equipment
 Directive 2006/42/CE relative aux machines
 2014/30 / UE telle que modifiée Directive Compatibilité électromagnétique
 Directive 2000/14/CE relative aux émissions sonores extérieures
 Directive 2011/65/UE relative à la limitation de l'utilisation de certaines substances dangereuses dans les équipements électriques et électroniques
 2006/42/WE w zmienionej dyrektywie maszynowej
 2014/30 / UE ze zmianami Dyrektywa Kompatybilność elektromagnetyczna
 2000/14/WE w zmienionej dyrektywie w sprawie hałasu na zewnątrz
 2011/65 / UE ze zmianami Dyrektywa Ograniczenie stosowania niektórych niebezpiecznych substancji w sprzęcie elektrycznym i elektronicznym
 2006/42/CE, astfel a fost modificată Directiva privind echipamentele
 2014/30/UE, astfel a fost modificată Directiva privind compatibilitatea electromagnetică
 2000/14/CE, astfel a fost modificată Directiva privind zgomotul în aer liber
 2011/65/UE, astfel a fost modificată Directiva privind limitarea utilizării anumitor substanțe periculoase în echipamentele electrice și electronice
 Directiva sobre maquinaria modificada 2006/42/CE
 2014/30/UE modificada Directiva Compatibilidad electromagnética
 2000/14/CE modificada Directiva sobre ruido al aire libre
 2011/65/UE modificada Directiva Restricción del uso de determinadas sustancias peligrosas en equipos eléctricos y electrónicos
 2006/42/CE como diretiva de máquinas alteradas
 2014/30/UE como alteração da compatibilidade eletromagnética
 2000/14/CE como diretiva de ruído exterior alterada
 2011/65/UE como restrição diretiva alterada da utilização de certas substâncias perigosas em equipamentos elétricos e eletrônicos

Measured Sound Power Level
Le niveau de puissance acoustique mesuré
Zmierzony poziom mocy akustycznej
Nivel de putere acustică măsurat
Nível de potencia sonora medido
Nível de potência sonora medido
: 94.3 dB(A)

Guaranteed Sound Power Level
Le niveau de puissance acoustique garant
Gwarantowany poziom mocy akustycznej
Nivel de putere acustică garantat
Nível de potencia sonora garantizado
Nível de potência sonora garantido
: 96 dB(A)

References to the relevant harmonised standards used or references to the other technical specifications in relation to which conformity is declared:
 Références des normes harmonisées pertinentes appliquées, y compris la date de celles-ci, ou des autres spécifications techniques, y compris la date de celles-ci, par rapport auxquelles la conformité est déclarée:
 Odwołania do odnośnych norm zharmonizowanych, które zastosowano, wraz z datą normy, lub do innych specyfikacji technicznych, wraz z datą specyfikacji, w odniesieniu do których deklarowana jest zgodność:
 Trimiteri la standardele armonizate relevante folosite, inclusiv data standardului, sau trimiteri la celelalte specificații tehnice, inclusiv data specificațiilor, în legătură cu care se declară conformitatea:
 Referencias a las normas armonizadas pertinentes utilizadas, incluidas las fechas de las normas, o referencias a las otras especificaciones técnicas, incluidas las fechas de las especificaciones, respecto a las cuales se declara la conformidad:
 Referências às normas harmonizadas aplicáveis utilizadas, incluindo a data da norma, ou às outras especificações técnicas, incluindo a data da especificação, em relação às quais é declarada a conformidade:

EN 60335-1:2012+A11+A13+A1+A14+A2+A15
EN 50636-2-91:2014
EN IEC 55014-1:2021
EN IEC 55014-2:2021
EN IEC 61000-3-2:2019+A1
EN 61000-3-3:2013+A1+A2
EN ISO 3744:1995

Where applicable, the notified body TÜV Rheinland LGA Products GmbH, Tillystraße 2, 90431 Nürnberg, Germany, 0197 performed Outdoor Noise Directive and issued the certificate: JO 60158928 0001.

Le cas échéant, l'organisme notifié TÜV Rheinland LGA Products GmbH, Tillystraße 2, 90431 Nürnberg, Germany, 0197 a effectué Directive 2000/14/CE relative aux émissions sonores extérieures et a établi le certificate: JO 60158928 0001.

W stosownych przypadkach jednostka TÜV Rheinland LGA Products GmbH, Tillystraße 2, 90431 Nürnberg, Germany, 0197 notyfikowana przeprowadziła 2000/14/WE w zmienionej dyrektywie w sprawie hałasu na zewnątrz i wydała certyfikat :JO 60158928 0001.

După caz, organismul notificat TÜV Rheinland LGA Products GmbH, Tillystraße 2, 90431 Nürnberg, Germany, 0197 a efectuat 2000/14/CE, astfel a fost modificată Directiva privind zgomotul în aer liber și a emis certificatul: JO 60158928 0001.

Si procede, el organismo notificado TÜV Rheinland LGA Products GmbH, Tillystraße 2, 90431 Nürnberg, Germany, 0197 ha efectuado 2000/14/CE modificada Directiva sobre ruido al aire libre y expide el certificado: JO 60158928 0001.

Se for esse o caso, o organismo notificado TÜV Rheinland LGA Products GmbH, Tillystraße 2, 90431 Nürnberg, Germany, 0197 efetuou 2000/14/CE como diretiva de ruído exterior alterada e emitiu o certificado: JO 60158928 0001.

Authorised signatory and technical file holder / signataire et responsable de la documentation technique autorisé / podmiot uprawniony do wystawienia i adres przechowywania dokumentacji technicznej / semnatar autorizat și deținător al dosarului tehnic / firmante autorizado y titular del expediente tecnico / signatário autorizado e detentor da ficha técnica

Kingfisher International Products B.V.,
Rapenburgerstraat 175E,
1011 VM Amsterdam,
The Netherlands



David Awe
Group Quality Director

: [18/03/2025]

Fabricante:

EU Manufacturer:

Kingfisher International Products B.V.,
Rapenburgerstraat 175E,
1011 VM Amsterdam,
The Netherlands

PT www.bricodepot.pt

**Para consultar manuais de instruções online,
visite www.kingfisher.com/products**



TR ORİJİNAL TALİMATLAR

ÖNEMLİ - Bu talimatlar sizin güvenliğiniz içindir. Ürün üzerinde çalışmaya başlamadan önce lütfen bu talimatları dikkatlice okuyun ve ileride başvurmak üzere saklayın.



V11125_5059340239347_MAND4_2425_RP0506G

TR Çim kesici 600 W

MGT60030

5059340239347

5059340240015

TTB820GGT

5059340239378

5059340240046

TR Parçalar



01. x1

TR İhtiyaç duyacaklarınız

x1



(birlikte verilmeyen öğeler)

- Uygun kişisel koruyucu ekipman
- Uygun yıldız tornavida

TR İçindekiler

TR	
Ürün açıklaması	3
Güvenlik	4
Hazırlık	14
İşlevler ve Ayarlar	17
Kullanım	21
Bakım ve muhafaza	25
Garanti	29
Uygunluk beyanı	31

TR Ürün açıklaması

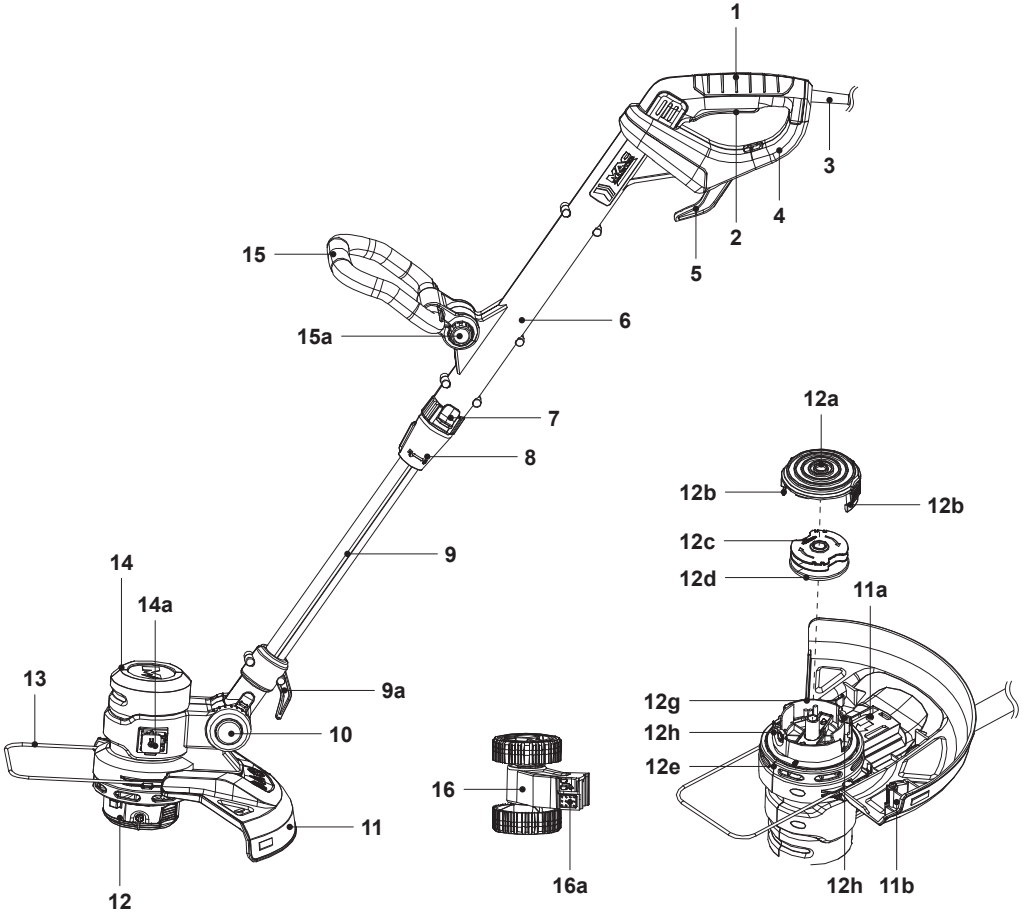

1. Ana kol
2. Açma / kapatma anahtarı
3. Fişli güç kablosu
4. Arka muhafaza
5. Kablo tutucu (döndürülebilir)
6. Üst çubuk
7. Açı ayarı için kilit açma düğmesi
8. Uzunluk ayarı için kilitleme manşonu
9. Alt çubuk
 - a. Kablo tutucu (sabit)
10. Eğim ayarı için kilit açma düğmesi
 - a. Gösterge*
 - b. Gösterge şeridi*
11. Koruyucu
 - a. Vida
 - b. Bıçak
 - c. Vida deliği*
 - d. Bıçak koruyucu*
12. Budama başlığı
 - a. Kapak
 - b. Serbest bırakma mandalı (x2)
 - c. Budama makarası
 - d. Budama şeridi (x2)
 - e. Muhafaza
 - f. Kayar yuva (x2)*
 - g. Serbest bırakma düğmesi
 - h. Delik
 - i. Vida deliği*
13. Bitki koruyucu
14. Motor muhafazası
 - a. Kenar kesici desteği
15. Yardımcı kol
 - a. Kilit düğmesi
16. Kenar kesici çark
 - a. Serbest bırakma düğmesi



NOT: * ile işaretlenen parçalar bu genel bakışta gösterilmemektedir. Lütfen kullanım kılavuzunun ilgili kısmına başvurun.



Genel güvenlik uyarıları

- Çocukların, fiziksel, duyuşal ya da zihinsel becerileri kısıtlı kişilerin, gerekli deneyime ve bilgi birikimine sahip olmayan kişilerin veya bu talimatlar hakkında bilgisi olmayan kişilerin makineyi kullanmasına kesinlikle izin vermeyin. Operatör yaşı yerel yönetmelikler tarafından kısıtlanabilir.
- Çocukların cihazla oynamasına izin verilmemelidir.
- Cihazın temizliđi ve bakımı, çocuklar tarafından yapılmamalıdır.

Genel elektrikli alet güvenlik uyarıları



UYARI! BU ELEKTRİKLİ ALETLER BİRLİKTE VERİLEN TÜM GÜVENLİK UYARILARINI, TALİMATLARI, ÇİZİMLERİ VE TEKNİK ÖZELLİKLERİ OKUYUN. AŞAĞIDAKİ TÜM TALİMATLARIN DİKKATE ALINMAMASI ELEKTRİK ÇARPMASI, YANGIN VE / VEYA CİDDİ YARALANMALARA SEBEP OLABİLİR.

TÜM UYARILARI VE TALİMATLARI İLERİDE BAŞVURMAK ÜZERE SAKLAYIN.

UYARILARDAKİ "ELEKTRİKLİ ALET" İFADESİ İLE ŞEBEKEDEN BESLENEN (KABLOLU) VEYA AKÜYLE ÇALIŞAN (KABLOSUZ) ELEKTRİKLİ ALETİNİZ KASTEDİLMEKTEDİR.

Çalışma alanı güvenliği

- **Çalışma alanının temiz ve aydınlık olmasını sağlayın.** Dağınık veya karanlık alanlar kazalara yol açar.
- **Elektrikli aletleri yanıcı sıvı, gaz veya toz bulunan yerler gibi patlayıcı ortamlarda çalıştırmayın.** Elektrikli aletler, tozların veya dumanların alev almasına sebep olabilecek kıvılcımlar oluşturur.
- **Bir elektrikli aletle çalışırken çocukları ve etraftaki kişileri uzak tutun.** Dikkatinizin dağılması kontrolü kaybetmenize sebep olabilir.

Elektrik güvenliği

- **Elektrikli aletlerin fişleri prize uygun olmalıdır. Fişte asla herhangi bir şekilde değişiklik yapmayın. Herhangi bir adaptör fişini topraklanmış elektrikli aletlerle kullanmayın.** Üzerinde değişiklik yapılmamış fişler ve uygun prizler elektrik çarpması riskini azaltır.
- **Borular, radyatörler, fırınlı ocaklar veya buzdolapları gibi topraklanmış yüzeylerle vücut temasından kaçınınız.** Vücudunuzun topraklanmış olması durumunda elektrik çarpması riski artar.
- **Elektrikli aletleri yağmura veya ıslak ortamlara maruz bırakmayın.** Bir elektrikli alete su girmesi elektrik çarpması riskini artırır.
- **Kabloyu uygunsuz şekilde kullanmayın. Kabloyu asla taşıma, çekme veya elektrikli aleti fişten çıkarma amacıyla kullanmayın. Kabloyu ısı, yağ, keskin kenarlar veya hareketli parçalardan uzak tutun.** Hasar görmüş veya dolanmış kablolar elektrik çarpması riskini artırır.
- **Elektrikli bir aleti dış mekanlarda çalıştırırken dış mekan kullanımına uygun bir uzatma kablosu kullanınız.** Dış mekan kullanımına uygun bir kablonun kullanılması elektrik çarpması riskini azaltır.
- **Elektrikli bir aletin nemli bir alanda kullanılması kaçınılmazsa kaçak akım rölesi (RCD) korumalı bir güç kaynağı kullanınız.** Kaçak akım rölesi kullanmak elektrik çarpması riskini azaltır.

Kişisel güvenlik

- **Elektrikli bir alet kullanırken dikkatli olun, ne yaptığınıza dikkat edin ve sağduyulu olun. Yorgunsanız veya uyuşturucu, alkol ya da ilaç etkisi altındaysanız elektrikli bir alet kullanmayın.** Elektrikli aletleri çalıştırırken dikkatinizin bir an dahi dağılması ciddi yaralanmalara sebep olabilir.
- **Kişisel koruyucu ekipman kullanın. Daima koruyucu gözlük takın.** Uygun koşullar için kullanılan toz maskesi, kaymaz emniyet ayakkabıları, kask veya koruyucu kulaklık gibi koruyucu ekipmanlar fiziksel yaralanmaları azaltır.
- **Cihazın kazara çalıştırılmasını önleyin. Güç kaynağına takmadan, ürünü elinize almadan veya taşımadan önce anahtarın kapalı konumda olduğundan emin olun.** Elektrikli aletleri parmağınız anahtarın üzerindeyken taşımak veya anahtarı açık konumdaki elektrikli aletleri güce bağlamak kazalara sebep olabilir.
- **Elektrikli aleti çalıştırmadan önce tüm ayar anahtarlarını veya anahtarları çıkarın.** Elektrikli aletin dönen bir parçasına takılı kalan bir ayar anahtarı veya anahtar fiziksel yaralanmalara sebep olabilir.
- **Fazla uzanmaya çalışmayın. Zemine her zaman sağlam ve dengeli basın.** Bu, beklenmeyen durumlarda elektrikli aletin daha iyi kontrol edilmesini sağlar.
- **Uygun bir şekilde giyinin. Bol kıyafetler giymeyin ve takı takmayın. Saçlarınızı ve giysilerinizi hareketli parçalardan uzak tutun.** Bol kıyafetler, takılar veya uzun saçlar hareketli parçalara takılabilir.
- **Toz giderici ve toplayıcı ekipmanların bağlantısı için cihazlar temin edildiyse bu cihazların bağlandığından ve uygun şekilde kullanıldığından emin olun.** Toz toplayıcının kullanılması tozla ilişkili tehlikeleri azaltabilir.
- **Aletlerin sık kullanılmasından elde edilen aşinalığın, rehavete kapılarak alet güvenlik ilkelerini yok saymanıza neden olmasına izin vermeyin.** Dikkatsiz bir eylem, bir saniyeden kısa bir süre içinde ciddi yaralanmalara neden olabilir.

Elektrikli alet kullanımı ve bakımı

- **Elektrikli aleti zorlamayın. Yapacağınız uygulamaya uygun elektrikli aleti kullanın.** Doğru elektrikli alet, söz konusu işi daha iyi ve daha güvenli bir şekilde, tasarlandığı hızda yerine getirir.
- **Anahtar ürünü açıp kapatmıyorsa elektrikli aleti kullanmayın.** Anahtarla kontrol edilemeyen tüm elektrikli aletler tehlikelidir ve onarılmalıdır.
- **Herhangi bir ayarlama yapmadan, aksesuarları değiştirmeden veya ürünü depolamadan önce fişi güç kaynağından çıkarın ve / veya akü grubunu elektrikli aletten (ayrılabilirse) çıkarın.** Bu tür önleyici güvenlik önlemleri, elektrikli aletin kazara çalıştırılması riskini azaltır.
- **Kullanılmayan elektrikli aletleri çocukların ulaşamayacağı bir yerde depolayın ve elektrikli alete veya bu talimatlara dair bilgi sahibi olmayan kişilerin elektrikli aleti çalıştırmasına izin vermeyin.** Elektrikli aletlerin acemi kullanıcılar tarafından kullanılması tehlikelidir.
- **Elektrikli aletlerin bakımını yapın. Hareketli parçaların yanlış hizalanma veya sıkışma durumunu, kırık parçaların olup olmadığını veya elektrikli aletin çalışmasını etkileyebilecek herhangi bir durumu kontrol edin. Zarar görmüşse elektrikli aletin kullanım öncesinde onarılmasını sağlayın.** Bakımı iyi yapılmamış elektrikli aletler çok sayıda kazaya sebep olmaktadır.
- **Kesme aletlerini keskin ve temiz tutun.** Bakımı uygun şekilde yapılan, keskin kesici kenarları olan kesme aletleri daha az tutukluk yapar ve daha kolay kontrol edilir.
- **Elektrikli aleti, aksesuarları, alet uçlarını ve benzeri bileşenleri çalışma şartlarını ve yapılacak işi göz önünde bulundurarak bu talimatlara uygun şekilde kullanın.** Elektrikli aletin uygun olduğu işler haricinde kullanılması tehlikeli durumlara yol açabilir.
- **Tutma yerlerini ve kavrama yüzeylerini kuru ve temiz tutun.** Bu kısımlarda yağ veya gres bulunmamasını sağlayın. Kaygan tutma yerleri ve kavrama yüzeyleri, beklenmeyen durumlarda aletin güvenli şekilde taşınmasına ve kontrol edilmesine engel olur.

Servis

- Elektrikli aletlerinizin servis işlemlerinin yalnızca aynı yedek parçalar kullanılarak yetkili bir tamirci tarafından yapılmasını sağlayın. Bu, elektrikli aletin güvenliğinin korunmasını sağlar.

Elektrikli çim kesici güvenlik uyarıları

ÖNEMLİ

KULLANMADAN ÖNCE DİKKATLİCE OKUYUN İLERİDE BAŞVURMAK ÜZERE SAKLAYIN

Eğitim

- Talimatları dikkatlice okuyun. Kontrollere ve ürünün doğru kullanımına yönelik bilgi sahibi olun.
- Çocukların, fiziksel, duyuşsal ya da zihinsel becerileri kısıtlı kişilerin, gerekli deneyime ve bilgi birikimine sahip olmayan kişilerin veya bu talimatlar hakkında bilgisi olmayan kişilerin ürünü kullanmasına kesinlikle izin vermeyin. Operatör yaşı yerel yönetmelikler tarafından kısıtlanabilir.
- Diğer kişilere veya mülklerine yönelik kazalar ya da tehlikelerden operatörün veya kullanıcının sorumlu olduğunu unutmayın.

Hazırlık

- Makineye en fazla 30 mA serbest akımlı bir kaçak akım rölesi (RCD) üzerinden güç sağlanmalıdır.
- Kullanmadan önce güç kaynağı ve uzatma kablosunda hasar veya eskime belirtileri bulunup bulunmadığını kontrol edin. Kullanım sırasında kablonun hasar görmesi durumunda kabloyu derhal güç kaynağından çıkarın. GÜÇ KAYNAĞI İLE OLAN BAĞLANTISINI KESMEDEN KABLOYA DOKUNMAYIN. Kablosu hasar görmüş veya aşınmış makineleri kullanmayın.
- Kullanım öncesinde daima makinede hasarlı, eksik veya yanlış takılmış muhafaza ve koruyucuların bulunup bulunmadığını kontrol edin.
- Makineyi, insanların ve özellikle çocukların ya da evcil hayvanların yakınında asla kullanmayın.

Çalıştırma

- Güç ve uzatma kablolarını kesici elemanlardan uzak tutun.
- Makineyi kullanırken daima koruyucu gözlük takın ve sağlam ayakkabı giyin.
- Kötü hava koşullarında, özellikle de yıldırım düşme riski olduğunda makineyi kullanmaktan kaçının.
- Makineyi sadece gün ışığında veya yeterli aydınlatma koşullarında kullanın.
- Koruma bileşenleri zarar görmüş, güvenlik cihazları bulunmayan veya kablosu zarar görmüş ya da aşınmış makineyi kesinlikle çalıştırmayın.
- Motoru sadece eller ve ayaklar kesici elemanlardan uzaktayken açın.
- Aşağıdaki durumlarda daima makinenin güç kaynağı ile olan bağlantısını kesin (yani fişi şebeke prizinden çekin, devre dışı bırakma cihazını ya da çıkarılabilir aküyü çıkarın):
 - makine herhangi bir gözetim olmadan bırakıldığında;
 - bir tıkanıklığı temizlemeden önce;
 - makineyi kontrol etmeden, temizlemeden ya da makine üzerinde çalışmadan önce;
 - yabancı bir cisme çarptıktan sonra;
 - makine anormal şekilde titremeye başladığı zaman.
- Ayaklarınızın ve ellerinizin kesici elemanlar nedeniyle yaralanmaması için dikkatli olun.
- Daima havalandırma açıklıklarında birikintiler olmadığından emin olun.

Bakım ve depolama

- Bakım veya temizlik işlemini gerçekleştirmeden önce makinenin güç kaynağıyla olan bağlantısını kesin (yani fişi şebeke prizinden çekin, devre dışı bırakma cihazını ya da çıkarılabilir aküyü çıkarın).
- Yalnızca üretici tarafından önerilen yedek parçaları ve aksesuarları kullanın.
- Makineyi düzenli olarak inceleyin ve bakımını yapın. Makinenin sadece yetkili bir tamirci tarafından onarılmasını sağlayın.

- Makineyi kullanmadığınızda çocukların erişemeyeceği bir yerde saklayın.
- Güç kaynağı kablosu zarar gördüğünde bu kablo, bir tehlike oluşmasını önlemek amacıyla üretici, üreticinin servis sorumlusu veya benzer düzeyde kalifiye kişiler tarafından değiştirilmelidir.

Titreşim ve gürültünün azaltılması

Gürültü ve titreşim yayılımının etkisini azaltmak için çalışma süresini sınırlayın, düşük titreşimli ve alçak sesli çalışma modlarını seçin ve kişisel koruyucu donanım kullanın.

Titreşim ve gürültüye maruz kalma risklerini en düşük seviyeye indirmek için aşağıdaki konuları göz önünde bulundurun:

- Ürünü bu talimatlara uyarak yalnızca tasarım amacına uygun olarak kullanın.
- Ürünün iyi durumda olduğundan ve bakımının düzgün şekilde yapıldığından emin olun.
- Ürün için doğru eklentileri kullanın ve bunların iyi durumda olduklarından emin olun.
- Tutma yerlerini / kavrama yüzeylerini sıkıca tutun.
- Ürünün bakımını bu talimatlara uygun şekilde yapın ve (gerekli yerlerde) iyi yağlanmış olmasını sağlayın.
- İş programınızı yüksek titreşimli herhangi bir makineyi uzun bir süreye yayarak kullanacak şekilde planlayın.
- Ürünün uzun süreler boyunca kullanılması, kullanıcıyı toplu olarak el-kol titreşim sendromu (HAVS) olarak adlandırılan, örneğin parmakların beyazlaması gibi bir dizi duruma ve ayrıca karpal tünel sendromu gibi belirli bazı hastalıklara neden olabilecek titreşimlere maruz bırakır. Ürünü kullanırken maruz kalınan riski azaltmak için daima koruyucu eldiven giyin ve ellerinizi sıcak tutun.

Acil durumlar

Bu kullanım kılavuzuyla ürün kullanımı hakkında bilgi edinin. Güvenlik talimatlarını aklınızda tutun ve bu talimatlara harfi harfine uyun. Bu, riskleri ve tehlikeleri önlemeye yardımcı olur.

- Riskleri erkenden tespit edip giderebilmek için bu ürünü kullanırken her zaman dikkatli olun. Hızlı müdahale, ciddi yaralanmaları ve maddi hasarları önleyebilir.
- Herhangi bir arızanın olması durumunda ürünü kapatın ve güç kaynağından çıkarın. Yeniden çalıştırmadan önce ürünün, kalifiye bir uzman tarafından kontrol edilmesini ve gerekirse onarılmasını sağlayın.

Kalan riskler

Bu ürünü tüm güvenlik gerekliliklerine uygun olarak çalıştırsanız dahi olası yaralanma ve hasar riski mevcuttur. Bu ürünün yapısı ve tasarımıyla bağlantılı olarak aşağıdaki tehlikeler meydana gelebilir:

- Ürün uzun süreli kullanıldığında veya gerekli şekilde yönetilmediğinde ve bakımı düzgün şekilde yapılmadığında meydana gelen titreşim yayılımından kaynaklı sağlık sorunları.
- Arızalı eklentiler veya kullanım sırasında gizli nesnelere ani darbelerinden kaynaklı yaralanmalar ve maddi hasarlar.
- Uçan nesnelere yol açtığı yaralanmalar ve mülk hasarları.



UYARI! BU ÜRÜN, ÇALIŞMA SIRASINDA ELEKTROMANYETİK BİR ALAN YARATIR! BU ALAN BAZI KOŞULLAR ALTINDA AKTİF VEYA PASİF TIBBİ İMPLANTLARDA PARAZİTE NEDEN OLABİLİR! CİDDİ VEYA ÖLÜMCÜL YARALANMA RİSKİNİ AZALTMAK İÇİN TIBBİ İMPLANTI BULUNAN KİŞİLERİN BU ÜRÜNÜ ÇALIŞTIRMADAN ÖNCE DOKTORLARINA VE TIBBİ İMPLANT ÜRETİCİLERİNE DANIŞMALARINI ÖNERİRİZ!

Semboller

Ürün üzerinde, derecelendirme etiketinde ve bu talimatlar içerisinde diğerlerinin yanı sıra aşağıdaki semboller ve kısaltmalar yer alır. Yaralanmalar ve maddi hasar gibi tehlikeleri azaltmak için bunlar hakkında bilgi sahibi olun.

V~	Volt, (alternatif gerilim)	Hz	Hertz
/dk veya dk ⁻¹	Dakikada	W	Watt
cm	Santimetre	g	Gram
mm	Milimetre	m	Metre
kg	Kilogram	dB(A)	Desibel (A derecelendirmeli)
m/s ²	Metre / saniye kare		



Kilit / sıkmak veya sabitlemek için.



Kilit açık / gevşetmek için.



Kullanım kılavuzunu okuyun.



Not / Açıklama.



Dikkat / Uyarı.

xxWyy

Üretim tarihi kodu; üretim yılı (20xx) ve üretim haftası (Wyy).



Koruyucu kulaklık ve koruyucu gözlük takın.



Toz maskesi takın.



Koruyucu eldiven takın.



Koruyucu ve kaymaya dirençli ayakkabı giyin.



Dar koruyucu giysiler giyin.



Montaj, temizlik, ayar, bakım, depolama ve taşıma işlemleri öncesinde ürünü kapatın ve güç kaynağı ile bağlantısını kesin.



Ürünü yağmura veya ıslak ortamlara (neme) maruz bırakmayın.



Üründen sağa sola sıçrayan nesnelere kullanıcıya ya da etrafta bulunan diğer kişilere çarpabilir. Ürün çalışırken etrafınızdaki diğer kişilerin ve evcil hayvanların daima emniyetli bir mesafede durmalarını sağlayın. Genel olarak çocuklar ürünün çalıştığı alanın yanına yaklaşmamalıdır.



Ürünün kullanılacağı alanı kontrol edin ve ürünün fırlatabileceği tüm nesnelere ortadan kaldırın. Çalışırken gizlenmiş nesnelere fark ederseniz motoru durdurun ve nesnelere uzaklaştırın.



Çalışma sırasında diğer insanların çalışma alanında bulunmalarına izin vermeyin. En az 15 m mesafe korunmalıdır.



Kablo zarar görür veya dolanırsa ürünün fişini prizden çekin. GÜÇ KAYNAĞIYLA BAĞLANTISINI KESMEDEN KABLOYA DOKUNMAYIN.



Kılavuz çubuğu ucunun herhangi bir nesneye temas etmesi önlenmelidir.



Garanti edilen ses gücü seviyesi değeri 96 dB'dir.



Ürün, Koruma sınıfı II özelliklerine sahiptir. Bu ürün sınıfında, destekli yalıtım veya çift yalıtım bulunur.



Ürün, geçerli Avrupa direktifleri ile uyumludur ve bu direktiflere ilişkin bir uygunluk değerlendirme yöntemi uygulanmıştır.



WEEE sembolü. Elektrikli ürün atıkları, evsel atıklarla bir arada atılmamalıdır. Bulduğunuz yerde tesis varsa lütfen bu atıkları geri dönüştürün. Geri dönüşüme ilişkin tavsiye için bölgenizdeki Yetkili Kuruluşa veya mağazaya danışın.

Teknik özellikler

Genel

- > Nominal gerilim, frekans : 230-240 V~, 50 Hz
- > Nominal güç girişi : 600 W
- > Nominal yüksüz hız n_0 : 9000 dk⁻¹
- > Koruma sınıfı : II / □
- > Ağırlık : yaklaşık 2,85 kg
- > Güç kablosunun uzunluğu : yaklaşık 10 m
- > Boyutlar (tamamen monte edilmiş) : yaklaşık 402 x 323 x 1369 mm

Budama başlığı kapasitesi

- > Kesme genişliği : 30 cm
- > Budama şeridi : naylon, Ø 2,0 mm, uzunluk 2 x 3 m

Ses deęerleri

- > Operatör konumunda ses basıncı seviyesi L_{pA} : 85,3 dB (A)
- > Belirsizlik K_{pA} : 3 dB (A)
- > Ölçülen ses gücü seviyesi L_{WA} , çim kesici olarak : 94,3 dB (A)
- > Belirsizlik K_{WA} : 1,4 dB (A)

El kol titreşim deęerleri

- > Ana kol $a_{h,W}$: 6,78 m/s²
- > Yardımcı kol $a_{h,W}$: 2,61 m/s²
- > Belirsizlik K : 1,5 m/s²

Ses deęerleri, EN 50636-2-91'de belirtilen ses testi kodu uyarınca EN ISO 11201 ve EN ISO 3744 temel standartları kullanılarak belirlenmiştir. Operatörün maruz kaldığı ses yoğunluğu seviyesi 80 dB(A) deęerini aşabilir ve kulakları korumaya yönelik önlemler alınmalıdır.

Belirtilen titreşim deęeri, standart bir test yöntemi (EN 50636-2-91 uyarınca) ile uyumlu olarak ölçülmüştür ve bir ürünü başka bir ürünle karşılaştırmak için kullanılabilir. Belirtilen titreşim deęeri ayrıca maruziyetin ön deęerlendirmesinde de kullanılabilir.



UYARI! ÜRÜNÜN GERÇEK KULLANIMINA BAĞLI OLARAK TİTREŞİM DEĞERLERİ BİLDİRİLEN TOPLAM DEĞERDEN FARKLI OLABİLİR. KENDİNİZİ TİTREŞİME KARŞI KORUMAK İÇİN UYGUN ÖNLEMLER ALIN. ÜRÜNÜN BOŞTA ÇALIŞMA VEYA KAPALI DURUMDAKİ SÜRELERİ DAHİL OLMAK ÜZERE TÜM ÇALIŞMA SÜRECİNİ GÖZ ÖNÜNDE BULUNDURUN.

UYGUN ÖNLEMLER ARASINDA ÜRÜNE VE AKSESUARLARA DÜZENLİ OLARAK BAKIM YAPILMASI, ELLERİN SICAK TUTULMASI, ÇALIŞMAYA DÜZENLİ OLARAK ARA VERİLMESİ VE İŞ SÜREÇLERİNİN DÜZGÜNCE PLANLANMASI YER ALIR.

Derecelendirme etiketi açıklaması

Çim Kesici: MGT60030
M = MAC Allister
GT = Çim Kesici
600 = Nominal güç (W)
30 = Kesme genişliği (cm)

TR Hazırlık

Ambalajdan çıkarma

1. Tüm parçaları ambalajdan çıkarıp düz ve sabit bir zemine koyun.
2. Tüm ambalaj malzemelerini ve varsa sevkiyat için eklenen koruyucu bileşenleri çıkarın.
3. Teslim edilen içeriğin eksiksiz ve hasarsız olduğundan emin olun. Parçaların eksik veya hasarlı olduğunu tespit ederseniz ürünü kullanmayın ve bayinizle iletişime geçin. Eksik veya hasarlı bir ürünün kullanılması yaralanmalara ve maddi hasara yol açabilir.
4. Montaj ve kullanım için gerekli tüm aksesuarlara ve araçlara sahip olduğunuzdan emin olun. Buna, uygun kişisel koruyucu ekipman dahildir.



**UYARI! BU ÜRÜN VE AMBALAJI ÇOCUK OYUNCAĞI DEĞİLDİR!
ÇOCUKLAR PLASTİK TORBALAR, LEVHALAR VE KÜÇÜK PARÇALARLA
OYNAMAMALIDIR! BOĞAZA KAÇMA VE BOĞULMA TEHLİKESİ VARDIR!**

İhtiyaç duyacaklarınız

(tedarik edilmeyen öğeler)

Uygun kişisel koruyucu ekipman

Uygun yıldız tornavida

(tedarik edilen öğeler)

Koruyucu (11)

Kenar kesici çark (16)



NOT: Gerekli aksesuarlar, planlanan uygulamaya bağlıdır. Öneri için bayinize danışın.

Kurulum



**UYARI! ÜRÜN, KULLANIM ÖNCESİNDE TAMAMEN MONTE EDİLMELİDİR!
YALNIZCA KISMİ OLARAK MONTE EDİLMİŞ VEYA HASARLI PARÇALARLA
MONTE EDİLMİŞ BİR ÜRÜNÜ KULLANMAYIN!**



**MONTAJ TALİMATLARINI ADIM ADIM İZLEYİN VE ÜRÜNÜ KOLAYCA
MONTE ETMEK İÇİN SUNULAN RESİMLERİ GÖRSEL KILAVUZ OLARAK
KULLANIN! ÜRÜNÜ TAMAMEN MONTE ETMEDEN ÖNCE GÜÇ KAYNAĞINA
BAĞLAMAYIN!**



NOT: Montaj sırasında ya da ayar yaparken çıkarılan küçük parçalara dikkat edin. Kaybolmalarını önlemek için güvenli bir yerde tutun.

Koruyucu

1. Budama başlığını (12) ters çevirin.
2. Vidayı (11a) gevşetin ve elinizin altında bulundurun.
3. Önce bitki koruyucuyu (13) çıkarın (Şek. 1, adım 1), ardından koruyucuyu (11) budama başlığının (12) kayar yuvalarına (12f) hizalayın ve kaydırarak takın (Şek. 1, adım 2). Koruyucuyu (11) tamamen yerleştirin ve vida deliklerinin (11c, 12i) iyi hizalandığından emin olun.
4. Vidayı (11a) saat yönünde sıkarak koruyucuyu (11) sabitleyin (Şek. 1, adım 3).

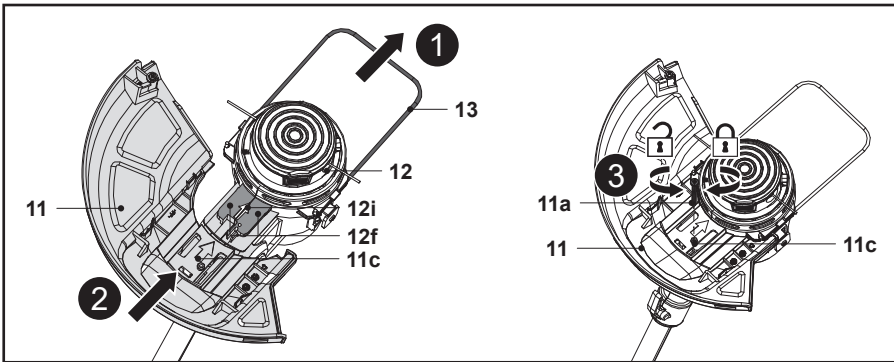

Şek. 1



UYARI! BUDAMA BAŞLIĞINI (12) ASLA KORUYUCU (11) DOĞRU ŞEKİLDE TAKILMADAN KULLANMAYIN.



NOT: Kullanım öncesinde bıçak koruyucuyu (11d) daima çıkarın.

Kenar kesici çark

Kenar kesici çark (16) kenar kesmeye yardımcı olur.

1. Kenar kesici çarkın (16) kayar yuvalarını motor muhafazasının (14) önündeki kenar kesici desteği (14a) ile hizalayın ve kenar kesici çarkı (16) kaydırarak desteğe takın. Akünün yerine oturduğundan emin olun (Şek. 2).
2. Serbest bırakma düğmesine (16a) basın ve kenar kesici çarkı (16) kenar kesici desteğinden (14a) çıkarın (Şek. 3).

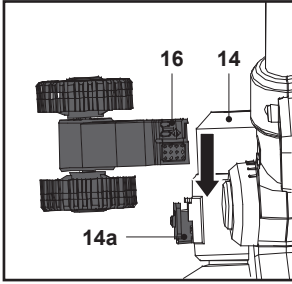

Şek. 2

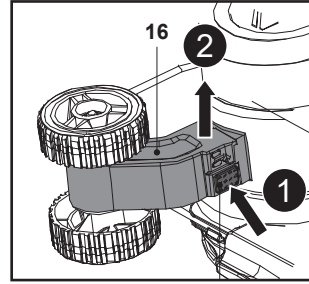

Şek. 3

Güç kaynağı bağlantısı



NOT: Ürün 10 m uzunluğunda bir güç kablosu ile donatılmıştır. Çalıştırma için uygun bir uzatma kablosu gerekirse bir uzatma kablosu satın alırken bu ürüne yönelik teknik gereksinimlere uyun. Uzatma kablosunun ürününüz için uygun boyut ve tipte olduğundan emin olun (>1,0 mm²)!

Daima kaçak akım rölesi (RCD) korumalı bir güç kaynağı kullanın.

1. Kablo tutucuyu (döndürülebilir) (5) döndürün ve kablo tutucunun (döndürülebilir) ucunun (5) ileriye baktığından emin olun.
2. Güç kablosunu (3), kablo koruyucudan yaklaşık 60 cm geriye katlayın ve ilmeği arka muhafaza (4) deliğinden geçirin. Kablo tutucunun (5) üzerinden çekin ve sıkıca sabitlendiğinden emin olmak için güç kablosunu (3) nazıkçe çekin (Şek. 4, 5).

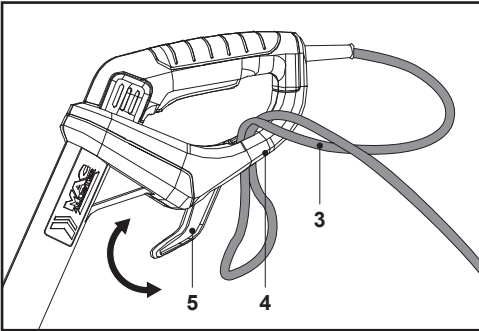

Şek. 4

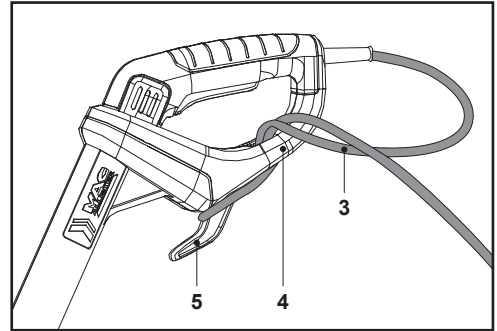

Şek. 5

3. Güç kablosu (3) fişini uygun bir prize takın.



UYARI! GERİLİMİ KONTROL EDİN! GERİLİM, DEĞER ETİKETİNDE YER ALAN BİLGİLERE UYMALIDIR!

KULLANILACAK UZATMA KABLOSUNUN AÇIK HAVA KULLANIMINA UYGUN VE PRİZLERİN SU SIÇRAMALARINA KARŞI DAYANIKLI OLMASI GEREKLİDİR.

UZATMA KABLOSUNUN ÜRÜNÜNÜZ İÇİN UYGUN BOYUT VE TİPTE OLDUĞUNDAN EMİN OLUN:

- 60 M'YE KADAR 1,5 MM²
- 100 M'YE KADAR 2,5 MM²

4. Ürününüz artık kullanıma hazırdır.

TR İşlevler ve Ayarlar

Kullanım amacı

Bu MGT60030 elektrikli çim kesici 600 Watt nominal girişle çalışmak üzere tasarlanmıştır.

Ürün, ör. çalılıarın altında, eğimlerde veya kenarlarda bulunan erişilmesi zor ot, çim ya da benzeri yumuşak bitkilerin kesilmesine yöneliktir. Otlak çimi gibi sıra dışı kalınlıkta, kuru veya ıslak çimleri biçmek ya da yaprakları parçalamak için kullanılmamalıdır.

Güvenlik amacıyla ilk kullanım öncesinde kullanım kılavuzunun tamamının okunması ve içerisinde yer alan tüm talimatlara uyulması önemlidir.

Bu ürün yalnızca özel ev kullanımı içindir ve herhangi bir ticari kullanıma uygun değildir. Açıklananlardan başka amaçlar doğrultusunda kullanılmamalıdır.

Yardımcı kol ayarı

Yardımcı kolun (15) açısını kullanım amacına uygun şekilde ayarlayın.

1. Kilit düğmesine (15a) basın ve düğmeyi basılı tutun, ardından açığı ayarlamak için yardımcı kolu (15) yukarı veya aşağı döndürün (Şek. 6).
2. Kilit düğmesini (15a) serbest bırakın ve yardımcı kolu (15) yerine kilitlene kadar yavaşça sallamaya devam edin. Dış sisteminin yerine kilitletiğinden emin olun.

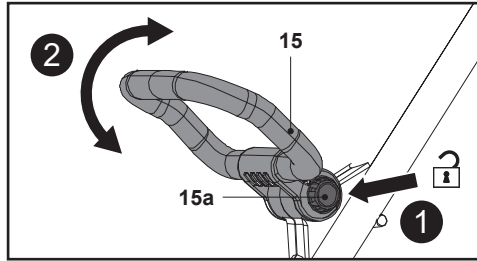

Şek. 6

Uzunluk ayarı

Çubuk uzunluğunu vücut yüksekliğine uyacak şekilde ayarlayın.

1. Kilitleme manşonunu (8) saat yönünde gevşetin (Şek. 7, adım 1).
2. İstenen uzunluğu ayarlamak için alt çubuğu (9) dışarı çekin veya birlikte itin (Şek. 7, adım 2).
3. Kilitleme manşonunu (8) saat yönünün tersine doğru sıkın (Şek. 7, adım 3).

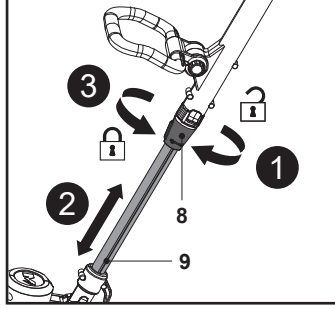

Şek. 7

Ana kol açısı ayarı

Ana kolu (1) budama için 0°'ye veya kenar kesme için 90° / 180°'ye ayarlayın.

1. Kilit açma düğmesini (7) aşağı kaydırın ve budama başlığını (12) 90° veya 180° açığa ayarlamak için alt direği (9) tutarak ana kolu (1) saat yönünde döndürün (Şek. 8). Kilit açma düğmesini (7) serbest bırakın ve ana kolu (1) yerine kilitleneneye kadar döndürmeye devam edin. Kilit açma düğmesinin (7) yerine oturduğundan emin olun.
2. Kilit açma düğmesini (7) aşağı kaydırın ve budama başlığını (12) 0° açığa ayarlamak için alt direği (9) tutarak ana kolu (1) saat yönünün tersine döndürün (Şek. 9 A, B). Kilit açma düğmesini (7) serbest bırakın ve ana kolu (1) yerine kilitleneneye kadar döndürmeye devam edin. Kilit açma düğmesinin (7) yerine oturduğundan emin olun.

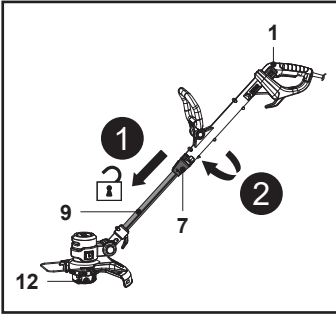

Şek. 8 (ilk konum 0°)

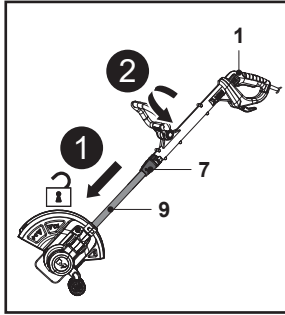

Şek. 9 A (ilk konum 90°)

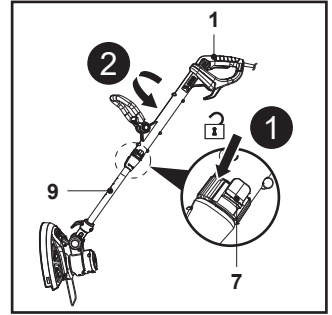

Şek. 9 B (ilk konum 180°)



UYARI! ANA KOLU UÇ KONUMLARDAN BİRİNE AYARLADIKTAN SONRA HER ZAMAN KİLİT AÇMA DÜĞMESİNİN (7) YERİNE OTURDUĞUNDAN EMİN OLUN! ASLA ORTA KONUMA AYARLAMAYIN!

Budama başlığı eğim ayarı

Budama veya kenar kesme için zemin koşullarına uyması amacıyla budama başlığının (12) açısını, göstergeyi (10a) gösterge şeridiyle (10b) hizalayarak eğin (Şek. 10).

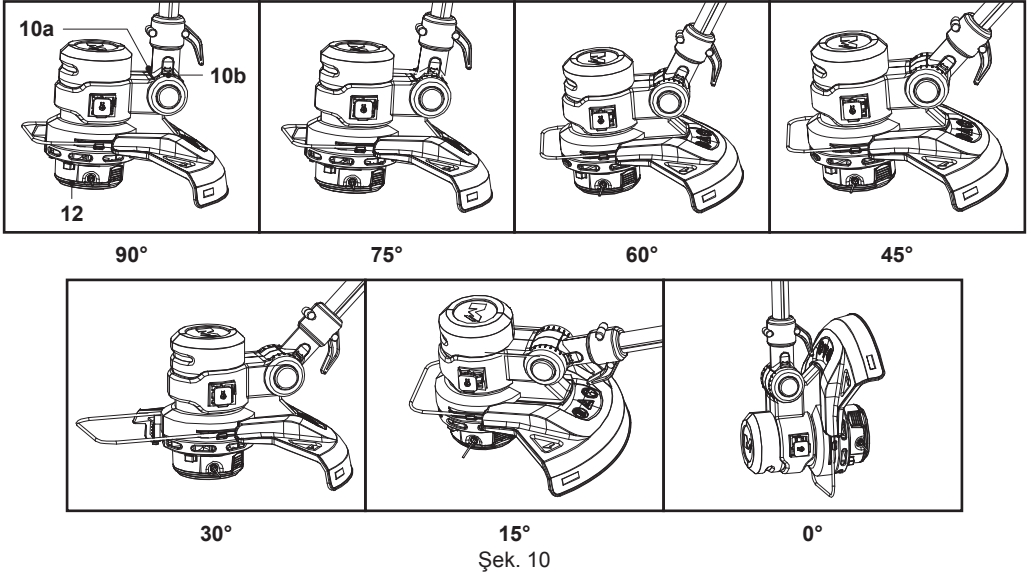

1. Kilit açma düğmesine (10) basın ve düğmeyi basılı tutun.
2. Alt direği (9) hafifçe yukarı veya aşağı hareket ettirin (Şek. 11).
3. Kilit açma düğmesini (10) serbest bırakın ve alt çubuğu (9) yerine kilitlenen kadar hareket ettirmeye devam edin.

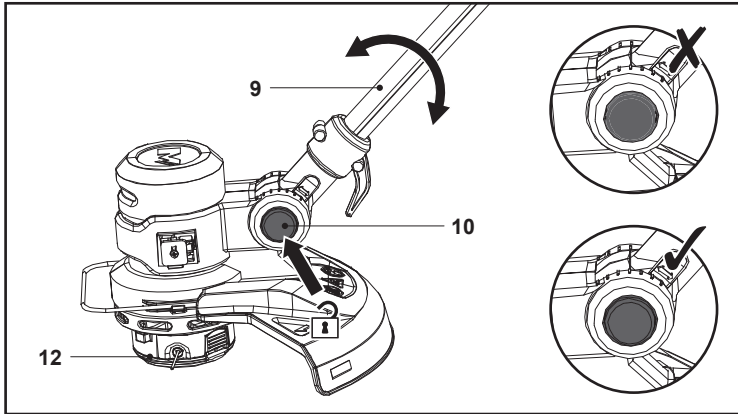



UYARI! BUDAMA BAŞLIĞINI (12) GEREKLİ KONUMLARDAN BİRİNE AYARLADIKTAN SONRA HER ZAMAN KİLİT AÇMA DÜĞMESİNİN (10) YERİNE OTURDUĞUNDAN EMİN OLUN! ASLA ORTA KONUMA AYARLAMAYIN!

Bitki koruyucu

Kesme düzeneğinin çarpabileceği engellerle mesafeyi korumak için bitki koruyucuyu (13) kullanın.



UYARI! BİTKİ KORUYUCU POZİSYONUNU SADECE ÜRÜN KAPATILDIĞINDA VE KESME DÜZENEĞİ TAMAMEN DURDUĞUNDA AYARLAYIN!

1. Budama / kenar kesme işlemi için yerine kilitlenene kadar bitki koruyucuyu (13) dışarı çekin (Şek. 12).

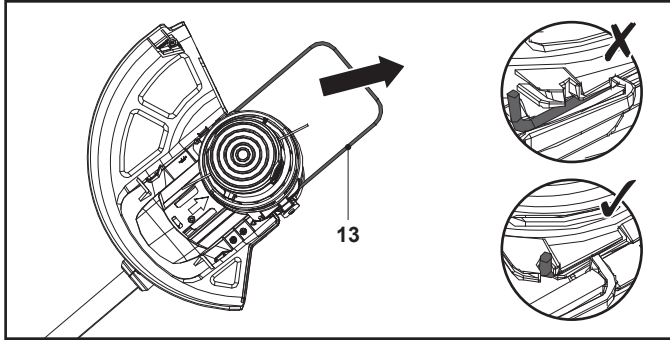

Şek. 12, budama / kenar kesme konumu

2. Taşıma ve saklama için bitki koruyucuyu (13) içeri doğru itin (Şek. 13).

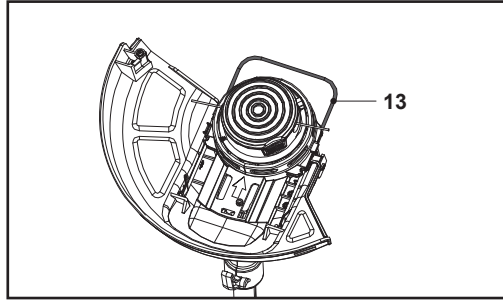

Şek. 13, depolama konumu

Koruyucu

Koruyucu (11), operatörü makine çalıştırılırken sıçrayan nesnelere karşı korur. Budama şeritlerini (12d) kesen bir bıçak (11b) ile donatılmıştır (Şek. 14).

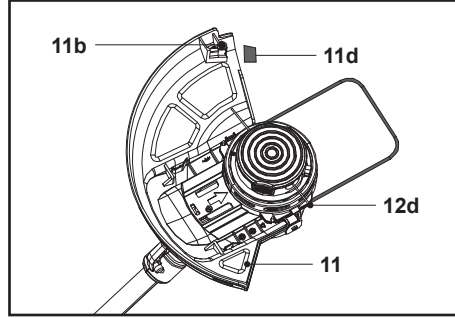

Şek. 14



NOT: Kullanımdan önce bıçak koruyucuyu (11d) daima çıkarın.

Açma / Kapatma

1. Ürünü bir elinizle yardımcı koldan (15), diğer elinizle de ana koldan (1) tutun.
2. Ürünü çalıştırmak için açma / kapatma anahtarına (2) basın (Şek. 15).
3. Ürünü kapatmak için açma / kapatma anahtarını (2) serbest bırakın.

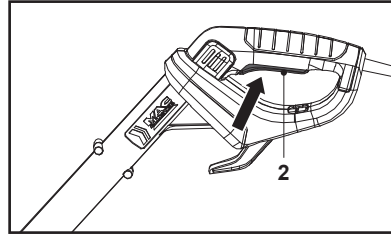

Şek. 15

TR Kullanım

Genel kullanım

1. Her kullanımdan önce üründe, güç kablosunda, fişte ve aksesuarlarda hasar olup olmadığını kontrol edin. Hasarlıysa veya aşınma belirtileri varsa ürünü kullanmayın.
2. Aksesuar ve eklentilerin uygun şekilde sabitlenip sabitlenmediğini iki kez kontrol edin.
3. Ürünü daima kol kısımlarından tutun. Güvenli destek sağlaması için kolların kuru olduğundan emin olun.
4. Havalandırma deliklerinin tıkanmamış ve temiz olduğundan daima emin olun. Gerekirse yumuşak bir fırça ile temizleyin. Tıkanmış havalandırma delikleri aşırı ısınmaya sebep olabilir ve ürüne zarar verir.
5. Çalışma sırasında çalışma alanına giren başka kişiler tarafından rahatsız edilmeniz durumunda ürünü derhal kapatın. Ürünü bir yere koymadan önce ürünün tamamen durmasını bekleyin.

6. Aşırı uzun süreler boyunca çalışmayın. İşe odaklanabilmeniz ve ürün üzerinde tam kontrol sağlamanız için çalışmaya düzenli olarak ara verin.
7. Metalik olmayan kesme elemanlarını kesinlikle metal kesme elemanlarıyla değiştirmeyin.
8. Makineye fazla yaklaşmayın ve eğimlerde adımınızı sağlam atarak dengeyi her zaman koruyun. Kesinlikle koşmayın, her zaman yürüyün.
9. Makinenin şebeke bağlantısı kesilmeden ve hareketli tehlikeli parçalar tamamen durmadan tehlikeli hareketli parçalara dokunmayın.
10. Makineyi çalıştırırken daima sağlam koruyucu ayakkabı ve uzun pantolon giyin.



UYARI! UZATMA KABLOSUNUN ÇALIŞMA SIRASINDA BUDAMA BAŞLIĞI (12) VEYA BUDAMA ŞERİDİNE (12D) TEMAS ETMEDİĞİNDEN EMİN OLUN! ELEKTRİK ÇARPMA TEHLİKESİ!

Budama

1. Çalışma öncesinde bıçak koruyucunun (11d) çıkarıldığından ve bitki koruyucunun (13) çekildiğinden emin olun.
2. Budama işlemi için ana kol (1) açısını 0° olarak ayarlayın.
3. Ürünü sağ tarafınızla ürün arasında bir boşluk olacak şekilde sıkıca tutun.
4. Dik durun, öne doğru eğilmeyin ve vücudunuzun konumuna dikkat edin. Dengeyi korumak için ayaklarınızı birbirinden ayrı tutun.
5. Budama başlığını (12) zeminin hemen üzerinde yaklaşık 30° açıyla tutun (Şek. 16).
6. Bir sonraki alandaki çimleri kesmek üzere ürünü başlangıç konumuna geri çekmeden önce soldan sağa yavaş ve düzenli yaylar çizin (Şek. 17).



Şek. 16

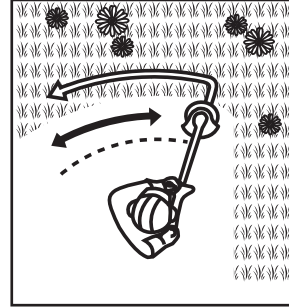

Şek. 17

7. Kesme düzeneğinin temiz olduğundan ve düzenekte sıkışmaya neden olabilecek kesilmiş çimler olmadığından emin olun. Düzenli olarak kontrol edin. Açma / kapatma anahtarını (2) serbest bırakın ve kontrol etmeden önce ürünün güç kaynağı ile olan bağlantısını kesin.
8. Daha uzun çimleri aşamalı olarak budayın; uzun çimleri tek seferde kesmeyin (Şek. 18). En iyi sonuçları elde etmek için daha uzun çimleri aşamalı olarak kesin (Şek. 19).

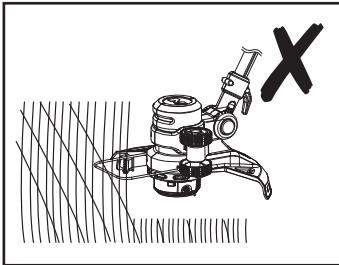

Şek. 18

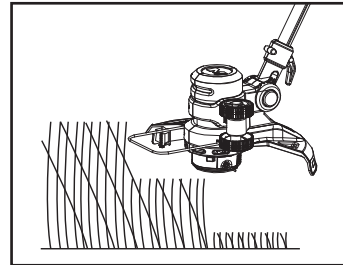

Şek. 19

Kenar kesme

1. Kullanım öncesinde bıçak koruyucunun (11d) çıkarıldığından ve bitki koruyucunun (13) çekildiğinden emin olun.
2. Kenar kesici çarkı (16) kenar kesici desteğine (14a) takın.
3. Kenar kesme işlemi için ana kol (1) açısını 90° veya 180° olarak ayarlayın (Şek. 20).

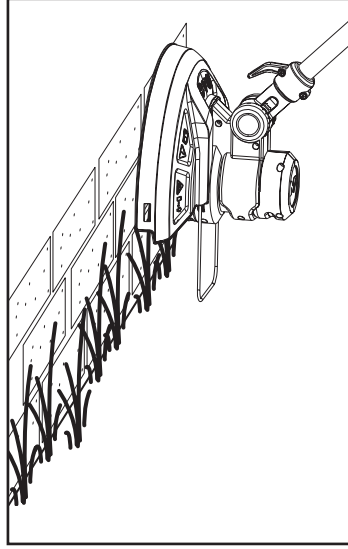

Şek. 20

İpuçları

1. En iyi sonuçları elde etmek için ıslak çimleri kesmeyin. Aksi halde kesme başlığı ve koruyucuya yapışarak kesilen çimlerin doğru boşaltılmasını engelleyebilir ve sizin de kayıp düşmenize neden olabilir.
2. Makara kapağının zemin veya diğer yüzeyler üzerinde sürüklenmesine izin vermeyin.
3. Ağaçlara ve çalılara yakın çalışırken daha dikkatli davranın. Kesme başlığı hassas ağaç kabuklarına ve çit direklerine zarar verebilir.
4. Kesme cihazının duvarlar ve parke taşları gibi sert nesnelere temasını engellemek için bitki koruyucuyu (13) dışarı çekin (Şek. 21, 22).

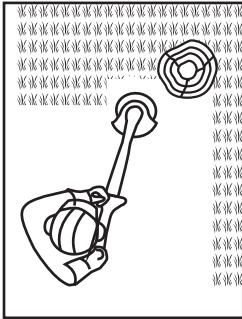

Şek. 21

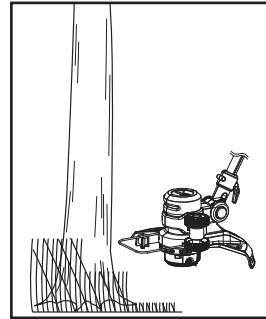

Şek. 22



NOT: Kaldırım veya diğer aşındırıcı yüzeylerde kesme işlemi uygulandığında veya daha kalın otlar kesildiğinde budama şeridi daha hızlı aşınır ve daha sık değiştirilmelidir.



NOT: Kesme düzeneği, kesme işlemi sırasında çim veya eğimli zemin nedeniyle tıkanabilir. Bu durumda cihaz aşırı akım nedeniyle otomatik olarak kapanabilir. Bu durum gerçekleşirse açma / kapatma anahtarını 3 sn. bırakın ve ardından yeniden basarak kesme işlemine devam edin.

Budama şeridini besleme

Kullanım sırasında budama şeritlerinin (12d) ucu aşınma sebebiyle kısılacaktır ve bu nedenle budama şeridi kırılabilir. Budama şeritlerinin (12d) durumunu düzenli olarak kontrol edin ve gerekirse ayarlayın.



UYARI! KONTROL, BAKIM VE TEMİZLEME İŞLEMLERİNDEN ÖNCE DAİMA ÜRÜNÜ DURDURUN, GÜÇ KAYNAĞINDAN AYIRIN VE SOĞUMAYA BIRAKIN!



NOT: Bu ürün, otomatik besleme başlığıyla donatılmıştır. Ürüne hasar verebileceği için budama başlığını zemine vurmayın.

Manuel besleme

1. Budama başlığını (12) ters çevirin.
2. Budama şeritlerini (12d) çekerken serbest bırakma düğmesine (12g) basın. Budama makarası (12c), budama şeritlerini serbest bırakır (Şek. 23).

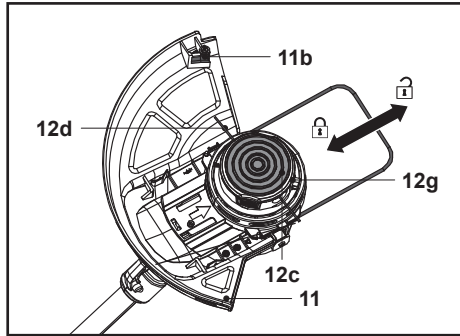

Şek. 23

3. Budama şeritlerinin (12d) aşınmış kısmı, bıçakla (11b) olan mesafeyi aşana kadar işlemi tekrarlayın.
4. Ürünü çalıştırın ve açıklandığı gibi kullanın. Fazla şerit, bıçak (11b) tarafından kesilir ve her zaman koruyucunun (11) yarıçapı içinde kalmalıdır.



UYARI! BUDAMA ŞERİDİ DIŞARI ATILIR! ÖZELLİKLE ÇEVREDEKİ KİŞİLER İÇİN YARALANMA TEHLİKESİ!



Otomatik besleme

1. Ürün çalışırken tamamen durmasını sağlamak için açma / kapama anahtarını (2) serbest bırakın.
2. Ürünü çalıştırmak için açma / kapatma anahtarına (2) basın.



NOT: Budama şeridi her durdurma ve çalıştırmada bıçağın uzunluğuna ulaşana kadar yaklaşık 3-5 mm uzatılır. Budama şeridi istemeden otomatik olarak beslenebileceği ve çok fazla şerit israfına neden olabileceği için sık sık durdurup çalıştırmaktan kaçının.

Kullanım sonrası

1. Ürünü kapatın, güç kaynağından ayırın ve soğumaya bırakın.
2. Gerekirse bıçak koruyucuyu (11d) takın.
3. Ürünü aşağıda açıklandığı şekilde kontrol edin, temizleyin ve saklayın.

TR Bakım ve muhafaza

Bakıma yönelik altın kurallar



UYARI! KONTROL, BAKIM VE TEMİZLEME İŞLEMLERİNDEN ÖNCE DAİMA ÜRÜNÜ DURDURUN, GÜÇ KAYNAĞINDAN AYIRIN VE SOĞUMAYA BIRAKIN!

1. Ürünü temiz tutun. Her kullanım sonrasında ve saklama öncesinde üründeki kalıntıları temizleyin.
2. Düzenli olarak ve uygun şekilde yapılan temizlik, güvenli kullanım sağlanmasına yardımcı olur ve ürünün kullanım ömrünü uzatır.
3. Her kullanım öncesinde üründe aşınmış veya hasar görmüş parçalar olup olmadığını kontrol edin. Kırılmış veya aşınmış parçaların olduğunu tespit ederseniz ürünü çalıştırmayın.



UYARI! YALNIZCA BU TALİMATLAR UYARINCA ONARIM VE BAKIM GERÇEKLEŞTİRİN! DİĞER TÜM İŞLEMLER KALİFİYE BİR UZMAN TARAFINDAN YAPILMALIDIR!

Genel temizlik

1. Ürünü nemli bir bezle ve pH açısından nötr bir sabunla temizleyin. Ulaşılması zor alanları fırça kullanarak temizleyin.
2. Özellikle havalandırma deliklerini her kullanım sonrasında bir bez ve fırçayla temizleyin.
3. İnatçı tozları yüksek basınçlı havayla temizleyin (maks. 3 bar).



NOT: Bu ürünü temizlerken ürünün yüzeylerine zarar verebilecekleri için kimyasal, alkalın, aşındırıcı veya diğer agresif deterjanları ya da dezenfektanları kullanmayın.

4. Aşınmış veya hasar görmüş parçalar olup olmadığını kontrol edin. Gerekirse aşınmış parçaları değiştirin veya ürünü tekrar kullanmadan önce onarım için bir yetkili servis merkeziyle irtibata geçin. Aşınmış veya hasar görmüş parçalar olup olmadığını kontrol edin. Gerekirse aşınmış parçaları değiştirin veya ürünü tekrar kullanmadan önce onarım için bir yetkili servis merkeziyle irtibata geçin.

Koruyucu

1. Koruyucuyu (11) temiz tutun ve kirlerden arındırın. Budanan parçaları temizleyin.
2. Koruyucu (11) aşındığında veya zarar gördüğünde aynı tipte bir koruyucuyla değiştirin.

Budama şeridi

Budama makarasının değiştirilmesi

Boş olduğunda veya aşındığında şerit makarasını değiştirin.

1. Budama şeritlerine erişmek için ürünü baş aşağı çevirin.
2. Bir elinizle budama başlığını (12) sabit bir şekilde tutun. Her iki tarafta bulunan serbest bırakma mandallarına (12b) bastırın ve ardından kapağı (12a) kaldırıp çıkarın (Şek. 24).
3. Budama makarasını (12c) muhafazasından (12e) çıkarın (Şek. 25).

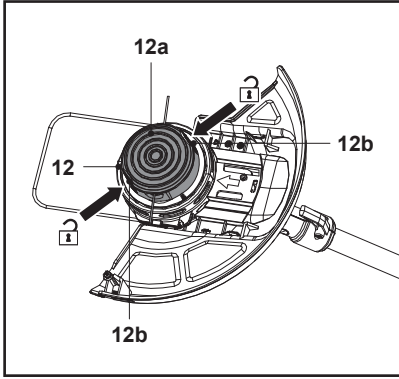

Şek. 24

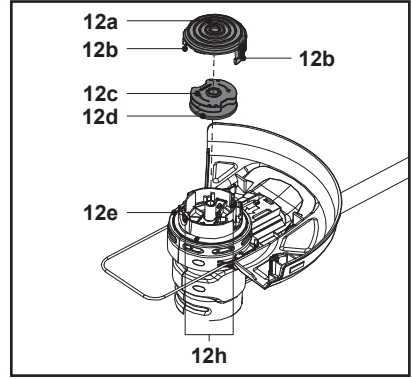

Şek. 25

4. Aynı tipten yeni bir makara (12c) yerleştirmeden önce muhafazayı (12e) temizleyin.
5. Bir budama şeridini (12d) yeni makaradan yaklaşık 15 cm uzunlukta çekin.
6. Budama şeridini (12d) çentiklerden ayırın ve sabit tutun. Budama şeridinin (12d) budama makarasından (12c) kaçmasını önleyin (Şek. 26, Adım 1).
7. Budama şeridini, muhafazanın (12e) üzerindeki halkadan (12h) geçirin (Şek. 26, Adım 2).
8. Diğer budama şeridini diğer halkadan (12h) geçirmek için yukarıdaki adımları (5 ila 7) tekrarlayın.
9. Budama makarasını (12c) muhafazaya (12e) takın (Şek. 26, Adım 3). Makarayı yerine kilitlemeye kadar çevirin.
10. Kapağı (12a) tekrar takın ve yerine oturduğundan emin olun.

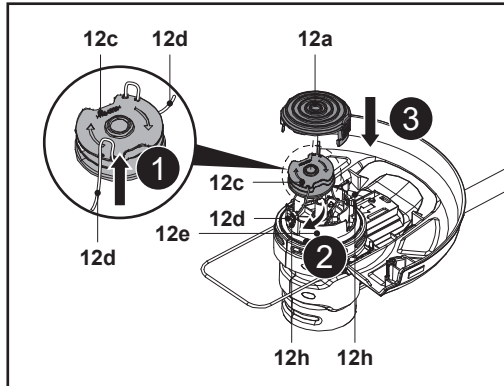

Şek. 26

Budama şeridini budama makarasına yeniden doldurma

1. Budama makarasını (12c), "Budama şeridi - Budama makarasını değiştirme" bölümünde açıkladığı şekilde muhafazadan (12e) çıkarın.
2. Kalan şeritlerin (12d) tamamını budama makarasından (12c) çıkarın.
3. Muhafazayı (12e) ve budama makarasını (12c) temizleyin.
4. 2,0 mm çapında ve 3 m uzunluğunda iki yeni budama şeridi kesin.
5. Yeni budama şeritlerinin (12d) bir ucunu, budama makarası (12c) üzerindeki küçük delikten ok yönünde geçirin (Şek. 27).
6. İki budama şeridini (12d) sonuna kadar yerleştirin ve sonrasında bükün.

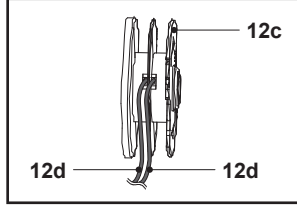

Şek. 27

7. Tüm budama şeritlerini, budama makarasının (12c) çevresine budama makarası (12c) üzerindeki okların yönünde sıkıca sarın (Şek. 28).

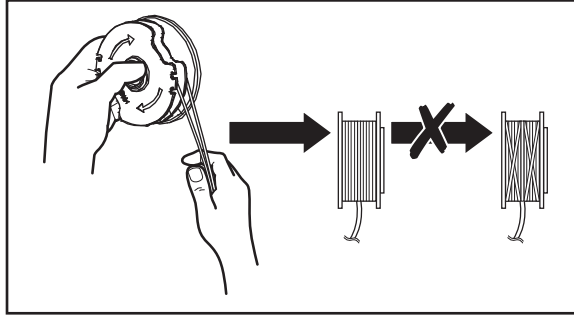

Şek. 28

Yedek parçalar

Yedek parçalar yetkili bayiden veya müşteri hizmetlerimizden temin edilebilir.

Güç kablosu

Güç kablosu zarar gördüğünde bu kablo, bir tehlike oluşmasını önlemek amacıyla üretici, üreticinin servis sorumlusu veya benzer düzeyde kalifiye kişiler tarafından değiştirilmelidir.

Onarım

Bu ürün tüketici tarafından tamir edilebilecek herhangi bir parça içermez. Kontrol ve onarım için bir yetkili servis merkezi veya benzer düzeyde kalifiye bir kişiyle iletişime geçin.

Depolama

1. Ürünü kapatın ve güç kaynağı ile bağlantısını kesin.
2. Ürünü yukarıda açıklandığı şekilde temizleyin.
3. Gerekirse bitki koruyucuyu (13) içeri itin.
4. Kablo tutucuyu (döndürülebilir) (5) döndürün ve kablo tutucunun (döndürülebilir) (5) ucunun geriye doğru baktığından emin olun (Şek. 29).
5. Güç kablosunu (3) veya uzatma kablosunu iki kablo tutucuya (5, 9a) sarın ve uygun bir kablo klipsiyle sabitleyin (Şek. 30).

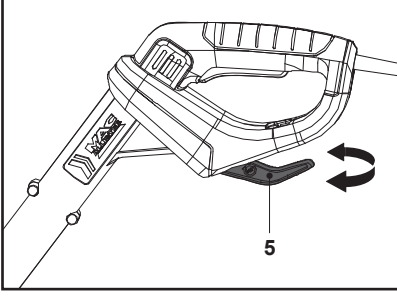

Şek. 29

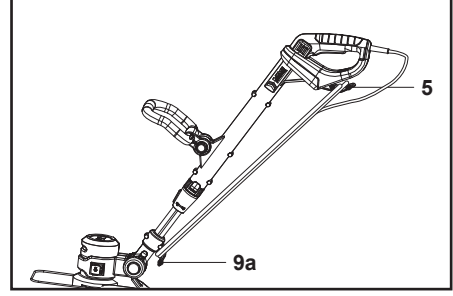

Şek. 30

6. Ürünü ve aksesuarlarını karanlık, kuru, donma yapmayan ve havalandırması iyi olan bir yerde saklayın.
7. Ürünü daima çocukların ulaşamayacağı bir yerde saklayın. İdeal depolama sıcaklığı: 10 °C ile 30 °C arasındadır.

Taşıma

1. Ürünü kapatın ve güç kaynağından ayırın.
2. Gerekirse bıçak koruyucuyu (11d) takın.
3. Gerekirse bitki koruyucuyu (13) içeri itin.
4. Ürünü daima iki koldan (1, 15) tutarak taşıyın.
5. Ürünü, araçla taşıma sırasında meydana gelebilecek ağır darbelerden veya güçlü titreşimlerden koruyun.
6. Ürünü kaymaya veya düşmeye karşı emniyet altına alın.

Sorun Giderme

Şüpheli arızalar genellikle kullanıcının giderebileceği sebeplerden meydana gelir. Bu yüzden ürünü bu bölümdeki bilgileri kullanarak kontrol edin. Çoğu durumda sorun hızlı bir şekilde çözülebilir.



UYARI! YALNIZCA BU TALİMATLARDA BELİRTİLEN ADIMLARI İZLEYİN! SORUNU KENDİ BAŞINIZA ÇÖZEMEDİĞİNİZDE DİĞER TÜM KONTROL, BAKIM VE ONARIM İŞLERİ BİR YETKİLİ SERVİS MERKEZİ VEYA BENZER DÜZEYDE KALİFİYE BİR UZMAN TARAFINDAN GERÇEKLEŞTİRİLMELİDİR!

Sorun	Olası neden	Çözüm
1. Ürün çalışmıyor	1.1. Güç kaynağına bağlı değildir 1.2. Güç kablosu ya da fiş arızalıdır 1.3. Üründe farklı bir elektrik arızası vardır	1.1. Güç kaynağına bağlayın 1.2. Uzman bir elektrik teknisyenine kontrol ettirin 1.3. Uzman bir elektrik teknisyenine kontrol ettirin

Sorun	Olası neden	Çözüm
2. Ürün tam güce erişmiyor	2.1. Uzatma kablosu bu ürünle birlikte kullanılmaya uygun değildir 2.2. Güç kaynağı (örneğin jeneratör) çok düşük gerilime sahiptir 2.3. Havalandırma delikleri tıkalıdır	2.1. Uygun bir uzatma kablosu kullanın 2.2. Başka bir güç kaynağına bağlayın 2.3. Havalandırma deliklerini temizleyin
3. Sonuçlar tatmin edici değil	3.1. Budama şeridi aşınmış ve zarar görmüştür	3.1. Yenisiyle değiştirin
4. Aşırı titreşim veya gürültü	4.1. Budama başlığı zarar görmüştür 4.2. Cıvatalar / somunlar gevşektir 4.3. Budama şeridi aşınmış / zarar görmüştür	4.1. Yenisiyle değiştirin 4.2. Cıvataları / somunları sıkın 4.3. Yenisiyle değiştirin

Geri dönüşüm ve imha etme



Bu sembol "Çarpı ile İşaretli Tekerlekli Çöp Kutusu Sembölü" olarak bilinir.

Bu sembol bir ürün veya akü üzerinde bulunduğu o ürün veya akünün, genel ev atıklarıyla birlikte atılmaması gerektiği anlamına gelir.

Elektrikli/elektronik ürünlerde veya akülerde bulunan bazı kimyasallar sağlık ve çevre için zararlı olabilir.

Elektrikli/elektronik/akülü ürünleri yalnızca içerdikleri materyalleri yeniden kullanma ve geri dönüştürme için oluşturulmuş ayrı toplama planları çerçevesinde atın.

Bu geri dönüşüm planlarının başarıyla uygulanması ve çevrenin korunması için iş birliğiniz çok büyük önem taşımaktadır.

Garanti

Yüksek kaliteli malzemeler seçmeye ve tasarım ile dayanıklılığı bir arada sunan ürünler ortaya çıkarmamızı sağlayan üretim tekniklerini kullanmaya özen gösteririz. Bu ürün üretim hatalarına karşı, (mağazadan alındıysa) satın alma tarihinden veya (internet üzerinden alındıysa) teslimat tarihinden itibaren normal ev kullanımı için (profesyonel veya ticari olmayan)ek bir maliyet olmadan üreticinin sağladığı bir garanti süresine 2 yıllık sahiptir.

Bu garanti süresi kapsamında talepte bulunmak için ürünü satın aldığınıza dair bir kanıt sunmalısınız (satış makbuzu, fatura veya yürürlükteki kanun kapsamında kabul edilebilecek başka bir kanıt), lütfen satın alma kanıtınızı güvenli bir yerde muhafaza edin. Bu garantinin geçerli olması için satın aldığınız ürünün yeni olması gerekir, ikinci el veya teşhir ürünleri bu kapsamda değildir. Yürürlükteki kanunda aksi belirtilmedikçe bu garanti kapsamında verilen herhangi bir ikame ürüne yalnızca orijinal ürünün garanti süresi bitimine kadar garanti verilir.

Bu garanti; ürünün amacına uygun kullanılmış olması ve montajı, temizliği, bakımı ve muhafazasının bu hüküm ve koşullarda, kullanıcı kılavuzunda yer alan bilgiler ve kullanıcı kılavuzuyla çalışmaması kaydıyla standart uygulama uyarınca yapılmış olması şartıyla ürün arızalarını ve kusurlarını kapsar.

Bu garanti; normal aşınma ve eskime nedeniyle oluşan kusurlar ile hasarları veya yanlış kullanım, yanlış kurulum veya montaj, ihmal, kaza, kötü kullanım ve ürünün hatalı şekilde değiştirilmesinden doğan hasarları kapsamaz. Yürürlükteki kanunda aksi belirtilmedikçe bu garanti hiçbir koşulda ek maliyetleri (sevkiyat, taşıma, sökme ve yeniden montaj, işçilik vs.) veya doğrudan ve dolaylı hasarları kapsamaz.

Bu garanti ařařıdakiler nedeniyle veya bunlardan kaynaklanan kusurları ve hasarı kapsamaz:

- Aksesuar aşınması dahil olmak üzere normal aşınma ve yıpranma
- Aşırı yük, yanlış kullanım veya ihmal
- Ticari, profesyonel kullanım veya kiralama
- Yetkili temsilci dışındaki kişiler tarafından onarıma teşebbüs
- Kozmetik hasar
- Yabancı nesnelere, maddelere veya kazalara nedeniyle hasar
- Kaza sonucu hasar veya değişiklik
- Üreticinin kurallarına uyulmaması
- Malların kullanımının kaybı

Ürün kusurluysa makul bir süre içinde onarım, deęişim, para iadesi, servis veya yedek parça hizmeti aęılayacağız.

Bu garanti kapsamındaki haklar, ürünün satın alındığı ülke için geçerlidir. Garantiye ilişkin sorular, bu ürünü satın aldığınız mağazaya yönlendirilmelidir.

Garanti, temel haklarınıza ilave olarak verilir ve temel haklarınızı etkilemez.

Bu ürünü Türkiye'den veya Romanya'dan satın aldıysanız tarafınıza bir garanti belgesi sunulacaktır.

**ÖNEMLİ – BU BİLGİLERİ DAHA SONRA
KULLANMAK ÜZERE SAK LAYIN:
DİKKATLE OKUYUN**



(TR) AB UYGUNLUK BEYANI

Ürün

- Çim Kesici 600 W 30 cm
- MGT60030
- Seri numarası: from 000001 to 999999

İmalatçının veya yetkili temsilcisinin adı ve adresi:

Kingfisher International Products B.V.,
Rapenburgerstraat 175E,
1011 VM Amsterdam,
The Netherlands

Bu uygunluk beyanı yalnızca imalatçının sorumluluğu altında düzenlenir:

Beyan konusu

Ürün	Model	EAN
Çim Kesici 600 W 30 cm	MGT60030	5059340240015

Yukarıda tanımlanan beyan konusu ilgili uyumlaştırılmış Birlik mevzuatı ile uyumludur

2006/42/AT değiştirilmiş Makina Emniyeti Yönetmeliği
2014/30/AB değiştirilmiş Elektromanyetik Uyumluluk Yönetmeliği
2000/14/AT değiştirilmiş Açık Alanda Kullanılan Teçhizat Tarafından Oluşturulan Çevredeki Gürültü Emisyonu İle İlgili Yönetmelik
2011/65/AB değiştirilmiş Atık Elektrikli Ve Elektronik Eşyaların Kontrolü Yönetmeliği

2014/35/AB Belirli Gerilim Sınırları İçin Tasarlanan Elektrikli Ekipman İle İlgili Yönetmelik

Ölçülen Ses Gücü Seviyesi
: 93 dB(A)

Garanti Edilen Ses Gücü Seviyesi
: 96 dB(A)

Kullanılan ilgili uyumlaştırılmış standartlara yapılan atıflar veya uyumluluğun beyanı ile ilgili diğer teknik şartnamelere yapılan atıflar

EN 60335-1:2012+A11+A13+A14+A2+A15
EN 50636-2-91:2014
EN IEC 55014-1:2021
EN IEC 55014-2:2021
EN IEC 61000-3-2:2019+A1
EN 61000-3-3:2013+A1+A2
EN ISO 3744:1995

Uygun olması halinde, onaylanmış kuruluş TÜV Rheinland LGA Products GmbH, Tillystraße 2, 90431 Nürnberg, Germany, 0197, 2000/14/AT değiştirilmiş Açık Alanda Kullanılan Teçhizat Tarafından Oluşturulan Çevredeki Gürültü Emisyonu İle İlgili Yönetmelik yürütmüş ve JO 60158928 0001 sertifika düzenlemiştir.

İçin ve adına imzalayan:

Kingfisher International Products B.V.,
Rapenburgerstraat 175E,
1011 VM Amsterdam,
The Netherlands



David Awe
Grup Kalite Direktörü

düzenlendiği tarih **06/11/2025**

Manufacturer:

EU Manufacturer:

Kingfisher International Products B.V.,
Rapenburgerstraat 175E,
1011 VM Amsterdam,
The Netherlands

TR İthalatçı Firma:

KOÇTAŞ YAPI MARKETLERİ TİCARET A.Ş.
Sırrı Çelik Bulvarı Otokoç Blok No:9 Çekmeköy/
İstanbul 34788 Türkiye
Telefon: (90) 216 430 03 00
Faks: (90) 216 484 43 13
www.koctas.com.tr

Kullanım kılavuzuna internet üzerinden ulaşmak için www.kingfisher.com/products adresini ziyaret edin

Yetkili servis istasyonları ve yedek parça temini için aşağıda yer alan Koçtaş Müşteri Hattı irtibat bilgilerinden faydalanınız.

KOÇTAŞ MÜŞTERİ HİZMETLERİ
0850 209 50 50