



EN Christmas tree
FR Sapin de Noël
PL Choinka
RO Brad de Crăciun
TR Noel ağacı

EN IMPORTANT - These instructions are for your safety. Please read through them thoroughly prior to handling the product and retain them for future reference.

FR IMPORTANT : Ces instructions sont données pour votre sécurité. Merci de les lire attentivement avant de manipuler le produit et de les conserver pour référence.

PL WAŻNE — Niniejsza instrukcja została opracowana w celu zapewnienia bezpieczeństwa użytkownikowi. Należy ją dokładnie przeczytać przed obsługą produktu i zachować do wykorzystania w przyszłości.

RO IMPORTANT - Aceste instrucțiuni sunt pentru siguranța ta. Citește-le cu atenție înainte de montarea produsului și păstrează-le pentru consultare ulterioară.

TR ÖNEMLİ - Bu talimatlar sizin güvenliğiniz içindir. Ürün üzerinde çalışmaya başlamadan önce lütfen bu talimatları dikkatlice okuyun ve ileride başvurmak üzere saklayın.

V10325_5063022633736_MAND2_2324

5063022633736

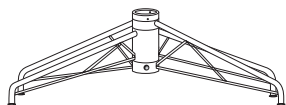

01. x1



02. x1



03. x1



04. x1



05. x1



06. x1

EN Contents FR Table des matières PL Spis treści RO Cuprins
TR İçindekiler

EN		FR		PL		RO		TR	
Safety	3	Sécurité	3	Bezpieczeństwo	4	Siguranță	4	Güvenlik	5
Assembly	6	Montage	6	Montaż	6	Asamblare	6	Montaj	6
Care & maintenance	8	Entretien et maintenance	8	Czyszczenie i konserwacja	8	Îngrijire și întreținere	8	Bakım ve muhafaza	8



EN

Before you start

- When you are ready to start, make sure that you have plenty of space and a clean dry area for assembly. Always try to assemble the product as close as possible to the intended location.
- Remove plastic bags and dispose of safely.
- Retain the instructions.
- This tree is intended for indoor use only.
- Always position your tree, cables and extension leads so that they will not be a hazard to the elderly, children and pets.
- Do not position the Christmas tree or decorations near gas or electric heaters, fireplaces, candles or other sources of heat.
- Locate your tree on a level surface that will not be damaged by the tree or decorations that could detach.
- Always switch off decorative lights overnight or if unattended, DO NOT overload power sockets or extension leads.
- This product is for decoration use only. Not to be used by children as a toy. Keep out of reach of small children.
- Place the tree on a flat surface to ensure its stability.
- Do not put any part of the tree in the mouth.
- Do not overload with heavy decorations.
- Do not expose the tree to water.



WARNING: ARTIFICIAL TREES ARE MADE FROM SMALL FIBRES AND HAVE SMALL PARTS WHICH MAY POSE A CHOKING HAZARD IF DETACHED FROM THE BRANCHES.

FR

Avant de commencer

- Avant de commencer, veiller à disposer d'un espace suffisant ainsi que d'une surface sèche et propre pour l'assemblage. Toujours essayer d'assembler ce produit au plus près de l'emplacement prévu.
- Retirer les sacs en plastique et les jeter en toute sécurité.

- Conserver ces instructions.
- Cet arbre est prévu pour être utilisé à l'intérieur uniquement.
- Toujours placer l'arbre, les câbles et les rallonges de manière à ce qu'ils ne soient pas dangereux pour les personnes âgées, les enfants et les animaux domestiques.
- Ne pas placer l'arbre ou les décorations de Noël près des radiateurs au gaz ou électriques, des cheminées, des bougies ou d'autres sources de chaleur.
- Placer l'arbre sur une surface plane ne pouvant pas être endommagée par l'arbre ou les décorations susceptibles de se détacher.
- Toujours éteindre l'éclairage décoratif la nuit ou lorsqu'il est sans surveillance. NE PAS surcharger les prises électriques ou les rallonges.
- Ce produit est destiné à des fins de décoration uniquement. Ceci n'est pas un jouet pour enfant. Garder hors de la portée des jeunes enfants.
- Placer l'arbre sur une surface plane afin d'en garantir la stabilité.
- Ne mettre aucune pièce de l'arbre dans la bouche.
- Ne pas surcharger avec des décorations lourdes.
- Ne pas mettre l'arbre en contact avec de l'eau.



AVERTISSEMENT : LES ARBRES ARTIFICIELS SONT CONÇUS À PARTIR DE PETITES FIBRES ET DE PETITES PIÈCES POUVANT OCCASIONNER DES RISQUES D'ÉTOUFFEMENT SI ELLES SONT DÉTACHÉES DES BRANCHES.



- NE PAS APPROCHER D'UNE FLAMME OU D'UN CORPS INCANDESCENT (BOUGIES OU CIERGES MAGIQUES PAR EXEMPLE).
- NE PAS LAISSER DE GUIRLANDES ÉLECTRIQUES BRANCHÉES SANS SURVEILLANCE.

PL

Przed rozpoczęciem użytkowania

- Przed rozpoczęciem montażu upewnij się, że masz wystarczająco dużo miejsca. Miejsce montażu powinno być czyste i suche. Produkt należy zawsze montować jak najbliżej miejsca, w którym później zostanie ustawiony.
- Zdjąć plastikowe worki i zutylizować je w bezpieczny sposób.
- Zachować instrukcje.
- Drzewko jest przeznaczone wyłącznie do użytku wewnątrz pomieszczeń.
- Należy zawsze umieścić drzewko oraz kable i przedłużacze w taki sposób, aby nie stanowiły one zagrożenia dla osób starszych, dzieci oraz zwierząt.
- Nie należy umieszczać drzewka i ozdób świątecznych blisko grzejników gazowych, elektrycznych, a także kominków, świeczek lub innych źródeł ciepła.
- Postawić drzewko na płaskiej i równej powierzchni, odpornej na ewentualne uszkodzenia, np. upadające ozdoby.
- Nigdy nie pozostawiać włączonych lampek dekoracyjnych na noc lub bez nadzoru oraz NIE przeciążać gniazd i przedłużaczy.
- Produkt służy wyłącznie do dekoracji i nie może być wykorzystywany przez dzieci jako zabawka. Przechowywać w miejscu niedostępnym dla małych dzieci.
- Ustawić drzewko na płaskiej powierzchni w celu zapewnienia stabilności.
- Nie wkładać żadnych elementów drzewka do ust.
- Nie przeciążać ciężkimi ozdobami.
- Nie narażać drzewka na działanie wody.



OSTRZEŻENIE: ZTUCZNE DRZEWKO ZOSTAŁY WYKONANE Z DROBNYCH WŁÓKIEN I ELEMENTÓW O NIEWIELKICH ROZMIARACH, KTÓRE MOGĄ STWARZAĆ RYZYKO ZADŁAWIENIA W PRZYPADKU POŁKNIECIA.

RO

Înainte de a începe

- Când sunteți gata să începeți, asigurați-vă că aveți suficient spațiu și o zonă uscată și curată pentru asamblare. Încercați să asamblați produsul cât mai aproape de locul utilizării.
- Îndepărtați pungile de plastic și eliminați-le în siguranță.
- Păstrați instrucțiunile.
- Acest produs este conceput numai pentru utilizare în interior.
- Amplasați întotdeauna pomii, cablurile și prelungitoarele astfel încât acestea să nu reprezinte un pericol pentru bătrâni, copii sau animale de companie.
- Nu amplasați pomul de Crăciun sau decorațiunile lângă radiatoare pe gaz sau electrice, șeminee, lumânări sau alte surse de căldură.
- Amplasați pomul pe o suprafață plană, care nu va fi deteriorată de acesta sau de decorațiuni care s-ar putea desprinde.
- Opriți întotdeauna luminile decorative peste noapte sau dacă nu sunt supravegheate, NU suprasolicitați prizele sau prelungitoarele.
- Acest produs este destinat exclusiv pentru decorațiuni. A nu se utiliza ca jucărie pentru copii. A nu se lăsa la îndemâna copiilor.
- Amplasați pomul pe o suprafață plană pentru a-i asigura stabilitatea.
- Nu introduceți nici o componentă din produs în gură.
- Nu încercați excesiv cu decorațiuni grele.
- Nu expuneți pomul la apă.



AVERTISMENT: POMII ARTIFICIALI SUNT REALIZAȚI DIN FIBRE MICI ȘI AU COMPONENTE MICI CARE POT REPREZENTA PERICOL DE SUFOCARE DACĂ SE DESPRIND DIN CRENGI.

TR

Başlamadan önce

- Başlamaya hazır olduğunuzda bol miktarda yeriniz olduğundan ve montaj için kuru bir alanın bulunduğundan emin olun. Her zaman ürünü amaçlanan konuma olabildiğince yakın monte etmeye çalışın.
- Plastik poşetleri çıkarın ve güvenli bir şekilde imha edin.
- Talimatları saklayın.
- Bu ağaç yalnızca iç mekanda kullanıma uygundur.
- Ağacınızı, kabloları ve uzatma kablolarını yaşlılara, çocuklara ve evcil hayvanlara tehlike oluşturmayacak şekilde konumlandırın.
- Yılbaşı ağacını veya süslemeleri gaz veya elektrikli ısıtıcılarının, şöminelerin, mumların veya diğer ısı kaynaklarının yakınına yerleştirmeyin.
- Ağacınızı, ağaç veya ayrılabilir süslemeler tarafından zarar görmeyecek şekilde düz bir yüzeye yerleştirin.
- Dekoratif ışıkları gece yatmadan önce veya kullanılmadığı durumlarda her zaman söndürün, prizlere veya uzatma kablolarına aşırı yükleme YAPMAYIN.
- Bu ürün yalnızca dekorasyon amaçlıdır. Çocuklar için oyuncak olarak kullanılamaz. Küçük çocukların ulaşamayacağı yerde saklayın.
- Ağacı, sağlamlığını sağlamak için düz bir yüzeye yerleştirin.
- Ağacın herhangi bir parçasını ağızınıza koymayın.
- Ağır süslemeler ile aşırı yükleme yapmayın.
- Ağacı suya maruz bırakmayın.



UYARI: YAPAY AĞAÇLAR KÜÇÜK LIFLERDEN YAPILIR VE DALLARDAN AYRILMASI DURUMUNDA BOĞULMA TEHLİKESİ YARATABİLECEK KÜÇÜK PARÇALAR İÇERİR.

01

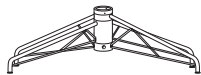

01. x1

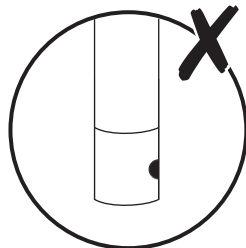
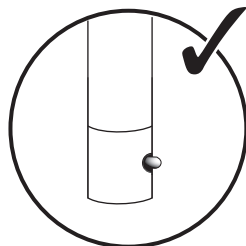
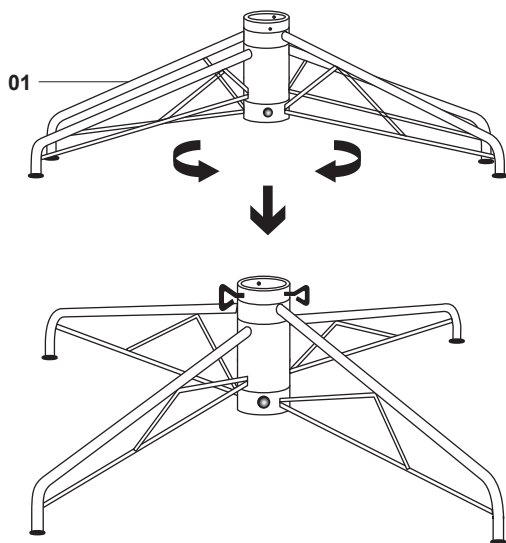

02



05. x1



06. x1

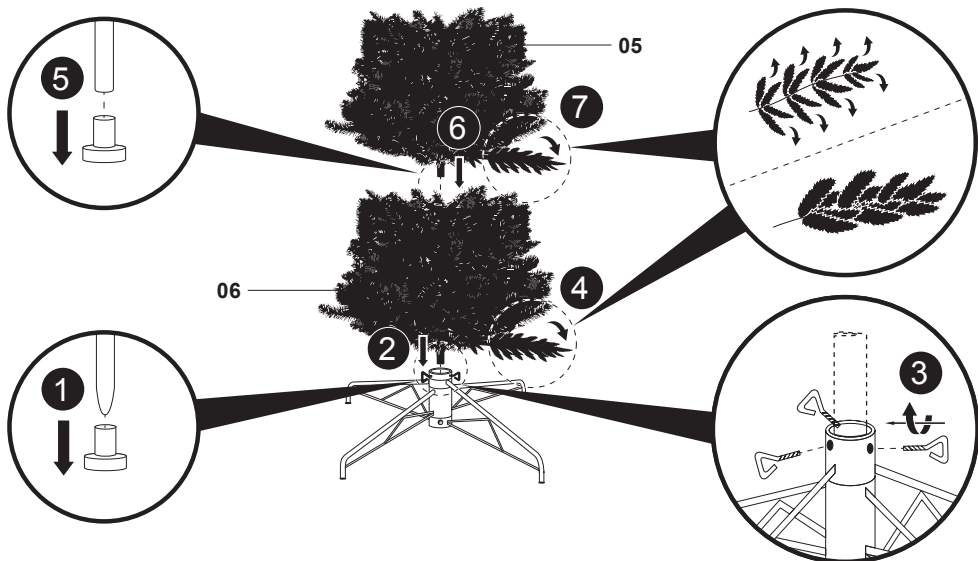

03



02. x1



03. x1



04. x1

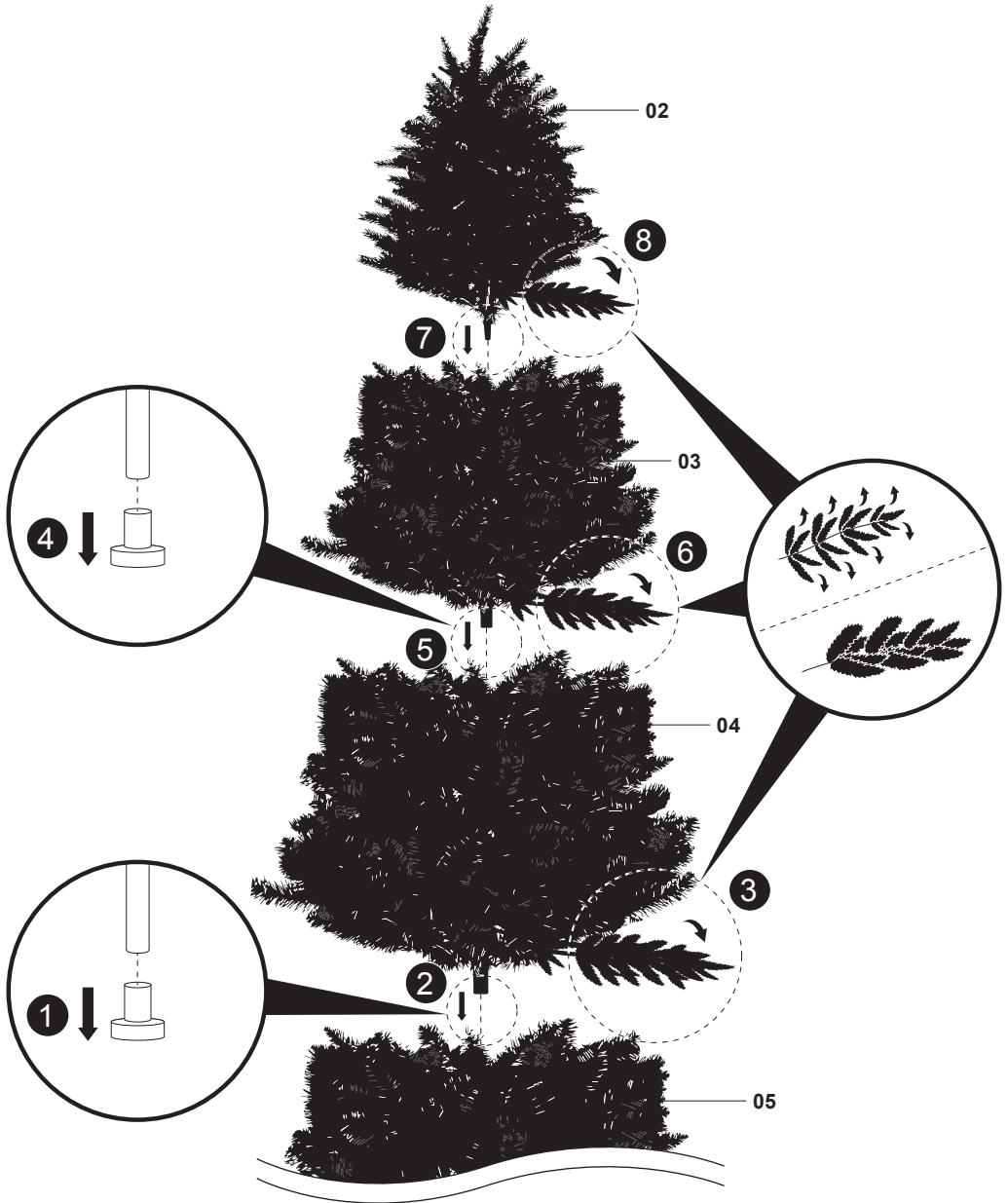

EN Care & maintenance FR Entretien et maintenance
PL Czyszczenie i konserwacja RO Îngrijire și întreținere
TR Bakım ve muhafaza

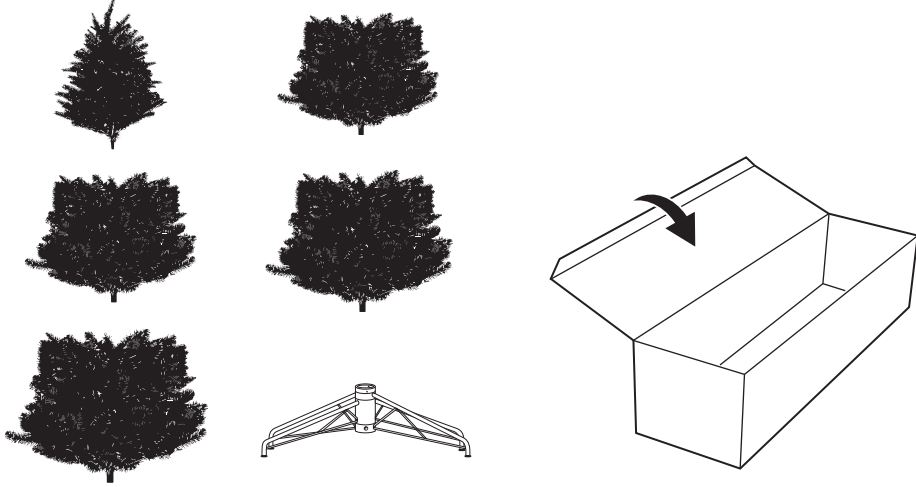

ÉLÉMENTS D'EMBALLAGE
À SÉPARER + NOTICE À
DÉPOSER DANS LE BAC
DE TRI



**Manufacturer • Fabricant • Producent •
Producător:**

UK Manufacturer:

Kingfisher International Products Limited,
1 Paddington Square, London, W2 1GG,
United Kingdom

EU Manufacturer:

Kingfisher International Products B.V.,
Rapenburgstraat 175E,
1011 VM Amsterdam,
The Netherlands

EN www.diy.com
www.screwfix.com
www.screwfix.ie

**To view instruction manuals online,
visit www.kingfisher.com/products**
Made in China

FR www.castorama.fr
www.bricodepot.fr
www.screwfix.fr

**Pour consulter les manuels d'instructions en
ligne, rendez-vous sur le site
www.kingfisher.com/products**
Fabriqué en RPC

PL www.castorama.pl

**Aby zapoznać się z instrukcją obsługi online,
odwiedź stronę www.kingfisher.com/products**
Wyprodukowano w ChRL

RO www.bricodepot.ro

**Pentru a consulta manualele de instrucțiuni
online, vizitați www.kingfisher.com/products**
Fabricat în China

TR İthalatçı Firma:

KOÇTAŞ YAPI MARKETLERİ TİCARET A.Ş.
Sırrı Çelik Bulvarı Otokoç Blok No:9
Çekmeköy/İstanbul 34788 Türkiye
Telefon: (90) 216 430 03 00
Faks : (90) 216 484 43 13
www.koctas.com.tr

**Kullanım kılavuzuna internet üzerinden ulaşmak
için www.kingfisher.com/products adresini
ziyaret edin**

Yetkili servis istasyonları ve yedek parça temini için
aşağıda yer alan Koçtaş Müşteri Hattı ve Koçtaş
Genel Müdürlük irtibat bilgilerinden faydalanınız.

KOÇTAŞ MÜŞTERİ HİZMETLERİ
0850 209 50 50
AEEE Yönetmeliğine Uygundur
Menşei: Çin