

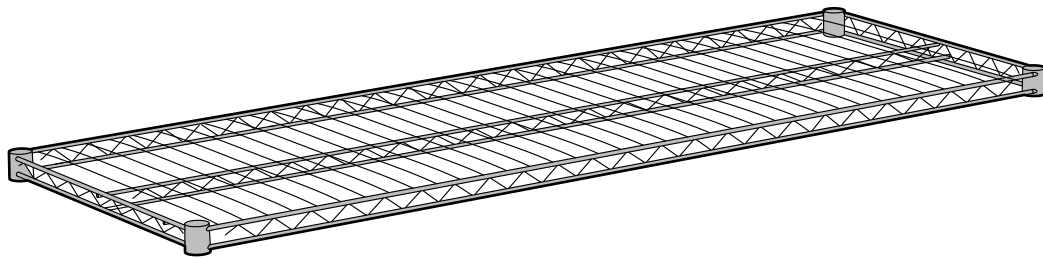

Create amazing spaces™

Overhead Rack

User manual | Mode d'emploi | **Manual del usuario** | Montageanleitung |
Montagehandleiding | Manuale per l'utente | **Manual do utilizador**



50 Kg
110 Lb



For Stronghold / Summit / Alpine only:



8x8



8x6



10x8

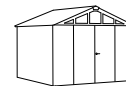

10x11.5

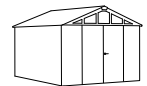

10x15

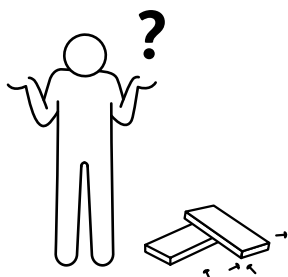

WWW.KETER.COM

US / Canada: (EN/FR)

Tel: +1-888-374-4262

keter.com/en-us/contact-us.html

Email: NACS@keter.com

UK

Tel: +44-121-506-0008





CSUK@keter.com

For other European countries see the last page

Pour les autres pays d'Europe, voir la dernière page

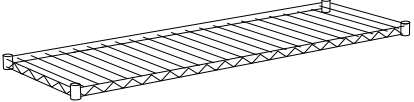
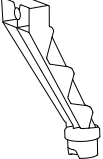
Para otros países europeos vea la última página

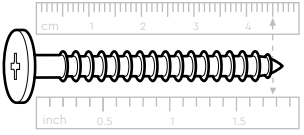
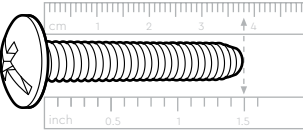
ASSEMBLY PARTS | PIÈCES À ASSEMBLER | MONTAGETEILE | MONTAGESTUKKEN | PIEZAS DE ENSAMBLE | PARTI DA MONTARE | PEÇAS DE MONTAGE

 <p>53.3 x 152.4 cm 21" x 60"</p> <p>LSN (x1)</p>	 <p>LSA (x4)</p>	 <p>LSC (x4)</p>	
 <p>LSU (x4)</p>	 <p>s45b (x4) 45 mm / 1.77"</p>	 <p>sc38 (x4) 38mm / 1.49"</p>	 <p>scn8 (x4)</p>

Packaging may contain some additional small parts for use as spare parts | L'emballage peut contenir de petites pièces supplémentaires à utiliser comme pièces de rechange | El envoltorio puede contener algunas piezas pequeñas adicionales que se pueden utilizar como repuestos | In der Verpackung können kleine Zusatzteile enthalten sein, die als Ersatzteile genutzt werden können | De verpakking kan een aantal kleine extra onderdelen bevatten, die als reserveonderdeel gebruikt kunnen worden | L'imballo potrebbe contenere piccoli componenti supplementari da utilizzare come ricambistica | A embalagem pode conter algumas pequenas peças adicionais para utilização como peças de reposição

REQUIRED TOOLS | OUTILS EXIGÉS | HERRAMIENTAS NECESARIAS | BENÖTIGTE WERKZEUGE | BENODIGD GEREEDSCHAP | ATTREZZATURA OCCORRENTE | FERRAMENTAS NECESSÁRIAS

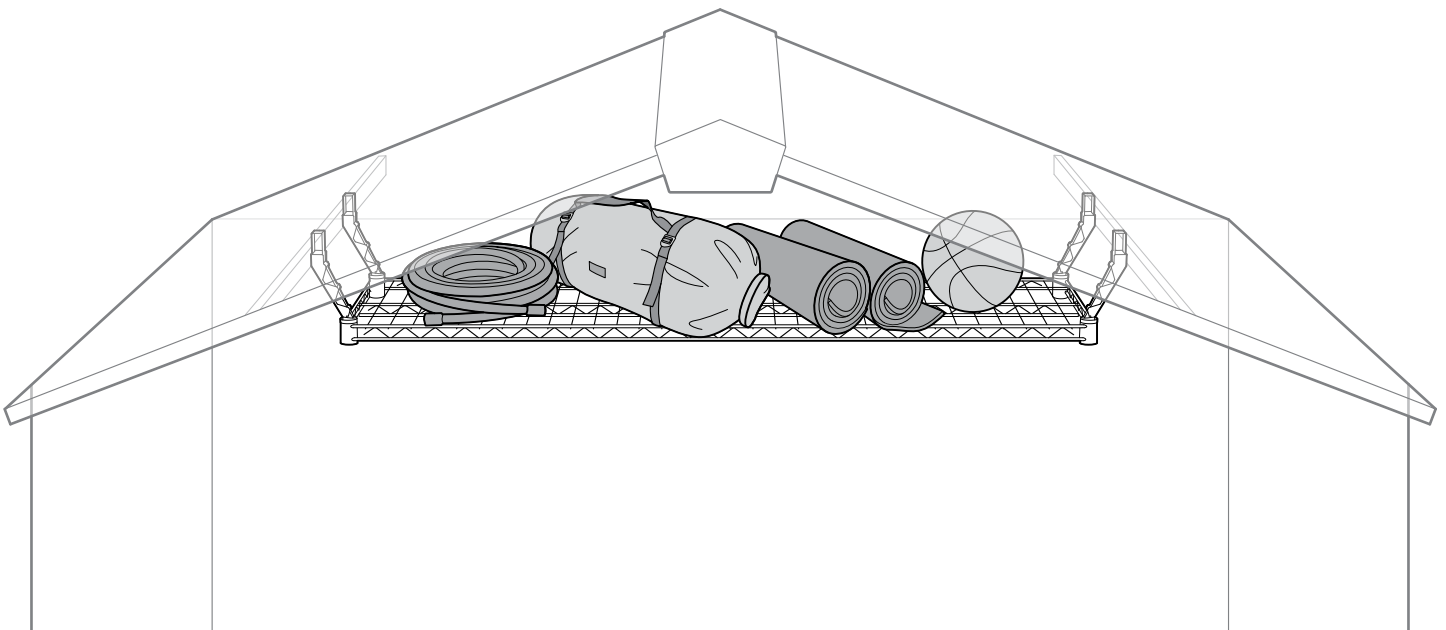
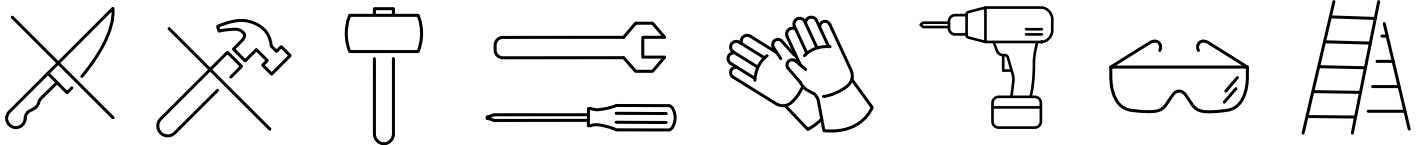

PLACE THE OVERHEAD RACK IN ANY OF THE AVAILABLE POSITIONS | PLACEZ L'ÉTAGÈRE SUPÉRIEURE DANS N'IMPORTE QUELLE POSITION DISPONIBLE | PLATZIEREN SIE DAS OBERREGAL IN EINER DER VERFÜGBAREN POSITIONEN | PLAATS HET BOVENSTE REK IN EEN VAN DE BESCHIKBARE POSITIES | COLOQUE EL ESTANTE SUPERIOR EN CUALQUIERA DE LAS POSICIONES DISPONIBLES | POSIZIONA IL RIPIANO SUPERIORE IN UNA QUALSIASI DELLE POSIZIONI DISPONIBILI | COLOQUE A PRATELEIRA SUPERIOR EM QUALQUER UMA DAS POSIÇÕES DISPONÍVEIS

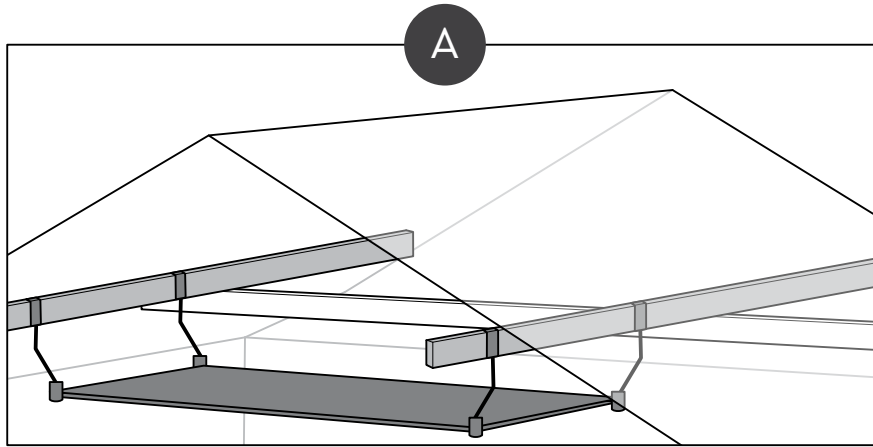

OR

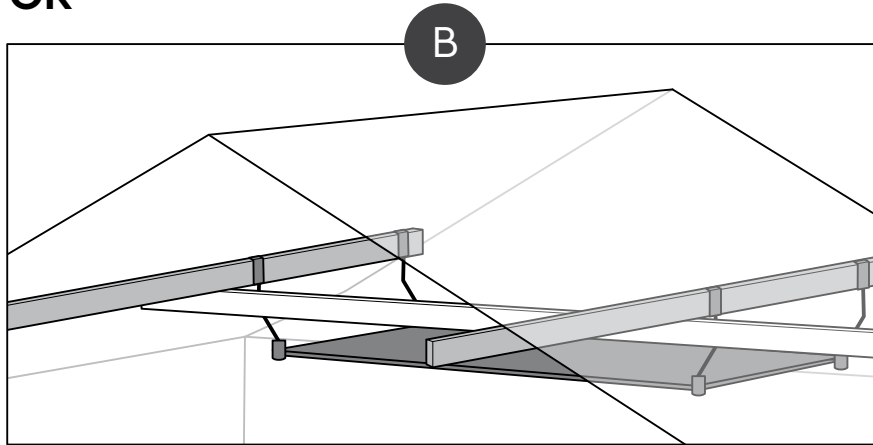

OR

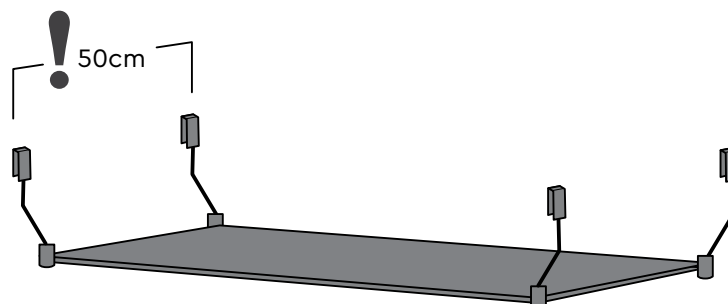
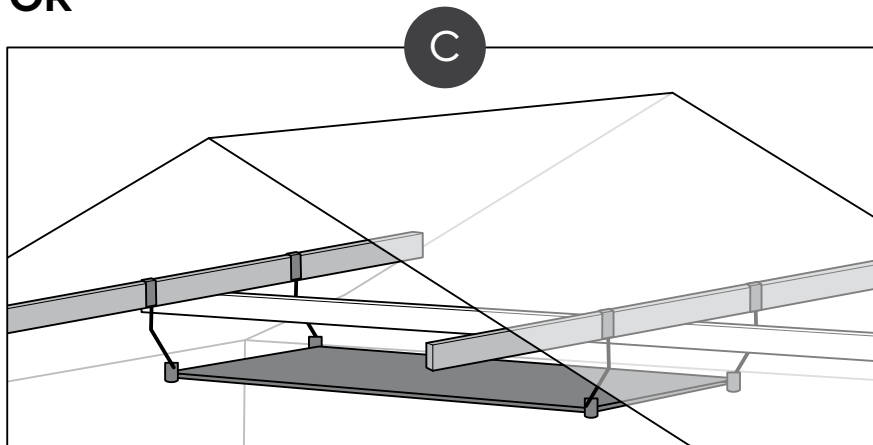

1



LSU (x4)

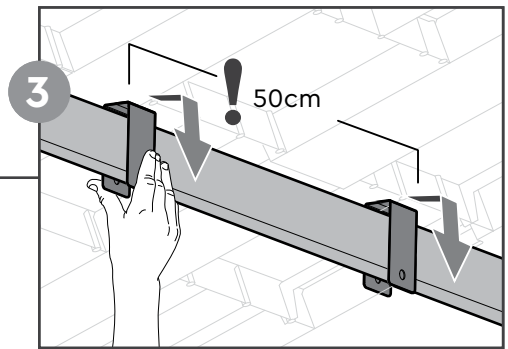
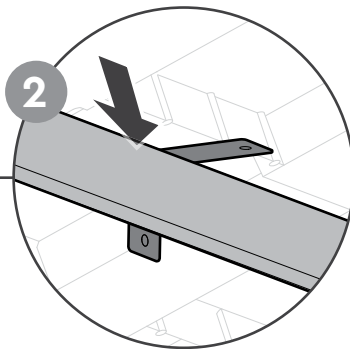
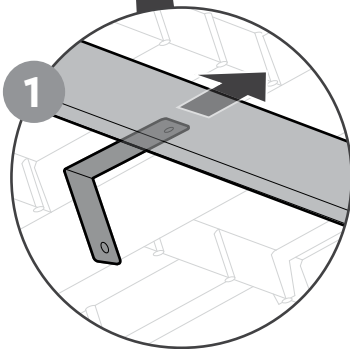
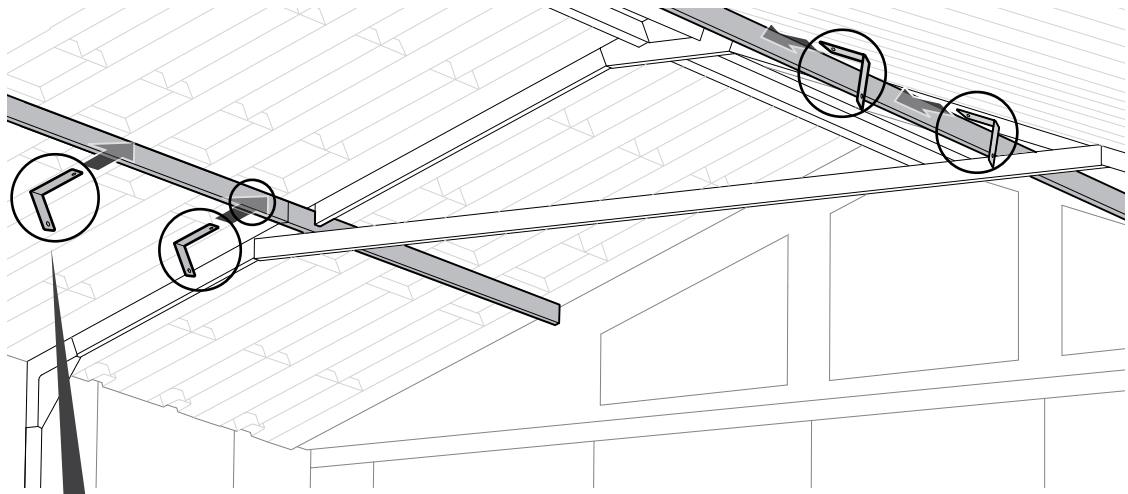

IDENTIFY YOUR SHED SIZE AND FOLLOW THE INSTRUCTIONS FOR YOUR CONFIGURATION | ALLEZ À L'ÉTAPE POUR LA TAILLE DE VOTRE ABRI | GEHEN SIE ZUM SCHRITT FÜR IHRE SCHUPPENGROSSE | GA NAAR DE STAP VOOR UW SCHUURMAAT | IR AL PASO PARA EL TAMAÑO DE SU COBERTIZO | VAI AL PASSO PER LA DIMENSIONE DEL TUO CAPANNO | VÁ PARA O PASSO PARA O TAMANHO DO SEU ABRIGO

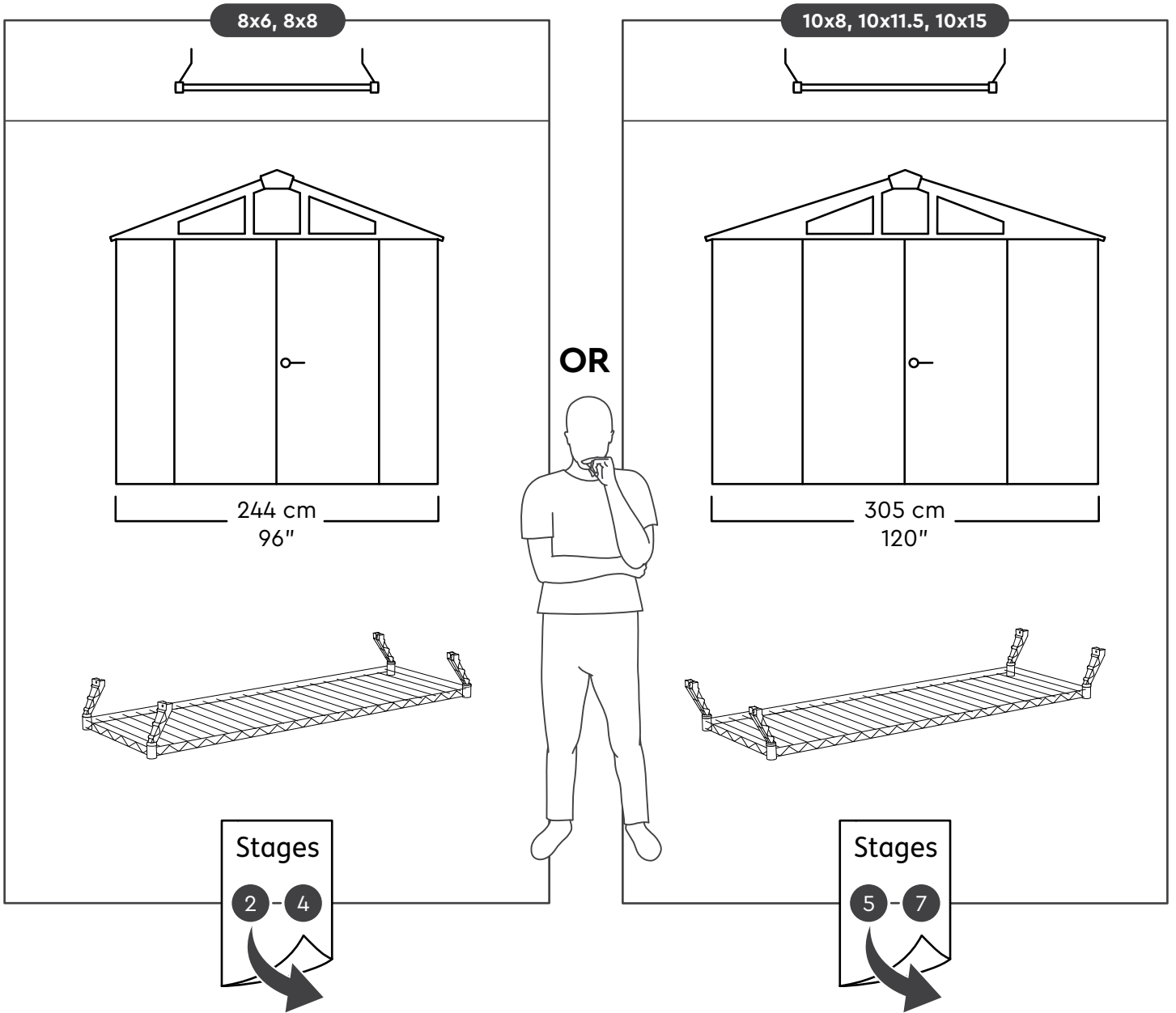

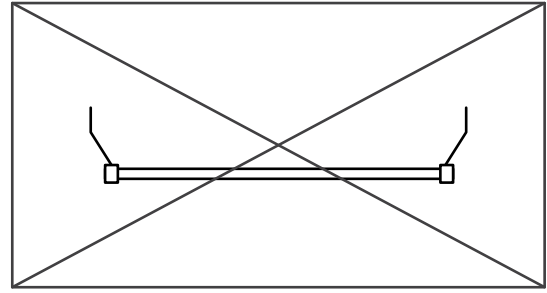
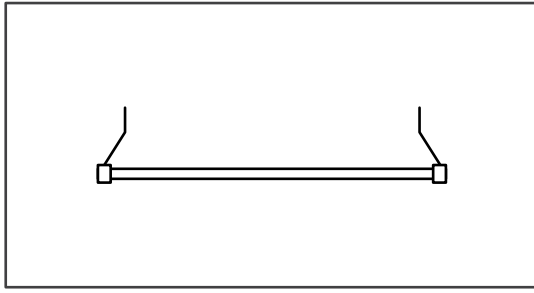

2



LSN (x1)



LSA (x4)



LSC (x4)



s45b (x4)

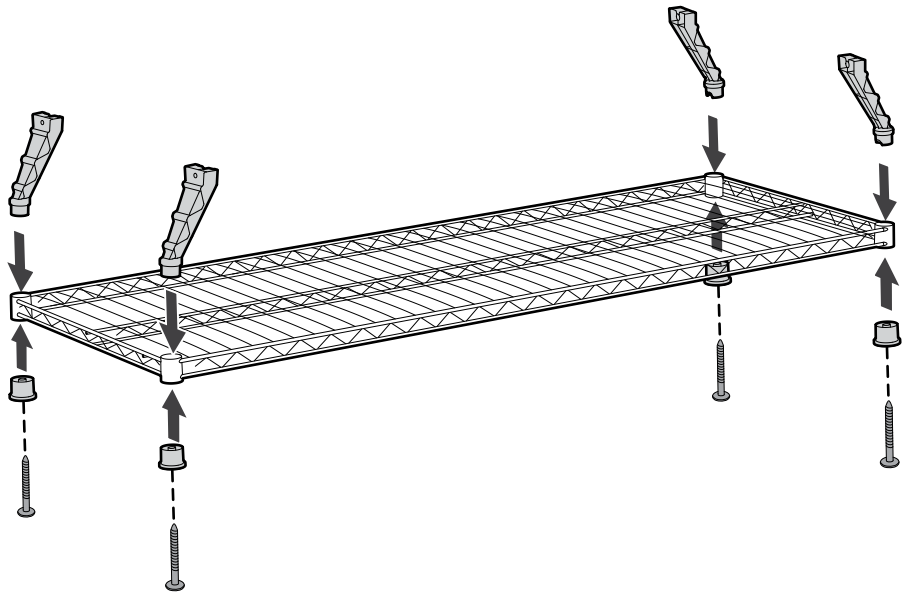
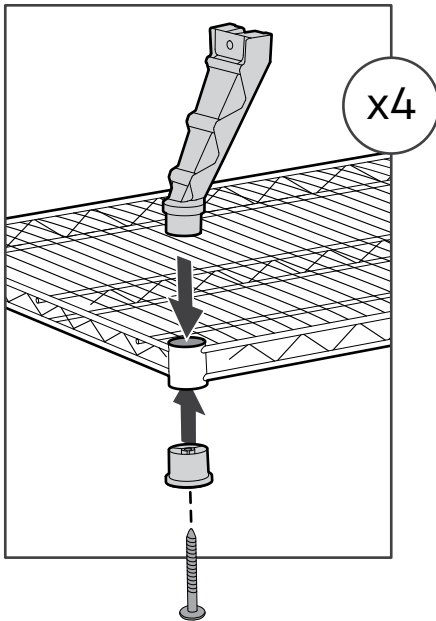
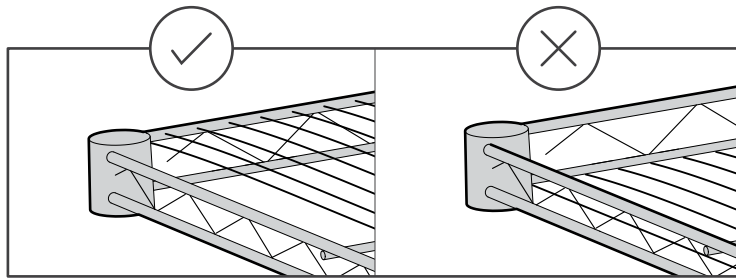

3

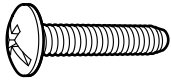

sc38 (x4)

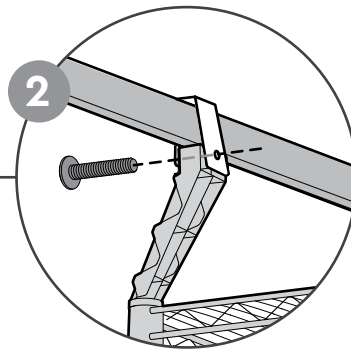
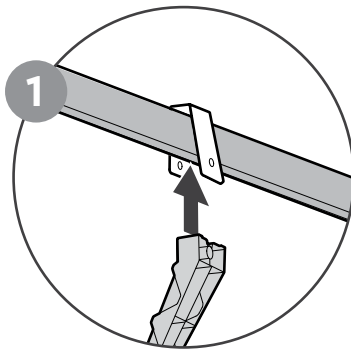
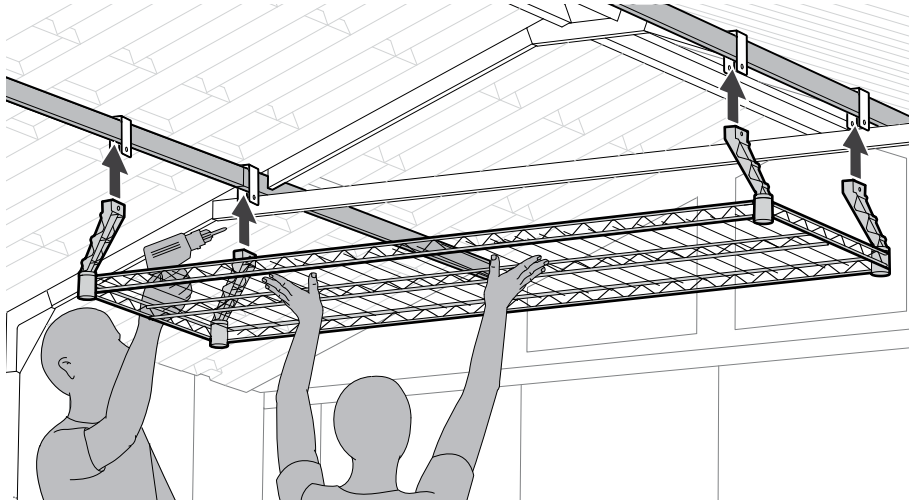

4



scn8 (x4)

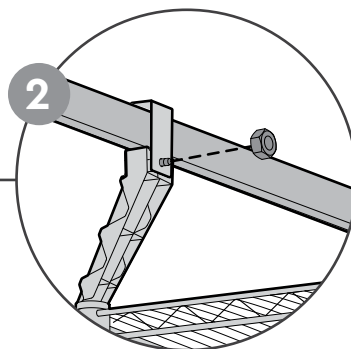
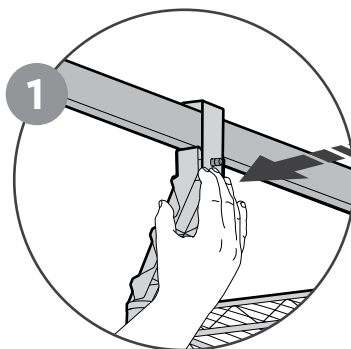
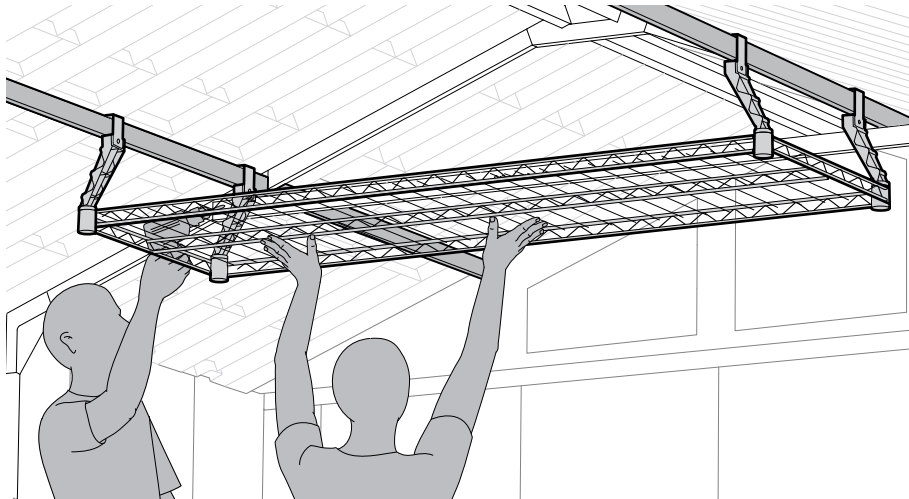

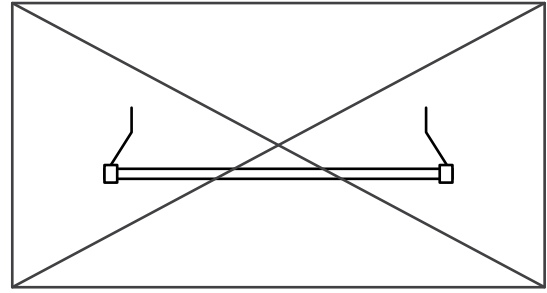
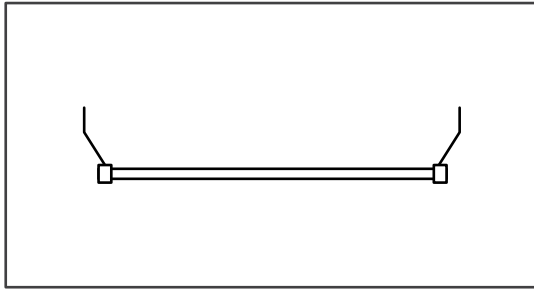

5



LSN (x1)



LSA (x4)



LSC (x4)



s45b (x4)

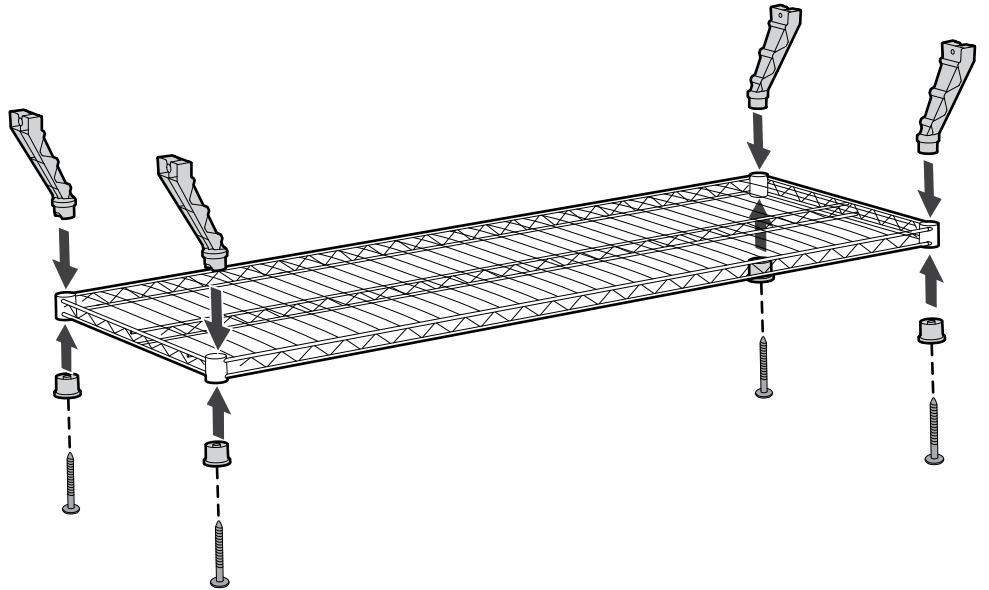
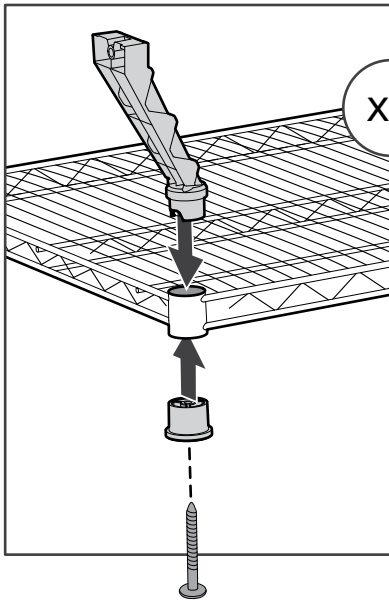
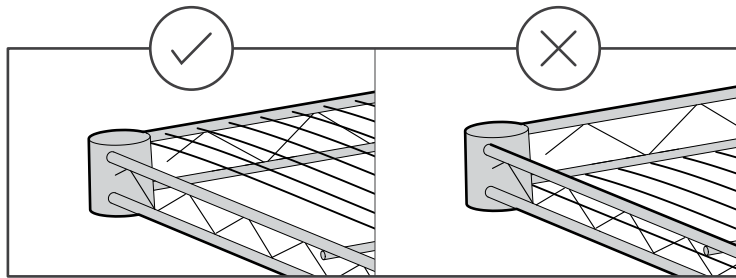

6

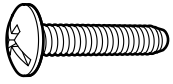

sc38 (x4)

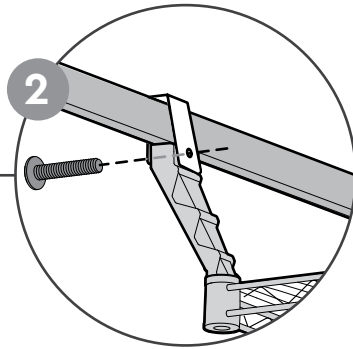
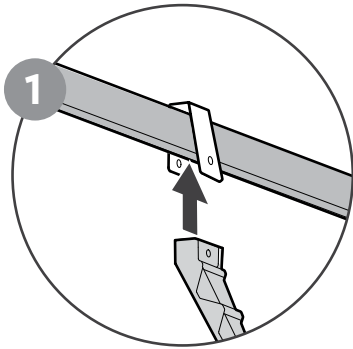
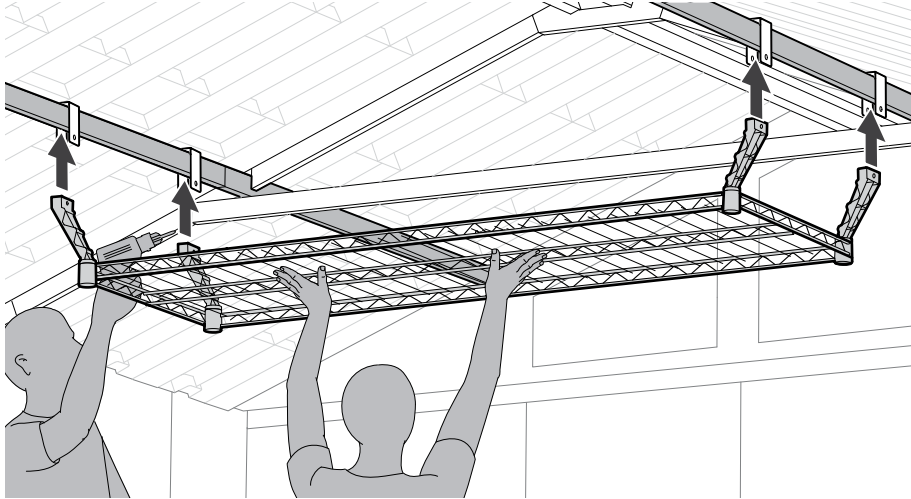

7



scn8 (x4)

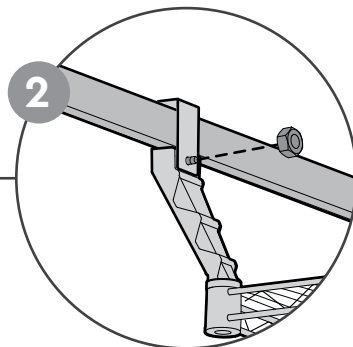
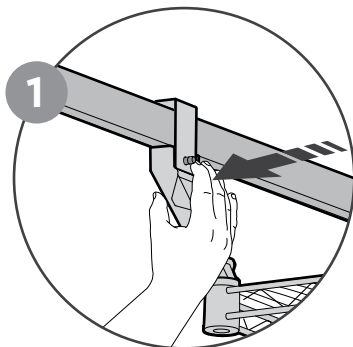
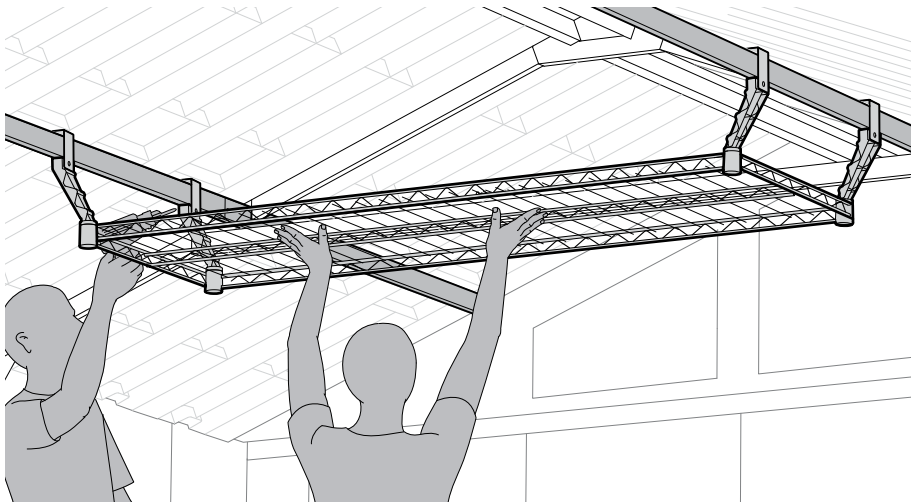

2-YEAR LIMITED WARRANTY

Your Loft ("the Product") was manufactured from high-quality materials under rigorous control and supervision. Should a problem occur with the Product, please address your claim to Keter customer service on our website (www.keter.com) or by phone. This warranty covers product failure resulting from defects in manufacturing or materials for a period of 2 years from the date of original retail purchase. (The term "defects" is defined as imperfections that impair the use of the Product). This warranty does not cover defects resulting from normal wear and tear, including, but not limited to, scuffing, scratches or fractures caused during use, discoloration or fading, rusting, unreasonable use, abuse, negligence, alterations, painting, moving, transporting or relocating the Product, "acts of Nature," including, but not limited to, hail, any type of storm, flood and fire, and consequential or incidental damages. Assembly and handling of the Keter Shed and/or the Product not in accordance with the recommendations, guidelines and restrictions as described in the Product's user manual and/or in the Keter Shed's manual, and usage for commercial or public applications, will void this warranty. Upon submitting proof of purchase and evidence of the claimed product failure, and subject to reporting the failure in a timely manner, Keter, at its sole discretion, will replace defective parts of the Product, or refund you a prorated portion of the purchase price on a straight line depreciated basis for the length of the warranty.

GARANTIE LIMITÉE DE 2 ANS

Votre Porte vélos (le « Produit ») a été fabriqué à partir de matériaux de haute qualité et a fait l'objet d'une rigoureuse procédure de contrôle et de supervision. Si un problème survient avec le Produit, veuillez adresser vos réclamations au service client de Keter, sur le site Web : www.keter.com, ou via téléphone. Cette garantie couvre les défaillances du Produit résultant de défauts de fabrication ou du matériau durant une période de 2 ans, à compter de la date d'achat en boutique. (Le terme « défauts » doit être interprété de la manière suivante : imperfections pouvant nuire à l'utilisation du produit). Cette garantie ne couvre pas les défauts résultants de l'usure normale comme, sans pour autant s'y limiter, tout type d'éraflures, de rayures ou de fractures durant l'utilisation, la décoloration ou le pâlissement, la rouille, découlant d'un usage déraisonnable, d'abus, de négligence, de toute modification, peinture, déplacement, transport ou déménagement du produit, de tout phénomène naturel comme, sans pour autant s'y limiter, la grêle, tout type de tempête, d'inondation, d'incendie ou tout autre dégât indirect ou accessoire. Tout assemblage ou manipulation d'une étagère Keter et/ou du Produit non conforme aux recommandations, directives et restrictions décrites dans le manuel d'utilisation du Produit et/ou dans le manuel d'étagère Keter, et le mode d'utilisation commerciale ou publique recommandé annuleront la présente garantie. Sur présentation d'une preuve d'achat et d'une preuve de la défaillance du Produit, et sous réserve de signaler ladite défaillance en temps voulu, Keter pourra, à sa seule discrétion, remplacer les pièces défectueuses du Produit ou vous rembourser une partie proportionnelle du prix d'achat sur une base d'amortissement linéaire pour la durée de la garantie.

GARANTÍA LIMITADA DE 2 AÑOS

Este Porta bicicletas (el «Producto») ha sido fabricado con materiales de alta calidad bajo riguroso control y supervisión. Si el Producto llega a presentar un problema, dirija su queja a servicio al cliente de Keter visitando nuestro sitio web (www.keter.com) o llamando por teléfono. Esta garantía cubre las fallas del Producto que se produzcan debido a defectos en la fabricación o materiales durante un periodo de 2 años a partir de la fecha original de compra minorista. (El término «Defecto» se define como las imperfecciones que impiden el uso del Producto). Esta garantía no cubre defectos resultantes del desgaste y uso normal, entre otros, los rayones, fracturas o rasguños sufridos durante su uso; decoloración, desvanecimiento, oxidación, uso irracional, abuso, negligencia, alteraciones, pintura, movimiento, transporte o relocalización del Producto; «fenómenos naturales», entre otros, granizo, cualquier tipo de tormenta, inundación o incendio; y daños consecuentes o incidentales. No ensamblar y manipular el cobertizo Keter y/o el Producto conforme a las recomendaciones, directrices y restricciones que se describen en el manual del usuario y/o en el manual del cobertizo Keter, y su uso para aplicaciones comerciales o públicas, anulará esta garantía. Luego de presentar el comprobante de compra y evidencia de la supuesta falla del producto, y sujeto a que el reporte de esta se haga dentro del periodo de tiempo oportuno, Keter, a su entera discreción, reemplazará las piezas defectuosas del Producto o le reembolsará una porción del precio (prorateada mediante el método de línea recta) durante la vigencia de la garantía.

AUF 2 JAHRE BEGRENZTE GEWÄHRLEISTUNG

Ihr Wandhalterung für Fahrräder ("das Produkt") wurde aus hochwertigen Materialien unter strenger Kontrolle und Aufsicht hergestellt. Sollte an dem Produkt ein Problem auftreten, tragen Sie Ihr Anliegen bitte dem Keter-Kundendienst auf unserer Website (www.keter.com) oder über Telefon mit. Diese Garantie deckt Produktausfälle aufgrund von Herstellungs- oder Materialfehlern für einen Zeitraum von 2 Jahren ab dem Datum des ursprünglicher Kaufs im Einzelhandel. (Der Ausdruck "Mängel" wird definiert als Unvollkommenheiten, welche die Verwendung des Produkts behindern). Diese Garantie deckt keine Fehler ab, die von normaler Abnutzung herrühren, einschließlich, aber nicht beschränkt auf Schrammen, Kratzer oder Brüche, Verfärbung oder Verblassen, Rost, unsachgemäße Verwendung, Missbrauch, Fahrlässigkeit, Änderungen, Anstrich, Versatz, Transport oder Umlagerung des Produkts und "Höhere Gewalt", einschließlich, aber nicht darauf beschränkt, Hagel, alle Arten von Stürmen, Überflutung und Feuer und Folgeschäden oder zufällige Schäden. Der Zusammenbau und die Handhabung des Keter-Schuppens und/oder des Produkts, die nicht den Empfehlungen, den Richtlinien und Einschränkungen, wie in der Gebrauchsanleitung des Produkts oder im Handbuch des Keter-Schuppens beschrieben, entsprechen, sowie die Verwendung für kommerzielle oder öffentliche Anwendungen lassen diese Garantie erlöschen. Nach Vorlage des Kaufbelegs und Nachweis des beanstandeten Produktfehlers und unter der Voraussetzung, dass der Fehler rechtzeitig gemeldet wird, wird Keter nach eigenem Ermessen die fehlerhaften Teile des Produkts ersetzen oder Ihnen einen Anteil des Kaufpreises auf einer direkten linearen Abschreibungsbasis für die gesamte Laufzeit der Garantie gemäß den Keter-Richtlinien zurückerstatten.

2-JAAR BEPERKTE GARANTIE

Uw Fietsrek ("het product") wordt gefabriceerd van materiaal van hoge kwaliteit en onder een rigoureuze controle en toezicht. Mocht er een probleem optreden met het product, dien dan uw claim in bij de klantenservice van Keter via onze website (www.keter.com) of per telefoon. Deze garantie dekt uitsluitend van het product veroorzaakt door fabricatedefecten of het materiaal voor een periode van 2 jaar vanaf de datum dat het in de winkel werd gekocht. (De term "defecten" wordt gedefinieerd als onvolkomenheden die het gebruik van het Product belemmeren). Deze garantie dekt geen defecten die het gevolg zijn van normale slijtage, waaronder maar niet beperkt tot, wrijving, krassen of barsten veroorzaakt door gebruik, verkleuring of verbleking, roest, onredelijk gebruik, misbruik, verwaarlozing, wijzigingen, verven of het verplaatsen, transporteren of verhuizen van het Product, en natuurrampen, waaronder, maar niet beperkt tot hagel, allerlei soorten stormen, overstromingen en brand en gevolgschade of incidentele schade. Het niet assembleren en hanteren van de Keter berging en/of het Product in overeenstemming met de aanbevelingen, gebruiksaanwijzing en beperkingen zoals beschreven in de handleiding van het Product en/of de Keter berging en het gebruik ervan voor commerciële of openbare toepassing zullen deze garantie ongeldig maken. Bij het overhandigen van de originele aankoopbon en bewijs van de geclaimde uitsluitend van het product, en onderhevig aan het onmiddellijk rapporteren van de ontdekking ervan, kan Keter, geheel naar eigen inzicht, de defecte onderdelen van het Product vervangen of u een evenredig deel van de aankoop prijs vergoeden op basis van een lineaire afschrijving voor de lengte van de garantie.

2 ANNI DI GARANZIA LIMITATA

Il vostro Gancio porta biciclette ("il Prodotto") è stato fabbricato con materiali di alta qualità sotto un controllo e una supervisione rigorosi. In caso di problemi con il Prodotto, rivolgersi al servizio clienti Keter sul nostro sito web (www.keter.com) o per telefono. Questa garanzia copre i guasti del prodotto derivanti da difetti di fabbricazione o dei materiali per un periodo di 2 anni dalla data di acquisto. (Il termine "difetti" è definito come imperfezioni che compromettono l'uso del Prodotto). La presente garanzia non copre i difetti derivanti dalla normale usura, inclusi, a titolo esemplificativo e non esaustivo, graffi, scalfitture o rotture causate dall'uso, scolorimento o sbiadimento, arrugginimento, uso irragionevole, abuso, negligenza, alterazioni, verniciatura, spostamento, trasporto o ricollocazione del Prodotto, "cause di forza maggiore", inclusi, a titolo esemplificativo e non esaustivo, grandine, qualsiasi tipo di tempesta, inondazione e incendio, e danni conseguenti o accidentali. L'assemblaggio e la manipolazione della Keter Shed e/o del prodotto non in conformità con le raccomandazioni, le linee guida e le restrizioni descritte nel manuale d'uso del prodotto e/o nel manuale della Keter Shed e l'uso per applicazioni commerciali o pubbliche renderanno nulla la presente garanzia. Dietro presentazione della prova d'acquisto e della prova del presunto guasto del prodotto, e a condizione che il guasto venga segnalato tempestivamente, Keter, a sua esclusiva discrezione, sostituirà le parti difettose del Prodotto o rimborserà al cliente una parte proporzionale del prezzo d'acquisto su una base di ammortamento lineare per la durata della garanzia.

GARANTIA LIMITADA DE 2 ANOS

Seu Porta bicicletas ("o Produto") foi fabricada com materiais de alta qualidade sob rigoroso controle e supervisão. Caso ocorra um problema com o Produto, por favor dirija sua reclamação ao atendimento ao cliente da Keter em nosso site (www.keter.com) ou por telefone. Esta garantia cobre falhas no produto resultante de defeitos no material ou na fabricação por um período de 2 anos a partir da data original da compra. (O termo "defeitos" se refere a imperfeições que prejudicam o uso do produto). Esta garantia não cobre defeitos resultantes do desgaste normal, incluindo, mas não limitado a, ranhuras, arranhões ou fraturas causadas durante o uso, descoloração ou desbotamento, ferrugem, uso irracional, abuso, negligência, alterações, pintura, movimentação, transporte ou realocação do Produto, "atos da natureza", incluindo, entre outros, granizo, qualquer tipo de tempestade, inundação e incêndio e danos consequentes ou acidentais. A montagem e manuseamento do Keter Shed e/ou do Produto em desacordo com as recomendações, orientações e restrições descritas no manual do utilizador do Produto e/ou no manual do Keter Shed e a utilização para fins comerciais ou públicos anulam esta garantia. Ao enviar o comprovante de compra e a evidência da falha alegada do produto e reportar a falha em tempo hábil, a Keter, a seu exclusivo critério, substituirá as peças defeituosas do Produto ou reembolsará a você uma parte proporcional do preço de compra em um base de depreciação linear em relação a duração da garantia.

Overhead Rack

*STRONGHOLD LINE

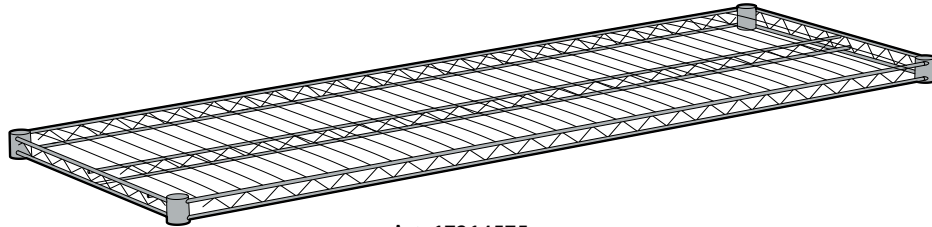

Art. 17214575

PL | HU | CZ | SK | SLO | RO | HR/BIH | SRB | LT | LV | EST | UA | RU | BG | AL | NO | FI | DK | SE | EL

PL Podwieszana półka | **HU Felső függő polc** | CZ Horní závěsná police | **SK Horná závesná polica** | SLO Zgornja viseča polica | **RO Raft suspendat superior** | HR/BIH Nadglavna viseča polica | **SRB Gornja viseča polica** | LT Viršutinė pakabinama lentyna | **LV Augšējais piekaramais plaukts** | EST Ülemine riputatav riid | **UA Верхня підвісна полиця** | RU Верхняя подвесная полка | **BG Горен висящ рафт** | AL Raf i sipërm i varur | **NO Øvre hengende hylle** | FI Yläriippuva hylly | **DK Øverste hængende hylde** | SE Övre hängande hylla | **EL Κρεμαστή ραφιέρα**

PL INSTRUKCJA MONTAŻU I UŻYTKOWANIA | **HU ÖSSZESZERELÉSI ÉS HASZNÁLATI ÚTMUTATÓ** | CZ NÁVOD K MONTÁŽI A POUŽITÍ | **SK NÁVOD NA MONTÁŽ A POUŽITIE** | SLO NAVODILA ZA MONTAŽO IN UPORABO | **RO INSTRUCȚIUNI DE MONTAJ ȘI UTILIZARE** | HR/BIH UPUTE ZA MONTAŽU I UPORABU | **SRB UPUTSTVO ZA MONTAŽU I KORIŠĆENJE** | LT MONTAVIMO IR NAUDOJIMO INSTRUKCIJA | **LV MONTĀŽAS UN LIETOŠANAS INSTRUKCIJA** | EST PAIGALDUS- JA KASUTAMISJUHEND | **UA ПОСІБНИК ПО МОНТАЖУ І ЕКСПЛУАТАЦІЇ** | RU РУКОВОДСТВО ПО МОНТАЖУ И ЭКСПЛУАТАЦИИ | **BG ПОДГОТОВКА НА МЯСТОТО ЗА МОНТАЖ** | AL UDHËZIMET PËR MONTIMIN DHE PËRDORIMIN | **NO VEILEDNING FOR MONTERING OG BRUK** | FI KOKOAMINEN JA KÄYTTÖOHJE | **DK SAMLEVEJLEDNING** | SE MONTERING OCH BRUKSANVISNING | **EL ΟΔΗΓΙΕΣ ΣΥΝΑΡΜΟΛΟΓΗΣΗΣ ΚΑΙ ΧΡΗΣΗΣ**

PL WAŻNE! PROSIMY UWAŻNIE PRZECZYTAĆ! ZACHOWAĆ DO PÓŹNIEJSZEGO STOSOWANIA. UWAGI I OSTRZEŻENIA – NALEŻY PRZECZYTAĆ PRZED MONTAŻEM. | **HU FONTOS! KÉRJÜK FIGYELMESEN ELOLVASNI! MEGŐRIZNI KÉSŐBBI FELHASZNÁLÁS CÉLJÁBÓL. MEGJEGYZÉSEK ÉS FIGYELMEZTETÉSEK – ÖSSZESZERELÉS ELŐTT FIGYELMESEN ELOLVASNI.** | CZ DŮLEŽITÉ! POZORNĚ PŘEČTĚTE TENTO NÁVOD! ZASCHOVAT PRO POZDĚJŠÍ POUŽITÍ. UPOZORNĚNÍ A VÝSTRAHY – PŘEČTĚTE SI PŘED MONTÁŽÍ. | **SK DÔLEŽITÉ! POZORNE PREČÍTAJTE TENTO NÁVOD! USCHOVAJTE PRE BUDÚCE POUŽITIE. UPOZORNENIA A VÝSTRAHY – PREČÍTAJTE SI PRED MONTÁŽOU.**

| SLO POMEMBNO! PROSIMO PREBRATI PREVIDNO! SHRANITE ZA UPORABO V PRIHODNOSTI. OPOMBE IN OPOZORILA – PREBERITE PRED MONTAŽO. | **RO IMPORTANT! VĂ RUGĂM CITIȚI CU ATENȚIE! PĂSTRAȚI PENTRU FOLOSIREA ULTERIOARĂ. OBSERVAȚII ȘI AVERTIZĂRI – CITIȚI ÎNAINTE DE MONTARE.** | HR/BIH VAŽNO! PROČITAJTE PAŽLJIVO! SAČUVATI ZA BUDUĆU UPOTREBU. NAPOMENE I UPOZORENJA – PROČITATI PRIJE POČETKA MONTAŽE. | **SRB VAŽNO! PROČITAJTE PAŽLJIVO! SAČUVAJTE ZA KASNIJE KORIŠĆENJE. NAPOMENE I UPOZORENJA – PROČITATI PRED POČETAK MONTAŽE.** | LT SVARBU! PRAŠOME ATIDŽIAI PERSKAITYTI! IŠSAUGOTI VĖLESNIAM NAUDOJIMUI. PASTABOS IR ĮSPĖJIMAI – PERSKAITYTI PRIEŠ MONTAVIMĄ. | **LV SVARĪGI! LŪDZAM UZMANĪGI IZLASĪT! SAGLABĀT TURPMĀKAI LIETOŠANAI. PIEZĪMES UN BRĪDINĀJUMI – IZLASĪT PIRMS UZSTĀDĪŠANAS.** | ESTTÄHTIS! LUGEGE TÄHELEPANELIKULT! HOIDKE ALLES HILISEMAKS KASUTUSEKS. MÄRKUSED JA HOIATUSED – LUGEGE ENNE KOKKUPANEKUT HOOLIKALT LÄBI. | **UA ВАЖЛИВО! ПРОХАННЯ УВАЖНО ПРОЧИТАТИ! ЗБЕРЕГТИ ДЛЯ ПОДАЛЬШОГО ДОВІДКОВИЙ. ПРИМІТКИ ТА ПОПЕРЕДЖЕННЯ – БУДЬ ЛАСКА, УВАЖНО ПРОЧИТАЙТЕ ПЕРЕД ЗБІРЦІ.** | RU ВАЖНО! ПРОСЬБА ВНИМАТЕЛЬНО ПРОЧИТАТЬ! СОХРАНИТЬ ДЛЯ ДАЛЬНЕЙШЕГО ИСПОЛЬЗОВАНИЯ. ПРИМЕЧАНИЯ И ПРЕДУПРЕЖДЕНИЯ – ПРОЧИТАЙТЕ ВНИМАТЕЛЬНО ПЕРЕД СБОРКОЙ. | **BG ВАЖНО! ПРОЧЕТЕТЕ ВНИМАТЕЛНО! ЗАПАЗЕТЕ ЗА ПО-НАТАТЪЧНАТА УПОТРЕБА. БЕЛЕЖКИ И ПРЕДУПРЕЖДЕНИЯ – ПРОЧЕТЕТЕ ПРЕДИ МОНТАЖ.** | AL ME RËNDËSI. JU LUTEMI TI LEXONI UDHEZIMET ME KUJDES! RUAJENI PËR REFERIM NË TË ARDHMEN. SHËNIME DHE VËREJTJE –JU LUTEMI LEXOJENI ME KUJDES PARA MONTIMIT. | **NO VIKTIG! LES NØYE! OPPBEVAR FOR FREMTIDIG BRUK. ADVARSLER – LES NØYE FØR MONTERING.** | FI TÄRKEÄÄ! LUE HUOLELLISESTI! SÄILYTÄ MYÖHEMPÄÄ TARVETTA VARTEN. VAROITUKSET – LUE HUOLELLISESTI ENNEN KOKOAMISTA. | **DK VIGTIGT! BEDES LÆST NØJE IGENNEM! GEM TIL SENERE BRUG. ADVARSLER – LÆS GRUNDIGT FØR MONTERINGEN.** | SE OBS! LÄS NOGA! SPARA FÖR FRAMTIDA REFERENS. VARNINGAR – LÄS NOGA IGENOM FÖRE MONTERING. | **EL ΣΗΜΑΝΤΙΚΟ! ΠΑΡΑΚΑΛΟΥΜΕ ΔΙΑΒΑΣΤΕ ΠΡΟΣΕΚΤΙΚΑ! ΔΙΑΤΗΡΗΣΤΕ ΓΙΑ ΜΕΛΛΟΝΤΙΚΗ ΑΝΑΦΟΡΑ. ΠΑΡΑΤΗΡΗΣΕΙΣ ΚΑΙ ΠΡΟΕΙΔΟΠΟΙΗΣΕΙΣ – ΔΙΑΒΑΣΤΕ ΠΡΙΝ ΤΗ ΣΥΝΑΡΜΟΛΟΓΗΣΗ.**

PL Wyłącznie do użytku domowego. Czyszczenie: letnią wodą z dodatkiem detergentu i miękką szmatką. Akcesoria niezłączone. | **HU Kizárolag otthoni használatra. Tisztítás: langyos mosószeres vízzel és puha törölkendővel. A termék tartozékokat nem tartalmaz.** | CZ Vůhradně k domácímu použití. Čištění: vlažnou vodou s přidavkem detergentu a měkkým hadříkem. Příslušenství není přiloženo. | **SK Len pre domáce použitie. Čistenie: vlažnou vodou so saponátom a mäkkou handričkou. Príslušenstvo nie je súčasťou dodávky.** | SLO Samo za hišno uporabo. Čiščenje z mlako vodo z detergentom in mehkom krpom. Orodja in dodatki niso vključeni. | **RO Numai pentru uz casnic. Curățarea: cu apă caldută cu detergent și pânăz moale. Unelte și accesoriile nu sunt incluse.** | HR/BIH Samo za upotrebu u domaćinstvu. Čišćenje mlakom vodom s deterdantom i mekanom krpom. Alati i dodaci nisu uključeni. | **SRB Isključivo za kućnu upotrebu. Čišćenje: toplom vodom sa dodatkom deterđenta i mekom krpom. Alat i pribor nisu uključeni.** | LT Tik buitiniam naudojimui. Valymas: minkštu skudurėliu, šiltu vandeniu su valymo skysčiu. Rinkinyje nėra. | **LV Tikai lietošanai mājstaiņniecībā. Tīrīšana: ar mīkstu drānu samitrinātu remdenā ūdenī, kuram pievienots mazgāšanas līdzeklis. Aprīkojums nav pievienots.** | EST Kasutamiseks üksnes kodumajapidamises. Puhastamine: sooja vee, detergenti ja pehme lapiga. Tarvikuid ei ole komplektis. | **UA Для побутового використання. Рекомендації по догляду: чистити за допомогою м'якої серветки теплою водою з додаванням миючого засобу. Інструменти та аксесуари не входять до комплекту.** | RU Для бытового использования. Рекомендации по уходу: чистить с помощью мягкой тканевой салфетки теплой водой с добавлением моющего средства. Инструменты и аксессуары не входят в комплект. | **BG Предимно за домашна употреба. Почистване: с хладка вода, почистващо средство и мека гъба. Аксесоарите не са включени.** | AL Vetëm për përdorim në shtëpi. Pastrimi: me ujë të vakët dhe detergjent dhe një pecetë të butë. Aksesoret nuk përfshihen. | **NO For bruk i hjemmet. Produktet skal kun rengjøres med såpe, vann og en myk klut. Tilbehør er ikke inkludert.** | FI Kotikäyttöön. Puhdistukseen saa käyttää ainoastaan saippuaa, vettä ja pehmeää liinaa. Lisätarvikkeet eivät sisälly pakkaukseen. | **DK Til brug i hjemmet. Produktet bør kun rengøres med sæbe, vand og en blød klud. Tilbehør er ikke inkluderet.** | SE För hemmabruk. Produkten bör endast rengöras med tvål, vatten och en mjuk trasa. Tillbehör ingår ej. | **EL Μόνο για οικιακή χρήση. Καθαρισμός: με χλιαρό νερό, ήπιο απορρυπαντικό και ένα μαλακό πανί. Αξεσουάρ δεν περιλαμβάνονται.**

PL Przed przystąpieniem do montażu należy zapoznać się z instrukcją. Montaż wszystkich elementów powinien być wykonany zgodnie z instrukcją. Nie należy pomijać żadnego z etapów. | **HU Az összeszerelés megkezdése előtt ismerkedjen meg az útmutatóval. Az elemek összeszerelését az útmutatónak megfelelően kell végrehajtani. Az összeszerelés egyik szakaszát sem szabad kihagyni.** | CZ Před zahájením montáže si přečtěte tento návod. Montáž veškerých dílů musí být provedena podle návodu. Nevynechávejte žádnou z fází. | **SK Pred montážou oboznámte sa s návodom. Montáž všetkých komponentov by mala byť vykonaná v súlade s návodom. Nevynechávajte žiadne kroky.** | SLO Pred montažo preberite navodila. Vse elemente je treba montirati skladno z navodili. Ne spregledajte nobenega koraka. | **RO Înainte de a începe montajul citiți instrucțiunile. Montajul tutoror pieselor trebuie realizat în conformitate cu instrucțiunile. Nu omiteți nicio etapă.** | HR/BIH Prije montaže pročitajte upute. Montaža svih dijelova mora biti izrađena u skladu s uputama. Ne zaobilaziti nikakve korake. | **SRB Pre montaže pročitajte uputstva. Montaža svih delova treba da bude obavljena u skladu sa uputstvom. Ne preskačite bilo koji od koraka.** | LT Prieš montavimą reikia susipažinti su instrukcija. Visų elementų montavimas turi būti atliktas pagal instrukciją. Negalima praleisti nei vieno etapo. | **LV Pirms montāžas sākuma nepieciešams iepazīties ar instrukciju. Visu elementu montāžu nepieciešams veikt saskaņā ar instrukciju. Nedrīkst izlaist nevienu posmu.** | EST Enne paigaldamise alustamist tutvuge juhendiga. Kõikide elementide paigaldamist tuleb teostada vastavalt juhendile. Ärge jätke vahele ühtegi etappi. | **UA Перш ніж приступати до монтажу, необхідно ознайомитися з інструкцією. Монтаж усіх елементів має бути виконаний згідно з інструкцією. Жоден з етапів монтажу не має бути пропущений.** | RU Прежде чем приступать к монтажу необходимо ознакомиться с руководством. Монтаж всех элементов должен быть выполнен согласно руководству. Ни один из этапов не должен быть пропущен. | **BG Преди започване на монтажа задължително се запознайте с инструкцията. Монтажът на всички елементи трябва да бъде извършен съгласно инструкцията. Не трябва да се избягва или спестява койка от етапите.** | AL Lexoni udhëzimet para se të vazhdoni me montimin. Montimi i të gjithë përbërësve duhet të bëhet në përputhje me udhëzimet. Mos kapërceni asnjë nga hapat. | **NO Før du begynner monteringen, les instruksjonene. Monter alle delene i henhold til instruksjonene i denne veiledningen. Ikke hopp over noen trinn.** | FI Ennen kuin alat koota, lue ohjeet. Kokoa kaikki osat tässä käyttöohjeessa olevien ohjeiden mukaisesti. Älä jätä mitään vaihetta väliin. | **DK Før du begynder monteringen, læs instruktionerne. Saml alle dele efter anvisningerne i denne manual. Spring ikke nogen skridt over.** | SE Innan du påbörjar monteringen, läs instruktionerna. Montera alla delar enligt anvisningarna i denna handbok. Hoppa inte över några steg. | **EL Πριν ξεκινήσετε τη συναρμολόγηση, διαβάστε προσεκτικά τις οδηγίες. Η συναρμολόγηση όλων των εξαρτημάτων πρέπει να πραγματοποιηθεί σύμφωνα με τις οδηγίες. Δεν πρέπει να παραλείφθει κανένα από τα βήματα.**

PL Wszystkie elementy należy wyciągnąć z opakowania (-ań) i rozłożyć na uprzednio przygotowanej do pracy powierzchni. Dla łatwiejszej identyfikacji części oznaczone są literami. | **HU Az összeszerelés előtt ki kell venni a csomagolás(ok)ból és lehelyezni egy előzőleg kialakított felületre. Az alkatrészeket a könnyebb beazonosítás céljából betűkkel megjelöltük.** | CZ Veškeré díly vyjměte z obalu/obalů a rozložte na předem připravenou pracovní plochu. Jednotlivé díly jsou pro snadnější orientaci označeny písmeny. | **SK Všetky prvky musia byť vybrané z obalu (-ov) a rozložené na vopred pripravenej pracovnej ploche. Pre ľahšiu identifikáciu sú diely označené písmenami.** | SLO Vse elemente potegnite iz embalaže (embalaž) ter jih položite na prej pripravljeni delovni površini. Elementi so označeni z črkami za lažjo identifikacijo. | **RO Toate piesele trebuie scoase din ambalaj (-aje) și așezate pe suprafața pregătită în prealabil pentru lucru. Pentru identificarea mai facilă piesele sunt marcate cu litere.** | HR/BIH Svi predmeti moraju biti izvučeni iz pakiranja i rasprostrti na prethodno pripremljenu radnu površinu. Radi lakšeg prepoznavanja dijelovi su označeni slovima. | **SRB Sve delove izvadite iz pakovanja i stavite na prethodno pripremljenu radnu površinu. Za lakšu identifikaciju delovi su označeni slovima.** | LT Visus elementus reikia išimti iš pakuotės (-čių) ir sudėti ant anksčiau darbui paruošto paviršiaus. Norint palengvinti identifikavimą dalys yra pažymėtos raidėmis. | **LV Visus elementus nepieciešams izņemt no iepakojuma (-iem) un izvietot uz iepriekš sagatavotas darba virsmas. Identifikācijas atvieglošanai daļas ir apzīmētas ar burtiem.** | EST Võtte kõik elemendid pakendi(te)st ja pange need eelnevalt tööks ettevalmistatud pinnale. Identifitseerimise lihtsustamiseks on osad märgistatud tähtedega. | **UA Усі предмети мають бути витягнуті з упаковки (-ок) і розкладені на заздалегідь підготовленій робочій поверхні. Для полегшення ідентифікації частини позначені буквами.** | RU Все предметы должны быть извлечены из упаковки (-ок) и разложены на заранее подготовленной рабочей поверхности. Для облегчения идентификации части обозначены буквами. | **BG Всички елементи трябва да се извадят от опаковката (опаковките) и да се разположат върху предварително подготвената за работа повърхнина. За по-лесното им разпознаване, частите са обозначени с букви.** | AL Hiqni të gjithë përbërësit nga paketimi dhe vendosini në sipërfaqen e përgatitur më parë. Pjesët janë të shënuara me shkronja për identifikim më të lehtë. | **NO Ta alle delene ut av pakken(e) og spre dem ut på en ryddig arbeidsflate. Det er trykket kodebokstaver på alle delene, så de er lette å identifisere.** | FI Ota kaikki osat pakkauksesta ja levitä ne puhtaalle työtasolle. Jokaisessa osassa on tunnustekirjaimet, joiden avulla ne on helppo tunnistaa. | **DK Fjern alle dele fra pakken/pakkerne, og spred dem ud på en ren arbejdsflade. Kodebogstaver er trykt på hver del for nem identifikation.** | SE Ta fram alla delar från förpackningen(s) och sprid ut dem på en ren arbetsyta. Kod-bokstäver finns tryckta på varje del för enkel identifiering. | **EL Όλα τα εξαρτήματα πρέπει να αφαιρεθούν από τη συσκευασία και να τοποθετηθούν σε μια καθαρή επιφάνεια εργασίας. Γράμματα-κωδικό αποτυπώνονται πάνω σε κάθε εξάρτημα για εύκολότερη αναγνώριση.**

PL WYMAGANE NARZĘDZIA | **HU SZÜKSÉGES SZERSZÁMOK** | CZ POTŘEBNÉ NÁŘADÍ | **SK POTREBNÉ NÁRADIE** | SLO POTREBNO ORODJE | **RO UNELTE NECESARE** | HR/BIH POTREBAN ALAT | **SRB POTREBAN ALAT** | LT REIKALINGI ĮRANKIAI | **LV NEPIECIEŠAMIE INSTRUMENTI** | EST VAJALIKUD TÖÖRIISTAD | **UA НЕОБХІДНІ ІНСТРУМЕНТИ** | RU НЕОБХОДИМЫЕ ИНСТРУМЕНТЫ | **BG НУЖНИ ИНСТРУМЕНТИ** | AL VEGLAT E NEVOJSHME | **NO NØDVENDIG VERKTØY** | FI TARVITAVAT TYÖKALUT | **DK NØDVENDIGT VÆRKTØJ** | SE NÖDVÄNDIGA VERKTYG | **EL ΑΠΑΙΤΟΥΜΕΝΑ ΕΡΓΑΛΕΙΑ**

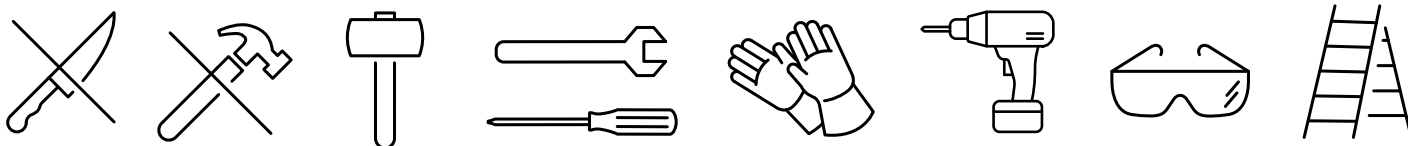

PL CZĘŚCI | **HU RÉSZEI** | CZ DÍLY | **SK ČASTI** | SLO ELEMENTI | **RO PIESELE** | HR/BIH DIJELOVI | **SRB DELOVI** | LT DALYS | **LV DAĻAS** | EST ELEMENDID | **UA ЧАСТИНИ** | RU ЧАСТИ | **BG ЧАСТИ** | AL PJESËT | **NO DELER** | FI OSAT | **DK DELE** | SE DELAR | **EL ΕΞΑΡΤΗΜΑΤΑ**

PL W przypadku stwierdzenia braku lub uszkodzenia części przed montażem, prosimy nie zwracać produktu, tylko skontaktować się z Działem Obsługi Klienta dystrybutora produktu. Opakowanie może zawierać dodatkowe małe części do wykorzystania jako części zamienne. | **HU Amennyiben a termék összeszerelése előtt hiányzó vagy sérült elemet észlel, kérjük ne küldje vissza a terméket, hanem lépjen kapcsolatba a termék forgalmazójának Ügyfélszolgálati Osztályával. A csomagolásban további apró alkatrészek is lehetnek, amelyek pótalkatrészként használhatók fel.** | CZ Pokud zjistíte poškozené či chybějící díly ještě před montáží, produkt nevracejte, ale obraťte se na Zákaznické oddělení distributora produktu. Balení může obsahovat další malé prvky pro použití jako náhradní díly. | **SK V prípade zistenia chybania alebo poškodenia dielov pred montážou, prosíme nevracajte produkt, ale kontaktujte Zákaznícky servis distribútora výrobu. V balení sa môžu nachádzať dodatočné malé diely, ktoré sa môžu použiť ako náhradné diely.** | SLO Če pred montažo ugotovite, da neki elementi manjkajo oziroma so poškodovani, prosimo, da se obrnete na Oddelek za storitve za stranke Distributerja izdelka, ne pa izdelek vrnete. Pakiranje lahko vsebuje dodatne majhne dele, ki jih lahko uporabite kot rezervne dele. | **RO În cazul în care se constată lipsa sau defectarea unei piese înainte de montaj, vă rugăm să nu returnați produsul ci să luați legătura cu Departamentul de Relații cu Clienții al distribuitorului produsului. Pachetul poate conține piese mici suplimentare care pot fi utilizate ca piese de schimb.** | HR/BIH U slučaju nestalog dijela ili oštećenja nekog dijela prije montaže, nemojte vratiti proizvod, samo kontaktirajte Službu za korisnike distributera proizvoda. Pakiranje može sadržavati dodatne sitne dijelove sa namjenom kao zamjenski dijelovi. | **SRB Ako pre montaže konstatujete nedostatak ili oštećenje delova, molimo ne vraćajte proizvod, samo kontaktirajte Korisnički servis distributera proizvoda. Ambalaža može sadržavati dodatne sitne delove sa namenom kao zamenski delovi.** | LT Pastebėjus kokius nors trūkumus ar dalių pažeidimus prieš montavimą, prašome negrąžinti produkto, tik susisiekti su produkto platintojo Klientų aptarnavimo skyriumi. Pakuotėje gali būti papildomų smulkių dalių, skirtų naudoti kaip atsargines dalis. | **LV Gadījumā, ja pirms montāžas tiks konstatēti detaļu defekti vai bojājumi, lūdzam produktu neatdot, tikai kontaktēties ar produkta izplatītāja Klientu Apkalpošanas Daļu. Iepakojumā var būt papildu mazas detaļas, izmantošanai kā rezerves daļas.** | EST Osade puudumise või kahjustuste avastamisel enne paigaldamist ärge tagastage toodet, vaid võtke ühendust toote turustaja Klienditeenindusosakonnaga. Pakend võib sisaldada varuosadena kasutatavaid täiendavaid väikesi elemente. | **UA У разі виявлення дефекту або пошкодження до початку збирання, будь-ласка, не повертайте виріб, просто зв'яжіться з Відділом обслуговування покупців дистрибутора продукту. Упаковка може містити додаткові дрібні деталі для використання в якості запасних частин.**

| RU В случае выявления дефекта или повреждения до монтажа, пожалуйста, не возвращайте продукт, просто свяжитесь с Отделом обслуживания покупателей дистрибьютора продукта. Упаковка может содержать дополнительные небольшие детали для использования в качестве запасных частей. | **BG При установяване на липса или повреда на частите преди монтаж – не връщайте продукта, а се свържете с Отдел по клиентски сервис на Дистрибутора на продукта. Опаковката може да съдържа допълнителни малки части за използване като сменни части.** | AL Në rast të mungesave apo demtimit të pjesëmarrësve para montimit-ju lutem të mos e ktheni produktin nga vetëm kontaktonishërbimin e konsumatorit të distributorit. Paketimi mund të përfshijë pjesë të vogla shtesë për përdorim si pjesë rezervë. | **NO Vennligst ikke returner varen hvis en del skulle mangle eller være ødelagt før montering, men ta kontakt med forhandlerens kundeservice i stedet. Pakken kan inneholde noen ekstra smådelar som kan brukes som reservedeler.** | FI Mikäli havaitset puuttuvia tai vaurioituneita osia ennen kokoamista, älä palauta tuotetta kauppaan vaan ota yhteyttä jakelijan asiakaspalveluun. Pakkaus voi sisältää joitakin ylimääräisiä pieniä osia varaosiksi. | **DK I tilfælde af manglende eller beskadigede dele før montering – skal produktet ikke returneres. Kontakt i stedet forhandlerens kundeservice. Der kan være ekstra små dele i pakken til brug som reservedele.** | SE Om det saknas delar eller om delar är skadade före montering – skicka inte tillbaka produkten, utan kontakta istället distributörens kundtjänst. Förpackningen kan innehålla några extra smådelar för användning som reservedelar. | **EL Σε περίπτωση διαπίστωσης έλλειψης ή ζημιάς εξαρτήματος πριν από τη συναρμολόγηση, παρακαλούμε μην επιστρέψετε το προϊόν, αλλά επικοινωνήστε με το Τμήμα Εξυπηρέτησης Πελατών του Διανομέα του προϊόντος. Η συσκευασία μπορεί επίσης να περιέχει επιπλέον πρόσθετα μικρά εξαρτήματα που μπορούν να χρησιμοποιηθούν ως ανταλλακτικά.**

PL Sposób montażu (rysunki) oraz wykaz części znajdujących się w głównej instrukcji. | **HU Az összeszerelés módja (rajzok) és az alkatrészlista a fő kézikönyvben található.** | CZ Způsob montáže (výkresy) a seznam dílů najdete v hlavním návodu. | **SK Spôsob montáže (obr.) a zoznam dielov sú uvedené v hlavnom návode.** | SLO Način montaže (risbe) in seznam delov najdete v glavnih navodilih. | **RO Modul de instalare (desene) și lista pieselor pot fi găsite în instrucțiunile de bază.** | HR/BIH Način montaže (crteži) i spisak dijelova nalaze se u glavnim uputama. | **SRB Način montaže (crteži) i spisak delova nalaze se u glavnom uputstvu.** | LT Surinkimo būdą (brėžinius) ir dalių sąrašą rasite pagrindinėje instrukcijoje. | **LV Montāžas aprakstu (rasējumus) un detaļu sarakstu var atrast galvenajā rokasgrāmātā.** | EST Paigaldamise viisi (joonised) ja osade loetelu on esitatud peajuhendis. | **UA Спосіб збирання (креслення) та перелік деталей можна знайти в основній інструкції.** | RU Способ монтажа (чертежи) и перечень компонентов содержатся в главной инструкции. | **BG Начин за монтаж (рисуници) и списък с частите се намират в основната инструкция.** | AL Metoda e montimit (vizatimet) dhe lista e pjesëve mund të gjenden në udhëzimet kryesore. | **NO Monteringsmetode (tegninger) og deleliste finnes i hovedhåndboken.** | FI Kokoonpanotapa (piirustukset) ja osaluettelo löytyvät pääkäsi kirjasta. | **DK Samlingsmetoden (tegninger) og styklisten findes i hovedmanualen.** | SE Monteringsanvisningar (ritningar) och dellista finns i huvudmanualen. | **EL Ο τρόπος συναρμολόγησης (σχέδια) καθώς και ο κατάλογος των εξαρτημάτων βρίσκονται στο κύριο εγχειρίδιο οδηγιών.**

PL Określ rozmiar dla swojego domu i postępuj zgodnie z instrukcjami dla swojej konfiguracji. | **HU Határozza meg a szerszámok ház méretét, és kövesse a konfigurációjához tartozó utasításokat.** | CZ Určete velikost svého zahradního domku a postupujte podle pokynů pro svou konfiguraci. | **SK Určite veľkosť svojho domčeka na nariadenie a riadte sa pokynmi pre svoju konfiguráciu.** | SLO Določite velikost svoje hiške za orodje in sledite navodilom za svojo konfiguracijo. | **RO Identificați dimensiunea căsuței pentru unelte și urmați instrucțiunile pentru configurația dvs.** | HR/BIH Odredite veličinu svoje kućice za alat i slijedite upute za svoju konfiguraciju. | **SRB Odredite veličinu svoje kuće za alat i pratite uputstva za svoju konfiguraciju.** | LT Nustatykite savo įrankių namelio dydį ir vadovaukitės instrukcijomis, skirtomis jūsų konfigūracijai. | **LV Nosakiet savas instrumentu mājiņas izmēru un ievērojiet norādījumus savai konfigurācijai.** | EST Määrake oma tööriistakuuri suurus ja järgige oma konfigratsiooni juhiseid. | **UA Визначте розмір свого сараю для інструментів та дотримуйтесь інструкцій для своєї конфігурації.** | RU Определите размер своего домика для инструментов и следуйте инструкциям для своей конфигурации. | **BG Определете размера на вашата къщичка за инструменти и следвайте инструкциите за вашата конфигурация.** | AL Përcaktoni madhësinë e depos për vegla dhe ndiqni udhëzimet për konfigurimin tuaj. | **NO Identifiser størrelsen på skjulet og følg instruksjonene for din konfigurasjon.** | FI Määritä vajan koko ja noudata ohjeita oman kokoonpanosi mukaan. | **DK Identificer størrelsen på skuret og følg instruktionerne for din konfiguration.** | SE Identifiera storleken på skjulet och följ instruktionerna för din konfiguration. | **EL Καθορίστε το μέγεθος της αποθήκης κήπου και ακολουθήστε τις οδηγίες για τη διαμόρφωσή της.**

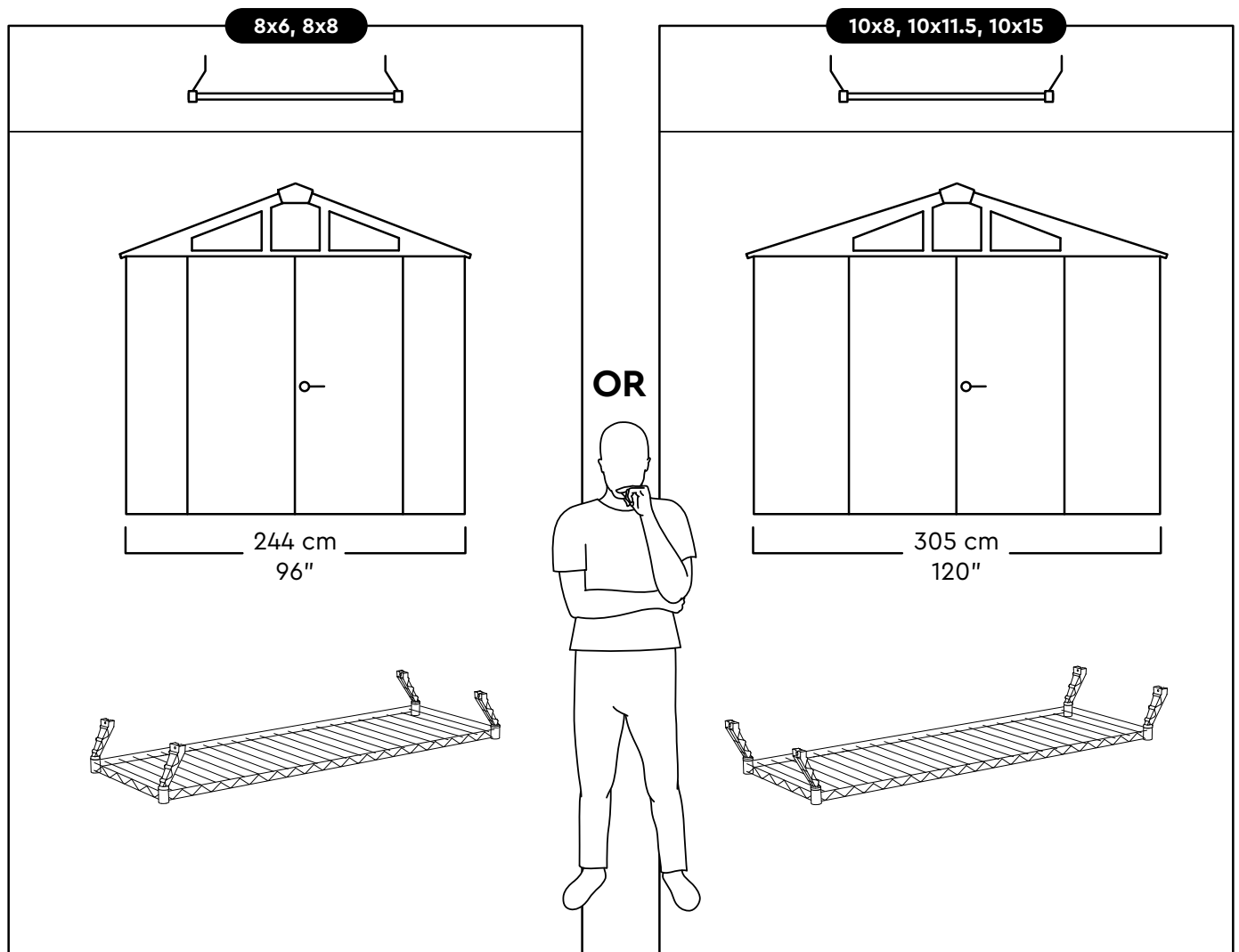

PL Umieść podwieszoną półkę w dowolnym z dostępnych miejsc | **HU Helyezze a felső függő polcot bármelyik elérhető pozícióba** | CZ Umístěte horní závěsnou polici do libovolné z dostupných pozic | **SK Umiestnite hornú závesnú policu do ľubovoľnej z dostupných pozícií** | SLO Namestite zgornjo visečo polico v katero koli od razpoložljivih pozicij | **RO Plasați raftul suspendat superior în oricare dintre pozițiile disponibile** | HR/BIH Postavite nadglavnu viseću policu u bilo koju od dostupnih pozicija | **SRB Postavite gornju viseću policu u bilo koju od dostupnih pozicija.** | LT Padėkite viršutinę pakabinamą lentyną į bet kurią iš galimų pozicijų | **LV Novietojiet augšējo piekaramo plauktu jebkurā no pieejamajām pozīcijām** | EST Paigutage ülemine riputatav riitul ükskõik millisesse saadaolevasse asendisse | **UA Розмістіть верхню підвісну полицю в будь-якій із доступних позицій** | RU Разместите верхнюю подвесную полку в любой из доступных позиций | **BG Поставете горния висящ рафт в която и да е от наличните позиции** | AL Vendosni raftin e sipërm të varur në cilëndo nga pozicionet e disponueshme | **NO Plasser den øvre hengende hyllen i en av de tilgjengelige posisjonene** | FI Aseta yläriippuva hylly mihin tahansa saatavilla olevaan asentoon | **DK Placer den øverste hængende hylde i en af de tilgængelige positioner** | SE Placera den övre hängande hyllan i någon av de tillgängliga positionerna | **EL Τοποθετήστε την κρεμαστή ραφιέρα σε οποιαδήποτε από τις διαθέσιμες θέσεις**

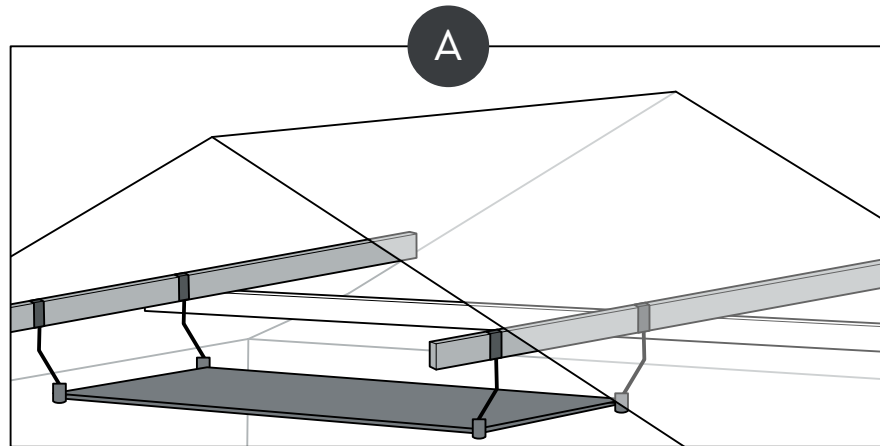

OR

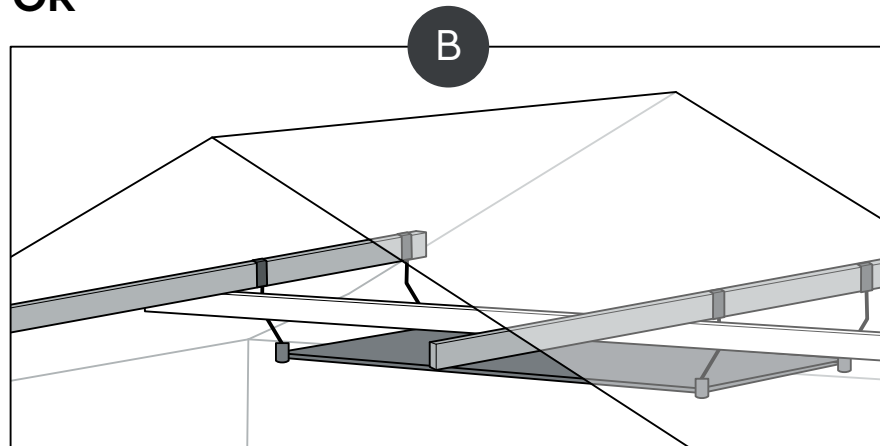

OR

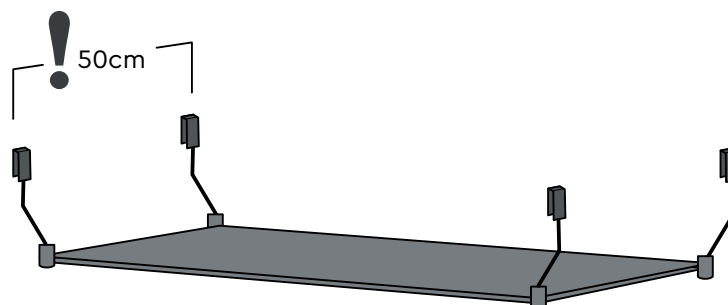
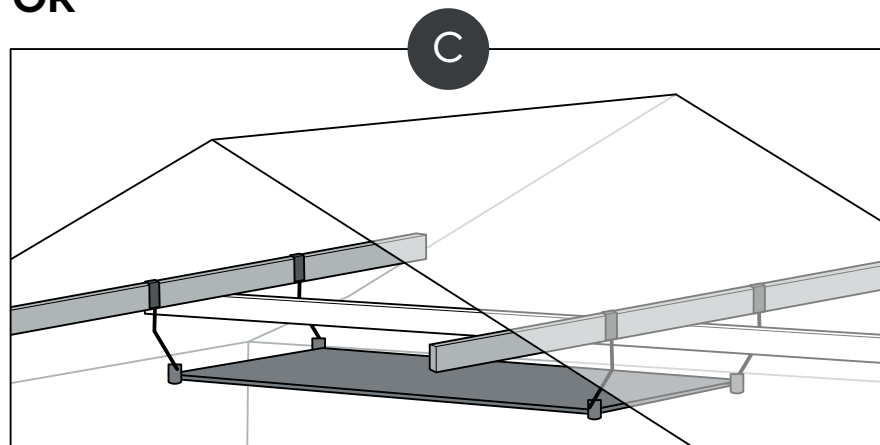

PL Obciążenie maksymalnie do: | **HU Terhelhetőség max:** | CZ Zatížení – maximálně do: | **SK Zatiaženie maximálne do:** | SLO Obremenitev znaša do: | **RO Sarcina maximă:** | HR/BIH Opterećenje maksimalno do: | **SRB Opterećenje maksimalno do:** | LT Maksimali apkrova iki: | **LV Maksimālā slodze līdz:** | EST Koormus maksimaalselt: | **UA Навантаження максимально до:** | RU Максимальная нагрузка: | **BG Натоварване максимално до:** | AL Ngarkesa maksimale: | **NO Maksimal belastning:** | FI Enimmäiskuormitus: | **DK Maksimal belastning:** | SE Maximal belastning: | **EL Μέγιστο φορτίο:**

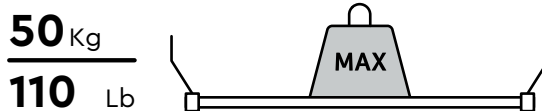

PL OGRANICZONA 2-LETNIA GWARANCJA / KARTA GWARANCYJNA. Podwieszana półka „Overhead rack” („produkt”) została wyprodukowana z materiałów wysokiej jakości pod rygorystyczną kontrolą i nadzorem. W razie jakichkolwiek problemów z produktem prosimy kierować swoje zastrzeżenia do Działu Obsługi Klienta dystrybutora produktu. Niniejsza gwarancja obejmuje awarie produktu powstałe na skutek wad produkcyjnych lub materiałowych przez okres 2 lat od daty pierwotnego zakupu detalicznego. (Termin „wady” definiuje się jako niedoskonałości, które pogarszają korzystanie z produktu). Niniejsza gwarancja nie obejmuje wad wynikających z normalnego zużycia, w tym między innymi zadrapań, zadrapań lub pęknięć powstałych podczas użytkowania, odbarwień lub blaknięć, rdzewienia, niewłaściwego użytkowania, nadużyć w obciążeniu, przeróbek, malowania, przenoszenia, transportu lub „działania natury”, w tym między innymi gradu, wszelkiego rodzaju burz, zalania, powodzi i pożarów oraz uszkodzeń wtórnych lub przypadkowych. Montaż i obsługa domków Keter i/Lub „Overhead rack” niezgodny z zaleceniami, wytycznymi i ograniczeniami opisanymi w instrukcjach dotyczących produktów firmy Keter oraz użytkowanie do zastosowań komercyjnych lub publicznych powodują unieważnienie gwarancji. Po przedstawieniu dowodu zakupu i zgłoszonej reklamacji oraz pod warunkiem terminowego zgłoszenia usterki, Keter po dokonaniu oceny wymieni wadliwe części produktu lub zwróci użytkownikowi proporcjonalną część ceny zakupu metodą liniową zamortyzowaną przez okres gwarancji, poprzez Dystrybutora produktu. | **HU KORLÁTOZOTT 2 ÉVES GARANCIA / GARANCIA JEGY.** Felső függő polc „Overhead rack” („termék”) kiváló minőségű anyagokból, szigorú ellenőrzés és felügyelet mellett készült. Ha bármilyen probléma adódik a termékkel, kérjük, fordulj a termék Forgalmazójának Ügyfélszolgálatához. Az alábbi garancia a gyártási vagy anyaghibákból eredő termékhibákra vonatkozik, 2 évig az elsődleges kiskereskedelmi vásárlás napjától. A „hibák” kifejezést olyan tényezők jellemzésére használjuk, amelyek negatívan befolyásolják a termék használatát. Az alábbi garancia nem terjed ki a normál elhasználásból eredő hibákra, beleértve, de nem kizárólagosan a használatból eredő karcolásokat, horzsolásokat vagy repedéseket, elszíneződést vagy kifakulást, rozsdásodást, helytelen használatot, a rakodással, módosítással, festéssel, kezeléssel, szállítással vagy „természeti csapásokkal” kapcsolatos hibákat, beleértve, de nem kizárólagosan a jégesőt, bármilyen vihart, árvizet, áradást és tüzet, valamint a következményes vagy véletlen károkat. Amennyiben a Keter házak és/vagy a „Overhead rack” rendszerek összeszerelése és üzemeltetése, ha nem a Keter terméktasításokban leírt ajánlásoknak, irányelveknek és korlátozásoknak megfelelően történik, valamint kereskedelmi vagy közcélú felhasználás esetén a garancia érvényét veszti. A vásárlást igazoló bizonylat és a reklamáció bemutatása után, amennyiben a hiba határidőn belül kerül bejelentésre, a Keter a vizsgálatot követően vagy kísérleti a termék hibás alkatrészeit, vagy a termékforgalmazón keresztül visszatéríti a felhasználónak a vételár garanciaidő alatti arányosan amortizált részét. | **CZ OMEZENÁ DVOULETÁ ZÁRUKA / ZÁRUČNÍ KARTA.** Horní závěsná police „Overhead rack” („výrobek”) byl vyroben z vysoce kvalitních materiálů pod přísnou kontrolou a dohledem. Pokud se vyskytne problém s výrobkem, kontaktujte oddělení clientských služeb distributora výrobku. Tato záruka se vztahuje na závady výrobku vzniklé v následku výrobních nebo materiálových vad po dobu 2 let od data původního maloobchodního nákupu. (Pojem „vady” je definován jako nedokonalosti, které zhoršují použitelnost výrobku.) Tato záruka se nevztahuje na vady způsobené běžným opotřebením, včetně mimo jiné škrábanců, oděrek nebo prasklin v následku používání, změny barvy nebo vyblednutí, rezavění, nesprávného použití, přetížení, úprav, lakování, přenašení, přepravy nebo „přírodních faktorů”, včetně mimo jiné krupobití, bouří jakéhokoli druhu, záplav, povodní a požárů a následných nebo náhodných škod. Montáž a používání zahradních domků Keter a/nebo „Overhead rack” v rozporu s doporučením, pokyny a omezením popsáním v příručkách pro výrobky firmy Keter a použití pro komerční nebo veřejné účely budou mít za následek neplatnost záruky. Po předložení dokladu o nákupu a nahlášení reklamace a za předpokladu včasného nahlášení závad firma Keter po posouzení vymění vadné části výrobku nebo vrátí uživateli poměrnou část kupní ceny rovnoměrně odepisovanou po dobu záruky distributorem výrobku. | **SK OBMEDZENÁ ZROČNÁ ZÁRUKA / ZÁRUČNÁ KARTA.** Horná závěsná police „Overhead rack” („výrobek”) bol vyrobený z kvalitných materiálov, a proces výroby bol dôsledne a dôkladne kontrolovaný a overovaný. Ak sa náhodou vyskytne nejaký problém s výrobkom, obráťte sa na zákaznické centrum distribútora výrobku. Táto záruka sa týka rôznych chýb výrobku, ktoré vzniknú následkom výrobných alebo materiálových chýb počas 2 rokov od dátumu prvého maloobchodného predaja. (Za chyby sa považujú rôzne nedokonalosti, ktoré zhoršujú fungovanie/používanie výrobku). Táto záruka sa nevzťahuje na chyby následkom normálneho opotrebovania, okrem iného na poškriabania alebo prasknutia vzniknuté pri používaní, stratu farby alebo vyblednutie, hrdzavenie, následkom nesprávneho používania, nadmerného zaťaženia, prerobenia, natretia, prenášania alebo následkom „vplyvov prírody”, okrem iného následkom krupobitia, rôznych typov búrok, zaplavenia, povodní a požiarov, ako aj následných alebo náhodných škôd. Záruka prestáva platiť v prípade montáže a používania domčekov značky Keter a/alebo „Overhead rack” v rozpore s pokynmi, odporúčaniami a obmedzeniami, tak ako je to opísané v príručke/návode výrobkov značky Keter, ako aj ich používanie na komerčné alebo verejné účely. Po predstavení dokladu o nákupe a nahlášení reklamácií, ako aj pod podmienkou, že chyba bude nahlásená načas, Keter po pozitívnom posúdení nahlásenej reklamácie vymení (prostredníctvom distribútora výrobku) chybné diely výrobku alebo vráti používateľovi proporčnú časť nákupnej ceny (vypočítanú s použitím lineárnej amortizácie) počas trvania záručnej lehoty. | **SLO OMEJENA 2-LETNA GARANCIJA / GARANCIJSKI LIST.** Zgornja viseča police „Overhead rack” („izdelek”) je bil proizveden iz visokokakovostnih materialov pod strogim nadzorom in kontrolo. V primeru težav z izdelkom se obrnite na Oddelek za pomoč strankam pri distributerju izdelka. Ta garancija krije okvare izdelka, ki so posledica napak v proizvodnji ali na materialu, za obdobje 2 let od datuma prvotnega maloprodajnega nakupa. (Izraz „napake” je opredeljen kot pomanjkljivosti, ki zmanjšujejo učinkovitost uporabe izdelka). Ta garancija ne krije napak, ki so posledica običajne obrabe, med drugim prask, prask ali razpok zaradi uporabe, razbarvanja ali bledenja, rjavjenja, napačne uporabe, zlorabe pri obremenjevanju, spreminjanju, barvanju, rokovanju, prevozu ali „vpliva narave”, med drugim toče, vseh vrst neviht, poplav, poplavljanje in požarov, ter naknadne ali naključne škode. Montaža in uporaba hišic Keter in/ali „Overhead rack”, ki ni v skladu s priporočili, smernicami in omejitvami, opisanimi v navodilih za uporabo izdelkov Keter, ter uporaba v komercialne ali javne nameštene povzročijo razveljavitev garancije. Ob predložitvi dokazila o nakupu in zahtevka ter pod pogojem, da je bila napaka pravočasno prijavljena, bo Keter po presoji bodisi zamenjal okvarjene dele izdelka bodisi prek Distributerja izdelka uporabniku povrnil sorazmerni del kupnine po metodi enakomernega časovnega amortiziranja v garancijskem obdobju. | **RO GARANȚIE DE 2 ANI LIMITATĂ / CARD GARANȚIE.** Raft suspendat superior „Overhead rack” („produs”) a fost fabricat din materiale de înaltă calitate, sub control și supraveghere riguroasă. În cazul în care apare vreo problemă cu produsul, contactați Departamentul de Relații cu Clienții al distribuitorului produsului. Prezenta garanție acoperă defecțiunile produsului cauzate de defecte de fabricație sau de material pentru o perioadă de 2 ani de la data achiziției originale cu amănuntul. (Termenul „defecte” este definit ca imperfecțiuni care afectează utilizarea unui produs). Prezenta garanție nu acoperă defectele rezultate din uzura normală, inclusiv, dar fără a se limita la, zgârieturi, zgârieturi sau crăpături apărute în timpul utilizării, decolorare sau degradări, rugină, utilizare incorectă, supraîncărcări, modificări, vopsiri, manipulări, transport sau „acte de natură”, inclusiv, dar fără a se limita la, grindină, furtuni de orice fel, inundații, potop și incendii și daune consecutive sau accidentale. Instalarea și utilizarea incorectă a căsuțelor Keter și/sau a „Overhead rack” care nu respectă recomandările, îndrumările și restricțiile descrise în instrucțiunile referitoare la produsele companiei Keter, precum și utilizarea în scopuri comerciale sau publice vor duce la anularea garanției. După prezentarea dovezi de cumpărare și înaintarea reclamației și cu condiția ca defectul să fie notificat în timp util, compania Keter, după evaluare, va înlocui piesele defecte ale produsului sau va rambursa utilizatorului o parte proporțională din prețul de achiziție, prin metoda liniară de amortizare pe perioada de garanție, prin intermediul Distribuitorului de produse. | **HR / BIH OGRANIČENO 2-GODIŠNJE JAMSTVO / JAMSTVENI LIST.** Nadglavna viseča police „Overhead rack” („proizvod”) proizvedena je od visokokvalitetnih materijala pod strogom kontrolom i nadzorom. Ako se pojavi problem s proizvodom, obratite se službi za korisnike distributera proizvoda. Ovo jamstvo pokriva kvar proizvoda uzrokovan nedostatkom u proizvodnji ili materijalu u razdoblju od 2 godine od datuma prve kupnje u maloprodaji. (Pojam „greške” definirane je kao mana koja pogoršava korištenje proizvoda.) Ovo jamstvo ne pokriva nedostatke koji proizlaze iz uobičajenog trošenja, uključujući, ali ne ograničavajući se na, ogrebotine, ogrebotine ili pukotine nastale upotrebom, promjenu boje ili blijedenje, hrđu, pogrešnu uporabu, zlouporabu, preinaku, bojanje, rukovanje, otpremu ili „prirodne nepogode”, uključujući, ali ne ograničavajući se na, ledenu kišu, oluje bilo koje vrste, plavljenje, poplave i požare te posljedične ili slučajne štete. Montaža i korištenje Keter kućica i/ili „Overhead rack” police u suprotnosti s preporukama, smjernicama i ograničenjima opisanim u priručnicima za proizvode firme Keter te korištenje u komercijalne ili javne svrhe poništiti će jamstvo. Po predocjenju dokaza o kupnji i prijavljenoj reklamaciji, te uz pravodobnu prijavu kvara, Keter će nakon procjene izvršiti zamjenu neispravnih dijelova proizvoda ili korisniku vratiti razmjerni dio kupoprodajne cijene, amortiziranu tijekom jamstvenog razdoblja, razmjerno, preko distributera proizvoda. | **SRB GRANIČENA 2-GODIŠNJA GARANCIJA / GARANTNI LIST.** Gornja viseča

polica „Overhead rack” („produkt”) je proizveden od visokokvalitetnih materijala pod strogom kontrolom i nadzorom. Ako dođe do problema sa proizvodom, obratite se službi za korisnike distributera proizvoda. Ova garancija pokriva kvar proizvoda zbog fabričkih ili materijalnih grešaka u periodu od 2 godine od datuma originalne maloprodajne kupovine. (Izraz „defekti” se definiše kao nesavršenosti koje ometaju upotrebu proizvoda.) Ova garancija ne pokriva defekte koji nastaju usled normalnog habanja, uključujući, ali ne ograničavajući se na, ogrebotine, ogrebotine ili pukotine usled upotrebe, promene boje ili gubitka boje, rđe, pogrešne upotrebe, zloupotrebe, izmene, farbanja, rukovanja, transporta ili „prirodnih nepogoda”, uključujući, ali ne ograničavajući se na, grad, oluje bilo koje vrste, poplave, potop, kao i posledične ili slučajne štete. Instalacija i rad Keter kućica i/ili „Overhead rack” suprotno preporukama, smernicama i ograničenjima opisanim u priručnicima Keter proizvoda i korišćenje u komercijalne ili javne svrhe poništava garanciju. Po podnošenju dokaza o kupovini i prijavljenoj reklamaciji, i pod uslovom da je kvar blagovremeno prijavljen, Keter će, nakon procene, zameniti neispravne delove proizvoda ili vratiti korisniku srazmerni deo kupoprodajne cene, amortizovanu tokom garantnog perioda, na pravolinijskoj osnovi, preko distributera proizvoda. | **LT RIBOTA 2 METŲ GARANTIJA / GARANTINĖ KORTELĖ.** Viršutinė pakabinama lentyna „Overhead rack” („produktas”) pagamintas iš aukštos kokybės medžiagų, griežtai kontroliuojant ir prižiūrint. Jei kyla problemų dėl gaminio, prašome kreiptis į gaminio platintojo klientų aptarnavimo skyrių. Ši garantija taikoma gaminio gedimams dėl gamybos arba medžiagų defektų 2 metų laikotarpiui nuo pradinio įsigijimo mažmeninėje prekyboje datos. (Sąvoka „defektai” apibrėžiama kaip trūkumai, kurie trukdo naudoti gaminį.) Ši garantija netaikoma defektams, atsiradusiems dėl įprasto nusidėvėjimo, įskaitant, bet tuo neapsiribojant, įbrėžimus, įbrėžimus ar įtrūkimus dėl naudojimo, spalvos pasikeitimą ar išblukimą, rūdis, netinkamą naudojimą, apkrovos viršijimą, modifikaciją, dažymą, perkėlimą, gabenimą arba „gamtos veiksmus”, įskaitant, bet neapsiribojant, krušą, bet kokios rūšies audras, potvynius, užtvankas ir gaisrus bei pasekminę ar atsitiktinę žalą. Įrengus ir eksploatavus namelius „Keter” ir (arba) „Overhead rack”, nesilaikant „Keter” gaminių vadovuose aprašytą rekomendacijų, gairių ir apribojimų, ir naudojant komerciniais ar viešaisiais tikslais garantija nebegalios. Pateikus pirkimą patvirtinantį dokumentą ir pateiktą pretenziją bei laiku pranešus apie trūkumą, „Keter” įmonė, įvertinusi nekokybiškas prekes dalis pakeis naudotojui arba grąžins per Produkto platintoją pagal naudojimo laikotarpį tiesiniu metodu amortizuotą pirkimo kainos dalį. | **LV IEROBEŽOTA 2 GADU GARANTIJA / GARANTIJAS TALONS.** Augšējais piekaramais plaukts „Overhead rack” („produkts”) ir ražots no augstas kvalitātes materiāliem stingrā kontrolē un uzraudzībā. Ja rodas problēmas ar produktu, sazinieties ar produkta izplatītāja Klientu apkalpošanas nodaļu. Šī garantija attiecas uz produkta kļūmēm, kas radušās ražošanas vai materiāla defektu dēļ 2 gadu periodā no sākotnējās mazumtirzniecības iegādes datuma. (Jēdziens „defekti” ir definēts kā nepilnības, kas pasliktina produkta lietošanu.) Šī garantija neattiecas uz defektiem, kas radušies normāla nolietojuma rezultātā, tostarp, bet ne tikai, uz skrāpējumiem vai plaisām, izraisītiem lietošanas rezultātā, krāsas maiņu vai izbalēšanu, rūsu, nepareizo lietošanu, ļaunprātīgu izmantošanu, pārveidošanu, krāsošanu, apstrādi, transportēšanu vai „dabas darbību”, tostarp, bet ne tikai, krusu, jebkura veida vētru, applūšanu, plūdus un ugunsgrēku, kā arī no tā izrietošiem vai nejausīem bojājumiem. Keter šķūņa un/vai „Overhead rack” uzstādīšana un darbība pretēji Keter produktu instrukcijās aprakstītajiem ieteikumiem, vadlīnijām un ierobežojumiem, kā arī izmantošana komerciāliem vai sabiedriskiem mērķiem anulēs garantiju. Pēc pirkumu apliecināša dokumenta uzrādīšanas un pieteiktā produkta defekta pierādījumu iesniegšanas, kā arī ievērojot nosacījumu, ka defekts ir paziņots savlaicīgi, Keter pēc izvērtēšanas nomainīs preces bojātās daļas vai atmaksās lietotājam proporcionālu pirkuma cenas daļu garantijas perioda laikā, izmantojot lineāro metodi, ar Produkta izplatītāja starpniecību. | **EST PIIRATUD 2-AASTANE GARANTII / GARANTII KAART.** Ülemine riputatav riul „Overhead rack” („toode”) on valmistatud kvaliteetsetest materjalidest range kontrolli ja järelevalve all. Kui mõne tooteга tekib probleem, palume ühendust võtta toote turustaja klientiteenindusosakonnaga. Käesolev garantii hõlmab toote tootmis- või materjalivigadest tingitud rikkeid 2 aasta jooksul alates esimesest jaemüügi ostukuupäevast. (Mõiste „vead” tähendab toote kasutamist raskendavaid puudusi). Käesolev garantii ei hõlma tavapärasest kulumisest tulenevaid vigu, sealhulgas muuhulgas, kasutamisel tingitud kriimustusi, kriimustusi või pragusid, värvimuutusi või pleekimist, roostetamist, väärkasutust, väärkasutust koormamisel, ümberehitamist, värvimist, teisaldamist, transporti või „loodusjõude”, sealhulgas muuhulgas, rahet, igasuguseid torme, uputus, üleujutus ja tulekahjusid ning neist tulenevaid või juhuslikke kahjustusi. Keteri majakeste ja/või „Overhead rack” Keteri tootejuhendites kirjeldatud soovitusete, juhiste ning piiranguteга mitte koostõlas olev paigaldamine ja kasutamine ning kaubanduslikul või avalikul otstarbel kasutamine muudab garantii kehtetuks. Pärast ostutõendi ja kaebuse esitamist ning veast tähtajaliselt teatamise tingimusel vahetab Keter pärast hindamist kas toote defektsed osad välja või tagastab kasutajale, toote edasimüüja kaudu, garantiiperioodi jooksul lineaarselt amortiseeritud ostuhinna proportsionaalse osa. | **UA ОБМЕЖЕНА 2-РІЧНА ГАРАНТІЯ / ГАРАНТІЙНИЙ ТАЛОН.** Верхня підвісна полиця «Overhead rack» («виріб») виготовлена з високоякісних матеріалів під суворим контролем і наглядом. У разі виникнення будь-яких проблем з виробом просимо надсилати свої претензії до Відділу обслуговування клієнтів дистриб'ютора виробу. Ця гарантія поширюється на поломки виробу, що сталися внаслідок виробничих або матеріальних дефектів, протягом 2 років з дати первинної роздрібної покупки. (Термін «дефекти» означає недоліки, які погіршують використання виробу). Ця гарантія не поширюється на дефекти, що виникли в результаті нормального зносу, включаючи, серед іншого, подряпини, подряпини або тріщини, що з'явилися під час експлуатації, зміну кольору або вигорання, іржу, неправильне використання, перевантаження, модифікації, фарбування, перенесення, транспортування або «дію природних сил», включаючи, серед іншого, град, будь-які бурі, підтоплення, повені та пожежі, а також непрямі або випадкові пошкодження. Монтаж і обслуговування будиночків Keter та/або «Overhead rack», що не відповідають рекомендаціям, вказівкам і обмеженням, описаним в інструкціях щодо продукції компанії Keter, а також використання у комерційних або громадських цілях призводять до анулювання гарантії. Після надання підтвердження покупки та заявленої претензії, а також за умови своєчасного повідомлення про несправність, Keter після проведення оцінки замінить дефектні частини виробу або поверне користувачеві пропорційну частину вартості покупки лінійним методом з урахуванням амортизації за термін дії гарантії через Дистриб'ютора виробу. | **RU ОГРАНИЧЕННАЯ 2-ЛЕТНЯЯ ГАРАНТИЯ / ГАРАНТИЙНЫЙ ТАЛОН.** Верхняя подвесная полка «Overhead rack» («изделие») изготовлена из высококачественных материалов под строгим контролем и надзором. В случае возникновения каких-либо проблем с изделием просим направлять свои претензии в Отдел обслуживания клиентов дистриб'ютора изделия. Настоящая гарантия распространяется на поломки изделия, возникшие вследствие производственных или материальных дефектов, в течение 2 лет с даты первоначальной розничной покупки. (Термин «дефекты» определяется как недостатки, которые ухудшают использование изделия). Настоящая гарантия не распространяется на дефекты, возникшие в результате нормального износа, включая, помимо прочего, царапины, царапины или трещины, появившиеся во время эксплуатации, изменение цвета или выцветание, ржавчину, неправильное использование, превышение допустимой нагрузки, модификации, покраску, переноску, транспортировку или «действие природных сил», включая, помимо прочего, град, всевозможные бури, затопление, наводнения и пожары, а также косвенный или случайный ущерб. Монтаж и обслуживание домиков Keter и/или «Overhead rack», не соответствующие рекомендациям, указаниям и ограничениям, описанным в инструкциях по продуктам компании Keter, а также использование в коммерческих или общественных целях ведут к аннулированию гарантии. После предоставления подтверждения покупки и заявленной претензии, а также при условии своевременного уведомления о неисправности, Keter после проведения оценки заменит дефектные части изделия или вернёт пользователю пропорциональную часть стоимости покупки линейным методом с учётом амортизации за срок действия гарантии через Дистриб'ютора изделия. | **BG ОГРАНИЧЕНА 2-ГОДИШНА ГАРАНЦИЯ / ГАРАНЦИОННА КАРТА.** Горен висящ рафт „Overhead rack” („продукт”) е произведен от висококачествени материали под строг контрол и надзор. Ако се появи проблем с продукта, свържете се, моля, с Отделение по клиентски сервиз на дистрибутора на продукта. Настоящата гаранция включва аварии на продукта, възникнали в резултат от производствени дефекти или дефекти на материала в течение на 2 години от датата на първоначалната покупка на дребно. (Понятието „дефекти” се определя като несвършенства, които влошават ползването на продукта). Настоящата гаранция не включва дефекти, следващи от нормалното износване, в това число, между другото, драскотини, драскотини или пукнатини, възникнали при употреба, обезцветяване или избелване, ръждясване, неправилна употреба, злоупотреба при натоварване, преработване, боядисване, пренасяне, транспорт или „действие на природата”, в това число, между другото, градушка, всякакъв вид бури, потоп, наводнения и пожари, както и вторични или случайни вреди. Монтаж и обслужване на къщичките Keter и/или „Overhead rack”, несъответстващи на препоръките, директивите и ограниченията, описани в инструкциите относно продуктите на фирма Keter, както и употреба за комерчески или обществени цели причиняват унищожаване на гаранцията. След представяне на документ за покупка и предявяване на рекламация, при условие на своевременно обаждане за дефекта, Keter след провеждане на оценка ще замени дефектните части от продукта или ще върне на потребителя пропорционалната част от продажната цена по линейен метод, амортизирана през гаранционния период, чрез Дистрибутора на продукта. | **AL GARANCIA E KUFIZUAR PËR 2 VITE / KARTË GARANCIE.** Raf i sipërm i varur „Overhead rack” („produkti”) është prodhuar nga materiale të cilësisë së lartë dhe nën një kontroll dhe mbikëqyrje rigorozë. Nëse ndeshni një problem me produktin, kontaktimi me departamentin e shërbimit të klientit të distributorit të produktit. Kjo garanci mbulon problemet e produktit për shkak të defekteve në prodhim ose materiale për një periudhë prej 2 vitesh nga data e blerjes origjinale me pakicë. (Termi „defekte” përkufizohet si papërsosmëri që cenojnë përdorimin e produktit). Kjo garanci nuk mbulon defektet për shkak të konsumit normal, duke përfshirë, por pa u kufizuar në gërvishjet, gërvyerjet ose plasaritjet nga përdorimi, çngjyrosjen ose zbehjen, ndryshkjen, keqpërdorimin, abuzimin gjatë ngarkimit, modifikimin, lyerjen, manovrimin, transportin ose „veprime të natyrës”, duke përfshirë, por pa u kufizuar në breshrin, stuhitë e çdo lloji, përmbytje, inundim dhe zjarret, si dhe dëmet pasuese ose aksidentale. Montimi dhe funksionimi i depove Keter dhe/ose „Overhead rack” që nuk janë në përputhje me rekomandimet, udhëzimet dhe kufizimet e përkruara në udhëzimet për produktin Keter dhe përdorimi për aktivitete komerciale ose publike do ta bëjnë garancinë të pavlefshme. Me paraqitjen e dëshmisë së blerjes dhe pretendimit, dhe me kusht që defekti të jetë raportuar në kohën e duhur, Keter, pas vlerësimit, ose do të zëvendësojë pjesët me defekt të produktit ose do t'i kthejë përdoruesit një pjesë proporcionale të çmimit të blerjes në bazë lineare të amortizimit gjatë periudhës së garancisë, nëpërmjet distributorit të produktit.

| **NO 2 ÅRS BEGRENSET GARANTI / GARANTIKORT.** Øvre hengende hylle „Overhead rack“ („produktet“) er produsert av materialer av høy kvalitet under streng kontroll og tilsyn. Skulle det oppstå et problem med produktet, vennligst kontakt kundeservice hos produktets distributør. Denne garantien dekker produktfeil som skyldes produksjonsfeil eller materialfeil i en periode på 2 år fra kjøpsdatoen. (Begrepet „feil“ defineres som mangler som forringer bruken av produktet). Garantien dekker ikke feil som skyldes normal slitasje, inkludert, men ikke begrenset til, riper, skraper eller sprekker som oppstår under bruk, misfarging eller falmning, rust, urimelig bruk, misbruk, forsømmelse, endringer, maling, flytting, transport eller relokalisering av produktet, samt „naturhendelser“ som hagl, alle typer storm, oversvømmelse, flom og brann, og følgeskader eller tilfeldige skader. Montering og håndtering av Keter-boden og/eller „Overhead rack“ i strid med anbefalingene, retningslinjene og begrensningene som er beskrevet i instruksjonene for Keter-produkter, samt bruk til kommersielle eller offentlige formål, vil ugyldiggjøre garantien. Ved fremleggelse av kjøpsbevis og dokumentasjon på den påståtte feilen, og forutsatt at feilen rapporteres innen rimelig tid, vil Keter, etter eget skjønn, erstatte defekte deler av Produktet eller refundere en forholdsmessig del av kjøpesummen basert på lineær avskrivning for garantiperiodens lengde. | **FI RAJOITETTU 2 VUODEN TAKUU / TAKUUKORTTI.** Yläriippuva hylly „Overhead rack“ („tuote“) on valmistettu korkealaatuisista materiaaleista tiukan valvonnan ja ohjauksen alaisena. Jos tuotteesta ilmenee ongelma, tuotteen jakelijan asiakaspalveluun. Tämä takuu kattaa valmistus- tai materiaalivirheistä johtuvat tuotteen viat kahden vuoden ajan alkuperäisestä ostopäivästä. („Viat“ tarkoittavat puutteita, jotka heikentävät tuotteen käyttöä). Takuu ei kata vikoja, jotka johtuvat normaalista kulumisesta, mukaan lukien, mutta ei rajoittuen, naarmut, kolhut tai halkeamat käytön aikana, värimuutokset tai haalistuminen, ruostuminen, kohtuuton käyttö, väärinkäyttö, laiminlyönti, muutokset, maalaus, siirtäminen, kuljettaminen tai uudelleensijoittaminen, sekä „luonnonilmiöt“, kuten rakeet, myrskyt, vesivahinko, tulva ja tulipalot, eikä myöskään välillisiä tai satunnaisia vahinkoja. Keterin varaston ja/tai tuotteen kokoaminen ja käsittely vastoin Keter-tuotteita koskevissa käyttöohjeissa annettuja suosituksia, ohjeita ja rajoituksia sekä käyttö kaupallisiin tai julkisiin tarkoituksiin mitätöi takuun. Kun esität ostotositteen ja todisteen väitetyistä viasta ja ilmoitat viasta ajoissa, Keter voi oman harkintansa mukaan korvata vialliset osat Tuotteesta tai palauttaa suhteellisen osuuden ostohinnasta lineaarisen poistomenetelmän mukaisesti takuuajan pituuden perusteella. | **DK 2 ÅRS BEGRÆNSET GARANTI / GARANTIBEVIS.** Hvis der opstår et problem med produktet, bedes du kontakte kundeservice hos produktets distributør. Denne garanti dækker produktfejl som følge af fabrikations- eller materialefejl i en periode på 2 år fra den oprindelige købsdato. (Udtrykket „fejl“ defineres som mangler, der forringer bruken af produktet). Garantien dækker ikke fejl som følge af almindeligt slid, herunder, men ikke begrænset til, skrammer, ridser eller brud opstået under brug, misfarging eller falmning, rust, urimelig brug, misbrug, forsømmelse, ændringer, maling, flytning, transport eller omlokalisering af produktet, samt „naturfænomener“ såsom hagl, enhver form for storm, oversvømmelse, vandskade og brand, og følgeskader eller hændelige skader. Samling og håndtering af Keter-skuret og/eller „Overhead rack“ i strid med anbefalinger, retningslinjer og begrænsninger beskrevet i instruktionerne for Keter-produkter, samt brug til kommercielle eller offentlige formål, vil ugyldiggøre garantien. Ved fremlæggelse af købsbevis og dokumentation for den påståede fejl, og forudsat at fejlen rapporteres rettidigt, vil Keter efter eget skøn enten erstatte defekte dele af produktet eller refundere en forholdsmæssig del af købsprisen baseret på lineær afskrivning for garantiperiodens varighed. | **SE 2 ÅRS BEGRÄNSAD GARANTI / GARANTICERTIFIKAT.** Övre hängande hylla „Overhead rack“ („produkten“) är tillverkad av material av hög kvalitet under strikt kontroll och övervakning. Om ett problem uppstår med produkten, vänligen kontakta kundtjänst hos produktens distributör. Denna garanti täcker produktfel som beror på tillverknings- eller materialfel under en period av 2 år från det ursprungliga inköpsdatumet. (Begreppet „fel“ definieras som brister som försämrar användningen av produkten). Garantin täcker inte fel som uppstår till följd av normalt slitage, inklusive men inte begränsat till repor, skrapmärken eller sprickor som uppkommer vid användning, missfärgning eller blekning, rost, orimlig användning, missbruk, vårdslöshet, ändringar, målning, flyttning, transport eller omlokalisering av produkten, samt „naturhändelser“ såsom hagel, alla typer av stormar, vattenskada, översvämning och brand, samt följskador eller tillfälliga skador. Montering och hantering av Keter-förrådet och/eller „Overhead rack“ i strid med rekommendationer, riktlinjer och begränsningar som beskrivs i instruktionerna för Keter-produkter, samt användning för kommersiella eller offentliga ändamål, upphäver garantin. Vid uppvisande av inköpsbevis och dokumentation av det påstådda felet, och under förutsättning att felet rapporteras inom rimlig tid, kommer Keter, efter eget gottfinnande, att ersätta defekta delar av produkten eller återbetala en proportionell del av inköpspriset baserat på linjär avskrivning under garantitidens längd. | **EL ΠΕΡΙΟΡΙΣΜΕΝΗ ΕΓΓΥΗΣΗ 2 ΕΤΩΝ / ΚΑΡΤΑ ΕΓΓΥΗΣΗΣ.** Κρεμαστή ραφιέρα «Overhead rack» («το προϊόν») κατασκευάστηκε από υλικά υψηλής ποιότητας υπό αυστηρό έλεγχο και επίβλεψη. Σε περίπτωση που προκύψει κάποιο πρόβλημα με το προϊόν, παρακαλούμε να απευθυνθείτε στο τμήμα εξυπηρέτησης πελατών του διανομέα του προϊόντος. Αυτή η εγγύηση καλύπτει την αστοχία του προϊόντος που οφείλεται σε ελαττώματα κατασκευής ή υλικών για περίοδο 2 ετών από την ημερομηνία αρχικής λιανικής αγοράς. (Ο όρος «ελαττώματα» ορίζεται ως ατέλειες που εμποδίζουν τη χρήση του προϊόντος). Αυτή η εγγύηση δεν καλύπτει ελαττώματα που προκύπτουν από φυσιολογική φθορά, συμπεριλαμβανομένων, αλλά όχι περιοριστικά, φθορών, γρατζουνιών ή ρωγμών που προκλήθηκαν κατά τη χρήση, αποχρωματισμού ή ξεθωριάσματος, σκουριάς, ακατάλληλης χρήσης, κακής χρήσης, αμέλειας, τροποποιήσεων, βαφής, μετακίνησης, μεταφοράς ή αλλαγής θέσης του προϊόντος, «φυσικών καταστροφών», όπως χαλάζι, οποιοδήποτε είδος καταιγίδας, πλημμύρας, πυρκαγιάς, καθώς και επακόλουθων ή τυχαίων ζημιών. Η συναρμολόγηση και ο χειρισμός της αποθήκης Keter και/ή του „Overhead rack“ που δεν συμμορφώνονται με τις συστάσεις, οδηγίες και περιορισμούς που περιγράφονται στις οδηγίες των προϊόντων της εταιρείας Keter, καθώς και η χρήση για εμπορικούς ή δημόσιους σκοπούς, ακυρώνουν την εγγύηση αυτή. Με την προσκόμιση απόδειξης αγοράς και τεκμηρίωσης της αναφερόμενης αστοχίας, και υπό την προϋπόθεση έγκαιρης αναφοράς του προβλήματος, η Keter, κατά την απόλυτη διακριτική της ευχέρεια, θα αντικαταστήσει τα ελαττωματικά μέρη του προϊόντος ή θα σας επιστρέψει αναλογικά ένα μέρος της τιμής αγοράς, υπολογισμένο με βάση τη σταθερή απόσβεση για τη διάρκεια της εγγύησης.



If there are missing or broken parts, please do not return the product to the store.
Please access our website www.keter.com, or contact customer service at your country/region:

S'il y a des pièces manquantes ou cassées, ne retournez pas le produit au magasin.
Veuillez accéder à notre site web www.keter.com ou contacter le service client de votre pays/région:

Si hubiera alguna parte faltante o dañada, no devuelva el producto a la tienda.
Acceda a nuestra web www.keter.com o contacto con el servicio de atención al cliente de su país/región:

Bitte bringen sie ihr produkt nicht gleich zum laden zurück, falls teile fehlen oder defekt sind.
Bitte loggen sie in unsere website ein oder wenden sie sich an unseren kundenservice:

In geval van ontbrekende of beschadigde onderdelen kunt u gebruik maken van de keter onderdelenservice.
Ga naar onze website www.keter.com of neem contact op met de klantenservice via onderstaande contactgegevens:

In caso di parti mancanti o rotte, preghiamo di no restituire il prodotto al negozio.
Chiediamo cortesemente di accedere al nostro sito web www.keter.com o, contattare il servizio clienti del vostro paese:

Se existirem peças danificadas ou partidas por favor não efectuar devolução à loja.
Aceda ao nosso site www.keter.com ou ao nosso serviço de pós venda:

US / Canada: (EN/FR)

Tel: +1-888-374-4262
keter.com/en-us/contact-us.html
Email: NACS@keter.com

UK: (EN)

Tel: +44-121-506-0008
Email: CSUK@keter.com
Keter UK Ltd
16 Great Queen Street, Covent
Garden, London, WC2B 5AH
Mon - Fri | 8am - 4pm

Israel:

Tel: 1-700-70-6015

Switzerland:

Tel: +41-62-767-00-50
Email: info@neogard.ch

France:

Votre produit ayant été acheté dans une enseigne, qu'elle soit physique ou sur internet, c'est auprès de cette enseigne que vous devez faire votre demande SAV.

Australia:

Tel: 03 9544 6999
Email: info@ketergroup.com.au
28 Buckland St,
Clayton, Victoria 3168
Mon - Fri | 9am - 5pm

Iberia:

Email: spvketer@carcaba.com

South Africa:

Email: info@keter.co.za
<https://za.keter.com/>

Spain: (SP)

Tel: +34-876-14-13-93
www.keter.com/es-es/contact-us.html
E-mail: Service.Iberia@keter.com
Mon - Fri | 8am - 5pm

Italy:

Tel: +39 0422 745900
Email: Servizio.clienti@keter.com

고객센터:

Tel: 031-767-2492
Email: info@keter.co.kr
월 - 금 | 9:00am - 05:30pm

Poland:

Tel: +48 59 84 19 892
Email: Service.poland@keter.com

Hungary:

Tel: +36 52 565 900
Email: Service.hungary@keter.com

Nordics:

Tel: +48 59 84 19 892
Email: Service.nordic@keter.com

Germany/Austria:

Tel: +49 (3) 222-10-96-42-1
Email: service@keter-ersatzteile.de

NL/BE/LUX:

Email: service.benelux@keter.com

WWW.KETER.COM

