

**ASSEMBLY INSTRUCTION
INSTRUCTIONS DE MONTAGE
Item / Article#:A210000602**

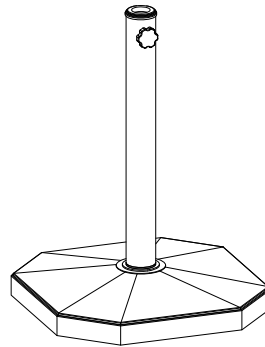
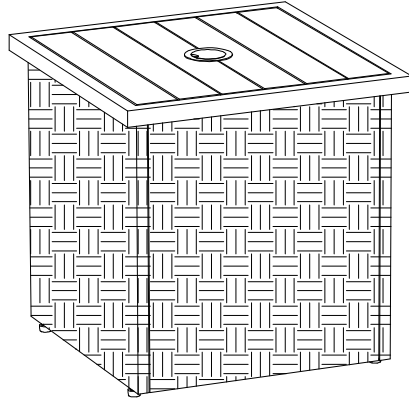

**WE HAVE YOU IN MIND, LET US SERVE YOU!
Nous pensons en vous, laissez nous vous aider!**

Questions? Issues? / Questions? Problèmes?

CONTACT US / Contactez-nous

24 hours / 7 days a week
24 heures / 7 jours par semaine



www.sunjoyonline.com



customer.care@sunjoygroup.com



A21000061122

Country of Origin: China
Pais d'origine: Chine



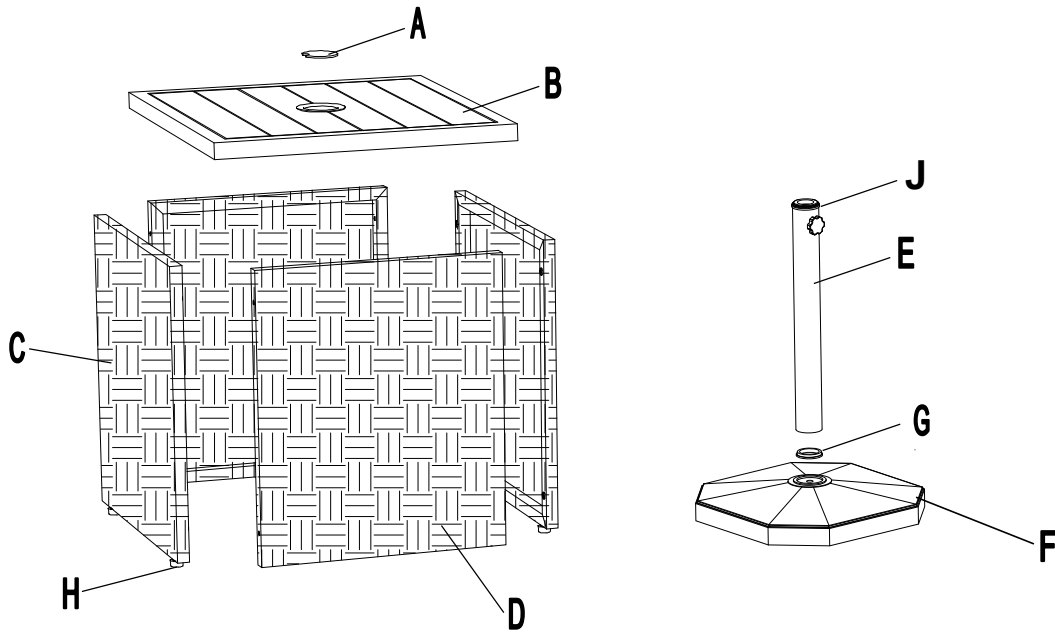

Production Number: xxxxxxxxxx
Numéro de fabrication: xxxxxxxxxx



Parts List / Liste de Pièces

Part Pièces	Part Number Numéro d'article	Description Description	QTY Qté
A	P00650005002	Umbrella Hole Cap/Bouchon de trou du parasol	1
B	P002100427	Table top/Cubierta de mesa	1
C	P005400403	Base panel 1/Panel de base 1	2
D	P002200211	Base panel 2/Panel de base 2	2
E	P00820005001	Pole/Varilla (Maximum for umbrellas less than 1.2 inches in diameter / Maximum pour les parapluies de moins de 1.2 pouces de diamètre)	1
F	P00730002601	Umbrella base/Base de sombrilla	1
G	P007600068	Umbrella base accessory/Accesorio de base para sombrilla	1
J	P00810003001	Plug	1
H	P005300057	Foot pad(preassembled)/Base de la pata(preensamblada)	4

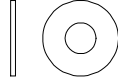
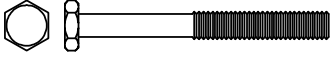
Hardware Pack / Pack matériel

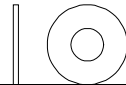
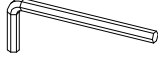
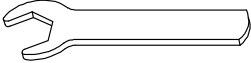
Part Pièces	Part Number Numéro d'article	Description Description	QTY Qté		Image Image
AA	H010030023	Bolt M6x35mm/Perno M6x35mm	8	1	
BB	H050020017	Spring washer M6/Arandela de resorte M6	8	1	
CC	H050010025	Flat washer M6/Arandela plana M6	8	1	
DD	H010010442	Hexagon Head Bolt M12*95	1	1	
EE	H050020049	Regular Helical Spring Lock Washers 20	1	1	
FF	H050010052	Plain Washers-Product Grade C 12x24	1	1	
HW1	H090030002	Allen key size 4/Llave Allen tamaño 4	1	0	
HW2	H090010020	Open-End Wrench M12x100x4	1	0	

Assembly Step / Étape d'assemblage

1. Lock Base panel 1 (C) and Base panel 2 (D) with Bolt (AA), Spring washer (BB) and Flat washer (CC), do not Lock tightly first

1. Fixez le panneau de base 1 (C) et le panneau de base (D) avec boulon (AA), rondelle à ressort (BB) et rondelle plate (CC), ne pas serrer trop fort au début

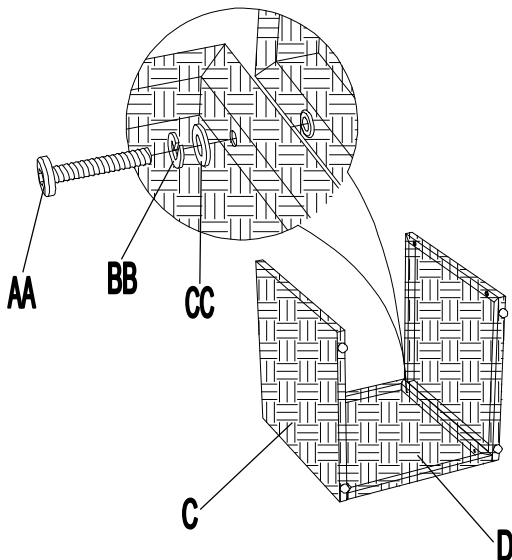

2. Lock Base panel 1 (C) and Base panel 2 (D) with Bolt (AA), Spring washer (BB) and Flat washer (CC), do not Lock tightly first, and finally lock tightly all.

2. Fixez le panneau de base 1 (C) et le panneau de base (D) avec boulon (AA), rondelle à ressort (BB) et rondelle plate (CC), ne pas serrer trop fort au début, et serrez tout fortement pour conclure.

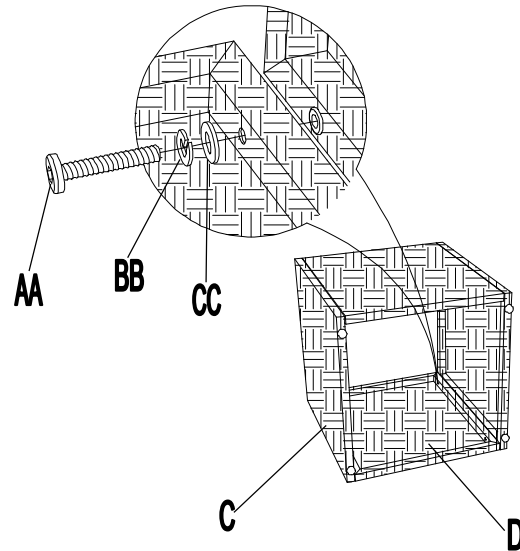

3. Put Table top (B) on it.

3. Posez le Dessus de Table (B) dessus.

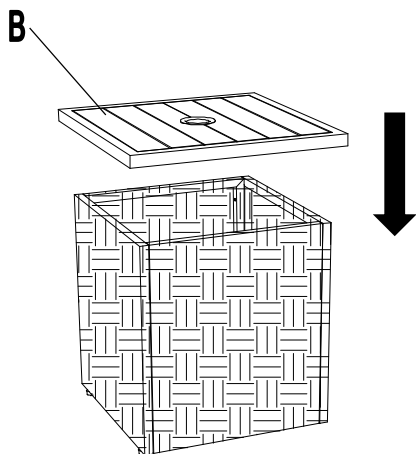

4. Lock Pole (E) through Umbrella base accessory (G) on Umbrella base (F).

4. Fixez le poteau (E) à travers l'accessoire de la base du parapluie (G) sur la base du parapluie (F).

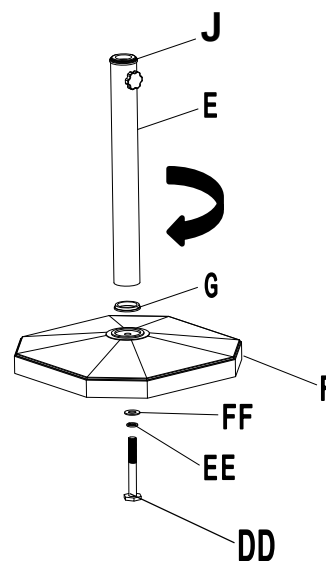

Assembly Step / Étape d'assemblage

5. Put Side table on the Umbrella base ,shown in the figure.
5. Placez la table d'appoint sur la base du parapluie, tel qu'illustré dans le diagramme.

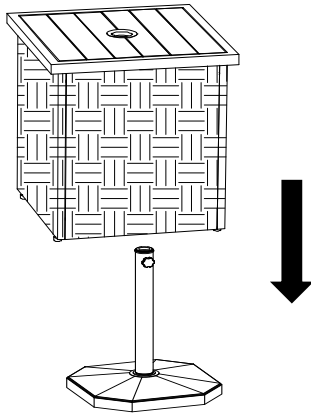

5. Put Cap (A) on the Table top (B).
5. Introduisez le Bouchon (A) sur le Dessus de Table (B)

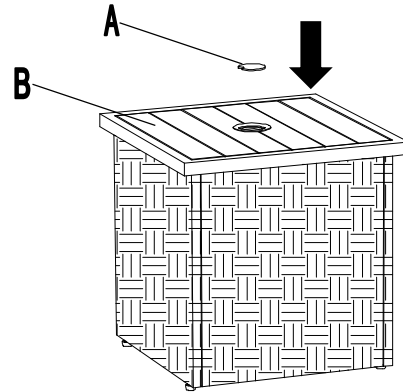

Care & Maintenance:

- Before using, clean the product completely with a soft dry towel.
- When not in use, wipe free of any dirt or loose objects, wash with a mild solution of soap and water; rinse thoroughly and dry completely. Do not use strong detergent or abrasive cleaners.
- Steel components of garden accessories and furniture are treated with rust inhibiting paint. However, due to the nature of steel, surface oxidation (rusting) will occur if this protective coating is scratched.
- To minimize this condition, it is recommended that care be taken when assembling and handling the product, in order to prevent the paint from being scratched.

Soin et Entretien:

- Avant l'emploi, nettoyez le produit complètement avec une serviette sèche et douce.
- Tandis que vous ne l'utilisez pas, nettoyez toute saleté et objets qui s'y trouvent, lavez avec une solution légère d'eau et de savon ; rincez et séchez complètement. N'utilisez pas de détergents forts ou de nettoyeurs abrasifs.
- Les composants en acier de nos accessoires et mobilier de jardin sont traités avec une peinture anti-rouille. Cependant du à la nature de l'acier, la rouille de la surface peut se produire si les couches de protection sont égratignées
- Pour minimiser cette condition, il est recommandé de faire très attention pendant le montage et la manipulation du produit, pour éviter que la peinture soit rayée.

Limited Warranty: The item is warranted to be free from defects in material or workmanship for a period of six (6) months. However, we do not reimburse for transportation or delivery costs, nor compensate the individual or any outside party for assembling or disassembling the product. This limited warranty is extended to the original purchaser and applies to defects in materials and workmanship of your item, provided the item is maintained with care and used only for personal residential purposes.

Garantie Limitée: L'article est garanti de n'avoir aucun défaut matériel ni de main d'oeuvre pour une période de (6) mois. Cependant, nous ne remboursons pas pour les frais de transport ni de livraison, et ne compensons pas l'individu ni n'importe quelle autre personne pour le montage ou démontage du produit. Cette garantie limitée est disponible à l'acheteur original et s'applique aux défauts en matériels et main d'oeuvre de votre article, pourvu que l'article soit entretenu avec soin et utilise pour emploi personnel et résidentiel uniquement.

Exclusions

Items used for commercial, contract, or other non-residential purposes, or items damaged due to acts of nature, vandalism, misuse, or improper assembly are not covered. Corrosion or rusting of hardware is not covered. Proof of purchase (dated register receipt) is required for warranty claims. Warranty is to the original purchaser and is non-transferable. Any replacement of warranted items will be in the original style and color or a similar style and color if the original is unavailable or has been discontinued. As some states do not allow exclusions or limitations on an implied warranty, the above exclusions and limitations may not apply. This warranty gives you specific rights, and you may also have other rights, which vary from state to state.

Exclusions

Les articles utilisés pour fins commerciaux, sous contrat, ou non résidentiels, ou les articles endommagés par les intempéries, le vandalisme, le mauvais emploi ne sont pas couverts. La corrosion ou la rouille de la quincaillerie ne sont pas couverts. Une preuve d'achat (reçu daté) sera nécessaire pour les réclamations sous garantie. La garantie est pour l'acheteur originel et n'est pas transmissible. Tout remplacement d'articles sous garantie seront de la couleur et le style d'origine ou d'un style ou couleur similaires si l'originel n'est pas disponible. Comme certains états ne permettent pas d'exclusions ni de limitation dans une garantie implicite, les exclusions et limitations ci-dessus peuvent ne pas s'appliquer. Cette garantie vous donne des droits spécifiques, et vous pouvez également avoir d'autres droits, qui varient d'un état à un autre.