

## BEFORE YOU BEGIN

1. Remove product from packaging and carefully inspect all parts. (See Parts List below.)
2. Please read all instructions carefully before beginning.

## AVANT DE COMMENCER

1. Retirez le produit de l'emballage et en examiner soigneusement toutes les pièces. (Voir Liste des Pièces ci-dessous.)
2. Veuillez lire les instructions avec attention avant de commencer.

## ANTES DE EMPEZAR

1. Saque el producto del paquete y cuidadosamente inspeccione todas las partes. (Vea la Lista de Partes abajo.)
2. Vea todas las instrucciones cuidadosamente antes de empezar.

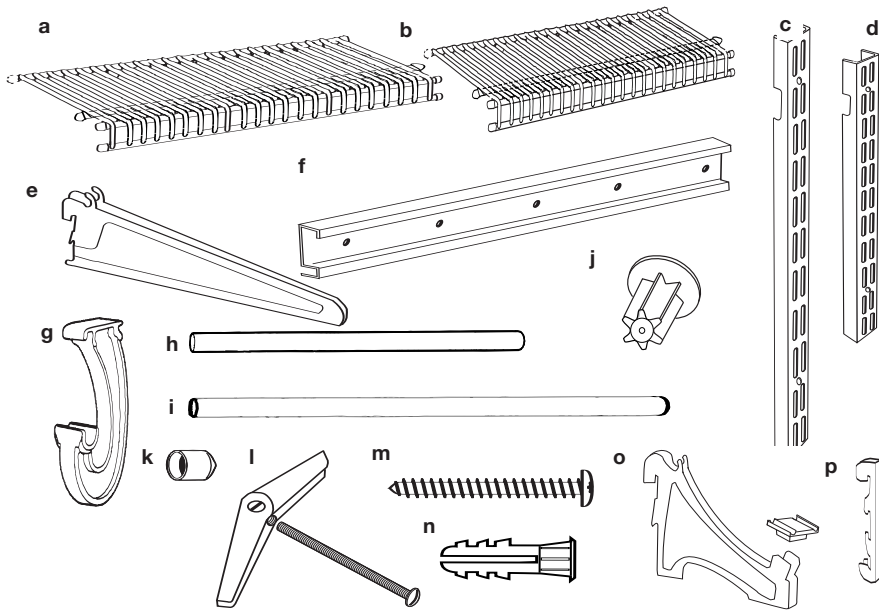

## PARTS LIST

- |   |   |  |
|---|---|--|
| a. SuperSlide® 5' Shelf (3)<br>02-45640 | g. Closet Rod Support (7)<br>01-856         | m. #12 x 2" Pan Head Screws<br>(18) 01-688                     |
| b. 3' Shoe Shelf (1) 02-45640           | h. 3' Closet Rod (2) 01-681                 | n. 1/4" Anchors (18) 01-650                                    |
| c. 48" Standards (5) 00-2804            | i. 5' Closet Rod (1) 01-870                 | o. Shoe Shelf Support and<br>Inserts (2) 01-28170/01-<br>28177 |
| d. 30" Standards (3) 00-2801            | j. Closet Rod Caps (6) 01-684               | p. Standard Connector (2)<br>01-28190                          |
| e. Shelf Brackets (12) 02-42853         | k. Shelf Caps (32) 01-603                   |  |
| f. 36" Hang Tracks (2)<br>01-28399      | l. 3/16" Toggle Bolts (18)<br>01-270/01-274 |  |

## LISTE DES PIÈCES

- Étagères SuperSlide® de 1,52 m (3) 02-45640
- Étagère à Souliers de 91 cm (1) 02-45640
- Rails Verticaux de 1,22 m (5) 00-2804
- Rails Verticaux de 76,2 cm (3) 00-2801
- Supports d'Étagères (12) 02-42853
- Rails Horizontaux 91 cm (2) 01-28399
- Supports de Tiges de Garde-Robe (7) 01-856
- Tiges de Garde-Robe 91 cm (2) 01-681
- Tige de Garde-Robe de 1,52 m (1) 01-870
- Capuchons de Tige de Garde-Robe (6) 01-684
- Capuchons d'Étagères (32) 01-603
- Boulons à Ailettes de 4,7 mm (18) 01-270/ 01-274.
- Vis à tête Cylindrique Bombée n° 12 x 5 cm (18) 01-688
- Chevilles d'Ancre de 6 mm (18) 01-650
- Supports pour l'Étagère à Souliers et Insertion (2)  
01-28170/01-28177
- Connecteurs pour Supports Verticaux (2) 01-28190

## LISTA DE PARTES

- Repisas SuperSlide® de 1,52 m (3) 02-45640
- Repisa para Zapatos de 91 cm (1) 02-45640
- Rieles Verticales de 1,22 m (5) 00-2804
- Rieles Verticales de 76,2 cm (3) 00-2801
- Soportes de Repisa (12) 02-42853
- Rieles Horizontales de 91 cm (2) 01-28399
- Soportes de la Barra del Clóset (7) 01-856
- Barra del Clóset de 91 cm (2) 01-681
- Barra del Clóset de 1,52 m (1) 01-870
- Tapones para Barra del Clóset (6) 01-684
- Tapones para Repisa (32) 01-603
- Pernos de Palanca de 4,7 mm (18) 01-270/ 01-274.
- Tornillos de Cabeza Redonda #12 x 5 cm (18) 01-688
- Tarugos de 6 mm (18) 01-650
- Soporte de la Repisa para Zapatos e Separadores  
(2) 01-28170/01-28177
- Uniones para Rieles Verticales  
(2) 01-28190

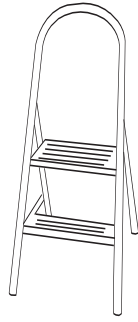
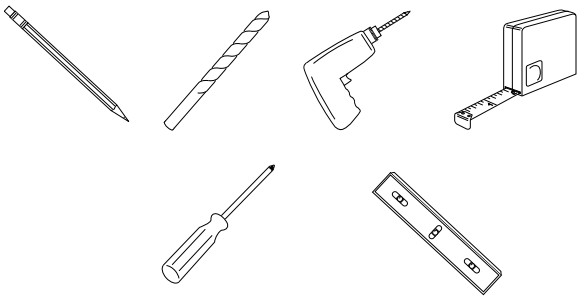

## TOOLS AND MATERIALS

## OUTILS ET MATÉRIAUX

## HERRAMIENTAS Y MATERIALES

## STEP 1/ÉTAPE 1/ETAPA 1

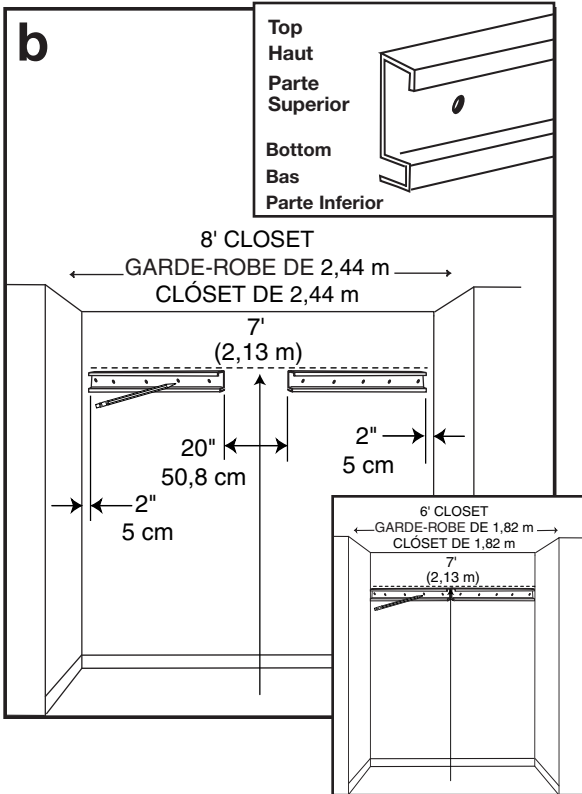
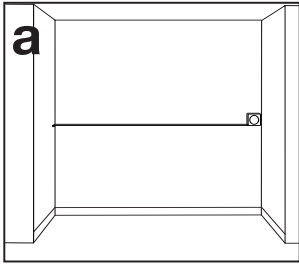

### Measure and Fit

This closet organizer will fit a closet wall width of 8'. Even in cases where the closet may be larger, the maximum allowable distance between hang tracks is 16" (which means a TOTAL wall space of 8'). **Do not attempt to exceed total closet wall width of 8'.**

**CAUTION:** To avoid personal injury, use care and a safe, sturdy stepping stool to position hang track.

- Measure closet width.
- Determine "top" and "bottom" of hang track as shown. **For 8' wide closet, place each hang track on back wall so it is 7' up from the floor and 2" in from each side wall (see diagram). For 6' wide closet, place each hang track on back wall so it is 7' up from the floor and flush against side walls.** Use a level to be sure hang track is straight. Mark all hole locations on wall. Repeat for second hang track (against opposite side wall).

### Mesure et Installation

Cet organisateur de garde-robe convient à un mur d'une garde-robe d'une largeur de 2,44 m. Même dans le cas où la garde-robe est plus grande, l'espace maximum permis entre les rails horizontaux est de 40,6 cm (ce qui veut dire un espace mural TOTAL de 2,44 m). **Ne pas tenter de dépasser une largeur murale totale d'une garde-robe de 2,44 m.**

**AVERTISSEMENT :** Afin d'éviter les blessures, faire preuve de prudence et utiliser un escabeau solide et sûr pour installer les rails horizontaux.

- Mesurer la largeur de la garde-robe.
- Déterminer quel est le « haut » et le « bas » du rail horizontal. **Placer chaque rail horizontal sur le mur du fond à 2,13 m du plancher et à 5 cm d'un mur latéral d'une garde-robe de 2,44 m (consulter le schéma). Placer chaque rail horizontal sur le mur du fond à 2,13 m du plancher et contre les murs latéraux d'une garde-robe de 1,82 m.** Utiliser un niveau pour s'assurer que le rail horizontal est droit. Marquer l'emplacement de tous les trous sur le mur. Répéter pour le second rail horizontal (contre le mur latéral opposé).

### Medidas y Ajustes

Este organizador de clóset ha sido diseñado para caber en un ancho de pared de clóset de 2,44 m. Aún en casos donde el clóset pueda ser más grande, la distancia máxima permitida entre los rieles horizontales es de 40,6 cm (que da como resultado un espacio TOTAL de pared de 2,44 m). **No intente sobrepasar el ancho total de la pared de clóset de 2,44 m.**

**PRECAUCIÓN:** Para evitar lesiones personales, tenga cuidado y use un banquillo escalonado estable para colocar el riel horizontal.

- Mida el ancho del clóset.
- Determine la parte "superior" e "inferior" del riel horizontal como se muestra. **Para un clóset de 2,44 m de ancho, coloque cada riel horizontal en la pared trasera de manera que quede a una altura de 2,13 m desde el piso y a 5 cm de cada pared lateral (vea el diagrama). Para un clóset de 1,82 m de ancho, coloque cada riel horizontal en la pared trasera de manera que quede a una altura de 2,13 m desde el piso y pegado a las paredes laterales.** Use un nivel para asegurarse que el riel horizontal esté derecho. Marque todas las ubicaciones de los agujeros en la pared. Repita el procedimiento para el otro riel horizontal (contra la pared lateral opuesta).

## STEP 2/ÉTAPE 2/ETAPA 2

DRYWALL PANNEAU DE GYPSE MURO SECO

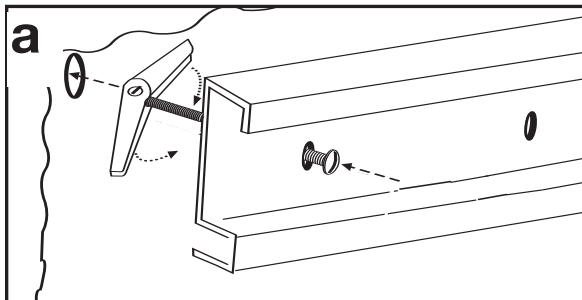

STUDS MONTANTS MONTANTES

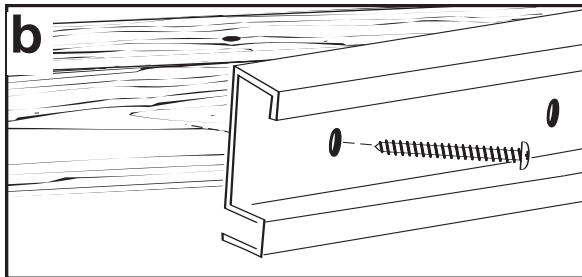

CONCRETE BÉTON CONCRETO

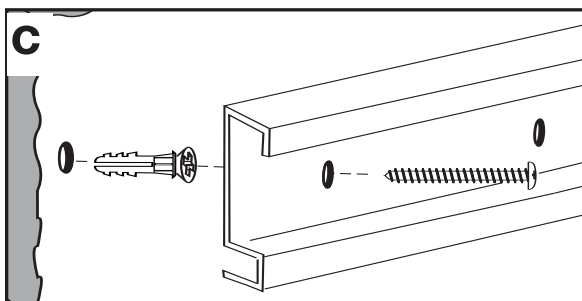

**IMPORTANT:** For optimum performance, align holes 1, 3, and 5 (counting from either end) with studs. If holes 1, 3, and 5 are secured into studs, no installation in holes 2 and 4 are necessary. However, if stud mounting is not used (or is used for less than 3 locations), we recommend using toggle bolts in **all** hole locations where studs are not used.

**IMPORTANT :** Pour de meilleurs résultats, aligner les trous 1, 3 et 5 (en comptant à partir d'une extrémité ou l'autre) avec les montants. Si les trous 1, 3 et 5 sont solidement ancrés aux montants, il n'est pas nécessaire de fixer les trous 2 et 4. Cependant, si l'installation n'est pas ancrée aux montants (ou si c'est fait à moins de 3 endroits), nous recommandons d'utiliser des boulons à ailettes à **chacun** des trous qui ne sont pas utilisés pour fixer aux montants.

**IMPORTANTE:** Para un óptimo desempeño, alinee los agujeros 1, 3, y 5 (contando desde cualquier extremo) con los montantes. Si los agujeros 1, 3, y 5 quedan sujetos a los montantes, no es necesaria la instalación en los agujeros 2 y 4. Sin embargo, si no se ha hecho la instalación en montantes (o se ha hecho en menos de 3 ubicaciones), recomendamos el uso de pernos de palanca en **todas** las ubicaciones de los agujeros donde no se utilizaron los montantes.

## Install Hang Track

Determine wall type and install hang track following the instructions as specified below:

### a. Drywall:

1. Drill 1/2" holes at marked locations on wall.
2. Remove toggle from bolt. Insert bolt through hole in hang track and re-install toggle onto end of bolt.
3. Place hang track against wall at hole locations. Squeeze toggle bolts and push through drilled hole. Tighten bolt to secure hang track to wall.

### b. Studs:

1. Align holes in hang track with studs along ceiling.
2. Attach hang track directly to studs in wall using #12 x 2" panhead screws (supplied).

### c. Concrete:

1. Drill 1/4" holes at marked locations on wall.
2. Insert five anchors into 1/4" holes.
3. Place hang track against wall aligning holes in track with anchors.
4. Secure hang track to wall with #12 x 2" panhead screws (supplied).

## Installation du Rail Horizontal

Déterminer quel est le type de mur et installer le rail horizontal en suivant les directives ci-dessous :

### a. Panneaux de gypse :

1. Percer des trous de 1,2 cm aux endroits marqués sur le mur.
2. Retirer les ailettes du boulon. Insérer le boulon dans l'orifice du rail horizontal et réinstaller les ailettes à l'extrémité du boulon.
3. Placer le rail horizontal contre le mur vis-à-vis les trous. Comprimer les boulons à ailettes et pousser dans les trous de perceuse. Resserrer le boulon pour fixer le rail horizontal au mur.

### b. Montants:

1. Aligner les trous du rail horizontal avec les montants le long du plafond.
2. Fixer le rail horizontal directement aux montants du mur à l'aide de vis à tête cylindrique bombée n° 12 x 5 cm (fournies).

### c. Béton :

1. Percer des trous de 6 mm aux endroits marqués sur le mur.
2. Insérer cinq chevilles d'ancrage dans les trous de 6 mm.
3. Placer le rail horizontal contre le mur en alignant les trous du rail aux chevilles d'ancrage.
4. Fixer solidement le rail horizontal au mur à l'aide de vis à tête cylindrique bombée n° 12 x 5 cm (fournies).

## Instalación del Riel Horizontal

Determine el tipo de pared e instale el riel horizontal conforme a las instrucciones a continuación:

### a. Muro seco:

1. Perfore agujeros de 1,2 cm en las ubicaciones marcadas en la pared.
2. Quite la palanca del perno. Inserte el perno a través del agujero en el riel horizontal y vuelva a instalar la palanca en el extremo del perno.
3. Coloque el riel horizontal contra la pared en las ubicaciones de los agujeros. Presione las palancas de los pernos y empújelos a través de los agujeros perforados. Apriete el perno para fijar el riel horizontal a la pared.

### b. Montantes:

1. Alinee los agujeros en el riel horizontal con los montantes al borde del techo.
2. Fije el riel horizontal directamente en los montantes en la pared usando tornillos de cabeza redonda #12 x 5 cm (incluidos).

### c. Concreto:

1. Perfore agujeros de 6 mm en las ubicaciones marcadas en la pared.
2. Inserte cinco tarugos en los agujeros de 6 mm.
3. Coloque el riel horizontal contra la pared alineando los agujeros en el riel con los tarugos.
4. Fije el riel horizontal a la pared con tornillos de cabeza redonda #12 x 5 cm (incluidos).

## STEP 3/ÉTAPE 3/ETAPA 3

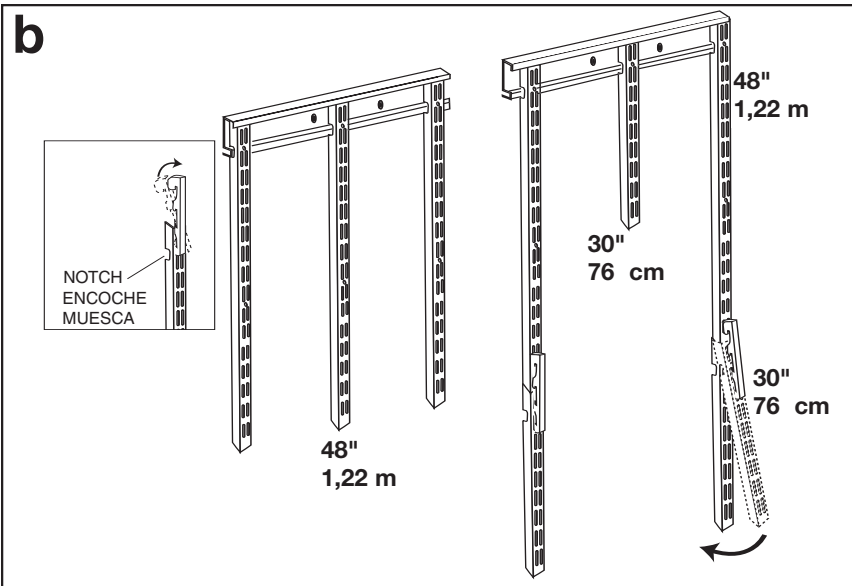
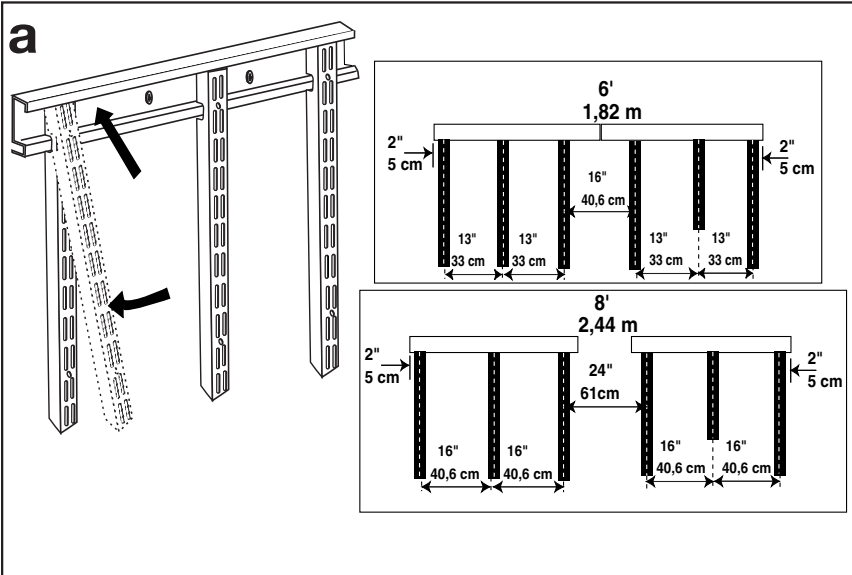

### Install Standards

- Attach Standards onto each hang track **2" from each end**. Be sure to use all **48" long standards**, except for one **30" long standard in the center on the right hang track**. For 6' closet, the **MIDDLE Standards** need to be **16" apart FROM CENTER OF ONE STANDARD TO CENTER OF OTHER STANDARD**. For 8' closet, the **MIDDLE Standards** need to be **24" apart FROM CENTER OF ONE STANDARD TO CENTER OF OTHER STANDARD**. Measure and space **remaining Standards** as shown for your closet size **FROM CENTER OF ONE STANDARD TO CENTER OF OTHER STANDARD**.
- Hook bottom of standard connector onto remaining 30" Standards. Be sure to hook standard connector onto end with notch. Hook each standard connector/ standard as shown (be sure to note location of standard connectors/ standards).

### Installation des Rails Verticaux

- Fixer les Rails Verticaux aux rails horizontaux à partir de **5 cm de chaque extrémité**. S'assurer d'utiliser **uniquement des rails verticaux de 1,22 m**, à l'exception d'un de **76 cm au centre du rail horizontal de droite**. Pour les garde-robes de 1,83 m, les Rails Verticaux du **MILIEU** doivent être séparés de **40,6 cm DU CENTRE D'UN RAIL VERTICAL AU CENTRE DE L'AUTRE**. Pour les garde-robes de 2,44 m, les rails verticaux du **MILIEU** doivent être séparés de **61 cm, DU CENTRE D'UN RAIL VERTICAL AU CENTRE DE L'AUTRE**. Mesurer l'espace et placer les Rails Verticaux qui **restent** tel qu'illustré pour la taille de la garde-robe **DU CENTRE D'UN RAIL VERTICAL AU CENTRE DE L'AUTRE**.
- Accrocher le bas des connecteurs de rails verticaux sur les Rails Verticaux de 76 cm. S'assurer d'accrocher les connecteurs de rails verticaux aux encoches des extrémités. Accrocher chaque connecteur horizontal/rail vertical et support tel qu'illustré (s'assurer de noter l'emplacement des connecteurs et rails verticaux).

### Instalación de los Rieles Verticales

- Instale los Rieles Verticales en cada riel horizontal a **5 cm de cada extremo**. Asegúrese de usar **todos los rieles verticales de 1,22 m**, salvo uno de **76 cm en el centro del riel horizontal de la derecha**. Para un clóset de 1,83 m, los rieles verticales **DEL MEDIO** necesitan una separación entre sí de **40,6 cm DESDE EL CENTRO DE UN RIEL VERTICAL HASTA EL CENTRO DEL OTRO**. Para un clóset de 2,44 m, los Rieles Verticales **DEL MEDIO** necesitan una separación entre sí de **61 cm DESDE EL CENTRO DE UN RIEL VERTICAL HASTA EL CENTRO DEL OTRO**. Mida y espaciar los Rieles Verticales **restantes** como se muestra según el tamaño de su clóset **DESDE EL CENTRO DE UN RIEL VERTICAL HASTA EL CENTRO DEL OTRO**.
- Conecte el fondo de la unión para riel vertical en los demás Rieles Verticales de 76 cm. Asegúrese de conectar la unión para riel vertical en el extremo con la muesca. Conecte cada unión para riel vertical/riel vertical como se muestra (tenga en cuenta la ubicación de uniones para rieles verticales/rieles verticales).

## STEP 4/ÉTAPE 4/ETAPA 4

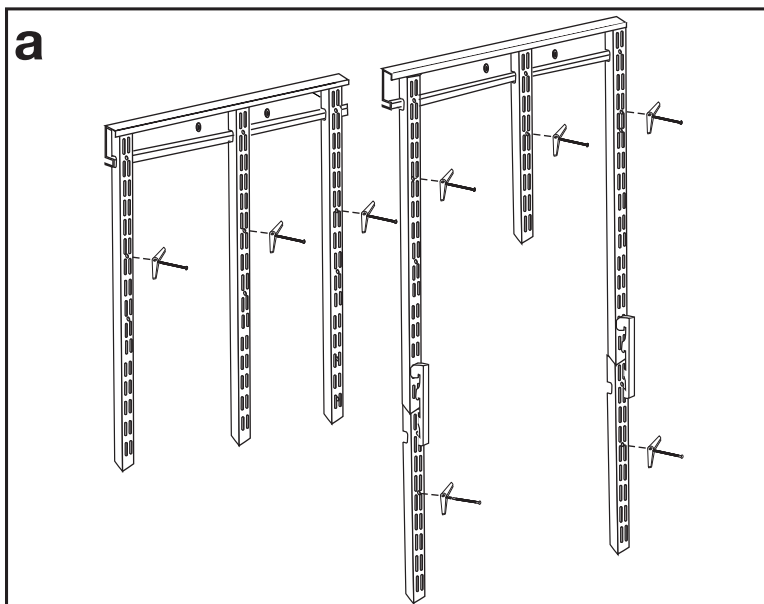

### Attach Standards to Wall

- a. Secure each standard to wall through second or third hole location from top. For standards with a standard connector, secure bottom standard to wall through second or third hole as well. (See "STEP 2 - Install Hang Track" section for specific wall type hardware use and instructions.)

### Ancrage des Rails Verticaux au Mur

- a. Fixer solidement tous les rails verticaux au mur par le second ou troisième trou à partir du haut. Pour les rails verticaux munis d'un connecteur fixer solidement le rail vertical du bas au mur à partir du second ou troisième trou également. (Voir la section ci-dessus « ÉTAPE 2 - Installation du Rail Horizontal » ci-dessus pour connaître la quincaillerie et les instructions se rapportant à chaque type de mur.)

### Fijar los Rieles Verticales en la Pared

- a. Fije cada riel vertical a la pared a través de la segunda o tercera ubicación de agujero del parte superior. Para rieles verticales con union para riel vertical, también debe fijar el riel vertical inferior a la pared a través de la segunda o tercera ubicación de agujero. (Vea la sección "ETAPA 2 - Instalación del Riel Horizontal" para el uso y las instrucciones de los herrajes de instalación según el tipo específico de la pared.)

## STEP 5/ÉTAPE 5/ETAPA 5

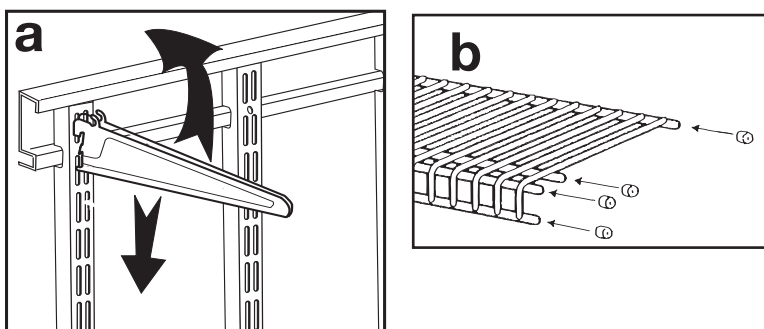

### Install Shelves

- a. Insert shelf brackets into standards at desired height for each 5' shelf. See front cover art for shelf locations. (Do not install shelf brackets for bottom right shoe shelf. See "STEP 6 - Install Shoe Shelf" in next section.)
- b. Place shelf caps onto exposed shelf wires.
- c. Rest shelf on each shelf bracket at desired location. Pull shelf forward and allow front to "drop" over nose of shelf brackets (nose of each shelf bracket will fit between wires). Push shelf backwards so back wire fits into shelf bracket hooks. Firmly pull shelf forward at each bracket location to lock shelf into place.

### Installation des Étagères

- a. Insérer les supports d'étagères dans les rails verticaux à la hauteur désirée pour chaque étagère de 1,52 m. Voir l'emplacement des étagères sur l'illustration de la couverture. (Ne pas installer les supports d'étagères du support à souliers inférieur droit. Voir « ÉTAPE 6 - Installation de l'Étagère à Souliers » dans la section suivante.)
- b. Placer les capuchons d'étagères sur les fils d'étagères exposées.
- c. Déposer les étagères sur les supports aux endroits désirés. Tirer sur l'étagère et permettre à l'avant de « tomber » par-dessus le nez des supports d'étagère (le nez de chaque support d'étagère s'insère entre les fils). Repousser sur l'étagère de manière à ce que le fil arrière s'insère dans les crochets d'étagère. Tirer fermement sur l'étagère vis-à-vis de chaque support pour verrouiller l'étagère en place.

### Instalación de las Repisas

- a. Inserte los soportes de repisa en los rieles verticales a la altura deseada para cada repisa de 1,52 m. Vea la ilustración en la portada para las ubicaciones de las repisas. (No instale los soportes de repisa para la repisa para zapatos en la parte inferior a la derecha. Vea la próxima sección "ETAPA 6 - Instalación de la Repisa para Zapatos".)
- b. Coloque los taponeros para la repisa sobre los alambres expuestos de la repisa.
- c. Coloque la repisa sobre cada soporte de repisa en la ubicación deseada. Jale la repisa hacia delante y permita que la parte delantera "cuelgue" sobre la punta de los soportes de repisa (la punta de cada soporte de repisa encajará entre los alambres). Empuje la repisa hacia atrás para que el alambre posterior encaje en las ranuras del soporte de repisa. Jale firmemente la repisa hacia delante en cada ubicación de los soportes para fijar la repisa en su lugar.

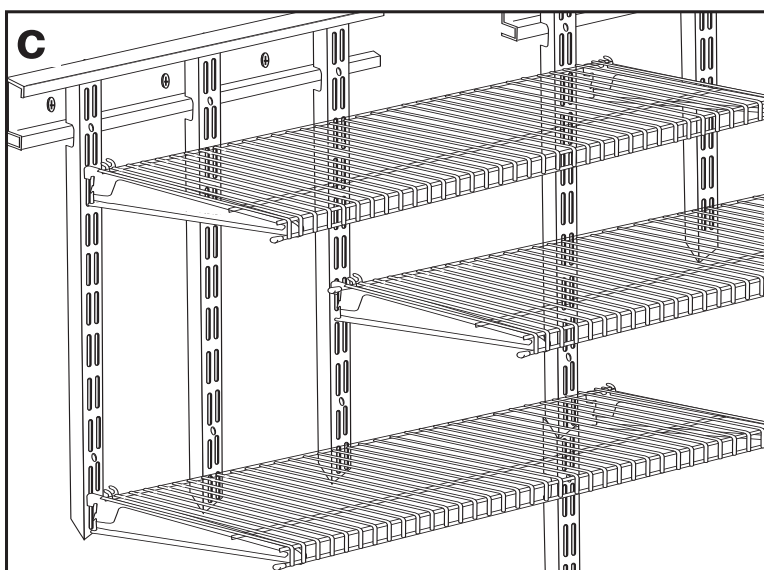

## STEP 6/ÉTAPE 6/ETAPA 6

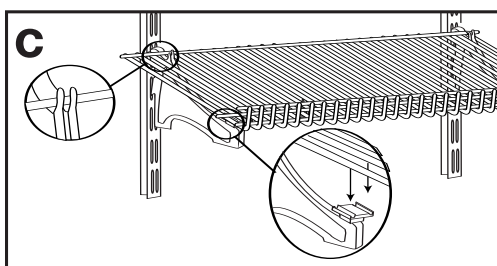
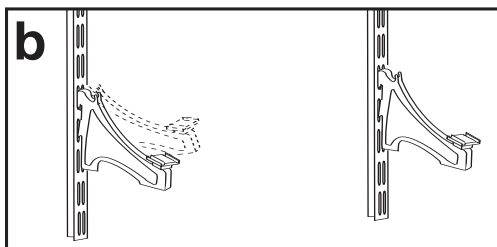
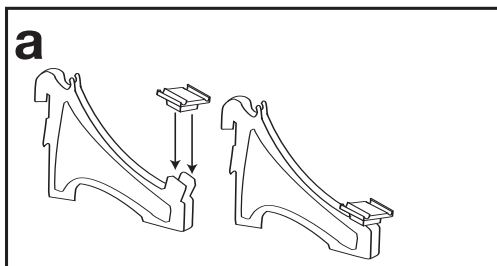

### Install Shoe Shelf

- Attach insert onto end of shoe shelf support as shown.
  - Attach shoe shelf supports to longest standards at bottom right.
- NOTE:** For proper installation, turn shoe shelf upside down so lip faces up before installing.
- Attach 4' shoe shelf onto shoe shelf supports by placing back of shelf into slots at back of shoe shelf support. Pull shelf forward and lower front of shelf onto shoe shelf support. Insert as shown.

### Installation de l'Étagère à Souliers

- Fixer les insertions sur l'extrémité de support à étagère à souliers, tel qu'illustré.
  - Fixer les supports d'étagère à souliers au plus longs rails verticaux en bas à droite.
- REMARQUE :** Pour obtenir une bonne installation, retourner l'étagère à souliers de manière à ce que le rebord avant soit orienté vers le haut avant l'installation.
- Fixer l'étagère à souliers de 1,22 m sur les supports en plaçant l'arrière de l'étagère dans les fentes situées à l'arrière du support d'étagère à souliers. Tirer l'étagère et abaisser l'avant sur l'insertion du support d'étagère à souliers, tel qu'illustré.

### Instalación de la Repisa para Zapatos

- Conecte el separador en el extremo del soporte de la repisa para zapatos como se muestra.
  - Conecte los soportes de la repisa para zapatos a los rieles verticales más largos en la parte inferior a la derecha.
- NOTA:** Para su instalación correcta, dele la vuelta a la repisa para zapatos para que el borde quede orientado hacia arriba antes de su instalación.
- Conecte la repisa para zapatos de 1,22 m a los soportes de la repisa para zapatos, colocando la parte posterior de la repisa en las ranuras en la parte posterior del soporte para zapatos. Jale la repisa hacia delante y baje la parte delantera de la misma encima del separador del soporte para zapatos como se muestra.

## STEP 7/ÉTAPE 7/ETAPA 7

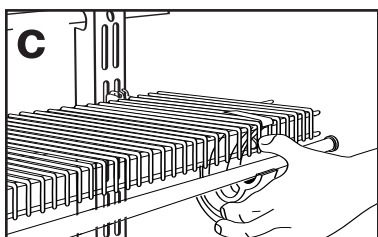
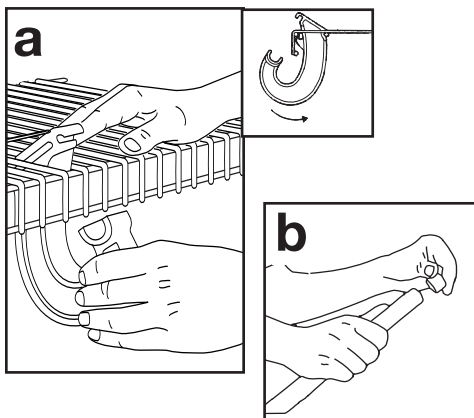

### Install SuperSlide®

- Push top of closet rod support up from under shelf and between wires as shown. Tilt closet rod support back and snap onto horizontal wire. Pull closet rod support down until it snaps onto horizontal wire. Never place closet rod supports more than 3' apart.
- Place closet rod caps onto ends of each closet rod.
- Place closet rod as shown. Press down to snap into place.

### Installation de SuperSlide®

- Pousser le sommet du support de la tige de garde-robe vers le haut par en dessous de l'étagère et entre les fils, tel qu'illustré. Incliner le support de la tige de garde-robe vers l'arrière en appuyant fermement pour enclencher sur le fil horizontal. Tirer le support de la tige de garde-robe vers le bas jusqu'à ce qu'elle s'enclenche sur le fil horizontal. Ne jamais espacer les supports des tiges de garde-robe de plus de 91 cm.
- Placer les capuchons des tiges de garde-robe aux extrémités de chaque garde-robe.
- Placer la tige de garde-robe tel qu'illustré. Appuyer pour verrouiller en place.

### Instalación de la Repisa SuperSlide®

- Empuje hacia arriba la parte superior del soporte de la barra del clóset desde debajo de la repisa y entre los alambres como se muestra. Inclina el soporte de la barra del clóset a hacia atrás y encájelo sobre el alambre horizontal. Jale el soporte de la barra del clóset hacia abajo hasta que encaje sobre el alambre horizontal. Nunca coloque los soportes de la barra del clóset con una separación de más de 91 cm.
- Coloque los tapones de la barra del clóset sobre los extremos de cada barra del clóset.
- Coloque la barra del clóset como se muestra. Presione hacia abajo para encajarla en su lugar.

Importer in Mexico  
Importateur en Mexique  
Importador en México

Emerson Electric de Mexico, S.A. de C.V.  
Camino a Santa Monica 238  
Vista Hermosa  
54080, Tlanepantla  
Estado de México  
Phone (55) 5366-6180  
Fax (55) 5366-6182

RFC EEM 940721 SH7

#### WIN • GAGNEZ • GANE

**\$500.00 in ClosetMaid® Products**  
Register your purchase to enter at: [www.closetmaid.com/register](http://www.closetmaid.com/register)  
and watch for a new winner every quarter.

**500.00 \$ en Produits ClosetMaid®**  
Pour participer, enregistrez votre achat au: [www.closetmaid.com/register](http://www.closetmaid.com/register)  
et surveillez le nom d'un nouveau gagnant à tous les trimestres.

**\$500.00 en Productos ClosetMaid®**

Para participar, inscriba su compra en:  
[www.closetmaid.com/register](http://www.closetmaid.com/register)  
y espere un nuevo ganador cada trimestre.



1-800-874-0008  
(USA, Canada)