

USER MANUAL

Floor Lamp

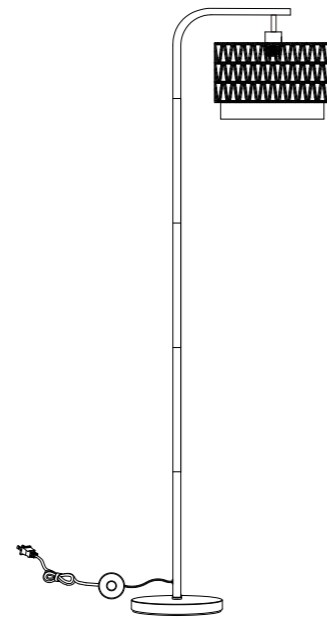

✉ mailbox: service@luminexdesigns.com

EC REP	Name: XDH Tech Address: 37 passage du Ponceau Bureau 270, Paris,75002 E-mail: xdh.tech@outlook.com Tel: +33 652768898 Contact Name: MUHAMMAD HAFEEZ ARSHAD
UK REP	Name: KOVA ASSOCIATES LTD Address: 72a Kingston Road, Portsmouth, Hampshire, PO2 7PA, United Kingdom Tel: 0044 (0) 7542988998 E-mail: KOVA.Compliance@outlook.com



Made in China

INSTALLATION STEPS

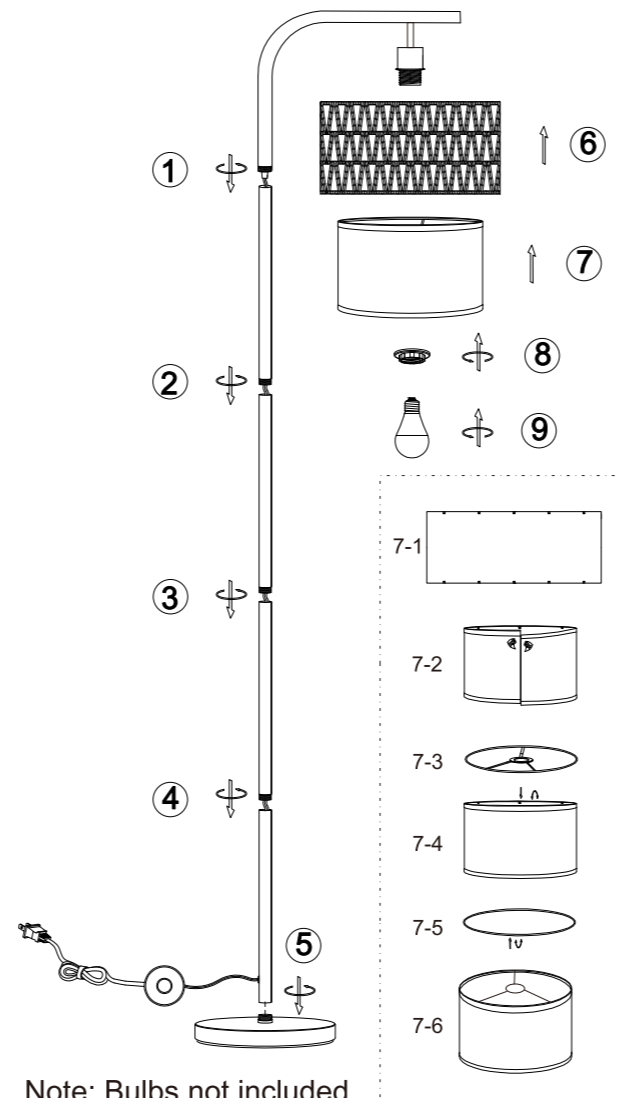

Note: Bulbs not included

Product Information

Model :	FL01
Socket Type:	1*E27, The bulb not included
Wattage:	Max 60W
Voltage:	220V

ENGLISH

⚠ WARNING

1. Read the user manual before using the lamp.
2. Please screw up connection poles tightly for sturdiness.
3. Please turn off the power when the lamp is not at work.
4. Do not touch the lamp with wet hands and keep it away from fluids.
5. Please clean the lamp with dry cloth and do not use chemicals and household cleaners.
6. To ensure long lifespan, keeping the lamp away from damp, wet and hot environments.
7. Do not use the lamp when the cord is frayed.
8. Do not use the lamp when exceeding the specified voltage.
9. Do not dismantle or repair the lamp without qualification to operate by your local regulations.
10. If the external flexible cable of the lamp is damaged, it shall be exclusively replaced by the manufacturer or his service agent or a similar qualified person in order to avoid a hazard.

DEUTSCH

⚠ WARNUNG

1. Lesen Sie die Bedienungsanleitung, bevor Sie die Lampe verwenden.
2. Bitte schrauben Sie die Anschlusspole fest an, damit sie stabil ist.
3. Bitte schalten Sie die Stromversorgung aus, wenn die Lampe nicht in Betrieb ist.
4. Berühren Sie die Lampe nicht mit nassen Händen und halten Sie sie von Flüssigkeiten fern.
5. Bitte reinigen Sie die Lampe mit einem trockenen Tuch und verwenden Sie keine Chemikalien und Haushaltsreiniger.
6. Um eine lange Lebensdauer zu gewährleisten, halten Sie die Lampe von feuchten, nassen und heißen Umgebungen fern.
7. Verwenden Sie die Lampe nicht, wenn das Kabel ausgefranst ist.
8. Verwenden Sie die Lampe nicht, wenn die angegebene Spannung überschritten wird.
9. Demontieren oder reparieren Sie die Lampe nicht, ohne für den Betrieb gemäß den örtlichen Vorschriften qualifiziert zu sein.
10. Wenn das externe flexible Kabel der Lampe beschädigt ist, darf es ausschließlich vom Hersteller oder seinem Servicevertreter oder einer ähnlich qualifizierten Person ersetzt werden, um Gefahren zu vermeiden.

FRANÇAIS

⚠ AVERTISSEMENT

1. Lisez le manuel d'utilisation avant d'utiliser la lampe.
2. Veuillez visser fermement les pôles de connexion pour plus de solidité.
3. Veuillez couper l'alimentation lorsque la lampe n'est pas en marche.
4. Ne touchez pas la lampe avec les mains mouillées et éloignez-la des liquides.
5. Veuillez nettoyer la lampe avec un chiffon sec et n'utilisez pas de produits chimiques ni de nettoyeurs ménagers.
6. Pour assurer une longue durée de vie, gardez la lampe à l'écart des environnements humides, mouillés et chauds.
7. N'utilisez pas la lampe lorsque le cordon est effiloché.
8. N'utilisez pas la lampe lorsque la tension spécifiée est dépassée.
9. Ne démontez pas ou ne réparez pas la lampe sans avoir la qualification nécessaire pour l'utiliser conformément aux réglementations locales.
10. Si le câble flexible externe de la lampe est endommagé, il doit être remplacé exclusivement par le fabricant ou son agent de service ou une personne qualifiée similaire afin d'éviter tout danger.

ITALIANO

⚠ AVVERTIMENTO

1. Leggere il manuale utente prima di utilizzare la lampada.
2. Avvitare saldamente i poli di collegamento per una maggiore robustezza.
3. Spegnerne l'alimentazione quando la lampada non è in funzione.
4. Non toccare la lampada con le mani bagnate e tenerla lontana dai liquidi.
5. Pulire la lampada con un panno asciutto e non utilizzare prodotti chimici e detersivi per la casa.
6. Per garantire una lunga durata, tenere la lampada lontana da ambienti umidi, bagnati e caldi.
7. Non utilizzare la lampada quando il cavo è sfilacciato.
8. Non utilizzare la lampada quando si supera la tensione specificata.
9. Non smontare o riparare la lampada senza la qualifica per l'uso secondo le normative locali.
10. Se il cavo flessibile esterno della lampada è danneggiato, deve essere sostituito esclusivamente dal produttore o dal suo agente di assistenza o da una persona qualificata per evitare pericoli.

ESPAÑOL

⚠ ADVERTENCIA

1. Lea el manual de usuario antes de utilizar la lámpara.
2. Atornille bien los polos de conexión para garantizar su resistencia.
3. Desconecte la alimentación cuando la lámpara no esté en funcionamiento.
4. No toque la lámpara con las manos mojadas y manténgala alejada de líquidos.
5. Limpie la lámpara con un paño seco y no utilice productos químicos ni limpiadores domésticos.
6. Para garantizar una larga vida útil, mantenga la lámpara alejada de entornos húmedos, mojados y calientes.
7. No utilice la lámpara si el cable está desgastado.
8. No utilice la lámpara si el voltaje excede el especificado.
9. No desmonte ni repare la lámpara sin estar cualificado para operarla según las normas locales.
10. Si el cable flexible externo de la lámpara está dañado, deberá ser reemplazado exclusivamente por el fabricante o su agente de servicio o una persona cualificada similar para evitar riesgos.

NEDERLANDS

⚠ WAARSCHUWING

1. Lees de gebruikershandleiding voordat u de lamp gebruikt.
2. Schroef de verbindingspalen stevig vast voor stevigheid.
3. Schakel de stroom uit wanneer de lamp niet in gebruik is.
4. Raak de lamp niet aan met natte handen en houd hem uit de buurt van vloeistoffen.
5. Reinig de lamp met een droge doek en gebruik geen chemicaliën en huishoudelijke schoonmaakmiddelen.
6. Om een lange levensduur te garanderen, houdt u de lamp uit vochtige, natte en hete omgevingen.
7. Gebruik de lamp niet wanneer het snoer gerafeld is.
8. Gebruik de lamp niet wanneer de opgegeven spanning wordt overschreden.
9. Demonteer of repareer de lamp niet zonder kwalificatie om te werken volgens uw lokale voorschriften.
10. Als de externe flexibele kabel van de lamp beschadigd is, mag deze uitsluitend worden vervangen door defabrikant of zijn serviceagent of een soortgelijk gekwalificeerd persoon om gevaar te voorkomen.

POLSKI

⚠ OSTRZEŻENIE

1. Przeczytaj instrukcję obsługi przed użyciem lampy.
2. Mocno przykręć bieguny przyłączeniowe, aby zapewnić stabilność.
3. Wyłącz zasilanie, gdy lampa nie jest używana.
4. Nie dotykaj lampy mokrymi rękami i trzymaj ją z dala od płynów.
5. Czyść lampę suchą szmatką i nie używaj chemikaliów ani domowych środków czyszczących.
6. Aby zapewnić długą żywotność, trzymaj lampę z dala od wilgotnych, mokrych i gorących środowisk.
7. Nie używaj lampy, gdy przewód jest postrzępiony.
8. Nie używaj lampy, gdy napięcie przekracza określone napięcie.
9. Nie rozbieraj ani nie naprawiaj lampy bez kwalifikacji do obsługi zgodnie z lokalnymi przepisami.
10. Jeśli zewnętrzny elastyczny kabel lampy jest uszkodzony, powinien zostać wymieniony wyłącznie przez producenta lub jego agenta serwisowego lub osobę wykwalifikowaną, aby uniknąć zagrożenia.

SVENSKA

⚠ VARNING

1. Läs bruksanvisningen innan du använder lampan.
2. Skruva fast anslutningsstolparna ordentligt för stabilitet.
3. Stäng av strömmen när lampan inte är på jobbet.
4. Rör inte lampan med våta händer och håll den borta från vätskor.
5. Ren gör lampan med en torr trasa och använd inte kemikalier och hushållsrengöringsmedel.
6. För att säkerställa lång livslängd, håll lampan borta från fuktiga, våta och varma miljöer.
7. Använd inte lampan när sladden är slitna.
8. Använd inte lampan när den angivna spänningen överskrids.
9. Ta inte isär eller reparera lampan utan kvalifikation för att fungera enligt lokala bestämmelser.
10. Om lampans externa flexibla kabel är skadad, ska den uteslutande ersättas av tillverkaren eller dennes serviceombud eller en annan kvalificerad person för att undvika fara.

印刷说明:

尺寸: 每折为95*210mm 正好一张A4纸横着打印