



ASSEMBLY INSTRUCTIONS

Pour le français, voir la page 2. Para el español, ver la página 3.

50-GALLON (189 L)

COMPOSTER

MODEL 60076

ITM./ART. 1900761

BEFORE ASSEMBLY:

- Assemble on a level surface
- At least 2 people are recommended for setup



**WATCH
3D ANIMATION
OF THE FULL ASSEMBLY**

BILT.®

Download on the
App Store

GET IT ON
Google Play

SCAN THE
CODE

OR SEARCH
1100800

FOR OUTDOOR DOMESTIC USE ONLY!

IMPORTANT, RETAIN FOR FUTURE REFERENCE: READ CAREFULLY.

TOOLS REQUIRED



TABLE OF CONTENTS

Icon Legend.....	4
Warnings & Notices.....	5
Parts Identifier.....	6
Bin Assembly.....	8
Frame Assembly.....	18
Lid Assembly.....	28
Additional Warnings.....	35
Cleaning & Care.....	38
Registration.....	39
Warranty.....	40

QUESTIONS?

Call: **1-800-225-3865**
 7:00 am–5:00 pm (Monday–Friday) MST
 and 9:00 am–1:00 pm Saturday MST
 (English, Français, Español)

CONTACT LIFETIME® CUSTOMER SERVICE:

Live Chat: www.lifetime.com/customerservice
 (click on "LIVE CHAT" tab)
For Customer Service in mainland Europe:
 E-mail: cs@lifetimeproducts.eu

MODEL# AND PRODUCT ID (you will need both when contacting us)
 Model Number: **60076**
 Product ID:



INSTRUCTIONS D'ASSEMBLAGE

For English, see page 1. Para el español, ver la página 3.

COMPOSTEUR DE 189 LITRES

MODÈLE n° 60076

AVANT L'ASSEMBLAGE :

- Assembler sur une surface de niveau
- Nous recommandons, au moins, 2 adultes pour l'assemblage



REGARDER ANIMATION 3D DE L'ASSEMBLAGE COMPLET

BILT.®

Download on the App Store
GET IT ON Google Play

SCANNER LE CODE OU CHERCHER 1100800

POUR USAGE DOMESTIQUE EN EXTÉRIEUR SEULEMENT! IMPORTANT, À LIRE ATTENTIVEMENT ET À CONSERVER!

OUTILS REQUIS



5/16 po (8 mm)



7/16 po (11 mm)



1/2 po (13 mm) (x2)



SOMMAIRE

Légende des icônes.....	4
Avertissements et avis.....	5
Identificateur de pièces.....	6
Assemblage des bacs.....	8
Assemblage de la charpente.....	18
Assemblage du couvercle.....	28
Avertissements supplémentaires..	35
Nettoyage et entretien.....	38
Enregistrement.....	39
Garantie.....	41

QUESTIONS ?

Composer le **1-800-225-3865**
Du lundi au vendredi 7 h – 17 h (HNR)
et samedi 9 h – 13 h (HNR)
(English, Français, Español)

CONTACTER LES SERVICES À LA CLIENTÈLE LIFETIME® :

Entretien en direct: www.lifetime.com/customerservice
(cliquer sur la languette « LIVE CHAT »)
Pour les services à la clientèle du continent européen :
É-mail : cs@lifetimeproducts.eu

N° DE MODÈLE ET RÉFÉRENCE DU PRODUIT
(il faut avoir les deux en entrant en contact avec nous)
N° de modèle : **60076**
Référence du produit :



INSTRUCCIONES DE ENSAMBLAJE

For English, see page 1. Pour le français, voir la page 2.

COMPOSTERA GIRATORIA DE 189 LITROS

MODELO n° 60076

ITM./ART. 1900761

ANTES DE ENSAMBLAR:

- Ensamblar sobre una superficie nivelada
- Recomendamos, al menos, 2 adultos para el ensamblaje



MIRAR LA ANIMACIÓN 3D DEL ENSAMBLAJE COMPLETO

BILT.®

Download on the App Store
GET IT ON Google Play

ESCANEAR EL CÓDIGO  O BUSCAR 1100800

¡SÓLO PARA USO DOMÉSTICO EN EXTERIORES!
¡IMPORTANTE, GUARDAR PARA FUTURA REFERENCIA: LEER CUIDADOSAMENTE!

INSTRUMENTAL REQUERIDO



ÍNDICE

Leyenda de íconos.....	4
Advertencias y avisos.....	5
Identificador de piezas.....	6
Ensamblaje de los barriles.....	8
Ensamblaje del armazón.....	18
Ensamblaje de la tapa.....	28
Advertencias adicionales.....	35
Limpieza y cuidado.....	38
Registro.....	39
Garantía.....	42

¿PREGUNTAS?

Marcar : **1-800-225-3865**
 De lunes hasta viernes 7:00 h–17:00 h (MST)
 y sábado 9:00 h–13:00 h (MST)
 (English, Français, Español)

PONERSE EN CONTACTO CON LOS SERVICIOS DE CLIENTES LIFETIME®

Chat en vivo: www.lifetime.com/customerservice
 (clicar en la lengüeta «LIVE CHAT»)
 Para el servicio a clientes en el continente europeo:
 Correo electrónico: cs@lifetimeproducts.eu

MODEL E ID DEL PRODUCTO (se necesitan los dos al contactarnos)
 Número de modelo: **60076**
 ID del producto:



ICON LEGEND / LÉGENDE DES ICÔNES / SIGNIFICADO DE LOS ÍCONOS



- Indicates special heed should be taken when reading.
- Indique qu'une attention spéciale doit être portée à la lecture.
- Indica que uno debe prestar atención al leer.

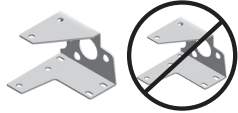

- Indicates the parts/no parts required for a section.
- Indique les pièces à utiliser/qu'aucune pièce n'est requise pour une section.
- Indica las piezas que se usarán/que no necesitan en una sección.



- Indicates the hardware to be used for a section.
- Indique la quincaillerie à utiliser pour une section.
- Indica los artículos de ferretería que se usarán para una sección.



- Indicates no hardware required for a specific page or section.
- Indique qu'aucun matériel n'est requis pour une page précise.
- Indica que no se necesitan los artículos de ferretería para una página específica.



- Indicates the tools to be used for a section.
- Indique les outils à utiliser pour une section.
- Indica las herramientas que se utilizarán para una sección.



- Indicates to use/not use an electric drill for a specific step.
- Indique quand utiliser une/que ne pas utiliser de perceuse électrique pour une étape précise.
- Indica la utilización de/que no utilizar un taladro eléctrico para un paso específico.



- These nuts are centerlock nuts. They are designed to be tight; therefore, they will be harder to tighten. Tighten until flush with the metal or plastic.
- Ces écrous sont des écrous de blocage central. Ils sont conçus pour être serrés; de ce fait, ils seront plus difficiles à resserrer. Serrer jusqu'à ce qu'ils soient au ras du métal ou du plastique.
- Estas tuercas son tuercas de bloqueo central. Están diseñadas para estar apretadas; por lo tanto, serán más difíciles de apretar. Apriételas hasta que estén al ras del metal o plástico.



- Indicates the number of adults required to perform a specific step, e.g., 2, 3, 4, etc.
- Indique le nombre d'adultes requis pour effectuer une étape spécifique, p. ex., 2, 3, 4, etc.
- Indica el número de adultos requeridos para realizar un paso específico, p.ej., 2, 3, 4, etc.



WARNINGS & NOTICES / AVERTISSEMENTS ET AVIS / ADVERTENCIAS Y AVISOS

English:

- **Failure to follow these warnings may result in serious injury or property damage and will void warranty.**
- To ensure safety, do not attempt to assemble this product without following the instructions carefully.
- Assemble on a level surface.
- Be aware that plastic pieces can be damaged by overtightening the screws. To avoid damage, we strongly recommend the use of a drill with a low torque setting. A #2 Phillips screwdriver may also be used.
- Two capable adults are required for assembly.
- All who participate in the assembly process should wear safety glasses throughout the assembly.
- Do not use or store hot objects near the product.
- Proper and complete assembly are essential to reduce the risk of accident or injury.
- **Most injuries are caused by misuse and/or not following instructions.**
- **Other warnings may be viewed towards the end of this manual.**

Français :

- **Le non-respect de ces avertissements peut entraîner en conséquence des blessures sérieuses ou dommages à la propriété et annulera la garantie.**
- Pour assurer la sécurité, ne pas tenter d'assembler ce produit sans suivre attentivement les instructions.
- Assembler ce produit sur une surface nivelée.
- Il est possible d'endommager les pièces en plastique en serrant les vis excessivement. Pour éviter d'endommager le plastique, nous recommandons vivement l'usage d'une perceuse électrique de faible puissance. S'utiliser aussi un tournevis cruciforme n° 2.
- Deux adultes sont requis pour assembler ce produit.
- Toutes les personnes qui participent à l'assemblage doivent porter des lunettes de sécurité tout le long de l'assemblage.
- Ne pas utiliser ou conserver des objets chauds près du produit.
- L'assemblage correct et complet est essentiel pour réduire le risque de dangers ou de blessures.
- **La plupart des blessures sont causées par l'abus ou le non-respect des instructions.**
- **Il y a d'autres avertissements vers la fin de ce manuel.**

Español:

- **El incumplimiento de seguir estas advertencias puede resultar en lesiones graves o daño a la propiedad y anulará la garantía.**
- Para asegurar la seguridad, no intentar armar este producto sin seguir detenidamente las instrucciones.
- Ensamblar este producto sobre una superficie nivelada.
- Es posible dañar las piezas de plástico por apretar demasiado los tornillos. Para evitar dañar el plástico, recomendamos l'utilisation de un taladro eléctrico de baja potencia. Se puede usar también un destornillador de punta Phillips No. 2.
- Dos adultos competentes son requeridos para ensamblar este producto.
- Todos los que participan en el ensamble deben llevar gafas de seguridad a lo largo del ensamble.
- No usar ni almacenar objetos calientes cerca el producto.
- El armado propio y completo son esenciales para reducir el riesgo de accidentes y lesiones.
- **La mayoría de las lesiones son causadas por el uso erróneo y/o el incumplimiento de seguir las instrucciones.**
- **Se pueden ver otras advertencias al final de este manual.**



PARTS IDENTIFIER / IDENTIFICATEUR DE PIÈCES / IDENTIFICADOR DE PIEZAS

PLASTIC PARTS / PIÈCES EN PLASTIQUE / PIEZAS DE PLÁSTICO



DBV (x1)

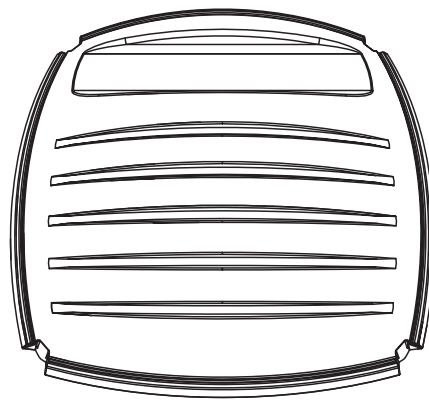

DBS (x1)

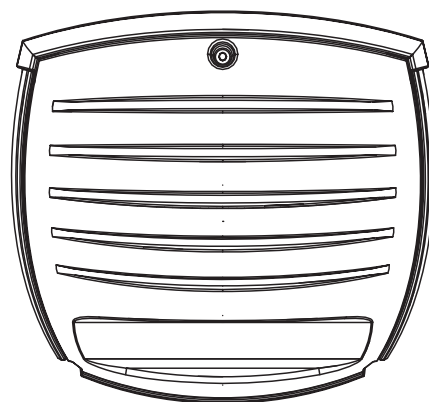

DBU (x1)



DBT (x2)

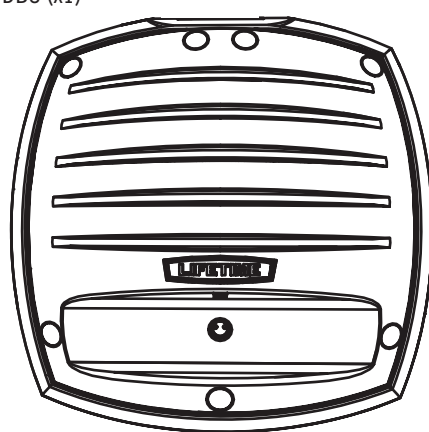

DBR (x1)



DCX (x8)

METAL PARTS / PIÈCES EN MÉTAL / PIEZAS DE METAL



DDF (x2)

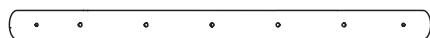

DCV (x1)

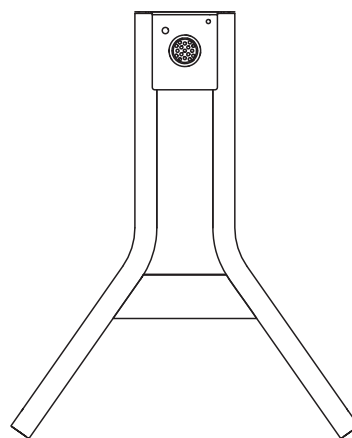

DCZ (x2)

1

BIN ASSEMBLY / ASSEMBLAGE DU BAC / ENSAMBLE DEL BARRIL



HARDWARE REQUIRED / QUINCAILLERIE REQUISE / HERRAJE REQUERIDO

Blister pack / Blister de quincaillerie / Blister de herraje

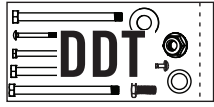

1

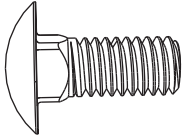

BIR (x6)



AAN (x6)

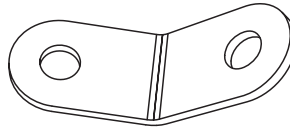

DEG (x4)

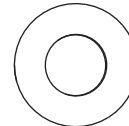

BHO (x6)

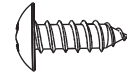

BBO (x8)



PARTS REQUIRED / PIÈCES REQUISES / PIEZAS REQUERIDAS

Small Parts / Petites pièces / Piezas pequeñas

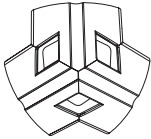

DDW (x4)

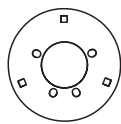

DCW (x2)



DCX (x8)

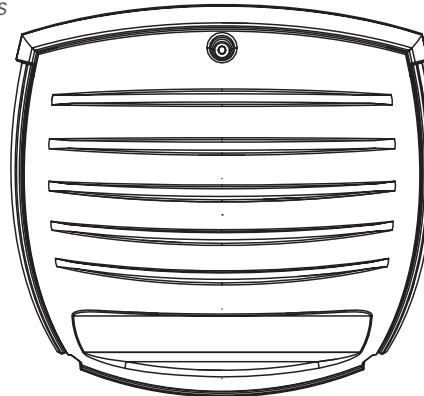

DBU (x1)

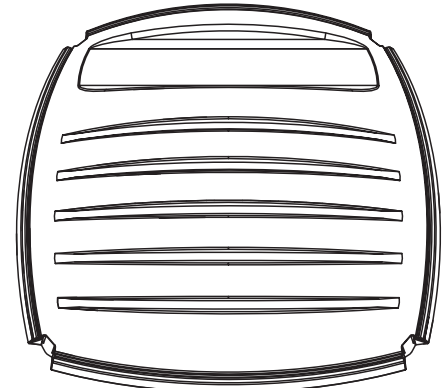

DBS (x1)



DBV (x1)



DBT (x2)

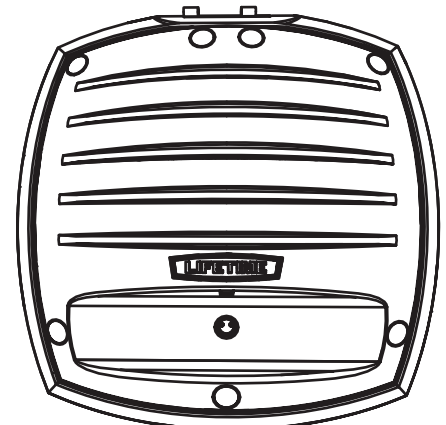

DBR (x1)



TOOLS REQUIRED / OUTILS REQUIS / INSTRUMENTAL REQUERIDO



1/2 in/po (≈13 mm)

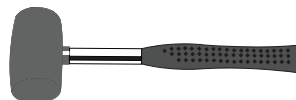

► SECTION 1 (CONTINUED) / SECTION 1 (SUITE) / SECCIÓN 1 (CONTINUACIÓN)

TOOLS AND HARDWARE REQUIRED / OUTILS ET QUINCAILLERIE REQUIS / INSTRUMENTAL Y HERRAJE REQUERIDOS

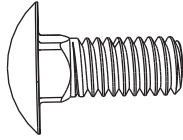
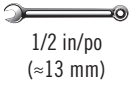

BIR (x6)

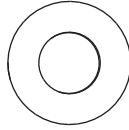

BHO (x6)

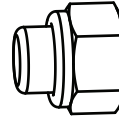

AAN (x6)

1.1

- Assemble a **Side Panel (DBT)** as shown.
- Assembler un **panneau latéral (DBT)** comme indiqué.
- Ensamblar un **panel lateral (DBT)** como se muestra.

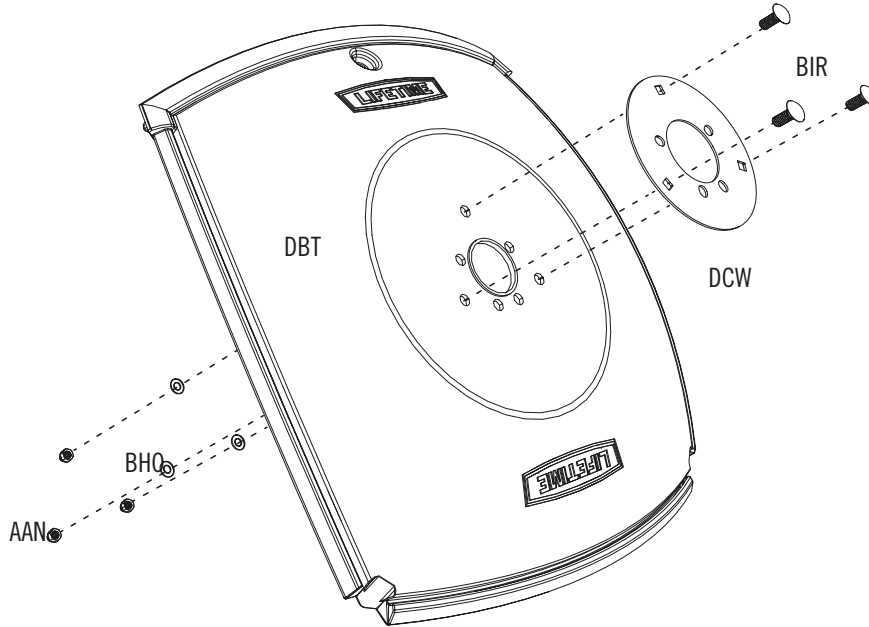

Note: Both Side Panels (DBT) look like this one. Repeat this step for the second Side Panel.

Remarque : Les deux panneaux latéraux (DBT) ressemblent à celui-ci. Répéter cette étape pour le deuxième panneau latéral.

Nota: Ambos paneles laterales (DBT) se parecen a esto. Repetir este paso para el segundo panel lateral.

► SECTION 1 (CONTINUED) / SECTION 1 (SUITE) / SECCIÓN 1 (CONTINUACIÓN)

TOOLS AND HARDWARE REQUIRED / OUTILS ET QUINCAILLERIE REQUIS / INSTRUMENTAL Y HERRAJE REQUERIDOS



1.2



DBV

• Slide a **Panel Connector (DCX)** onto the bottom of the **Back Panel (DBV)**—noting the orientation of the Panel. If necessary, use a rubber mallet to gently tap the Connector into place.

• Faire glisser un **connecteur de panneaux (DCX)** sur le bord inférieur du **panneau arrière (DBV)** — en notant l'orientation du panneau. Si besoin, employer un maillet en caoutchouc pour taper doucement le connecteur.

• Deslizar un **conector de paneles (DCX)** sobre el borde inferior del **panel trasero (DBV)**, notando la orientación del panel. Si es necesario, usar un mazo de goma para golpear suavemente el conector en su lugar.

DCX



Note: If necessary, use a non-stick cooking spray to help lubricate the parts to facilitate assembly.

Remarque : Si besoin, utiliser une huile végétale en aérosol pour lubrifier les pièces et faciliter l'assemblage.

Nota: Si es necesario, utilizar un aceite vegetal en aerosol para lubricar las piezas y facilitar el ensamble.

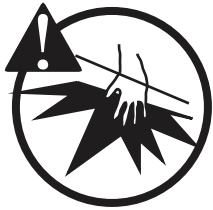

DBV

Two plugs
Deux capuchons
Dos tapones

1.3



DBS

• Slide the top edge of the **Bottom Panel (DBS)**—noting the orientation of the Panel—onto the Panel Connector. If necessary, use a rubber mallet to gently tap the Panel into place.

• Faire glisser le **panneau inférieur (DBS)** — en notant l'orientation du panneau — à l'intérieur du connecteur de panneaux. Si besoin, employer un maillet en caoutchouc pour taper doucement le panneau.

• Deslizar el borde superior del **panel inferior (DBS)**, notando la orientación del panel, dentro del conector de paneles. Si es necesario, usar un mazo de goma para golpear suavemente el panel en su lugar.

DBS

DBV

► SECTION 1 (CONTINUED) / SECTION 1 (SUITE) / SECCIÓN 1 (CONTINUACIÓN)

TOOLS AND HARDWARE REQUIRED / OUTILS ET QUINCAILLERIE REQUIS / INSTRUMENTAL Y HERRAJE REQUERIDOS



1.4

- Slide a **Panel Connector (DCX)** onto the side of the **Back Panel (DBV)**—note the orientation of the Panels. If necessary, use a rubber mallet to gently tap the Connector into place.
- Faire glisser un **connecteur de panneaux (DCX)** sur le bord latéral du **panneau arrière (DBV)** — en notant l'orientation des panneaux. Si besoin, employer un maillet en caoutchouc pour taper doucement le connecteur.
- Deslizar un **conector de paneles (DCX)** sobre el borde lateral del **panel trasero (DBV)**, note la orientación de los paneles. Si es necesario, usar un mazo de goma para golpear suavemente el conector en su lugar.



Note: The "B" near the edge of the inside surface of these two Panels indicate that these two edges go next to one another.

Remarque : La « B » près du bord de la surface intérieure de ces deux panneaux indique que ces deux bords doivent être adjacents.

Nota: La «B» cerca del borde de la superficie interior de estos dos paneles indica que estos dos bordes deben estar adyacentes.

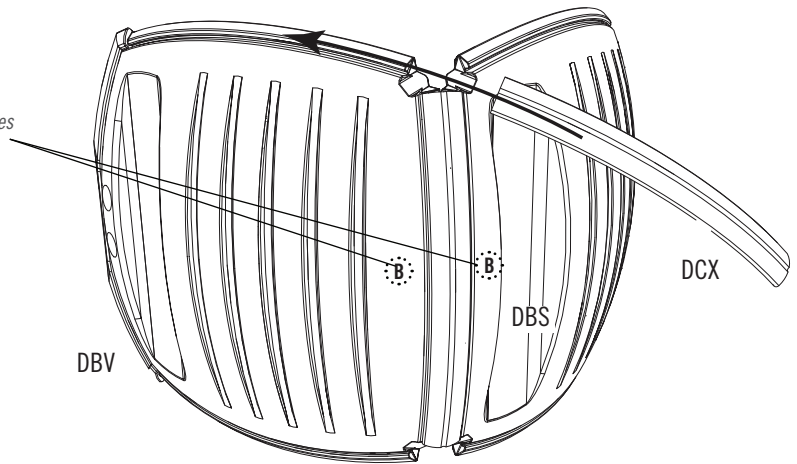
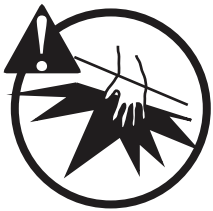

1.5



DBT

- Slide the side edge of a **Side Panel (DBT)** onto the Panel Connector—noting the orientation of the Panels. If necessary, use a rubber mallet to gently tap the Panel into place.
- Faire glisser le bord latéral du **panneau latéral (DBT)** à l'intérieur du connecteur de panneaux — en notant l'orientation des panneaux. Si besoin, employer un maillet en caoutchouc pour taper doucement le panneau.
- Deslice el borde lateral del **panel lateral (DBT)** dentro del conector de paneles, notando la orientación de los paneles. Si es necesario, usar un mazo de goma para golpear suavemente el panel en su lugar.

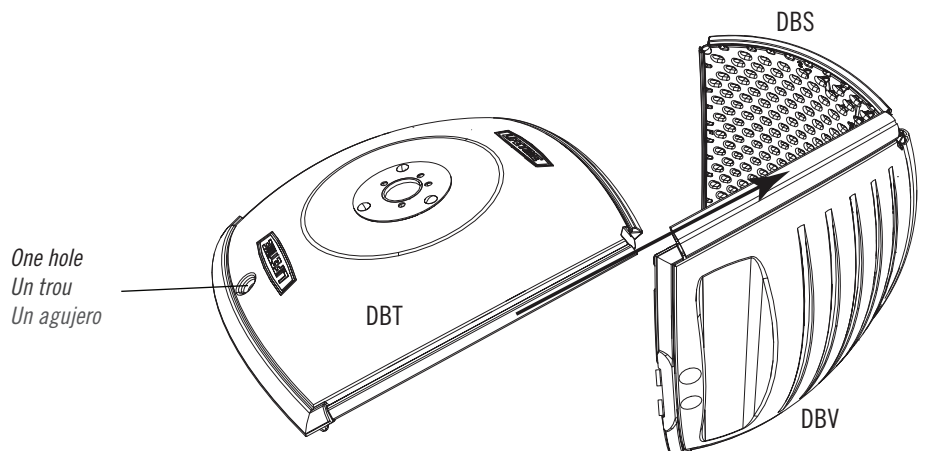

► SECTION 1 (CONTINUED) / SECTION 1 (SUITE) / SECCIÓN 1 (CONTINUACIÓN)

TOOLS AND HARDWARE REQUIRED / OUTILS ET QUINCAILLERIE REQUIS / INSTRUMENTAL Y HERRAJE REQUERIDOS



1.6

- Slide a **Panel Connector (DCX)** onto the edges of the Bottom and Side Panels. If necessary, use a rubber mallet to gently tap the Connector into place.
- Faire glisser un **connecteur de panneaux (DCX)** sur les bords des panneaux latéral et inférieur. Si besoin, employer un maillet en caoutchouc pour taper doucement le connecteur.
- Deslizar un **conector de paneles (DCX)** sobre los bordes de los paneles lateral e inferior. Si es necesario, usar un mazo de goma para golpear suavemente el conector en su lugar.

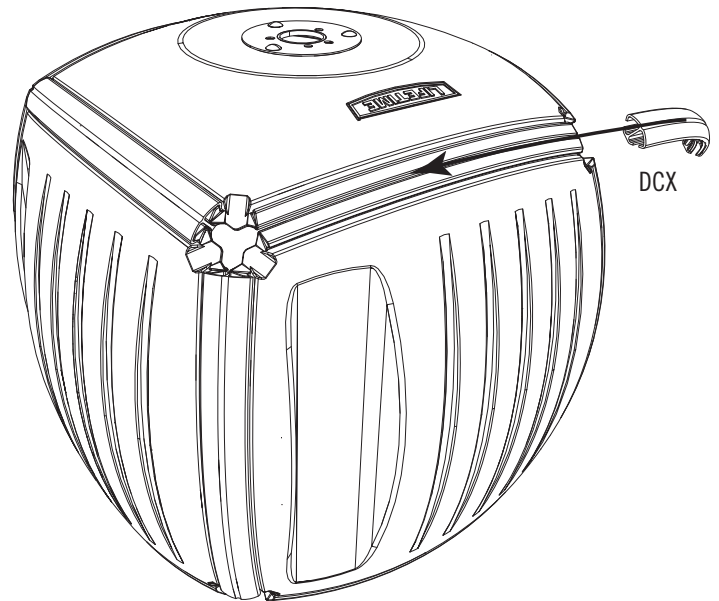

1.7

- Slide a **Panel Connector (DCX)** onto the edge of the Rear Panel. If necessary, use a rubber mallet to gently tap the Connector into place.
- Faire glisser un **connecteur de panneaux (DCX)** sur le bord du panneau arrière. Si besoin, employer un maillet en caoutchouc pour taper doucement le connecteur.
- Deslizar un **conector de paneles (DCX)** sobre el borde lateral del panel trasero. Si es necesario, usar un mazo de goma para golpear suavemente el conector en su lugar.

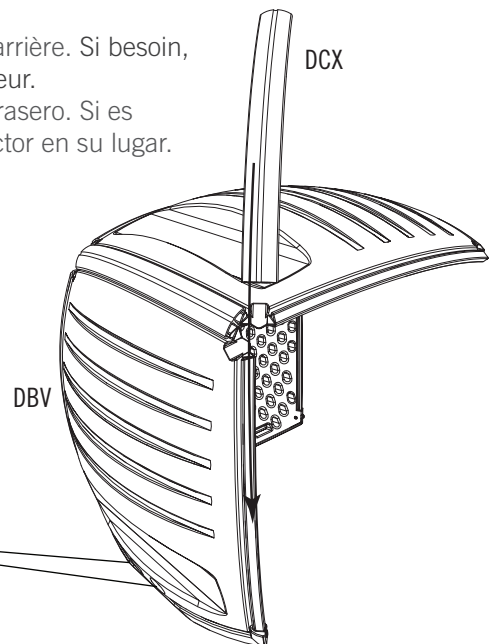

Two plugs
Deux capuchons
Dos tapones

► SECTION 1 (CONTINUED) / SECTION 1 (SUITE) / SECCIÓN 1 (CONTINUACIÓN)

TOOLS AND HARDWARE REQUIRED / OUTILS ET QUINCAILLERIE REQUIS / INSTRUMENTAL Y HERRAJE REQUERIDOS



1.8



DBT

• Slide the second **Side Panel (DBT)** into the Panel Connector located on the Rear Panel. Then Slide a **Panel Connector (DCX)** over the Side and Bottom Panels. If necessary, use a rubber mallet to gently tap the Connector into place.

• Faire glisser le bord du deuxième **panneau latéral (DBT)** à l'intérieur du connecteur de panneaux situé sur le panneau arrière. Ensuite, faire glisser un **connecteur de panneaux (DCX)** sur les bords des panneaux latéral et inférieur. Si besoin, employer un maillet en caoutchouc pour taper doucement le connecteur.

• Deslizar el segundo **panel lateral (DBT)** dentro del conector de paneles ubicado en el panel trasero. Entonces, deslizar un **conector de paneles (DCX)** sobre los bordes de los paneles lateral e inferior. Si es necesario, usar un mazo de goma para golpear suavemente el conector en su lugar.

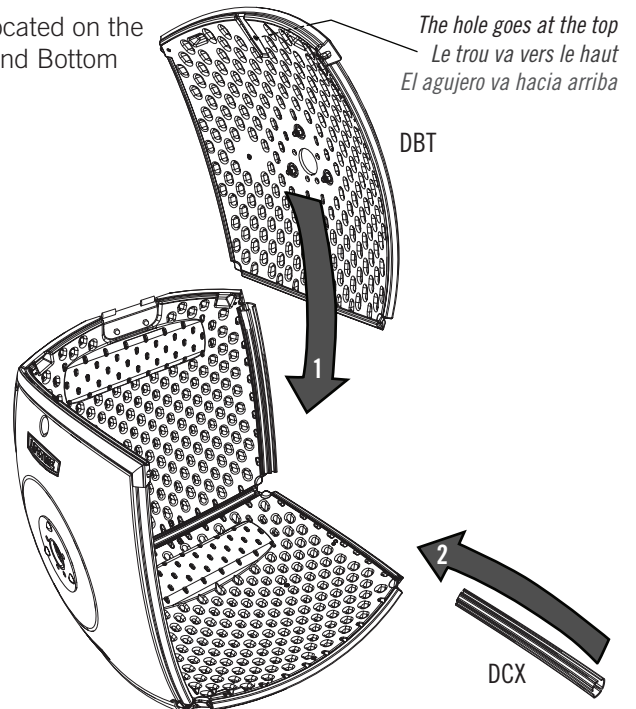

1.9

• Slide a **Panel Connector (DCX)** onto the edge of the Side Panel. If necessary, use a rubber mallet to gently tap the Connector into place.

• Faire glisser un **connecteur de panneaux (DCX)** sur le bord du panneau latéral. Si besoin, employer un maillet en caoutchouc pour taper doucement le connecteur.

• Deslizar un **conector de paneles (DCX)** sobre el borde del panel lateral. Si es necesario, usar un mazo de goma para golpear suavemente el conector en su lugar.

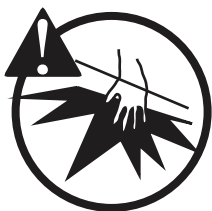

► SECTION 1 (CONTINUED) / SECTION 1 (SUITE) / SECCIÓN 1 (CONTINUACIÓN)

TOOLS AND HARDWARE REQUIRED / OUTILS ET QUINCAILLERIE REQUIS / INSTRUMENTAL Y HERRAJE REQUERIDOS



1.10



DBU

- Slide the **Front Panel (DBU)** into the Panel Connector located on the Side Panel—noting the orientation of the Panel. If necessary, use a rubber mallet to gently tap the Connector into place.
- Faire glisser le bord du **panneau avant (DBU)** à l'intérieur du connecteur de panneaux situé sur le panneau latéral — en notant l'orientation du panneau. Si besoin, employer un maillet en caoutchouc pour taper doucement le connecteur.
- Deslizar el **panel delantero (DBU)** dentro del conector de paneles ubicado en el panel lateral, notando la orientación del panel. Si es necesario, usar un mazo de goma para golpear suavemente el conector en su lugar.

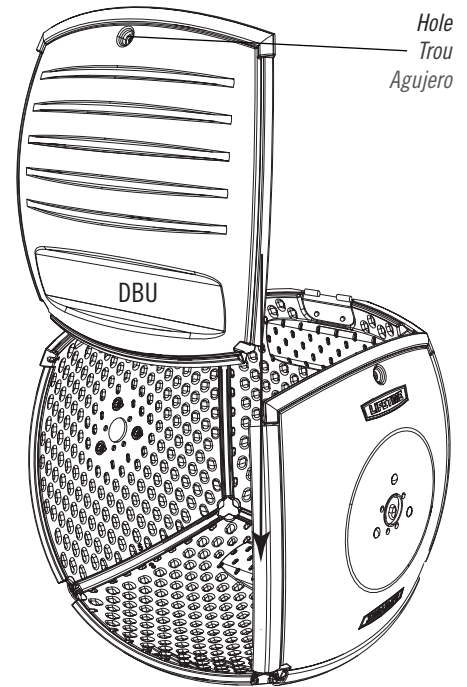

1.11

- Slide the last two **Panel Connectors (DCX)** onto the edges of the Panels one at a time. If necessary, use a rubber mallet to gently tap the Connector into place.
- Faire glisser les derniers **connecteurs de panneaux (DCX)** sur les bords des panneaux l'un après l'autre. Si besoin, employer un maillet en caoutchouc pour taper doucement le connecteur.
- Deslizar los últimos dos **conectores de paneles (DCX)** sobre los bordes de los paneles uno por uno. Si es necesario, usar un mazo de goma para golpear suavemente el conector en su lugar.

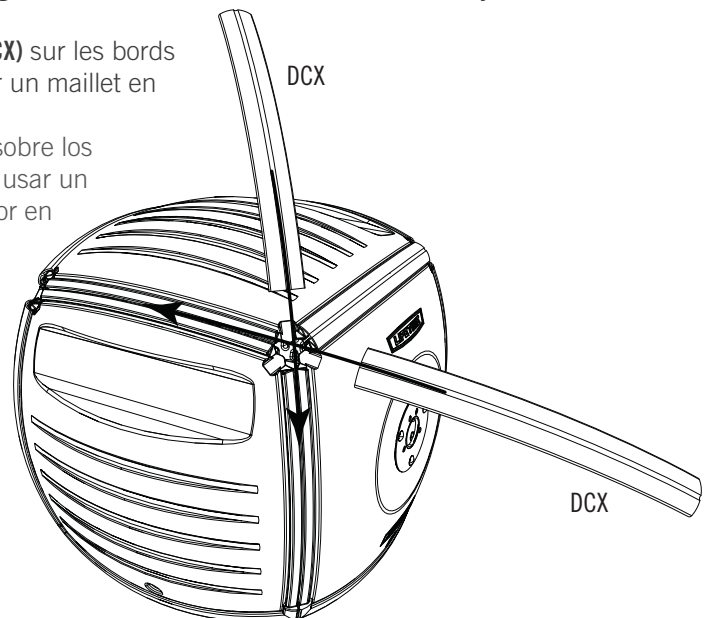

► SECTION 1 (CONTINUED) / SECTION 1 (SUITE) / SECCIÓN 1 (CONTINUACIÓN)

TOOLS AND HARDWARE REQUIRED / OUTILS ET QUINCAILLERIE REQUIS / INSTRUMENTAL Y HERRAJE REQUERIDOS

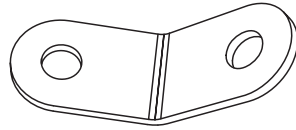

DEG (x4)

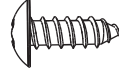

BBO (x8)

1.12

- Secure a **Corner Bracket (DEG)** to the inside corner of the Bin as shown.
- Fixer un **support angulaire (DEG)** à l'encoignure du bac comme indiqué.
- Fijar un **soporte angular (DEG)** a un rincón del barril como se muestra.



Note: Repeat this step for each inside corner.

Remarque : Répéter cette étape pour chaque encoignure.

Nota: Repetir este paso para cada rincón.

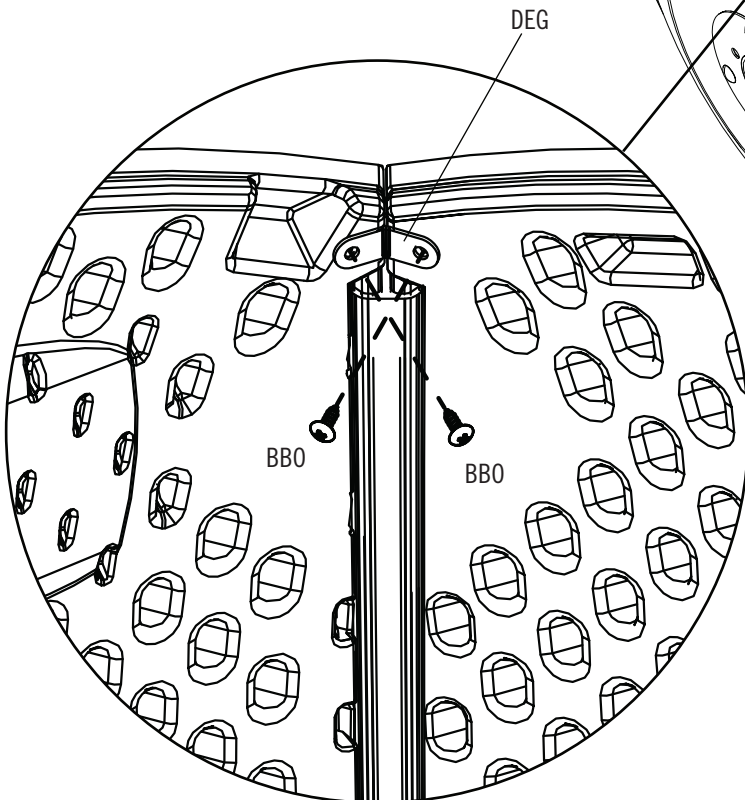
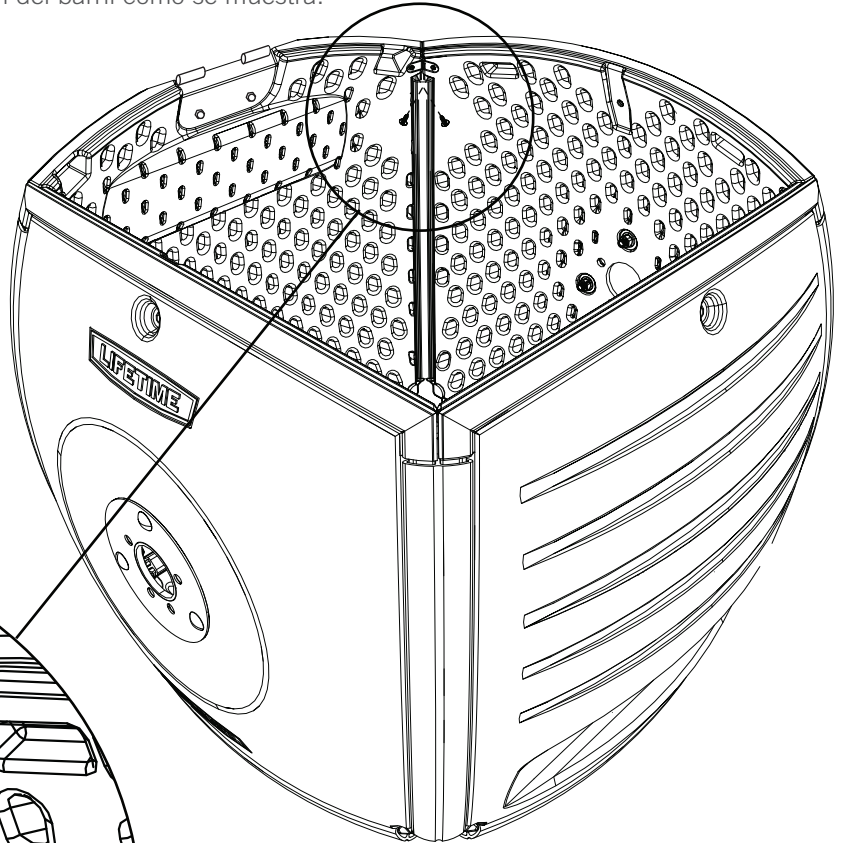

► SECTION 1 (CONTINUED) / SECTION 1 (SUITE) / SECCIÓN 1 (CONTINUACIÓN)

TOOLS AND HARDWARE REQUIRED / OUTILS ET QUINCAILLERIE REQUIS / INSTRUMENTAL Y HERRAJE REQUERIDOS



1.13

- Insert the lips of the two lower clips of a **Corner Cap (DDW)** down behind the two lower Panel corners.
- Insérer les bords des deux clip inférieurs d'un **capuchon angulaire (DDW)** arrière des deux angles des panneaux.
- Insertar los bordes de los dos clips inferiores de un **tapón angular (DDW)** detrás de las dos esquinas de los paneles inferiores.



Note: The clips are shaded for illustration purposes only; any clip can be the top clip.

Remarque : Les clips sont colorés pour fins d'illustration seulement ; tous les clips peuvent être le clip supérieur.

Nota: Los clips han sido tonalizados a efectos de aclaración solamente; cualquier clip puede estar en la posición superior.

Top Clip/ Clip supérieur / Clip superior

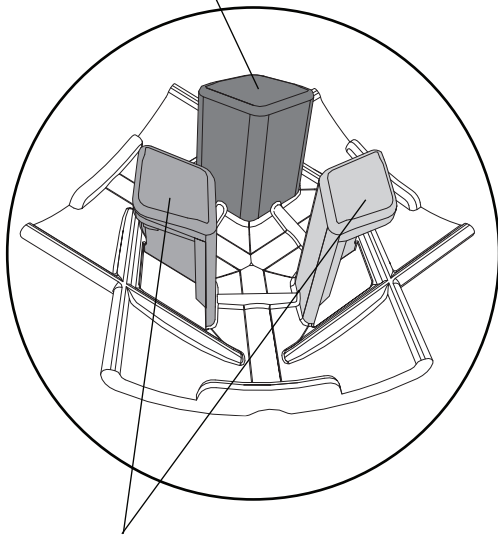

For Top Clip/ Pour le Clip supérieur / Para el Clip superior

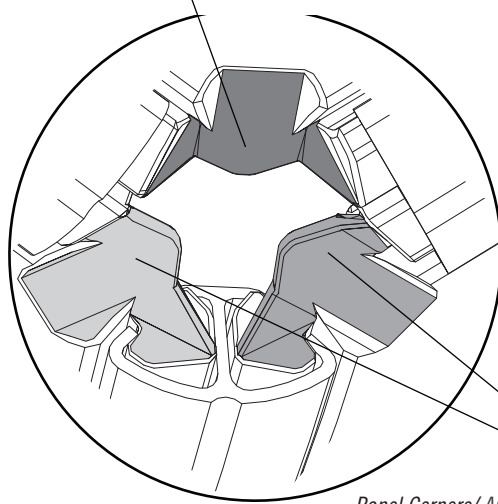

Panel Corners/ Angles des panneaux / Esquinas de los paneles

Bottom Clips/ Clips inférieurs / Clips inferiores

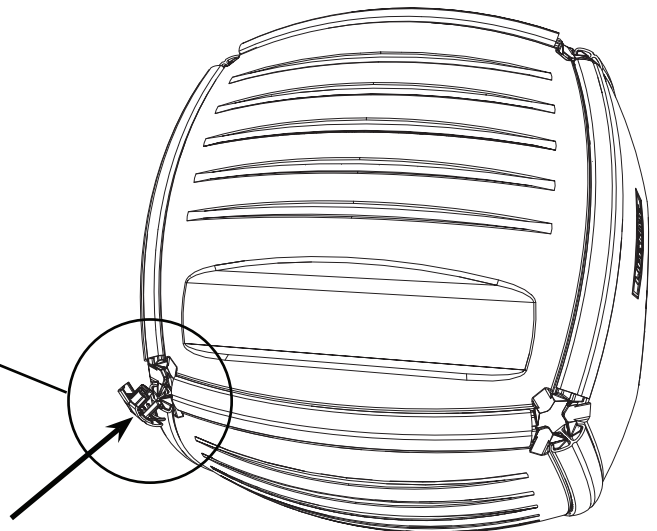
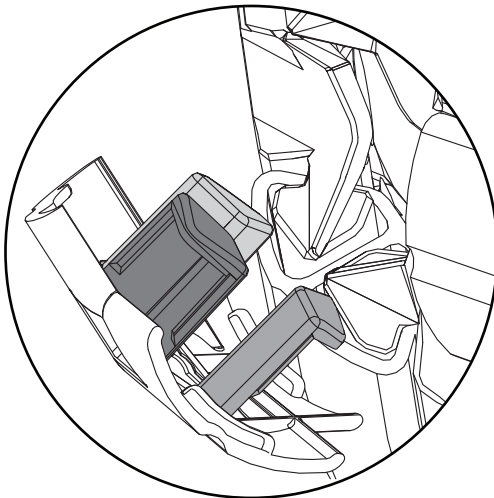

► SECTION 1 (CONTINUED) / SECTION 1 (SUITE) / SECCIÓN 1 (CONTINUACIÓN)

TOOLS AND HARDWARE REQUIRED / OUTILS ET QUINCAILLERIE REQUIS / INSTRUMENTAL Y HERRAJE REQUERIDOS



1.14

- After inserting the two lower clips behind the corners of the Panels, gently press down on the upper clip with a screwdriver to help slip it behind the upper corner of the Panel.
- Après avoir inséré les deux clips inférieurs derrière des angles des panneaux, pousser légèrement le clip supérieur avec une tournevis pour aider à insérer le clip derrière de l'angle du panneau.
- Después de insertar los dos clips inferiores detrás de las esquinas de los paneles, presionar ligeramente en el clip superior con un destornillador para ayudar a insertar el clip detrás de la esquina del panel.



Note: Repeat these steps for all corners.

Remarque : Répéter ces étapes pour tous les angles.

Nota: Repetir estos pasos para todas las esquinas.

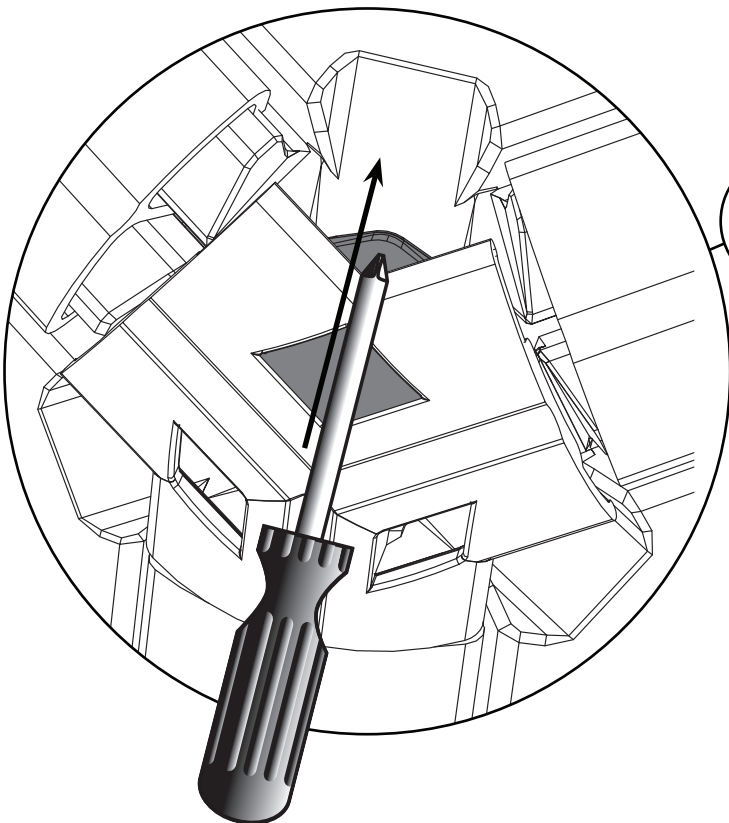

2

FRAME ASSEMBLY / ASSEMBLAGE DE LA CHARPENTE / ENSAMBLE DEL ARMAZÓN



HARDWARE REQUIRED / QUINCAILLERIE REQUISE / HERRAJE REQUERIDO

Blister pack / Blister de quincaillerie / Blister de herraje

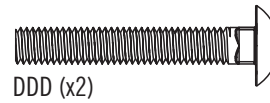
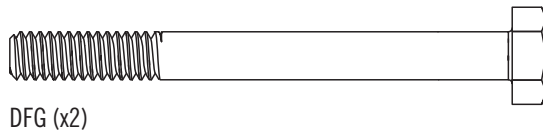

2

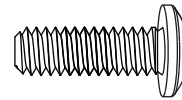
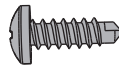

PARTS REQUIRED / PIÈCES REQUISES / PIEZAS REQUERIDAS

Small Parts / Petites pièces / Piezas pequeñas

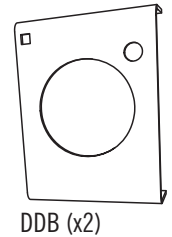
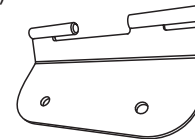
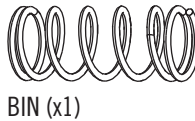
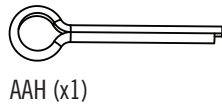
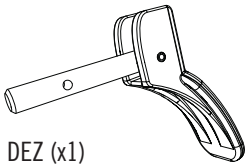
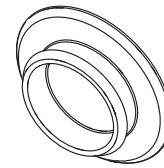
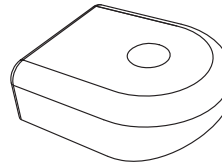
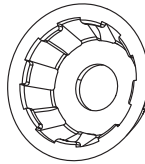
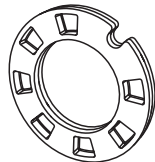
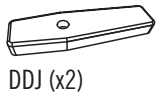

Metal Parts / Pièces en métal / Piezas de metal

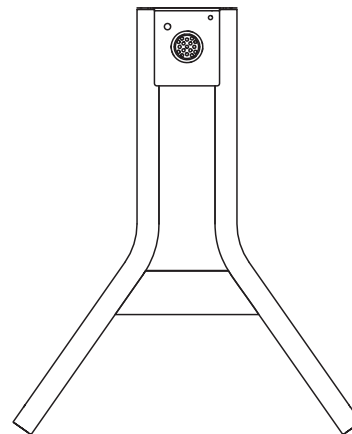
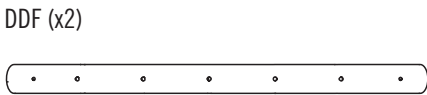
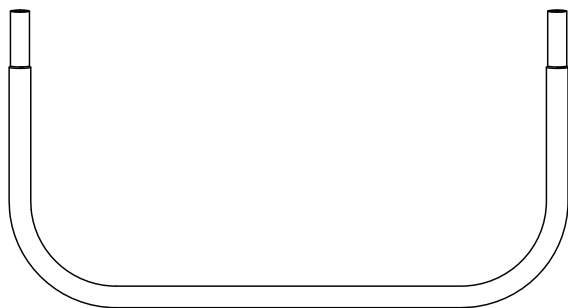

TOOLS REQUIRED / OUTILS REQUIS / INSTRUMENTAL REQUERIDO

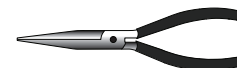

► SECTION 2 (CONTINUED) / SECTION 2 (SUITE) / SECCIÓN 2 (CONTINUACIÓN)

TOOLS AND HARDWARE REQUIRED / OUTILS ET QUINCAILLERIE REQUIS / INSTRUMENTAL Y HERRAJE REQUERIDOS



BIN (x1)

2.1

- Insert the pin of the **Locking Pin (DEZ)** through the hole in the **Upper Leg (DCZ)** as shown.
- Insérer la **goupille de de verrouillage (DEZ)** à travers le trou du **pied supérieur (DCZ)** comme indiqué.
- Introducir el **pasador de cierre (DEZ)** a través del agujero en la **pata superior (DCZ)** como se muestra.

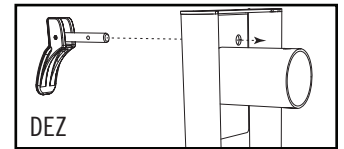
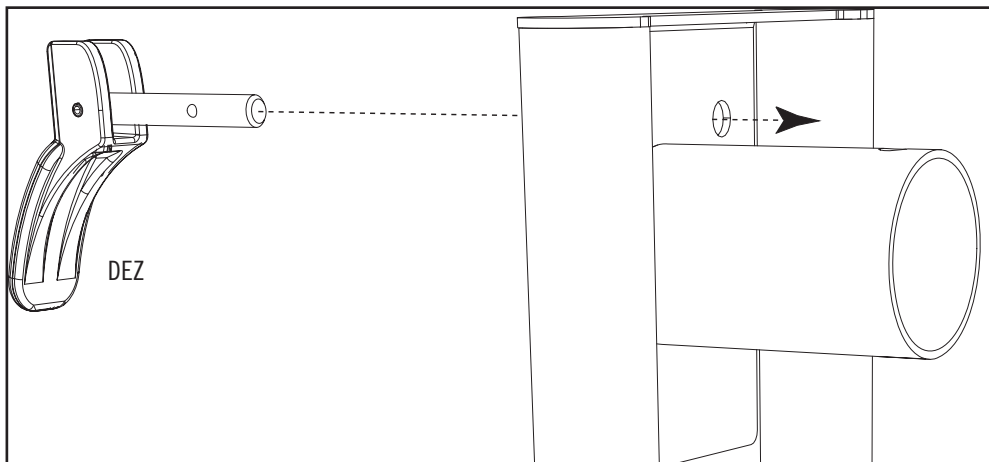

DCZ

2.2

- Slide the **Spring (BIN)** over the pin of the Locking Pin Assembly as shown.
- Faire glisser le **ressort (BIN)** sur la goupille de verrouillage comme indiqué.
- Deslizar el **resorte (BIN)** sobre el pasador de cierre como se muestra.

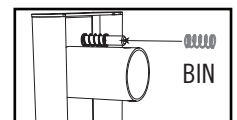
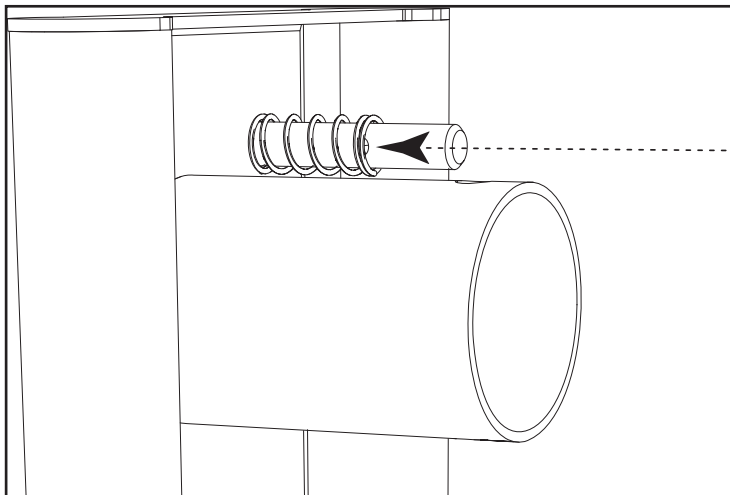

BIN

► SECTION 2 (CONTINUED) / SECTION 2 (SUITE) / SECCIÓN 2 (CONTINUACIÓN)

TOOLS AND HARDWARE REQUIRED / OUTILS ET QUINCAILLERIE REQUIS / INSTRUMENTAL Y HERRAJE REQUERIDOS

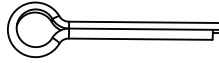

AAH (x1)

2.3

- Insert a **Cotter Pin (AAH)** in front of the Spring and through the hole in the pin of the Locking Pin as shown.
- Insérer une **clavette (AAH)** devant le ressort et à travers le trou dans la goupille de verrouillage comme indiqué.
- Insertar una **chaveta (AAH)** en frente del resorte y a través del agujero en el pasador de cierre como se muestra.

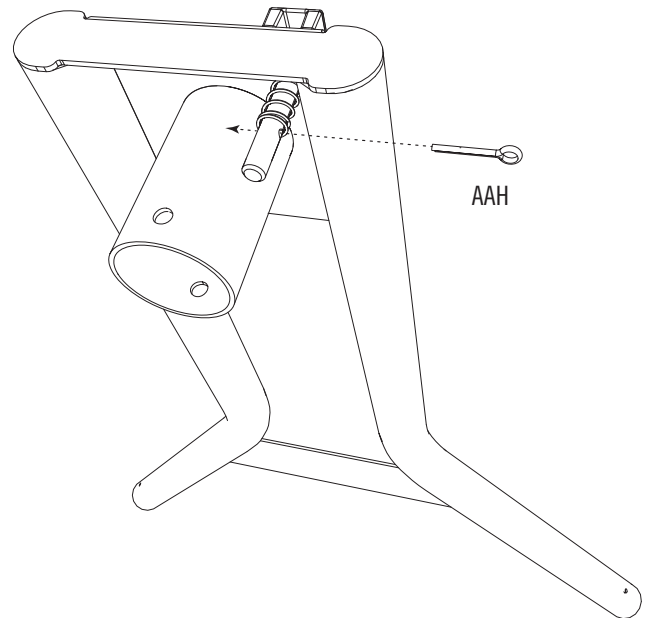

2.4



- Bend the ends of the Cotter Pin outward to lock the Locking Pin in place as shown.
- Plier les extrémités de la clavette vers l'extérieur pour attacher bien la goupille de verrouillage comme indiqué.
- Doblar los extremos de la chaveta hacia afuera para sujetar bien el pasador de cierre como se muestra.

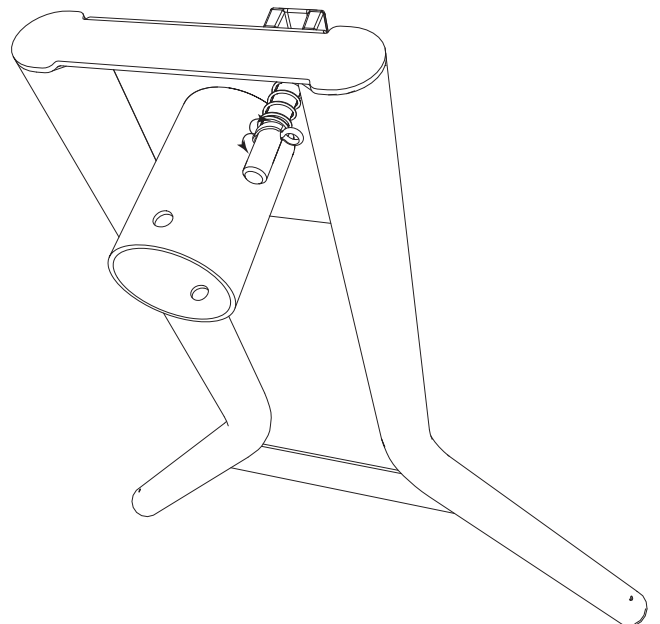

► SECTION 2 (CONTINUED) / SECTION 2 (SUITE) / SECCIÓN 2 (CONTINUACIÓN)

TOOLS AND HARDWARE REQUIRED / OUTILS ET QUINCAILLERIE REQUIS / INSTRUMENTAL Y HERRAJE REQUERIDOS



5/16 in/po
(≈8 mm)

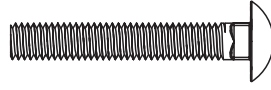

DDD (x2)



ADK (x2)

2.5

- Slide a **Leg Bracket (DDB)** over the pin and tube of the Upper Leg as shown. Secure with the required hardware. **Do not tighten the Nut (ADK) until instructed to do so. Do not allow the Bracket to overlap the Leg or the Ventilation Tube will bind and it will difficult to align the holes in step 2.10.**
- Faire glisser un **support de pied (DDB)** sur la goupille et le pied supérieur comme indiqué. Fixer le support en place à l'aide de la quincaillerie indiquée. **Ne pas serrer l'écrou (ADK) avant d'y être invité. Ne pas permettre le support se chevaucher le pied ; le tube d'aération ne tournera pas et il sera difficile d'aligner les trous à l'étape 2.10.**
- Deslizar un **soporte de pata (DDB)** sobre el pasador y la pata superior como se muestra. Sujetar el soporte en su lugar con el herraje indicado. **No apretar la tuerca (ADK) hasta que se le indique. No permitir el soporte solapar la pata; el tubo de ventilación no girará y será difícil alinear los agujeros en el paso 2.10.**

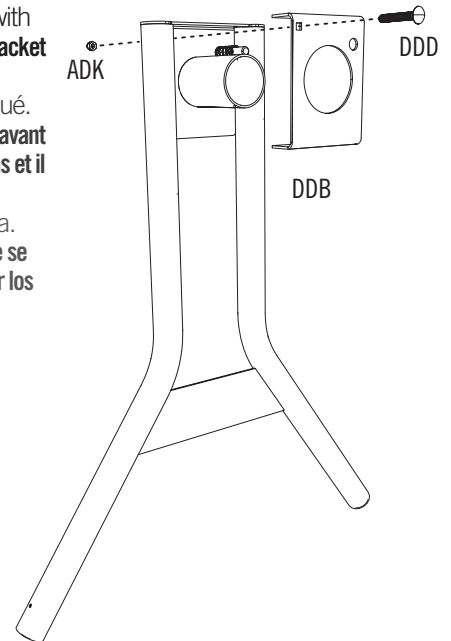
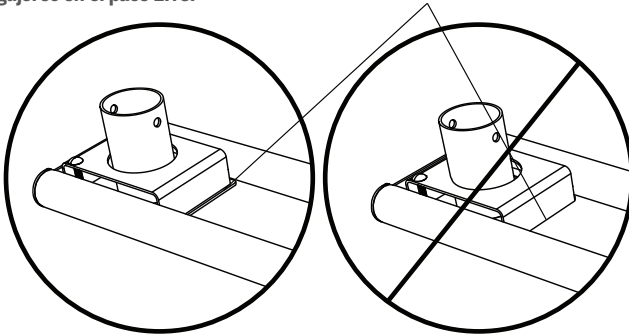

2.6

- Repeat step 2.5 for the second Upper Leg (DCZ). **Do not tighten the Nut (ADK) until instructed to do so.**
- Répéter l'étape 2.5 pour le deuxième pied supérieur (DCZ). **Ne pas serrer l'écrou (ADK) avant d'y être invité.**
- Repetir el paso 2.5 para la segunda pata superior (DCZ). **No apretar la tuerca (ADK) hasta se le indique.**

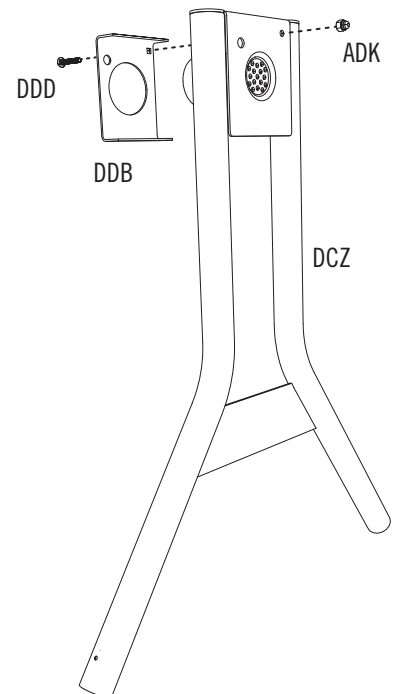
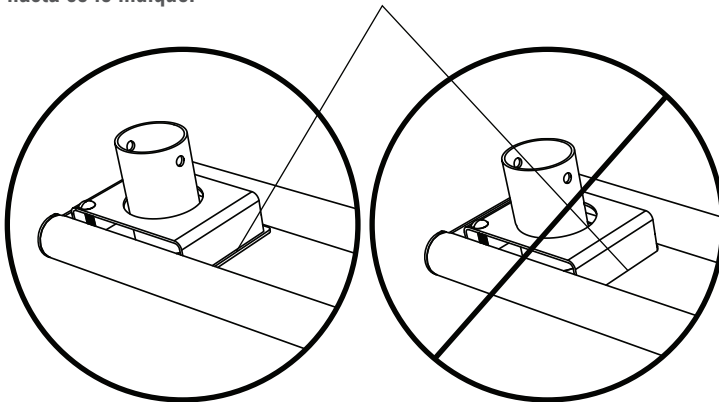

► SECTION 2 (CONTINUED) / SECTION 2 (SUITE) / SECCIÓN 2 (CONTINUACIÓN)

TOOLS AND HARDWARE REQUIRED / OUTILS ET QUINCAILLERIE REQUIS / INSTRUMENTAL Y HERRAJE REQUERIDOS



2.7

- Slide an **Aeration Tube (DCV)** into the Drum as shown.
- Faire glisser le **tube d'aération (DCV)** à travers le bac comme indiqué.
- Deslizar el **tubo de ventilación (DCV)** dentro del barril como se muestra.

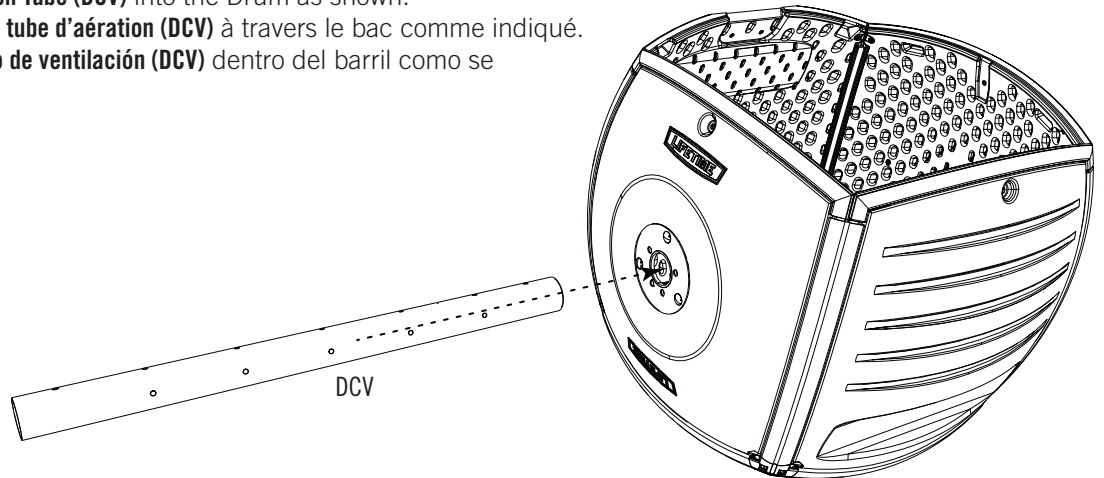

2.8

- Slide a **Drum Spacer (DDC)** and the first Upper Leg (from steps 2.1–2.5) onto the Aeration Tube as shown. **Ensure the notch in the Drum Spacer aligns with the pin of the Locking Pin.**
- Faire glisser une **pièce d'écartement pour les bacs (DDC)** et le premier pied supérieur (des étapes 2.1 – 2.5) sur le tube d'aération comme indiqué. **Veiller à aligner l'encoche de la pièce d'écartement avec la goupille de verrouillage.**
- Deslizar un **espaciador para el barril (DDC)** y la primera pata superior (de los pasos 2.1–2.5) sobre el tubo de ventilación como se muestra. **Asegurarse de alinear la muesca en el espaciador con el pasador de cierre.**

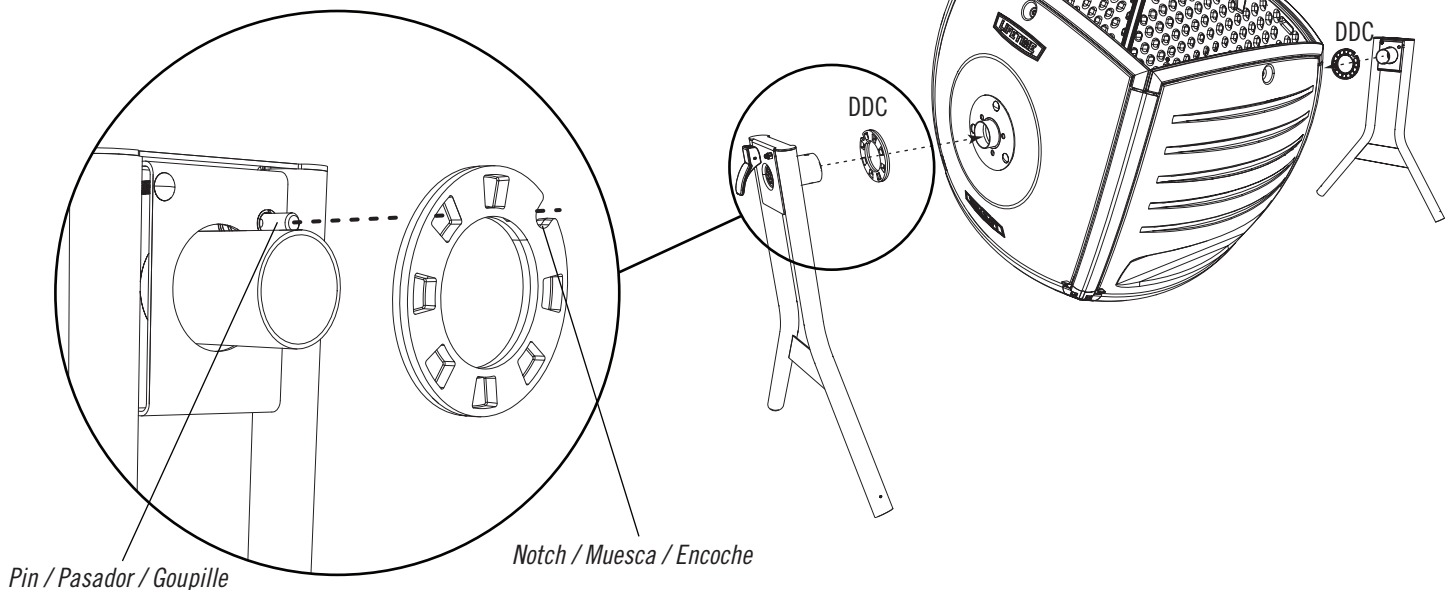

► SECTION 2 (CONTINUED) / SECTION 2 (SUITE) / SECCIÓN 2 (CONTINUACIÓN)

TOOLS AND HARDWARE REQUIRED / OUTILS ET QUINCAILLERIE REQUIS / INSTRUMENTAL Y HERRAJE REQUERIDOS

1/2 in/po
(≈13 mm) (x2)



DFG (x2)



ADJ (x2)

2.9

- Rotate the Locking Pin downward to secure the Bin in place.
- Tourner la goupille de verrouillage ver le bas pour fixer le bac en place.
- Girar el pasador de cierre hacia abajo para fijar el barril en su lugar.

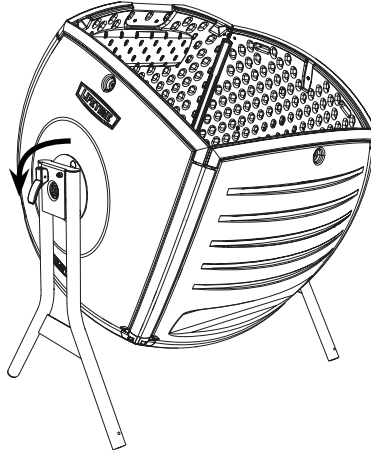

2.10

- Secure the Aeration Tube in place using the hardware indicated.
- Attacher le tube d'aération en place à l'aide de la quincaillerie indiquée.
- Sujetar el tubo de ventilación en su lugar usando el herraje indicado.

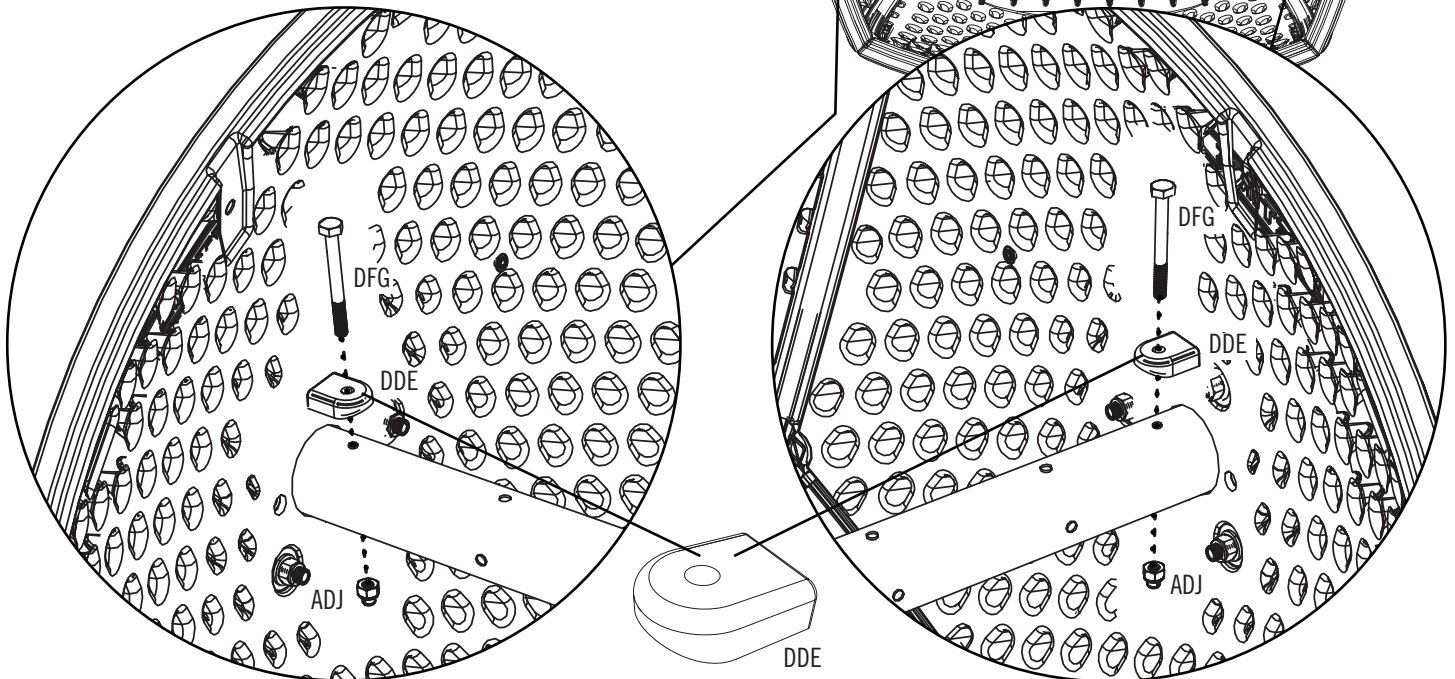
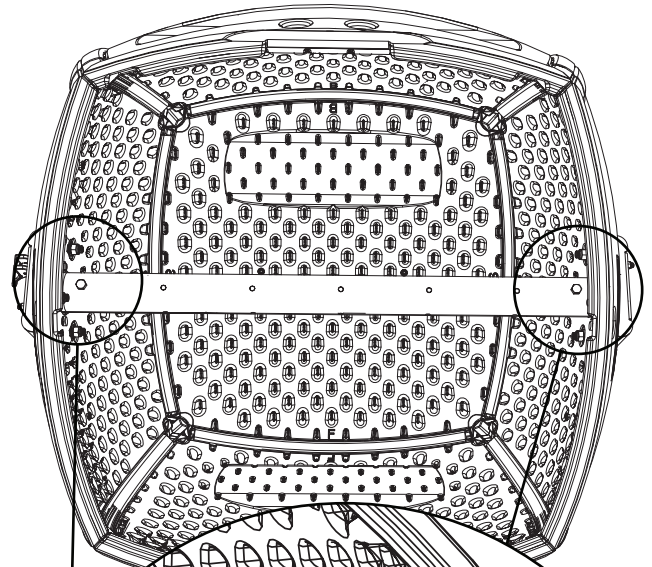

► SECTION 2 (CONTINUED) / SECTION 2 (SUITE) / SECCIÓN 2 (CONTINUACIÓN)

TOOLS AND HARDWARE REQUIRED / OUTILS ET QUINCAILLERIE REQUIS / INSTRUMENTAL Y HERRAJE REQUERIDOS

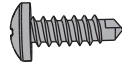

BHJ (x4)

2.11

- Slide the **Lower Legs (DDF)** into the Upper Legs as shown. **Completely tighten the Nuts (ADK) from Steps 2.5 and 2.6.**
- Faire glisser les **pieds inférieurs (DDF)** à l'intérieur des pieds supérieurs comme indiqué. **Serrer complètement les écrous (ADK) des étapes 2.5 – 2.6.**
- Deslizar las **patas inferiores (DDF)** dentro de las patas superiores como se muestra. **Apretar por completo las tuercas (ADK) de los pasos 2.5–2.6.**

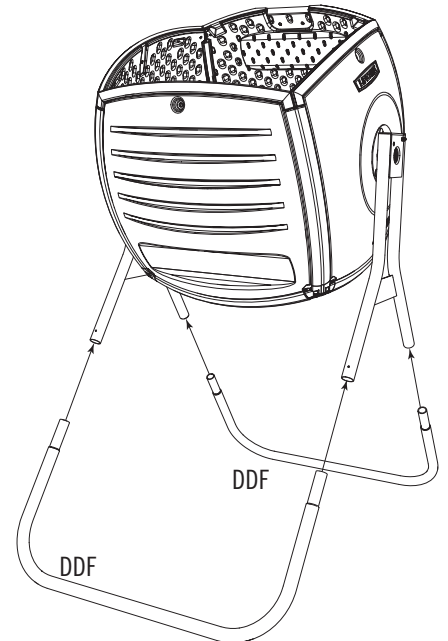

2.12



- Secure the Lower Legs to the Upper Legs using the required hardware.
- Fixer bien les pieds inférieurs au pieds supérieurs à l'aide de la quincaillerie requise.
- Sujetar las patas inferiores a las patas superiores usando el herraje requerido.



Note: These Screws (BHJ) are self-drilling/self-tapping screws (they have a drill bit tip).
Remarque : Ces vis (BHJ) sont vis autotaraudeuses (elles ont une pointe de foret).
Nota: Estos tornillos (BHJ) son tornillos autorroscantes (tienen una punta de broca).

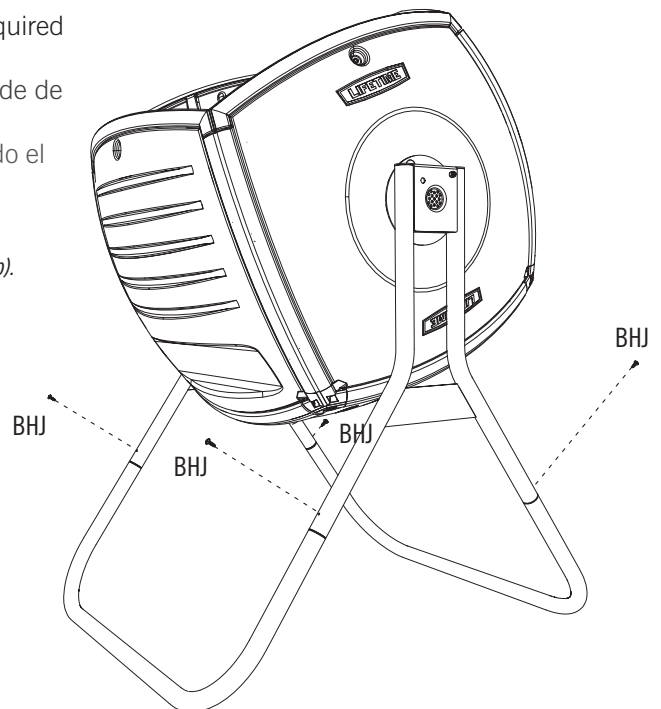

► SECTION 2 (CONTINUED) / SECTION 2 (SUITE) / SECCIÓN 2 (CONTINUACIÓN)

TOOLS AND HARDWARE REQUIRED / OUTILS ET QUINCAILLERIE REQUIS / INSTRUMENTAL Y HERRAJE REQUERIDOS



7/16 in/po
(≈11 mm)

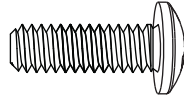

BFY (x3)

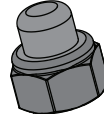

ADJ (x3)

2.13

- Connect the following parts and hardware to the Drum:
- Attacher bien les pièces et quincaillerie suivantes au bac :
- Sujetar las piezas y herraje siguientes al barril:

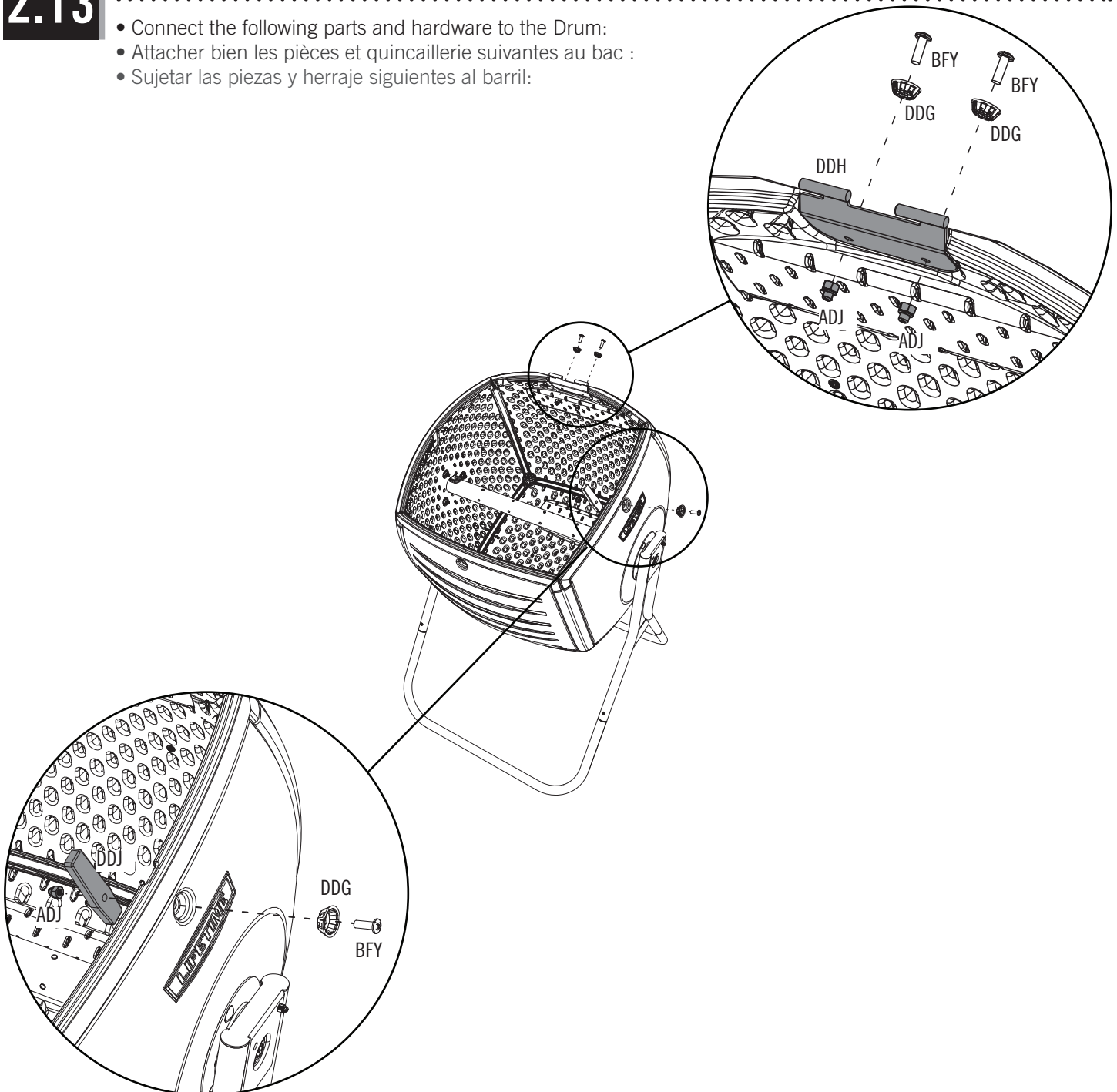

► SECTION 2 (CONTINUED) / SECTION 2 (SUITE) / SECCIÓN 2 (CONTINUACIÓN)

TOOLS AND HARDWARE REQUIRED / OUTILS ET QUINCAILLERIE REQUIS / INSTRUMENTAL Y HERRAJE REQUERIDOS



7/16 in/po
(≈11 mm)

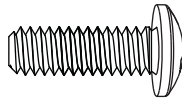

BFY (x2)

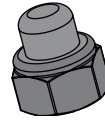

ADJ (x2)

2.14

- Connect the following parts and hardware to the Drum:
- Attacher bien les pièces et quincaillerie suivantes au bac :
- Sujetar bien las piezas y herraje siguientes al barril:

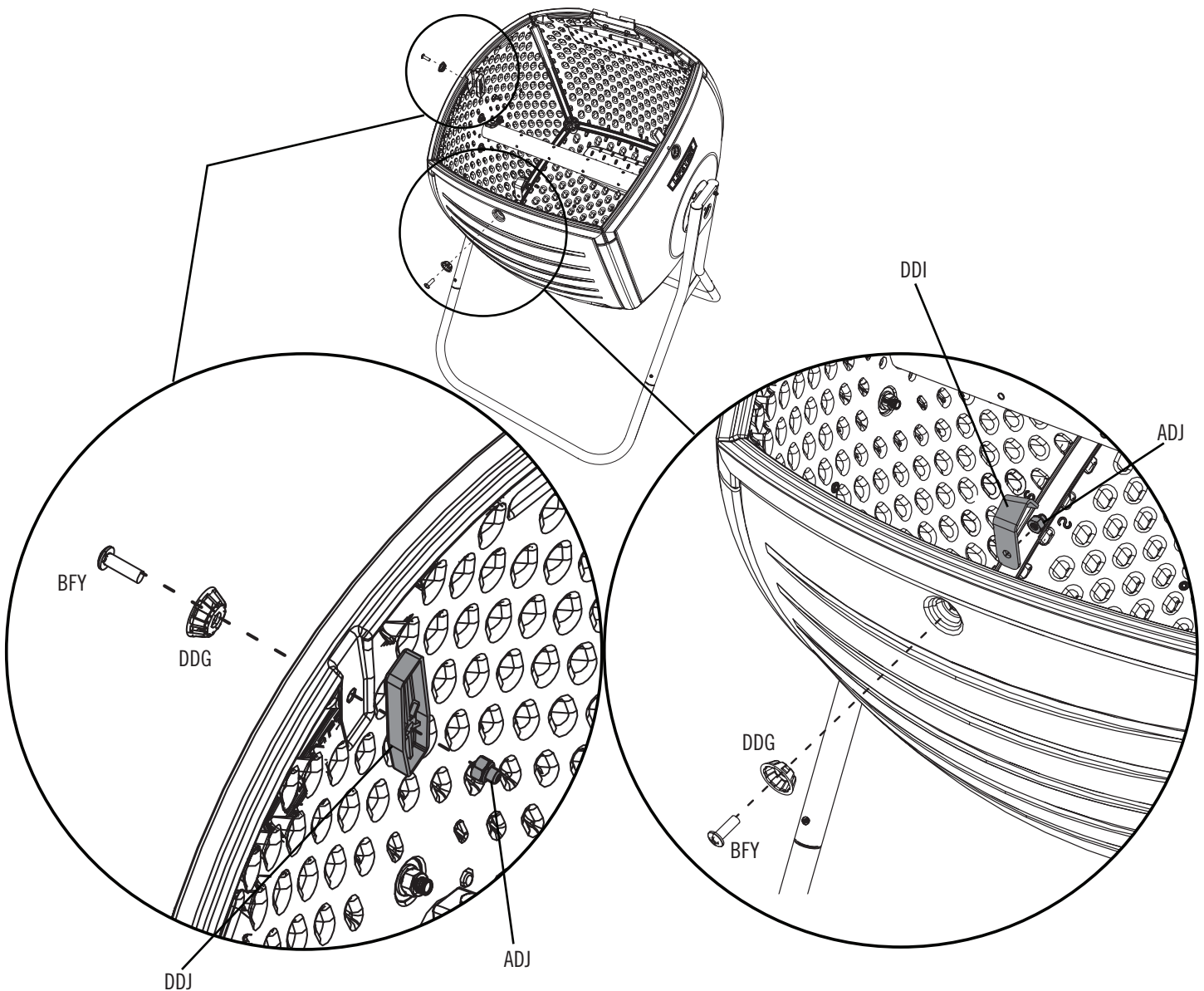

► SECTION 2 (CONTINUED) / SECTION 2 (SUITE) / SECCIÓN 2 (CONTINUACIÓN)

TOOLS AND HARDWARE REQUIRED / OUTILS ET QUINCAILLERIE REQUIS / INSTRUMENTAL Y HERRAJE REQUERIDOS



2.15

- Snap the **Caps (DDS)** in place.
- Emboîter les **capuchons (DDS)** en place.
- Encajar los **taponos (DDS)** en sus lugares.

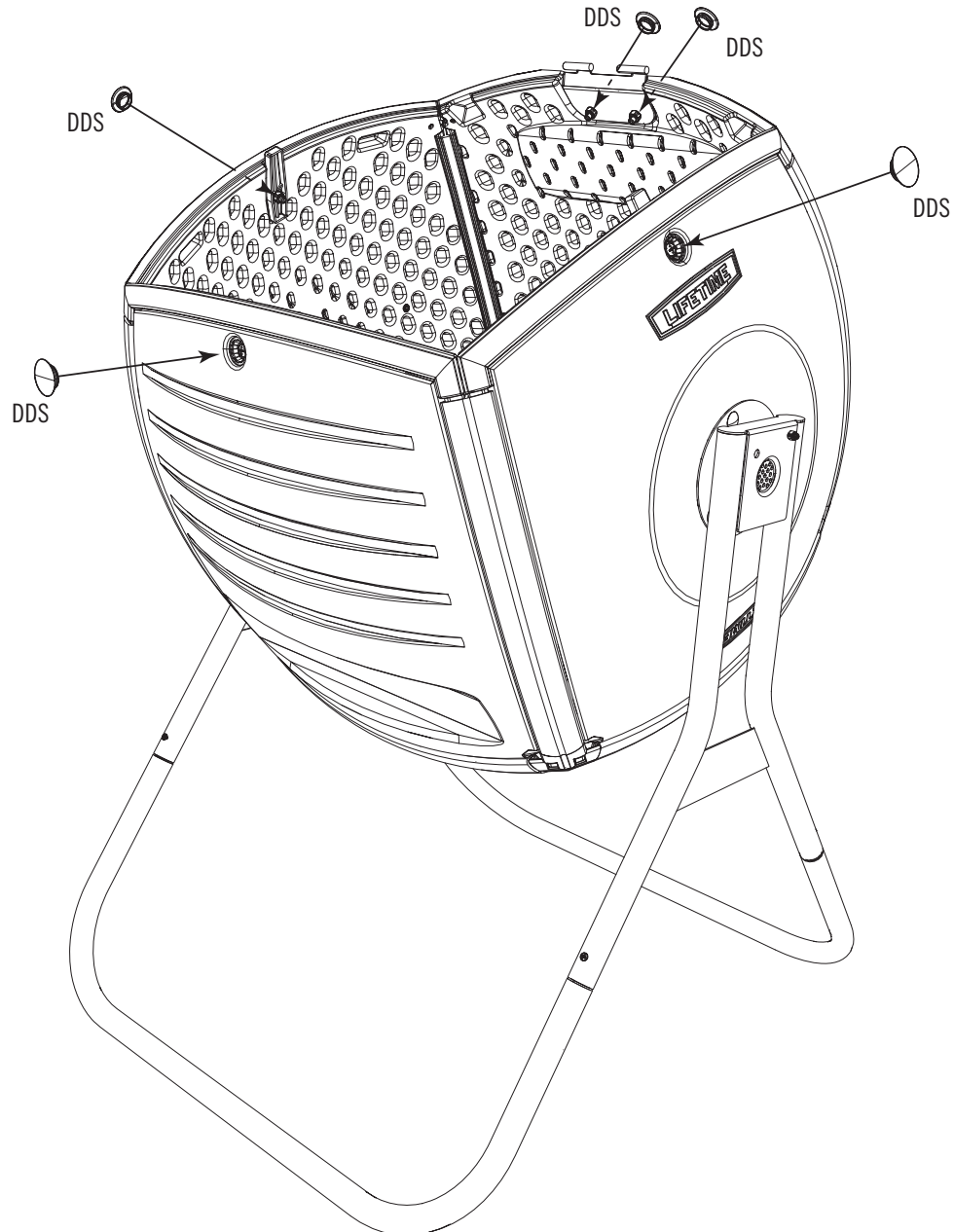

3

LID ASSEMBLY / ASSEMBLAGE DU COUVERCLE / ENSAMBLE DE LA TAPA



HARDWARE REQUIRED / QUINCAILLERIE REQUISE / HERRAJE REQUERIDO

Blister pack / Blister de quincaillerie / Blister de herraje

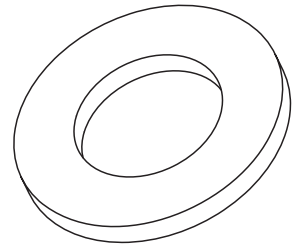
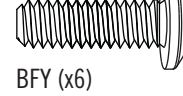
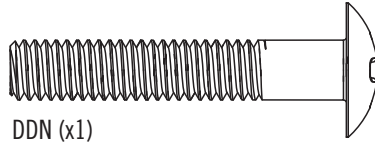
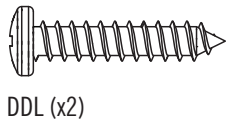

3

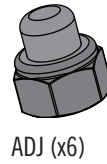
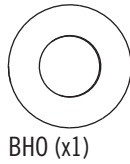

PARTS REQUIRED / PIÈCES REQUISES / PIEZAS REQUERIDAS

Small Parts / Petites pièces / Piezas pequeñas

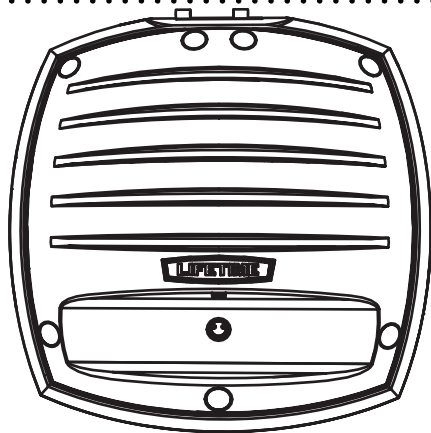
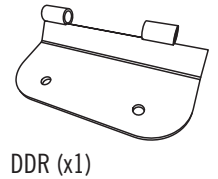
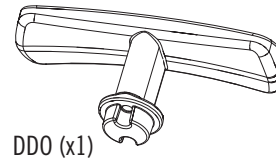
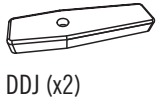
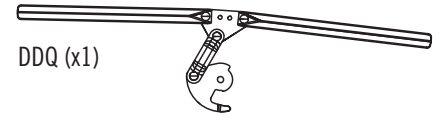
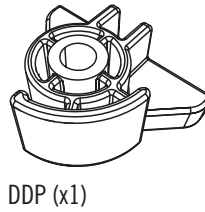
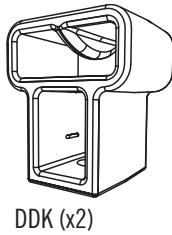
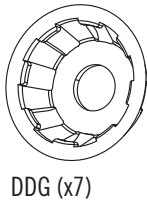

TOOLS REQUIRED / OUTILS REQUIS / INSTRUMENTAL REQUERIDO



1/2 in/po (≈13 mm)

► SECTION 3 (CONTINUED) / SECTION 3 (SUITE) / SECCIÓN 3 (CONTINUACIÓN)

TOOLS AND HARDWARE REQUIRED / OUTILS ET QUINCAILLERIE REQUIS / INSTRUMENTAL Y HERRAJE REQUERIDOS

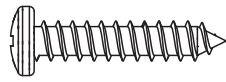

DDL (x2)

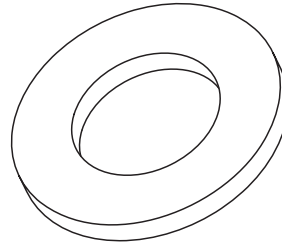

DDM (x1)

3.1

- Connect the **Latch (DDQ)** to the **Top Panel (Lid) (DBR)**.
- Fixer bien le **loquet (DDQ)** au **panneau supérieur (couvercle) (DBR)**.
- Fijar bien el **pestillo (DDQ)** al **panel superior (tapa) (DBR)**.

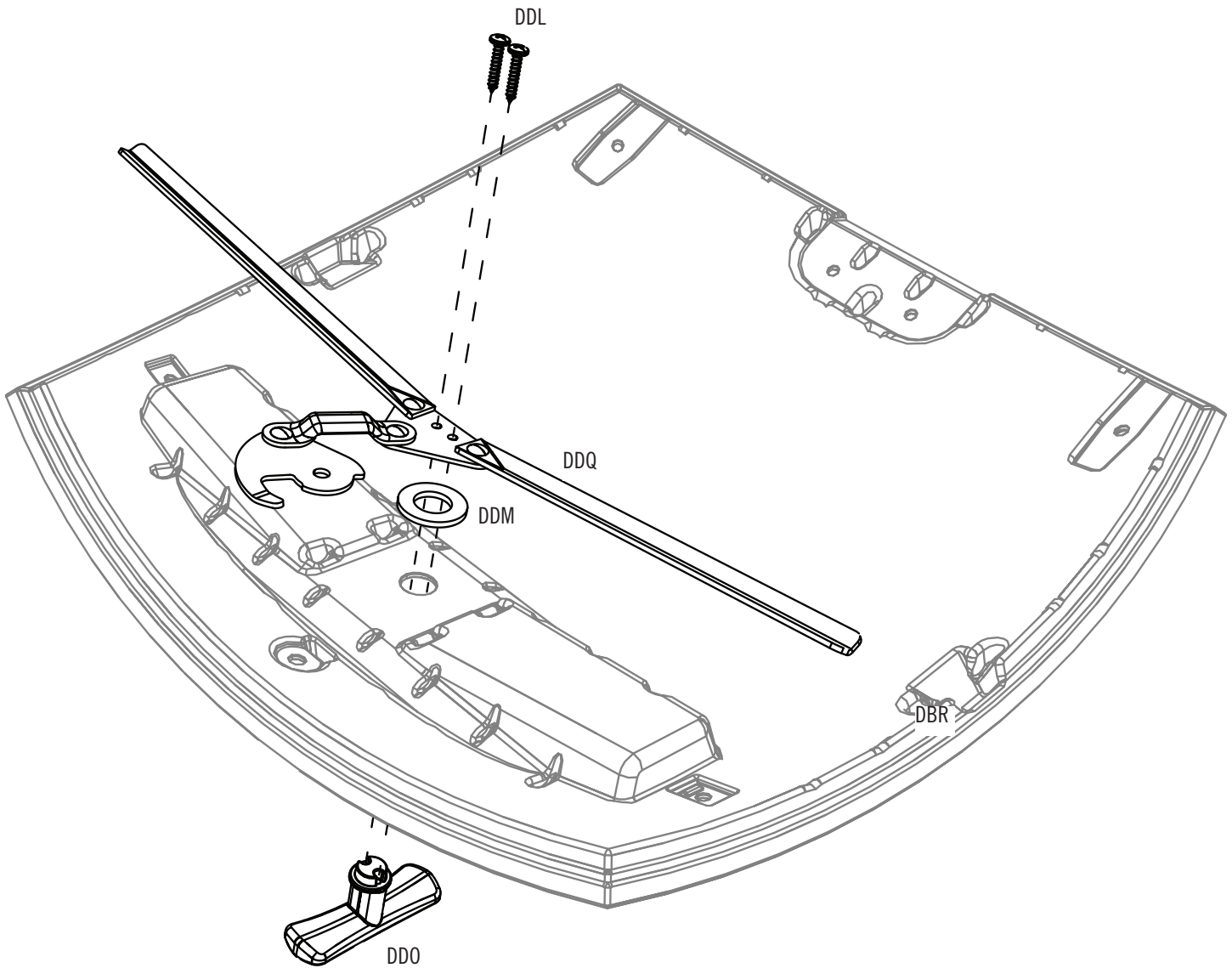

► SECTION 3 (CONTINUED) / SECTION 3 (SUITE) / SECCIÓN 3 (CONTINUACIÓN)

TOOLS AND HARDWARE REQUIRED / OUTILS ET QUINCAILLERIE REQUIS / INSTRUMENTAL Y HERRAJE REQUERIDOS



1/2 in/po
(≈13 mm)

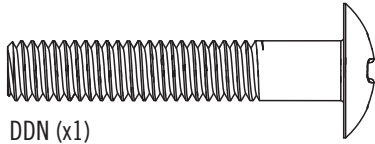

DDN (x1)



AAN (x1)

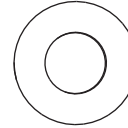

BHO (x1)

3.2

- Slide the **Spacer (DDP)** between the Latch and the Top Panel (Lid). Secure with the hardware and part indicated.
- Faire glisser la **pièce d'écartement (DDP)** entre le loquet et le panneau supérieur (couvercle). Fixer à l'aide de la quincaillerie et la pièce indiquées.
- Deslizar el **espaciador (DDP)** entre el pestillo y el panel superior (tapa). Fijar con la pieza y el herraje indicados.

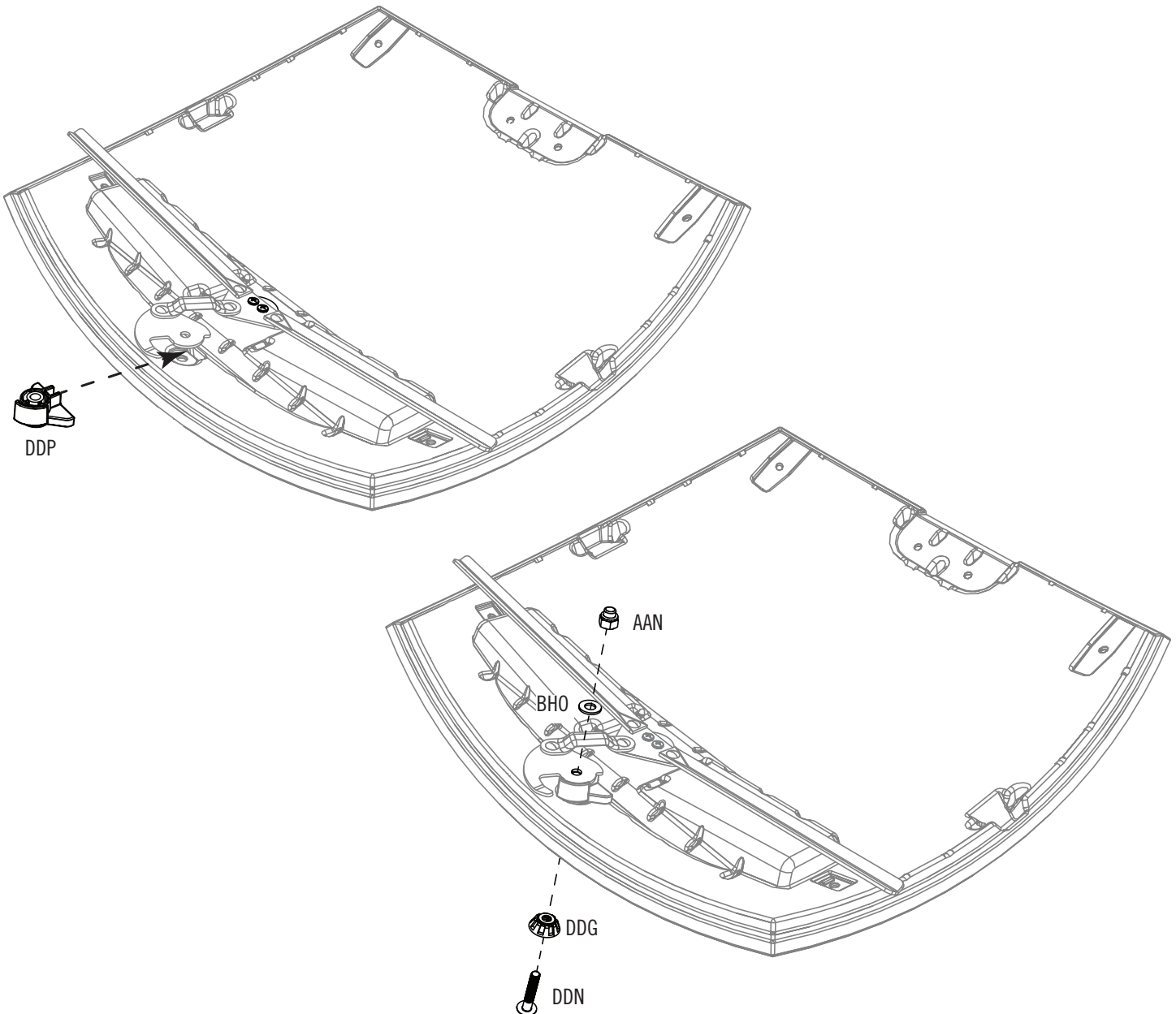

► SECTION 3 (CONTINUED) / SECTION 3 (SUITE) / SECCIÓN 3 (CONTINUACIÓN)

TOOLS AND HARDWARE REQUIRED / OUTILS ET QUINCAILLERIE REQUIS / INSTRUMENTAL Y HERRAJE REQUERIDOS



ADJ (x2)

3.3

- Insert a **Cap Nut (ADJ)** into a **Latch Guide (DDK)**, and center the threads of the Nut over the hole in the Latch Guide. **The protrusion will help keep it in place. Repeat this step for the second Latch Guide.**
- Insérer une **écrou borgne (ADJ)** à l'intérieur d'une **guide de loquet (DDK)**, et centrer le filetage de l'écrou sur le trou dans la guide. **La saillie aidera à garder l'écrou en place. Répéter cette étape pour la deuxième guide de loquet.**
- Insertar una **tuerca ciega (ADJ)** dentro de la **guía de pestillo (DDK)**, y centrar las roscas de la tuerca encima del agujero en la guía. **La protuberancia ayudará a guardar la tuerca en su lugar. Repetir este paso para la segunda guía de pestillo.**

- *Protrusion*
- *Saillie*
- *Protuberancia*

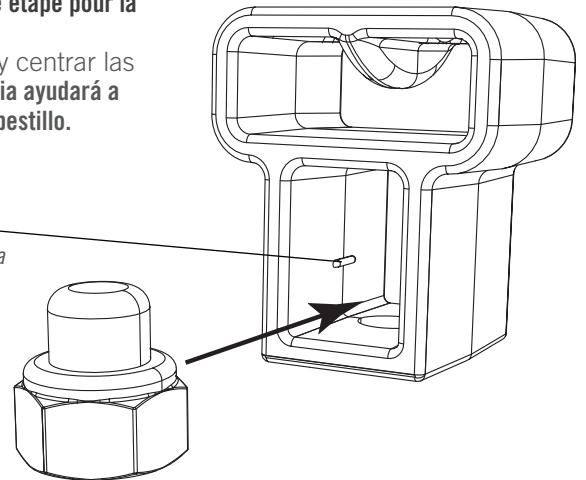

3.4

- Slide a Latch Guide/Cap Nut Assembly over each end of the Latch, and rest them over the holes.
- Faire glisser un assemblage du guide de loquet/écrou borgne sur chaque extrémité du loquet, et rangerles sur les trous.
- Deslizar un ensamble del guía de pestillo/tuerca ciega sobre cada extremo del pestillo, y colocarlos encima de los agujeros.

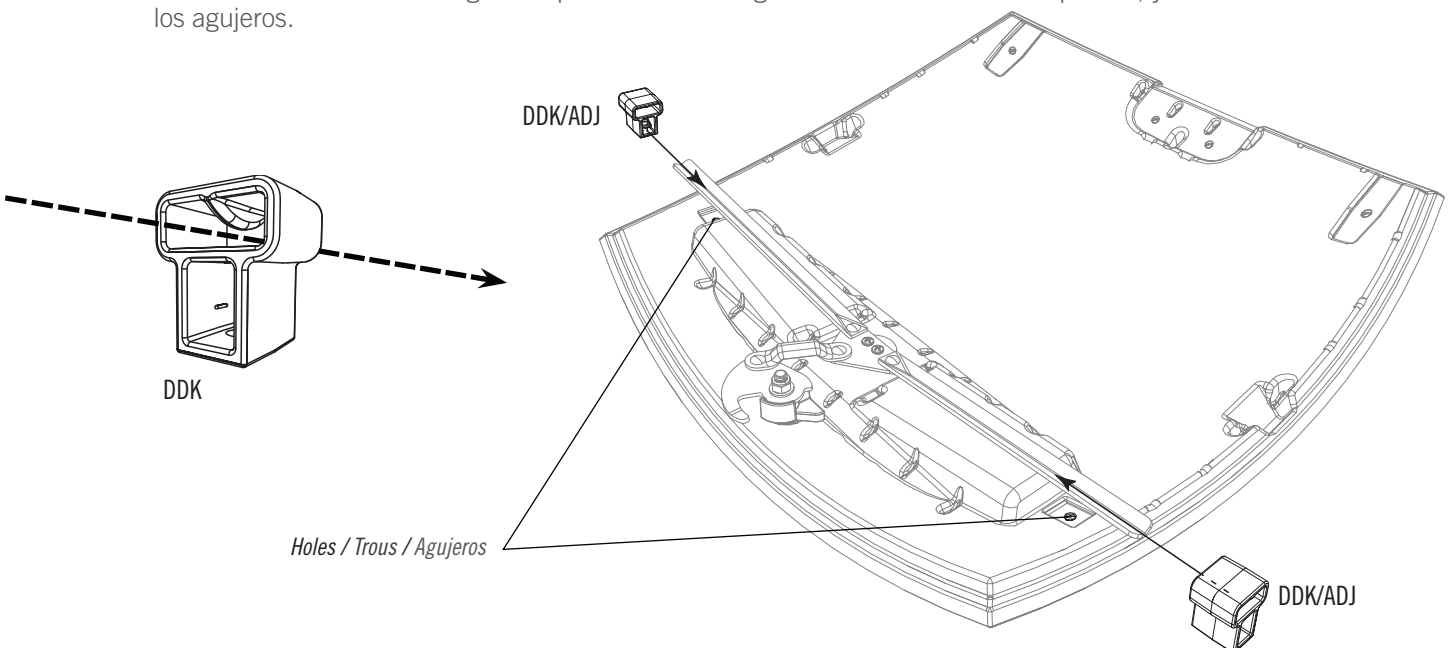

► SECTION 3 (CONTINUED) / SECTION 3 (SUITE) / SECCIÓN 3 (CONTINUACIÓN)

TOOLS AND HARDWARE REQUIRED / OUTILS ET QUINCAILLERIE REQUIS / INSTRUMENTAL Y HERRAJE REQUERIDOS



7/16 in/po
(≈11 mm)



ADJ (x2)

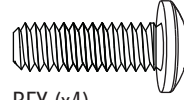

BFY (x4)

3.5

- Attach the Latch Guide Assemblies to the Lid using the following parts and hardware:
- Fixer les assemblages des guides de loquet au couvercle à l'aide de la quincaillerie et les pièces suivantes :
- Fijar los ensambles de las guías de pestillo a la tapa usando el herraje y las piezas siguientes:

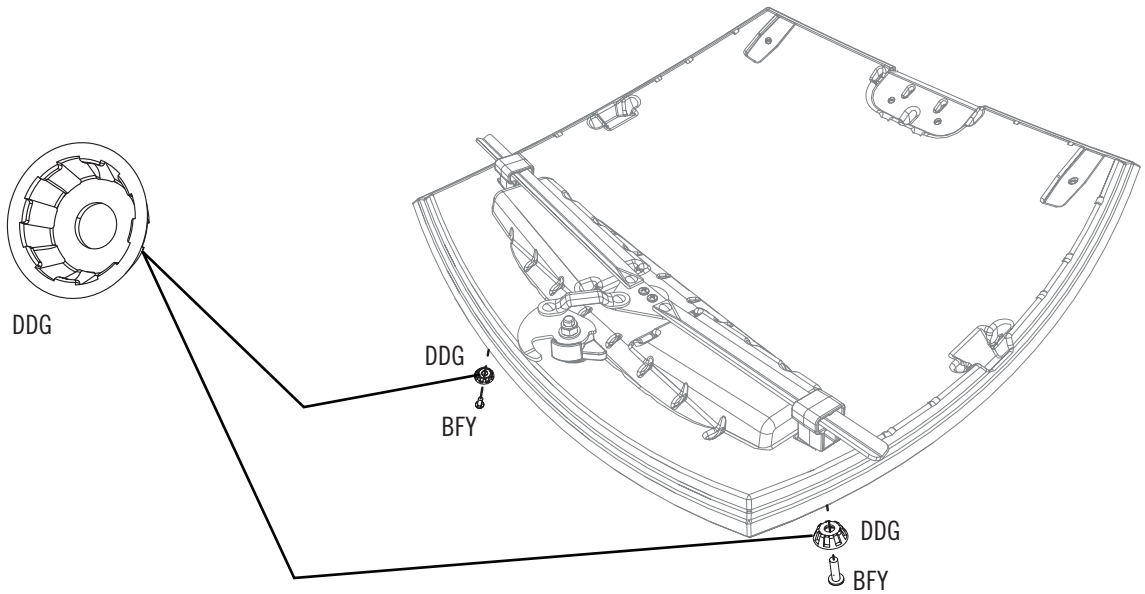

3.6

- Attach the following parts and hardware to the Lid:
- Attacher la quincaillerie et les pièces suivantes au couvercle :
- Fijar el herraje y las piezas siguientes a la tapa:

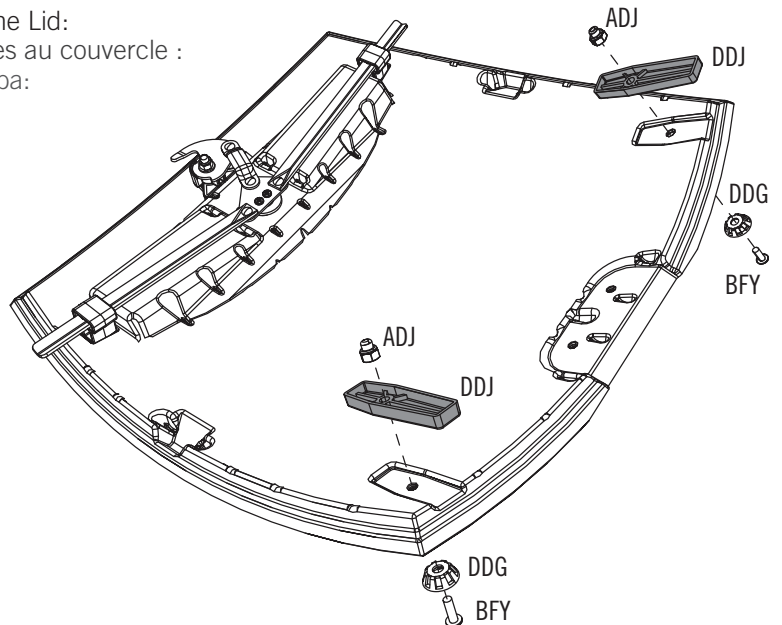

► SECTION 3 (CONTINUED) / SECTION 3 (SUITE) / SECCIÓN 3 (CONTINUACIÓN)

TOOLS AND HARDWARE REQUIRED / OUTILS ET QUINCAILLERIE REQUIS / INSTRUMENTAL Y HERRAJE REQUERIDOS



7/16 in/po
(≈11 mm)



ADJ (x2)

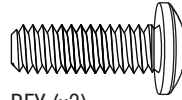

BFY (x2)

3.7

- Attach the following parts and hardware to the Lid:
- Fixer la quincaillerie y les pièces suivantes au couvercle :
- Fijar el herraje y las piezas siguientes a la tapa:

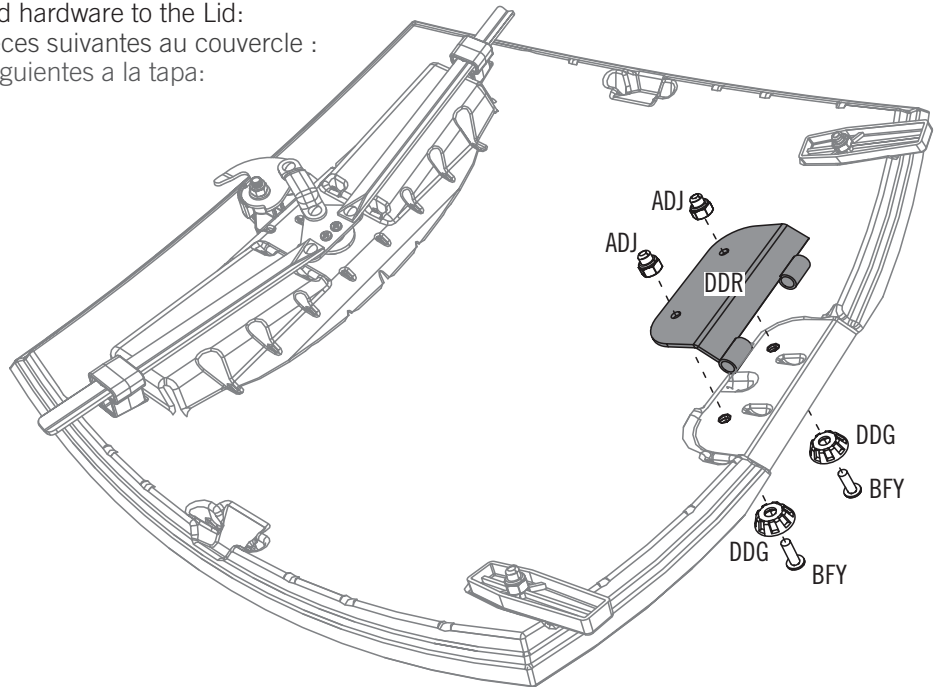

3.8

- Snap the **Plugs (DDS)** onto the Lid.
- Emboîter les **bouchons (DDS)** au couvercle.
- Encajar los **tapones (DDS)** a la tapa.

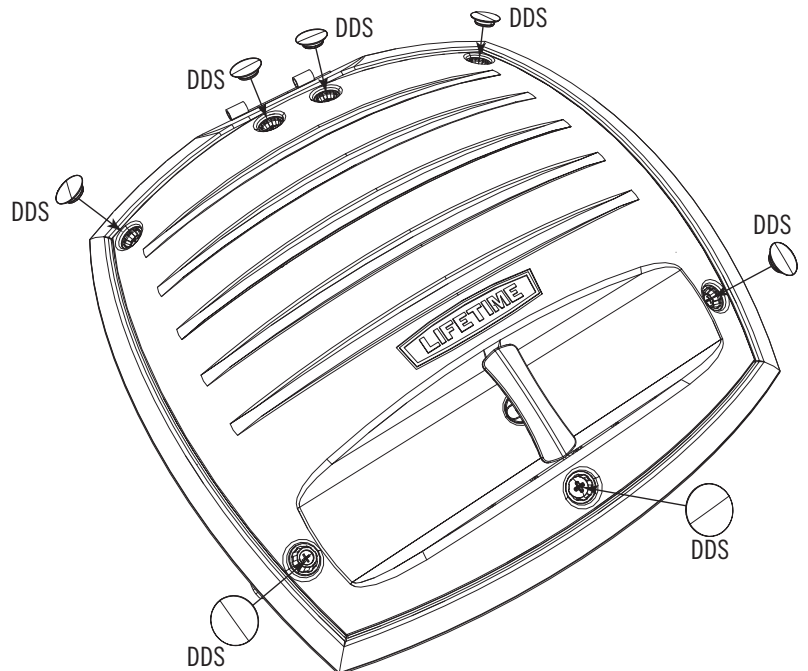

► SECTION 3 (CONTINUED) / SECTION 3 (SUITE) / SECCIÓN 3 (CONTINUACIÓN)

TOOLS AND HARDWARE REQUIRED / OUTILS ET QUINCAILLERIE REQUIS / INSTRUMENTAL Y HERRAJE REQUERIDOS



3.9

- Slide the Lid onto the Drum as shown. **To view our video *How to Compost*, go to <http://go.lifetime.com/howto>**
- Faire glisser le couvercle sur le bac comme indiqué. **Pour voir notre vidéo *Comment composter*, visiter <http://go.lifetime.com/howto>**
- Deslizar la tapa sobre el barril como se muestra. **Para ver nuestro vídeo *Cómo hacer compost*, visitar <http://go.lifetime.com/howto>**

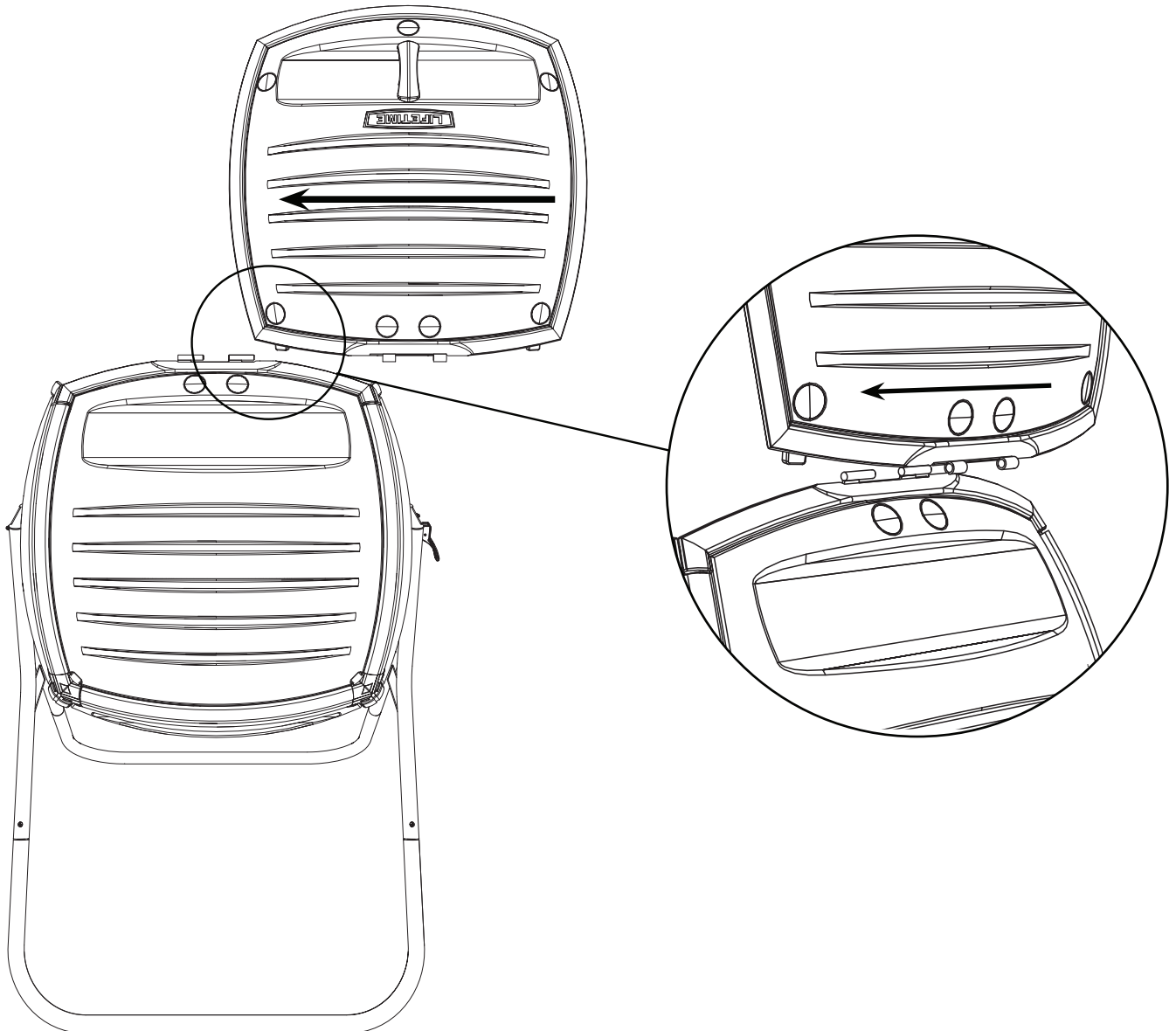



ADDITIONAL WARNINGS / AVERTISSEMENTS SUPPLÉMENTAIRES / ADVERTENCIAS ADICIONALES

WARNING

- Do not climb in, on, or around composter.
- Locking pin must be engaged before opening lid.
- Use caution when using sharp objects to remove compost to avoid damaging tumbler.

AVERTISSEMENT

- Ne pas entrer dans ni grimper sur ou autour du composteur.
- Passer la goupille de verrouillage avant d'ouvrir le couvercle.
- Être prudent lors que vous utilisez les objets pointus pour enlever le compost afin de ne pas endommager le bac rotatif.

ADVERTENCIA

- No entrar ni subir encima de o alrededor del barril rotativo de composta.
- Engranar el perno de cierre antes de abrir la tapa.
- Ser cauteloso al usar objetos afilados para sacar la composta a fin de evitar daño al barril rotativo.

ADVERTÊNCIA

- Não entrar, subir para cima ou à volta do co postor.
- O pino de bloqueio deve estar engatado antes de abrir a tampa.
- Proceder com cuidado no uso de objectos afi dos para retirar o composto para evitar danos no misturador.

WARNUNG

- Steigen Sie nicht in oder auf den Komposter.
- Der Sperrstift muss vor dem Öffnen des Deckels eingerastet sein.
- Gehen Sie vorsichtig vor, wenn Sie Kompost mit scharfen Objekten entfernen, damit der Tumbler nicht beschädigt wird.

WAARSCHUWING

- Klim niet in, op of rond de composteerder.
- De borgpen moet zijn vergrendeld voordat het deksel wordt geopend.
- Wees voorzichtig als u scherpe voorwerpen gebruikt om compost te verwijderen om beschadiging van de tuimelaar te voorkomen.

ADVARSEL

- Du må ikke kravle ind i eller oven på eller rundt om komposteringsmaskinen.
- Låsestiften skal være på plads inden du åbner låget.
- Vær forsigtig hvis du bruger skarpe genstande til at fjerne komposten med for at undgå at du beskad ger tromlen.

警告

- コンポスターの中や上または周辺に上らないでください。
- 蓋を開ける前に、コンポスターが回転しないように止めピンがはまっていることを確認してください。
- 先の尖った物を使って堆肥を取り出す際、タンブラーを傷つけないように注意してください。

경고

- 퇴비통의 내부, 위 또는 주변에 올라가지 마십시오.
- 뚜껑을 열기 전에 반드시 잠금 핀이 걸려 있어야 합니다.
- 퇴비를 제거하기 위해 날카로운 물체를 사용할 때는 회전부가 손상되지 않도록 주의하십시오.

警告

- 切勿爬入、爬上堆肥器或在其周圍攀爬。
- 打開蓋子之前請務必事先關上鎖銷。
- 使用尖銳物品移動堆肥時請小心謹慎，以免損壞滾筒。





A large, empty white rectangular area occupying the majority of the page, intended for handwritten notes or remarks.

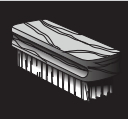

CLEANING & CARE

Congratulations on your Lifetime® product purchase. By following the instructions below, your new Lifetime product should provide you with years of service and enjoyment.

The polyethylene panels are stain and solvent resistant. Most stains can be removed using a mild soap and a soft-bristled brush. Abrasive cleaning materials may scratch the plastic and are not recommended. Repair scratches or rust spots on the metal by sanding the affected area lightly; using a rust preventative spray primer; and finally, spraying with a high-gloss spray enamel paint. Avoid placing a direct heat source on or near surfaces unless using a heat barrier.

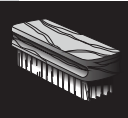

NETTOYAGE ET ENTRETIEN

Nous vous félicitons d'avoir acheté ce produit Lifetime®. En suivant les instructions ci-dessous, votre nouveau produit Lifetime devrait vous fournir des années de service et de plaisir.

Les murs et les étagères en polyéthylène sont résistants aux taches et solvants de nettoyage. Pour les nettoyer, se servir d'un savon doux et d'une brosse douce. Les produits abrasifs de nettoyage risquent d'égratigner le plastique et ne sont pas recommandés. Pour réparer les égratignures ou taches de rouille sur le métal, frotter légèrement l'endroit affecté au papier de verre, puis passer une couche de produit vaporisant préventif, et, enfin, vaporiser une peinture émail ultrabrillante. Éviter de placer une source de chaleur directe sur ou près des surfaces, ou les protéger à l'aide d'une protection contre la chaleur.



LIMPIEZA Y CUIDADO

Felicidades por la compra de su producto Lifetime®. Al seguir las siguientes instrucciones, su nuevo producto Lifetime le brindará años de servicio y satisfacción.

Los paneles de polietileno son resistentes a las manchas y solventes. La mayoría de las manchas puede removerse usando un jabón suave y un cepillo de cerdas suaves. Los materiales abrasivos para limpieza pueden rayar el plástico y no se recomiendan. Reparar rayones o manchas de óxido en el metal, lijando suavemente la parte afectada; usando un aerosol preventivo de óxido y finalmente, rociando con una pintura de esmalte brillante. Evitar poner una fuente de calor directa en o cerca de las superficies sin usar una barrera de calor.



REGISTER YOUR PRODUCT ONLINE AT WWW.LIFETIME.COM

At Lifetime®, we are committed to providing innovative and quality products. While registering, you will have the opportunity to give us your feedback. Your input is valuable to us.

- You can also opt in to receive new product notifications or promotions.
- In the unlikely event of a product recall or safety modification, your registration provides the information we need to notify you directly.
- Registration is fast, easy, and completely voluntary.

LIFETIME'S PROMISE TO YOU:

Maintaining your privacy is our long-standing policy at Lifetime®. And you can rest assured that Lifetime® will not sell or provide your personal data to other third parties, or allow them to use your personal data for their own purposes.

We invite you to read our privacy policy at www.lifetime.com

REGISTER today!



ENREGISTRER CE PRODUIT EN LIGNE À WWW.LIFETIME.COM

Chez Lifetime®, nous nous engageons à fournir des produits innovateurs de qualité. Lors de votre inscription, vous aurez l'occasion de nous faire parvenir vos commentaires. Votre opinion est importante pour nous.

- On peut également choisir de recevoir des avis ou des promotions dans le cadre de nouveaux produits.
- Dans l'éventualité improbable d'un rappel ou d'un avis de sécurité, l'inscription fournit les renseignements nécessaires nous permettant de communiquer avec vous.
- L'inscription est rapide, facile et complètement volontaire.

LA PROMESSE DE LIFETIME:

Conserver votre confidentialité est notre politique de longue date chez Lifetime®. Vous pouvez donc être rassuré par le fait que Lifetime® ne vendra pas ou ne fournira pas vos données personnelles à des tiers, et ne leur permettra pas d'utiliser vos données personnelles à leurs propres fins.

Nous vous invitons à lire notre politique de confidentialité à www.lifetime.com (en anglais seulement)

ENREGISTRER CE PRODUIT aujourd'hui!



REGISTRAR EL PRODUCTO EN LÍNEA EN WWW.LIFETIME.COM

En Lifetime®, estamos comprometidos a ofrecer productos innovadores y de calidad. Al registrarse, usted tendrá la oportunidad de darnos su retroalimentación. Su información es valiosa para nosotros.

- También puede optar por recibir nuestras notificaciones o promociones.
- En el caso improbable de que el producto deba ser retirado del mercado o que sufra alguna modificación, su registro provee la información que necesitamos para notificarle directamente.
- El registro es rápido, fácil y completamente voluntario.

LA PROMESA DE LIFETIME® PARA USTED:

Mantener privacidad es nuestra política permanente en Lifetime®. Y puede estar seguro que Lifetime® no venderá ni dará datos personales a terceros, ni les permitirá usar datos personales para sus propios fines.

Lo invitamos a leer nuestra política de privacidad en www.lifetime.com (sólo en inglés)

¡REGISTRARSE hoy mismo!



5-YEAR LIMITED FACTORY WARRANTY

THE MANUFACTURER RESERVES THE RIGHT TO MAKE SUBSTITUTIONS TO WARRANTY CLAIMS IF PARTS ARE UNAVAILABLE OR OBSOLETE.

Lifetime Lawn and Garden products are warranted to the original purchaser to be free from defects in material or workmanship for a period of 5 years from the date of original retail purchase. The word “defects” is defined as imperfections that impair the use of the product. Defects resulting from misuse, abuse or negligence will void this warranty. This warranty does not cover defects due to improper installation, alteration or accident. Lifetime recommends that no modifications be made to this product. This warranty does not cover damage caused by vandalism, rusting, “acts of nature”, natural disasters, normal wear and tear, or any other event beyond the control of the manufacturer.

This warranty is nontransferable and is expressly limited to the repair or replacement of defective products. If the product is defective within the terms of this warranty, Lifetime Products, Inc. will repair or replace defective parts at no cost to the purchaser. Shipping charges to and from the factory or distribution center are not covered and are the responsibility of the purchaser. Labor charges and related expenses for removal, installation or replacement of the product or its components are not covered under this warranty.

This warranty does not cover scratching, scuffing, or other cosmetic damage of the product that may result from normal usage. In addition, defects resulting from intentional damage, negligence, or unreasonable use will void this warranty / are not covered by this warranty.

Liability for incidental or consequential damages is excluded to the extent permitted by law. All merchandise is sold on this condition, and no representative of the company may waive or change this policy. This product is not intended for institutional or commercial use; Lifetime Products, Inc. does not assume any liability for such use. Institutional or commercial use will void the warranty.

This warranty is expressly in lieu of all other warranties, expressed or implied, including warranties of merchantability or fitness for use to extent permitted by Federal and state law. Neither Lifetime Products, Inc., nor any representative assumes any other liability in connection with this product. This warranty gives you specific legal rights, and you may also have other rights which vary from state to state.

Our goods come with guarantees that cannot be excluded under the Australian Consumer Law. You are entitled to a replacement or refund for a major failure and for compensation for any other reasonably foreseeable loss or damage. You are also entitled to have the goods repaired or replaced if the goods fail to be of acceptable quality and the failure does not amount to a major failure.

**ALL WARRANTY CLAIMS MUST BE ACCOMPANIED BY A SALES RECEIPT.
REPORT PRODUCT DEFECTS IN WRITING TO:**

LIFETIME PRODUCTS, INC.,
PO Box 160010
Freeport Center, Bldg. D-12
Clearfield, UT 84016-0010

For online warranty claims, please visit: www.lifetime.com/warranty
Warranty Department: (800) 225-3865 M-F 7 a.m. to 5 p.m. Mountain Standard Time (MST).

FOR INTERNATIONAL WARRANTY:

All warranty claims must be accompanied by a sales receipt. Report product defects in writing to your regional sales support representative. Please include your dated sales receipt and photographs of damaged parts.

To Identify the representative for your region, please visit: www.lifetime.com/international



GARANTIE DE FABRICATION LIMITÉE DE 5 ANS

LIFETIME® PRODUCTS, INC. RÉSERVE LE DROIT DE FAIRE DES SUBSTITUTIONS EN CAS DE RECOURS EN GARANTIE SI LES PIÈCES NE SONT PAS DISPONIBLES OU SONT OBSOLÈTES.

L'acheteur d'origine des produits pour pelouses et jardins de Lifetime bénéficie d'une garantie contre toute défectuosité de matériel et de fabrication pour une période de 5 ans à compter de la date d'achat. On entend par « défaut » une imperfection qui nuit à l'utilisation du produit. Tout défaut découlant d'une mauvaise utilisation, d'un abus ou d'une négligence a pour effet d'annuler cette garantie. Cette garantie ne couvre pas les défauts attribuables à une installation inadéquate, une altération ou un accident. Lifetime recommande de ne pas apporter de modifications à ce produit. Cette garantie ne couvre pas les dommages causés par le vandalisme, la corrosion par la rouille, les cas de « force majeure », les catastrophes naturelles, la détérioration et l'usure normales et tout autre événement indépendant de la volonté du fabricant.

Cette garantie n'est pas transférable et se limite expressément à la réparation ou au remplacement d'un produit défectueux. Si le produit est défectueux au sens de cette garantie, Lifetime Products, Inc. réparera ou remplacera les pièces défectueuses sans frais pour l'acheteur. Les frais d'expédition en partance ou en provenance de l'usine ou du centre de distribution ne sont pas couverts et incombent à l'acheteur. Les coûts relatifs à la main-d'œuvre et les autres frais liés au retrait, à l'installation ou au remplacement du produit ou de ses composants ne sont pas couverts par cette garantie.

Cette garantie ne couvre pas les rayures, les égratignures ou autres dommages esthétiques du produit découlant d'un usage normal. De plus, tout défaut découlant d'un dommage volontaire, de négligence ou d'un usage déraisonnable annule cette garantie et n'est pas couvert par cette garantie.

Dans la mesure permise par la loi, la société n'est pas responsable des dommages indirects ou accessoires. Toute marchandise est vendue à cette condition et aucun représentant de la société ne peut renoncer à l'application de cette politique ou la modifier. Ce produit n'est pas destiné à des fins institutionnelles ou commerciales; Lifetime Products, Inc. n'assume aucune responsabilité à cet égard. Toute utilisation institutionnelle ou commerciale annule la garantie.

La présente garantie remplace expressément toute autre garantie, expresse ou implicite, y compris les garanties de qualité marchande ou d'adaptation à un usage particulier dans la mesure permise par les lois du pays ou de l'État. Ni Lifetime Products, Inc. ni aucun de ses représentants n'assument une quelconque responsabilité en lien avec ce produit. Cette garantie vous donne des droits juridiques précis et vous pourriez également avoir d'autres droits selon l'État ou la province.

La garantie qui accompagne nos produits ne peut être exclue en vertu de la loi sur la protection du consommateur de l'Australie. Le client a droit à un remplacement ou à un remboursement en cas de bris majeur et pour toute autre perte ou dommage raisonnablement prévisible. Le client a aussi droit à ce que les produits soient réparés ou remplacés si un bris survient et rend la qualité inacceptable sans pour autant être qualifiable de bris majeur.

TOUTE RÉCLAMATION EN VERTU DE LA GARANTIE DOIT ÊTRE ACCOMPAGNÉE D'UN REÇU DE VENTE. SIGNALEMENT ÉCRIT DE TOUT PRODUIT DÉFECTUEUX :

LIFETIME PRODUCTS, INC.,
PO Box 160010
Freeport Center, Bldg. D-12
Clearfield, UT 84016-0010

Pour effectuer en ligne une réclamation sous garantie, consultez cette adresse : www.lifetime.com/warranty
Service de la garantie : (800) 225-3865 lundi au vendredi 7 h à 17 h heure normale des Rocheuses (HNR).

GARANTIE INTERNATIONALE :

Toute réclamation en vertu de la garantie doit être accompagnée d'un reçu de vente. Veuillez signaler par écrit tout produit défectueux au représentant du soutien aux ventes de votre région. Veuillez inclure le reçu de vente daté ainsi que des photographies des pièces endommagées.

Pour connaître le représentant de votre région, veuillez consulter le : www.lifetime.com/international



GARANTÍA DE FÁBRICA LIMITADA POR 5 AÑOS

EL FABRICANTE SE RESERVA EL DERECHO DE HACER SUSTITUCIONES EN LOS ELEMENTOS REEMPLAZADOS BAJO GARANTÍA SI LAS PIEZAS NO ESTÁN DISPONIBLES O SON OBSOLETAS.

El comprador original recibe una garantía de que los productos de césped y jardín de Lifetime están libres de defectos de material o mano de obra durante un período de 5 años a partir de la fecha de compra original al por menor. La palabra “defectos” se define como imperfección que imposibilita el uso del producto. Los defectos ocasionados por el mal uso, el abuso o la negligencia anularán esta garantía. Esta garantía no cubre los defectos debidos a una instalación incorrecta, una alteración o un accidente. Lifetime recomienda que no se realicen modificaciones en este producto. Esta garantía no cubre los daños causados por vandalismo, oxidación, “actos de la naturaleza”, desastres naturales, desgaste normal o cualquier otro evento fuera del control del fabricante.

Esta garantía no es transferible y se limita expresamente a la reparación o reemplazo de productos defectuosos. Si el producto resulta defectuoso dentro de los términos de esta garantía, Lifetime Products, Inc. reparará o reemplazará las piezas defectuosas sin costo alguno para el comprador. Los gastos de envío hacia y desde la fábrica o el centro de distribución no están cubiertos y son la responsabilidad del comprador. La mano de obra y los gastos relacionados por la remoción, la instalación o la sustitución del producto o sus componentes no están cubiertos por esta garantía.

Esta garantía no cubre los rayones, los raspones ni otros daños superficiales del producto que pueden resultar del uso normal. Asimismo, los defectos resultantes de daños intencionales, negligencia o uso indebido anularán o no están cubiertos por esta garantía.

Se excluye la responsabilidad por daños imprevistos o derivados en la medida en que lo permita la ley. Toda la mercancía se vende bajo estas condiciones y ningún representante de la empresa puede renunciar a ni cambiar esta política. Este producto no está destinado para uso institucional o comercial; Lifetime Products, Inc. no asume ninguna responsabilidad por dicho uso. El uso institucional o comercial anulará la garantía.

Esta garantía sustituye expresamente cualquier otra garantía, expresa o implícita, incluidas las garantías de comercialización o idoneidad para su uso en la medida permitida por la ley federal y estatal. Ni Lifetime Products, Inc., ni ningún representante asume ninguna otra responsabilidad en relación con este producto. Esta garantía le otorga derechos legales específicos y usted también puede tener otros derechos que varían de un estado a otro.

Nuestros productos vienen con garantías que no se pueden excluir bajo la Ley Australiana del Consumidor. Usted tiene derecho a recibir un reemplazo o reembolso por un fallo grave y compensación por cualquier otra pérdida o daño razonablemente previsible. También tiene derecho a la reparación o el reemplazo de los bienes si los bienes no son de calidad aceptable y el fallo no supone un fallo grave.

TODOS LOS RECLAMOS DE GARANTÍA DEBEN ESTAR ACOMPAÑADOS POR UN RECIBO DE COMPRA. REPORTE LOS DEFECTOS DEL PRODUCTO POR ESCRITO A:

LIFETIME PRODUCTS, INC.,
PO Box 160010
Freeport Center, Bldg. D-12
Clearfield, UT 84016-0010

Para realizar reclamos de garantía por internet, visite: www.lifetime.com/warranty.

Departamento de Garantías: (800) 225-3865 L-V de 7 a. m. a 5 p. m. Zona horaria de la montaña (Mountain Standard Time, MST).

PARA LA GARANTÍA INTERNACIONAL:

Todos los reclamos de garantía deben estar acompañados por un recibo de compra. Reporte los defectos del producto por escrito a su representante regional de apoyo de ventas. Por favor, incluya su recibo de compra con la fecha y fotografías de las piezas dañadas.

Para identificar al representante de su región, por favor visite: www.lifetime.com/international

GARANTIA NO VÁLIDA EN MÉXICO



IMPORT INFORMATION / IMPORTATIONS / INFORMACIÓN DE IMPORTACIONES

Distributed by:
Costco Wholesale Corporation
P.O. Box 34535
Seattle, WA 98124-1535
USA
1-800-774-2678
www.costco.com

Costco Wholesale Canada Ltd.*
415 W. Hunt Club Road
Ottawa, Ontario
K2E 1C5, Canada
1-800-463-3783
www.costco.ca
* faisant affaire au Québec sous
le nom les Entrepôts Costco

Costco Wholesale UK Ltd /
Costco Online UK Ltd
Hartspring Lane
Watford, Herts
WD25 8JS
United Kingdom
01923 213113
www.costco.co.uk

Costco Wholesale Japan Ltd.
2 Kakuchi, 2 Gaiku,
Kaneda-Nishi
361 Urigura, Kisarazu shi
Chiba, 292-0007 Japan
0570-200-800
www.costco.co.jp

Costco Wholesale Spain S.L.U.
Polígono Empresarial Los Gavilanes
C/ Agustín de Betancourt, 17
28906 Getafe (Madrid) España
NIF: B86509460
900 111 155
www.costco.es

Costco Wholesale Iceland ehf.
Kauptún 3-7, 210 Gardabaer
Iceland
www.costco.is

Costco Wholesale Korea, Ltd.
40, Iljik-ro
Gwangmyeong-si
Gyeonggi-do, 14347, Korea
1899-9900
www.costco.co.kr

Importado por:
Importadora Primex S.A. de C.V.
Blvd. Magnocentro No. 4
San Fernando La Herradura
Huixquilucan, Estado de México
C.P. 52765
RFC: IPR-930907-S70
(55)-5246-5500
www.costco.com.mx

Costco Wholesale Australia Pty Ltd
17-21 Parramatta Road
Lidcombe NSW 2141
Australia
www.costco.com.au

Costco Wholesale New Zealand Limited
2 Gunton Drive
Westgate
Auckland 0814
New Zealand
www.costco.co.nz

Costco (China) Investment Co., Ltd.
Room 1003, Block 2, 2388 Xiupu Road,
Pudong New Area, Shanghai
China 201315
+86-21-6257-7065

Costco France
1 avenue de Bréhat
91140 Villebon-sur-Yvette
France
01 80 45 01 10
www.costco.fr

Costco Wholesale Sweden AB
Box 614
114 11 Stockholm
Sweden
www.costco.se

Made in China
Fabriqué en Chine
Hecho en China

ENHANCE YOUR LIFETIME® PURCHASE BY ADDING ACCESSORIES OR OTHER GREAT PRODUCTS

To purchase accessories or other Lifetime® products, visit us at:

www.lifetime.com

Or call 1-800-424-3865

7:00 am–5:00 pm (M–F) MST and 9:00 am–1:00 pm Saturday MST (English)

AMÉLIORER VOTRE ACHAT LIFETIME® EN AJOUTANT DES ACCESSOIRES OU DES AUTRES PRODUITS

Pour acheter des accessoires ou des autres produits Lifetime®, visiter le :

www.lifetime.com

Ou composer au 1-800-424-3865

Du lundi au vendredi 7 h – 17 h (HNR) et samedi 9 h – 13 h (HNR) (Français)

MEJORAR SU COMPRA LIFETIME® Y AÑADIR ACCESORIOS U OTROS PRODUCTOS EXCELENTES

Para comprar accesorios u otros productos Lifetime® E.U.A., visitarnos en:

www.lifetime.com

O marcar al 1.800.424.3865

De lunes hasta viernes 7:00 h a 17:00 h (HNR) y sábado 9:00 h a 13:00 h (HNR) (Español)

