

Art.Nr.  
5909245900  
AusgabeNr.  
5909245900\_0002  
Rev.Nr.  
22/12/2025



Made in P.R.C.

## C-ID180-X

<b>DE</b> 1/4 Zoll Akku-Schlagschrauber   Originalbetriebsanleitung.....	4
<b>GB</b> 1/4 inch cordless impact screwdriver   Translation of the original operating instructions .....	15
<b>FR</b> Clé à chocs sans fil 1/4"   Traduction du mode d'emploi original .....	25
<b>IT</b> Trapano avvitatore a percussione a batteria da 1/4 pollice   Traduzione delle istruzioni per l'uso originali.....	35
<b>NL</b> 1/4 inch accu klopboormachine   Vertaling van de originele gebruiksaanwijzing.....	45
<b>ES</b> Atornilladora-taladradora de percusión de batería de 1/4 de pulgada   Traducción del manual de instrucciones original .....	56
<b>PT</b> Aparafusadora de percussão a bateria de 1/4 polegada   Tradução do manual de operação original .....	67
<b>CZ</b> 1/4 palcová akumulátorová přiklepová vrtačka   Překlad originálního provozního návodu.....	78
<b>SK</b> 1/4-palcový akumulátorový rázový uťahovák   Preklad originálneho návodu na obsluhu .....	88
<b>HU</b> 1/4" akumulátoros ütvefűró csavarozó   Az eredeti üzemeltetési útmutató fordítása .....	98
<b>PL</b> Akumulacyjny klucz udarowy 1/4 cala   Tłumaczenie oryginalnej instrukcji eksploatacji .....	108
<b>HR</b> Akumulatorski udarni odvijač od 1/4 palca   Prijevod originalnog priručnika za uporabu .....	119
<b>SI</b> 1/4-palčni akumulatorski udarni vijačnik   Prevod originalnih navodil za uporabo .....	128
<b>EE</b> 1/4-tolline aku-löökkruvits   Originaalkasutusjuhendi tõlge.....	138
<b>LT</b> 1/4 colio akumuliatorinis smūginis suktuvas   Originalios eksploataavimo instrukcijos vertimas.....	148
<b>LV</b> 1/4 collu akumulatora triecienskrūvgriezis   Oriģinālās lietošanas instrukcijas tulkojums .....	158
<b>SE</b> 1/4 tums trådlös slagbormaskin   Översättning av originalbruksanvisningen .....	168
<b>FI</b> 1/4 tuuman akkukäyttöinen iskevä ruuvinväännin   Alkuperäisen käyttäjän käsikirjan käännös.....	178
<b>DK</b> 1/4" batteridrevet slagøgle   Oversættelse af den originale driftsvejledning.....	188
<b>NO</b> 1/4 tomers batteridreven muttertrekker   Oversettelse av den originale bruksanvisningen .....	197

<b>BG</b>	<b>1/4" акумулаторен винтоверт</b>   Превод на оригиналното ръководство за експлоатация .....	<b>207</b>
<b>GR</b>	<b>Κρουστικό κλειδί μπαταρίας 1/4 ίντσας</b>   Μετάφραση του πρωτοτύπου των οδηγιών χρήσης.....	<b>218</b>
<b>RO</b>	<b>Mașină de înșurubat cu percuzie cu acumulator, 1/4 țoli</b>   Traducerea instrucțiunilor de utilizare originale .....	<b>229</b>
<b>RS</b>	<b>1/4-inčni akumulatorski udarni odvijač</b>   Prevod originalnog uputstva za upotrebu ..	<b>239</b>
<b>TR</b>	<b>1/4 inç akülü darbeli matkap</b>   Orijinal kullanma kılavuzunun çevirisi.....	<b>249</b>

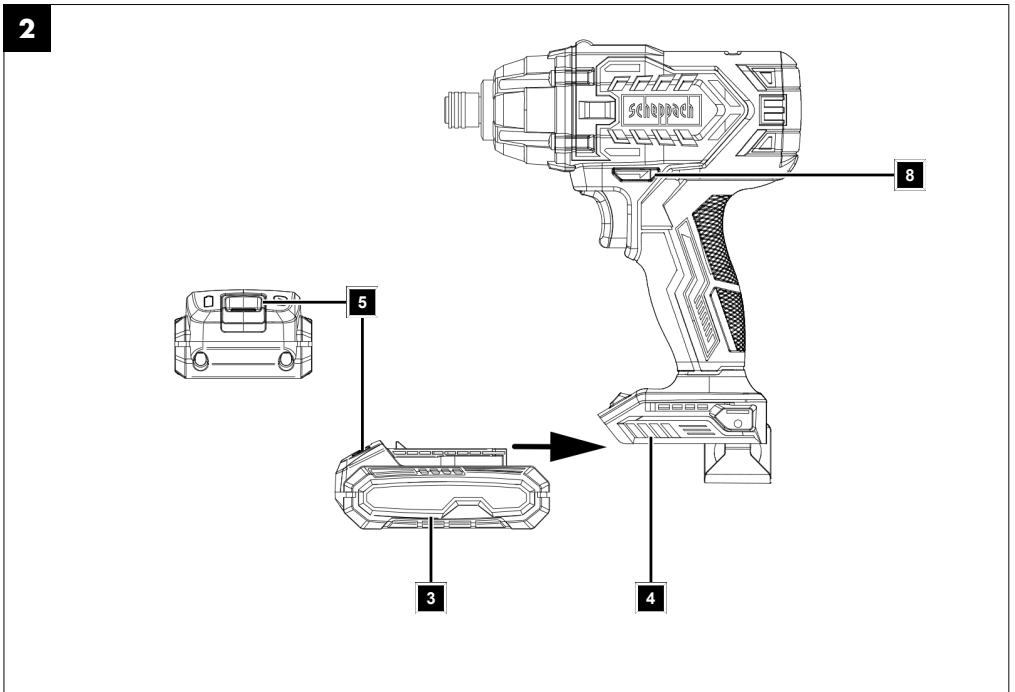
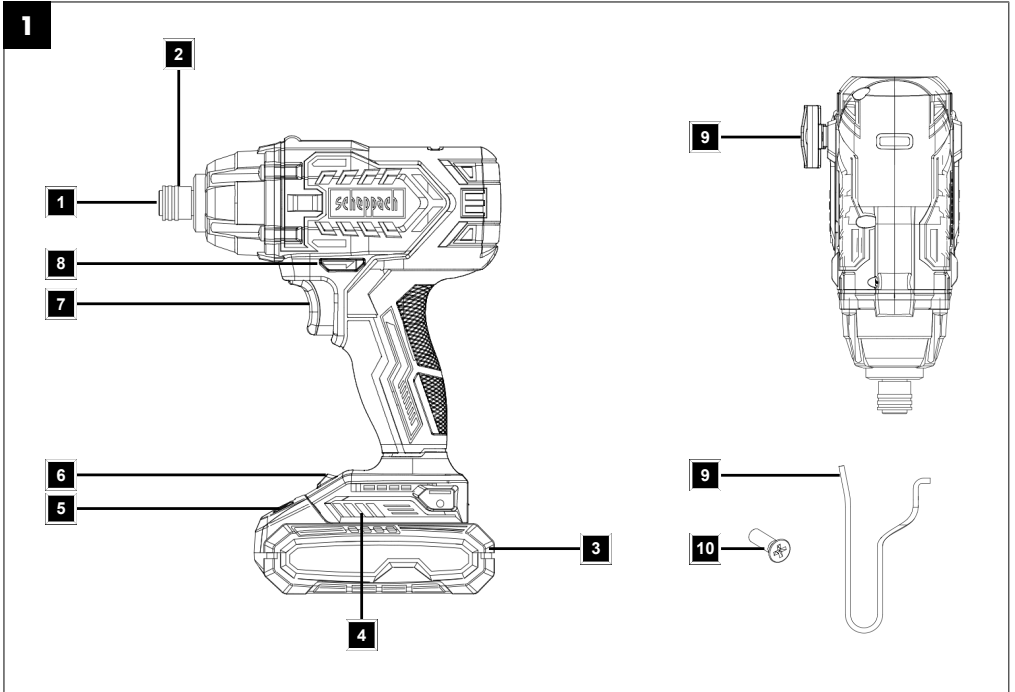

## Inhaltsverzeichnis

1	Einleitung .....	4
2	Bestimmungsgemäße Verwendung .....	5
3	Produktbeschreibung (Abb. 1) .....	5
4	Lieferumfang (Abb. 1) .....	5
5	Auspacken .....	5
6	Technische Daten .....	5
7	Sicherheitshinweise .....	6
8	Bedienung .....	8
9	Arbeitshinweise .....	10
10	Reinigung und Wartung .....	10
11	Lagerung und Transport.....	10
12	Reparatur und Ersatzteilbestellung.....	11
13	Entsorgung und Wiederverwertung.....	11
14	Störungsabhilfe .....	12
15	EU-Konformitätserklärung.....	12
16	Garantiebedingungen – Scheppach 20V IXES Serie.....	12
17	Explosionszeichnung .....	257

## Erklärung der Symbole auf dem Produkt

Die Verwendung von Symbolen in diesem Handbuch soll Ihre Aufmerksamkeit auf mögliche Risiken lenken. Die Sicherheitssymbole und Erklärungen, die diese begleiten, müssen genau verstanden werden. Die Warnungen selbst beseitigen keine Risiken und können korrekte Maßnahmen zum Verhüten von Unfällen nicht ersetzen.

	Vor Inbetriebnahme Betriebsanleitung und Sicherheitshinweise lesen und beachten!
	Achtung! Das Nichtbeachten der an dem Produkt angebrachten Sicherheitszeichen und Warnhinweise sowie das Nichtbeachten der Sicherheits- und Betriebshinweise kann zu schweren Verletzungen bis hin zum Tod führen.
	Tragen Sie eine Schutzbrille.
	Tragen Sie einen Gehörschutz.
	Bei Staubentwicklung Atemschutz tragen!
	Lithium-Ionen Akku
	Das Produkt entspricht den geltenden europäischen Richtlinien.



Das Produkt entspricht den geltenden serbischen Richtlinien.

## Erklärung der Signalwörter in der Betriebsanleitung

### **GEFAHR**

**Signalwort zur Kennzeichnung einer unmittelbar bevorstehenden Gefährdungssituation, die, wenn sie nicht vermieden wird, den Tod oder eine schwere Verletzung zur Folge hat.**

### **WARNUNG**

**Signalwort zur Kennzeichnung einer möglichen Gefährdungssituation, die, wenn sie nicht vermieden wird, den Tod oder eine schwere Verletzung zur Folge haben könnte.**

### **VORSICHT**

**Signalwort zur Kennzeichnung einer möglichen Gefährdungssituation, die, wenn sie nicht vermieden wird, eine geringfügige oder mäßige Verletzung zur Folge haben könnte.**

### **ACHTUNG**

**Signalwort zur Kennzeichnung einer möglichen Gefährdungssituation, die, wenn sie nicht vermieden wird, Sachschäden am Produkt oder Eigentum/Besitz zur Folge haben könnte.**

## 1 Einleitung

### Hersteller:

Scheppach GmbH  
Günzburger Straße 69  
D-89335 Ichenhausen

### Hinweis:

Der Hersteller dieses Produkts haftet nach dem geltenden Produkthaftungsgesetz nicht für Schäden, die an diesem Produkt oder durch dieses Produkt entstehen bei:

- Unsachgemäßer Behandlung
- Nichtbeachtung der Betriebsanleitung
- Reparaturen durch Dritte, nicht autorisierte Fachkräfte
- Einbau und Austausch von nicht originalen Ersatzteilen
- Nicht bestimmungsgemäßer Verwendung

### Beachten Sie:

Die Betriebsanleitung ist Teil des Produkts und enthält wichtige Hinweise für den sicheren, fachgerechten und wirtschaftlichen Betrieb. Beachten Sie zusätzlich die geltenden nationalen Vorschriften. Lesen Sie alle Bedien- und Sicherheitshinweise vor der Nutzung sorgfältig durch

und verwenden Sie das Produkt nur wie beschrieben. Bewahren Sie die Anleitung auf und geben Sie diese bei Weitergabe des Produktes mit.

## 2 Bestimmungsgemäße Verwendung

Das Produkt ist zum Eindrehen und Lösen von Schrauben sowie zum Anziehen und Lösen von Muttern vorgesehen. Mit der Drehschlagfunktion des Produkts wird die Kraft des Motors in gleichmäßige Drehschläge umgesetzt. Das Schlagwerk setzt beim Festziehen und beim Lösen ein.

Das Produkt darf nur nach seiner Bestimmung verwendet werden. Jede weitere darüberhinausgehende Verwendung ist nicht bestimmungsgemäß. Für daraus hervorgerufene Schäden oder Verletzungen aller Art haftet der Benutzer und nicht der Hersteller.

Bestandteil der bestimmungsgemäßen Verwendung ist auch die Beachtung der Sicherheitshinweise, sowie die Montageanleitung und Betriebshinweise in der Betriebsanleitung.

Personen, die das Produkt verwenden und warten, müssen mit dieser vertraut und über mögliche Gefahren unterrichtet sein.

Veränderungen an dem Produkt schließen eine Haftung des Herstellers und daraus entstehende Schäden gänzlich aus.

Das Produkt darf nur mit Originalteilen und Originalzubehör des Herstellers betrieben werden.

Die Sicherheits-, Arbeits- und Wartungsvorschriften des Herstellers sowie die in den Technischen Daten angegebenen Abmessungen müssen eingehalten werden.

Bitte beachten Sie, dass unsere Produkte bestimmungsgemäß nicht für den gewerblichen, handwerklichen oder industriellen Einsatz konstruiert wurden. Wir übernehmen keine Gewährleistung, wenn das Produkt in Gewerbe-, Handwerks- oder Industriebetrieben sowie bei gleichzusetzenden Tätigkeiten eingesetzt wird.

## 3 Produktbeschreibung (Abb. 1)

1. Werkzeugaufnahme
2. Verriegelungshülse
3. Akku\*
4. Akku-Aufnahme
5. Entriegelungstaste (Akku)
6. LED-Arbeitsleuchte
7. Ein-/Ausschalter
8. Drehrichtungsschalter
9. Gürtelclip
10. Schraube

\* = nicht zwingend im Lieferumfang enthalten!

## 4 Lieferumfang (Abb. 1)

Pos.	Anzahl	Bezeichnung
9.	1 x	Gürtelclip
10.	1 x	Schraube
	1 x	1/4 Zoll Akku-Schlagschrauber
	1 x	Betriebsanleitung

## 5 Auspacken

### WARNUNG

**Produkt und Verpackungsmaterialien sind kein Kinderspielzeug!**

**Kinder dürfen nicht mit Kunststoffbeuteln, Folien und Kleinteilen spielen! Es besteht Verschluckungs- und Erstickungsgefahr!**

- Öffnen Sie die Verpackung und nehmen Sie das Produkt vorsichtig heraus.
- Entfernen Sie das Verpackungsmaterial sowie Verpackungs- und Transportsicherungen (falls vorhanden).
- Überprüfen Sie, ob der Lieferumfang vollständig ist.
- Kontrollieren Sie das Produkt und die Zubehörteile auf Transportschäden. Etwaige Schäden sofort dem Transportunternehmen melden, mit dem das Produkt angeliefert wurde. Spätere Reklamationen werden nicht anerkannt.
- Bewahren Sie die Verpackung nach Möglichkeit bis zum Ablauf der Garantiezeit auf.
- Machen Sie sich vor dem Einsatz anhand der Betriebsanleitung mit dem Produkt vertraut.
- Verwenden Sie bei Zubehör sowie Verschleiß- und Ersatzteilen nur Originalteile. Ersatzteile erhalten Sie bei Ihrem Fachhändler.
- Geben Sie bei Bestellungen unsere Artikelnummern sowie Typ und Baujahr des Produkts an.

## 6 Technische Daten

Bemessungsspannung	20 V
Leerlaufdrehzahlen $n_0$	0 - 2800 min <sup>-1</sup>
Nennschlagdrehzahl	0 - 3600 bpm
Max. Drehmoment	180 Nm
Werkzeugaufnahme	¼ Zoll
Geeignet für Metallschrauben	≤ M8
Geeignet für Holzschrauben	≤ 8 mm Ø
Gewicht (ohne Akku)	1,3 kg

Technische Änderungen vorbehalten!

### Geräusch und Vibration

### WARNUNG

Lärm kann gravierende Auswirkungen auf Ihre Gesundheit haben. Übersteigt der Maschinenlärm 85 dB, tragen Sie und Personen, die sich in der Nähe befinden bitte einen geeigneten Gehörschutz.

Die Geräusch- und Vibrationswerte wurden entsprechend nach EN 62841-1 ermittelt.

### Geräuschkennwerte

Schalldruckpegel $L_{pA}$	76,2 dB
Messunsicherheit $K_{pA}$	3 dB
Schalleistungspegel $L_{wA}$	84,2 dB
Messunsicherheit $K_{pA}$	3 dB

**Vibrationskennwerte (Hand-Arm-Schwingung)**

Vibration $a_h$	0,571 $m/s^2$
Messunsicherheit K	1,5 $m/s^2$

Der angegebene Schwingungsgesamtwert und der angegebene Geräuschemissionswert sind nach einem genormten Prüfverfahren gemessen worden und können zum Vergleich eines Elektrowerkzeugs mit einem anderen verwendet werden.

Der angegebene Geräuschemissionswert und der angegebene Schwingungsgesamtwert können auch zu einer vorläufigen Einschätzung der Belastung verwendet werden.

**! WARNUNG**

**Die Geräuschemissionen und der Schwingungsemissionswert können während der tatsächlichen Benutzung des Elektrowerkzeugs von den Angabewerten abweichen, abhängig von der Art und Weise, in der das Elektrowerkzeug verwendet wird, insbesondere, welche Art von Werkstück bearbeitet wird.**

Versuchen Sie, die Belastung so gering wie möglich zu halten. Beispielhafte Maßnahmen: die Begrenzung der Arbeitszeit. Dabei sind alle Anteile des Betriebszyklus zu berücksichtigen (beispielsweise Zeiten, in denen das Elektrowerkzeug abgeschaltet ist, und solche, in denen es zwar eingeschaltet ist, aber ohne Belastung läuft).

**7 Sicherheitshinweise**

**Allgemeine Sicherheitshinweise für Elektrowerkzeuge**

**! WARNUNG**

**Lesen Sie alle Sicherheitshinweise, Anweisungen, Bilderungen und technischen Daten, mit denen dieses Elektrowerkzeug versehen ist.**

Versäumnisse bei der Einhaltung der nachfolgenden Anweisungen können elektrischen Schlag, Brand und/oder schwere Verletzungen verursachen.

**Bewahren Sie alle Sicherheitshinweise und Anweisungen für die Zukunft auf.**

Der in den Sicherheitshinweisen verwendete Begriff „Elektrowerkzeug“ bezieht sich auf netzbetriebene Elektrowerkzeuge (mit Netzleitung) oder auf akkubetriebene Elektrowerkzeuge (ohne Netzleitung).

**1) Arbeitsplatzsicherheit**

- a) **Halten Sie Ihren Arbeitsbereich sauber und gut beleuchtet.** Unordnung oder unbeleuchtete Arbeitsbereiche können zu Unfällen führen.
- b) **Arbeiten Sie mit dem Elektrowerkzeug nicht in explosionsgefährdeter Umgebung, in der sich brennbare Flüssigkeiten, Gase oder Stäube befinden.** Elektrowerkzeuge erzeugen Funken, die den Staub oder die Dämpfe entzünden können.

- c) **Halten Sie Kinder und andere Personen während der Benutzung des Elektrowerkzeugs fern.** Bei Ablenkung können Sie die Kontrolle über das Elektrowerkzeug verlieren.

**2) Elektrische Sicherheit**

- a) **Der Anschlussstecker des Elektrowerkzeugs muss in die Steckdose passen. Der Stecker darf in keiner Weise verändert werden. Verwenden Sie keine Adapterstecker gemeinsam mit Schutzgeerdeten Elektrowerkzeugen.** Unveränderte Stecker und passende Steckdosen verringern das Risiko eines elektrischen Schlages.
- b) **Vermeiden Sie Körperkontakt mit geerdeten Oberflächen wie von Rohren, Heizungen, Herden und Kühlschränken.** Es besteht ein erhöhtes Risiko durch elektrischen Schlag, wenn Ihr Körper geerdet ist.
- c) **Halten Sie Elektrowerkzeuge von Regen oder Nässe fern.** Das Eindringen von Wasser in ein Elektrowerkzeug erhöht das Risiko eines elektrischen Schlages.
- d) **Zweckfremden Sie die Anschlussleitung nicht, um das Elektrowerkzeug zu tragen, aufzuhängen oder um den Stecker aus der Steckdose zu ziehen. Halten Sie die Anschlussleitung fern von Hitze, Öl, scharfen Kanten oder sich bewegenden Teilen.** Beschädigte oder verwickelte Anschlussleitungen erhöhen das Risiko eines elektrischen Schlages.
- e) **Wenn Sie mit einem Elektrowerkzeug im Freien arbeiten, verwenden Sie nur Verlängerungsleitungen, die auch für den Außenbereich geeignet sind.** Die Anwendung einer für den Außenbereich geeigneten Verlängerungsleitung verringert das Risiko eines elektrischen Schlages.
- f) **Wenn der Betrieb des Elektrowerkzeugs in feuchter Umgebung nicht vermeidbar ist, verwenden Sie einen Fehlerstromschutzschalter.** Der Einsatz eines Fehlerstromschutzschalters vermindert das Risiko eines elektrischen Schlages.

**3) Sicherheit von Personen**

- a) **Seien Sie aufmerksam, achten Sie darauf, was Sie tun, und gehen Sie mit Vernunft an die Arbeit mit einem Elektrowerkzeug. Benutzen Sie kein Elektrowerkzeug, wenn Sie müde sind oder unter dem Einfluss von Drogen, Alkohol oder Medikamenten stehen.** Ein Moment der Unachtsamkeit beim Gebrauch des Elektrowerkzeugs kann zu ernsthaften Verletzungen führen.
- b) **Tragen Sie persönliche Schutzausrüstung und immer eine Schutzbrille.** Das Tragen persönlicher Schutzausrüstung, wie Staubmaske, rutschfeste Sicherheitsschuhe, Schutzhelm oder Gehörschutz, je nach Art und Einsatz des Elektrowerkzeugs, verringert das Risiko von Verletzungen.
- c) **Vermeiden Sie eine unbeabsichtigte Inbetriebnahme. Vergewissern Sie sich, dass das Elektrowerkzeug ausgeschaltet ist, bevor Sie es an die Stromversorgung und/oder den Akku anschließen, es aufnehmen oder tragen.** Wenn Sie beim Tragen des Elektrowerkzeugs den Finger am Schalter haben oder das Elektrowerkzeug eingeschaltet an die Stromversorgung anschließen, kann dies zu Unfällen führen.

- d) **Entfernen Sie Einstellwerkzeuge oder Schraubenschlüssel, bevor Sie das Elektrowerkzeug einschalten.** Ein Werkzeug oder Schlüssel, der sich in einem drehenden Teil des Elektrowerkzeugs befindet, kann zu Verletzungen führen.
- e) **Vermeiden Sie eine abnormale Körperhaltung. Sorgen Sie für einen sicheren Stand und halten Sie jederzeit das Gleichgewicht.** Dadurch können Sie das Elektrowerkzeug in unerwarteten Situationen besser kontrollieren.
- f) **Tragen Sie geeignete Kleidung. Tragen Sie keine weite Kleidung oder Schmuck. Halten Sie Haare und Kleidung fern von sich bewegenden Teilen.** Lockere Kleidung, Schmuck oder lange Haare können von sich bewegenden Teilen erfasst werden.
- g) **Wenn Staubabsaug- und -auffangeinrichtungen montiert werden können, sind diese anzuschließen und richtig zu verwenden.** Verwendung einer Staubabsaugung kann Gefährdungen durch Staub verringern.
- h) **Wiegen Sie sich nicht in falscher Sicherheit und setzen Sie sich nicht über die Sicherheitsregeln für Elektrowerkzeuge hinweg, auch wenn Sie nach vielfachem Gebrauch mit dem Elektrowerkzeug vertraut sind.** Achtloses Handeln kann binnen Sekundenbruchteilen zu schweren Verletzungen führen.
- f) **Halten Sie Schneidwerkzeuge scharf und sauber.** Sorgfältig gepflegte Schneidwerkzeuge mit scharfen Schneidkanten verklemmen sich weniger und sind leichter zu führen.
- g) **Verwenden Sie Elektrowerkzeug, Einsatzwerkzeug, Einsatzwerkzeuge usw. entsprechend diesen Anweisungen. Berücksichtigen Sie dabei die Arbeitsbedingungen und die auszuführende Tätigkeit.** Der Gebrauch von Elektrowerkzeugen für andere als die vorgesehenen Anwendungen kann zu gefährlichen Situationen führen.
- h) **Halten Sie Griffe und Griffflächen trocken, sauber und frei von Öl und Fett.** Rutschige Griffe und Griffflächen erlauben keine sichere Bedienung und Kontrolle des Elektrowerkzeugs in unvorhergesehenen Situationen.

## 5) Verwendung und Behandlung des Akkuwerkzeugs

- a) **Laden Sie die Akkus nur mit Ladegeräten auf, die vom Hersteller empfohlen werden.** Durch ein Ladegerät, das für eine bestimmte Art von Akkus geeignet ist, besteht Brandgefahr, wenn es mit anderen Akkus verwendet wird.
- b) **Verwenden Sie nur die dafür vorgesehenen Akkus in den Elektrowerkzeugen.** Der Gebrauch von anderen Akkus kann zu Verletzungen und Brandgefahr führen.
- c) **Halten Sie den nicht benutzten Akku fern von Büroklammern, Münzen, Schlüsseln, Nägeln, Schrauben oder anderen kleinen Metallgegenständen, die eine Überbrückung der Kontakte verursachen könnten.** Ein Kurzschluss zwischen den Akkukontakten kann Verbrennungen oder Feuer zur Folge haben.
- d) **Bei falscher Anwendung kann Flüssigkeit aus dem Akku austreten. Vermeiden Sie den Kontakt damit. Bei zufälligem Kontakt mit Wasser abspülen. Wenn die Flüssigkeit in die Augen kommt, nehmen Sie zusätzlich ärztliche Hilfe in Anspruch.** Austretende Akkuflüssigkeit kann zu Hautreizungen oder Verbrennungen führen.
- e) **Benutzen Sie keinen beschädigten oder veränderten Akku.** Beschädigte oder veränderte Akkus können sich unvorhersehbar verhalten und zu Feuer, Explosion oder Verletzungsgefahr führen.
- f) **Setzen Sie einen Akku keinem Feuer oder zu hohen Temperaturen aus.** Feuer oder Temperaturen über 130 °C können eine Explosion hervorrufen.
- g) **Befolgen Sie alle Anweisungen zum Laden und laden Sie den Akku oder das Akkuwerkzeug niemals außerhalb des in der Betriebsanleitung angegebenen Temperaturbereichs.** Falsches Laden oder Laden außerhalb des zugelassenen Temperaturbereichs kann den Akku zerstören und die Brandgefahr erhöhen.

## 4) Verwendung und Behandlung des Elektrowerkzeugs

- a) **Überlasten Sie das Elektrowerkzeug nicht. Verwenden Sie für Ihre Arbeit das dafür bestimmte Elektrowerkzeug.** Mit dem passenden Elektrowerkzeug arbeiten Sie besser und sicherer im angegebenen Leistungsbereich.
- b) **Benutzen Sie kein Elektrowerkzeug, dessen Schalter defekt ist.** Ein Elektrowerkzeug, das sich nicht mehr ein- oder ausschalten lässt, ist gefährlich und muss repariert werden.
- c) **Ziehen Sie den Stecker aus der Steckdose und/oder entfernen Sie einen abnehmbaren Akku, bevor Sie Geräteeinstellungen vornehmen, Einsatzwerkzeugteile wechseln oder das Elektrowerkzeug weglegen.** Diese Vorsichtsmaßnahme verhindert den unbeabsichtigten Start des Elektrowerkzeugs.
- d) **Bewahren Sie unbenutzte Elektrowerkzeuge außerhalb der Reichweite von Kindern auf. Lassen Sie keine Personen das Elektrowerkzeug benutzen, die mit diesem nicht vertraut sind oder diese Anweisungen nicht gelesen haben.** Elektrowerkzeuge sind gefährlich, wenn Sie von unerfahrenen Personen benutzt werden.
- e) **Pflegen Sie Elektrowerkzeuge und Einsatzwerkzeug mit Sorgfalt. Kontrollieren Sie, ob bewegliche Teile einwandfrei funktionieren und nicht klemmen, ob Teile gebrochen oder so beschädigt sind, dass die Funktion des Elektrowerkzeugs beeinträchtigt ist. Lassen Sie beschädigte Teile vor dem Einsatz des Elektrowerkzeugs reparieren.** Viele Unfälle haben ihre Ursache in schlecht gewarteten Elektrowerkzeugen.

## 6) Service

- a) **Lassen Sie Ihr Elektrowerkzeug nur von qualifiziertem Fachpersonal und nur mit Original-Ersatzteilen reparieren.** Damit wird sichergestellt, dass die Sicherheit des Elektrowerkzeugs erhalten bleibt.

- b) **Warten Sie niemals beschädigte Akkus.** Sämtliche Wartung von Akkus sollte nur durch den Hersteller oder bevollmächtigte Kundendienststellen erfolgen.

### Sicherheitshinweise für Schlagschrauber

- a) **Tragen Sie Gehörschutz beim Schlagschrauben.** Die Einwirkung von Lärm kann Gehörverlust bewirken.
- b) **Sichern Sie das Werkstück.** Ein mit Spannvorrichtungen oder Schraubstock festgehaltenes Werkstück ist sicherer gehalten als mit Ihrer Hand.
- c) **Halten Sie das Elektrowerkzeug gut fest.** Beim Festziehen und Lösen von Schrauben können kurzfristig hohe Reaktionsmomente auftreten.
- d) **Warten Sie, bis das Elektrowerkzeug zum Stillstand gekommen ist, bevor Sie es ablegen.** Das Einsatzwerkzeug kann sich verhaken und zum Verlust der Kontrolle über das Elektrowerkzeug führen.
- e) **Halten Sie das Elektrowerkzeug an den isolierten Griffflächen, wenn Sie Arbeiten ausführen, bei denen die Schraube verborgene Stromleitungen oder die eigene Anschlussleitung treffen kann.** Der Kontakt der Schraube mit einer spannungsführenden Leitung kann auch metallene Geräteteile unter Spannung setzen und zu einem elektrischen Schlag führen.

### Restrisiken

**Das Produkt ist nach dem Stand der Technik und den anerkannten sicherheitstechnischen Regeln gebaut. Dennoch können beim Arbeiten einzelne Restrisiken auftreten.**

- Schädigung des Gehöres, wenn kein vorgeschriebener Gehörschutz getragen wird.
- Restrisiken können minimiert werden, wenn die „Sicherheitshinweise“ und die „Bestimmungsgemäße Verwendung“, sowie die Betriebsanleitung insgesamt beachtet werden.
- Verwenden Sie das Produkt so, wie es in dieser Betriebsanleitung empfohlen wird. So erreichen Sie, dass Ihr Produkt optimale Leistungen erbringt.
- Des Weiteren können trotz aller getroffener Vorkehrungen nicht offensichtliche Restrisiken bestehen.

### **! WARNUNG**

Dieses Elektrowerkzeug erzeugt während des Betriebes ein elektromagnetisches Feld. Dieses Feld kann unter bestimmten Umständen aktive oder passive medizinische Implantate beeinträchtigen. Um die Gefahr von ernsthaften oder tödlichen Verletzungen zu verringern, empfehlen wir Personen mit medizinischen Implantaten ihren Arzt und den Hersteller vom medizinischen Implantat zu konsultieren, bevor das Elektrowerkzeug bedient wird.

### **! WARNUNG**

Bei längeren Arbeiten kann es aufgrund von Vibrationen in den Händen der Bedienungsperson zu Durchblutungsstörungen (Weißfingersyndrom) kommen.

Das Weißfingersyndrom ist eine Gefäßerkrankung, bei der die kleinen Blutgefäße an den Fingern und Zehen anfallartig verkrampfen. Die betroffenen Areale werden nicht mehr ausreichend mit Blut versorgt und erscheinen dadurch extrem blass. Der häufige Gebrauch von vibrierenden Produkten kann bei Personen, deren Durchblutung beeinträchtigt ist (z. B. Raucher, Diabetiker) Nervenschädigungen auslösen.

Wenn Sie ungewöhnliche Beeinträchtigungen bemerken, beenden Sie sofort die Arbeit und suchen Sie einen Arzt auf.

### **ACHTUNG**

Das Produkt ist Teil der 20V IXES Serie und darf nur mit Akkus dieser Serie betrieben werden. Akkus dürfen nur mit Ladegeräten dieser Serie geladen werden. Beachten Sie hierbei die Angaben des Herstellers.

### **! WARNUNG**

**Beachten Sie die Sicherheitshinweise und Hinweise zum Aufladen und der korrekten Verwendung, die in der Betriebsanleitung Ihres Akkus und Ladegeräts der 20V IXES Serie gegeben sind. Eine detaillierte Beschreibung zum Ladevorgang und weitere Informationen finden Sie in dieser separaten Bedienung.**

## 8 Bedienung

Der Akku-Schlagschrauber besitzt einen Rechts-/Linkslauf, eine ¼ Zoll Innensechskant- Bitaufnahme und ein LED-Arbeitsleuchte.

Die Funktion der Bedienteile entnehmen Sie bitte den nachfolgenden Beschreibungen.

### **! WARNUNG**

#### **Verletzungsgefahr!**

Nehmen Sie den Akku vor allen Arbeiten am Elektrowerkzeug (z. B. Wartung, Werkzeugwechsel etc.) sowie bei dessen Transport und Aufbewahrung aus dem Elektrowerkzeug. Bei unbeabsichtigtem Betätigen des Ein-/Ausschalters besteht Verletzungsgefahr.

### **ACHTUNG**

Achten Sie darauf, dass die Umgebungstemperatur, während des Arbeitens 50 °C nicht überschreitet und – 20 °C nicht unterschreitet.

### **ACHTUNG**

Das Produkt ist Teil der 20V IXES Serie und darf nur mit Akkus dieser Serie betrieben werden. Akkus dürfen nur mit Ladegeräten dieser Serie geladen werden. Beachten Sie hierbei die Angaben des Herstellers.

\* = nicht zwingend im Lieferumfang enthalten!

## 8.1 Gürtelclip (9) montieren

1. In Arbeitspausen kann das Produkt mit dem integrierenden Gürtelclip (9) am Gürtel eingehängt werden.
2. Schrauben Sie den Gürtelclip (9) mit der Schraube (10), je nach Bedarf, an den rechten oder linken Anschraubpunkt am Produkt. Verwenden Sie hierzu einen Kreuzschlitzschraubendreher (nicht im Lieferumfang enthalten).

### Hinweis:

Achten Sie darauf, dass das Produkt ausgeschaltet und gegen unbeabsichtigtes Einschalten gesichert ist.

## 8.2 Akku (3) in die Akku-Aufnahme (4) einsetzen/entnehmen (Abb. 1, 2)

### Akku einsetzen

1. Bringen Sie den Drehrichtungsschalter (8) in Mittelstellung (Sperrung).
2. Schieben Sie den Akku (3) in die Akku-Aufnahme (4). Der Akku (3) rastet hörbar ein.

### Akku entnehmen

1. Drücken Sie die Entriegelungstaste (5) des Akkus (3) und ziehen Sie ihn aus der Akku-Aufnahme (4).

## 8.3 Einsatzwerkzeug einsetzen/entnehmen (Abb. 1)

### VORSICHT

Halten Sie Ihre Hände vom Einsatzwerkzeug fern, wenn das Produkt in Betrieb ist.

1. Setzen Sie ein Einsatzwerkzeug\* in die Werkzeugaufnahme (1) ein.
2. Um das Einsatzwerkzeug\* einzusetzen, ziehen Sie die Verriegelungshülse (2) nach hinten und lassen das Einsatzwerkzeug\* einrasten.
3. Um das Einsatzwerkzeug\* wieder zu entfernen, ziehen Sie die Verriegelungshülse (2) nach hinten und entfernen das Einsatzwerkzeug\*.

## 8.4 Probelauf (Abb. 1)

### Hinweis:

Führen Sie vor dem ersten Arbeiten und nach jedem Einsatzwerkzeugwechsel einen Probelauf ohne Belastung durch. Schalten Sie das Produkt sofort aus, wenn das Einsatzwerkzeug unruhig läuft, beträchtliche Schwingungen auftreten oder abnorme Geräusche zu hören sind.

1. Überprüfen Sie vor dem Betrieb, ob das Einsatzwerkzeug korrekt angebracht ist, das heißt zentriert in der Verriegelungshülse (2) sitzt.
2. Schraub-Bits sind mit ihren Maßen und der Form gekennzeichnet. Falls Sie sich unsicher sind, probieren Sie immer zuerst aus, ob der Bit ohne Spiel im Schraubkopf sitzt.

## 8.5 Drehrichtung einstellen (Abb. 1)

### ACHTUNG

Der Drehrichtungsschalter darf nur im Stillstand betätigt werden.

Mit dem Drehrichtungsschalter können Sie die Drehrichtung des Produkts wählen (Rechtslauf und Linkslauf) und das Produkt gegen ungewolltes Einschalten sichern. Der Pfeil auf dem Drehrichtungsschalter gibt die Arbeitsrichtung an.

1. Warten Sie den Stillstand des Produkts ab.
2. Schieben Sie den Drehrichtungsschalter (8) in die gewünschte Position:
  - **Rechtslauf: Zum Eindrehen von Schrauben und Muttern.** Den Drehrichtungsschalter rechts, mit Pfeil nach vorne, drücken.
  - **Linkslauf: Zum Lösen von Schrauben und Muttern.** Den Drehrichtungsschalter links, mit Pfeil nach hinten, drücken.
3. **Einschaltsperre:** Drehrichtungsschalter in Mittelstellung bringen.

## 8.6 Ein-/Ausschalter (7) (Abb. 1)

1. Zum Einschalten des Produkts drücken Sie den Ein-/Ausschalter (7).
2. Zum Ausschalten lassen Sie den Ein-/Ausschalter (7) los.  
Wenn Sie den Drehrichtungsschalter (8) in Mittelstellung bringen, ist das Produkt gegen Einschalten gesichert.

### 8.6.1 LED-Arbeitsleuchte (6) (Abb. 1)

Dieses Produkt ist mit einer LED-Arbeitsleuchte ausgestattet, um den direkten Arbeitsbereich auszuleuchten und die Sichtbarkeit in schlecht beleuchteten Umgebungen zu verbessern.

### VORSICHT

Blicken Sie nicht direkt in die LED-Arbeitsleuchte oder die Lichtquelle.

1. Die LED-Arbeitsleuchte (6) leuchtet automatisch, sobald das Produkt eingeschaltet wird.

### Hinweis:

Die LED-Arbeitsleuchte leuchtet noch ca. 10 Sekunden nach dem Ausschalten des Produkts weiter.

## 8.7 Drehzahl/Anziedrehmoment einstellen (Abb. 1)

1. Üben Sie einen leichten Druck auf den Ein-/Ausschalter (7) aus. Dies bewirkt eine niedrige Drehzahl/Anziedrehmoment. Mit zunehmendem Druck auf den Ein-/Ausschalter (7) erhöht sich die Drehzahl/Anziedrehmoment.

### Hinweise:

Das Anziedrehmoment ist abhängig von der gewählten Drehzahl und der Schlagdauer.

Die integrierte Motorbremse sorgt für einen schnellen Stillstand.

### ACHTUNG

Das tatsächlich erzielte Anziedrehmoment ist grundsätzlich mit einem Drehmomentschlüssel zu überprüfen!

## 9 Arbeitshinweise

### Lösen

- Bei stark festsitzenden oder angerosteten Schrauben/Muttern ist ein „Anlösen“ der Schrauben/Muttern mit einem Radkreuz\* oder Drehmomentschlüssel\* vorzunehmen

### Anziehen

#### ACHTUNG

Der Schlagschrauber sollte nur zum Lösen von Schrauben/Muttern verwendet werden. Sollen jedoch Schrauben/Muttern mit dem Schlagschrauber festgezogen werden, ist ein dafür vorgesehener Drehmomentbegrenzer\* zu verwenden, da dies sonst zu Beschädigungen der Schraubverbindung führen kann.

- Führen Sie die Schraube/Mutter vor dem Festziehen sorgfältig in das Gewinde ein.
- Ziehen Sie Schrauben/Muttern, für die eine Drehmoment-Vorgabe gilt (z.B. im Kfz-Bereich durch Vorgaben des Fahrzeugherstellers) unbedingt nur mit einem dafür vorgesehenen Drehmomentbegrenzer fest.

### Drehmoment

- Kleinere Schrauben\*/Bits\* können beschädigt werden, wenn Sie ein zu hohes Drehmoment bzw. eine zu hohe Drehzahl einstellen.

#### ! WARNUNG

Schrauben/Muttern mit einem Drehmomentschlüssel\* auf das vom Hersteller vorgeschriebene Drehmoment nachziehen bzw. überprüfen!

\* = nicht zwingend im Lieferumfang enthalten!

## 10 Reinigung und Wartung

#### ! WARNUNG

**Lassen Sie Instandsetzungsarbeiten und Wartungsarbeiten, die nicht in dieser Betriebsanleitung beschrieben sind, von einer Fachwerkstatt durchführen. Benutzen Sie nur originale Ersatzteile.**

#### ! WARNUNG

**Nicht fachgerechte Wartung- oder Reinigungsarbeiten können Verletzungen verursachen!**

#### ! WARNUNG

**Bei Reinigungs-, Instandsetzungs- und Wartungsarbeiten kann das Produkt unerwartet starten und dadurch zu Verletzungen und Verbrennungen führen.**

- Schalten Sie das Produkt aus.
- Entfernen Sie den Akku.
- Lassen Sie das Produkt auskühlen.
- Entnehmen Sie das Einsatzwerkzeug.

## 10.1 Reinigung

1. Halten Sie Schutzvorrichtungen, Luftschlitze und Motorengehäuse so staub- und schmutzfrei wie möglich. Reiben Sie das Produkt mit einem sauberen Tuch ab oder blasen Sie es mit Druckluft bei niedrigem Druck aus. Wir empfehlen, dass Sie das Produkt direkt nach jeder Benutzung reinigen.
2. Lüftungsöffnungen müssen immer frei sein.
3. Verwenden Sie keine Reinigungs- oder Lösungsmittel; diese könnten die Kunststoffteile des Produkts angreifen. Achten Sie darauf, dass kein Wasser in das Produktinnere gelangen kann.

## 10.2 Wartung

Das Produkt ist wartungsfrei.

Im Inneren dieses Produkts befinden sich keine Teile, die vom Benutzer repariert werden können. Wenden Sie sich an eine qualifizierte Fachkraft, um das Produkt überprüfen und instand setzen zu lassen.

- Kontrollieren Sie das Produkt vor jedem Gebrauch auf offensichtliche Mängel wie lose, abgenutzte oder beschädigte Teile.

## 11 Lagerung und Transport

#### ! WARNUNG

#### Verletzungs- und Verbrennungsgefahr!

Das Produkt kann unerwartet starten und dadurch zu Verletzungen führen.

- Schalten Sie vor allen Reinigungs- und Wartungsarbeiten den Motor aus.
- Lassen Sie den Motor auskühlen.
- Entnehmen Sie den Akku.

### 11.1 Lagerung

#### Vorbereitung für das Einlagern

1. Nehmen Sie den Akku vor einer längeren Lagerung (z. B. Überwinterung) aus dem Produkt.
2. Reinigen und überprüfen Sie das Produkt auf Schäden.
3. Lagern Sie den Akku im teilgeladenen Zustand.
4. Prüfen Sie bei Lagerung alle drei Monate den Ladezustand des Akkus.

Lagern Sie das Produkt und dessen Zubehör an einem dunklen, trockenen und frostfreien sowie für Kinder unzugänglichen Ort.

Die optimale Lagertemperatur liegt zwischen 5°C und 30°C.

Bewahren Sie das Produkt in der Originalverpackung auf. Decken Sie das Produkt ab, um es vor Staub oder Feuchtigkeit zu schützen. Bewahren Sie die Betriebsanleitung bei dem Produkt auf.

### 11.2 Transport

- Lassen Sie das Produkt abkühlen.
- Schützen Sie das Produkt vor Schlägen, Stößen und starken Vibrationen, z.B. beim Transport in Fahrzeugen.

- Sichern Sie das Produkt gegen Verrutschen und Kippen.

## 12 Reparatur und Ersatzteilbestellung

Es ist zu beachten, dass bei diesem Produkt folgende Teile einem gebrauchsgemäßen oder natürlichen Verschleiß unterliegen bzw. folgende Teile als Verbrauchsmaterialien benötigt werden.

### ACHTUNG

Laut Produkthaftungsgesetz wird nicht für Schäden gehalten, die durch unsachgemäße Reparaturen oder durch Nichtverwendung von Originalersatzteilen verursacht werden.

Beauftragen Sie einen Kundendienst oder eine autorisierte Fachkraft. Entsprechendes gilt auch für Zubehöreile.

Ersatzteile und Zubehör erhalten Sie in unserem Service-Center. Scannen Sie hierzu den QR-Code auf der Titelseite.

### 12.1 Ersatzteilbestellung

Bei der Ersatzteilbestellung sollten folgende Angaben gemacht werden:

- Modellbezeichnung
- Artikelnummer
- Daten des Typenschildes

#### Ersatzteile / Zubehör

Akku SBP2.0 Artikel-Nr.:	7909201708
Akku SBP4.0 Artikel-Nr.:	7909201709
Ladegerät SBC2.4A Artikel-Nr.:	7909201710
Ladegerät SBC4.5A Artikel-Nr.:	7909201711
Ladegerät SDBC2.4A Artikel-Nr.:	7909201712
Ladegerät SDBC4.5A Artikel-Nr.:	7909201713
StarterKit SBSK2.0 Artikel-Nr.:	7909201720
StarterKit SBSK4.0 Artikel-Nr.:	7909201721

## 13 Entsorgung und Wiederverwertung

### Hinweise zur Verpackung



Die Verpackungsmaterialien sind recycelbar. Bitte Verpackungen umweltgerecht entsorgen.

### Hinweise zur Entsorgung von Elektro- und Elektronikgeräten



**Elektro- und Elektronik-Altgeräte gehören nicht in den Hausmüll, sondern sind einer getrennten Erfassung bzw. Entsorgung zuzuführen!**

- Altbatterien, welche nicht fest im Altgerät verbaut sind, müssen vor Abgabe zerstörungsfrei entnommen werden! Deren Entsorgung wird über das Batteriesetz geregelt.

- Besitzer bzw. Nutzer von Elektro- und Elektronikgeräten sind nach deren Gebrauch gesetzlich zur Rückgabe verpflichtet.
- Der Endnutzer trägt die Eigenverantwortung für das Löschen seiner personenbezogenen Daten auf dem zu entsorgenden Altgerät!
- Das Symbol der durchgestrichenen Mülltonne bedeutet, dass Elektro- und Elektronikaltgeräte nicht über den Hausmüll entsorgt werden dürfen.
- Elektro- und Elektronikaltgeräte können bei folgenden Stellen unentgeltlich abgegeben werden:
  - Öffentlich-rechtliche Entsorgungs- bzw. Sammelstellen (z. B. kommunale Bauhöfe)
  - Verkaufsstellen von Elektrogeräten (stationär und online), sofern Händler zur Rücknahme verpflichtet sind oder diese freiwillig anbieten.
  - Bis zu drei Elektroaltgeräte pro Geräteart, mit einer Kantenlänge von maximal 25 Zentimetern, können Sie ohne vorherigen Erwerb eines Neugerätes vom Hersteller kostenfrei bei diesem abgeben oder einer anderen autorisierten Sammelstelle in Ihrer Nähe zuführen.
  - Weitere ergänzende Rücknahmebedingungen der Hersteller und Verreiber erfahren Sie beim jeweiligen Kundenservice.
- Im Falle der Anlieferung eines neuen Elektrogerätes durch den Hersteller an einen privaten Haushalt, kann dieser die unentgeltliche Abholung des Elektroaltgerätes, auf Nachfrage vom Endnutzer, veranlassen. Setzen Sie sich hierzu mit dem Kundenservice des Herstellers in Verbindung.
- Diese Aussagen gelten nur für Geräte, die in den Ländern der Europäischen Union installiert und verkauft werden und die der Europäischen Richtlinie 2012/19/ EU unterliegen. In Ländern außerhalb der Europäischen Union können davon abweichende Bestimmungen für die Entsorgung von Elektro- und Elektronik-Altgeräten gelten.

### Hinweise zu Lithium-Ion-Batterien

**Batterien vor der Entsorgung des Geräts ausbauen!**

- Werfen Sie den Batterien nicht in den Hausmüll, ins Feuer (Explosionsgefahr) oder ins Wasser. Beschädigte Batterien können der Umwelt und Ihrer Gesundheit schaden, wenn giftige Dämpfe oder Flüssigkeiten austreten.
- Defekte oder verbrauchte Batterien müssen gemäß Verordnung (EU) 2023/1542 recycelt werden.
- Geben Sie die Batterie und das Ladegerät an einer Verwertungsstelle ab. Die verwendeten Kunststoff- und Metallteile können sortenrein getrennt werden und so einer Wiederverwertung zugeführt werden.
- Entsorgen Sie Batterien im entladenen Zustand. Wir empfehlen die Pole mit einem Klebestreifen zum Schutz vor einem Kurzschluss abzudecken. Öffnen Sie die Batterie nicht.
- Entsorgen Sie Batterien nach den lokalen Vorschriften. Geben Sie Batterien an einer Altbatteriesammelstelle ab, wo sie einer umweltgerechten Wiederverwertung zugeführt werden. Fragen Sie hierzu Ihren lokalen Müllentsorger.

## 14 Störungsabhilfe

Störung	Mögliche Ursache	Abhilfe
Das Produkt lässt sich nicht starten.	Die Akkuleistung ist zu schwach.	Laden Sie den Akku auf.
	Der Akku ist nicht richtig eingesetzt.	Schieben Sie den Akku in die Akku-Aufnahme. Der Akku rastet hörbar ein.
	Der Drehrichtungsschalter ist in Mittelstellung.	Den Drehrichtungsschalter nach links oder rechts drücken.

## 15 EU-Konformitätserklärung

### Originalkonformitätserklärung

#### Hersteller:

Scheppach GmbH  
Günzburger Straße 69  
D-89335 Ichenhausen

Wir erklären in alleiniger Verantwortung, dass das hier beschriebene Produkt mit den geltenden Richtlinien und Normen übereinstimmt.

Marke: **SCHEPPACH**  
Art.-Bezeichnung: **1/4 Zoll Akku-Schlagschrauber - C-ID180-X**  
Art.-Nr. **5909245900**

#### EU-Richtlinien:

2014/30/EU, 2006/42/EG, 2011/65/EU\*,

\* Der oben beschriebene Gegenstand der Erklärung erfüllt die Vorschriften der Richtlinie 2011/65/EU des Europäischen Parlaments und des Rates vom 8. Juni 2011 zur Beschränkung der Verwendung bestimmter gefährlicher Stoffe in Elektro- und Elektronikgeräten.

#### Angewandte Normen:

EN 62841-1:2015/A11:2022;  
EN 62841-2-2:2014;  
EN IEC 55014-1:2021;  
EN IEC 55014-2:2021

#### Dokumentationsbevollmächtigter:

Georg Kohler  
Günzburger Str. 69  
D-89335 Ichenhausen  
Ichenhausen, 22.12.2025

Simon Schünk

Division Manager Product Center

Andreas Pecher

Head of Project Management

## 16 Garantiebedingungen – Scheppach 20V IXES Serie

Revisionsdatum 25.04.2024

**Sehr geehrte Kundin, sehr geehrter Kunde,** unsere Produkte unterliegen einer strengen Qualitätskontrolle. Sollte ein Produkt dennoch nicht einwandfrei funktionieren, bedauern wir dies sehr und bitten Sie, sich an unseren Servicedienst unter der unten angegebenen Adresse zu wenden. Gerne stehen wir Ihnen auch telefo-

nisch über die Servicrufnummer zur Verfügung. Die nachfolgenden Hinweise sollen Ihnen für eine problemlose Bearbeitung und Regulierung im Schadensfall dienen.

### Für die Geltendmachung von Garantieansprüchen gilt folgendes:

- Diese Garantiebedingungen** regeln unsere zusätzlichen Hersteller-Garantieleistungen für Käufer (private Endverbraucher) von neuen Produkten. Die gesetzlichen Gewährleistungsansprüche werden von dieser Garantie nicht berührt. Für diese ist der Händler zuständig, bei dem Sie das Produkt erworben haben.
- Die Garantieleistung** erstreckt sich ausschließlich auf Mängel an einem von Ihnen erworbenen neuen Produkt, die auf einem Material- oder Herstellungsfehler beruhen. Treten während des Garantiezeitraums Material- oder Herstellungsfehler auf, so gewährt der Hersteller als Garantiegeber im Rahmen dieser Garantie eine der nachfolgenden Leistungen nach seiner Wahl:

- Kostenfreie Reparatur der Ware
- Kostenfreier Austausch der Ware gegen einen gleichwertigen Artikel (ggf. auch Austausch mit einem Nachfolgemodell, sofern die ursprüngliche Ware nicht mehr verfügbar ist).

Ersetzte Produkte oder Teile gehen in unser Eigentum über. Bitte beachten Sie, dass unsere Produkte bestimmungsgemäß nicht für den gewerblichen, handwerklichen oder beruflichen Einsatz konstruiert wurden. Ein Garantiefall kommt daher nicht zustande, wenn das Produkt innerhalb der Garantiezeit in Gewerbe-, Handwerks- oder Industriebetrieben verwendet wurde oder einer gleichzusetzenden Beanspruchung ausgesetzt war.

### 3. Von unseren Garantieleistungen ausgenommen sind:

- Schäden am Produkt, die durch Nichtbeachtung der Montageanleitung, nicht fachgerechte Installation, Nichtbeachtung der Bedienungsanleitung (z.B. Anschluss an eine falsche Netzspannung oder Stromart) bzw. der Wartungs- und Sicherheitsbestimmungen oder durch Einsatz des Produktes unter ungeeigneten Umweltbedingungen sowie durch mangelnde Pflege und Wartung entstanden sind.
- Schäden am Produkt, die durch missbräuchliche oder unsachgemäße Anwendungen (wie z.B. Überlastung des Produktes oder Verwendung von nicht zugelassenen Werkzeugen bzw. Zubehör), Eindringen von Fremdkörpern in das Produkt (wie z.B. Sand, Steine oder Staub), Transportschäden, Gewaltanwendung oder Fremdeinwirkungen (wie z. B. Schäden durch Herunterfallen) entstanden sind.

- Schäden am Produkt oder an Teilen des Produktes, die auf einen bestimmungsgemäßen, üblichen (betriebsbedingten) oder sonstigen natürlichen Verschleiß zurückzuführen sind sowie Schäden und/oder Abnutzung von Verschleißteilen.
  - Mängel am Produkt, die durch Verwendung von Zubehör-, Ergänzungs- oder Ersatzteilen verursacht wurden, die keine Originalteile sind oder nicht bestimmungsgemäß verwendet werden.
  - Produkte, an denen Veränderungen oder Modifikationen vorgenommen wurden.
  - Geringfügige Abweichungen von der Soll-Beschaffenheit, die für Wert und Gebrauchstauglichkeit des Produkts unerheblich sind.
  - Produkte an denen eigenmächtig Reparaturen oder Reparaturen, insbesondere durch einen nicht autorisierten Dritten, vorgenommen wurden.
  - Wenn die Kennzeichnung am Produkt bzw. die Identifikationsinformationen des Produktes (Maschinenaufkleber) fehlen oder unlesbar sind.
  - Produkte, die eine starke Verschmutzung aufweisen und daher vom Servicepersonal abgelehnt werden.
  - Schadensersatzansprüche sowie Folgeschäden sind von dieser Garantieleistung generell ausgeschlossen.
4. **Die Garantiezeit beträgt regulär 5 Jahre** (12 Monate bei Batterien / Akkus) und beginnt mit dem Kaufdatum des Produktes. Maßgeblich ist das Datum auf dem Original-Kaufbeleg. Garantieansprüche müssen jeweils nach Kenntniserlangung unverzüglich erhoben werden. Die Geltendmachung von Garantieansprüchen nach Ablauf der Garantiezeit ist ausgeschlossen. Die Reparatur oder der Austausch des Produktes führt weder zu einer Verlängerung der Garantiezeit noch wird eine neue Garantiezeit durch diese Leistung für das Produkt oder für etwaige eingebaute Ersatzteile in Gang gesetzt. Dies gilt auch bei Einsatz eines Vor-Ort-Services. Eine Inanspruchnahme der Garantieleistung setzt voraus, dass dem Hersteller als Garantiegeber auf dessen Verlangen hin die Prüfung des Garantiefalles durch Einschicken der Ware ermöglicht wird. Es ist darauf zu achten, dass Beschädigungen auf dem Transportweg durch eine entsprechende Verpackung vermieden werden. Das betroffene Produkt ist in gesäubertem Zustand zusammen mit einer Kopie des Kaufbelegs, - hierin enthalten die Angaben zum Kaufdatum und der Produktbezeichnung - der Kundendienststelle vorzulegen bzw. einzusenden. Wird ein Produkt unvollständig, ohne den kompletten Lieferumfang eingeschickt, wird das fehlende Zubehör wertmäßig in Anrechnung / Abzug gebracht, falls das Produkt ausgetauscht wird oder eine Rückerstattung erfolgt. Teilweise oder komplett zerlegte Produkte können nicht als Garantiefall akzeptiert werden. Bei nicht berechtigter Reklamation bzw. außerhalb der Garantiezeit trägt der Käufer generell die Transportkosten und das Transportrisiko. **Einen Garantiefall melden Sie bitte vorab bei der Servicestelle (s.u.) an.** In der Regel wird vereinbart, dass das defekte Produkt mit einer kurzen Beschreibung der Störung per organisierter Rücksendung oder - im Reparaturfall außerhalb des Garantiezeitraums - ausreichend frankiert, unter Beachtung der entsprechenden Verpackungs- und Versandrichtlinien, an die unten angegebene Serviceadresse eingeschickt wird. **Beachten Sie bitte, dass Ihr Produkt (modellabhängig) bei Rücklieferung, aus Sicherheitsgründen - frei von allen Betriebsstoffen ist.** Das an unser Service-Center eingeschickte Produkt, muss so verpackt sein, dass Beschädigungen am reklamierten Produkt auf dem Transportweg vermieden werden. Nach erfolgter Reparatur / Austausch senden wir das Produkt frei an Sie zurück. Können Produkte nicht repariert oder ausgetauscht werden, kann nach unserem eigenen freien Ermessen ein Geldbetrag bis zur Höhe des Kaufpreises des mangelhaften Produkts erstattet werden, wobei ein Abzug aufgrund von Abnutzung und Verschleiß berücksichtigt wird. Diese Garantieleistungen gelten nur zugunsten des privaten Erstkäufers und sind nicht abtret- oder übertragbar.
5. **Verlängerung der Garantiezeit auf 10 Jahre:** Schepbach bietet eine zusätzliche Garantieverlängerung von 5 Jahren auf Produkte aus der Schepbach 20V Serie. Somit beläuft sich der Garantiezeitraum für diese Produkte auf insgesamt 10 Jahre. Ausgenommen hiervon sind Batterien / Akkus, Ladegeräte und Zubehör. Diese Garantieverlängerung können Sie in Anspruch nehmen, indem Sie Ihr Schepbach-Produkt aus diesem Bereich bis spätestens 30 Tage ab Kaufdatum online unter <https://garantie.schepbach.com> registrieren. Nach erfolgreicher Online-Registrierung erhalten Sie die Bestätigung für die artikelbezogene Garantieverlängerung.
6. **Für die Geltendmachung Ihres Garantieanspruches kontaktieren Sie bitte unser Service-Center.**  
**Bitte verwenden Sie vorzugsweise unser Formular auf unserer Homepage:**  
<https://shop.schepbach.com/contact>  
**Bitte senden Sie uns keine Produkte ohne vorherige Kontaktaufnahme und Anmeldung bei unserem Service-Center.**  
**Für die Inanspruchnahme dieser Garantiezusagen ist der Erstkontakt mit unserem Service-Center zwingende Voraussetzung.** Garantieansprüche müssen vor Ablauf der Garantiefrist innerhalb von 14 Tagen nach Feststellung des Mangels geltend gemacht werden. Dafür ist der Original-Kaufbeleg und ggf. die Bestätigung der artikelbezogenen Garantieverlängerung notwendig.
7. **Bearbeitungszeit** - Im Regelfall erledigen wir Reklamationssendungen innerhalb 14 Tagen nach Eingang in unserem Service-Center. Sollte in Ausnahmefällen die genannte Bearbeitungszeit überschritten werden, so informieren wir Sie rechtzeitig.
8. **Verschleißteile** - Verschleißteile sind: a) mitgelieferte, an- und/oder eingebaute Batterien / Akkus sowie b) alle modellabhängigen Verschleißteile (unter anderem Riemen, Sägeblätter, Einsatzwerkzeuge, Schleifscheiben, Filter, Kohlebürsten etc., siehe Bedienungsanleitung). Von der Garantieleistung ausgeschlossen sind tief entladene bzw. an Gehäuse und oder Batteriepolen beschädigte Batterien bzw. Akkus.
9. **Kostenvoranschlag** - Von der Garantieleistung nicht oder nicht mehr erfasste Produkte reparieren wir gegen Berechnung. Auf Nachfrage bei unserem Service-Center können Sie die defekten Produkte für einen Kostenvoranschlag einsenden und ggf. dem Service-

Center schriftlich (per Post, eMail) die Reparaturfreigabe erteilen. Ohne Reparaturfreigabe erfolgt keine weitere Bearbeitung.

**Die Garantiebedingungen** gelten nur in der jeweils aktuellen Fassung zum Zeitpunkt der Reklamation und können ggf. unserer Homepage ([www.scheppach.com](http://www.scheppach.com)) entnommen werden. Bei Übersetzungen ist stets die deutsche Fassung maßgeblich.

**Scheppach GmbH · Günzburger Str. 69 ·**

**89335 Ichenhausen (Deutschland)**

**Telefon: +800 4002 4002 ·**

**E-Mail: [customerservice.DE@scheppach.com](mailto:customerservice.DE@scheppach.com) ·**

**Internet: <https://www.scheppach.com>**

Änderungen dieser Garantiebedingungen ohne Voranmeldung behalten wir uns jederzeit vor.

## Table of contents

1	Introduction .....	15
2	Proper use.....	15
3	Product description (fig. 1).....	16
4	Scope of delivery (Fig. 1).....	16
5	Unpacking .....	16
6	Technical data.....	16
7	Safety instructions.....	17
8	Operation .....	19
9	Working instructions.....	20
10	Cleaning and maintenance .....	20
11	Storage and transport .....	21
12	Repair and ordering spare parts .....	21
13	Disposal and recycling.....	21
14	Troubleshooting .....	22
15	EU Declaration of Conformity.....	22
16	Warranty conditions - Scheppach 20V IXES series .....	22
17	Exploded view .....	257

## Explanation of the symbols on the product

Symbols are used in this manual to draw your attention to potential hazards. The safety symbols and the accompanying explanations must be fully understood. The warnings themselves will not rectify a hazard and cannot replace proper accident prevention measures.

	Before commissioning, read and observe the operating manual and safety instructions!
	Attention! Failure to observe the safety signs and warning information affixed to the product and failure to observe the safety and operating manual can result in serious injury or even death.
	Wear safety goggles.
	Wear hearing protection.
	If dust builds up, wear respiratory protection!
	Lithium-ion battery
	The product complies with the applicable European directives.
	The product complies with the applicable Serbian directives.

## Explanation of the signal words in the operating manual

### DANGER

Signal word to indicate an imminently hazardous situation which, if not avoided, will result in death or serious injury.

### WARNING

Signal word to indicate a potentially hazardous situation which, if not avoided, could result in death or serious injury.

### CAUTION

Signal word to indicate a potentially hazardous situation which, if not avoided, could result in minor or moderate injury.

### ATTENTION

Signal word to indicate a potentially hazardous situation which, if not avoided, could result in product or property damage.

## 1 Introduction

### Manufacturer:

Scheppach GmbH  
Günzburger Straße 69  
D-89335 Ichenhausen

### Note:

In accordance with the applicable product liability laws, the manufacturer of this product assumes no liability for damage to the product or caused by the product arising from:

- Improper handling
- Non-compliance with the operating manual
- Repairs carried out by third parties, unauthorised specialists
- Installing and replacing non-original spare parts
- Improper use

### Note:

The operating manual is part of the product and contains important information for safe, proper and economical operation. Please also observe the applicable national regulations. Read all operating and safety instructions carefully before use and only use the product as described. Keep the manual and pass it on when you give the product to someone else.

## 2 Proper use

The product is intended for screwing in and unscrewing screws, as well as tightening and undoing nuts. The power of the motor is converted into even rotary strikes with the rotary strike function of the product. The striking mechanism engages when tightening and undoing.

The product may only be used in the intended manner. Any use beyond this is improper. The user, not the manufacturer, is responsible for damages or injuries of any type resulting from this.

An element of the intended use is also the observance of the safety instructions, as well as the assembly instructions and operating information in the operating manual.

Persons who operate and maintain the product must be familiar with the manual and must be informed about potential dangers.

The liability of the manufacturer and resulting damages are excluded in the event of modifications of the product.

The product may only be operated with original parts and original accessories from the manufacturer.

The safety, operating and maintenance specifications of the manufacturer, as well as the dimensions specified in the technical data, must be observed.

Please note that our products were not designed with the intention of use for commercial or industrial purposes. We assume no guarantee if the product is used in commercial or industrial applications, or for equivalent work.

### 3 Product description (fig. 1)

1. Tool receiver
2. Locking sleeve
3. Battery\*
4. Battery mount
5. Release button (battery)
6. LED work lamp
7. On/off switch
8. Rotational direction switch
9. Belt clip
10. Screw

\* = may not be included in the scope of delivery!

### 4 Scope of delivery (Fig. 1)

Item	Quantity	Designation
	1 x	Belt clip
	1 x	Screw
	1 x	1/4 inch cordless impact screwdriver
	1 x	Operating manual

### 5 Unpacking

#### WARNING

**The product and the packaging material are not children's toys!**

**Do not let children play with plastic bags, films or small parts! There is a danger of choking or suffocating!**

- Open the packaging and carefully remove the product.
- Remove the packaging material, as well as the packaging and transport safety devices (if present).
- Check whether the scope of delivery is complete.
- Check the product and accessory parts for transport damage. Immediately report any damage to the transport company that delivered the Product. Later claims will not be recognised.

- If possible, keep the packaging until the expiry of the warranty period.
- Familiarise yourself with the product by means of the operating manual before using for the first time.
- With accessories as well as wearing parts and replacement parts use only original parts. Spare parts can be obtained from your specialist dealer.
- When ordering please provide our article number as well as type and year of manufacture for the product.

## 6 Technical data

Rated voltage	20V
Idle speeds $n_0$	0 - 2800 rpm
Nominal impact speed	0- 3600 bpm
Max. torque	180 Nm
Tool receiver	1/4 inch
Suitable for metal screws	≤ M8
Suitable for wood screws	≤ 8 mm Ø
Weight (without battery)	1.3 kg

Subject to technical changes!

#### Noise and vibration

#### WARNING

Noise can have serious effects on your health. If the machine noise exceeds 85 dB, please wear suitable hearing protection for you and persons in the vicinity.

The noise and vibration values have been determined in accordance with EN 62841-1.

#### Noise data

Sound pressure level $L_{pA}$	76.2 dB
Measurement uncertainty $K_{pA}$	3 dB
Sound power level $L_{wA}$	84.2 dB
Measurement uncertainty $K_{pA}$	3 dB

#### Vibration parameters (hand/arm vibration)

Vibration $a_h$	0.571 $m/s^2$
Measurement uncertainty K	1.5 $m/s^2$

The total vibration emission values specified and the device emissions values specified have been measured in accordance with a standardised test procedure and can be used for comparison of one electric tool with another.

The total noise emission values specified and the total vibration emission values specified can also be used for an initial estimation of the load.

## **⚠ WARNING**

The noise emission values and vibration emission value can vary from the specified values during the actual use of the power tool, depending on the type and the manner in which the electric tool is used, and in particular the type of workpiece being processed.

Try to keep the stress as low as possible. For example: Limit working time. In doing so, all parts of the operating cycle must be taken into account (such as times in which the power tool is switched off or times in which it is switched on, but is not running under a load).

## 7 Safety instructions

### General power tool safety warnings

## **⚠ WARNING**

Read all safety warnings, instructions, illustrations and specifications provided with this power tool.

Failure to follow all instructions listed below may result in electric shock, fire and/or serious injury.

### Save all warnings and instructions for future reference.

The term "power tool" in the warnings refers to your mains-operated (corded) power tool or battery-operated (cordless) power tool.

### 1) Work area safety

- Keep your work area clean and well-lit.** Cluttered or dark areas invite accidents.
- Do not operate power tools in explosive atmospheres, such as in the presence of flammable liquids, gases or dust.** Power tools create sparks which may ignite the dust or fumes.
- Keep children and bystanders away while operating a power tool.** Distractions can cause you to lose control.

### 2) Electrical safety

- The connection plug of the electric tool must fit into the socket. Never modify the plug in any way. Do not use any adapter plugs with earthed (grounded) power tools.** Unmodified plugs and matching outlets will reduce risk of electric shock.
- Avoid body contact with earthed or grounded surfaces, such as pipes, radiators, ranges and refrigerators.** There is an increased risk of electric shock if your body is earthed or grounded.
- Do not expose power tools to rain or wet conditions.** Water entering a power tool will increase the risk of electric shock.
- Do not abuse the cord. Never use the cord for carrying, pulling or unplugging the power tool. Keep cord away from heat, oil, sharp edges or moving parts.** Damaged or entangled cords increase the risk of electric shock.

- When operating a power tool outdoors, use an extension cord suitable for outdoor use.** Use of a cord suitable for outdoor use reduces the risk of electric shock.
- If operating a power tool in a damp location is unavoidable, use a residual current device (RCD) protected supply.** Use of an RCD reduces the risk of electric shock.

### 3) Personal safety

- Stay alert, watch what you are doing and use common sense when operating a power tool. Do not use a power tool while you are tired or under the influence of drugs, alcohol or medication.** A moment of inattention while operating power tools may result in serious personal injury.
- Wear personal protective equipment and always safety goggles.** Protective equipment such as a dust mask, non-skid safety shoes, safety helmet or hearing protection used for appropriate conditions will reduce personal injuries.
- Prevent unintentional starting. Ensure the switch is in the off-position before connecting to power source and/or rechargeable battery, picking up or carrying the tool.** Carrying power tools with your finger on the switch or energising power tools that have the switch on invites accidents.
- Remove any adjusting tools or spanners/keys before turning the power tool on.** A wrench or a key left attached to a rotating part of the power tool may result in personal injury.
- Avoid abnormal postures. Keep proper footing and balance at all times.** This enables better control of the power tool in unexpected situations.
- Dress properly. Do not wear loose clothing or jewellery. Keep your hair and clothing away from moving parts.** Loose clothes, jewellery or long hair can be caught in moving parts.
- If devices are provided for the connection of dust extraction and collection facilities, ensure these are connected and properly used.** Use of dust extraction can reduce dust-related hazards.
- Do not let familiarity gained from frequent use of tools allow you to become complacent and ignore tool safety principles.** A careless action can cause severe injury within a fraction of a second.

### 4) Power tool use and care

- Do not force the power tool. Use the correct power tool for your application.** The correct power tool will do the job better and safer at the rate for which it was designed.
- Do not use the power tool if the switch does not turn it on and off.** Any power tool that cannot be controlled with the switch is dangerous and must be repaired.
- Disconnect the plug from the power source and/or remove the battery pack, if detachable, from the power tool before making any adjustments, changing accessories, or storing power tools.** Such precautionary measures reduce the risk of starting the power tool accidentally.

- d) **Store idle power tools out of the reach of children and do not allow persons unfamiliar with the power tool or these instructions to operate the power tool.** Power tools are dangerous in the hands of untrained users.
- e) **Maintain power tools and attachments. Check for misalignment or binding of moving parts, breakage of parts and any other condition that may affect the power tool's operation. If damaged, have the power tool repaired before use.** Many accidents are caused by poorly maintained power tools.
- f) **Keep cutting tools sharp and clean.** Properly maintained cutting tools with sharp cutting edges are less likely to bind and are easier to control.
- g) **Use electric tools, insertion tools, etc. according to these instructions. Take into account the working conditions and the work to be performed.** Use of the power tool for operations different from those intended could result in a hazardous situation.
- h) **Keep handles and grasping surfaces dry, clean and free from oil and grease.** Slippery handles and grasping surfaces do not allow for safe handling and control of the tool in unexpected situations.

## 5) Battery tool use and care

- a) **Recharge only with the charger specified by the manufacturer.** A charger that is suitable for one type of battery pack may create a risk of fire when used with another battery pack.
- b) **Use power tools only with specifically designated battery packs.** Use of any other battery packs may create a risk of injury and fire.
- c) **When battery pack is not in use, keep it away from other metal objects, like paper clips, coins, keys, nails, screws or other small metal objects, that can make a connection from one terminal to another.** Shorting the battery terminals together may cause burns or a fire.
- d) **Under abusive conditions, liquid may be ejected from the battery; avoid contact. If contact accidentally occurs, flush with water. If liquid contacts eyes, additionally seek medical help.** Liquid ejected from the battery may cause irritation or burns.
- e) **Do not use a battery pack or tool that is damaged or modified.** Damaged or modified batteries may exhibit unpredictable behaviour resulting in fire, explosion or risk of injury.
- f) **Do not expose a battery pack or tool to fire or excessive temperature.** Exposure to fire or temperature above 130 °C may cause explosion.
- g) **Follow all charging instructions and do not charge the battery pack or tool outside the temperature range specified in the instructions.** Charging improperly or at temperatures outside the specified range may damage the battery and increase the risk of fire.

## 6) Service

- a) **Only have your power tool repaired by qualified specialists and only with original spare parts.** This will ensure that the safety of the power tool is maintained.

- b) **Never service damaged battery packs.** Service of battery packs should only be performed by the manufacturer or authorized service providers.

## Safety instructions for screw drivers

- a) **Wear hearing protection when impact drilling.** Exposure to noise can cause hearing loss.
- b) **Secure the workpiece.** A workpiece held with a clamping device or bench vice is held more securely than with your hand.
- c) **Hold the electric tool firmly.** When tightening and undoing screws, high reaction torques may occur for a short time.
- d) **Wait until the electrical tool has come to a standstill before setting it down.** The tool attachment can get caught and this can lead to loss of control over the electric tool.
- e) **When performing work during which the screw can meet with concealed power lines or the power cord of the tool, hold the power tool by the insulated handle surfaces.** Contact between the screw and a live power line can also electrify metal device parts and lead to an electric shock.

## Residual risks

**The product has been built according to state-of-the-art and the recognised technical safety rules.**

**However, individual residual risks can arise during operation.**

- Damage to hearing if the stipulated hearing protection is not worn.
- Residual risks can be minimised if the "Safety Instructions" and the "Intended Use" together with the operating manual as a whole are observed.
- Use the product in the way that is recommended in this operating manual. This is how to ensure that your product provides optimum performance.
- Furthermore, despite all precautions having been met, some non-obvious residual risks may still remain.

### **WARNING**

This power tool generates an electromagnetic field during operation. This field can impair active or passive medical implants under certain circumstances. In order to prevent the risk of serious or deadly injuries, we recommend that persons with medical implants consult with their physician and the manufacturer of the medical implant prior to operating the power tool.

## WARNING

In case of extended working periods, the operating personnel may suffer circulatory disturbances in their hands (vibration white finger) due to vibrations.

Raynaud's syndrome is a vascular disease that causes the small blood vessels on the fingers and toes to cramp in spasms. The affected areas are no longer supplied with sufficient blood and therefore appear extremely pale. The frequent use of vibrating products can cause nerve damage in people whose circulation is impaired (e.g. smokers, diabetics).

If you notice unusual adverse effects, stop working immediately and seek medical advice.

## ATTENTION

The product is part of the 20V IXES series and may only be operated with batteries of this series. Batteries may only be charged with battery chargers of this series. Observe the manufacturer's instructions.

## WARNING

**Follow the safety and charging instructions and correct usage given in the instruction manual of your 20V IXES Series battery and charger. A detailed description of the charging process and further information are provided in this separate manual.**

## 8 Operation

The cordless impact screwdriver has clockwise/anticlockwise rotation, a ¼ inch hexagon socket bit mount and an LED work lamp.

Please refer to the following descriptions for the function of the controls.

## WARNING

### Danger of injury!

Remove the battery from the power tool before carrying out any work on the power tool (e.g. maintenance, tool change, etc.) and when transporting and storing it. There is a risk of injury if the on/off switch is operated unintentionally.

## ATTENTION

Make sure that the ambient temperature does not exceed 50°C and does not fall below -20°C during work.

## ATTENTION

The product is part of the 20V IXES series and may only be operated with batteries of this series. Batteries may only be charged with battery chargers of this series. Observe the manufacturer's instructions.

\* = may not be included in the scope of delivery!

### 8.1 Mounting the belt clip (9)

1. During work breaks, the product can be hooked onto the belt with the integrated belt clip (9).

2. Screw the belt clip (9) with the screw (10) to the right or left screw-on point on the product, as required. Use a Phillips screwdriver for this (not included in the scope of delivery).

#### Note:

Make sure that the product is switched off and secured against being switched on.

### 8.2 Inserting/removing the battery (3) in the battery mount (4) (Fig. 1, 2)

#### Inserting the battery

1. Put the rotational direction switch (8) in the middle position (lock).
2. Push the battery (3) into the battery mount (4). The battery (3) clicks into place audibly.

#### Removing the battery

1. Press the unlock button (5) of the battery (3) and remove it from the battery mount (4).

### 8.3 Inserting/removing the tool attachment (Fig. 1)

## CAUTION

Keep your hands away from the tool attachment when the product is in operation.

1. Insert a tool attachment\* into the tool receiver (1).
2. To insert the tool attachment\*, pull the locking sleeve (2) back and allow the attachment tool\* to engage.
3. To remove the tool attachment\* again, pull the locking sleeve (2) back and remove the attachment tool\*.

### 8.4 Test run (Fig. 1)

#### Note:

Before the first work and after each tool attachment change, carry out a test run without load. Switch off the product immediately if the tool attachment runs out of round, there is considerable vibration or abnormal noises are heard.

1. Before operation, check whether the tool attachment is properly attached, i.e. centred in the locking sleeve (2).
2. Screw bits are marked with their dimensions and shape. If you are unsure, always try out first whether the bit sits in the screw head without play.

### 8.5 Adjusting the direction of rotation (Fig. 1)

## ATTENTION

The direction of rotation switch may only be actuated when idle.

With the direction of rotation switch, you can select the direction of rotation of the product (clockwise or anti-clockwise) and secure the product from being switched on unintentionally. The arrow on the direction of rotation switch indicates the working direction.

1. Wait until the product has come to a standstill.
2. Push the direction of rotation switch (8) to the desired position:

- **Clockwise rotation: For screwing in screws and nuts.** Press the direction of rotation switch on the right, with the arrow pointing forwards.
- **Anti-clockwise rotation: For undoing screws and nuts.** Press the direction of rotation switch on the left, with the arrow pointing backwards.

3. **Switch lock:** Put the direction of rotation switch in the centre position.

## 8.6 On/Off switch (7) (Fig. 1)

1. To switch on the product, push the on/off switch (7).
2. To switch off, release the on/off switch (7).  
If you put the direction of rotation switch (8) in the centre position, the product is secured from being switched on.

### 8.6.1 LED work lamp (6) (Fig. 1)

This product is equipped with an LED work lamp to illuminate the immediate work area and improve visibility in poorly lit environments.

#### CAUTION

Do not look directly into the LED work lamp or the light source.

1. The LED work lamp (6) lights up automatically as soon as the product is switched on.

#### Note:

The LED work lamp remains lit up for approx. 10 seconds after the product is switched off.

## 8.7 Setting the speed/tightening torque (Fig. 1)

1. Apply light pressure to the on/of switch (7). This ensures a low speed/tightening torque. Applying more pressure to the on/off switch (7) increases the speed/tightening torque.

#### Notes:

The tightening torque is dependent on the chosen speed and the impact duration.

The integrated motor brake ensures a quick standstill.

#### ATTENTION

The actual tightening torque achieved must always be checked with a torque wrench!

## 9 Working instructions

### Undoing

- If the screws/nuts are very tight or rusted, they must be "loosened" with a wheel brace\* or torque wrench\*

### Tightening

#### ATTENTION

The cordless impact screwdriver should only be used for undoing screws/nuts. However, if screws/nuts are to be tightened with the impact screwdriver, a torque limiter\* designed for this purpose must be used as this may otherwise damage the screw connection.

- Carefully insert the screw/nut into the thread before tightening.

- Only tighten the screws/nuts, for which a torque specification applies (e.g. in the motor vehicle sector, by the specifications of the vehicle manufacturer), with a torque limiter designed for this purpose.

### Torque

- Small screws\*/bits\* may be damaged if the torque or the speed is set too high.

#### WARNING

Retighten or check the screws/nuts with a torque wrench\* to the torque stipulated by the manufacturer!

\* = may not be included in the scope of delivery!

## 10 Cleaning and maintenance

#### WARNING

**Have maintenance and repair tasks that are not described in this operating manual, carried out by a specialist workshop. Use only original spare parts.**

#### WARNING

**Improper maintenance or cleaning work can cause injuries!**

#### WARNING

**The product may start unexpectedly and cause injuries and burns during cleaning, repair and maintenance work.**

- Switch the product off.
- Remove the battery.
- Allow the product to cool down.
- Remove the tool attachment.

### 10.1 Cleaning

1. Keep protective devices, air vents and the motor housing as free of dust and dirt as possible. Rub the product clean with a clean cloth or blow it off with compressed air at low pressure. We recommend that you clean the product directly after every use.
2. Ventilation openings must always be free.
3. Do not use any cleaning products or solvents; they could attack the plastic parts of the product. Make sure that no water can penetrate the product interior.

### 10.2 Maintenance

The product is maintenance-free.

There are no parts which can be repaired by the user within this product. Contact a qualified professional to have the product checked and repaired.

- Check the product for obvious defects such as loose, worn or damaged parts before each use.

## 11 Storage and transport

### **WARNING**

#### **Danger of injury and burning!**

The product can start unexpectedly and cause injuries.

- Switch off the engine before carrying out any cleaning or maintenance work.
- Allow the engine to cool down.
- Remove the battery.

### 11.1 Storage

#### **Preparation for storage**

1. Remove the battery from the product before prolonged storage (e.g. winter storage).
2. Clean and check the product for damage.
3. Store the battery in a partially charged state.
4. When stored, check the battery charge level every three months.

Store the product and its accessories in a dark, dry and frost-free place that is inaccessible to children.

The optimum storage temperature is between 5°C and 30°C.

Store the product in its original packaging.

Cover the product to protect it from dust or moisture. Store the operating manual with the product.

### 11.2 Transport

- Allow the product to cool.
- Protect the product from impacts, shocks and severe vibrations, e.g. during vehicular transport.
- Secure the product to prevent it slipping and toppling.

## 12 Repair and ordering spare parts

With this product, it is necessary to note that the following parts are subject to natural or usage-related wear, or that the following parts are required as consumables.

### **ATTENTION**

According to the German Product Liability Act, no liability is accepted for damage caused by improper repairs or by not using original spare parts.

Such work should be performed by a customer service centre or an authorised specialists. The same applies to accessory parts.

Spare parts and accessories can be obtained from our Service Centre. To do this, scan the QR code on the front page.

### 12.1 Ordering spare parts

Please provide the following information when ordering spare parts:

- Model designation
- Item number
- Type plate data

#### **Spare parts / accessories**

Battery pack SBP2.0 - Article no.:	7909201708
------------------------------------	------------

Battery pack SBP4.0 - Article no.:	7909201709
Battery charger SBC2.4A - Article no.:	7909201710
Battery charger SBC4.5A - Article no.:	7909201711
Battery charger SDBC2.4A - Article no.:	7909201712
Battery charger SDBC4.5A - Article no.:	7909201713
StarterKit SBSK2.0 - Article no.:	7909201720
StarterKit SBSK4.0 - Article no.:	7909201721

## 13 Disposal and recycling

### **Notes for packaging**



The packaging materials are recyclable. Please dispose of packaging in an environmentally friendly manner.

### **Notes on the disposal of electrical and electronic equipment**



**Waste electrical and electronic equipment does not belong in household waste, but must be collected and disposed of separately!**

- Used batteries that are not installed permanently in the old device must be removed non-destructively before disposal! Their disposal is regulated by the battery act.
- Owners or users of electrical and electronic devices are legally obliged to return them after use.
- The end user is responsible for deleting their personal data from the old device being disposed of!
- The symbol of the crossed-out dustbin means that waste electrical and electronic equipment must not be disposed of with household waste.
- Waste electrical and electronic equipment can be handed in free of charge at the following places:
  - Public disposal or collection points (e.g. municipal works yards)
  - Points of sale of electrical appliances (stationary and online), provided that dealers are obliged to take them back or offer to do so voluntarily.
  - Up to three waste electrical devices per type of device, with an edge length of no more than 25 centimetres, can be returned free of charge to the manufacturer without prior purchase of a new device from the manufacturer or taken to another authorised collection point in your vicinity.
  - Further supplementary take-back conditions of the manufacturers and distributors can be obtained from the respective customer service.
- If the manufacturer delivers a new electrical appliance to a private household, the manufacturer can arrange for the free collection of the old electrical appliance upon request from the end user. Please contact the manufacturer's customer service for this.
- These statements only apply to devices installed and sold in the countries of the European Union and which are subject to the European Directive 2012/19/EU. In countries outside the European Union, different regulations may apply to the disposal of waste electrical and electronic equipment.

### Notes on lithium-ion batteries

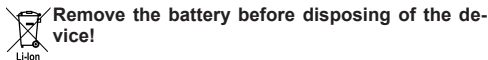

- Do not dispose of batteries in household waste, in a fire (risk of explosion) or in water. Damaged batteries can harm the environment and your health if toxic vapours or liquids escape.
- Defective or used batteries must be recycled in accordance with Regulation (EU) 2023/1542.

- Hand in the battery and the battery charger at a recycling centre. The plastic and metal parts used can be separated by type and thus recycled.
- Dispose of batteries when discharged. We recommend covering the poles with an adhesive strip to protect against a short circuit. Do not open the battery.
- Dispose of batteries in accordance with local regulations. Return batteries to a used battery collection point where they can be recycled in an environmentally friendly manner. Ask your local waste disposal company about this.

## 14 Troubleshooting

Fault	Possible cause	Remedy
The product cannot be started.	The battery power is too weak.	Charge the battery.
	The battery is not properly inserted.	Push the battery into the battery mount. The battery clicks into place audibly.
	The direction of rotation switch is in the centre position.	Push the direction of rotation switch to the left or right.

## 15 EU Declaration of Conformity

### Translation of the original Declaration of Conformity

#### Manufacturer:

Scheppach GmbH  
Günzburger Straße 69  
D-89335 Ichenhausen

We declare under our sole responsibility that the product described here complies with the applicable directives and standards.

Brand: **SCHEPPACH**  
Art. designation: **1/4 inch cordless impact screwdriver - C-ID180-X**  
Art. no. **5909245900**

#### EU directives:

2014/30/EU, 2006/42/EG, 2011/65/EU\*,

\* The object of the declaration described above fulfils the regulations of the directive 2011/65/EU of the European Parliament and Council from 8th June 2011, on the restriction of the use of certain hazardous substances in electrical and electronic equipment.

#### Applied standards:

EN 62841-1:2015/A11:2022;  
EN 62841-2-2:2014;  
EN IEC 55014-1:2021;  
EN IEC 55014-2:2021

#### Documentation authorised representative:

Georg Kohler  
Günzburger Str. 69  
D-89335 Ichenhausen  
Ichenhausen, 22.12.2025

Simon Schünk  
Division Manager Product Center

Andreas Pecher  
Head of Project Management

## 16 Warranty conditions - Scheppach 20V IXES series

Revision date 25/04/2024

#### Dear customer,

our products are subject to strict quality checks. However, if a product does not function perfectly, we deeply regret this and ask that you contact our customer service at the address specified below. We will also be glad to assist you by telephone via the service number. The following information is intended to help you to process and settle your claim without any problems.

#### For the assertion of warranty claims, the following applies:

1. **The warranty conditions** govern our additional manufacturer warranty services for purchasers (private end consumers) of new products. The statutory warranty claims are not affected by this warranty. This is the responsibility of the dealer who you purchased the product from.
2. **The manufacturer's warranty** only covers defects in a new product purchased by you that are due to a material or manufacturing defect. If material or manufacturing defects occur during the warranty period, the manufacturer as guarantor shall provide one of the following services of its choice under this warranty:
  - Free repair of the goods
  - Free replacement of the goods with an item of equal value (if necessary also replacement with a successor model if the original goods are no longer available).

Replaced products or parts shall become our property. Please note that our products were not designed for commercial, trade or professional use. A warranty claim is therefore not valid if the product has been used in commercial, trade or industrial operations within the warranty period or has been subjected to equivalent stress.

3. **The following are excluded from our warranty services:**

- Damage to the product which was caused by non-observance of the assembly instructions, improper installation, non-observance of the operating instructions (e.g. connection to an incorrect mains voltage or type of current) or the maintenance and safety regulations or use of the product in unsuitable environmental conditions as well as by insufficient care and maintenance.
  - Damage to the product caused by misuse or improper application (such as overloading the product or using non-approved tools and accessories), penetration of foreign bodies into the product (such as sand, stones or dust), transport damage, use of force or external influences (such as damage caused if dropped).
  - Damage to the product or parts of the product which is due to intentional, normal (operational) or other natural wear as well as damage and/or wearing of wear parts.
  - Defects in the product which have been caused by the use of accessories, expansions or spare parts that are not original parts or are not used as intended.
  - Products on which changes or modifications have been made.
  - Minor deviations from the target characteristics which are irrelevant for the value and usability of the product.
  - Products on which unauthorised repairs have been carried out, in particular by an unauthorised third party.
  - If the marking on the product or the identification information of the product (machine label) is missing or illegible.
  - Products that are very dirty and are therefore refused by the service personnel.
  - Claims for damages and consequential damages are generally excluded from this warranty.
4. **The warranty period** is usually **5 years** (12 months for batteries/rechargeable batteries) and starts from the date of purchase of the product. The date on the original purchase receipt is decisive. Warranty claims must be made immediately after becoming aware of them. The assertion of warranty claims after expiry of the warranty period is excluded. The repair or replacement of the product does not result in an extension of the warranty period, nor does this service initiate a new warranty period for the product or for any installed spare parts. This also applies when using an on-site service. A prerequisite for a claim under the warranty is that the manufacturer, as the guarantor, is enabled to examine the warranty claim by sending in the goods at the manufacturer's request. Care must be taken to avoid damage during transport by using appropriate packaging. The product concerned is to be cleaned and returned to the service centre together with a copy of the purchase receipt, which must include the date of purchase and the product designation. If a product is sent in incomplete without the complete scope of delivery, the missing accessories will be charged / deducted in value if the product is exchanged or in the event of a refund. Partially or completely dismantled products cannot be accepted as a warranty claim. In the event of an unjustified complaint

or if outside the warranty period, the purchaser shall generally bear the transport costs and the transport risk. **Please report a warranty claim in advance to the service centre (see below).** It is generally agreed upon that the defective product will be returned to the service address given below with a brief description of the fault by organised return or, in the case of repair outside the warranty period, with sufficient postage, taking the appropriate packaging and shipping guidelines into account. **Please note that your product (depending on the model) will be free of all operating materials when returned for safety reasons.**

The product sent to our service centre must be packaged in such a way that damage to the product under complaint is avoided during transport. After successful repair / replacement, we will send the product back to you free of charge. If products cannot be repaired or replaced, a sum up to the purchase price of the defective product may be refunded at our own discretion, taking into account any deduction for wear and tear. These warranties are only for the benefit of the original private purchaser and cannot be assigned or transferred.

5. **Extension of the warranty period to 10 years:** Scheppach offers an additional warranty extension of 5 years on products of the Scheppach 20V series. Thus, the warranty period for these products totals 10 years. Batteries / rechargeable batteries, battery chargers and accessories are excluded from this. You can claim this warranty extension by registering your Scheppach product from this range at <https://garantie.scheppach.com> no later than 30 days from the date of purchase. After registering online successfully, you will receive confirmation for the item-related warranty extension.
6. **In order to submit your warranty claim, please contact our service centre.**

**Preferably, please use our form on our homepage:**

<https://shop.scheppach.com/contact>

**Please do not send us any products without first contacting and registering with our service centre.**

**Contacting our service centre first is mandatory to claim these warranty promises.** Warranty claims must be made before expiry of the warranty period within 14 days of discovery of the defect. For this purpose, the original purchase receipt and, if necessary, confirmation of the item-related warranty extension are required.

7. **Processing time** - We normally process complaint consignments within 14 days of receipt at our service centre. If, in exceptional cases, the processing time mentioned is exceeded, you will be informed in good time.
8. **Wear parts are generally excluded from the warranty!** - Wear parts are: a) supplied, attached and/or installed batteries / rechargeable batteries as well as b) all model-dependent wear parts (i.e. belts, saw blades, tool attachments, grinding discs, filters, carbon brushes etc., see operating manual). The warranty does not cover batteries or rechargeable batteries that are deeply discharged or those with damaged housing or battery terminals.

9. **Cost estimate** - Products that are not covered or no longer covered by the warranty will be repaired at extra cost. Upon request to our service centre, you can send in the defective products for a cost estimate and, if necessary, give the service centre approval for the repair in writing (by post, e-mail). No further processing will take place without approval for the repair.

**The warranty conditions** only apply in the current version at the time of the complaint and, if necessary, can be found on our homepage ([www.scheppach.com](http://www.scheppach.com)).

In case of translations, the German version is decisive.

**Scheppach GmbH · Günzburger Str. 69 ·**

**89335 Ichenhausen (Germany)**

**Tel: +800 4002 4002 ·**

**E-Mail: [customerservice.GB@scheppach.com](mailto:customerservice.GB@scheppach.com) ·**

**Internet: <https://www.scheppach.com>**







We reserve the right to make changes to the warranty conditions at any time without prior notice.

**Sommaire**

1	Introduction .....	25
2	Utilisation conforme.....	26
3	Description du produit (fig. 1).....	26
4	Fournitures (fig. 1).....	26
5	Déballage .....	26
6	Caractéristiques techniques .....	26
7	Consignes de sécurité.....	27
8	Utilisation.....	29
9	Consignes de travail.....	30
10	Nettoyage et maintenance .....	31
11	Stockage et transport .....	31
12	Réparation et commande de pièces de rechange .....	31
13	Élimination et recyclage .....	32
14	Dépannage.....	32
15	Déclaration de conformité UE .....	33
16	Conditions de garantie - série IXES 20 V de Schepbach .....	33
17	Vue éclatée .....	257

**Explication des symboles sur le produit**

L'utilisation de symboles dans ce manuel permet d'attirer votre attention sur les éventuels risques. Les symboles de sécurité et les explications qui les accompagnent doivent être parfaitement compris. Les avertissements en eux-mêmes ne permettent pas d'éliminer les risques et ne dispensent pas de prendre des mesures adaptées pour la prévention des accidents.

	Lisez le mode d'emploi et observez les consignes de sécurité avant de procéder à la mise en service !
	Attention ! Le non-respect des symboles de sécurité et des avertissements apposés sur le produit et le non-respect des consignes de sécurité et d'utilisation peut causer des blessures graves voire mortelles.
	Portez des lunettes de protection.
	Portez une protection auditive.
	En cas de génération de poussières, portez une protection respiratoire !
	Batterie lithium-ion
	Le produit respecte les directives européennes en vigueur.

	Le produit respecte les directives serbes en vigueur.
--	---

**Explication des mots de signalisation dans le mode d'emploi**

	<b>DANGER</b>
Terme de signalisation servant à désigner une situation de danger immédiate qui entraîne des blessures graves voire mortelles si elle n'est pas évitée.	

	<b>AVERTISSEMENT</b>
Terme de signalisation servant à désigner une situation de danger possible qui peut entraîner des blessures graves voire mortelles si elle n'est pas évitée.	

	<b>PRUDENCE</b>
Terme de signalisation servant à désigner une situation de danger possible qui peut entraîner des blessures légères ou modérées si elle n'est pas évitée.	

<b>ATTENTION</b>
Terme de signalisation servant à désigner une situation de danger possible qui peut endommager le produit ou les biens environnants.

**1 Introduction**

**Fabricant :**

Schepbach GmbH  
 Günzburger Straße 69  
 D-89335 Ichenhausen

**Remarque :**

Conformément à la loi en vigueur sur la responsabilité du fait des produits, le fabricant de ce produit n'est pas responsable des dommages survenus sur ce produit dans les cas suivants :

- Manipulation incorrecte
- Non-respect de la notice d'utilisation
- Réparations effectuées par des tiers, des spécialistes non autorisés
- Montage et remplacement des pièces de rechange non originales
- Utilisation non conforme

**Attention :**

Le mode d'emploi fait partie intégrante du produit. Il contient des consignes importantes pour pouvoir l'utiliser en toute sécurité, et de manière réglementaire et économique. Respectez en outre les prescriptions nationales en vigueur. Avant d'utiliser le produit, lisez attentivement l'ensemble des consignes d'utilisation et de sécurité. Utili-

sez-le ensuite uniquement conformément aux descriptions. Conservez bien la notice et transmettez-la en cas de remise du produit.

## 2 Utilisation conforme

Le produit est conçu pour le vissage et le dévissage de vis, ainsi que pour le serrage et le desserrage d'écrous. La fonction de percussion rotative du produit permet de convertir la force du moteur en percussions rotatives régulières. Le mécanisme de percussion intervient lors du serrage et du desserrage.

Le produit doit être utilisé selon les dispositions correspondantes. Toute autre utilisation est considérée comme étant non conforme. Le fabricant décline toute responsabilité quant aux dommages ou blessures qui en résulteraient. Dans ce cas, l'utilisateur est le seul responsable.

Une utilisation conforme consiste également à respecter les consignes de sécurité, ainsi que les instructions de montage et les consignes d'utilisation de la notice d'utilisation.

Les personnes utilisant le produit et en assurant la maintenance doivent être familiarisées avec celui-ci et connaître les dangers possibles qu'il implique.

Toute modification du produit annule toute garantie du fabricant pour les dommages en résultant.

Le produit ne doit être utilisé qu'avec des pièces de rechange et des accessoires originaux du fabricant.

Respectez les prescriptions de sécurité, de travail et de maintenance du fabricant, ainsi que les dimensions indiquées dans les caractéristiques techniques.

Remarque : conformément aux dispositions, nos produits n'ont pas été conçus pour une utilisation commerciale, artisanale ou industrielle. Nous déclinons toute responsabilité si le produit est utilisé dans des exploitations commerciales, artisanales ou industrielles, ou dans le cadre d'activités comparables.

## 3 Description du produit (fig. 1)

1. Support d'outils
2. Crochet de verrouillage
3. Batterie\*
4. Logement de batterie
5. Touche de déverrouillage (batterie)
6. Lampe à LED
7. Interrupteur On/Off
8. Commutateur de sens de rotation
9. Clip de ceinture
10. Vis

\* = ne sont pas des composants obligatoires des fournitures !

## 4 Fournitures (fig. 1)

Pos.	Quantité	Désignation
9.	1 x	Clip de ceinture
10.	1 x	Vis
	1 x	Clé à chocs sans fil 1/4"
	1 x	Mode d'emploi

## 5 Déballage

### AVERTISSEMENT

**Le produit et les matériaux d'emballage ne sont pas des jouets !**

**Les enfants ne doivent pas jouer avec les sacs en plastique, films d'emballage et pièces de petite taille ! Il existe un risque d'ingestion et d'étouffement !**

- Ouvrez l'emballage et sortez délicatement le produit.
- Retirez le matériau d'emballage, ainsi que les protections d'emballage et de transport (s'il y a lieu).
- Vérifiez que les fournitures sont complètes.
- Vérifiez que le produit et les accessoires n'ont pas été endommagés lors du transport. Signalez immédiatement tout dommage au transporteur qui a livré le produit. Les réclamations ultérieures ne seront pas acceptées.
- Conservez si possible l'emballage jusqu'à la fin de la période de garantie.
- Familiarisez-vous avec le produit à l'aide de la notice d'utilisation avant de commencer à l'utiliser.
- N'utilisez que des pièces d'origine pour les accessoires ainsi que les pièces d'usure et de rechange. Vous trouverez les pièces de rechange chez votre revendeur.
- Lors de la commande, indiquez la référence, ainsi que le type et l'année de construction du produit.

## 6 Caractéristiques techniques

Tension de mesure	20 V
Régimes ralentis $n_0$	0 - 2800 min <sup>-1</sup>
Vitesse de percussion nominale	0- 3600 bpm
Couple de rotation max.	180 Nm
Support d'outils	1/4"
Convient aux vis à métaux	≤ M8
Convient aux vis à bois	≤ 8 mm Ø
Poids (sans batterie)	1,3 kg

Sous réserve de modifications techniques !

### Bruits et vibrations

### AVERTISSEMENT

Le bruit peut avoir des conséquences graves sur la santé. Si le niveau sonore de la machine dépasse 85 dB, vous devez, ainsi que les personnes à proximité, porter une protection auditive adaptée.

Les valeurs de bruit et de vibrations ont été calculées conformément à la norme EN 62841-1.

### Valeurs caractéristiques sonores

Niveau de pression sonore $L_{pA}$	76,2 dB
Incertitude de mesure $K_{pA}$	3 dB
Niveau de puissance sonore $L_{wA}$	84,2 dB
Incertitude de mesure $K_{pA}$	3 dB

## Valeurs de référence de vibrations (vibrations bras-main)

Vibration $a_n$	0,571 m/s <sup>2</sup>
Incertitude de mesure K	1,5 m/s <sup>2</sup>

La valeur totale des vibrations et la valeur d'émission de bruit indiquées ont été mesurées dans le cadre d'une méthode de contrôle normalisée et peuvent être utilisées pour comparer un outil électrique avec un autre.

La valeur totale des vibrations et la valeur d'émission de bruit indiquées peuvent également être utilisées pour réaliser une estimation préalable de la charge.

### AVERTISSEMENT

**Les valeurs d'émission de bruit et de vibrations peuvent varier par rapport aux valeurs indiquées lors de l'utilisation réelle de l'outil électrique selon la manière dont l'outil électrique est utilisé et en particulier selon le type de pièce usinée traitée.**

Faites en sorte que la charge demeure la plus faible possible. Exemple de mesures : limitation du temps de travail. À ce niveau, tous les éléments du cycle de fonctionnement doivent être pris en compte (par exemple, les périodes d'arrêt de l'outil électrique et les périodes de fonctionnement sans charge).

## 7 Consignes de sécurité

### Consignes de sécurité générales pour les outils électriques

#### AVERTISSEMENT

**lisez toutes les consignes de sécurité, les instructions, les illustrations et les caractéristiques techniques fournies avec cet outil électrique.**

Toute négligence dans le respect des instructions suivantes peut entraîner un choc électrique, un incendie et/ou des blessures graves.

### Conservé à l'avenir toutes les consignes de sécurité et instructions.

Le terme de « outil électrique » utilisé dans les consignes de sécurité désigne les outils électriques sur secteur (avec câble secteur) et les outils électriques sur batterie (sans câble secteur).

### 1) Sécurité au poste de travail

- Faire en sorte que la zone de travail soit propre et bien éclairée.** Le désordre ou des zones de travail non éclairées peuvent entraîner des accidents.
- Ne pas utiliser l'outil électrique dans un environnement propice aux explosions, où se trouvent des liquides, gaz ou poussières inflammables.** Les outils électriques génèrent des étincelles, susceptibles de mettre le feu à la poussière ou aux vapeurs.
- Pendant l'utilisation de l'outil électrique, maintenir les enfants et tiers à bonne distance.** Toute déviation peut entraîner une perte de contrôle de l'outil électrique.

### 2) Sécurité électrique

- Le connecteur de raccordement de l'outil électrique doit correspondre à la prise. Ne modifier d'aucune manière le connecteur. N'utiliser aucun connecteur adaptateur avec des outils électriques mis à la terre.** Des connecteurs non modifiés et fiches adaptées réduisent le risque de choc électrique.
- Éviter tout contact corporel avec les surfaces mises à la terre, par exemple, tuyaux, chauffages, fours et réfrigérateurs.** Si le corps est mis à la terre, le risque de choc électrique est plus important.
- Mettre les outils électriques à l'abri de la pluie ou de l'humidité.** La pénétration d'eau dans un outil électrique augmente le risque de choc électrique.
- Ne pas utiliser le câble de raccordement pour transporter ou suspendre l'outil électrique, ni pour débrancher le connecteur de la prise de courant. Maintenir le câble de raccordement à l'abri de la chaleur, de l'huile, des arêtes coupantes ou des pièces mobiles.** Des câbles de raccordement endommagés ou emmêlés augmentent le risque de choc électrique.
- Si l'outil électrique est utilisé à l'extérieur, se servir d'une rallonge autorisée pour l'extérieur.** Le recours à une rallonge convenant à l'extérieur réduit le risque de choc électrique.
- Si l'outil électrique doit impérativement être utilisé en milieu humide, utiliser un disjoncteur différentiel.** L'utilisation d'un disjoncteur différentiel réduit le risque de choc électrique.

### 3) Sécurité des personnes

- Se montrer attentif et faire attention à ses actes et procéder avec prudence lors du travail avec un outil électrique. Ne pas utiliser l'outil électrique en cas de fatigue ou si l'on est sous l'influence de drogues, de l'alcool ou de médicaments.** Tout moment d'inattention lors de l'utilisation de l'outil électrique peut conduire à des blessures extrêmement graves.
- Toujours porter un équipement de protection individuelle et des lunettes de protection.** Quel que soit le type d'outil électrique et son mode d'utilisation, le port d'un équipement de protection individuelle, tel qu'un masque antipoussières, des chaussures de sécurité antidérapantes, un casque de protection ou une protection auditive réduit le risque de blessures.
- Éviter toute mise en service involontaire. Veiller à ce que l'outil électrique soit arrêté avant de le brancher sur l'alimentation électrique et/ou la batterie, de le prendre ou de le porter.** Le fait de porter l'outil électrique avec le doigt sur l'interrupteur ou alors que l'outil électrique est activé et raccordé à l'alimentation électrique peut entraîner des accidents.
- Avant d'activer l'outil électrique, retirer les outils de réglage ou clés de serrage.** Tout outil ou clé se trouvant dans une pièce rotative de l'outil électrique peut entraîner des blessures.

- e) **Évitez toute position du corps anormale. Veiller à adopter une position stable et à toujours maintenir son équilibre.** Ainsi, il est possible de mieux contrôler l'outil électrique en cas de situation inattendue.
- f) **Porter des vêtements adaptés. Ne pas porter de vêtements amples ou de bijoux. Maintenir les cheveux et vêtements à bonne distance des pièces mobiles.** Les vêtements amples, bijoux ou cheveux longs risquent d'être happés par les pièces mobiles.
- g) **Si des dispositifs d'aspiration et de collecte des poussières peuvent être montés, veiller à ce qu'ils soient raccordés et utilisés correctement.** Le recours à une aspiration des poussières peut réduire les risques liés à la poussière.
- h) **Ne pas se laisser aller à une fausse impression de sécurité et négliger de respecter les règles de sécurité applicables aux outils électriques, même une fois parfaitement familiarisé avec l'utilisation de cet outil électrique.** Toute manipulation négligente peut entraîner des blessures graves en quelques fractions de seconde.

#### 4) Utilisation et manipulation de l'outil électrique

- a) **Ne pas surcharger l'outil électrique. Utiliser l'outil électrique qui convient au travail à réaliser.** L'outil électrique adapté fonctionne en effet de manière plus satisfaisante et plus sûre dans la plage de puissance indiquée.
- b) **Ne pas utiliser un outil électrique dont l'interrupteur est défectueux.** Un outil électrique qu'il est devenu impossible d'activer ou de désactiver représente un danger et doit être réparé.
- c) **Retirer le connecteur de la prise de courant et/ou retirer la batterie amovible avant d'entreprendre de régler l'appareil, de remplacer les pièces de l'outil d'insertion ou de déposer l'outil électrique.** Cette mesure de sécurité empêche le démarrage involontaire de l'outil électrique.
- d) **Conserver les outils électriques inutilisés hors de portée des enfants. L'outil électrique ne doit pas être utilisé par des personnes qui ne sont pas familières de ces outils ou qui n'ont pas lu ces instructions.** Les outils électriques représentent un danger s'ils sont utilisés par des personnes inexpérimentées.
- e) **Prendre soin des outils électriques et outils auxiliaires. Vérifier si les pièces mobiles fonctionnent parfaitement, ne sont pas bloquées ou si certaines pièces sont cassées ou si endommagées qu'elles nuisent au bon fonctionnement de l'outil électrique. Faire réparer les pièces endommagées avant d'utiliser l'outil électrique.** De nombreux accidents sont dus à des outils électriques mal entretenus.
- f) **Maintenir les outils de coupe aiguisés et propres.** Des outils de coupe bien entretenus, aux arêtes de coupe aiguisées, se coincent moins et sont plus faciles à guider.
- g) **Utiliser l'outil électrique, les outils auxiliaires, etc. conformément à ces instructions. Tenir compte des conditions de travail et de l'activité à réaliser.**

Toute utilisation des outils électriques dans des buts autres que ceux prévus peut entraîner des situations de danger.

- h) **Veillez à ce que les poignées et leurs surfaces de préhension soient sèches, propres et exemptes d'huile et de graisse.** Des poignées et surfaces de préhension de poignées glissantes compromettent la sécurité d'utilisation et de contrôle de l'outil électrique dans les situations inattendues.

#### 5) Utilisation et manipulation de l'outil sur batterie

- a) **Ne rechargez les batteries qu'avec des chargeurs recommandés par le fabricant.** Un chargeur adapté à un certain type de batteries présente un risque d'incendie lorsqu'il est utilisé avec d'autres batteries.
- b) **N'utilisez que les batteries prévues à cet effet dans les outils électriques.** L'utilisation d'autres batteries peut entraîner des blessures et un risque d'incendie.
- c) **Gardez la batterie non utilisée à distance des trombones, pièces de monnaie, clés, clous, vis ou autres petits objets métalliques susceptibles d'entraîner un pontage des contacts.** Un court-circuit entre les contacts de la batterie peut provoquer des brûlures ou un incendie.
- d) **En cas de mauvaise utilisation, du liquide peut s'échapper de la batterie. Évitez tout contact. En cas de contact, rincez à l'eau. Si le liquide entre en contact avec les yeux, contactez en outre un médecin.** Le liquide qui s'écoule des batteries peut causer des démangeaisons ou des brûlures de la peau.
- e) **N'utilisez pas une batterie endommagée ou altérée.** Les batteries endommagées ou altérées peuvent se comporter de manière imprévisible et provoquer un incendie, une explosion ou un risque de blessures.
- f) **N'exposez pas une batterie au feu ou à des températures excessives.** Le feu et les températures supérieures à 130 °C peuvent provoquer une explosion.
- g) **Suivez toutes les instructions de chargement et ne chargez jamais la batterie ou l'outil sans fil en dehors de la plage de températures indiquée dans le mode d'emploi.** Une charge incorrecte ou une charge en dehors de la plage de températures admise risque de détruire la batterie et d'augmenter le risque d'incendie.

#### 6) Service après-vente

- a) **Ne confier la réparation de l'outil électrique qu'à des spécialistes qualifiés et utiliser uniquement des pièces de rechange d'origine.** Ainsi, la sécurité de l'outil électrique est maintenue.
- b) **N'entretenez jamais les batteries endommagées.** La maintenance des batteries est réservée au fabricant ou à une agence de service client autorisée.

#### Consignes de sécurité applicables aux clés à chocs

- a) **Porter une protection auditive lors du vissage à percussion.** Les nuisances sonores peuvent entraîner une perte d'audition.

- b) **Sécuriser la pièce usinée.** Une pièce usinée maintenue par des dispositifs de serrage ou un étoupe est dans une position plus sûre que lorsqu'elle est serrée à la main.
- c) **Tenir fermement l'outil électrique.** Des couples de réaction élevés peuvent survenir brièvement lors du serrage à fond et du desserrage des vis.
- d) **Patienter jusqu'à ce que l'outil électrique soit immobilisé avant de le déposer.** L'outil auxiliaire risque de s'accrocher et d'entraîner la perte de contrôle de l'outil électrique.
- e) **Tenir l'outil électrique par les surfaces isolées de sa poignée pour réaliser une tâche pendant laquelle la vis est susceptible d'entrer en contact avec des câbles électriques dissimulés ou la ligne de raccordement propre.** Le contact de la vis avec un câble conducteur peut également mettre les pièces métalliques de l'appareil sous tension, ce qui entraîne un choc électrique.

## Risques résiduels

Le produit est construit selon l'état actuel de la technique et selon les règles techniques de sécurité reconnues. Toutefois, des risques résiduels peuvent survenir lors des travaux.

- Lésions auditives si la protection auditive prescrite n'est pas portée.
- Les risques résiduels peuvent être réduits au minimum si les « Consignes de sécurité » et les instructions d'« Utilisation conforme », ainsi que l'ensemble de la notice d'utilisation sont respectés.
- Utilisez le produit recommandé dans ce mode d'emploi. Le produit présentera ainsi des performances optimales.
- En outre, malgré toutes les précautions prises, il peut demeurer des risques résiduels qui ne sont pas évitables.

### AVERTISSEMENT

Pendant son fonctionnement, cet outil électrique génère un champ électromagnétique. Ce champ peut dans certaines circonstances nuire aux implants médicaux actifs ou passifs. Pour réduire les risques de blessures graves voire mortelles, nous recommandons aux personnes porteuses d'implants médicaux de consulter leur médecin, ainsi que le fabricant de leur implant avant d'utiliser l'outil électrique.

### AVERTISSEMENT

En cas de travail prolongé, les vibrations qui s'exercent sur les mains de l'opérateur peuvent causer des problèmes de circulation (syndrome de Raynaud).

Le syndrome de Raynaud est une maladie vasculaire qui se caractérise par une contraction brutale des petits vaisseaux sanguins des doigts et des orteils. Le sang n'irrigue plus suffisamment les zones concernées, ce qui leur donne un aspect extrêmement pâle. L'utilisation fréquente de produits vibrants peut causer des atteintes nerveuses pour les personnes souffrant des problèmes de circulation (par exemple, fumeurs, diabétiques).

Si vous constatez des troubles inhabituels, cessez immédiatement le travail et consultez un médecin.

### ATTENTION

Le produit fait partie de la série 20V IXES et ne doit être utilisé qu'avec des batteries de cette série. Les batteries ne doivent être chargées qu'avec les chargeurs de cette série. Dans ce cas, observer les indications du fabricant.

### AVERTISSEMENT

**Respectez les consignes de sécurité et les indications relatives à la charge et à l'utilisation correcte qui figurent dans le mode d'emploi de votre batterie et de votre chargeur de la série 20V IXES. Vous trouverez une description détaillée du processus de charge et d'autres informations dans cette notice d'utilisation séparée.**

## 8 Utilisation

La clé à chocs sans fil possède une marche à droite/gauche, un logement à embout à six pans creux 1/4" et une lampe à LED.

Les descriptions suivantes vous présentent la fonction des différents éléments de commande.

### AVERTISSEMENT

#### Risque de blessures !

Retirez la batterie de l'outil électrique avant toute intervention sur celui-ci (par ex. entretien, changement d'outil, etc.) ainsi que lors de son transport et de son rangement. Il existe un risque de blessure en cas d'actionnement involontaire de l'interrupteur marche/arrêt.

### ATTENTION

Veillez à ce que la température ambiante ne dépasse pas 50 °C et ne passe pas sous -20 °C pendant le travail.

### ATTENTION

Le produit fait partie de la série 20V IXES et ne doit être utilisé qu'avec des batteries de cette série. Les batteries ne doivent être chargées qu'avec les chargeurs de cette série. Dans ce cas, observer les indications du fabricant.

\* = ne sont pas des composants obligatoires des fournitures !

### 8.1 Montage du clip de ceinture (9)

1. Lors des pauses de travail, le produit peut être accroché à la ceinture grâce au clip de ceinture intégré (9).
2. Vissez le clip de ceinture (9) avec la vis (10), au besoin, sur le point de vissage à droite ou à gauche du produit. Pour ce faire, utilisez un tournevis cruciforme (pas inclus dans les fournitures).

#### Remarque :

Veillez à ce que le produit soit arrêté et protégé contre la mise en marche involontaire.

## 8.2 Placer/retirer la batterie (3) dans le logement de batterie (4) (fig. 1, 2)

### Mise en place de la batterie

1. Réglez le commutateur de sens de rotation (8) en position centrale (blocage).
2. Poussez la batterie (3) dans le logement de batterie (4). Un bruit signale que la batterie (3) est enclenchée.

### Retirer la batterie

1. Appuyez sur la touche de déverrouillage (5) de la batterie (3) et retirez-la du logement de batterie (4).

## 8.3 Installer/retirer l'outil auxiliaire (fig. 1)

### PRUDENCE

Maintenez vos mains à distance de l'outil auxiliaire lorsque le produit est en cours de fonctionnement.

1. Insérez un outil auxiliaire\* dans le support d'outils (1).
2. Pour insérer l'outil auxiliaire\*, tirez la douille de verrouillage (2) vers l'arrière et enclenchez l'outil auxiliaire\*.
3. Pour retirer l'outil auxiliaire\*, tirez la douille de verrouillage (2) vers l'arrière et retirez l'outil auxiliaire\*.

## 8.4 Course d'essai (fig. 1)

### Remarque :

Avant de commencer les travaux et après chaque changement d'outil, effectuez une marche d'essai sans charge. Arrêtez immédiatement le produit si l'outil auxiliaire décrit un faux rond, en présence de vibrations importantes ou de bruits anormaux.

1. Avant le fonctionnement, vérifiez que l'outil auxiliaire est installé correctement, soit centré dans la douille de verrouillage (2).
2. Les embouts de vissage sont marqués avec leurs dimensions et la forme. En cas de doute, commencez toujours par essayer si l'embout repose dans la tête de vis sans jeu.

## 8.5 Réglage du sens de rotation (fig. 1)

### ATTENTION

Le commutateur de sens de rotation ne peut être actionné que lorsque le système est à l'arrêt.

Le commutateur de sens de rotation permet de sélectionner le sens de rotation du produit (marche à droite et à gauche) et de protéger le produit contre l'activation involontaire. La flèche sur le commutateur de sens de rotation indique le sens du travail.

1. Attendez que le produit soit immobilisé.
2. Poussez le commutateur de sens de rotation (8) dans la position souhaitée :
  - **Marche à droite : Serre les vis et écrous.** Appuyez le commutateur de sens de rotation à droite avec la flèche vers l'avant.
  - **Marche à gauche : Desserre les vis et écrous.** Appuyez le commutateur de sens de rotation à gauche avec la flèche vers l'arrière.

3. **Verrouillage de commande :** Amener le commutateur de sens de rotation en position centrale.

## 8.6 Interrupteur On/Off (7) (fig. 1)

1. Pour procéder à l'activation du produit, appuyez sur l'interrupteur On/Off (7).
2. Pour la désactivation, relâchez l'interrupteur On/Off (7).  
Si vous amenez le commutateur de sens de rotation (8) en position centrale, le produit est protégé contre la mise en marche.

### 8.6.1 Lampe à LED (6) (fig. 1)

Ce produit est équipé d'une lampe à LED pour éclairer la zone de travail directe et améliorer la visibilité dans les environnements mal éclairés.

### PRUDENCE

Ne fixez pas directement la lampe à LED ou la source de lumière.

1. La lampe à LED (6) s'allume automatiquement dès que le produit est activé.

### Remarque :

La lampe à LED s'allume encore env. 10 secondes après l'arrêt du produit.

## 8.7 Réglage de la vitesse/du couple de serrage (fig. 1)

1. Exercez une légère pression sur l'interrupteur On/Off (7). Active une faible vitesse de rotation/un faible couple de serrage. Plus la pression exercée sur l'interrupteur On/Off (7) est élevée, plus la vitesse de rotation/le couple de serrage augmente.

### Remarques :

Le couple de serrage dépend de la vitesse sélectionnée et de la durée de percussion.

Le frein moteur intégré assure un arrêt rapide.

### ATTENTION

Le couple de serrage obtenu doit toujours être vérifié au moyen d'une clé dynamométrique !

## 9 Consignes de travail

### Desserrage

- En cas de vis/d'écrous fortement bloqués ou rouillés, entreprendre leur desserrage au moyen d'un croisillon\* ou d'une clé dynamométrique\*.

### Serrage

### ATTENTION

La clé à chocs ne doit être utilisée que pour desserrer des vis/écrous. Toutefois, si des vis/écrous doivent être serrés au moyen d'une clé à chocs, utiliser un limiteur de couple\* prévu à cet effet. Sinon, le raccord vissé risque d'être endommagé.

- Insérez soigneusement la vis/l'écrou dans le filetage avant de le serrer.

- Serrez impérativement les vis/écrous pour lesquels un couple de serrage est prescrit (par exemple dans le domaine automobile du fait des prescriptions du constructeur) uniquement avec un limiteur de couple prévu à cet effet.

### Couple de rotation

- Les vis\*/embouts\* plus petits peuvent être endommagés, si vous réglez un couple ou un régime trop élevé.

#### AVERTISSEMENT

Resserrer les vis/écrous au couple prescrit par le fabricant ou vérifier le couple au moyen d'une clé dynamométrique\* !

\* = ne sont pas des composants obligatoires des fournitures !

## 10 Nettoyage et maintenance

#### AVERTISSEMENT

**Confiez les travaux de réparation et de maintenance qui ne figurent pas dans ce mode d'emploi à un atelier spécialisé. Utilisez uniquement des pièces de rechange d'origine.**

#### AVERTISSEMENT

**Des travaux de maintenance ou de nettoyage non conformes peuvent provoquer des blessures !**

#### AVERTISSEMENT

**Lors des travaux de nettoyage, de réparation ou de maintenance, le produit peut démarrer de manière inopinée et entraîner ainsi des blessures et des brûlures.**

- Arrêtez le produit.
- Retirez la batterie.
- Laissez le produit refroidir.
- Retirez l'outil auxiliaire.

### 10.1 Nettoyage

1. Veillez à ce que les dispositifs de protection, le volet d'aération et le logement du moteur restent aussi exempts de poussières et d'impuretés que possible. Frottez le produit avec un chiffon propre ou soufflez dessus avec de l'air comprimé à faible pression. Nous vous recommandons de nettoyer le produit après chaque utilisation.
2. Les ouvertures d'aération ne doivent jamais être obstruées.
3. N'utilisez pas de produits de nettoyage ou de solvants qui risqueraient d'attaquer les pièces en plastique du produit. Veillez à ce que l'eau ne puisse pas pénétrer à l'intérieur du produit.

### 10.2 Maintenance

Le produit ne nécessite aucune maintenance.

À l'intérieur du produit, on ne trouve aucune pièce pouvant être réparée par l'utilisateur. Contactez un spécialiste qualifié pour faire contrôler et réparer le produit.

- Avant chaque utilisation, contrôlez les défauts manifestes sur le produit (pièces desserrées, usées ou endommagées).

## 11 Stockage et transport

#### AVERTISSEMENT

##### Risque de blessure et de brûlures !

Le produit pourrait démarrer de manière inattendue et causer des blessures.

- Arrêtez le moteur avant tous les travaux de nettoyage et de maintenance.
- Laissez le moteur refroidir.
- Retirez la batterie.

### 11.1 Stockage

#### Préparation à l'entreposage

1. Avant tout stockage prolongé (pour l'hiver par ex.), retirez la batterie du produit.
2. Nettoyez le produit et vérifiez s'il est endommagé.
3. Stockez la batterie à l'état partiellement chargé.
4. Pendant le stockage, contrôlez tous les trois mois le niveau de charge de la batterie.

Stockez le produit, ainsi que des accessoires à un endroit sombre, sec, exempt de gel et inaccessible aux enfants. La température de stockage optimale se situe entre 5 et 30 °C.

Conservez le produit dans son emballage d'origine. Recouvrez le produit afin de le protéger de la poussière ou de l'humidité. Conservez la notice d'utilisation à proximité du produit.

### 11.2 Transport

- Laissez refroidir le produit.
- Protégez le produit contre les chocs, les coups et les fortes vibrations, par exemple pendant le transport dans des véhicules.
- Sécurisez le produit afin qu'il ne glisse pas et ne bascule pas.

## 12 Réparation et commande de pièces de rechange

Notez que, pour ce produit, les composants suivants sont soumis à une usure naturelle ou due à l'utilisation et que les composants suivants sont nécessaires en tant que consommables.

#### ATTENTION

La loi allemande de responsabilité produit décharge le fabricant de toute responsabilité en cas de dommages dus à des réparations incorrectes ou à la non-utilisation de pièces de rechange d'origine.

Faites-les effectuer dans un atelier de service après-vente ou par un spécialiste dûment autorisé. Il en va de même pour les accessoires.

Les pièces de rechange et accessoires sont disponibles auprès de notre centre de service après-vente. Pour ce faire, scannez le QR Code figurant sur la page d'accueil.

## 12.1 Commande de pièces de rechange

Les informations suivantes sont nécessaires pour commander des pièces de rechange :

- Désignation du modèle
- Référence
- Informations de la plaque signalétique

### Pièces de rechange/accessoires

SBP2.0 batterie Réf. –	7909201708
SBP4.0 batterie Réf. –	7909201709
SBC2.4A chargeur Réf.-	7909201710
SBC4.5A chargeur Réf.-	7909201711
SDBC2.4A chargeur Réf.-	7909201712
SDBC4.5A chargeur Réf.-	7909201713
Réf. StarterKit SBSK2.0 -	7909201720
Réf. StarterKit SBSK4.0 -	7909201721

## 13 Élimination et recyclage

### Consignes relatives à l'emballage



Les matériaux d'emballage sont recyclables. Merci d'éliminer les emballages de manière respectueuse de l'environnement.

### Consignes d'élimination des appareils électriques et électroniques



**Les appareils électriques et électroniques usagés ne doivent pas être jetés avec les ordures ménagères, mais éliminés séparément !**

- Retirer les piles usagées de manière non destructive avant de déposer vos déchets électroniques dans un point de collecte ! L'élimination des piles et batteries est réglementée par la loi allemande sur les piles.
- Les propriétaires et utilisateurs d'appareils électriques et électroniques sont légalement tenus de les rapporter à l'issue de leur utilisation.
- Il incombe à l'utilisateur final de supprimer ses données à caractère personnel enregistrées sur l'appareil usagé !
- Le symbole représentant une poubelle barrée signifie que les appareils électriques et électroniques ne doivent pas être jetés avec les ordures ménagères.
- Les appareils électriques et électroniques peuvent être gratuitement déposés :

- Dans les points de collecte et d'élimination publics (dépôts municipaux p. ex.)
- Dans les points de vente d'appareils électroniques (sur place ou en ligne) si le distributeur est tenu de les reprendre ou propose ce service.
- Vous pouvez déposer jusqu'à trois appareils électroniques usagés dont les bords ne dépassent pas 25 centimètres de longueur auprès du fabricant ou d'un point de collecte agréé situé près de chez vous sans acheter de nouvel appareil.
- Pour plus de détails concernant les conditions de reprise des fabricants et distributeurs, contactez le service client correspondant.

- En cas de livraison d'un nouvel appareil électronique à un consommateur privé par le fabricant, le fabricant peut accepter de reprendre l'appareil électronique usagé gratuitement sur demande de l'utilisateur final. Pour en être sûr, contactez le service client du fabricant.
- Ces déclarations ne s'appliquent qu'aux appareils vendus et installés dans les pays membres de l'Union européenne et visés par la directive européenne 2012/19/UE. D'autres dispositions relatives à l'élimination des appareils électriques et électroniques usagés peuvent s'appliquer dans les pays hors de l'Union européenne.

### Consignes pour les piles lithium-ion



**Retirer les piles avant d'éliminer l'appareil !**

- Ne jetez pas les piles avec les ordures ménagères, au feu (risque d'explosion) ou dans l'eau. Les piles endommagées risquent de polluer l'environnement et de nuire à votre santé si jamais des valeurs ou liquides nocifs s'en échappent.
- Les piles défectueuses ou usagées doivent être recyclées conformément à la réglementation (UE) 2023/1542.
- Confiez la pile et le chargeur à une filière de valorisation. Les pièces en plastique et en métal utilisées peuvent être triées par matériau et ainsi faire l'objet d'un recyclage.
- Éliminez les piles une fois qu'elles sont déchargées. Nous recommandons de recouvrir les pôles avec un ruban adhésif afin de les protéger d'un court-circuit. N'ouvrez pas la pile.
- Éliminez les piles conformément aux dispositions locales. Confiez les piles à un point de collecte de piles usagées, où elles seront recyclées dans le respect de l'environnement. Renseignez-vous à ce sujet auprès de l'entreprise locale de collecte des déchets.

## 14 Dépannage

Panne	Cause possible	Remède
Le produit ne veut pas démarrer.	La puissance de la batterie est trop faible.	Chargez la batterie.
	La batterie n'est pas insérée correctement.	Poussez la batterie dans le logement de batterie. Un bruit signale que la batterie est enclenchée.
	Le commutateur de sens de rotation est en position centrale.	Enfoncer le commutateur de sens de rotation à gauche ou à droite.

## 15 Déclaration de conformité UE

### Traduction de la déclaration de conformité originale

#### Fabricant :

Scheppach GmbH  
Günzburger Straße 69  
D-89335 Ichenhausen

Nous déclarons, sous notre propre responsabilité, que le produit décrit ici est conforme aux directives et normes en vigueur.

Marque : **SCHEPPACH**  
Désignation : **Clé à chocs sans fil 1/4" - C-ID180-X**  
Réf. : **5909245900**

#### Directives UE :

2014/30/UE, 2006/42/EG, 2011/65/EU\*,

\* L'objet de la déclaration décrit ci-dessus répond aux prescriptions de la directive 2011/65/UE du Parlement européen et du Conseil du 8 juin 2011 relative à la limitation de l'utilisation de certaines substances dangereuses dans les équipements électriques et électroniques.

#### Normes appliquées :

EN 62841-1:2015/A11:2022 ;  
EN 62841-2-2:2014 ;  
EN IEC 55014-1:2021 ;  
EN IEC 55014-2:2021

#### Responsable de la documentation :

Georg Kohler  
Günzburger Str. 69  
D-89335 Ichenhausen  
Ichenhausen, 22.12.2025

  
Simon Schünk  
Division Manager Product Center

  
Andreas Pecher  
Head of Project Management

## 16 Conditions de garantie - série IXES 20 V de Scheppach

date de révision 25/04/2024

#### Chère cliente, cher client,

Nos produits sont soumis à un contrôle de qualité exigeant. Si un produit ne devait cependant pas fonctionner de manière irréprochable, nous le regrettons vivement et vous invitons à vous mettre en relation avec notre service après-vente à l'adresse indiquée ci-dessous. Nous nous tenons bien volontiers également à votre disposition par téléphone aux numéros d'appel. Les indications suivantes doivent vous permettre de traiter et de gérer sans problème les dysfonctionnements.

#### Pour faire valoir vos droits à garantie, respectez les indications suivantes :

1. **Ces conditions de garantie** encadrent nos prestations de garantie fabricant supplémentaires envers les acheteurs (consommateurs finaux privés) sur les produits neufs. Les droits de garantie légale ne sont pas

affectés par cette garantie. La garantie légale incombe au revendeur chez qui vous avez acheté le produit.

2. **La garantie** du fabricant ne s'applique que si vous avez acheté un produit neuf qui présente des défauts de matériel ou de fabrication. Si ces défauts apparaissent pendant la période de garantie, le fabricant, en tant que garant, s'engage dans le cadre de cette garantie à réaliser, à son entière discrétion, l'une des prestations suivantes :

- Réparation gratuite de l'appareil
- Remplacement gratuit de l'appareil par un article équivalent (s'il y a lieu, remplacement par un modèle ultérieur si l'appareil initial n'est plus disponible).

Les pièces ou produits remplacés redeviennent notre propriété. Remarque : conformément aux dispositions, nos produits n'ont pas été conçus pour une utilisation commerciale, artisanale ou professionnelle. Par conséquent, la garantie ne s'applique pas si le produit a été utilisé dans des exploitations commerciales, artisanales ou industrielles, ou exposé à des sollicitations comparables.

3. **Sont exclus de nos prestations de garantie :**

- Les dommages du produit causés par un non-respect de la notice de montage, une installation incorrecte, le non-respect de la notice d'utilisation (raccordement à une tension secteur ou à un type de courant incorrect p. ex.), des dispositions de maintenance et de sécurité ou par l'utilisation du produit dans des conditions météorologiques inadéquates ainsi que par un entretien et une maintenance insuffisants.
- Les dommages causés par des utilisations abusives ou incorrectes (par exemple, surcharge du produit ou recours à des outils ou accessoires non autorisés), par la pénétration de corps étrangers dans l'appareil (par exemple, sable, gravier ou poussières), les dommages dus au transport, à une utilisation forcée ou à des circonstances extérieures (par exemple, dommages liés à une chute).
- Les dommages du produit ou de certaines pièces du produit résultant de l'usure ordinaire intervenant dans le cadre d'une utilisation conforme, normale (liée à l'utilisation) ou naturelle ainsi que les dommages et/ou l'usure de pièces d'usure.
- Les défauts du produit causés par l'utilisation d'accessoires, de compléments et de pièces de rechange qui ne sont pas des pièces d'origine ou qui ne sont pas utilisés de manière conforme.
- Les produits ayant été transformés ou modifiés.
- Les petites différences avec les caractéristiques nominales qui n'ont aucun impact sur la valeur et la fonctionnalité du produit.
- Les produits ayant subi des réparations unilatérales, en particulier par des tiers non autorisés.
- Les produits dont le marquage ou les informations d'identification (autocollant sur la machine) ont disparu ou sont illisibles.

- Les produits présentant un encrassement important et qui sont refusés par le personnel du service après-vente pour cette raison.
- Les demandes de dommages et intérêts ainsi que les dommages consécutifs sont généralement exclus des prestations de cette garantie.

4. **La durée de garantie** est normalement de **5 ans** (12 mois pour les piles/batteries) et commence à la date d'achat du produit. La date indiquée sur la facture d'achat originale est déterminante. Les demandes de garantie doivent être communiquées immédiatement après la prise de connaissance. Il n'est plus possible de faire valoir ses droits à garantie du moment où le délai de garantie arrive à expiration. La réparation ou le remplacement du produit n'entraîne ni prolongation du délai de garantie, ni nouvelle période de garantie pour le produit ou les pièces de rechange qui y sont montées. Cela vaut également pour les interventions sur site. Tout recours à la prestation de garantie implique de donner la possibilité au fabricant, en tant que garant, et à sa demande, d'examiner la situation par un retour de l'appareil. Pour éviter que l'appareil ne soit endommagé pendant le transport, il conviendra d'utiliser un emballage adapté. Le produit concerné doit être présenté ou envoyé au SAV nettoyé et accompagné d'une copie de la facture d'achat, avec indication de la date d'achat et désignation du produit. Si un produit est envoyé incomplet, sans la totalité des pièces fournies, les accessoires manquants seront pris en compte/déduits en fonction de leur valeur en cas d'échange ou de remboursement du produit. Les produits partiellement ou entièrement démontés ne peuvent pas être acceptés en cas de garantie. En cas de réclamation injustifiée ou de réclamation effectuée en dehors du délai de garantie, c'est généralement l'acheteur qui prend en charge les frais de transport et le risque lié au transport. **Merci de prévenir le centre de SAV au préalable (voir ci-dessous) en cas de demande de garantie.** En règle générale, le produit défectueux, accompagné d'une brève description de la panne, est envoyé par retour organisé ou, en cas de réparation en dehors de la durée de garantie, suffisamment affranchi, en respectant les directives d'emballage et d'envoi, à l'adresse de SAV indiquée ci-dessous. **Veillez noter que votre produit (en fonction du modèle) doit être renvoyé sans aucun consommable pour des raisons de sécurité.** Le produit envoyé à notre centre de SAV doit être emballé de manière à éviter tout dommage sur le trajet de transport. Une fois le produit réparé/remplacé, il vous sera renvoyé gratuitement. Si certains produits ne peuvent pas être réparés ou remplacés, nous pourrions vous rembourser le produit défectueux après évaluation de sa valeur, valeur qui ne pourra pas dépasser le prix d'achat, de laquelle sera retiré un montant correspondant à l'usure. Ces prestations de garantie ne s'appliquent que pour le premier acheteur privé et ne sauraient être cédées ni transférées.

5. **Extension de la garantie à 10 ans** : Scheppach propose une extension de garantie supplémentaire de 5 ans sur les produits de la série 20 V Scheppach. La durée de garantie pour ces produits est donc de 10 ans en tout. Les piles/batteries, chargeurs et accessoires en sont exclus. Vous pouvez activer cette extension de garantie en enregistrant votre produit Scheppach de cette série à l'adresse [\[tie.scheppach.com\]\(https://www.scheppach.com\) au plus tard 30 jours après la date d'achat. Une fois l'enregistrement en ligne effectué, vous recevrez une confirmation de l'extension de garantie de l'article.](https://garan-</a></p>
</div>
<div data-bbox=)

6. **Pour faire valoir vos droits à garantie, veuillez contacter notre SAV.**

**Veillez privilégier le formulaire disponible sur notre page d'accueil :**

<https://shop.scheppach.com/contact>

**Merci de ne pas nous envoyer de produit sans prise de contact préalable et enregistrement auprès de notre centre de SAV.**

**La prise de contact avec notre centre de SAV est une étape préalable obligatoire à l'acceptation de la garantie.** Les demandes de garantie doivent être envoyées avant la fin du délai de garantie et dans les 14 jours qui suivent la constatation du défaut. La facture d'achat originale et éventuellement la confirmation de l'extension de garantie de l'article sont nécessaires.

7. **Durée de traitement** - Nous traitons normalement les réclamations dans les 14 jours qui suivent l'arrivée de l'article dans notre centre de SAV.

Exceptionnellement, en cas de dépassement de la durée de traitement indiquée, nous vous informerons à temps.

8. **Les pièces d'usure** sont généralement exclues de la garantie ! - Les pièces d'usure sont : a) les piles/batterie fournies ou intégrées b) toutes les pièces d'usure propre au modèle (notamment les courroies, lames de scie, outils, meules, filtres, balais de carbone, etc., voir la notice d'utilisation). Les piles/batteries entièrement déchargées et les piles/batteries dont le boîtier ou les pôles sont endommagés sont exclues de la garantie.

9. **Devis estimatif** - nous pouvons réparer les produits qui ne sont pas ou plus couverts par la garantie contre facturation. Sur demande auprès de notre centre de SAV, vous pouvez nous envoyer vos produits défectueux en vue d'un devis estimatif et, le cas échéant, valider la réparation par écrit (par voie postale ou par courriel). Aucune intervention n'aura lieu sans validation de la réparation.

**Les conditions de garantie** appliquées sont celles de la dernière version en vigueur au moment de la réclamation et peuvent être consultées sur notre page d'accueil ([www.scheppach.com](http://www.scheppach.com)).

En cas de traduction, la version allemande fait toujours foi.

**Scheppach GmbH · Günzburger Str. 69 ·**

**89335 Ichenhausen (Allemagne)**

**Téléphone : +800 4002 4002 ·**

**E-mail : [customerservice.FR@scheppach.com](mailto:customerservice.FR@scheppach.com) ·**

**Site web : <https://www.scheppach.com>**

Nous nous réservons le droit de modifier les conditions de cette garantie sans avertissement préalable

## Indice



1	Introduzione .....	35
2	Impiego conforme alla destinazione d'uso .....	36
3	Descrizione del prodotto (Fig. 1) .....	36
4	Contenuto della fornitura (Fig. 1) .....	36
5	Disimballaggio .....	36
6	Dati tecnici .....	36
7	Indicazioni di sicurezza .....	37
8	Funzionamento .....	39
9	Istruzioni di lavoro .....	40
10	Pulizia e manutenzione .....	41
11	Stoccaggio e trasporto .....	41
12	Riparazione e ordinazione dei ricambi .....	41
13	Smaltimento e riciclaggio .....	42
14	Risoluzione dei guasti .....	42
15	Dichiarazione di conformità UE .....	43
16	Condizioni di garanzia - Scheppach Serie 20V IXES .....	43
17	Disegno esploso .....	257

## Spiegazione dei simboli sul prodotto

L'utilizzo di simboli in questo manuale serve ad attirare la vostra attenzione sui possibili rischi. I simboli di sicurezza e le spiegazioni che li accompagnano devono essere perfettamente compresi. Le avvertenze in quanto tali non eliminano i rischi e non possono sostituire le misure atte a prevenire gli infortuni.

	Prima della messa in funzione leggere e osservare le istruzioni per l'uso e le norme di sicurezza!
	Attenzione! Una mancata osservanza dei segnali di sicurezza e delle avvertenze applicate sul prodotto nonché delle istruzioni di sicurezza e del manuale di istruzioni può portare a gravi lesioni, persino mortali.
	Indossare degli occhiali protettivi.
	Indossare una protezione per l'udito.
	In caso di produzione di polvere indossare la maschera a protezione delle vie respiratorie!
	Batteria agli ioni di litio
	Il prodotto è conforme alle direttive europee in vigore.
	Il prodotto è conforme alle direttive serbe in vigore.

## Spiegazione delle parole di segnalazione nelle istruzioni per l'uso

 <b>PERICOLO</b>
Dicitura di segnalazione indicante la presenza di una situazione imminente di pericolo che, se non viene evitata, porta alla morte o a gravi lesioni.
 <b>AVVISO</b>
Dicitura di segnalazione indicante una possibile situazione di pericolo che, se non viene evitata, può portare alla morte o a gravi lesioni.
 <b>CAUTELA</b>
Dicitura di segnalazione indicante una possibile situazione di pericolo che, se non viene evitata, può comportare lesioni di lieve o media entità.
<b>ATTENZIONE</b>
Dicitura di segnalazione indicante una possibile situazione di pericolo che, se non viene evitata, potrebbe comportare danni materiali al prodotto o proprietà.

## 1 Introduzione

### Produttore:

Scheppach GmbH  
Günzburger Straße 69  
D-89335 Ichenhausen, Germania

### Nota:

Sulla base della legge attualmente in vigore sulla responsabilità per prodotti difettosi, il fabbricante del presente prodotto non risponde dei danni al prodotto in questione o derivanti da esso in caso di:

- Trattamento improprio
- Mancato rispetto delle istruzioni per l'uso
- Riparazioni da parte di terzi, personale tecnico non autorizzato
- Montaggio e sostituzione di pezzi di ricambio non originali
- Utilizzo non conforme

### Attenzione:

Le istruzioni per l'uso sono parte integrante del prodotto e contengono indicazioni importanti per il funzionamento sicuro, professionale ed efficiente. Si prega di rispettare anche eventuali disposizioni nazionali in vigore. Leggere attentamente le indicazioni di comando e di sicurezza prima dell'utilizzo e impiegare il prodotto solo nella maniera descritta. Conservare le istruzioni per l'uso e consegnare all'atto del trasferimento del prodotto.

## 2 Impiego conforme alla destinazione d'uso

Il prodotto è stato progettato per l'avvitamento e l'allentamento di viti e di dadi. Con la funzione di percussione rotante dell'apparecchio, la potenza del motore viene convertita in percussioni rotanti uniformi. Il gruppo percussore si attiva durante il serraggio e l'allentamento.

È consentito impiegare il prodotto solo conformemente alla sua destinazione d'uso. Qualsiasi ulteriore impiego che esuli dalla suddetta finalità non è conforme alla destinazione d'uso. Eventuali danni o lesioni di qualsiasi tipo derivanti da quanto sopra sono di responsabilità dell'utente e non del produttore.

L'osservanza delle indicazioni di sicurezza, nonché il rispetto delle istruzioni di montaggio e delle indicazioni operative contenute nelle istruzioni per l'uso sono fondamentali al fine di un utilizzo del dispositivo conforme alla destinazione d'uso.

Il personale addetto all'uso e alla manutenzione del prodotto deve possedere una certa dimestichezza con lo stesso ed essere al corrente dei possibili pericoli.

Modifiche al prodotto escludono completamente la responsabilità del produttore per i danni che ne derivano.

Il prodotto può essere utilizzato soltanto con componenti e accessori originali del produttore.

Osservare le disposizioni relative alla sicurezza, al lavoro e alla manutenzione del produttore e le misure indicate nei Dati tecnici.

Si prega di osservare che i nostri prodotti non sono destinati a un uso commerciale, artigianale o industriale. Si declina ogni responsabilità qualora il prodotto venga impiegato nel quadro di un'attività commerciale, artigianale, industriale o simili.

## 3 Descrizione del prodotto (Fig. 1)

1. Supporto utensile
2. Boccola di bloccaggio
3. Batteria\*
4. Portabatteria
5. Tasto di sblocco (batteria)
6. Lampada da lavoro a LED
7. Interruttore ON/OFF
8. Selettore rotante
9. Clip della cinghia
10. Vite

\* non necessariamente compreso nel contenuto della fornitura!

## 4 Contenuto della fornitura (Fig. 1)

Pos.	Quantità	Denominazione
9.	1 x	Clip della cinghia
10.	1 x	Vite
	1 x	Trapano avvitatore a percussione a batteria da 1/4 pollice
	1 x	Istruzioni per l'uso

## 5 Disimballaggio

### AVVISO

**Il prodotto e i materiali d'imballaggio non sono giocattoli per bambini!**

**I bambini non devono giocare con i sacchetti di plastica, pellicole e piccole parti! Sussiste il pericolo di ingerimento e soffocamento!**

- Aprite l'imballaggio ed estraete con cautela il prodotto.
- Rimuovere il materiale d'imballaggio nonché le staffe di sicurezza per il trasporto e l'imballaggio (se presenti).
- Controllate se il contenuto della fornitura è completo.
- Controllate il prodotto e gli accessori per rilevare l'eventuale presenza di danni dovuti al trasporto. Segnalare immediatamente eventuali danni al corriere che ha consegnato il prodotto. Non si accettano reclami successivi.
- Ove possibile, conservare l'imballaggio fino alla scadenza della garanzia.
- Prima dell'impiego familiarizzare con il prodotto con l'aiuto delle istruzioni per l'uso.
- Utilizzare solo pezzi originali per quanto riguarda accessori e pezzi di ricambio o soggetti ad usura. È possibile acquistare i pezzi di ricambio presso il proprio rivenditore specializzato.
- In caso di ordinazioni, indicare i nostri codici di articoli, il tipo e l'anno di costruzione del prodotto.

## 6 Dati tecnici

Tensione nominale	20 V 
Velocità di minimo $n_0$	0 - 2800 min <sup>-1</sup>
Velocità di percussione nominale	0- 3600 bpm
Coppia max	180 Nm
Supporto attrezzo	¼ pollici
Adatto a viti metalliche	≤ M8
Adatto a viti per legno	≤ 8 mm Ø
Peso (senza batteria)	1,3 kg

Con riserva di modifiche tecniche!

### Rumori e vibrazioni

### AVVISO

Il rumore può avere un grave impatto sulla salute. Se il rumore del prodotto è superiore a 85 dB, occorre che voi e le persone nelle vicinanze indossiate degli ottoprotettori adeguati.

I valori di rumorosità e vibrazione sono stati determinati in conformità alla norma EN 62841-1.

### Valori caratteristici delle emissioni sonore

Livello di pressione acustica $L_{pA}$	76,2 dB
Incertezza di misura $K_{pA}$	3 dB
Livello di potenza acustica $L_{wA}$	84,2 dB
Incertezza di misura $K_{pA}$	3 dB

## Valori caratteristici delle vibrazioni (oscillazioni della mano e del braccio)

Vibrazioni $a_h$	0,571 m/s <sup>2</sup>
Incertezza di misura K	1,5 m/s <sup>2</sup>

Il valore totale delle vibrazioni indicato e il valore delle emissioni sonore indicato sono stati misurati con un metodo di prova standardizzato e possono essere utilizzati per confrontare un attrezzo elettrico con un altro.

Il valore delle emissioni sonore indicato e il valore totale delle vibrazioni indicato possono essere utilizzati anche per una prima valutazione del carico.

### AVVISIO

**Le emissioni sonore e il valore di emissione delle vibrazioni possono differire dai valori specificati durante l'uso effettivo dell'attrezzo elettrico a seconda del modo in cui l'attrezzo elettrico viene utilizzato e, in particolare, del tipo di pezzo da lavorare su cui si opera.**

Provare a mantenere il carico il più basso possibile. Provvedimenti esemplificativi: limitazione del tempo di lavoro. A tal fine è necessario prendere in considerazione tutte le parti del ciclo di lavoro (per esempio, i tempi in cui l'attrezzo elettrico rimane spento, e quelli in cui, è acceso, ma in assenza di carico).

## 7 Indicazioni di sicurezza

### Indicazioni generali di sicurezza per gli attrezzi elettrici

#### AVVISIO

**Leggere tutte le indicazioni di sicurezza, le istruzioni, le illustrazioni e i dati tecnici dei quali è dotato questo attrezzo elettrico.**

L'inosservanza delle seguenti istruzioni può provocare scosse elettriche, incendi e/o lesioni gravi.

**Conservare tutte le indicazioni di sicurezza e le istruzioni per ulteriore consultazione.**

Il termine "attrezzo elettrico" utilizzato nelle indicazioni di sicurezza si riferisce ad attrezzi elettrici alimentati dalla rete (con cavo di rete) e ad attrezzi elettrici funzionanti a batteria (senza cavo di rete).

### 1) Sicurezza sul posto di lavoro

- Tenere pulita e correttamente illuminata la propria area di lavoro.** Zone di lavoro disordinate e non illuminate potrebbero provocare infortuni.
- Non lavorare con l'attrezzo elettrico in aree a rischio di esplosione, nelle quali si trovino fluidi, gas o polveri infiammabili.** Gli elettrotensili generano scintille che possono infiammare la polvere o i vapori.
- Tenere i bambini e le altre persone distanti durante l'utilizzo dell'attrezzo elettrico.** In caso di deviazione, si potrebbe perdere il controllo dell'attrezzo elettrico.

### 2) Sicurezza elettrica

- Il connettore dell'attrezzo elettrico deve essere adatto per la presa di corrente. Non deve essere assolutamente modificato. Non utilizzare spine di adattamento insieme ad elettrotensili con collegamento a terra di protezione.** Spine non modificate e prese adatte riducono il rischio di scarica elettrica.
- Evitare il contatto tra il corpo e le superfici che scaldano a terra, come ad es. tubi, elementi riscaldanti, fornelli e frigoriferi.** Sussiste un rischio elevato di scarica elettrica, se il proprio corpo è a potenziale di terra.
- Conservare gli attrezzi elettrici al riparo da pioggia o umidità.** La penetrazione di acqua in un attrezzo elettrico aumenta il rischio di scarica elettrica.
- Non utilizzare in modo scorretto il cavo di collegamento per trasportare e appendere l'attrezzo elettrico o per estrarre la spina dalla presa. Tenere il cavo di collegamento lontano da calore, olio, spigoli appuntiti o parti in movimento.** Il rischio di scossa elettrica aumenta se si utilizzano cavi di collegamento danneggiati o aggrovigliati.
- Quando si lavora all'aperto con un attrezzo elettrico, utilizzare soltanto un cordone di prolunga indicato anche per l'uso in ambienti esterni.** L'impiego di un cordone di prolunga idoneo all'uso in ambienti esterni riduce il rischio di scossa elettrica.
- Se non è possibile evitare di utilizzare l'attrezzo elettrico in un ambiente umido, utilizzare un interruttore differenziale.** L'uso di un interruttore differenziale riduce il rischio di scossa elettrica.

### 3) Sicurezza delle persone

- Essere vigili, prestare attenzione a quello che si fa e procedere in modo ragionevole quando si lavora con un elettrotensile. Non utilizzare un elettrotensile quando si è stanchi o sotto l'effetto di droghe, alcool o medicinali.** Un momento di disattenzione durante l'uso dell'attrezzo elettrico può causare lesioni gravi.
- Indossare dispositivi di protezione individuale e, sempre, occhiali protettivi.** Indossare dispositivi di protezione individuale, quali maschera antipolvere, scarpe antinfortunistiche antiscivolo, elmetto di sicurezza o otoprotettori, a seconda del tipo di utilizzo dell'attrezzo elettrico, riduce il rischio di lesioni.
- Evitare una messa in funzione accidentale. Accertarsi che l'elettrotensile sia disattivato prima di collegarlo all'alimentazione elettrica e/o alla batteria, sollevarlo o trasportarlo.** Se durante il trasporto dell'attrezzo elettrico si tiene il dito sull'interruttore o se si collega l'attrezzo elettrico già acceso alla corrente elettrica, possono verificarsi incidenti.
- Rimuovere eventuali strumenti di regolazione o chiavi per dadi prima di accendere l'attrezzo elettrico.** Un attrezzo elettrico o una chiave che si trova all'interno di una parte dell'attrezzo elettrico in rotazione può provocare lesioni.
- Evitare una postura anomala. Accertarsi che la posizione sia sicura e mantenere sempre l'equilibrio.** In questo modo è possibile controllare in modo migliore l'elettrotensile in situazioni inattese.

- f) **Indossare abbigliamento adeguato. Non indossare indumenti larghi o gioielli. Tenere capelli e capi d'abbigliamento lontani dalle parti in movimento.** Vestiti larghi, gioielli o capelli lunghi possono impigliarsi nelle parti in movimento.
- g) **Se si possono installare dispositivi di aspirazione e raccolta della polvere, collegarli e utilizzarli correttamente.** L'utilizzo di un sistema di aspirazione della polvere può ridurre i rischi dovuti alla polvere stessa.
- h) **Fare in modo di non trovarsi in condizioni di pericolo e tenere conto delle regole di sicurezza per gli attrezzi elettrici anche nel caso in cui, dopo vari utilizzi dell'attrezzo elettrico, sia stata acquisita una certa familiarità.** Un comportamento incauto può portare a gravi lesioni in poche frazioni di secondo.

#### 4) Utilizzo e trattamento dell'elettrotensile

- a) **Non sovraccaricare l'attrezzo elettrico. Utilizzare per il proprio lavoro l'elettrotensile appositamente previsto.** Con un elettrotensile adatto, si lavora meglio e con maggior sicurezza mantenendosi entro l'intervallo di potenza specificato.
- b) **Non utilizzare elettrotensili con interruttore difettoso.** Un elettrotensile che non si riesce più ad accendere o spegnere è pericoloso e deve essere riparato.
- c) **Estrarre la spina dalla presa e/ o rimuovere la batteria prima di impostare i parametri del dispositivo, sostituire i componenti dell'utensile impiegato o riporre l'elettrotensile.** Questa precauzione impedisce l'avvio accidentale dell'attrezzo elettrico.
- d) **Tenere gli elettrotensili non utilizzati fuori dalla portata dei bambini. Non lasciare che l'attrezzo elettrico venga utilizzato da chi non ha dimestichezza nel suo uso o non ha letto le presenti istruzioni.** Gli attrezzi elettrici sono pericolosi se utilizzati da persone inesperte.
- e) **Conservare gli attrezzi elettrici e l'attrezzo ausiliario con la massima cura. Controllare che i componenti mobili funzionino in modo impeccabile e non si blocchino; verificare che non ci siano componenti rotti o danneggiati che possano influenzare il funzionamento dell'attrezzo elettrico. Fare riparare i componenti danneggiati prima dell'utilizzo dell'attrezzo elettrico.** Molti infortuni sono causati da una cattiva manutenzione degli apparecchi.
- f) **Tenere gli utensili di taglio affilati e puliti.** Utensili di taglio con bordi affilati e sottoposti ad una manutenzione accurata si bloccano con una frequenza minore e sono più agevoli da controllare.
- g) **Utilizzare l'elettrotensile, le relative parti, gli strumenti impiegati ecc. attenendosi alle istruzioni E prendendo in considerazione le condizioni operative e l'attività da svolgere.** Un utilizzo degli elettrotensili per applicazioni diverse da quelle previste può comportare situazioni pericolose.
- h) **Mantenere le maniglie e le relative superfici asciutte, pulite e libere da olio e grasso.** Impugnatura e superfici di presa scivolose non consentono un funzionamento e un controllo sicuri dell'elettrotensile in situazioni impreviste.

#### 5) Utilizzo e trattamento dell'apparecchio a batteria

- a) **Caricare le batterie ricaricabili solo usando i caricabatterie consigliati dal fabbricante.** Con un caricatore adatto per un determinato tipo di batteria ricaricabile sussiste il pericolo di incendio qualora venga usato con altre batterie ricaricabili.
- b) **Utilizzare esclusivamente le batterie previste per gli attrezzi elettrici.** L'uso di altre batterie ricaricabili può causare lesioni e pericolo di incendio.
- c) **Tenere la batteria ricaricabile non utilizzata lontana da fermagli d'ufficio, monete, chiavi, chiodi, viti o altri piccoli oggetti in metallo, che potrebbero causare un'esclusione dei contatti.** Un cortocircuito tra i contatti della batteria può causare ustioni o fiamme.
- d) **In caso di utilizzo improprio dalla batteria ricaricabile potrebbe fuoriuscire del liquido. Evitare il contatto con il liquido. In caso di contatto accidentale sciacquare abbondantemente con acqua. In caso di contatto del liquido con gli occhi consultare un medico.** Il liquido della batteria può essere irritante per la pelle o ustionante.
- e) **Non utilizzare una batteria danneggiata o alterata.** Le batterie danneggiate o alterate possono avere un comportamento imprevedibile e causare incendi, esplosioni o costituire pericolo di lesioni.
- f) **Non esporre la batteria al fuoco o a temperature eccessive.** La fiamma o le temperature superiori a 130 °C possono causare un'esplosione.
- g) **Seguire tutte le istruzioni relative al caricamento e non caricare mai la batteria o l'utensile al di fuori dell'intervallo di temperatura specificato nelle istruzioni di servizio.** Un caricamento errato o al di fuori dell'intervallo di temperatura approvato può distruggere la batteria e aumentare il rischio di incendio.

#### 6) Assistenza

- a) **Far riparare l'elettrotensile soltanto da personale specializzato e qualificato e solo utilizzando pezzi di ricambio originali.** In questo modo si garantisce il costante funzionamento sicuro dell'attrezzo elettrico.
- b) **Non eseguire mai la manutenzione di batterie danneggiate.** Tutti gli interventi di manutenzione delle batterie devono essere eseguiti esclusivamente dal produttore o dai centri di assistenza autorizzati.

#### Indicazioni di sicurezza per avvitatore a percussione

- a) **Indossare degli otoprotettori durante l'avvitatura a percussione.** L'esposizione al rumore può provocare la perdita dell'udito.
- b) **Bloccare il pezzo da lavorare.** Un pezzo da lavorare trattenuto da dispositivi di serraggio o da una morsa a vite è tenuto più saldamente che con la mano.
- c) **Tenere ben saldo l'attrezzo elettrico.** Durante il serraggio e l'allentamento di viti, possono verificarsi per brevi periodi di tempo coppie di reazione elevate.
- d) **Attendere l'arresto dell'attrezzo elettrico prima di deporlo.** L'attrezzo ausiliario può impigliarsi e comportare la perdita di controllo dell'attrezzo elettrico.

- e) Afferrare l'attrezzo elettrico in corrispondenza delle superfici isolate dell'impugnatura durante l'esecuzione di lavori in cui la vite può colpire linee elettriche nascoste o la propria linea di allacciamento. Il contatto della vite con una linea sotto tensione può porre sotto tensione anche componenti metallici dell'apparecchio e provocare una scossa elettrica.

## Rischi residui

Il prodotto è stato costruito secondo lo stato dell'arte e le regole tecniche di sicurezza riconosciute. Tuttavia, durante il suo impiego, si possono presentare rischi residui.

- Danni all'udito se non si indossano ottoprotettori adeguati.
- I rischi residui possono essere ridotti al minimo se si osservano le "Istruzioni di sicurezza" e "Uso previsto", nonché le istruzioni per l'uso nel loro complesso.
- Utilizzare il prodotto come raccomandato nelle presenti istruzioni d'uso. In questo modo è possibile garantire che il prodotto funzioni con prestazioni ottimali.
- Inoltre, nonostante tutte le misure precauzionali adottate, possono comunque venirsi a creare dei rischi residui non evidenti.

### ⚠ AVVISO

Questo attrezzo elettrico genera un campo magnetico durante l'esercizio. Tale campo può danneggiare impianti medici attivi o passivi in particolari condizioni. Per ridurre il rischio di lesioni serie o mortali, si raccomanda alle persone con impianti medici di consultare il proprio medico e il fabbricante dell'impianto medico prima di utilizzare l'attrezzo elettrico.

### ⚠ AVVISO

In caso di utilizzo prolungato, possono presentarsi problemi di vascolarizzazione nelle mani dell'operatore (fenomeno di Raynaud) a causa delle vibrazioni.

La sindrome di Raynaud è un'angiopatia consistente nella costrizione improvvisa dei piccoli vasi sanguigni delle dita delle mani e dei piedi. Le aree interessate non vengono più irrorate di sangue a sufficienza e per questo motivo diventano estremamente pallide. L'utilizzo frequente di prodotti vibranti può causare danni ai nervi nelle persone che soffrono di problemi di vascolarizzazione (ad es. fumatori, diabetici).

Se si notano delle alterazioni insolite, terminare subito il lavoro e consultare un medico.

### ATTENZIONE

Il prodotto fa parte della serie 20V IXES e può essere utilizzato solo con batterie di questa serie. Le batterie possono essere caricate solo con caricatore di questa serie. Osservare le istruzioni del produttore.

### ⚠ AVVISO

Seguire le istruzioni di sicurezza, di carica e di utilizzo corretto riportate nel manuale di istruzioni della batteria e del caricabatterie della Serie 20V IXES. Una descrizione dettagliata del processo di carica e ulteriori informazioni sono reperibili nelle presenti istruzioni separate.

## 8 Funzionamento

Il trapano avvitatore con percussione presenta una rotazione a destra o a sinistra, un portapunta a testa esagonale e una luce di lavoro al LED.

Per la funzione delle parti operative, fare riferimento alle seguenti descrizioni.

### ⚠ AVVISO

#### Pericolo di lesioni!

Rimuovere la batteria dall'elettroutensile prima di eseguire qualsiasi operazione sull'elettroutensile (ad es. manutenzione, cambio utensile, ecc.) e durante il trasporto e lo stoccaggio. Se l'interruttore di accensione/spengimento viene azionato involontariamente, sussiste il rischio di lesioni.

### ATTENZIONE

Assicurarsi che la temperatura ambiente non superi i 50 °C e non scenda sotto i -20 °C durante il lavoro.

### ATTENZIONE

Il prodotto fa parte della serie 20V IXES e può essere utilizzato solo con batterie di questa serie. Le batterie possono essere caricate solo con caricatore di questa serie. Osservare le istruzioni del produttore.

\* non necessariamente compreso nel contenuto della fornitura!

### 8.1 Montare la clip da cintura (9)

1. Durante le pause di lavoro, il prodotto può essere agganciato alla cintura con l'apposita clip da cintura integrata (9).
2. Avvitare la clip da cintura (9) con la vite (10) sul punto di avvitamento destro o sinistro del prodotto, in base alle esigenze. A tal fine, utilizzare un cacciavite a lama cruciforme (non incluso nella fornitura).

#### Nota:

Assicurarsi che il prodotto sia spento e assicurato contro una riaccensione accidentale.

### 8.2 Inserire/estrarre la batteria (3) nel portabatteria (4) (Fig. 1, 2)

#### Inserire la batteria

1. Portare il selettore rotante (8) in posizione centrale (blocco).
2. Spingere la batteria (3) nel portabatteria (4). La batteria (3) scatta in posizione in modo percettibile.

## Rimuovere la batteria

1. Premere il pulsante di sblocco (5) della batteria (3) ed estrarla dal portabatteria (4).

## 8.3 Inserire/ rimuovere l'utensile impiegato (Fig. 1)

### CAUTELA

Tenere lontane le mani dall'attrezzo ausiliario quando il prodotto è in funzione.

1. Inserire lo strumento impiegato\* nel supporto utensile (1).
2. Per inserire l'utensile\*, tirare indietro il manico di bloccaggio (2) e far scattare l'utensile\* in posizione.
3. Per rimuovere l'utensile\*, tirare indietro il manico di bloccaggio (2) e rimuovere l'utensile\*.

## 8.4 Prova di funzionamento (Fig. 1)

### Nota:

Eeguire una prova senza carico prima di utilizzare il prodotto per la prima volta e dopo ogni cambio di attrezzo ausiliario. Spegnerne immediatamente il prodotto se l'attrezzo ausiliario gira a vuoto, se si verificano vibrazioni notevoli o se si sentono rumori anomali.

1. Prima dell'uso, verificare che l'attrezzo impiegato sia montato correttamente, cioè centrato nella boccola di bloccaggio (2).
2. Gli inserti di avvitamento sono contrassegnati con dimensioni e forma. Se non si è sicuri, accertarsi sempre innanzitutto che l'inserto risieda nella testa di avvitatura senza alcun gioco.

## 8.5 Regolazione del senso di rotazione (Fig. 1)

### ATTENZIONE

Il selettore del senso di rotazione può essere azionato solo a dispositivo fermo.

Con il selettore del senso di rotazione è possibile selezionare il senso di rotazione del prodotto (orario e antiorario) e assicurare il prodotto contro accensioni involontarie. La freccia sul selettore del senso di rotazione indica il senso di lavoro.

1. Attendere che il prodotto si arresti.
2. Spostare il selettore del senso di rotazione (8) nella posizione desiderata:
  - **Rotazione a destra: Per l'avvitamento di viti e dadi.** Premere il selettore del senso di rotazione a destra, con la freccia rivolta in avanti.
  - **Rotazione a sinistra: Per l'allentamento di viti e dadi.** Premere il selettore del senso di rotazione a sinistra, con la freccia rivolta indietro.
3. **Blocco di accensione:** Posizionare il selettore del senso di rotazione al centro.

## 8.6 Interruttore ON/OFF (7) (Fig. 1)

1. Per accendere il prodotto, spingere l'interruttore ON/OFF (7).

2. Per spegnere, rilasciare l'interruttore ON/OFF (7). Quando si sposta il selettore del senso di rotazione (8) in posizione centrale, il prodotto è assicurato contro una riaccensione.

## 8.6.1 Luce di lavoro a LED (6) (Fig. 1)

Questo prodotto è dotato di una luce di lavoro a LED per illuminare direttamente l'area di lavoro e migliorare la visibilità in ambienti scarsamente illuminati.

### CAUTELA

Non guardare direttamente la luce di lavoro a LED o la sorgente luminosa.

1. La luce di lavoro a LED (6) si accende automaticamente non appena si accende il prodotto.

### Nota:

La luce di lavoro a LED rimane accesa per circa 10 secondi dopo lo spegnimento del prodotto.

## 8.7 Regolazione del numero di giri/coppia di serraggio (Fig.1)

1. Applicare una leggera pressione sull'interruttore di accensione/spegnimento (7). Ciò provoca una basso numero di giri/coppia di serraggio. Il numero di giri/coppia di serraggio aumenta con l'aumentare della pressione sull'interruttore on/off (7).

### Indicazioni:

La coppia di serraggio dipende dal numero di giri selezionato e dalla durata della percussione.

Il freno motore integrato garantisce un arresto rapido.

### ATTENZIONE

La coppia di serraggio effettivamente raggiunta va sempre verificata con una chiave dinamometrica!

## 9 Istruzioni di lavoro

### Allentamento

- Se i bulloni/dadi sono molto serrati o arrugginiti, devono essere "allentati" con una chiave a stella\* o con una chiave dinamometrica\*

### Avvitamento

### ATTENZIONE

Il trapano avvitatore con percussione dovrebbe essere utilizzato solo per l'allentamento di viti/dadi. Tuttavia, se i bulloni/dadi devono essere serrati con il trapano avvitatore con percussione, è necessario utilizzare un limitatore di coppia\* progettato per questo scopo, poiché altrimenti si potrebbe danneggiare il raccordo filettato.

- Inserire con cautela la vite/dado nella filettatura prima di serrarla.
- Serrare i bulloni/dadi soggetti a una specifica di coppia (ad esempio, nel settore automobilistico, in base alle specifiche del costruttore del veicolo) solo con un limitatore di coppia previsto a tale scopo.

### Coppia

- Viti\* e inserti\* più piccoli possono essere danneggiati dalla regolazione di una coppia e/o un numero di giri eccessivo.

### **⚠ AVVISO**

Stringere o verificare i bulloni/dadi con una chiave dinamometrica\* alla coppia specificata dal produttore!

\* non necessariamente compreso nel contenuto della fornitura!

## 10 Pulizia e manutenzione

### **⚠ AVVISO**

**Lasciare che sia un'officina specializzata ad eseguire operazioni di riparazione e manutenzione non riportati nelle presenti istruzioni di servizio. Utilizzare solo pezzi di ricambio originali.**

### **⚠ AVVISO**

**Lavori di manutenzione e pulizia non professionali possono causare lesioni!**

### **⚠ AVVISO**

**All'atto di operazioni di pulizia, riparazione e manutenzione il prodotto può avviarsi in modo inaspettato e dunque portare a lesioni e ustioni.**

- Spegnerlo il prodotto.
- Rimuovere la batteria.
- Lasciare raffreddare il prodotto.
- Rimuovere l'attrezzo ausiliario.

### 10.1 Pulizia

1. Mantenere i dispositivi di protezione, le feritoie di ventilazione e l'alloggiamento del motore il più possibile privi di polvere e di sporcizia. Pulire il prodotto strofinando con un panno pulito o soffiando con aria compressa a bassa pressione. Si raccomanda di pulire il prodotto subito dopo ogni utilizzo.
2. Le aperture di ventilazione devono sempre essere libere.
3. Non impiegare detergenti o solventi; questi potrebbero corrodere i componenti in plastica del prodotto. Assicurarsi che non possa penetrare acqua all'interno del prodotto.

### 10.2 Manutenzione

Il prodotto non necessita di manutenzione.

All'interno di questo prodotto non sono presenti parti riparabili dall'operatore. Rivolgersi a persona specializzata e qualificato per controllare il prodotto e farlo riparare.

- Prima di ogni utilizzo, controllare se sono presenti anomalie evidenti sul prodotto, come ad es. parti allentate, usurate o danneggiate.

## 11 Stoccaggio e trasporto

### **⚠ AVVISO**

#### **Pericolo di lesioni e di ustioni!**

Il prodotto può avviarsi in modo inaspettato e dunque portare a lesioni.

- Spegnerlo il motore prima di tutti gli interventi di pulizia e di manutenzione.
- Lasciare raffreddare il motore.
- Rimuovere la batteria.

### 11.1 Stoccaggio

#### **Preparazione allo stoccaggio**

1. Rimuovere la batteria dal prodotto prima di uno stoccaggio prolungato (ad es. prima dell'inverno).
2. Pulire il prodotto e controllare che non sia danneggiato.
3. Stoccare la batteria in stato di carica parziale.
4. Durante lo stoccaggio, controllare ogni tre mesi il livello di carica della batteria.

Conservare il prodotto e i suoi accessori in un luogo buio, asciutto e al riparo dal gelo, inaccessibile ai bambini.

La temperatura di stoccaggio ottimale è compresa tra 5 e 30 °C.

Conservare il prodotto nella sua confezione originale. Coprire il prodotto per proteggerlo da polvere o umidità. Conservare le istruzioni per l'uso nei pressi del prodotto.

### 11.2 Trasporto

- Lasciare raffreddare il prodotto.
- Proteggere il prodotto da urti, colpi o forti vibrazioni, ad es. durante il trasporto in veicoli.
- Fissare il prodotto per evitare che scivoli.

## 12 Riparazione e ordinazione dei ricambi

Occorre notare che in questo prodotto i seguenti componenti sono soggetti a naturale usura o usura legata all'uso e sono richiesti i seguenti pezzi come materiali di consumo.

### **ATTENZIONE**

Come da legge di responsabilità sui prodotti, non si è responsabili di danni dovuti a riparazioni improprie o non utilizzo di pezzi di ricambio originali.

Incaricare un servizio clienti o un tecnico specializzato e autorizzato. Lo stesso vale anche per gli accessori.

I pezzi di ricambio e gli accessori sono reperibili presso il nostro Service Center. Scansionare a tal fine il codice QR che si trova in prima pagina.

### 12.1 Ordine di pezzi di ricambio

In caso di ordinazione di pezzi di ricambio è necessario indicare quanto segue:

- Denominazione del modello
- Numero di articolo
- Dati della targhetta identificativa

## Ricambi / Accessori

Batteria SBP2.0 - N. articolo:	7909201708
Batteria SBP4.0 - N. articolo:	7909201709
Caricatore SBC2.4A - N. articolo:	7909201710
Caricatore SBC4.5A - N. articolo:	7909201711
Caricatore SDBC2.4A - N. articolo:	7909201712
Caricatore SDBC4.5A - N. articolo:	7909201713
Kit iniziale SBSK2.0 - N. articolo:	7909201720
Kit iniziale SBSK4.0 - N. articolo:	7909201721

## 13 Smaltimento e riciclaggio

### Avvertenze per l'imballaggio



Il materiale d'imballaggio è riciclabile. Si prega di smaltire gli imballaggi nel rispetto dell'ambiente.

### Indicazioni per lo smaltimento di dispositivi elettrici ed elettronici



**I dispositivi elettrici ed elettronici usati non entrano nei rifiuti domestici, ma devono essere trattati e smaltiti in modo separato!**

- Le batterie usate non integrate nel dispositivo usato devono essere rimosse prima della consegna, senza distruggerle! Il loro smaltimento è regolato dalla legge sulle batterie.
- I proprietari o gli utilizzatori di dispositivi elettrici ed elettronici sono tenuti per legge a restituirli al termine della loro durata utile.
- L'utente finale è responsabile in prima persona per la cancellazione dei suoi dati personali in relazione al dispositivo usato da smaltire!
- Il simbolo del bidone della spazzatura barrato indica che i dispositivi elettrici ed elettronici non possono essere smaltiti insieme ai normali rifiuti domestici.
- I dispositivi elettrici ed elettronici possono essere restituiti gratuitamente presso i seguenti centri:
  - Centri di raccolta e smaltimento di diritto pubblico (ad es. depositi comunali)
  - Punti vendita di dispositivi elettronici (fisici e online), nella misura in cui il distributore sia tenuto al ritiro o lo offra in modo volontario.

– È possibile consegnare gratuitamente al produttore, senza dovere acquistare prima un nuovo dispositivo da questi, fino a tre dispositivi elettronici usati per ogni tipo di dispositivo con una lunghezza del bordo di massimo 25 centimetri, oppure portare il dispositivo presso un altro centro di raccolta autorizzato nelle proprie vicinanze.

– Altre condizioni di ritiro complementari del produttore e del distributore sono reperibile presso il rispettivo servizio clienti.

- In caso di consegna da parte del produttore di un nuovo dispositivo elettronico presso un privato, quest'ultimo può richiedere il ritiro gratuito del dispositivo elettronico usato, su richiesta dell'utente finale stesso. Contattare a tale proposito il servizio clienti del produttore.
- Quanto esposto si applica solo ad apparecchi installati e distribuiti in un paese dell'Unione Europea e soggetti alla Direttiva europea 2012/19/UE. Nei paesi al di fuori dell'Unione Europea possono applicarsi norme diverse per lo smaltimento di dispositivi elettrici ed elettronici usati.

### Indicazioni sulle batterie agli ioni di litio



**Prima di smaltire il dispositivo, smontare le batterie!**

- Non gettare le batterie nei rifiuti domestici, nel fuoco (pericolo di esplosione) o nell'acqua. Le batterie danneggiate possono causare danni all'ambiente e alla salute se fuoriescono vapori o liquidi tossici.
- Le batterie difettose o esaurite devono essere riciclate in base all'ordinamento (UE) 2023/1542.
- Consegnare la batteria e il caricatore presso un centro di raccolta. I componenti in plastica e in metallo utilizzati possono essere smaltiti in modo differenziato e dunque riciclati in modo opportuno.
- Smaltire le batterie quando scariche. Consigliamo di coprire i poli con un nastro adesivo per la protezione da cortocircuito. Non aprire la batteria.
- Smaltire le batterie come da disposizioni locali. Consegnare le batterie a un centro di raccolta delle batterie usate, dove possono essere riciclate in modo ecologico. Chiedere a tale proposito alla società locale di raccolta dei rifiuti.

## 14 Risoluzione dei guasti

Guasto	Possibile causa	Rimedio
Il prodotto non si avvia.	La carica della batteria è troppo debole.	Caricare la batteria.
	La batteria non è inserita correttamente.	Spingere la batteria nel portabatteria. La batteria scatta in posizione in modo percettibile.
	Il selettore del senso di rotazione è in posizione sbagliata.	Spostare il selettore del senso di rotazione verso sinistra o verso destra.

## 15 Dichiarazione di conformità UE

### Traduzione della dichiarazione di conformità originale

#### Produttore:

Scheppach GmbH  
Günzburger Straße 69  
D-89335 Ichenhausen

Dichiariamo sotto la nostra esclusiva responsabilità che il prodotto qui descritto è conforme alle direttive e alle norme vigenti.

Marchio: **SCHEPPACH**  
Denominazione art.: **Trapano avvitatore a percussione a batteria da 1/4 pollice - C-ID180-X**  
N. art. **5909245900**

#### Direttive UE:

2014/30/UE, 2006/42/EG, 2011/65/UE\*,

\* L'oggetto della dichiarazione, sopra descritto, soddisfa le disposizioni della Direttiva 2011/65/UE del Parlamento Europeo e del Consiglio dell'8 giugno 2011, sulla restrizione nell'utilizzo di determinate sostanze pericolose negli apparecchi elettrici ed elettronici.

#### Norme applicate:

EN 62841-1:2015/A11:2022;  
EN 62841-2-2:2014;  
EN IEC 55014-1:2021;  
EN IEC 55014-2:2021

#### Responsabile per la documentazione:

Georg Kohler  
Günzburger Str. 69  
D-89335 Ichenhausen  
Ichenhausen, 22.12.2025



Simon Schünk  
Division Manager Product Center



Andreas Pecher  
Head of Project Management

## 16 Condizioni di garanzia - Scheppach Serie 20V IXES

Data di revisione 25/04/2024

#### Gentile cliente,

I nostri prodotti vengono sottoposti a un rigoroso controllo di qualità. Se nonostante ciò un prodotto non dovesse funzionare correttamente, ci dispiace molto e vi chiediamo di contattare il nostro servizio di assistenza all'indirizzo indicato di seguito. Saremo lieti di assistervi anche telefonicamente tramite il numero di assistenza. Le seguenti istruzioni hanno lo scopo di aiutarvi a garantire un'elaborazione e una liquidazione senza problemi in caso di reclamo.

**Per la rivendicazione dei diritti di garanzia vale quanto segue:**

1. **Le presenti condizioni di garanzia** regolano i nostri servizi di garanzia supplementare del produttore per gli acquirenti (consumatori finali privati) di nuovi prodotti. I diritti di garanzia previsti dalla legge non sono

interessati dalla presente garanzia. Per questi ultimi è responsabile il rivenditore presso il quale è stato acquistato il prodotto.

2. **La garanzia** del produttore si estende esclusivamente ai vizi di un prodotto nuovo da Voi acquistato, dovuti a un difetto di materiale o di fabbricazione. Se i difetti di materiale o di fabbricazione si verificano durante il periodo di garanzia, il produttore in qualità di garante, provvederà ad assicurare uno dei seguenti servizi a sua scelta nell'ambito della presente garanzia:
- Riparazione gratuita della merce
  - Sostituzione gratuita della merce con un articolo di pari valore (se necessario anche con un modello successivo se la merce originale non dovesse più essere disponibile).

I prodotti o le parti sostituite diventano di nostra proprietà. Si prega di notare che i nostri prodotti non sono progettati per uso commerciale, artigianale o professionale. Una richiesta di garanzia non è pertanto valida se il prodotto è stato utilizzato in operazioni commerciali, artigianali o industriali entro il periodo di garanzia o è stato sottoposto a sollecitazioni equivalenti.

#### 3. Sono esclusi dalla nostra garanzia:

- Danni al prodotto causati dall'inosservanza delle istruzioni di montaggio, da un'installazione non corretta, dall'inosservanza delle istruzioni per l'uso (ad esempio, collegamento a una tensione di rete o a un tipo di corrente non corretti) o delle norme di manutenzione e sicurezza o dall'uso del prodotto in condizioni ambientali non idonee, nonché dalla mancanza di cura e manutenzione.
- Danni al prodotto causati da un uso improprio o non corretto (come il sovraccarico del prodotto o l'utilizzo di strumenti o accessori non approvati), dalla penetrazione di corpi estranei nel prodotto (come sabbia, pietre o polvere), da danni dovuti al trasporto, dall'uso della forza o da influenze esterne (come i danni causati dalla caduta).
- Danni al prodotto o a parti del prodotto dovuti a normale usura (dovuta al funzionamento) o altra usura naturale, nonché danni e/o usura di parti soggette a usura.
- Difetti del prodotto causati dall'uso di accessori, supplementi o parti di ricambio che non sono parti originali o che non vengono utilizzati come previsto.
- Prodotti sui quali sono state apportate modifiche o cambiamenti.
- Scostamenti di lieve entità dalle condizioni nominali, che sono insignificanti per il valore e l'utilizzabilità del prodotto.
- Prodotti su cui sono state effettuate riparazioni o interventi non autorizzati, in particolare da parte di terzi non autorizzati.
- Se la marcatura sul prodotto o le informazioni di identificazione del prodotto (adesivo della macchina) sono mancanti o illeggibili.
- Prodotti che presentano un forte imbrattamento e che quindi vengono rifiutati dal personale di assistenza.

– Le richieste di risarcimento danni e i danni conseguenti sono generalmente esclusi dalla presente garanzia.

4. **Il periodo di garanzia** normalmente è di **5 anni** (12 mesi per le batterie / batterie ricaricabili) e inizia a decorrere con la data di acquisto del prodotto. È determinante la data riportata sulla ricevuta d'acquisto originale. I reclami in garanzia devono essere presentati immediatamente dopo l'accertamento delle condizioni dell'apparecchio. È esclusa la rivendicazione di diritti di garanzia dopo la scadenza del periodo di garanzia. La riparazione o la sostituzione del prodotto non comporta un'estensione del periodo di garanzia, né l'avvio di un nuovo periodo di garanzia per il prodotto o per i pezzi di ricambio installati. Questo si applica anche all'uso di un servizio in loco. Un prerequisito per poter far valere la richiesta di garanzia è che il produttore, in qualità di garante, venga messo in condizioni di poter esaminare l'oggetto coperto da garanzia, inviando la merce su richiesta del produttore. Per evitare danni durante il trasporto, è necessario prestare attenzione ad utilizzare un imballaggio adeguato. Il prodotto interessato deve essere presentato o inviato al centro di assistenza clienti in condizioni di buona pulizia generale, insieme a una copia della ricevuta d'acquisto, contenente i dati relativi alla data di acquisto e alla denominazione del prodotto. Se un prodotto viene restituito incompleto, senza il contenuto della fornitura completo, il valore degli accessori mancanti verrà detratto in caso di sostituzione del prodotto o di rimborso. I prodotti parzialmente o completamente smontati non possono essere accettati come richiesta di garanzia. In caso di reclamo ingiustificato o al di fuori del periodo di garanzia, l'acquirente dovrà generalmente sostenere le spese di trasporto e il rischio di trasporto. **Si prega di segnalare preventivamente un reclamo in garanzia al centro di assistenza (vedi sotto).** Di norma, si concorda che il prodotto difettoso con una breve descrizione del guasto venga inviato tramite spedizione di ritorno organizzata o - in caso di riparazione al di fuori del periodo di garanzia - sufficientemente affrancata, rispettando le linee guida per l'imballaggio e la spedizione appropriati, all'indirizzo di assistenza indicato di seguito. **Per motivi di sicurezza, al momento della restituzione il prodotto (a seconda del modello) deve essere privo di qualsiasi materiale operativo.** Il prodotto inviato al nostro Centro di assistenza deve essere imballato in modo da evitare danni al prodotto oggetto del reclamo durante il trasporto. Dopo la riparazione/sostituzione, vi restituiremo il prodotto gratuitamente. Se i prodotti non possono essere riparati o sostituiti, a nostra esclusiva discrezione potrà essere rimborsato un importo pari al prezzo di acquisto del prodotto difettoso, tenendo conto di eventuali detrazioni per usura. Queste prestazioni di garanzia sono a beneficio del solo acquirente privato originale e non sono cedibili o trasferibili.
5. **Estensione del periodo di garanzia a 10 anni:** Scheppach offre un'ulteriore estensione della garanzia di 5 anni sui prodotti della serie Scheppach 20V. In questo modo il periodo di garanzia totale per questi prodotti sale a 10 anni. Sono escluse le batterie / batterie ricaricabili, i caricabatterie e gli accessori. È possibile usufruire di questa estensione della garanzia registrando online il prodotto Scheppach di questa gamma sul sito <https://garantie.scheppach.com> entro 30

giorni dalla data di acquisto. Dopo la registrazione online, riceverete la conferma dell'estensione della garanzia relativa all'articolo.

6. **Per presentare una richiesta di garanzia**, si prega di contattare il **nostro Centro di assistenza**.

**Utilizzare preferibilmente il modulo presente sulla nostra homepage:**

<https://shop.scheppach.com/contact>

**Non inviateci alcun prodotto senza aver prima contattato e registrato il nostro Centro Assistenza.**

**Il contatto iniziale con il nostro Centro di assistenza è un prerequisito obbligatorio per presentare una richiesta di garanzia.** Le richieste di garanzia devono essere presentate entro 14 giorni dalla scoperta del difetto prima della scadenza del periodo di garanzia. A tal fine, sono necessari lo scontrino d'acquisto originale e, se del caso, la conferma dell'estensione della garanzia relativa all'articolo.

7. **Tempo di elaborazione** - Di norma, elaboriamo i reclami entro 14 giorni dal ricevimento nel nostro Centro di assistenza. Se, in casi eccezionali, il tempo di elaborazione indicato viene superato, vi informeremo tempestivamente.
8. **Le parti soggette a usura sono generalmente escluse dalla garanzia!** - Per parti soggette a usura si intendono: a) le batterie/accumulatori forniti, collegati e/o installati, nonché b) tutte le parti soggette a usura dipendenti dal modello (tra cui cinghie, lame per sega, inserti, mole, filtri, spazzole di carbone ecc.). La garanzia non copre le batterie o gli accumulatori scarichi o danneggiati nell'alloggiamento e/o nei terminali della batteria.
9. **Preventivo di spesa** - I prodotti non coperti o non più coperti dalla garanzia saranno riparati a pagamento. Su richiesta al nostro Centro di assistenza, è possibile inviare i prodotti difettosi per una stima dei costi e, se necessario, dare al Centro di assistenza l'approvazione scritta (per posta, via e-mail) per la riparazione. Senza l'approvazione della riparazione non si procederà ad alcuna ulteriore elaborazione.

**Le condizioni di garanzia** sono valide solo nella versione in vigore al momento del reclamo e, se necessario, possono essere prelevate dalla nostra homepage ([www.scheppach.com](http://www.scheppach.com)).

In caso di traduzioni, fa sempre fede la versione tedesca.

**Scheppach GmbH - Günzburger Str. 69 - 89335 Ichenhausen (Germania)**

**Telefono: +800 4002 4002 -**

**E-mail: [customerservice.IT@scheppach.com](mailto:customerservice.IT@scheppach.com) -**

**Internet: <https://www.scheppach.com>**

Ci riserviamo il diritto di apportare modifiche alle presenti condizioni di garanzia in qualsiasi momento e senza preavviso.

## Inhoudsopgave

1	Inleiding.....	45
2	Beoogd gebruik.....	46
3	Productbeschrijving (afb. 1).....	46
4	Inhoud van de levering (afb. 1).....	46
5	Uitpakken.....	46
6	Technische gegevens.....	46
7	Veiligheidsvoorschriften.....	47
8	Bediening.....	49
9	Werkinstructies.....	50
10	Reiniging en onderhoud.....	51
11	Opslag en transport.....	51
12	Reparatie en reserveonderdelen bestellen.....	51
13	Afvalverwerking en hergebruik.....	52
14	Verhelpen van storingen.....	53
15	EU-conformiteitsverklaring.....	53
16	Garantievoorwaarden - Scheppach 20V IXES-serie.....	53
17	Explosietekening.....	257

## Verklaring van de symbolen op het product

Het gebruik van symbolen in deze handleiding is bedoeld om uw aandacht te vestigen op eventuele risico's. De veiligheidssymbolen en de bijbehorende uitleg moeten goed worden begrepen. De waarschuwingen zelf voorkomen geen risico's en kunnen de juiste maatregelen betreffende ongevallenpreventie niet vervangen.

	Lees voorafgaand aan de ingebruikname de gebruikshandleiding en de veiligheidsvoorschriften!
	Let op! Het niet in acht nemen van de op het product aangebrachte veiligheidstekens en waarschuwingen alsook het niet in acht nemen van de veiligheids- en bedieningsaanwijzingen kan tot ernstig of zelfs dodelijk letsel leiden.
	Draag een veiligheidsbril.
	Draag gehoorbescherming.
	Bescherm de luchtwegen bij stofontwikkeling!
	Lithium-ionen-accu
	Het product voldoet aan de geldende EU-bepalingen.



Het product voldoet aan de geldende Servisrichtlijnen.

## Verklaring van de signaalwoorden in de gebruikershandleiding

### **GEVAAR**

**Signaalwoord voor aanduiding van een direct aanwezige, gevaarlijke situatie die, indien deze niet wordt vermeden, de dood of ernstige verwondingen tot gevolg heeft.**

### **WAARSCHUWING**

**Signaalwoord voor aanduiding van een mogelijke gevaarlijke situatie die, indien deze niet wordt vermeden, tot de dood of ernstige verwondingen kan leiden.**

### **VOORZICHTIG**

**Signaalwoord voor aanduiding van een mogelijke gevaarlijke situatie die, indien deze niet wordt vermeden, tot geringe of matige verwondingen kan leiden.**

### **LET OP**

**Signaalwoord voor aanduiding van een mogelijke gevaarlijke situatie die, indien deze niet wordt vermeden, materiële schade aan producten of eigendommen tot gevolg kan hebben.**

## 1 Inleiding

### Fabrikant:

Scheppach GmbH  
Günzburger Straße 69  
D-89335 Ichenhausen

### Aanwijzing:

De fabrikant van dit product is volgens de van kracht zijnde wet inzake productaansprakelijkheid niet aansprakelijk voor schade die aan dit product of door dit product ontstaan bij:

- Ondeskundige behandeling
- Het niet in acht nemen van de gebruikshandleiding
- Reparaties door derden, niet geautoriseerde vakmensen
- Inbouw en vervanging van niet-originele reserveonderdelen
- Gebruik dat niet conform de voorschriften is

### Let op:

De gebruiksaanwijzing maakt deel uit van het product en bevat belangrijke aanwijzingen voor een veilig, vakkundig en economisch gebruik. Neem bovendien de geldende nationale voorschriften in acht. Lees alle bedienings- en veiligheidsaanwijzingen zorgvuldig door voordat u het

product in gebruik neemt en gebruik het product uitsluitend zoals beschreven. Bewaar de handleiding en verstrek deze wanneer u het product doorgeeft.

## 2 Beoogd gebruik

Het product wordt gebruikt voor het indraaien en losdraaien van bouten, alsook voor het aanhalen en losdraaien van moeren. Met de draaiklopfunctie van het product wordt de kracht van de motor in gelijkmatige draaislagen omgezet. Het klopmechanisme wordt gebruikt bij het aanhalen en losdraaien.

Het product mag uitsluitend worden gebruikt waarvoor het bedoeld is. Elk ander of verdergaand- is niet volgens de voorschriften. Voor hieruit ontstane schade of verwondingen, van welke soort dan ook, is de gebruiker en niet de fabrikant aansprakelijk.

Ook de naleving van de veiligheidsvoorschriften, de montagehandleiding en de aanwijzingen in de gebruikshandleiding maken deel uit van het beoogd gebruik.

Personen, die het product bedienen of onderhouden aan het product verrichten, moeten hiermee bekend zijn en op de hoogte zijn van de mogelijke gevaren.

De fabrikant is niet aansprakelijk voor wijzigingen die aan het product worden aangebracht en de hieruit voortvloeiende schade.

Het product mag uitsluitend met de originele onderdelen en originele accessoires van de fabrikant worden gebruikt.

De veiligheids-, werk- en onderhoudsvoorschriften van de fabrikant alsook de in de technische gegevens aangegeven afmetingen moeten in acht worden genomen.

Let erop dat onze producten volgens het beoogd gebruik niet voor bedrijfsmatige, ambachtelijke of industriële toepassingen zijn ontworpen. Wij aanvaarden geen aansprakelijkheid wanneer het product in bedrijfsmatige, ambachtelijke of industriële ondernemingen of bij soortgelijke werkzaamheden worden ingezet.

## 3 Productbeschrijving (afb. 1)

1. gereedschapsopname
2. Vergrendelingshaak
3. Accu\*
4. Accu-houder
5. Ontgrendelingsknop (accu)
6. Led-werklamp
7. Aan/uit-schakelaar
8. Draairichtingsschakelaar
9. Riemclip
10. bout

\* = niet altijd meegeleverd!

## 4 Inhoud van de levering (afb. 1)

Pos.	Aantal	Aanduiding
9.	1 x	Riemclip
10.	1 x	Bout
	1 x	1/4 inch accu klopboormachine
	1 x	Gebruiksaanwijzing

## 5 Uitpakken

### WAARSCHUWING

**Het product en de verpakkingsmaterialen zijn geen kinderspeelgoed!**

**Kinderen mogen niet met plastic zakken, folies en kleine onderdelen spelen! Er bestaat gevaar voor inslikken en verstikkingsgevaar!**

- Open de verpakking en haal het product er voorzichtig uit.
- Verwijder het verpakkingsmateriaal evenals de verpakkings- en transportbeveiligingen (indien voorhanden).
- Controleer of de inhoud van de levering volledig is.
- Controleer het product en de hulpstukken op transportschade. Meld eventuele schade direct bij het transportbedrijf dat het product heeft bezorgd. Reclamaties op een later tijdstip worden niet erkend.
- Bewaar de verpakking indien mogelijk tot na het verstrijken van de garantietermijn.
- Maak u voor aanvang van de werkzaamheden bekend met het product aan de hand van de gebruikshandleiding.
- Gebruik bij accessoires alsook slijtage- en reserveonderdelen uitsluitend originele onderdelen. Reserveonderdelen zijn verkrijgbaar bij de leverancier.
- Geef bij bestellingen onze artikelnummers alsook type en bouwjaar van het product aan.

## 6 Technische gegevens

Nominale spanning	20 V 
Stationair toerental $n_0$	0 - 2800 min <sup>-1</sup>
Nominaal slagtoerental	0- 3600 bpm
Max. koppel	180 Nm
gereedschapsopname	1/4 inch
Geschikt voor metaalschroeven	≤ M8
Geschikt voor houtschroeven	≤ 8 mm Ø
Gewicht (zonder accu)	1,3 kg

Technische wijzigingen voorbehouden!

### Geluid en trilling

### WAARSCHUWING

Lawaai kan ernstige gezondheidsklachten tot gevolg hebben. Als het geluid van de machine hoger is dan 85 dB, draag dan geschikte gehoorbescherming voor u en personen in de omgeving.

De geluids- en trillingswaarden zijn bepaald volgens EN 62841-1.

### Geluidswaarden

Geluidsrukniveau $L_{pA}$	76,2 dB
Meetonnauwkeurigheid $K_{pA}$	3 dB
Geluidsvermogensniveau $L_{wA}$	84,2 dB
Meetonnauwkeurigheid $K_{pA}$	3 dB

**Trillingskenwaarden (hand-arm-trilling)**

Vibratie a <sub>h</sub>	0,571 m/s <sup>2</sup>
Meetonnauwkeurigheid K	1,5 m/s <sup>2</sup>

De aangegeven totale trillingswaarde en de aangegeven geluidsemisiewaarde zijn gemeten volgens een standaardtestmethode en kunnen worden gebruikt om elektrische apparaten met elkaar te vergelijken.

De aangegeven geluidsemisiewaarden en de aangegeven totale trillingswaarde kunnen ook worden gebruikt als voorlopige indicatie van de belasting.

**⚠ WAARSCHUWING**

**De geluidsemisies en de trillingsemisiewaarde kunnen van de opgegeven waarde afwijken wanneer de machine daadwerkelijk wordt gebruikt. Dit is afhankelijk van de wijze waarop het elektrische apparaat wordt gebruikt en de aard van het werkstuk dat wordt bewerkt.**

Probeer om de belasting zo gering mogelijk te houden. Zo kan bijvoorbeeld de werktijd worden beperkt. Hierbij moeten alle aspecten van de bedrijfscyclus in aanmerking worden genomen (zoals de tijd dat de machine uitgeschakeld is en de tijd dat deze ingeschakeld is, maar onbelast draait).

**7 Veiligheidsvoorschriften**

Algemene veiligheidsvoorschriften voor elektrische apparaten

**⚠ WAARSCHUWING**

**Lees alle veiligheidsvoorschriften, aanwijzingen, afbeeldingen en technische gegevens die bij dit elektrische gereedschap zijn meegeleverd.**

Nalatigheden bij het niet naleven van de onderstaande aanwijzingen kunnen elektrische schok, brand en/of ernstige verwondingen veroorzaken.

**Bewaar alle veiligheidsvoorschriften en -aanwijzingen voor toekomstig gebruik.**

Het in de veiligheidsvoorschriften gebruikte begrip "Elektrisch gereedschap" is van toepassing op netgevoed elektrisch gereedschap (met netsnoer) of op accugevoed elektrisch gereedschap (zonder netsnoer).

**1) Veiligheid op de werkplek**

- a) **Houd uw werkomgeving schoon en goed verlicht.** Rommel of slecht verlichte werkplaatsen kunnen leiden tot ongevallen.
- b) **Werk met het elektrisch gereedschap niet in een explosiegevaarlijke omgeving, waarin zich brandbare vloeistoffen, gas of stof bevinden.** Elektrisch apparaat produceert vonken, waardoor stof of dampen kunnen ontbranden.
- c) **Houd kinderen en andere personen tijdens het gebruik uit de buurt van het elektrische gereedschap.** Bij afbuiging kunt u de controle over het elektrische apparaat verliezen.

**2) Elektrische veiligheid**

- a) **De aansluitstekker van het elektrische gereedschap moet in het stopcontact passen. De stekker mag op geen enkele wijze worden gewijzigd. Gebruik geen adapterstekker samen met geaard elektrisch gereedschap.** Ongewijzigde stekkers en passende stopcontacten verminderen het risico op elektrische schok.
- b) **Let op dat u geen fysiek contact maakt met gearde onderdelen zoals bijv. buizen, radiatoren, elektrische haarden, koelkasten.** Er bestaat een verhoogd risico op een elektrische schok als uw lichaam geaard is.
- c) **Houd elektrisch gereedschap uit de buurt van regen of vocht.** Het indringen van water in een elektrisch apparaat vergroot het risico op een elektrische schok.
- d) **Gebruik het netsnoer niet om het elektrische gereedschap te dragen, aan op te hangen of om de stekker uit het stopcontact te trekken. Houd het netsnoer uit de buurt van hitte, scherpe randen of bewegende delen.** Beschadigde of opgewikkelde snoeren verhogen het risico op een elektrische schok.
- e) **Als u met een elektrisch gereedschap in de open lucht werkt, gebruik dan alleen een verlengsnoer dat ook geschikt is voor gebruik buitenshuis.** De toepassing van een voor buitenshuis gebruik geschikt verlengsnoer vermindert het risico op een elektrische schok.
- f) **Als het gebruik van het elektrische gereedschap in een vochtige omgeving niet kan worden vermeden, gebruik dan een aardlekschakelaar.** Het gebruik van een aardlekschakelaar voorkomt het risico op een elektrische schok.

**3) Veiligheid van personen**

- a) **Wees altijd voorzichtig, let op waar u mee bezig bent en ga verstandig te werk bij werkzaamheden met elektrisch gereedschap. Maak geen gebruik van elektrisch gereedschap als u moe bent of onder invloed bent van drugs, alcohol of medicamenten.** Een moment van onachtzaamheid bij gebruik van het elektrische gereedschap kan leiden tot ernstig letsel.
- b) **Draag persoonlijke beschermingsmiddelen en ook altijd een veiligheidsbril.** Het dragen van persoonlijke beschermingsmiddelen zoals een stofmasker, antislip-veiligheidsschoenen, een veiligheidshelm of gehoorbescherming, al naar gelang het soort gereedschap en de toepassing ervan, verkleint het risico op verwondingen.
- c) **Vermijd ingebruikname zonder toezicht. Controleer of het elektrisch gereedschap is uitgeschakeld voordat u het op de stroomvoorziening en/of de accu aansluit, het gereedschap oppakt of draagt.** Als u tijdens het dragen van het elektrische gereedschap uw vinger op de schakelaar hebt of het reeds ingeschakelde elektrische apparaat op de stroomvoorziening aansluit, kan dit tot letsel en ongevallen leiden.

- d) **Verwijder instelgereedschap of de moersleutel, voordat u het elektrische gereedschap inschakelt.** Een gereedschap of sleutel dat/die zich in een draaiend onderdeel van het elektrische gereedschap bevindt, kan verwondingen veroorzaken.
- e) **Voorkom een onnatuurlijke lichaamshouding. Zorg voor een stabiele positie en zorg ervoor dat u altijd stabiel staat.** Daardoor kunt u het elektrische gereedschap in onverwachte situaties beter onder controle houden.
- f) **Draag geschikte kleding. Draag geen wijde kleding of sieraden.** Draag haren en kleding uit de buurt van bewegende delen. Loszittende kleding, sieraden of lange haren kunnen worden vastgegrepen door bewegende delen.
- g) **Als stofafzuig- en -opvanginrichtingen kunnen worden gemonteerd, moeten deze worden aangesloten en juist worden toegepast.** Het gebruik van een stofafzuiging kan gevaar door stof verminderen.
- h) **Voorkom een vals gevoel van zekerheid en houd u altijd aan de veiligheidsvoorschriften voor elektrische apparaten, ook als u ervaren bent met het elektrisch apparaat.** Achteloos handelen kan in een fractie van een seconde tot ernstige verwondingen leiden.

#### 4) Gebruik en behandeling van het elektrische gereedschap

- a) **Zorg dat het elektrische gereedschap niet overbelast raakt.** Gebruik voor de werkzaamheden het daarvoor bedoelde elektrische gereedschap. Met het juiste elektrische apparaat werkt u beter en veiliger in het aangegeven vermogensbereik.
- b) **Gebruik geen elektrisch apparaat, waarvan de schakelaar defect is.** Een elektrisch gereedschap, dat niet meer in- of uitgeschakeld kan worden, is gevaarlijk en moet gerepareerd worden.
- c) **Trek de stekker uit het stopcontact en/of verwijder de uitneembare accu voordat u de apparaatinstellingen wijzigt, inzetstukken vervangt of het elektrische apparaat weglegt.** Deze voorzorgsmaatregel voorkomt dat het elektrische gereedschap per ongeluk wordt gestart.
- d) **Bewaar niet-gebruikte elektrische apparaten buiten bereik van kinderen.** Laat het elektrisch apparaat niet gebruiken door personen die er niet mee vertrouwd zijn of deze aanwijzingen niet hebben gelezen. Elektrische apparaten zijn gevaarlijk als ze door onervaren personen worden gebruikt.
- e) **Voer zorgvuldig onderhoud uit aan elektrische apparaten en inzetstukken.** Controleer of bewegende delen probleemloos functioneren en niet klemmen, of onderdelen gebroken of beschadigd zijn, waardoor de functie van het elektrische gereedschap wordt beïnvloed. Laat beschadigde onderdelen voor gebruik van het elektrische apparaat eerst repareren. Veel ongevallen ontstaan door slecht onderhouden elektrische apparaten.
- f) **Houd snijgereedschap scherp en schoon.** Zorgvuldig onderhouden snijgereedschap met scherpe snijranden klemt minder snel vast en is makkelijker te gebruiken.

- g) **Gebruik elektrische apparaten, inzetstuk, inzetstukken enz. overeenkomstig deze aanwijzingen. Houd daarbij rekening met de omstandigheden waarin gewerkt wordt en de uit te voeren werkzaamheden.** Het gebruik van elektrisch gereedschap voor andere toepassingen dan het voorgeschreven gebruik kan leiden tot gevaarlijke situaties.
- h) **Houd grepen en greepoppervlakken droog, schoon en vrij van olie en vet.** Als grepen en greepoppervlakken glad zijn, kan het elektrisch gereedschap in onvoorzienne situaties niet veilig bediend en onder controle gehouden worden.

#### 5) Gebruik en behandeling van het accugereedschap

- a) **Laad de accu's alleen op met laders die door de fabrikant zijn aanbevolen.** Een oplader die voor de ene accu geschikt is, hoeft nog niet geschikt te zijn voor andere accu's. In een dergelijk geval kan brand ontstaan.
- b) **Gebruik alleen de hiervoor bedoelde accu's in de elektrische apparaten.** Gebruik van andere accu's kan letsel veroorzaken en brandgevaar opleveren.
- c) **Houd de niet gebruikte accu verwijderd van paperclips, munten, sleutels, spijkers, schroeven of andere kleine metalen voorwerpen die een overbrugging van de contacten kunnen veroorzaken.** Een kortsluiting tussen de accucontacten kan tot schroeiplekken of brand leiden.
- d) **Bij verkeerde toepassing kan vloeistof uit de accu uittreden. Vermijd contact met deze vloeistof. Spoel de vloeistof bij toevallig contact af met water. Als de vloeistof in de ogen terechtkomt, moet u een arts consulteren.** Uittredende accuvloeistof kan de huid irriteren of brandwonden veroorzaken.
- e) **Gebruik geen beschadigde of gewijzigde accu.** Beschadigde of gewijzigde accu's kunnen onvoorspelbaar gedrag vertonen en leiden tot vuur, explosie of gevaar voor letsel.
- f) **Stel een accu niet bloot aan vuur of te hoge temperaturen.** Vuur of temperaturen boven 130 °C kunnen een explosie veroorzaken.
- g) **Neem alle aanwijzingen voor het opladen in acht en laad de accu of het accugereedschap nooit buiten het in de gebruikshandleiding aangegeven temperatuurbereik.** Onjuist opladen of laden buiten het toegestane temperatuurbereik kan de accu verstoren en het brandgevaar verhogen.

#### 6) Service

- a) **Laat uw elektrisch gereedschap uitsluitend door gekwalificeerd deskundig personeel repareren met uitsluitend originele reserveonderdelen.** Hiermee wordt de veiligheid van het elektrische gereedschap gewaarborgd.
- b) **Voer nooit onderhoud aan beschadigde accu's uit.** Al het onderhoud van accu's mag uitsluitend door de fabrikant of gevolmachtigde servicecentra worden uitgevoerd.

## Veiligheidsvoorschriften voor kloppboormachines

- a) **Draag gehoorbescherming tijdens het schroeven met een kloppboormachine.** Het effect van lawaai kan gehoorverlies zijn.
- b) **Beveilig het werkstuk.** Een met kleminrichtingen of bankschroef vastgehouden werkstuk kan veiliger worden vastgehouden dan met de hand.
- c) **Houd het elektrisch apparaat goed vast.** Bij het vastzetten en losdraaien van schroeven kunnen kortstondig hoge reactiemomenten optreden.
- d) **Wacht tot het elektrische gereedschap tot stilstand is gekomen, voordat u deze neerlegt.** Het inzetstuk kan vasthaken wat kan leiden tot controleverlies over het elektrische gereedschap.
- e) **Houd het elektrische apparaat aan de geïsoleerde greppoppervlakken vast indien u werkzaamheden uitvoert, waarbij de schroef verborgen stroomleidingen of het netsnoer kan raken.** Als de schroef in contact komt met een onder spanning staande kabel, kunnen de metalen onderdelen van het apparaat onder spanning komen te staan en elektrische schokken veroorzaken.

## Restrisico's

Het product is vervaardigd volgens de stand van de techniek en de erkende veiligheidstechnische regels. Toch kan tijdens de werkzaamheden sprake zijn van enkele restrisico's.

- Beschadiging van het gehoor, als de voorgeschreven gehoorbescherming niet wordt gedragen.
- Restrisico's kunnen worden geminimaliseerd als de "veiligheidsvoorschriften" en het "gebruik conform de voorschriften" alsook de bedieningshandleiding worden opgevolgd.
- Gebruik het product zoals in deze gebruikshandleiding wordt aanbevolen. U verkrijgt dan optimale prestaties met uw product.
- Bovendien kunnen er ondanks alle getroffen voorzieningen verborgen restrisico's bestaan.

### WAARSCHUWING

Dit elektrisch apparaat genereert een elektromagnetisch veld als het is ingeschakeld. Dit veld kan onder bepaalde omstandigheden interfereren met actieve of passieve medische implantaten. Om het risico op ernstig of dodelijk letsel te beperken, raden we personen met medische implantaten aan om hun arts en de fabrikant van het medische implantaat te raadplegen voordat het elektrische apparaat wordt gebruikt.

### WAARSCHUWING

Bij langdurige werkzaamheden kunnen door de trillingen stoornissen in de doorbloeding in de handen van de gebruiker optreden (witte vinger syndroom).

Raynaud-syndroom (dove vingers) is een vaatziekte, waarbij kleine bloedvaten in de vingers en tenen acuut verkrampt. De desbetreffende lichaamsdelen worden dan niet meer voldoende van bloed voorzien waardoor ze een bleke kleur krijgen. Het frequente gebruik van trillende producten kan zenuwbeschadigingen veroorzaken bij personen met een verminderde doorbloeding (bijv. rokers, diabetici).

Als u ongewone beperkingen bespeurt, stopt u direct de werkzaamheden en raadpleegt u een arts.

### LET OP

Het product maakt deel uit van de 20V IXES serie en mag alleen met accu's uit deze serie worden gebruikt. Accu's mogen alleen met opladers uit deze serie worden opgeladen. Let hierbij op de specificaties van de fabrikant.

### WAARSCHUWING

**Neem de veiligheidsvoorschriften en aanwijzingen voor het opladen en het juiste gebruik in acht zoals in de gebruikshandleiding van uw accu en oplader van de 20V IXES serie aangegeven. Een gedetailleerde beschrijving voor het laadproces en overige informatie vindt u in deze afzonderlijke bediening.**

## 8 Bediening

De accu slagschroevendraaier heeft een rechtsom/rechtsom rotatie, een ¼ inch inbusbithouder en een LED-werkklamp.

Raadpleeg de volgende beschrijvingen voor de functie van de bedieningsonderdelen.

### WAARSCHUWING

#### **Gevaar voor letsel!**

Neem de accu voor alle werkzaamheden aan het elektrische gereedschap (bijv. onderhoud, werktuigwissel enz.) alsook bij het transport en het bewaren uit het elektrische gereedschap. Bij onvoorzien indrukken van de aan/uit-schakelaar bestaat gevaar voor letsel.

### LET OP

Let op dat de omgevingstemperatuur, tijdens de werkzaamheden niet hoger is dan 50 °C en niet lager is dan -20 °C.

### LET OP

Het product maakt deel uit van de 20V IXES serie en mag alleen met accu's uit deze serie worden gebruikt. Accu's mogen alleen met opladers uit deze serie worden opgeladen. Let hierbij op de specificaties van de fabrikant.

\* = niet altijd meegeleverd!

## 8.1 Riemclip (9) monteren

1. Bij werkonderbrekingen kan het product met de geïntegreerde riemclip (9) aan de riem worden gehangen.
2. Schroef de riemclip (9) met de bout (10), naar keuze, op het rechter of linker schroefpunt van het product. Gebruik hiertoe een kruiskopschroevendraaier (niet meegeleverd).

### Aanwijzing:

Let op dat het product is uitgeschakeld en tegen onvoorziene inschakelen is beschermd.

## 8.2 Accu (3) in de accu-houder (4) plaatsen/verwijderen (afb. 1, 2)

### Accu plaatsen

1. Breng de draairichtingsschakelaar (8) in de middelste positie (blokkering).
2. Schuif de accu (3) in de accu-houder (4). De accu (3) klikt hoorbaar vast.

### Accu uitnemen

1. Druk op de ontgrendelingsknop (5) van de accu (3) en trek de deze uit de accuhouder (4).

## 8.3 Inzetstuk plaatsen/verwijderen (afb. 1)

### VOORZICHTIG

Houd uw handen uit de buurt van het inzetgereedschap, wanneer het product in bedrijf is.

1. Plaats een inzetstuk\* in de gereedschapsopname (1).
2. Om het inzetstuk\* te plaatsen, trekt u de vergrendelingshuls (2) naar achteren en laat u het inzetstuk\* vastklikken.
3. Om het inzetstuk\* weer te verwijderen, trekt u de vergrendelingshuls (2) naar achteren en verwijdert u het inzetstuk\*.

## 8.4 Testrun (afb. 1)

### Aanwijzing:

Voer voorafgaande aan de eerste werkzaamheden en na elke wisseling van het inzetstuk een onbelaste testrun uit. Schakel het product onmiddellijk uit als het inzetstuk ongewild loopt, als er aanzienlijke trillingen zijn of als u abnormale geluiden hoort.

1. Controleer voor gebruik of het inzetstuk juist is aangebracht, oftewel gecentreerd in de vergrendelingshuls (2) zit.
2. Schroefbits worden aangegeven met afmetingen en de vorm. Als u niet zeker bent, controleert u eerst of de bit zonder speling in de schroefkop zit.

## 8.5 Draairichting instellen (afb. 1)

### LET OP

De draairichtingsschakelaar mag uitsluitend in stilstand worden gebruikt.

Met de draairichtingsschakelaar kunt u de draairichting van het product selecteren (rechtsom en linksom) en het product beveiligen tegen onbedoeld inschakelen. De pijl op de draairichtingsschakelaar geeft de werkrichting aan.

1. Wacht tot het product tot stilstand is gekomen.
2. Schuif de draairichtingsschakelaar (8) in de gewenste positie:
  - **Rechtsom: Voor het indraaien van bouten en moeren.** De draairichtingsschakelaar rechts, met de pijl naar voren indrukken.
  - **Linksom: Voor het losdraaien van bouten en moeren.** De draairichtingsschakelaar links, met de pijl naar achteren indrukken.
3. **Inschakelblokkering:** Draairichtingsschakelaar in de middelste positie.

## 8.6 Aan/uit-schakelaar (7) (afb. 1)

1. Voor het inschakelen van het product, drukt u de aan/uit-schakelaar (7) in.
2. Voor het uitschakelen laat u de aan/uit-schakelaar (7) los. Als u de draairichtingsschakelaar (8) in de middelste positie brengt, is het product tegen inschakelen geborgd.

### 8.6.1 LED-werklamp (6) (afb. 1)

Dit product is voorzien van een LED-werklamp om het directe werkbereik te verlichten en de zichtbaarheid in slecht verlichte omgevingen te verbeteren.

### VOORZICHTIG

Kijk niet direct in de LED-werklamp of de lichtbron.

1. De LED-werklamp (6) brandt automatisch, zodra het product is ingeschakeld.

### Aanwijzing:

De LED-werklamp brandt nog ca. 10 seconden na het uitschakelen van het product.

## 8.7 Toerental/aanhaalkoppel instellen (afb. 1)

1. Oefen enige druk uit op de aan/uit-schakelaar (7). Dit zorgt voor een laag toerental/aanhaalkoppel. Met toenemende druk op de aan/uit-schakelaar (7) wordt het toerental/aanhaalkoppel hoger.

### Aanwijzingen:

Het aanhaalkoppel is afhankelijk van het geselecteerde toerental en de slagduur.

De geïntegreerde motorrem zorgt voor een snelle stilstand.

### LET OP

Het feitelijk bereikte aanhaalkoppel moet worden gecontroleerd met een momentsleutel!

## 9 Werkinstructies

### Losdraaien

- Als de bouten/moeren erg vastzitten of verroest zijn, moeten ze "losgemaakt" worden met een wielspin\* of momentsleutel\*

## Aanhalen

### LET OP

De klopboormachine mag alleen worden gebruikt voor het losdraaien van bouten/moeren. Als bouten/moeren worden aangehaald met de klopboormachine, moet een hiervoor bestemde koppelbegrenzer\* worden gebruikt omdat anders de schroefverbinding kan worden beschadigd.

- Breng de bout/moer voor het aanhalen zorgvuldig in het schroefdraad.
- Haal de bouten/moeren waarvoor een koppelbegrenzing geldt (bijv. in het voertuigbereik met de specificaties van de voertuigfabrikant) alleen aan met een koppelbegrenzer die voor dit doel is gedefinieerd.

### Koppel

- Kleinere schroeven\*/bits\* kunnen worden beschadigd als u een te hoog koppel resp. een te hoog toerental instelt.

### WAARSCHUWING

Bouten/moeren met een momentsleutel\* op het door de fabrikant voorgeschreven koppel aanhalen resp. controleren!

\* = niet altijd meegeleverd!

## 10 Reiniging en onderhoud

### WAARSCHUWING

**Laat reparatie- en onderhoudswerkzaamheden, die niet in deze gebruikshandleiding beschreven staan, uitvoeren door onze gespecialiseerde werkplaats. Gebruik uitsluitend originele reserveonderdelen.**

### WAARSCHUWING

**Onjuist onderhoud of onjuiste reiniging kan letsel veroorzaken!**

### WAARSCHUWING

**Tijdens reinigings-, reparatie- en onderhoudswerkzaamheden kan het product onverwacht starten en letsel en brandwonden veroorzaken.**

- Schakel het product uit.
- Verwijder de accu.
- Laat het product afkoelen.
- Verwijder het inzetgereedschap.

### 10.1 Reiniging

1. Zorg dat de veiligheidsinrichtingen, de ventilatiesleuven en de motorbehuizing zo stof- en vuilvrij mogelijk zijn. Wrijf het product met een schone doek af en blaas deze met perslucht bij lage druk uit. Wij adviseren u, om het product direct na elk gebruik te reinigen.
2. Ventilatieopeningen moeten altijd vrij zijn.

3. Gebruik geen reinigingsmiddelen of oplosmiddelen; deze kunnen de kunststofonderdelen van het product aantasten. Zorg ervoor dat er geen water in het product kan komen.

### 10.2 Onderhoud

Het product is onderhoudsvrij.

In dit product bevinden zich geen onderdelen die door de gebruiker kunnen worden gerepareerd. Neem contact op met een gekwalificeerde specialist om het product te laten controleren en repareren.

- Controleer het product voor elk gebruik op zichtbare defecten, zoals losse, versleten of beschadigde onderdelen.

## 11 Opslag en transport

### WAARSCHUWING

**Gevaar voor verwondingen en brandwonden!**

Het product kan onverwacht starten en kan daardoor verwondingen veroorzaken.

- Schakel de motor uit voordat u reinigings- of onderhoudswerkzaamheden uitvoert.
- Laat de motor afkoelen.
- Verwijder de accu.

### 11.1 Opslag

**Vorbereiding voor de opslag**

1. Neem de accu voor een langere opslag (bijv. overwintering) uit het product.
2. Reinig en controleer het product op schade.
3. Bewaar de accu in semi-opgeladen toestand.
4. Controleer bij opslag elke drie maanden de oplaadstatus van de accu.

Bewaar het product en de bijbehorende accessoires op een donkere, droge en vorstvrije en voor kinderen ontoegankelijke plaats.

De optimale bewaartemperatuur ligt tussen 5 °C en 30 °C. Bewaar het product in de originele verpakking.

Dek het product af om het te beschermen tegen stof of vocht. Bewaar de gebruikshandleiding bij het product.

### 11.2 Transport

- Laat het product afkoelen.
- Bescherm het product tegen stoten, schokken en sterke trillingen, bijv. tijdens transport in voertuigen.
- Beveilig het product tegen wegglijden en kantelen.

## 12 Reparatie en reserveonderdelen bestellen

Let op dat bij dit product de volgende delen onderhevig zijn aan gebruiksmatige of natuurlijke slijtage, resp. de volgende delen als verbruiksmateriaal wordt gebruikt.

## LET OP

Conform de wetgeving voor productgaranties wordt er geen garantie geboden voor schade die ontstaan is door incorrecte reparaties of door het niet gebruiken van originele reserveonderdelen.

Neem contact op met een servicecentrum of een erkende specialist. Overeenkomstig geldt dit ook voor accessoires.

Reserveonderdelen en accessoires zijn verkrijgbaar bij ons servicecentrum. Scan hiertoe de QR-code op de titelpagina.

### 12.1 Bestelling van reserveonderdelen

Bij het bestellen van reserveonderdelen moeten de volgende gegevens worden vermeld:

- Modelaanduiding
- Artikelnummer
- Gegevens op het typeplaatje

#### Reserveonderdelen/accessoires

Accu SBP2.0 Artikelnr.:	7909201708
Accu SBP4.0 Artikelnr.:	7909201709
Oplader SBC2.4A Artikelnr.:	7909201710
Oplader SBC4.5A Artikelnr.:	7909201711
Oplader SDBC2.4A Artikelnr.:	7909201712
Oplader SDBC4.5A Artikelnr.:	7909201713
StarterKit SBSK2.0 Artikelnr.:	7909201720
StarterKit SBSK4.0 Artikelnr.:	7909201721

## 13 Afvalverwerking en hergebruik

### Aanwijzingen op de verpakking



De verpakkingsmaterialen zijn recyclebaar. Verpakkingen milieuvriendelijk afvoeren.

### Aanwijzingen voor het afvoeren van elektrische en elektronische apparatuur



**Afgedankte elektrische en elektronische apparatuur behoort niet bij het huishoudelijke afval, maar moeten worden ingezameld resp. gescheiden worden afgevoerd!**

- Afgedankte accu's die niet vast in het afgedankte apparaat zijn geïntegreerd, moeten vóór het afvoeren op niet-destructieve wijze worden verwijderd! Het afvoeren hiervan is geregeld in de wetgeving inzake batterijen.
- Eigenaars resp. gebruikers van elektrische en elektronische apparaten zijn wettelijk verplicht om na gebruik de batterijen en accu's in te leveren.
- De eindgebruiker is verantwoordelijk voor het wissen van persoonsgerelateerde gegevens op het af te voeren afgedankte apparaat!

- Het symbool van de doorgekruiste vuilnisbak betekent dat afgedankte elektrische en elektronische apparatuur niet bij het huishoudelijk afval mag worden gooid.

- Afgedankte elektrische en elektronische apparatuur kunnen bij de volgende punten kosteloos worden ingeleverd:

- Openbare afvalverwijderings- of inzamelpunten (bijv. gemeentewerven)
- Verkooppunten van elektrische apparaten (stationair en online), voor zover dealers verplicht zijn ze terug te nemen of dit vrijwillig aanbieden.
- Tot drie afgedankte elektronische apparaten per apparaattype, met een randlengte van niet meer dan 25 centimeter, kunnen gratis naar de fabrikant worden teruggebracht zonder eerst een nieuw apparaat van de fabrikant te hoeven kopen, of naar een ander erkend verzamelpunt in je omgeving worden gebracht.
- Voor verdere aanvullende terugnamevoorwaarden van de fabrikanten en distributeurs verzoeken wij u contact op te nemen met de betreffende klantenservice.

- Bij levering van een nieuw elektrisch apparaat door de fabrikant aan een particulier huishouden, kan de fabrikant op verzoek van de eindgebruiker zorgen voor het kosteloos afhalen van het afgedankte elektrische apparaat. Neem hiertoe contact op met de klantenservice van de fabrikant.

- Deze uitspraken zijn alleen geldig voor apparaten die in de landen van de Europese Unie worden geïnstalleerd en verkocht en die onder de Europese Richtlijn 2012/19/EU vallen. In landen buiten de Europese Unie kunnen andere voorschriften gelden voor het afvoeren van afgedankte elektrische en elektronische apparatuur.

### Aanwijzingen voor de lithium-ion accu's



**Accu's voor het afvoeren van het apparaat demonteer!**

- Gooi de accu's niet bij het huishoudelijk afval, in open vuur (explosiegevaar) of in water. Beschadigde accu's kunnen het milieu en uw gezondheid schaden, als er giftige dampen of vloeistoffen gaan lekken.
- Defecte of verbruikte accu's moeten overeenkomstig verordening (EU) 2023/1542 worden gerecycled.
- Lever de accu en de oplader in bij een afvalverwerkingsstation. De gebruikte kunststof- en metalen onderdelen kunnen per type gescheiden worden en zo worden gerecycled.
- Voer accu's in ontladen toestand af. Wij adviseren de polen af te plakken met tape om ze te beschermen tegen kortsluiting. Open de accu niet.
- Gooi uw accu's weg volgens de lokale voorschriften. Lever accu's in bij een afvalverwerkingsstation voor verbruikte accu's, waar ze milieuvriendelijk kunnen worden gerecycled. Neem hiertoe contact op met het plaatselijke afvalverwerkingsstation.

## 14 Verhelpen van storingen

Storing	Mogelijke oorzaak	Oplossing
Het product kan niet worden gestart.	Het accuvermogen is te zwak.	Laad de accu op.
	De accu is niet goed geplaatst.	Schuif de accu in de accu-houder. De accu klikt hoorbaar vast.
	De draairichtingsschakelaar staat in de middelste positie.	De draairichtingsschakelaar naar links of rechts drukken.

## 15 EU-conformiteitsverklaring

### Vertaling van de originele conformiteitsverklaring

#### Fabrikant:

Schepbach GmbH  
Günzburger Straße 69  
D-89335 Ichenhausen

Wij verklaren onder eigen verantwoordelijkheid dat het hier beschreven product voldoet aan de geldende richtlijnen en normen.

Merk: **SCHEPPACH**  
Art.-aanduiding: **1/4 inch accu klopboormachine - C-ID180-X**  
Art.nr. **5909245900**

#### EU-richtlijnen:

2014/30/EU, 2006/42/EG, 2011/65/EU\*,

\* Het hierboven beschreven onderwerp van deze verklaring voldoet aan de voorschriften van richtlijn 2011/65/EU van het Europese Parlement en de Raad van 8 juni 2011 omtrent de beperking van het gebruik van bepaalde gevaarlijke stoffen in elektrische en elektronische apparaten.

#### Toegepaste normen:

EN 62841-1:2015/A11:2022;  
EN 62841-2-2:2014;  
EN IEC 55014-1:2021;  
EN IEC 55014-2:2021

#### Documentatie gevolmachtigde:

Georg Kohler

Günzburger Str. 69  
D-89335 Ichenhausen  
Ichenhausen, 22.12.2025

Simon Schünk  
Division Manager Product Center

Andreas Pecher  
Head of Project Management

## 16 Garantievoorwaarden - Schepbach 20V IXES-serie

Herzieningsdatum 25-04-2024

#### Beste klant,

onze producten worden onderworpen aan een strenge kwaliteitscontrole. Mocht een product toch niet naar behoren functioneren, dan betreuren wij dit ten zeerste en verzoeken wij u contact op te nemen met onze serviceafdeling op het onderstaande adres. Wij helpen u ook graag

telefonisch via het servicenummer. De volgende informatie is bedoeld om u te helpen uw claim zonder problemen te verwerken en af te wikkelen.

#### Het volgende geldt voor de aanspraak op garantie:

- Deze garantievoorwaarden** regelen onze aanvullende fabrieksgarantieservices voor kopers (particuliere eindgebruikers) van nieuwe producten. De wettelijke garantieclaims worden niet beïnvloed door deze garantie. Dit is de verantwoordelijkheid van de dealer bij wie u het product hebt gekocht.
- De garantieservice** van de fabrikant dekt alleen defecten van een nieuw door u aangeschaft product die te wijten zijn aan een materiaal- of productiefout. Als er zich tijdens de garantieperiode materiaal- of fabricagefouten voordoen, zal de fabrikant als garantieverlener in het kader van deze garantie een van de volgende services naar keuze verlenen:
  - Gratis reparatie van het product
  - Gratis vervanging van het product door een product van gelijke waarde (evt. ook vervanging door een nieuw model als het originele product niet meer verkrijgbaar is).

Vervangen producten of onderdelen worden ons eigendom. Let erop dat onze producten volgens het beoogd gebruik niet voor bedrijfsmatige, ambachtelijke of beroepsmatige toepassingen zijn ontworpen. Een garantieclaim is daarom niet geldig als het product binnen de garantieperiode voor bedrijfsmatige, ambachtelijke of industriële doeleinden is gebruikt of aan een gelijkwaardige belasting is blootgesteld.

#### 3. Uitsluitend van onze garantieservices zijn:

- Schade aan het product veroorzaakt door het niet naleven van de montagehandleiding, onjuiste installatie, het niet naleven van de gebruikshandleiding (bijv. aansluiting op een verkeerde netspanning of stroomsoort) of de onderhouds- en veiligheidsvoorschriften of door het gebruik van het product onder ongeschikte omgevingsomstandigheden en door onvoldoende zorg en onderhoud.
- Schade aan het product veroorzaakt door verkeerd gebruik of onjuiste toepassing (zoals overbelasting van het product of gebruik van niet-goedgekeurd gereedschap of accessoires), binnendringen van vreemde voorwerpen in het product (zoals zand, stenen of stof), transportschade, gebruik van geweld of invloeden van buitenaf (zoals schade veroorzaakt door vallen).
- Schade aan het product of onderdelen van het product die te wijten is aan normale, gebruikelijke (operationele) of andere natuurlijke slijtage, evenals schade en/of slijtage van slijtageonderdelen.

- Defecten in het product die veroorzaakt zijn door het gebruik van accessoires, aanvullende onderdelen of reserveonderdelen die geen originele onderdelen zijn of die niet worden gebruikt zoals bedoeld.
- Producten waarop wijzigingen of aanpassingen zijn aangebracht.
- Kleine afwijkingen van de nominale toestand die onbeduidend zijn voor de waarde en bruikbaarheid van het product.
- Producten waaraan onbevoegde reparaties of herstelwerkzaamheden zijn uitgevoerd, in het bijzonder door een niet-geautoriseerde derde partij.
- Als de markering op het product of de identificatiegegevens van het product (machinesticker) ontbreken of onleesbaar zijn.
- Producten die sterk vervuild zijn en daarom door het servicepersoneel worden geweigerd.
- Schadeclaims en gevolgschade zijn over het algemeen uitgesloten van deze garantie.

4. **De garantieperiode** is normaal gesproken **5 jaar** (12 maanden voor accu's / oplaadbare accu's) en gaat in op de aankoopdatum van het product. De datum op de originele aankoopbon is doorslaggevend. Aanspraak op garantie moet telkens direct na het in kennis stellen worden ingediend. Het indienen van garantieclaims na het verstrijken van de garantieperiode is uitgesloten. De reparatie of vervanging van het product leidt niet tot een verlenging van de garantieperiode, noch start deze service een nieuwe garantieperiode voor het product of voor geïnstalleerde reserveonderdelen. Dit geldt ook bij services ter plaatse. Een voorwaarde voor een aanspraak op garantie is dat de fabrikant, als garantiEVERLENER, in staat wordt gesteld om het garantiegeval te onderzoeken door de betreffende goederen op verzoek van de fabrikant op te sturen. Voorkom beschadiging tijdens transport door middel van een geschikte verpakking. Het product in kwestie moet worden gereinigd en samen met een kopie van de aankoopbon, waarop de aankoopdatum en de productnaam vermeld moeten staan, naar het servicecentrum worden teruggestuurd. Als een product onvolledig wordt verzonden, zonder de volledige leveringsomvang, worden de ontbrekende accessoires gecrediteerd / in mindering gebracht in waarde als het product wordt omgeruild of terugbetaald. Gedeeltelijk of volledig gedemonteerde producten kunnen niet worden aanvaard als garantieclaim. In geval van een onterechte klacht of buiten de garantieperiode, draagt de koper over het algemeen de transportkosten en het transportrisico. **Meld een garantieclaim vooraf bij het servicecentrum (zie hieronder).** In principe wordt overeengekomen dat het defecte product met een korte beschrijving van het defect per georganiseerde retourzending of - in geval van reparatie buiten de garantieperiode - voldoende gefrankeerd, met inachtneming van de juiste verpakkings- en verzendrichtlijnen, naar het onderstaande serviceadres wordt gestuurd. **Houd er rekening mee dat uw product (afhankelijk van het model) om veiligheidsredenen vrij is van alle bedieningsmaterialen bij retourzending.** Het product dat naar ons Servicecentrum wordt gestuurd, moet zodanig worden verpakt dat schade aan het product waarover wordt geclaimd, tijdens het transport wordt voorkomen. Na een succesvolle

reparatie/vervanging sturen wij het product gratis naar u terug. Als producten niet kunnen worden gerepareerd of vervangen, kan een geldbedrag tot aan de aankoopprijs van het defecte product naar eigen goeddunken worden terugbetaald, rekening houdend met een eventuele aftrek voor slijtage. Deze garanties zijn uitsluitend bedoeld voor de oorspronkelijke particuliere koper en kunnen niet worden toegewezen of overgedragen.

5. **Verlenging van de garantieperiode tot 10 jaar:** Schepach biedt een extra garantiEVERLENING van 5 jaar op producten uit de Schepach 20V-serie. De garantieperiode voor deze producten bedraagt dus in totaal 10 jaar. Accu's / oplaadbare accu's, opladers en accessoires zijn hiervan uitgesloten. U kunt aanspraak maken op deze garantie-uitbreiding door uw Schepach-product uit dit assortiment uiterlijk 30 dagen na de aankoopdatum online te registreren op <https://garantie.schepach.com>. Na een succesvolle online registratie ontvangt u de bevestiging voor de artikelgerelateerde garantie-uitbreiding.
6. **Neem contact op met ons Servicecentrum om aanspraak te maken** op een garantieclaim.

**Gebruik bij voorkeur ons formulier op onze homepage:**

<https://shop.schepach.com/contact>

**Stuur geen producten naar ons op zonder eerst contact op te nemen met ons servicecentrum en ons te registreren.**

**Om aanspraak te kunnen maken op deze garanties moet u eerst contact opnemen met ons Servicecentrum.** Garantieclaims moeten vóór het verstrijken van de garantieperiode binnen 14 dagen na ontdekking van het defect worden ingediend. Hiervoor zijn de originele aankoopbon en, indien van toepassing, de bevestiging van de artikelgerelateerde garantie-uitbreiding nodig

7. **Verwerkingstijd** - in principe verwerken wij klachten binnen 14 dagen na ontvangst bij ons Servicecentrum. Als in uitzonderlijke gevallen de aangegeven verwerkingstijd wordt overschreden, zullen wij u hiervan tijdig op de hoogte stellen.
8. **Slijtageonderdelen zijn over het algemeen uitgesloten van garantie!** - Slijtagedelen zijn: a) meegeleverde, bevestigde en/of geïnstalleerde accu's en b) alle modelafhankelijke slijtagedelen (onder meer riemen, zaagbladen, inzetgereedschap, slijpschijven, filters, koolborstels enz.). De garantie geldt niet voor accu's of oplaadbare accu's die diep ontladen zijn of beschadigd zijn aan de behuizing of accu-aansluitingen.
9. **Kostenraming** - producten die niet of niet meer onder de garantie vallen, worden tegen betaling gerepareerd. Op verzoek aan ons Servicecentrum kunt u de defecte producten opsturen voor een kostenraming en, indien nodig, het Servicecentrum schriftelijke goedkeuring geven (per post, e-mail) voor de reparatie. Zonder reparatiegoedkeuring vindt er geen verdere verwerking plaats.

De **garantievoorwaarden** zijn alleen van toepassing in de versie die van kracht is op het moment van de claim en zijn te vinden op onze homepage ([www.scheppach.com](http://www.scheppach.com)), indien van toepassing. Bij vertalingen is altijd de Duitse versie doorslaggevend.

**Scheppach GmbH · Günzburger Str. 69 ·**

**89335 Ichenhausen (Duitsland)**

**Telefoon: +800 4002 4002 ·**

**E-mail: [customerservice.NL@scheppach.com](mailto:customerservice.NL@scheppach.com) ·**

**Internet: <https://www.scheppach.com>**







Wij behouden ons het recht voor om deze garantievoorwaarden te allen tijde zonder voorafgaande kennisgeving te wijzigen.

## Índice

1	Introducción.....	56
2	Uso previsto .....	57
3	Descripción del producto (fig. 1) .....	57
4	Volumen de suministro (fig. 1) .....	57
5	Desembalaje .....	57
6	Datos técnicos.....	57
7	Indicaciones de seguridad .....	58
8	Manejo .....	60
9	Indicaciones de trabajo .....	62
10	Limpieza y mantenimiento .....	62
11	Almacenamiento y transporte .....	62
12	Reparación y pedido de piezas de repuesto.....	63
13	Eliminación y reciclaje.....	63
14	Solución de averías.....	64
15	Declaración de conformidad UE .....	64
16	Condiciones de garantía - Serie Scheppach 20 V IXES.....	64
17	Plano de explosión.....	257

## Explicación de los símbolos en el producto

Este manual utiliza símbolos para llamar su atención sobre los posibles riesgos. Los símbolos de seguridad y explicaciones que acompañan a estos deben ser comprendidos perfectamente. Las propias advertencias no descartan ningún riesgo y no sustituyen las medidas correctas para prevenir accidentes.

	Antes de la puesta en marcha, leer y seguir el manual de instrucciones, así como las indicaciones de seguridad.
	Atención: La inobservancia de las señales de seguridad e indicaciones de advertencia adheridas al producto y de las indicaciones de seguridad y manejo puede provocar lesiones graves o incluso la muerte.
	Use gafas de protección.
	Utilice protección auditiva.
	En caso de formación de polvo, llevar protección respiratoria.
	Batería de iones de litio
	El producto cumple con las normativas europeas vigentes.



El producto cumple con las normativas serbias vigentes.

## Explicación de las palabras de señalización en el manual de instrucciones

### PELIGRO

Palabra de advertencia para indicar una situación de peligro inminente que, de no evitarse, provocará la muerte o lesiones graves.

### ADVERTENCIA

Palabra de advertencia para indicar una situación potencialmente peligrosa que, de no evitarse, podría provocar la muerte o lesiones graves.

### PRECAUCIÓN

Palabra de advertencia para indicar una situación potencialmente peligrosa que, de no evitarse, podría provocar lesiones leves o moderadas.

### ATENCIÓN

Palabra de advertencia para indicar una situación potencialmente peligrosa que, de no evitarse, podría provocar daños materiales al producto o a la propiedad.

## 1 Introducción

### Fabricante:

Scheppach GmbH

Günzburger Straße 69

D-89335 Ichenhausen (Alemania)

### Nota:

El fabricante de este producto, de acuerdo con la legislación alemana de responsabilidad sobre productos, no se hace responsable de los daños originados en este producto o causados por éste en los siguientes casos:

- Tratamiento incorrecto
- Inobservancia del manual de instrucciones
- Reparaciones efectuadas por personal técnico no autorizado, ajeno a nuestra empresa
- Montaje y sustitución de piezas de repuesto no originales
- Uso no conforme a lo previsto

### Observe lo siguiente:

El manual de instrucciones forma parte del producto y contiene indicaciones importantes para un funcionamiento seguro, adecuado y económico. Tenga en cuenta además las normativas nacionales vigentes. Lea atentamente todas las instrucciones de uso y seguridad antes de

utilizar el producto y útilcelo únicamente según lo descrito. Conserve las instrucciones y entréguelas junto con el producto si lo transfiere a otra persona.

## 2 Uso previsto

El producto ha sido diseñado para enroscar y aflojar tornillos, así como para apretar y aflojar tuercas. Con la función de percusión giratoria del producto, la potencia del motor se convierte en percusiones giratorias uniformes. El mecanismo de percusión se pone en marcha al apretar y al aflojar.

El producto solo debe utilizarse para el uso previsto. Se considerará inapropiado cualquier uso que vaya más allá. Los daños o lesiones de cualquier tipo producidos a consecuencia de lo anterior serán responsabilidad del usuario, no del fabricante.

El cumplimiento de las indicaciones de seguridad también forma parte del uso conforme al previsto, al igual que el manual de montaje y las instrucciones de funcionamiento en el manual de instrucciones.

Las personas que se ocupen del manejo y uso del producto deben estar familiarizadas con este e informadas sobre los posibles peligros.

Si el usuario hiciera modificaciones en el producto, el fabricante no se responsabilizará de ningún daño que ello pueda causar.

El producto debe usarse únicamente con piezas y accesorios originales del fabricante.

Deben observarse las prescripciones de seguridad, trabajo y mantenimiento del fabricante, así como las dimensiones indicadas en los Datos técnicos.

Recuerde que nuestros productos no están diseñados para usos comerciales, artesanales ni industriales. No concedemos ningún tipo de garantía si se utiliza el producto en empresas comerciales, artesanales o industriales, ni en actividades de características similares.

## 3 Descripción del producto (fig. 1)

1. Alojamiento de la herramienta
2. Casquillo de bloqueo
3. Batería\*
4. Soporte de la batería
5. Botón de desbloqueo (batería)
6. Luz de trabajo led
7. Interruptor de conexión/desconexión
8. Interruptor de sentido de giro
9. Clip de cinturón
10. Tornillo

\* = ¡No incluidos obligatoriamente en el volumen de suministro!

## 4 Volumen de suministro (fig. 1)

Pos.	Cantidad	Denominación
9.	1	Clip de cinturón
10.	1	Tornillo
	1	Atornilladora-taladradora de percusión de batería de 1/4 de pulgada
	1	Manual de instrucciones

## 5 Desembalaje

**⚠ ADVERTENCIA**

**El producto y los materiales de embalaje no son aptos como juguetes para niños.**

**Los niños no deben jugar con bolsas de plástico, láminas o piezas pequeñas. Existe peligro de atragantamiento y asfixia.**

- Abra el embalaje y extraiga el producto cuidadosamente.
- Retire el material de embalaje y los seguros de embalaje y transporte (si los hubiera).
- Compruebe la integridad del volumen de suministro.
- Compruebe que no haya daños de transporte en el producto y en los componentes de los accesorios. Notifique de inmediato cualquier daño detectado a la empresa de transporte encargada de entregar el producto. Las reclamaciones realizadas posteriormente no serán atendidas.
- Conserve el embalaje por si fuera preciso hasta la extinción del período de garantía.
- Familiarícese con el producto antes de su uso con ayuda del manual de instrucciones.
- Emplee únicamente piezas originales para los accesorios, las piezas de desgaste y piezas de repuesto. Puede encargar las piezas de repuesto a su proveedor técnico.
- Indique en los pedidos nuestro número de artículo, el tipo de producto y su año de construcción.

## 6 Datos técnicos

Tensión nominal	20 V
Números de revoluciones en régimen de marcha al ralentí $n_0$	0 - 2800 min <sup>-1</sup>
Número de revoluciones nominal	0 - 3600 bpm
Par de apriete máx.	180 Nm
Alojamiento de la herramienta	¼ de pulgada
Adecuado para tornillos metálicos	≤M8
Adecuado para tornillos de madera	≤8 mm Ø
Peso (sin batería)	1,3 kg

Reservado el derecho a introducir modificaciones técnicas.

### Ruidos y vibraciones

**⚠ ADVERTENCIA**

El ruido puede tener consecuencias graves para su salud. Si el ruido de la máquina supera los 85 dB, póngase una protección auditiva adecuada y asegúrese de que las personas que se encuentren cerca hagan lo mismo.

Los valores de emisión de ruidos y vibraciones han sido determinados según la norma EN 62841-1.

### Valores característicos de ruido

Nivel de presión acústica $L_{pA}$	76,2 dB
Incertidumbre de medición $K_{pA}$	3 dB

Nivel de potencia acústica $L_{WA}$	84,2 dB
Incertidumbre de medición $K_{PA}$	3 dB

**Valores característicos de vibración (vibración mano-brazo)**

Vibración $a_h$	0,571 m/s <sup>2</sup>
Incertidumbre de medición K	1,5 m/s <sup>2</sup>

El valor total de vibración indicado y el valor de emisión de ruidos indicado se han medido siguiendo un proceso de comprobación normalizado y pueden utilizarse para comparar una herramienta eléctrica con otra.

El valor de emisión de ruidos indicado y el valor total de vibración indicado también se pueden emplear para realizar una evaluación preliminar de la carga.

**⚠ ADVERTENCIA**

**Las emisiones de ruido y el valor de emisión de vibraciones pueden diferir de los valores indicados durante el uso real de la herramienta eléctrica, dependiendo del tipo y modo de uso de la misma, especialmente, del tipo de pieza de trabajo con el que se trabaje.**

Intente mantener lo más baja posible la carga. Medida a modo de ejemplo: limitación del tiempo de trabajo. Para ello, deben tenerse en cuenta todas las fracciones de los ciclos de funcionamiento (por ejemplo, tiempos en los que la herramienta eléctrica se encuentra desconectada, y tiempos en los que se encuentra conectada, pero funcionando sin carga).

## 7 Indicaciones de seguridad

**Indicaciones generales de seguridad para herramientas eléctricas**

**⚠ ADVERTENCIA**

**Lea todas las indicaciones de seguridad, instrucciones, ilustraciones y datos técnicos que acompañan a esta herramienta eléctrica.**

Si no se respetan las siguientes instrucciones, puede producirse una descarga eléctrica, un incendio y/o lesiones graves.

**Conservar todas las indicaciones de seguridad e instrucciones para futuros usos.**

El término empleado en las indicaciones de seguridad «herramienta eléctrica» se refiere tanto a las herramientas eléctricas conectadas a la red eléctrica (con línea de alimentación), como a las herramientas eléctricas que funcionan por batería (sin línea de alimentación).

### 1) Seguridad en el lugar de trabajo

- a) **Tenga su zona de trabajo ordenada y bien iluminada.** Las zonas de trabajo desordenadas o mal iluminadas pueden causar accidentes.
- b) **Con la herramienta eléctrica, no trabaje en entornos en peligro de explosión en los que haya líquidos, gases o polvos inflamables.** Las herramientas eléctricas producen chispas que pueden inflamar el polvo o los vapores.

- c) **Cuando use esta herramienta eléctrica, no permita que se acerquen niños u otras personas.** Al distraerse puede perder el control de la herramienta eléctrica.

### 2) Seguridad eléctrica

- a) **La clavija de conexión de la herramienta eléctrica debe ser compatible con la toma de enchufe. Bajo ningún concepto se debe modificar la clavija. No utilice adaptadores de conexión en las herramientas eléctricas con toma de tierra.** Las clavijas compatibles y sin modificar reducen el riesgo de una descarga eléctrica.
- b) **Evite el contacto corporal con las superficies conectadas a tierra tales como tuberías, calentadores, estufas y refrigeradores.** Existe un mayor riesgo de descarga eléctrica si su cuerpo está en contacto con la tierra.
- c) **Mantenga las herramientas eléctricas alejadas de la lluvia o la humedad.** La entrada de agua en la herramienta eléctrica aumenta el riesgo de una descarga eléctrica.
- d) **No modifique la finalidad del cable de conexión para cargar, colgar la herramienta eléctrica o para desenchufar la clavija de la toma de enchufe. Aleje el cable de conexión de fuentes de calor, de aceite, de bordes afilados o de componentes móviles.** Unos cables de conexión dañados o enredados aumentan el riesgo de una descarga eléctrica.
- e) **Si trabaja con una herramienta eléctrica al aire libre, emplee solo cables alargadores que también sean adecuados para zonas exteriores.** El uso de un cable alargador adecuado para zonas exteriores reduce el riesgo de una descarga eléctrica.
- f) **Si no se puede evitar el funcionamiento de la herramienta eléctrica en un entorno húmedo, emplee un interruptor de corriente de defecto.** El uso de un interruptor de protección de corriente residual reduce el riesgo de una descarga eléctrica.

### 3) Seguridad de las personas

- a) **Sea cuidadoso y preste atención a lo que hace, y realice con prudencia el trabajo con una herramienta eléctrica. No use ninguna herramienta eléctrica si está cansado o si está bajo el efecto de drogas, alcohol o medicamentos.** Un descuido durante el uso de la herramienta eléctrica puede causar lesiones graves.
- b) **Use equipo de protección individual y lleve siempre gafas de protección.** La utilización del equipo de protección individual, tales como mascarilla antipolvo, calzado de seguridad antideslizante, casco protector o protección auditiva, etc. adecuados al tipo de herramienta eléctrica y a su empleo reduce el riesgo de sufrir lesiones.
- c) **Evite una puesta en marcha accidental. Asegúrese de que la herramienta eléctrica se encuentre desconectada antes de cogerla o transportarla o conectarla a la alimentación de corriente y/o a la batería.** Si transporta la herramienta eléctrica con el dedo puesto en el interruptor o conecta la herramienta eléctrica a la toma de corriente estando ésta en posición de encendido, puede causar un accidente.

- d) **Antes de proceder al encendido de la herramienta eléctrica, retire cualquier herramienta de ajuste o llave de tuercas.** Una herramienta o una llave puesta en una pieza giratoria de la herramienta eléctrica pueden causar lesiones.
- e) **Evite posturas forzadas. Procure una buena estabilidad y mantenga siempre el equilibrio.** Así controlará mejor la herramienta eléctrica si surge una situación imprevista.
- f) **Use ropa adecuada. No use ropa holgada ni adornos. No acerque el cabello ni la ropa a las piezas móviles.** La ropa holgada, los adornos y el cabello largo pueden engancharse en las piezas móviles.
- g) **Si pueden instalarse dispositivos de aspiración y recogida de polvo, estos deberán conectarse y emplearse de forma correcta.** El uso de un aspirador de polvo puede reducir los riesgos derivados del polvo.
- h) **No se confíe ni ignore las reglas de seguridad de las herramientas eléctricas, ni siquiera en caso de estar familiarizado con la herramienta eléctrica por un uso frecuente de la misma.** Un manejo poco atento puede causar lesiones de extrema gravedad en fracciones de segundo.

#### 4) Uso y manejo de la herramienta eléctrica

- a) **No sobrecargue la herramienta eléctrica. Trabaje con la herramienta eléctrica adecuada.** Si usa la herramienta eléctrica adecuada, trabajará mejor y más seguro dentro del rango de potencia indicado.
- b) **No emplee una herramienta eléctrica con un interruptor defectuoso.** Una herramienta eléctrica que ya no se pueda conectar o desconectar de nuevo, es peligrosa y se debe reparar.
- c) **Retire la clavija de conexión de la toma de enchufe y/o retire una batería extraíble antes de realizar ajustes en el aparato, cambiar piezas intercambiables de la herramienta o guardar la herramienta eléctrica.** Esta medida de precaución evita el arranque involuntario de la herramienta eléctrica.
- d) **Mantenga las herramientas eléctricas que no utilice fuera del alcance de los niños. No deje utilizar la herramienta eléctrica a ninguna persona que no esté familiarizada con ella o que no haya leído estas instrucciones.** Las herramientas eléctricas son peligrosas si son utilizadas por personas sin experiencia.
- e) **Cuide con esmero las herramientas eléctricas y los insertos intercambiables de la misma. Compruebe que las piezas móviles funcionan bien y no se atascan, que no hay piezas rotas ni dañadas, y que la herramienta eléctrica funciona correctamente. Si hay alguna pieza dañada, repárela antes de usar la herramienta eléctrica.** Muchos accidentes se deben a herramientas eléctricas que no han recibido el debido mantenimiento.
- f) **Mantenga las herramientas de corte afiladas y limpias.** Las herramientas de corte con bordes cortantes y afilados conservadas cuidadosamente se atascan menos y son más fáciles de conducir.

- g) **Use la herramienta eléctrica, la herramienta intercambiable, etc. conforme a estas instrucciones. Tenga en cuenta las condiciones de trabajo y los trabajos que se deben realizar.** El uso de herramientas eléctricas para fines no previstos puede ser peligroso.
- h) **Mantenga las empuñaduras y sus superficies secas, limpias y libres de aceite y grasa.** Unas empuñaduras y unas superficies de agarre resbaladizas no permiten realizar un manejo y control seguro de la herramienta eléctrica en situaciones imprevistas.

#### 5) Uso y tratamiento de la herramienta alimentada por batería

- a) **Cargue las baterías solo con cargadores recomendados por el fabricante.** Si se usa un cargador adecuado para un determinado tipo de baterías, existe peligro de incendio en caso de emplearse unas baterías distintas.
- b) **Utilice únicamente las baterías previstas para las herramientas eléctricas.** El uso de otras baterías puede causar lesiones y peligro de incendio.
- c) **Mantenga las baterías que no estén en uso alejadas de clips, monedas, llaves, clavos, tornillos u otros pequeños objetos metálicos que puedan causar un puenteado de los contactos.** Un cortocircuito entre los contactos de la batería puede causar lesiones o incluso un incendio.
- d) **En caso de emplearse incorrectamente, puede salir un líquido de la batería. Evite el contacto. En caso de un conectado accidental, enjuáguese con abundante agua. Si el líquido entrara en contacto con los ojos, requiera inmediatamente la presencia de un médico o acuda a éste.** Los líquidos salidos de una batería pueden causar irritaciones de la piel o quemaduras.
- e) **No utilice una batería dañada o modificada.** Las baterías dañadas o modificadas pueden tener un comportamiento impredecible y provocar incendios, explosiones o peligro de lesiones.
- f) **No exponga la batería al fuego ni a temperaturas excesivas.** El fuego o las temperaturas superiores a 130 °C pueden provocar una explosión.
- g) **Siga todas las instrucciones de carga y nunca cargue la batería o la herramienta de batería fuera del rango de temperatura especificado en el manual de instrucciones.** La carga incorrecta o fuera del rango de temperatura permitido puede destruir la batería y aumentar el peligro de incendio.

#### 6) Servicio técnico

- a) **Encargue la reparación de su herramienta eléctrica solamente a personal técnico cualificado y únicamente con piezas de repuesto originales.** Así se garantizará que la herramienta eléctrica siga siendo segura.
- b) **Nunca repare baterías dañadas.** El mantenimiento de la batería en su totalidad únicamente debe ser realizado por el fabricante o punto de servicio al cliente autorizado.

## Instrucciones de seguridad para atornilladora-taladradora de percusión

- Póngase una protección auditiva durante el taladrado de percusión.** El efecto del ruido puede causar pérdida auditiva.
- Asegure la pieza de trabajo.** La fijación de una pieza de trabajo con dispositivos de sujeción o un tornillo de banco ofrece mayor seguridad que la mera sujeción manual.
- Sujete firmemente la herramienta eléctrica.** Al apretar y soltar tornillos, se pueden producir brevemente unos momentos de retroceso elevados.
- Espere hasta que la herramienta eléctrica se detenga antes de guardarla.** La herramienta intercambiable puede quedar atrapada y provocar la pérdida de control de la herramienta eléctrica.
- Sujete la herramienta eléctrica por las superficies de las asas o empuñaduras aisladas al efectuar trabajos en los que el tornillo pueda entrar en contacto con cables eléctricos ocultos o con el propio cable de conexión.** El contacto del tornillo con un cable conductor de la electricidad podría transmitir tensión eléctrica a las partes metálicas del aparato, causando así una descarga eléctrica.

### Riesgos residuales

El producto se ha construido de acuerdo con los últimos avances tecnológicos y las reglas técnicas de seguridad reconocidas. Aun así, pueden emanar determinados riesgos residuales durante el trabajo.

- Lesiones auditivas, cuando se utiliza sin la protección auditiva obligatoria.
- Los riesgos residuales pueden minimizarse si se tienen en cuenta las "indicaciones de seguridad" y el "uso previsto", así como el "manual de instrucciones".
- Utilice el producto tal y como se recomienda en este manual de instrucciones. De este modo conseguirá que su producto brinde el mejor rendimiento.
- Además, a pesar de todas las precauciones adoptadas puede seguir habiendo riesgos residuales no evidentes.

### ⚠ ADVERTENCIA

Esta herramienta eléctrica produce un campo electromagnético mientras funciona. Este campo puede perjudicar bajo circunstancias concretas implantes médicos activos o pasivos. Con el fin de reducir el peligro de lesiones graves o mortales, recomendamos a las personas con implantes médicos que consulten tanto a su médico como al fabricante del implante médico antes de manejar la herramienta eléctrica.

### ⚠ ADVERTENCIA

Si se usa para trabajos más prolongados, las vibraciones pueden causar alteraciones del riego sanguíneo en las manos de la persona que la use (fenómeno de Raynaud).

El fenómeno de Raynaud es una enfermedad de los vasos sanguíneos que produce espasmos en los capilares de los dedos de manos y pies. Las zonas afectadas dejan de recibir suficiente sangre y a causa de ello se ponen muy pálidas. El uso frecuente de productos que vibran puede causar daños neurológicos en personas que no tienen un buen riego sanguíneo (p. ej., en las personas fumadoras o diabéticas).

Si nota alguna dolencia extraordinaria, deje inmediatamente de trabajar y llame a un médico.

### ATENCIÓN

El producto forma parte de la serie IXES de 20 V y sólo puede utilizarse con pilas de esta serie. Las baterías solo pueden cargarse con cargadores de esta serie. Observe las instrucciones del fabricante.

### ⚠ ADVERTENCIA

**Siga las instrucciones de seguridad y de carga y uso correcto que figuran en el manual de instrucciones de su batería y cargador de la serie IXES de 20 V. Puede encontrar una descripción detallada del proceso de carga y más información en este manual.**

## 8 Manejo

La atornilladora-taladradora de percusión de batería tiene rotación derecha/izquierda, un soporte para puntas con hexágono interior de ¼ de pulgada y una luz de trabajo led.

Consulte las siguientes descripciones para conocer el funcionamiento de las unidades de control.

### ⚠ ADVERTENCIA

#### Peligro de lesiones

Retire la batería de la herramienta eléctrica antes de realizar cualquier trabajo en la misma (por ejemplo, mantenimiento, cambio de herramienta, etc.) y al transportarla y guardarla. Existe riesgo de lesiones si se acciona involuntariamente el interruptor de encendido/apagado.

### ATENCIÓN

Asegúrese de que la temperatura ambiente no supere los 50 °C y no descienda por debajo de -20 °C durante el trabajo.

### ATENCIÓN

El producto forma parte de la serie IXES de 20 V y sólo puede utilizarse con pilas de esta serie. Las baterías solo pueden cargarse con cargadores de esta serie. Observe las instrucciones del fabricante.

\* = ¡No incluidos obligatoriamente en el volumen de suministro!

## 8.1 Colocar el clip de cinturón (9)

1. Cuando no se esté utilizando el producto, este puede colgarse de un cinturón mediante su clip para cinturón integrado (9).
2. Atornille el clip para cinturón (9) con el tornillo (10) en el punto de atornillado derecho o izquierdo del producto, según sea necesario. Para ello, utilice un destornillador de estrella (no incluido en el volumen de suministro).

### Nota:

Asegúrese de que el producto esté apagado y asegurado contra una conexión accidental.

## 8.2 Coloque/retire la batería (3) del soporte de la batería (4) (fig. 1, 2)

### Colocar la batería

1. Coloque el interruptor de sentido de giro (8) en la posición central (bloqueo).
2. Coloque la batería (3) en el soporte de la batería (4). La batería (3) debe encajar de forma audible.

### Retirar la batería

1. Pulse el botón de desbloqueo (5) de la batería (3) para sacarla de su soporte (4).

## 8.3 Colocar/quitar la herramienta intercambiable (fig. 1)

 <b>PRECAUCIÓN</b>
No acerque las manos a la herramienta intercambiable cuando el producto esté en marcha.

1. Inserte un herramienta intercambiable\* en el alojamiento de la herramienta (1).
2. Para insertar la herramienta intercambiable\*, tire del casquillo de bloqueo (2) hacia atrás y deje que la herramienta intercambiable\* encaje en su sitio.
3. Para retirar de nuevo la herramienta intercambiable\*, tire del casquillo de bloqueo (2) hacia atrás y retire la herramienta intercambiable\*.

## 8.4 Prueba de funcionamiento (fig. 1)

### Nota:

Realice una prueba de funcionamiento sin carga antes de utilizar el aparato por primera vez y después de cada cambio de herramienta intercambiable. Desconecte inmediatamente el producto cuando la herramienta intercambiable se descentre, se produzcan vibraciones importantes o se oigan ruidos anómalos.

1. Antes de utilizar el aparato, compruebe que la herramienta intercambiable esté correctamente colocada, es decir, centrada en el casquillo de bloqueo (2).
2. Las puntas de atornillado se identifican en base a sus dimensiones y su forma. En caso de no estar seguro, compruebe primero si la punta encaja sin holgura en la cabeza del tornillo.

## 8.5 Ajustar el sentido de giro (fig. 1)

<b>ATENCIÓN</b>
El interruptor de sentido de giro solo debe accionarse en reposo.

Con el interruptor de sentido de giro, se puede seleccionar el sentido de giro del producto (rotación en sentido horario y antihorario) y asegurar el producto contra una conexión involuntaria. La flecha del interruptor del sentido de giro indica el sentido de trabajo.

1. Espere a que el producto se detenga.
2. Deslice el interruptor de sentido de giro (8) hasta la posición deseada:
  - **Hacia la derecha: Para atornillar tornillos y tuercas.** Pulse el interruptor de sentido de giro a la derecha, con la flecha apuntando hacia delante.
  - **Hacia la izquierda: Para aflojar tornillos y tuercas.** Pulse el interruptor de sentido de giro a la izquierda, con la flecha apuntando hacia atrás.
3. **Bloqueo de conexión:** Coloque el interruptor de sentido de giro en la posición central.

## 8.6 Interruptor de encendido/apagado (7) (fig. 1)

1. Para conectar el producto, pulse el interruptor de conexión/desconexión (7).
2. Para desconectarlo, suelte el interruptor de conexión/desconexión (7).  
Al colocar el interruptor de sentido de giro (8) en la posición central, el producto queda asegurado contra la conexión.

### 8.6.1 Luz de trabajo led (6) (fig. 1)

Este producto está equipado con una luz de trabajo led para iluminar el área de trabajo directa y mejorar la visibilidad en entornos poco iluminados.

 <b>PRECAUCIÓN</b>
No mire directamente la luz de trabajo led ni la fuente de luz.

1. La luz de trabajo led (6) se ilumina automáticamente en cuanto se enciende el producto.

### Nota:

La luz de trabajo led sigue iluminada durante unos 10 segundos después de apagar el producto.

## 8.7 Ajustar el número de revoluciones/par de apriete (fig. 1)

1. Ejercer una ligera presión sobre el interruptor de encendido/apagado (7). Esto provoca un número de revoluciones/par de apriete bajo. El número de revoluciones/par de apriete se incrementa al aumentar la presión sobre el interruptor de conexión/desconexión (7).

### Notas:

El par de apriete depende del número de revoluciones seleccionado y de la duración del impacto.

El freno motor integrado facilita una detención rápida.

## ATENCIÓN

El par de apriete real alcanzado debe comprobarse siempre con una llave dinamométrica.

## 9 Indicaciones de trabajo

### Aflojar

- Si los tornillos/tuercas están muy apretados u oxidados, deben “aflojarse” con una llave cruciforme\* o una llave dinamométrica\*

### Apretar

## ATENCIÓN

La atornilladora-taladradora de percusión solo debe utilizarse para aflojar tornillos/tuercas. No obstante, si se van a apretar tornillos/tuercas con la atornilladora-taladradora de percusión, se debe utilizar un limitador de par de apriete\* diseñado para este fin, ya que de lo contrario se podría dañar la unión atornillada.

- Introduzca con cuidado el tornillo/tuerca en la rosca antes de apretarlo.
- Apriete únicamente los tornillos/tuercas que estén sujetos a una especificación de par de apriete (por ejemplo, en el sector de la automoción debido a las especificaciones del fabricante del vehículo) con un limitador de par de apriete previsto a tal efecto.

### Par de giro

- Las puntas\*/los tornillos\* más pequeños pueden sufrir daños si se ajusta un par de giro demasiado elevado y/o un número de revoluciones excesivo.

## ⚠ ADVERTENCIA

Apriete o compruebe los tornillos/tuercas con una llave dinamométrica\* al par de apriete especificado por el fabricante.

\* = ¡No incluidos obligatoriamente en el volumen de suministro!

## 10 Limpieza y mantenimiento

### ⚠ ADVERTENCIA

**Encargue todos los trabajos de mantenimiento y reparación que no se describan en este manual de instrucciones a un taller especializado. Utilice únicamente piezas de repuesto originales.**

### ⚠ ADVERTENCIA

**Los trabajos de mantenimiento o limpieza inadecuados pueden causar lesiones.**

## ⚠ ADVERTENCIA

**Al realizar trabajos de limpieza, reparación y mantenimiento, el producto puede ponerse en marcha inesperadamente y causar lesiones y quemaduras.**

- Apague el producto.
- Retire la batería.
- Deje enfriar el producto.
- Retire la herramienta intercambiable.

## 10.1 Limpieza

1. En lo posible, mantenga los dispositivos de protección, las ranuras de aire y el cárter del motor libres de polvo y suciedad. Limpie el producto con un paño limpio o soplelo con aire comprimido a baja presión. Recomendamos limpiar el producto directamente después del uso.
2. Los orificios de ventilación deben estar siempre libres.
3. No utilice ningún producto de limpieza ni disolventes; estos podrían deteriorar las piezas de plástico del producto. Asegúrese de que no pueda entrar agua en el producto.

## 10.2 Mantenimiento

El producto no requiere mantenimiento.

En el interior de este producto no hay componentes que pueda reparar el propio usuario. Póngase en contacto con un especialista cualificado para que revise y repare el producto.

- Inspeccione el producto antes de cada uso con el fin de detectar defectos tales como piezas sueltas, desgastadas o dañadas.

## 11 Almacenamiento y transporte

### ⚠ ADVERTENCIA

#### Peligro de lesiones y quemaduras

El producto puede arrancar inesperadamente, provocando lesiones personales.

- Apague el motor antes de realizar cualquier trabajo de limpieza y mantenimiento.
- Deje que el motor se enfríe.
- Retire la batería.

## 11.1 Almacenamiento

### Preparación para el almacenamiento

1. Retire la batería del producto antes de un almacenamiento prolongado (p. ej., en invierno).
2. Limpie el producto e inspecciónelo en busca de daños.
3. Almacene la batería parcialmente cargada.
4. Compruebe el nivel de carga de la batería cada tres meses durante el almacenamiento.

Almacene el producto y sus accesorios en un lugar oscuro, seco y sin riesgo de heladas, donde no esté accesible a ningún niño.

La temperatura de almacenamiento óptima se da entre un rango de 5 °C a 30 °C.

Conserve el producto en su embalaje original. Cubra el producto para protegerlo del polvo o de la humedad. Guarde el manual de instrucciones junto con el producto.

## 11.2 Transporte

- Deje enfriar el producto.
- Proteja el producto contra golpes, impactos y vibraciones fuertes, p. ej. durante el transporte en vehículos.
- Asegure el producto para que no resbale ni vuelque.

## 12 Reparación y pedido de piezas de repuesto

Hay que tener en cuenta que los siguientes componentes de este producto están sometidos a desgaste natural o por el uso o que se requieren los siguientes materiales de consumo.

### ATENCIÓN

Según la ley de responsabilidad de los productos, no se asume ninguna responsabilidad por daños ocasionados por reparaciones no profesionales o por no utilizar piezas de repuesto originales.

Contrate a un servicio técnico o un profesional autorizado. Esto también es válido para las piezas de accesorios.

Encontrará las piezas de repuesto y los accesorios en nuestro centro de servicio. Para ello, escanee el código QR que aparece en la portada.

### 12.1 Pedido de piezas de repuesto

Al efectuar el pedido de piezas de repuesto, deben incluirse las siguientes indicaciones:

- Designación del modelo
- Número de artículo
- Datos de la placa de características

#### Piezas de repuesto / accesorios

Batería SBP2.0 - N.º de artículo:	7909201708
Batería SBP4.0 - N.º de artículo:	7909201709
Cargador SBC2.4A n.º de artículo:	7909201710
Cargador SBC4.5A n.º de artículo:	7909201711
Cargador SDBC2.4A n.º de artículo:	7909201712
Cargador SDBC4.5A n.º de artículo:	7909201713
Kit inicial SBSK2.0 n.º de artículo:	7909201720
Kit inicial SBSK4.0 n.º de artículo:	7909201721

## 13 Eliminación y reciclaje

### Notas sobre el embalaje



Los materiales de embalaje son reciclables. Deseche los embalajes de forma respetuosa con el medio ambiente.

### Notas sobre la eliminación de aparatos eléctricos y electrónicos



**Los residuos de equipos eléctricos y electrónicos no forman parte de la basura doméstica, sino que deben recogerse o eliminarse por separado.**

- Antes de la entrega, deben retirarse, libres de daños, las baterías usadas que no vengan instaladas de manera permanente en el aparato usado. Su eliminación está regulada por la ley alemana de baterías.
- Los propietarios o usuarios de aparatos eléctricos y electrónicos están legalmente obligados a devolverlas después de su uso.
- El usuario final es responsable de eliminar sus datos personales en el aparato usado que se va a desechar.
- El símbolo del contenedor con ruedas tachado significa que los equipos eléctricos y electrónicos no deben desecharse junto con la basura doméstica.
- Los residuos de equipos eléctricos y electrónicos se pueden entregar de forma gratuita en los siguientes lugares:
  - Puntos públicos de eliminación o recogida (p. ej., obras públicas municipales)
  - Puntos de venta de dispositivos electrónicos (físicos y online), siempre que los distribuidores comerciales estén obligados a retirarlos o los ofrecen voluntariamente.
  - Puede entregar hasta tres aparatos eléctricos usados por tipo de aparato, con una longitud máxima de canto de 25 centímetros, de forma gratuita sin necesidad de adquirir previamente un aparato nuevo del fabricante o bien llevarlos a otro punto de recogida autorizado en su zona.
  - En el correspondiente servicio de atención al cliente podrá encontrar condiciones de devolución adicionales de los fabricantes y distribuidores.
- Si el fabricante entrega un aparato eléctrico nuevo a un domicilio particular, el fabricante puede encargarse de que el aparato eléctrico usado sea recogido de forma gratuita a petición del usuario final. Para ello, póngase en contacto con el servicio de atención al cliente del fabricante.
- Estas declaraciones solo se aplican a los aparatos instalados y vendidos en los países de la Unión Europea y sujetos a la Directiva Europea 2012/19/UE. En países fuera de la Unión Europea, se pueden aplicar diferentes regulaciones a la eliminación de residuos de equipos eléctricos y electrónicos.

### Notas sobre las baterías de iones de litio



**Retire las pilas antes de deshacerse del aparato.**

- No arroje las baterías a la basura doméstica, al fuego (peligro de explosión) ni al agua. Las baterías deterioradas pueden dañar el medioambiente y su salud en caso de fuga de vapores o líquidos tóxicos.
- Las baterías defectuosas o agotadas deben reciclarse de acuerdo con la directiva (EU) 2023/1542.
- Devuelva la batería y el cargador a un centro de reciclaje. Las piezas de plástico y metal utilizadas pueden separarse por tipos y así reciclarse.

- Deshágase de las baterías en estado descargado. Recomendamos cubrir los polos con una tira adhesiva como protección ante un cortocircuito. No abra la batería.
- Elimine las baterías de acuerdo con las disposiciones locales. Entregue las baterías consumidas en un punto de recogida de baterías viejas donde se realice un reciclaje respetuoso con el medioambiente. Consulte a su empresa local de eliminación de residuos al respecto.

## 14 Solución de averías

Avería	Causa posible	Solución
El producto no se puede poner en marcha.	La capacidad de la batería es demasiado débil.	Cargue la batería.
	La batería no se ha insertado correctamente.	Coloque la batería en el soporte de la batería. La batería debe encajar de forma audible.
	El interruptor del sentido de giro está en la posición central.	Pulse el interruptor de sentido de giro hacia la izquierda o derecha.

## 15 Declaración de conformidad UE

### Traducción de la Declaración de conformidad original

#### Fabricante:

Scheppach GmbH  
Günzburger Straße 69  
D-89335 Ichenhausen

Declaramos, bajo nuestra exclusiva responsabilidad, que el producto aquí descrito cumple las directivas y normas aplicables.

Marca: **SCHEPPACH**  
Denominación del art.: **delAtornilladora-taladradora de percusión de batería de 1/4 de pulgada - C-ID180-X**  
N.º de art. **5909245900**

#### Directivas UE:

2014/30/UE, 2006/42/EG, 2011/65/EU\*,

\* El asunto descrito más arriba de la declaración cumple las disposiciones de la Directiva 2011/65/UE del Parlamento Europeo y el Consejo del 8 de junio de 2011 sobre restricciones a la utilización de determinadas sustancias peligrosas en aparatos eléctricos y electrónicos.

#### Normas aplicadas:

EN 62841-1:2015/A11:2022;  
EN 62841-2-2:2014;  
EN IEC 55014-1:2021;  
EN IEC 55014-2:2021

#### Apoderado de la documentación:

Georg Kohler  
Günzburger Str. 69  
D-89335 Ichenhausen  
Ichenhausen, 22.12.2025

Simon Schünk  
Division Manager Product Center

Andreas Pecher  
Head of Project Management

## 16 Condiciones de garantía - Serie Scheppach 20 V IXES

Fecha de revisión 25/04/2024

#### Estimado cliente:

Nuestros productos son sometidos a un estricto control de calidad. En caso de que un producto siga sin funcionar correctamente, lo lamentamos mucho y le rogamos que se ponga en contacto con nuestro servicio técnico en la dirección indicada a continuación. También estaremos encantados de atenderle por teléfono a través del número de servicio. Las siguientes indicaciones tienen por objeto ayudarle a garantizar una tramitación y liquidación sin problemas en caso de siniestro.

#### Para hacer valer las reclamaciones de garantía se aplica lo siguiente:

1. **Estas condiciones de garantía** regulan nuestros servicios adicionales de garantía del fabricante para compradores (usuarios finales particulares) de productos nuevos. Las reclamaciones de garantía legales no se ven afectadas por esta garantía. Estas son responsabilidad del distribuidor comercial al que compró el producto.
2. **La garantía del fabricante** solo cubre los defectos de un producto nuevo adquirido por usted que se deban a un defecto de material o de fabricación. Si se producen defectos de material o de fabricación durante el periodo de garantía, el fabricante, como garante, prestará uno de los siguientes servicios a su discreción dentro del ámbito de esta garantía:
  - Reparación gratuita de la mercancía
  - Sustitución gratuita de la mercancía por un artículo equivalente (si es necesario, también sustitución por un modelo posterior si la mercancía original ya no está disponible).

Los productos o las piezas sustituidos pasarán a ser de nuestra propiedad. Tenga en cuenta que nuestros productos no están diseñados para uso comercial, artesanal ni profesional. Por lo tanto, una reclamación de garantía no es válida si el producto se ha utilizado en operaciones comerciales, artesanales o industriales dentro del periodo de garantía o si se ha sometido a un esfuerzo equivalente.

3. **Quedan excluidos de nuestros servicios de garantía:**

- Daños en el producto causados por la inobservancia de las instrucciones de montaje, instalación incorrecta, inobservancia del manual de instrucciones (p. ej., conexión a una tensión de red o tipo de corriente incorrectos) o de las disposiciones de mantenimiento y seguridad o por el uso del producto en condiciones ambientales inadecuadas, así como por falta de cuidado y mantenimiento.
  - Daños en el producto causados por un uso incorrecto o inadecuado (como la sobrecarga del producto o el uso de herramientas o accesorios no homologados), la penetración de cuerpos extraños en el producto (como arena, piedras o polvo), daños de transporte, uso de la fuerza o influencias externas (como daños causados por caídas).
  - Daños en el producto o en partes del producto atribuibles al desgaste previsto, normal (de funcionamiento) u otro desgaste natural, así como daños y/o deterioro de piezas de desgaste.
  - Defectos en el producto causados por el uso de accesorios, suplementos o piezas de repuesto que no sean piezas originales o que no se utilicen según lo previsto.
  - Productos en los que se hayan realizado cambios o modificaciones.
  - Desviaciones menores del estado nominal que sean irrelevantes para el valor y la usabilidad del producto.
  - Productos en los que se hayan efectuado reparaciones por cuenta propia, en particular por un tercero no autorizado.
  - Si el marcado del producto o la información de identificación del producto (etiqueta adhesiva de la máquina) está ausente o es ilegible.
  - Productos que muestren una gran suciedad y, por tanto, sean rechazados por el personal de servicio.
  - En general, quedan excluidas de este servicio de garantía las reclamaciones por daños y perjuicios, así como los daños consecuenciales.
4. **El periodo de garantía** es regularmente de **5 años** (12 meses para pilas/baterías) y comienza con la fecha de compra del producto. La fecha que figura en el recibo de compra original es determinante. Las reclamaciones de garantía deben realizarse inmediatamente después de detectarse la necesidad de efectuarlas. Queda excluida la presentación de reclamaciones de garantía tras la expiración del periodo de garantía. La reparación o sustitución del producto no da lugar a una extensión del periodo de garantía, ni se inicia un nuevo periodo de garantía por este servicio para el producto o para cualquier pieza de repuesto instalada. Esto también se aplica a la utilización de servicios técnicos in situ. Un requisito previo obligatorio para reclamar la garantía es que el fabricante, como garante, pueda examinar el caso de garantía enviando la mercancía a petición suya. Hay que tener en cuenta que deben evitarse los daños durante el transporte utilizando un embalaje adecuado. El producto en cuestión debe presentarse o devolverse al centro de servicio al cliente en un estado limpio, junto con una copia del recibo de compra, que debe incluir la fecha de compra y la denominación del producto. Si un producto se devuelve incompleto, sin el volumen

de suministro completo, se descontará/deducirá el valor de los accesorios que falten si se sustituye el producto o se efectúa un reembolso. Los productos parcial o totalmente desmontados no se aceptarán como reclamación de garantía. En caso de reclamación injustificada o fuera del periodo de garantía, los gastos de transporte y el riesgo de transporte correrán generalmente a cargo del comprador. **Notifique con antelación al centro de servicio (véase a continuación) una reclamación de garantía.** Como norma general, se conviene que el producto defectuoso con una breve descripción del fallo se enviará mediante devolución organizada o, en caso de reparación fuera del periodo de garantía, con franqueo suficiente, observando las directrices de embalaje y envío correspondientes, a la dirección de servicio indicada a continuación. **Tenga en cuenta que su producto (según el modelo) debe estar sin material de operación en el momento de la devolución por razones de seguridad.** El producto enviado a nuestro centro de servicio debe embalarse de tal forma que se eviten daños en el producto reclamado durante el transporte. Tras la reparación/sustitución, le devolveremos el producto sin coste alguno. Si los productos no pueden ser reparados ni sustituidos, se puede hacer un reembolso monetario de hasta el precio de compra del producto defectuoso a nuestra entera discreción, teniendo en cuenta cualquier deducción por deterioro y desgaste. Estos servicios de garantía benefician únicamente al comprador particular original y no son cedibles ni transferibles.

5. **Extensión del periodo de garantía a 10 años:** Scheppach ofrece una extensión de garantía adicional de 5 años para los productos de la serie Scheppach 20 V. Con ello, el periodo de garantía total de estos productos asciende a 10 años. Se exceptúan pilas/baterías, cargadores y accesorios. Esta extensión de garantía puede reclamarse registrando su producto Scheppach de esta gama en línea en <https://garantie.scheppach.com> a más tardar 30 días desde la fecha de compra. Después de registrarse correctamente en línea, recibirá la confirmación de la extensión de la garantía relacionada con el artículo.
6. **Para presentar** su reclamación de garantía, **póngase en contacto con nuestro centro de servicio.**

**Utilice preferentemente el formulario de nuestra página web:**

<https://shop.scheppach.com/contact>

**No nos envíe ningún producto sin antes ponerse en contacto y registrarse en nuestro centro de servicio.**

**El contacto inicial con nuestro centro de servicio es un requisito previo obligatorio para hacer uso de estas declaraciones de garantía.** Las reclamaciones de garantía deben realizarse en un plazo de 14 días desde la constatación del defecto antes de que expire el periodo de garantía. Para ello, se requiere el recibo de compra original y, dado el caso, la confirmación de la extensión de la garantía relacionada con el artículo.

7. **Plazo de tramitación** - Por regla general, resolvemos las reclamaciones en un plazo de 14 días a partir de la recepción en nuestro centro de servicio. Si, en casos excepcionales, se supera el plazo de tramitación mencionado, le informaremos con la debida antelación.
8. **Por lo general, las piezas de desgaste quedan excluidas de la garantía.** - Las piezas de desgaste son:  
a) las pilas/baterías suministradas, adosadas y/o montadas, así como b) todas las piezas de desgaste dependientes del modelo (incluidas correas, hojas de sierra, herramientas de inserción, discos de amolado, filtros, cepillos de carbón, etc.; véase el manual de instrucciones). Quedan excluidas de la garantía las pilas o baterías muy descargadas o dañadas en la casa y/o en los polos de la batería.
9. **Estimación de costes** - Los productos que no estén o hayan dejado de estar cubiertos por la garantía serán reparados con cargo. Previa solicitud a nuestro centro de servicio, puede enviar los productos defectuosos para obtener una estimación de costes y, si es necesario, dar al centro de servicio su aprobación por escrito (por correo postal o electrónico) para la reparación. Sin la aprobación de la reparación, no se realizará ninguna otra tramitación.

**Las condiciones de garantía** solo son válidas en la versión vigente en el momento de la reclamación y pueden consultarse en nuestra página web ([www.scheppach.com](http://www.scheppach.com)) si procede.

En caso de traducciones, la versión alemana es siempre predominante.

**Scheppach GmbH - Günzburger Str. 69 –  
89335 Ichenhausen (Alemania)**

**Teléfono: +800 4002 4002 –**

**Correo electrónico:**

**customerservice.ES@scheppach.com –**

**Internet: <https://www.scheppach.com>**

Nos reservamos el derecho de modificar estas condiciones de garantía en cualquier momento y sin previo aviso.

## Índice

1	Introdução .....	67
2	Utilização correta .....	68
3	Descrição do produto (Fig. 1).....	68
4	Âmbito de fornecimento (Fig. 1).....	68
5	Desembalar .....	68
6	Dados técnicos.....	68
7	Indicações de segurança .....	69
8	Operação .....	71
9	Dicas de trabalho .....	72
10	Limpeza e manutenção.....	73
11	Armazenamento e transporte.....	73
12	Reparação e encomenda de peças de reposição .....	73
13	Eliminação e reciclagem .....	74
14	Resolução de problemas .....	75
15	Declaração de conformidade UE .....	75
16	Condições de garantia – Série Scheppach 20V IXES .....	75
17	Vista explodida.....	257

## Explicação dos símbolos no produto

A utilização de símbolos neste manual serve para chamar a sua atenção para potenciais riscos. Os símbolos de segurança e explicações associadas devem ser bem compreendidos. Os avisos em si não eliminam quaisquer riscos e não substituem medidas corretas para a prevenção de acidentes.

	Leia e siga o manual de utilização e as indicações de segurança antes da colocação em funcionamento!
	Atenção! A inobservância dos sinais de segurança e das indicações de aviso afixadas no produto, assim como das indicações de segurança e instruções de comando podem resultar em ferimentos graves ou mesmo fatais.
	Utilize óculos de proteção.
	Use proteção auditiva.
	Use uma proteção respiratória, em caso de formação de pó!
	Bateria de íons de lítio
	O produto cumpre as diretivas europeias em vigor.



O produto está em conformidade com as diretivas sérvias aplicáveis.

## Explicação das palavras de sinalização no manual de operação

### PERIGO

Palavra de sinalização para identificar uma situação iminente perigosa que, se não for evitada, resultará em morte ou ferimentos graves.

### AVISO

Palavra de sinalização para identificar uma situação potencialmente perigosa que, se não for evitada, poderá resultar em morte ou ferimentos graves.

### CUIDADO

Palavra de sinalização para identificar uma situação potencialmente perigosa que, se não for evitada, poderá resultar em ferimentos menores ou moderados.

### ATENÇÃO

Palavra de sinalização para identificar uma situação potencialmente perigosa que, se não for evitada, poderá resultar em danos materiais ao produto ou património/propriedade.

## 1 Introdução

### Fabricante:

Scheppach GmbH  
Günzburger Straße 69  
D-89335 Ichenhausen, Alemanha

### Nota:

De acordo com a legislação vigente relativa à responsabilidade pelos produtos, o fabricante deste produto não é responsável por danos que ocorram nele ou através dele nas seguintes situações:

- Manuseio incorreto
- Incumprimento do manual de instruções
- Reparções efetuadas por técnicos terceiros não autorizados
- Incorporação e substituição de peças sobresselentes que não sejam de origem
- Utilização incorreta

### Tenha em atenção:

O manual de operação é parte integrante do produto e contém indicações importantes relativas à operação segura, correta e económica. Observe igualmente os regulamentos nacionais em vigor. Leia atentamente todas as indicações de segurança e de operação antes da utiliza-

ção e utilize o produto apenas como descrito. Guarde o manual e transmita-o juntamente com o produto em caso de venda ou empréstimo do mesmo.

## 2 Utilização correta

O produto serve para enroscar e desenroscar parafusos e também para apertar e desapertar porcas. Com a função de aparafusamento de percussão do produto, a força do motor é convertida em impactos rotativos uniformes. O mecanismo percutor é utilizado tanto para apertar, como desapertar.

O produto só deve ser utilizado para a sua finalidade especificada. Qualquer outra utilização é considerada incorreta. Os danos ou ferimentos daí resultantes serão da responsabilidade do utilizador e não do fabricante.

Faz igualmente parte da utilização correta o cumprimento das indicações de segurança, assim como das instruções de montagem e das indicações de operação no manual de instruções.

As pessoas responsáveis pela operação e manutenção da ferramenta deverão estar familiarizadas com a mesma e ser instruídas relativamente aos possíveis perigos.

Qualquer alteração no produto isenta o fabricante de toda e qualquer responsabilidade por danos daí resultantes.

O produto só pode ser operado com peças e acessórios originais do fabricante.

As instruções de segurança e de manutenção, os procedimentos de trabalho do fabricante, bem como as dimensões constantes nos Dados Técnicos devem ser observados.

Tenha em atenção que os nossos produtos não foram construídos para utilização em ambientes comerciais, artesanais ou industriais. Não assumimos qualquer garantia, se o produto for utilizado em ambientes comerciais, artesanais, industriais ou equivalentes.

## 3 Descrição do produto (Fig. 1)

1. Porta-ferramentas
2. Manga de bloqueio
3. Bateria\*
4. Base da bateria
5. Botão de desbloqueio (bateria)
6. Luz de trabalho LED
7. Interruptor para ligar/desligar
8. Interruptor do sentido de rotação
9. Clipe para cinto
10. Parafuso

\* = Não obrigatoriamente incluídos no âmbito de fornecimento!

## 4 Âmbito de fornecimento (Fig. 1)

Pos.	Quanti- dade	Designação
9.	1 x	Clipe para cinto
10.	1 x	Parafuso
	1 x	Aparafusadora de percussão a bateria de 1/4 polegada
	1 x	Manual de operação

## 5 Desembalar

### AVISO

O produto e os materiais de embalagem não são brinquedos!

**As crianças não devem brincar com sacos de plástico, películas e peças pequenas! Risco de ingestão e asfixia!**

- Abra a embalagem e retire cuidadosamente o produto.
- Remova o material de embalagem, assim como as fixações de embalagem/transporte (se presentes).
- Verifique se o âmbito de fornecimento está completo.
- Inspeccione o produto e os acessórios quanto a danos de transporte. Informe imediatamente qualquer dano à empresa de transporte que efetuou a entrega do produto. Não são aceites reclamações tardias.
- Guarde a embalagem até ao fim do período de garantia, se possível.
- Antes da utilização, familiarize-se com o produto, recorrendo ao manual de instruções.
- Utilize apenas peças originais como acessórios e também como peças de desgaste e sobresselentes. Pode obter peças sobresselentes junto do seu revendedor especializado.
- No caso de encomendas, indique os números de referência, bem como o tipo e o ano de construção do produto.

## 6 Dados técnicos

Tensão nominal	20 V 
Velocidades em vazio $n_0$	0 - 2800 rpm
Velocidade de impacto nominal	0 - 3600 bpm
Binário máx.	180 Nm
Porta-ferramentas	¼ polegada
Adequado para parafusos para metal	≤ M8
Adequado para parafusos para madeira	≤ 8 mm Ø
Peso (sem bateria)	1,3 kg

Reservam-se alterações técnicas!

### Ruído e vibração

### AVISO

o ruído pode ter efeitos graves para a sua saúde. Caso o ruído da máquina ultrapasse os 85 dB, deve utilizar, assim como as outras pessoas que estejam perto da máquina, proteção auditiva adequada.

Os valores de ruído e vibração foram determinados de acordo com a norma EN 62841-1.

### Valores característicos do ruído

Nível de pressão sonora $L_{pA}$	76,2 dB
Incerteza de medição $K_{pA}$	3 dB
Nível de potência acústica $L_{wA}$	84,2 dB
Incerteza de medição $K_{pA}$	3 dB

### Valores característicos de vibração (balanço mão-brço)

Vibração $a_h$	0,571 m/s <sup>2</sup>
Incerteza de medição K	1,5 m/s <sup>2</sup>

O valor total de vibrações e o valor de emissão de ruído indicados foram medidos de acordo com um procedimento de ensaio normalizado e podem ser utilizados para comparar uma ferramenta elétrica com outra.

O valor de emissão de ruído e o valor total de vibrações indicados podem também ser usados para uma primeira estimativa da carga.

**⚠ AVISO**

**Os valores de emissão de ruído e o valor da emissão de vibrações poderão divergir dos valores indicados durante a utilização da ferramenta elétrica, consoante o tipo e a forma como a ferramenta elétrica é utilizada, especialmente conforme o tipo de peça de trabalho.**

Tente manter a carga o mais reduzida possível. Exemplo de medidas: limitação do tempo de trabalho. Devem ser tidas em conta todas as partes do ciclo de funcionamento (por exemplo, tempos nos quais a ferramenta elétrica está desligada e nos quais está ligada, mas a funcionar sem carga).

## 7 Indicações de segurança

### Indicações de segurança gerais para ferramentas elétricas

**⚠ AVISO**

**Leia todas as indicações de segurança, instruções, ilustrações e dados técnicos que vêm com esta ferramenta elétrica.**

O incumprimento das instruções que se seguem poderão causar choques elétricos, incêndio e/ou ferimentos graves.

#### Guarde todas as indicações de segurança e instruções para uso futuro.

O termo "ferramenta elétrica" utilizado nas indicações de segurança refere-se a ferramentas elétricas alimentadas pela rede elétrica (com cabo de alimentação) ou a ferramentas elétricas alimentadas por bateria (sem cabo de alimentação).

### 1) Segurança no posto de trabalho

- a) **Mantenha a sua área de trabalho limpa e bem iluminada.** Desordem ou áreas de trabalho não iluminadas podem provocar acidentes.
- b) **Não trabalhe com a ferramenta elétrica num ambiente potencialmente explosivo, no qual estejam presentes líquidos inflamáveis, gases ou poeiras.** As ferramentas elétricas geram faíscas, que podem inflamar a poeira ou os vapores.
- c) **Mantenha as crianças e outras pessoas afastadas enquanto usa a ferramenta elétrica.** Em caso de distração, pode perder o controlo da ferramenta elétrica.

### 2) Segurança elétrica

- a) **A ficha de ligação da ferramenta elétrica tem de caber na tomada. A ficha não deve ser modificada de forma alguma. Não utilize qualquer ficha de adaptador em conjunto com ferramentas elétricas com ligação à terra.** As fichas inalteradas e as tomadas adequadas diminuem o risco de um choque elétrico.
- b) **Evite o contacto do corpo com superfícies ligadas à terra, como tubos, aquecedores, fogões e frigoríficos.** Existe um risco elevado de choque elétrico se o seu corpo estiver ligado à terra.
- c) **Mantenha as ferramentas elétricas afastadas de chuva e humidade.** A penetração de água na ferramenta elétrica aumenta o risco de um choque elétrico.
- d) **Não use o cabo de ligação para transportar ou suspenção de uma ferramenta elétrica ou para desligar a ficha da tomada. Mantenha o cabo de ligação afastado de calor, óleo, bordas afiadas ou peças móveis.** Cabos de ligação danificados ou enrolados aumentam o risco de um choque elétrico.
- e) **Ao trabalhar com uma ferramenta elétrica ao ar livre, use apenas linhas de prolongamento que também sejam adequados para utilização no exterior.** A utilização de uma linha de prolongamento adequada para a área exterior diminui o risco de um choque elétrico.
- f) **Se for inevitável a operação da ferramenta elétrica num ambiente húmido, use um disjuntor diferencial.** A utilização de um disjuntor diferencial diminui o risco de um choque elétrico.

### 3) Segurança de pessoas

- a) **Mantenha-se atento, concentre-se no que está a fazer e proceda com sensatez ao trabalho com uma ferramenta elétrica. Não utilize qualquer ferramenta elétrica se estiver com sono ou sob a influência de álcool, drogas ou medicamentos.** Um instante de descuido durante a utilização da ferramenta elétrica pode provocar ferimentos graves.
- b) **Utilize sempre equipamento de proteção individual e óculos de proteção.** A utilização de equipamento de proteção individual, como máscara antipoeira, sapatos de segurança antiderrapantes, capacete de proteção ou proteção auditiva, dependendo do tipo e uso da ferramenta elétrica, reduz o risco de ferimentos.
- c) **Evite uma colocação em funcionamento involuntária. Assegure-se de que a ferramenta elétrica está desligada antes de a ligar à fonte de alimentação e/ou à bateria, receber corrente ou transportá-la.** Se tiver o dedo no interruptor quando estiver a transportar a ferramenta elétrica ou se conectar a ferramenta elétrica à fonte de alimentação, isso pode causar um acidente.
- d) **Remova as ferramentas de ajuste ou as chaves de caixa antes de ligar a ferramenta elétrica.** Uma ferramenta ou chave que se encontre numa peça rotativa da ferramenta elétrica pode causar ferimentos.

- e) **Evite uma posição do corpo anormal. Certifique-se de que se coloca numa posição segura e que mantém o equilíbrio em todos os momentos.** Assim, controla melhor a ferramenta elétrica em situações inesperadas.
- f) **Use vestuário adequado. Não use roupas largas ou joalheria. Mantenha o cabelo e a roupa afastados de peças móveis.** Roupas largas, joalheria ou cabelos longos podem ser capturados por peças móveis.
- g) **Se puderem ser montados equipamentos de aspiração e recolha de pó, certifique-se de que estes estão ligados e são usados corretamente.** A utilização de uma aspiração de pó pode reduzir riscos devido a pó.
- h) **Não se sinta seguro e nunca transgrida as regras de segurança para ferramentas elétricas, mesmo se estiver familiarizado com a ferramenta elétrica após uso frequente.** A atuação descuidada pode provocar lesões graves, dentro em frações de segundos.

#### 4) Utilização e manuseio da ferramenta elétrica

- a) **Não sobrecarregue a ferramenta elétrica. Utilize a ferramenta elétrica adequada para o seu trabalho.** Com a ferramenta elétrica correta, trabalha melhor e de forma mais segura na gama de desempenho especificada.
- b) **Não utilize qualquer ferramenta elétrica cujo interruptor esteja defeituoso.** Uma ferramenta elétrica que já não possa ser ligada ou desligada é perigosa e tem de ser reparada.
- c) **Desconete a ficha da tomada e/ou remova a bateria antes de efetuar quaisquer ajustes no aparelho, trocar insertos da ferramenta ou guardar a ferramenta elétrica.** Esta medida de precaução impede o arranque involuntário da ferramenta elétrica.
- d) **Guarde as ferramentas elétricas não utilizadas fora do alcance de crianças. Não permita a utilização desta ferramenta elétrica a pessoas que não estejam familiarizadas com ela ou não tenham lido estas instruções.** As ferramentas elétricas são perigosas se forem utilizadas por pessoas inexperientes.
- e) **Realize a manutenção das ferramentas elétricas e das ferramentas de colocação com cuidado. Verifique se as peças móveis funcionam na perfeição e não ficam presas, se peças estão partidas ou danificadas de forma a prejudicar a função da ferramenta elétrica. Mande reparar as peças danificadas antes de utilizar a ferramenta elétrica.** Muitos acidentes são causados por ferramentas elétricas com a manutenção mal realizada.
- f) **Mantenha as suas ferramentas de corte afiadas e limpas.** Ferramentas de corte com arestas de corte afiadas tratadas com cuidado emperram menos e são mais fáceis de usar.
- g) **Utilize ferramentas elétricas, acessórios, ferramentas de colocação, etc. de acordo com estas instruções. Tome em consideração as condições de trabalho e a atividade a ser realizada.** A utiliza-

ção de ferramentas elétricas para aplicações que não sejam as previstas pode conduzir a situações perigosas.

- h) **Mantenha as pegas e superfícies para segurar secas, limpas e livres de óleo e massa lubrificante.** Em situações imprevistas, pegas e superfícies para segurar escorregadias não permitem uma operação e controlo seguro da ferramenta elétrica.

#### 5) Utilização e manuseio da ferramenta a bateria

- a) **Carregue as baterias apenas com carregadores recomendados pelo fabricante.** Se utilizar um carregador adequado a um determinado tipo de bateria para carregar outras baterias, existe o perigo de incêndio.
- b) **Utilize apenas as baterias previstas para o efeito nas ferramentas elétricas.** A utilização de outras baterias pode levar a ferimentos e perigo de incêndio.
- c) **Mantenha a bateria não utilizada afastada de cliques, moedas, chaves, pregos, parafusos ou outros pequenos objetos metálicos que possam provocar uma ligação em ponte dos contactos.** Um curto-circuito entre os contactos da bateria pode causar queimaduras ou incêndio.
- d) **Em caso de utilização indevida, pode verter líquido da bateria. Evite o contacto com o mesmo. Em caso de contacto acidental, lave com água. Se o líquido entrar em contacto com os olhos, consulte adicionalmente um médico.** Líquido da bateria vazado poderá provocar irritações da pele ou queimaduras.
- e) **Não utilize uma bateria danificada ou alterada.** Baterias danificadas ou alteradas podem comportar-se de modo imprevisível e levar a um incêndio, a uma explosão ou um perigo de ferimentos.
- f) **Não exponha uma bateria ao fogo ou a altas temperaturas.** Fogo ou temperaturas superiores a 130 °C podem provocar uma explosão.
- g) **Siga todas as instruções de carregamento e nunca carregue a bateria ou a ferramenta a bateria fora da gama de temperaturas especificada no manual de instruções.** Um carregamento incorreto ou fora da gama de temperaturas permitida pode destruir a bateria e aumentar o perigo de incêndio.

#### 6) Assistência

- a) **A ferramenta elétrica só deve ser reparada por pessoal especializado, usando somente peças sobresselentes de origem.** Assim assegura-se que a segurança da ferramenta elétrica é mantida.
- b) **Nunca efetue uma manutenção de baterias danificadas.** Toda e qualquer manutenção de baterias deve ser feita pelo fabricante ou por um centro de manutenção autorizado.

#### Indicações de segurança para aparafusadoras de percussão

- a) **Use proteção auditiva ao aparafusar com percussão.** O ruído pode causar perda de audição.
- b) **Fixe a peça de trabalho.** Uma peça imobilizada com dispositivos de fixação ou torno de apertar está mais segura do que com as suas mãos.

- c) **Segure bem a ferramenta elétrica com firmeza.** Ao apertar e desapertar parafusos, podem ocorrer momentaneamente altos binários de reação.
- d) **Aguarde até a ferramenta elétrica ficar imobilizada antes de a pousar.** A ferramenta de colocação poderá ficar presa e provocar a perda de controle da ferramenta elétrica.
- e) **Ao executar trabalhos nos quais o parafuso possa tocar em cabos elétricos escondidos ou no próprio cabo de ligação, segure a ferramenta elétrica nas superfícies para segurar isoladas.** O contacto do parafuso com um cabo condutor de tensão pode colocar igualmente as peças metálicas do aparelho sob tensão e causar um choque elétrico.

## Riscos residuais

O produto foi construído segundo as mais recentes normas técnicas e as normas de segurança reconhecidas. No entanto, poderão surgir riscos residuais durante os trabalhos.

- Danos auditivos, se não for utilizada uma proteção auditiva prescrita.
- Os riscos residuais podem ser minimizados, se forem seguidas as "Indicações de segurança", a "Utilização correta" e as instruções de operação na sua totalidade.
- Utilize o produto tal como recomendado neste manual de operação. É assim que assegura que o seu produto tem um desempenho ótimo.
- Além disso, poderão existir riscos residuais não evidentes, apesar de terem sido tomadas todas as medidas relevantes.

### AVISO

Esta ferramenta elétrica cria um campo eletromagnético durante o funcionamento. Esse campo poderá, sob determinadas circunstâncias, afetar implantes médicos ativos e passivos. Para reduzir o risco de ferimentos graves ou mortais, recomendamos às pessoas com implantes médicos que consultem o seu médico e o fabricante do seu implante antes de operarem a ferramenta elétrica.

### AVISO

No caso de trabalhos mais prolongados, devido às vibrações nas mãos do operador (síndrome de Raynaud), poderão surgir problemas circulatórios.

A síndrome de Raynaud é uma doença vascular em que há violentas câibras dos pequenos vasos sanguíneos dos dedos das mãos e dedos dos pés. As áreas afetadas já não são suficientemente irrigadas com sangue e, assim, aparecem extremamente pálidas. A utilização frequente de produtos vibratórios pode causar danos nos nervos em pessoas cuja circulação sanguínea é deficiente (p. ex. fumadores ou diabéticos).

Se notar efeitos adversos incomuns, interrompa o trabalho imediatamente e consulte um médico.

### ATENÇÃO

O produto faz parte da série IXES de 20 V e só deve ser operado com baterias dessa série. As baterias só devem ser carregadas com carregadores dessa série. Observe as respetivas indicações do fabricante.

### AVISO

**Observe as indicações de segurança e indicações para o carregamento e utilização correta, que se encontram no manual de operação da sua bateria e carregador da série IXES de 20 V. Para uma descrição detalhada do procedimento de carregamento e para outras informações, consulte esse manual.**

## 8 Operação

A aparafusadora de percussão a bateria dispõe de rotação à direita e esquerda, um porta-bits com sextavado interno de ¼ de polegada e uma luz de trabalho LED.

Consulte a função dos elementos de comando nas descrições seguintes.

### AVISO

#### Perigo de ferimentos!

Retire a bateria antes de quaisquer trabalhos na ferramenta elétrica (p. ex. manutenção ou troca de ferramenta), assim como durante o seu transporte e armazenamento. Existe perigo de ferimentos em caso de um acionamento inadvertido do interruptor para ligar/desligar.

### ATENÇÃO

Certifique-se de que a temperatura ambiente não vai para além de 50 °C e -20 °C durante o trabalho.

### ATENÇÃO

O produto faz parte da série IXES de 20 V e só deve ser operado com baterias dessa série. As baterias só devem ser carregadas com carregadores dessa série. Observe as respetivas indicações do fabricante.

\* = Não obrigatoriamente incluídos no âmbito de fornecimento!

### 8.1 Montar o clipe para cinto (9)

1. Durante pausas no trabalho, o produto pode ser pendurado no cinto com o clipe para cinto (9) integrado.
2. Aparafuse o clipe para cinto (9) com o parafuso (10) no ponto de aparafusamento direito ou esquerdo do produto. Para isso, utilize uma chave Phillips (não incluída no âmbito de fornecimento).

#### Nota:

Certifique-se de que o produto está desligado e protegido contra uma ligação inadvertida.

## 8.2 Inserir/retirar a bateria (3) na/da base da bateria (4) (Fig. 1, 2)

### Colocar a bateria

1. Coloque o interruptor do sentido de rotação (8) na posição central (bloqueio).
2. Insira a bateria (3) na base da bateria (4). A bateria (3) encaixa de forma audível.

### Retirar a bateria

1. Prima o botão de desbloqueio (5) da bateria (3) e retire-a da base da bateria (4).

## 8.3 Aplicar/retirar a ferramenta de colocação (Fig. 1)

### CUIDADO

Mantenha as suas mãos longe da ferramenta de colocação, se o produto estiver em funcionamento.

1. Aplique a ferramenta de colocação\* no porta-ferramentas (1).
2. Para aplicar a ferramenta de colocação\*, puxe a manga de bloqueio (2) para trás e faça encaixar a ferramenta de colocação\*.
3. Para retirar novamente a ferramenta de colocação\*, puxe a manga de bloqueio (2) para trás e remova a ferramenta de colocação\*.

## 8.4 Teste de funcionamento (Fig. 1)

### Nota:

Execute um teste sem carga antes do primeiro trabalho e após cada troca de ferramenta de colocação. Desligue imediatamente o produto, se a ferramenta de colocação girar de modo não circular, se ocorrerem vibrações elevadas ou se ouvir ruídos involuntários.

1. Antes da operação, verifique se a ferramenta de colocação está corretamente aplicada, ou seja, se está assente centrada na manga de bloqueio (2).
2. As pontas roscadas estão identificadas com as suas dimensões e formato. Se não tiver a certeza, experimente sempre antecipadamente se a ponta assenta sem folga na cabeça do parafuso.

## 8.5 Ajustar o sentido de rotação (Fig. 1)

### ATENÇÃO

O interruptor do sentido de rotação só deve ser acionado com o produto imobilizado.

O interruptor do sentido de rotação permite seleccionar o sentido de rotação do produto (rotação para a direita e rotação para a esquerda) e bloquear o produto contra uma ligação indesejada. A seta no interruptor do sentido de rotação indica o sentido de trabalho.

1. Espere pela imobilização do produto.
2. Empurre o interruptor do sentido de rotação (8) para a posição desejada:
  - **Rotação para a direita: para enroscar parafusos e porcas.** Premir o interruptor do sentido de rotação à direita, com a seta para a frente.

- **Rotação para a esquerda: para desenroscar parafusos e porcas.** Premir o interruptor do sentido de rotação à esquerda, com a seta para trás.

3. **Bloqueio de ligação:** coloque o interruptor do sentido de rotação na posição central.

## 8.6 Interruptor para ligar/desligar (7) (Fig. 1)

1. Para ligar o produto, prima o interruptor para ligar/desligar (7).
2. Para desligar, solte o interruptor para ligar/desligar (7).  
Ao colocar o interruptor do sentido de rotação (8) na posição central, bloqueia o produto contra ligação.

### 8.6.1 Luz de trabalho LED (6) (Fig. 1)

Este produto está equipado com uma luz de trabalho LED, para iluminar a área de trabalho e para melhorar a visibilidade em ambientes mal iluminados.

### CUIDADO

Não olhe diretamente para a luz de trabalho LED ou para a fonte luminosa.

1. A luz de trabalho LED (6) acende-se automaticamente assim que o produto é ligado.

### Nota:

A luz de trabalho LED permanece acesa durante aprox. 10 segundos após a desconexão do produto.

## 8.7 Ajuste da velocidade/do binário de aperto (Fig. 1)

1. Exerça uma ligeira pressão no interruptor para ligar/desligar (7). Dessa forma, obtém-se uma baixa velocidade/um baixo binário de aperto. Aumentando a pressão no interruptor para ligar/desligar (7), aumenta a velocidade/o binário de aperto.

### Indicações:

O binário de aperto depende da velocidade selecionada e da duração do impacto.

O travão do motor integrado proporciona uma paragem rápida.

### ATENÇÃO

Por princípio, o binário de aperto efetivamente alcançado deve ser verificado com uma chave dinamométrica!

## 9 Dicas de trabalho

### Soltar

- No caso de parafusos presos fortemente ou enferrujados, para "soltar" os parafusos/porcas, deve-se usar uma chave de rodas em cruz\* ou uma chave dinamométrica\*

**Apertar**

**ATENÇÃO**

A aparafusadora de percussão deverá ser utilizada apenas para desapertar parafusos/porcas. No entanto, se for necessário apertar parafusos/porcas com a aparafusadora de percussão, deve-se um limitador de binário\* previsto para o efeito, uma vez que, de outro modo, o aparafusamento pode ficar danificado.

- Introduza cuidadosamente o parafuso/porca na rosca antes do aperto.
- Aperte os parafusos/porcas aos quais se aplique uma especificação de binário (p. ex., no setor automotivo, por especificações do fabricante do veículo) imprescindivelmente apenas com um limitador de binário previsto para o efeito.

**Binário**

- Os parafusos\* e pontas\* mais pequenos podem ficar danificados, se ajustar um binário de aperto demasiado alto ou uma velocidade demasiado alta.

**⚠ AVISO**

Reapertar ou verificar o binário de aperto especificado pelo fabricante para os parafusos ou porcas com uma chave dinamométrica\*!

\* = Não obrigatoriamente incluídos no âmbito de fornecimento!

**10 Limpeza e manutenção**

**⚠ AVISO**

**Confie os trabalhos de conservação e manutenção que não se encontrem descritos neste manual de operação a uma oficina especializada. Utilize apenas peças sobresselentes originais.**

**⚠ AVISO**

**Trabalhos de manutenção ou de limpeza incorretos podem causar ferimentos!**

**⚠ AVISO**

**Durante trabalhos de limpeza, reparação ou manutenção, o produto pode arrancar inesperadamente e, dessa forma, causar ferimentos e queimaduras.**

- Desligue o produto.
- Remova a bateria.
- Deixe o produto arrefecer.
- Retire a ferramenta de colocação.

**10.1 Limpeza**

1. Mantenha os dispositivos de segurança, as grelhas de ventilação e a estrutura do motor o mais livres possível de pó e sujidade. Limpe o produto com um pano limpo ou sobre-o com ar comprimido sob baixa pressão. Recomendamos a limpeza do produto imediatamente após cada utilização.

2. As aberturas de ventilação devem estar sempre desobstruídas.
3. Não utilize produtos de limpeza ou solventes; estes poderão ser agressivos para com as peças de plástico do produto. Certifique-se de que não penetra água no interior do produto.

**10.2 Manutenção**

O produto é livre de manutenção.

No interior deste produto não se encontram quaisquer peças que possam ser reparadas pelo utilizador. Contacte um especialista qualificado para verificar e reparar o produto.

- Antes de cada utilização, verifique o produto quanto a defeitos óbvios, tais como peças soltas, gastas ou danificadas.

**11 Armazenamento e transporte**

**⚠ AVISO**

**Perigo de ferimentos e risco de queimaduras!**

O produto pode arrancar inesperadamente e, dessa forma, causar ferimentos.

- Desligue o motor antes de quaisquer trabalhos de limpeza e manutenção.
- Deixe o motor arrefecer.
- Remova a bateria.

**11.1 Armazenamento**

**Preparação para o armazenamento**

1. Antes de um armazenamento prolongado (p. ex., para o inverno), retire a bateria do produto.
2. Limpe o produto e verifique se apresenta danos.
3. Armazene a bateria parcialmente carregada.
4. A cada três meses de armazenamento, verifique o estado de carga da bateria.

Armazene o produto e os respetivos acessórios num local escuro, seco e ao abrigo do gelo, bem como inacessível a crianças.

A temperatura de armazenamento ideal encontra-se entre 5°C e 30°C.

Guarde o produto na embalagem original.

Cubra o produto para o proteger contra pó ou humidade. Guarde o manual de instruções junto do produto.

**11.2 Transporte**

- Deixe o produto arrefecer.
- Proteja o produto contra embates, choques e fortes vibrações, por ex. ao transportar em veículos.
- Proteja o produto contra escorregamento e tombo.

**12 Reparação e encomenda de peças de reposição**

Deve-se ter em conta que as seguintes peças deste produto estão sujeitas a um desgaste consoante a utilização ou natural e que as peças seguintes são necessárias como consumíveis.

## ATENÇÃO

de acordo com a lei sobre a responsabilidade por produtos, o fabricante não assumirá qualquer responsabilidade por danos provocados por reparações incorretas ou pela não utilização de peças sobresselentes de origem.

Atribua a tarefa a um serviço de assistência ao cliente ou a um especialista autorizado. O mesmo se aplica aos acessórios.

Entre em contacto com o nosso centro de assistência para obter peças sobresselentes e acessórios. Para isso, utilize o código QR na capa.

### 12.1 Encomenda de peças de reposição

Ao encomendar peças sobresselentes, deve fornecer as seguintes informações:

- Designação do modelo
- Número de artigo
- Dados da placa de características

#### Peças sobresselentes / acessórios

N.º de artigo da bateria SBP2.0:	7909201708
N.º de artigo da bateria SBP4.0:	7909201709
N.º de artigo do carregador SBC2.4A:	7909201710
N.º de artigo do carregador SBC4.5A:	7909201711
N.º de artigo do carregador SDBC2.4A:	7909201712
N.º de artigo do carregador SDBC4.5A:	7909201713
N.º de artigo do StarterKit SBSK2.0:	7909201720
N.º de artigo do StarterKit SBSK4.0:	7909201721

## 13 Eliminação e reciclagem

### Notas relativas à embalagem



Os materiais de embalagem são recicláveis. Elimine as embalagens de forma respeitadora do ambiente.

### Notas sobre a eliminação de aparelhos elétricos e eletrónicos



**Os aparelhos elétricos e eletrónicos usados não pertencem no lixo doméstico, devendo ser alvo de uma recolha ou eliminação separadas!**

- As baterias usadas que não estejam montadas de modo fixo no aparelho usado devem ser retiradas sem as destruir antes da entrega do aparelho! A sua eliminação é regulada pela legislação relativa a baterias.
- Os proprietários ou utilizadores de aparelhos elétricos e eletrónicos são legalmente obrigados a devolver os mesmos após a sua utilização.

- O utilizador final tem a responsabilidade pela eliminação dos seus dados pessoais no aparelho usado a ser eliminado!
- O símbolo do caixote do lixo riscado significa que aparelhos usados elétricos ou eletrónicos não devem ser eliminados no lixo doméstico.
- Os aparelhos usados elétricos e eletrónicos podem ser entregues sem custos nos seguintes pontos:
  - Centros de recolha ou de eliminação públicos (p. ex. depósitos municipais)
  - Pontos de venda de aparelhos elétricos (lojas físicas e online), desde que o revendedor esteja obrigado a aceitar a devolução ou a aceite de livre vontade.
  - Pode entregar sem custos até três aparelhos eletrónicos usados com um comprimento de até 25 centímetros ao fabricante sem que tenha de comprar um aparelho novo ou a outro centro de recolha autorizado na sua vizinhança.
  - Para se informar acerca de condições de devolução adicionais dos fabricantes e distribuidores, queira entrar em contacto com o respetivo serviço de apoio ao cliente.
- Em caso de fornecimento de um aparelho elétrico novo por parte do fabricante a um domicílio, este pode efetuar a recolha sem custos do aparelho elétrico usado a pedido do utilizador final. Para tal, entre em contacto com o serviço de apoio ao cliente do fabricante.
- Estas declarações são apenas válidas para aparelhos que sejam instalados e vendidos nos países da União Europeia e que estejam sujeitos à Diretiva Europeia 2012/19/UE. Em países fora da União Europeia, a eliminação de aparelhos usados elétricos e eletrónicos poderá estar regulada por outra legislação divergente.

### Notas sobre baterias de iões de lítio



**Desmontar a bateria antes da eliminação do aparelho!**

- Não atire a bateria para o lixo doméstico, para o fogo (perigo de explosão) ou para a água. Baterias danificadas podem prejudicar o ambiente e a sua saúde, caso ocorra uma fuga de vapores ou líquidos tóxicos.
- Baterias com defeito ou gastas devem ser recicladas em conformidade com o Regulamento (UE) 2023/1542.
- Entregue a bateria e o carregador a um ponto de reciclagem. As peças de plástico e de metal utilizadas podem ser separadas, tal possibilitando a sua reciclagem.
- Elimine baterias no estado descarregado. Recomendamos a cobertura dos polos com fita adesiva, para proteger contra um curto-circuito. Não abra a bateria.
- Elimine baterias de acordo com as normas locais. Entregue baterias a um ponto de recolha de baterias usadas, onde elas poderão ser recicladas. Para isto, consulte o serviço local de recolha de resíduos.

## 14 Resolução de problemas

Falha	Causa possível	Resolução
O produto não arranca.	A potência da bateria é demasiado fraca.	Carregue a bateria.
	A bateria não está corretamente colocada.	Insira a bateria na base da bateria. A bateria encaixa de forma audível.
	O interruptor do sentido de rotação encontra-se na posição central.	Prima o interruptor do sentido de rotação para a esquerda ou para a direita.

## 15 Declaração de conformidade UE

### Tradução da declaração de conformidade original

#### Fabricante:

Scheppach GmbH  
Günzburger Straße 69  
D-89335 Ichenhausen

Declaramos, à nossa exclusiva responsabilidade, que o produto aqui descrito está em conformidade com as diretrizes e normas aplicáveis.

Marca: **SCHEPPACH**  
Designação do artigo: **Aparafusadora de percussão a bateria de 1/4 polegada - C-ID180-X**

N.º art. **5909245900**

#### Diretivas UE:

2014/30/UE, 2006/42/EG, 2011/65/EU\*,

\* O objeto da declaração descrito acima cumpre com as normas da diretiva 2011/65/UE do Parlamento Europeu e do Conselho de 8 de junho de 2011 relativamente à restrição da utilização de determinadas substâncias perigosas em equipamentos elétricos e eletrónicos.

#### Normas aplicadas:

EN 62841-1:2015/A11:2022;  
EN 62841-2-2:2014;  
EN IEC 55014-1:2021;  
EN IEC 55014-2:2021

#### Representante autorizado responsável pela documentação:

Georg Kohler  
Günzburger Str. 69  
D-89335 Ichenhausen  
Ichenhausen, 22.12.2025

  
Simon Schünk  
Division Manager Product Center

  
Andreas Pecher  
Head of Project Management

## 16 Condições de garantia – Série Scheppach 20V IXES

Data de revisão 25.04.2024

#### Prezado cliente,

os nossos produtos são submetidos a um rigoroso controlo de qualidade. No entanto, se um produto não funcionar na perfeição, lamentamos profundamente o facto e

pedimos-lhe para entrar em contacto com o nosso serviço de assistência, através do endereço indicado abaixo. Estamos igualmente à sua disposição através do número de telefone de assistência. As recomendações seguintes deverão ser-lhe úteis para um processamento e regularização sem problemas em caso de danos.

#### É válido o seguinte para a validação de reivindicações de garantia:

- Estas condições de garantia** regem as nossas prestações adicionais de garantia do fabricante para compradores (consumidores finais particulares) de novos produtos. Os direitos de garantia legais não são afetados por esta garantia. Os mesmos são da responsabilidade do revendedor a quem o produto foi adquirido..
- As prestações de garantia** do fabricante estendem-se exclusivamente a deficiências num produto novo adquirido pelo cliente e que sejam devidas a um defeito de material ou de fabrico. Se, durante o período de garantia, ocorrerem defeitos de material ou de fabrico, na sua qualidade de garante no âmbito desta garantia, o fabricante assegura, à sua discrição, uma das seguintes prestações:
  - Reparação gratuita da mercadoria
  - Troca gratuita da mercadoria por um artigo de valor equivalente (eventualmente, também troca por um modelo mais recente, desde que a mercadoria original já não esteja disponível).

Os produtos ou peças substituídos passarão a ser nossa propriedade. Tenha em consideração que, de acordo com a finalidade, os nossos produtos não foram construídos para utilização em ambientes comerciais, artesanais ou profissionais. Por esse motivo, a garantia não se aplica, se o produto tiver sido utilizado para fins comerciais, artesanais ou industriais ou tiver sido exposto a exigências equivalentes dentro do período da garantia.

- Excetua-se das nossas prestações de garantia:**
  - Os danos no produto resultantes da inobservância das instruções de montagem, de uma instalação incorreta, da inobservância do manual de instruções (p. ex., ligação a uma tensão de corrente ou tipo de corrente errados) ou das recomendações de manutenção e segurança, bem como devido à utilização do produto sob condições ambientais inadequadas ou a cuidados e manutenção insuficientes.
  - Danos no produto resultantes de uma utilização indevida ou inadequada (como, p. ex., sobrecarga do produto ou utilização de ferramentas ou acessórios não admissíveis), da penetração de corpos estranhos no produto (como, p. ex., areia, pedras

ou pó), de danos de transporte, do emprego de força ou de efeitos externos (como, p. ex., danos por queda).

- Danos no produto ou partes do produto que se devam a um desgaste conforme à finalidade, habitual (inerente ao funcionamento) ou natural, bem como a danos e/ou deterioração de peças de desgaste.
- Deficiências no produto provocadas pela utilização de acessórios, complementos ou peças sobresselentes não originais ou que não sejam conformes à finalidade.
- Produtos nos quais se realizaram alterações ou modificações.
- Desvios mínimos das características nominais irrelevantes para o valor e aptidão para a utilização do produto.
- Produtos nos quais se tenham realizado reparações arbitrárias ou outras, em particular, por terceiros não autorizados.
- Quando a identificação no produto ou as informações de identificação do produto (autocolante na máquina) estejam ausentes ou ilegíveis.
- Produtos que apresentem forte sujidade e, por conseguinte, sejam rejeitados pelo pessoal da assistência.
- Em geral, os pedidos de indemnização e danos consequenciais estão excluídos destas prestações de garantia.

4. **Por norma, o período de garantia é de 5 anos** (12 meses, no caso das baterias), iniciando-se na data de compra do produto. É determinante a data no recibo de compra original. Os direitos de garantia devem ser acionados sem demora após a respetiva tomada de conhecimento. A validação de reivindicações de garantia deixa de ter efeito após o fim do período de garantia. A reparação ou substituição do produto não ocasiona um prolongamento do período de garantia nem é iniciado um novo período de garantia resultante da intervenção no produto ou para eventuais peças sobresselentes montadas. Tal é igualmente válido caso se recorra à assistência local. Uma reivindicação dos direitos de garantia pressupõe que o fabricante, na qualidade de garante, possa examinar o objeto da garantia através do envio da mercadoria a seu pedido. Devem-se tomar medidas, por meio de uma embalagem adequada, para evitar que ocorram danos durante o percurso de transporte. O produto em causa deve ser apresentado ou enviado ao centro de assistência em bom estado de limpeza, acompanhado de uma cópia do recibo de compra especificando a data de compra e a designação do produto. Se um produto for enviado incompleto, sem o âmbito de fornecimento integral, o valor dos acessórios em falta será faturado / deduzido, caso o produto seja substituído ou se realize um reembolso. Os produtos total ou parcialmente desmontados não podem ser aceites como reclamação de garantia. Em caso de reclamação não justificada ou fora do período da garantia, por norma, os custos de transporte e o risco de transporte são assumidos pelo comprador. **É favor comunicar previamente uma reclamação de garantia ao centro de assistência (ver abaixo).** Regra geral, fica acordado que o produto avariado é enviado com uma

breve descrição da avaria para o endereço de assistência abaixo indicado ao abrigo de uma devolução organizada ou, em caso de reparação fora do período da garantia, devidamente franqueado, respeitando as correspondentes orientações de embalagem e expedição. **Por motivos de segurança, certifique-se de que o seu produto (dependendo do modelo) está isento de todos os suprimentos operacionais quando é devolvido.** Qualquer produto enviado ao nosso centro de assistência deve ser embalado de modo a evitar danos no produto reclamado durante o transporte. Depois de se realizar a reparação / substituição, enviar-lhe-emos o produto gratuitamente. Se os produtos não puderem ser reparados ou substituídos, existe a possibilidade de, ao nosso critério, reembolsar um valor no montante do preço de compra do produto defeituoso, considerando uma dedução devido à deterioração e ao desgaste. Estas prestações de garantia aplicam-se apenas aos primeiros compradores particulares e não são transferíveis nem transmissíveis.

5. **Prolongamento do período de garantia para 10 anos:** A Scheppach oferece um prolongamento adicional da garantia de 5 anos para produtos da série Scheppach 20V. Assim, o período de garantia para estes produtos é de 10 anos, no total. Excluem-se as baterias / acumuladores, carregadores e acessórios. Este prolongamento da garantia pode ser acionado, registando o produto Scheppach desta gama em <https://garantie.scheppach.com>, o mais tardar, 30 dias após a data de compra. Depois de realizar o registo online, receberá a confirmação do prolongamento da garantia referente ao produto.
6. **Para reivindicar o seu direito de garantia, é favor contactar o nosso centro de assistência.**

Utilize, de preferência, o formulário na nossa homepage:

<https://shop.scheppach.com/contact>

**Agradecemos que não nos envie qualquer produto sem nos contactar previamente e efetuar o registo no nosso centro de assistência.**

**Para reivindicar estas garantias, o primeiro contacto com o nosso centro de assistência é absolutamente imprescindível.** As reivindicações de garantia devem ser acionadas antes de expirar o prazo de garantia, no prazo de 14 dias após deteção da deficiência. Para tal, é necessário o recibo de compra original e, eventualmente, a confirmação do prolongamento da garantia referente ao artigo.

7. **Tempo de processamento** - Regra geral, as reclamações enviadas são processadas no prazo de 14 dias após entrada no nosso centro de assistência. Se, em casos excecionais, o tempo de processamento referido for excedido, o cliente será informado atempadamente.
8. **Regra geral, as peças de desgaste são excluídas da garantia!** - Por peças de desgaste, entendem-se: a) baterias / acumuladores fornecidos integrados e/ou instalados, bem como b) todas as peças de desgaste relacionadas com o modelo (entre outras, correias, lâminas de serra, ferramentas de aplicação, discos abrasivos, filtros, escovas de carvão, etc. - ver o ma-

nual de instruções). Excluem-se das prestações de garantia as baterias ou acumuladores totalmente descarregados ou danificados no invólucro ou respetivos polos.

9. **Estimativa de custos** - Reparamos os produtos não abrangidos ou já não abrangidos pelas prestações de garantia mediante um custo. Em concertação com o nosso centro de assistência, pode enviar os produtos avariados para uma estimativa de custos e, eventualmente, autorizar por escrito (por correio, e-mail) que o centro de assistência proceda à reparação. Sem autorização de reparação, não se realizará qualquer outro procedimento.

**As condições de garantia** são aplicáveis apenas na versão atual no momento da reclamação e, se necessário, podem ser consultadas na nossa homepage ([www.scheppach.com](http://www.scheppach.com)). No caso de traduções, prevalece sempre a versão alemã.

**Scheppach GmbH · Günzburger Str. 69 ·**

**89335 Ichenhausen (Alemanha)**

**Telefone: +800 4002 4002 ·**

**E-mail: [customerservice.PT@scheppach.com](mailto:customerservice.PT@scheppach.com) ·**

**Internet: <https://www.scheppach.com>**







Reservamo-nos permanentemente quaisquer alterações a estas condições de garantia sem aviso prévio.

## Obsah

1	Úvod.....	78
2	Použití v souladu s určením.....	78
3	Popis výrobku (obr. 1).....	79
4	Rozsah dodávky (obr. 1).....	79
5	Rozbalení.....	79
6	Technické údaje.....	79
7	Bezpečnostní pokyny.....	80
8	Obsluha.....	82
9	Pracovní pokyny.....	83
10	Čištění a údržba.....	83
11	Skladování a přeprava.....	84
12	Oprava a objednávka náhradních dílů.....	84
13	Likvidace a recyklace.....	84
14	Odstraňování poruch.....	85
15	EU prohlášení o shodě.....	85
16	Záruční podmínky – Scheppach série 20V IXES.....	85
17	Rozpadový výkres.....	257

## Vysvětlení symbolů na výrobku

Symbole použité v této příručce vás mají upozornit na možná rizika. Bezpečnostní symboly a vysvětlivky, které je provázejí, musejí být přesně pochopeny. Samotné varování rizika neodstraní a nemohou nahradit správná opatření pro prevenci úrazů.

	Před uvedením do provozu si přečtěte a dodržujte návod k obsluze a bezpečnostní pokyny!
	Pozor! Nedodržování bezpečnostních značek a výstražných upozornění umístěných na výrobku, a také nedodržování bezpečnostních a provozních pokynů může vést k vážným zraněním a dokonce k úmrtí.
	Používejte ochranné brýle.
	Noste ochranu sluchu.
	Bude-li se při práci prášit, noste ochranu dýchacích cest!
	Lithium-iontový akumulátor
	Výrobek odpovídá platným evropským směrnicím.
	Výrobek odpovídá platným srbským směrnicím.

## Vysvětlení signálních slov v návodu k obsluze

### NEBEZPEČÍ

Signální slovo označující bezprostředně nastávající nebezpečnou situaci, která může mít za následek smrt nebo vážné zranění, pokud se jí nezabrání.

### VAROVÁNÍ

Signální slovo označující potenciálně nebezpečnou situaci, která by mohla mít za následek smrt nebo vážné zranění, pokud se jí nezabrání.

### OPATRNĚ

Signální slovo označující potenciálně nebezpečnou situaci, která by mohla mít za následek lehké nebo středně těžké zranění, pokud se jí nezabrání.

### POZOR

Signální slovo označující potenciálně nebezpečnou situaci, která by mohla mít za následek poškození výrobku nebo vlastnictví/majetku.

## 1 Úvod

### Výrobce:

Scheppach GmbH  
Günzburger Straße 69  
D-89335 Ichenhausen

### Upozornění:

Výrobce tohoto výrobku neručí podle platného zákona o odpovědnosti za vady výrobku za škody, které vzniknou na tomto výrobku nebo jeho prostřednictvím v případě:

- Neodborná manipulace
- Nedodržování návodu k obsluze
- Opravy třetí osobou, neoprávněnými odborníky
- Montáž a výměna neoriginálních náhradních dílů
- Použití, které není v souladu s určením

### Mějte na paměti:

Návod k obsluze je součástí výrobku a obsahuje důležité pokyny pro bezpečný, odborný a hospodárný provoz. Dodatečně dodržujte platné národní předpisy. Před použitím si pečlivě přečtěte všechny pokyny k obsluze a bezpečnostní pokyny a používejte výrobek pouze v souladu s popisem. Ušchovejte návod a přiložte jej k výrobku při jeho dalším prodeji.

## 2 Použití v souladu s určením

Výrobek je vhodný k utahování a povolování šroubů, a také k utahování a povolování matic. Funkce příklepu výrobku převádí motorovou sílu do plynulých příklepů. Příklepové ústrojí se aktivuje při utahování a povolování.

Výrobek se smí používat pouze v souladu s určením. Jakékoliv další použití kromě tohoto je v rozporu s určením. Za z toho vzniklé škody nebo zranění všeho druhu odpovídá uživatel a ne výrobce.

Součástí použití k určenému účelu je dodržování bezpečnostních pokynů a také montážní návod a provozní pokyny v návodu k obsluze.

Osoby, které výrobek používají a udržují, s ním musí být seznámeny a informovány o potenciálních nebezpečích.

Změny na výrobku zcela vylučují ručení výrobce za škody, které takto vzniknou.

Výrobek se smí provozovat jen s originálními díly a originálním příslušenstvím výrobce.

Je nutno dodržovat veškeré předpisy výrobce týkající se bezpečnosti, práce a údržby a také rozměry uvedené v technických datech.

Mějte na paměti, že naše výrobky nebyly v souladu s určením konstruovány pro komerční, řemeslné a průmyslové použití. Nepřebíráme odpovědnost v případě, kdy se výrobek použije v komerčních, řemeslných nebo průmyslových provozech, a při srovnatelných činnostech.

### 3 Popis výrobku (obr. 1)

1. Upevnění nástroje
2. Zajišťovací objímka
3. Akumulátor\*
4. Uložení akumulátoru
5. Odblokovací tlačítko (akumulátoru)
6. pracovní světlo LED
7. Spínač pro zapnutí/vypnutí
8. Spínač směru otáčení
9. Spona na opasek
10. Šroub

\* = není nutně zahrnuto v rozsahu dodávky!

### 4 Rozsah dodávky (obr. 1)

Pol.	Počet	Označení
9.	1 x	Spona na opasek
10.	1 x	Šroub
	1 x	1/4 palcová akumulátorová příklepová vrtačka
	1 x	Provozní návod

### 5 Rozbalení

#### VAROVÁNÍ

**Výrobek a balicí materiály nejsou dětská hračka!**

**S plastovými sáčky, fóliemi a drobným díly si nesmějí hrát děti! Hrozí nebezpečí spolknutí těchto věcí a udušení!**

- Otevřete obal a výrobek opatrně vyjměte.
- Odstraňte balicí materiál a obalové a přepravní pojistky (pokud je jimi výrobek opatřen).
- Zkontrolujte, zda je rozsah dodávky úplný.
- Zkontrolujte výrobek a díly příslušenství, zda nevykazují škody způsobené přepravou. Případné škody ihned nahlaste přepravní společnosti, která vám výrobek dodala. Pozdější reklamace nebudou uznány.
- Uchovejte obal dle možností až do uplynutí záruční doby.

- Před použitím se s výrobkem seznámte podle návodu k obsluze.
- Používejte u příslušenství a opotřebitelných a náhradních dílů pouze originální díly. Náhradní díly obdržíte u specializovaného prodejce.
- Uveďte při objednávání naše čísla výrobku a rovněž typ a rok výroby.

### 6 Technické údaje

Provozní napětí	20 V
Volnoběžné otáčky $n_0$	0 - 2800 min <sup>-1</sup>
Jmenovité otáčky příklepu	0- 3600 bpm
Max. točivý moment	180 Nm
Upevnění nástroje	¼ palce
Vhodné pro šrouby do kovu	≤ M8
Vhodné pro šrouby do dřeva	≤ 8 mm Ø
Hmotnost (bez akumulátoru)	1,3 kg

Technické změny vyhrazeny!

#### Hluk a vibrace

#### VAROVÁNÍ

Hluk může mít závažný vliv na vaše zdraví. Pokud hluk stroje překročí 85 dB, používejte vhodnou ochranu sluchu pro sebe i osoby v okolí.

Hodnoty hluku a vibračí byly stanoveny podle EN 62841-1.

#### Charakteristiky hlučnosti

Hladina akustického tlaku $L_{pA}$	76,2 dB
Nepřesnost měření $K_{pA}$	3 dB
Hladina akustického výkonu $L_{wA}$	84,2 dB
Nepřesnost měření $K_{pA}$	3 dB

#### Charakteristiky vibračí (vibrace rukou a paží)

Vibrace $a_h$	0,571 m/s <sup>2</sup>
Nepřesnost měření K	1,5 m/s <sup>2</sup>

Uvedená celková hodnota emisí vibračí a uvedená hodnota hlukových emisí byly měřeny normovaným zkušebním postupem a mohou být použity ke srovnání elektrického nástroje s jiným.

Indikovanou hodnotu emisí hluku a indikovanou hodnotu hlukových vibračí lze rovněž použít k předběžnému odhadu zatížení.

#### VAROVÁNÍ

**Hodnota emisí hluku a celková hodnota vibračí se může od indikovaných hodnot lišit při skutečném používání elektrického nářadí v závislosti na způsobu používání elektrického nářadí, zejména na tom, jaký typ obrubku je obráběn.**

Pokuste se udržet zatížení na co nejnižší úrovni. Příklad opatření: omezení pracovní doby. Přitom je třeba zohlednit všechny části provozního cyklu (například doby, kdy je elektrický nástroj vypnutý, a doby, kdy je sice zapnutý, běží však naprázdno).

## 7 Bezpečnostní pokyny

Obecné bezpečnostní pokyny pro elektrické nástroje

### VAROVÁNÍ

**Přečtěte si všechny bezpečnostní pokyny, instrukce, ilustrace a technické údaje, kterými je tento elektrický nástroj opatřen.**

Pokud zanedbáte dodržování následujících instrukcí, může to způsobit zásah elektrickým proudem, požár a/ nebo těžká zranění.

Uschovejte si do budoucna veškeré bezpečnostní pokyny a instrukce.

Pojem „elektrický nástroj“, který je uveden v bezpečnostních pokynech, se vztahuje na elektrický nástroj (se síťovým kabelem), poháněný proudem ze sítě nebo na elektrický nástroj poháněný akumulátorem (bez síťového kabelu).

### 1) Bezpečnost na pracovišti

- Udržujte svou pracovní oblast čistou a dobře osvětlenou.** Pracovní oblasti, ve kterých je nepořádek nebo nejsou osvětlené, mohou vést k nehodám.
- Nepracujte s tímto elektrickým nástrojem v prostředí ohroženém výbuchem, ve kterém se nacházejí hořlavé kapaliny, plyny nebo prach.** Elektrické nástroje vytvářejí jiskry, které by mohly zapálit prach nebo výpary.
- Udržujte děti nebo jiné osoby během používání elektrického nástroje v patřičné vzdálenosti.** Při nesoustředěnosti můžete ztratit kontrolu nad elektrickým nástrojem.

### 2) Elektrická bezpečnost

- Přípojná zástrčka elektrického nástroje musí být vhodná pro danou zásuvku.** Zástrčka se nesmí žádným způsobem měnit. V kombinaci s uzemněnými elektrickými nástroji nepoužívejte žádné zásuvkové adaptéry. Nezměněné zástrčky a vhodné zásuvky zmenšují riziko zasažení elektrickým proudem.
- Zabraňte kontaktu těla s uzemněnými povrchy jako trubkami, topení, sporáky a chladničkami.** Je-li vaše tělo uzemněné, hrozí zvýšené riziko zasažení elektrickým proudem.
- Elektrické nástroje chraňte před deštěm a vlhkem.** Vniknutí vody do elektrického nástroje zvyšuje riziko zásahu elektrickým proudem.
- Připojovací vedení nepoužívejte k přenášení a zavěšení elektrického nástroje, nebo k vytažení zástrčky ze zásuvky.** Připojovací vedení chraňte před horkem, olejem, ostrými hranami nebo pohyblivými díly. Poškozené nebo zamotané přípojné vedení zvyšuje riziko zasažení elektrickým proudem.
- Používáte-li elektrický nástroj venku, používejte prodlužovací kabely vhodné i pro venkovní použití.** Používání vhodného prodlužovacího vedení vhodného pro venkovní použití snižuje riziko zasažení elektrickým proudem.

- Pokud není možno zabránit provozu elektrického nástroje ve vlhkém prostředí, používejte proudový chránič.** Použití vložky pro proudový chránič zmírňuje riziko zasažení elektrickým proudem.

### 3) Bezpečnost osob

- Při práci s elektrickým nástrojem buďte pozorní a neustále dávejte pozor na to, co děláte a postupujte vždy s rozumem.** Nepoužívejte elektrický nástroj, jste-li unavení nebo pod vlivem drog, alkoholu nebo léků. Okamžik nepozornosti při používání elektrického nástroje může vést k vážným zraněním.
- Používejte osobní ochranné pracovní prostředky a vždy ochranné brýle.** Použití osobních ochranných pracovních prostředků jako je protiprachová maska, protiskluzová bezpečnostní obuv, ochranná helma nebo ochrana sluchu podle druhu a způsobu použití elektrických nástrojů zmenšuje riziko zranění.
- Zabraňte neúmyslnému uvedení do provozu. Než elektrický nástroj připojíte k napájení proudem a/ nebo akumulátoru a než jej budete zvedat nebo nosit, ujistěte se, že je vypnutý.** Máte-li při přenášení elektrického nástroje prst na spínači nebo zapojíte-li elektrický nástroj do zásuvky zapnutý, může to vést k nehodám.
- Před zapnutím elektrického nástroje odstraňte veškeré seřizovací nástroje nebo klíče na šrouby.** Nástroj nebo klíč, který se nachází v otáčejícím se dílu elektrického nástroje, může vést ke zraněním.
- Zabraňte nestabilnímu držení těla. Zajistěte si stabilní postoj a vždy udržujte rovnováhu.** Tak můžete elektrický nástroj v nečekaných situacích lépe udržet pod kontrolou.
- Noste vhodný oděv. Nenoste volný oděv nebo šperky.** Udržujte vlasy a oděv v bezpečné vzdálenosti od pohybujících se dílů. Volný oděv, šperky nebo dlouhé vlasy mohou být zachyceny rotujícími díly.
- Je-li možné namontovat zařízení pro odsávání a zachycování prachu, je třeba je namontovat a správně používat.** Používání odsávání prachu může snížit ohrožení prachem.
- Nenechte se ukolébat falešným pocitem bezpečí a nepřeskočte bezpečnostní pravidla pro elektrické nástroje, i když je po častém používání elektrického nástroje znáte.** Nedbalé chování může vést ve zlomku sekundy k těžkým zraněním.

### 4) Používání a manipulace s elektrickým nástrojem

- Nepřetěžujte elektrický nástroj.** Pro svou práci používejte vhodný elektrický nástroj. S vhodným elektrickým nástrojem budete pracovat lépe a bezpečněji v udávaném rozsahu výkonu.
- Nepoužívejte elektrický nástroj, jehož vypínač je vadný.** Elektrický nástroj, který již nelze zapnout nebo vypnout, je nebezpečný a musí být opraven.
- Než budete provádět nastavení nástroje, měnit díly vložného nástroje nebo elektrický nástroj odložte, vytáhněte zástrčku ze zásuvky a/nebo vyjměte vyjímatelný akumulátor.** Toto preventivní bezpečnostní opatření brání neúmyslnému spuštění elektrického nástroje.

- d) **Nepoužívané elektrické nástroje uchovávejte mimo dosah dětí. Nenechte elektrický nástroj používat osoby, které s ním nejsou seznámeny nebo si nepřečetly tento návod.** Elektrické nástroje představují nebezpečí, jsou-li používány nezkušenými osobami.
- e) **O elektrické nástroje a nástavec pečlivě pečujte. Kontrolujte, zda pohyblivé díly fungují bezvadně a nejsou vzpříčené, zda nejsou prasklé nebo tak poškozené, že je omezena funkčnost elektrického nástroje. Poškozené díly nechte před používáním elektrického nástroje opravit.** Příčinou mnoha nehod je špatně udržovaný elektrický nástroj.
- f) **Udržujte řezné nástroje ostré a čisté.** Pečlivě udržované řezné nástroje s ostrými břity se méně přičí a lze je snadněji vést.
- g) **Používejte elektrický nástroj, nástavce atd. v souladu s těmito instrukcemi. Zohledněte přitom pracovní podmínky a prováděnou činnost.** Používání elektrických nástrojů pro jiné než určené aplikace může vést k nebezpečným situacím.
- h) **Rukojeti a úchopné plochy udržujte suché, čisté a bez oleje a tuku.** Kluzké rukojeti a úchopné plochy neumožňují bezpečnou obsluhu a kontrolu elektrického nástroje v nepředvídatelných situacích.

## 5) Používání akumulátorového nástroje a zacházení s ním

- a) **Akumulátory nabíjejte pouze nabíječkami doporučenými výrobcem.** U nabíječky, která je vhodná pro určitý typ akumulátoru, hrozí při použití s jiným akumulátorem nebezpečí požáru.
- b) **Používejte v elektrických nástrojích pouze k tomu určené akumulátory.** Použití jiných akumulátorů může vést ke zraněním a nebezpečí požáru.
- c) **Nepoužívaný akumulátor uchovávejte mimo dosah kancelářských svorek, mincí, klíčů, hřebíků, šroubů nebo jiných malých kovových předmětů, které by mohly vytvořit spojení mezi jednotlivými póly.** Zkrat mezi kontakty akumulátoru může mít za následek popálení nebo požár.
- d) **V nevhodných podmínkách může z akumulátoru uniknout kapalina. Vyhněte se kontaktu s ní. Při náhodném kontaktu opláchněte vodou. Pokud kapalina pronikne do očí, vyhledejte lékařskou pomoc.** Unikající kapalina z akumulátoru může způsobit podráždění pokožky nebo popálení.
- e) **Nepoužívejte poškozené nebo změněné akumulátory.** Poškozené nebo změněné akumulátory se mohou chovat nepředvídatelně a vést k požáru, výbuchu nebo nebezpečí zranění.
- f) **Nevystavujte akumulátor ohni ani vysokým teplotám.** Oheň nebo teploty nad 130 °C mohou vést k výbuchu.
- g) **Dodržujte všechny instrukce k nabíjení a akumulátoru nebo akumulátorový nástroj nikdy nenabíjejte mimo teplotní rozsah uvedený v návodu k obsluze.** Nesprávné nabíjení nebo nabíjení mimo přípustný teplotní rozsah může akumulátor zničit a zvýšit nebezpečí požáru.

## 6) Servis

- a) **Nechte svůj elektrický nástroj opravovat pouze kvalifikovaný odborný personál a pouze za použití originálních náhradních dílů.** Tím se zajistí, aby zůstala zachována bezpečnost elektrického nástroje.
- b) **Nikdy neprovádějte údržbu poškozených akumulátorů.** Veškerou údržbu akumulátorů by měl provádět pouze výrobce nebo pověřený zákaznický servis.

## Bezpečnostní pokyny pro nárazové šroubováky

- a) **Při vrtní s přiklepem noste ochranu sluchu.** Působení hluku může vést ke ztrátě sluchu.
- b) **Zajistěte obrobek.** Obrobek fixovaný upínacím zařízením nebo svěrákem je přidržován bezpečněji, než když ho držíte rukou.
- c) **Elektrický nástroj dobře pevně držte.** Při utahování a povolování šroubů může krátce dojít k vysokým reakčním momentům.
- d) **Vyčkejte, než se elektrický nástroj zastaví, než je odložíte.** Nástavec se může zachytit, a tím způsobit ztrátu kontroly nad elektrickým nástrojem.
- e) **Elektrický nástroj držte na izolovaných plochách úchopu, když provádíte práce, při kterých se šroub může dostat do kontaktu se skrytými elektrickými vedeními nebo s vlastním přípojným vedením.** Kontakt šroubu s vedením pod napětím může také přivést napětí do kovových součástí přístroje a způsobit zásah elektrickým proudem.

## Zbytková rizika

**Výrobek je zkonstruován podle stavu techniky a uznávaných bezpečnostně technických předpisů. Přesto se mohou během práce vyskytnout jednotlivá zbytková rizika.**

- Poškození sluchu, pokud není používána předepsaná ochrana sluchu.
- Zbytková rizika lze minimalizovat, pokud budete dodržovat „bezpečnostní pokyny“ a „použití v souladu s určeným účelem“ a kompletní návod k obsluze.
- Používejte výrobek tak, jak je doporučeno v tomto návodu k obsluze. Tím zajistíte, že výrobek bude pracovat s optimálním výkonem.
- Kromě toho mohou navzdory všem přijatým preventivním opatřením hrozit zbytková rizika, která nejsou zjevná.

## VAROVÁNÍ

Tento elektrický nástroj vytváří během provozu elektromagnetické pole. Toto pole může za určitých podmínek ovlivňovat aktivní nebo pasivní zdravotní implantáty. Pro snížení rizika vážných nebo smrtelných úrazů doporučujeme osobám se zdravotními implantáty, aby se před obsluhou tohoto elektrického nástroje obrátili na svého lékaře nebo na výrobce zdravotního implantátu.

## VAROVÁNÍ

V případě delší práce může v důsledku vibrací v ruku dojít k poruše prokrvení rukou (syndrom bílých prstů).

Syndrom bílých prstů je vaskulární onemocnění, při němž se křečovitě stahují malé krevní cévy v prstech rukou a nohou. Dotčené oblasti již nejsou dostatečně zásobovány krví, a proto vypadají velmi bledě. Časté používání vibrujících výrobků může u osob s narušením krevního oběhu (např. kuřáci, diabetici) způsobit poškození nervů.

Pokud zaznamenáte neobvyklé negativní účinky, okamžitě ukončete práci a poraďte se s lékařem.

## POZOR

Výrobek je součástí série 20V IXES a smí být provozován pouze s akumulátory této série. Akumulátory smějí být nabíjeny pouze nabíječkami této série. Dodržujte přítom pokyny výrobce.

## VAROVÁNÍ

**Dodržujte bezpečnostní pokyny a pokyny pro nabíjení a správné používání uvedené v návodu k obsluze akumulátoru a nabíječky série 20V IXES. Podrobný popis procesu nabíjení a další informace naleznete v tomto samostatném návodu.**

## 8 Obsluha

Akumulátorový rázový šroubovák disponuje přepínáním chodu doprava/doleva, uchycením bitu na vnitřní šestihran ¼ palce a pracovním světlem LED.

Funkci ovládacích prvků najdete v níže uvedených popisech.

## VAROVÁNÍ

### Nebezpečí zranění!

Před všemi pracemi na elektrickém přístroji (např. údržbě, výměně nástroje atd.) a také při jeho přepravě a uskladnění vyjměte akumulátor z elektrického přístroje. Při neúmyslné aktivaci spínače pro zapnutí/vypnutí hrozí nebezpečí zranění.

## POZOR

Dbejte na to, aby teplota okolí během prací nepřekročila 50 °C a neklesla pod -20 °C.

## POZOR

Výrobek je součástí série 20V IXES a smí být provozován pouze s akumulátory této série. Akumulátory smějí být nabíjeny pouze nabíječkami této série. Dodržujte přítom pokyny výrobce.

\* = není nutně zahrnuto v rozsahu dodávky!

### 8.1 Montáž spony na opasek (9)

1. V přestávkách v práci může být výrobek zavěšen na opasek za integrovanou sponu (9).

2. Přišroubujte sponu na opasek (9) šroubem (10) podle potřeby buď na pravý nebo levý šroubovací bod na výrobku. Použijte k tomu křížový šroubovák (není součástí rozsahu dodávky).

#### Upozornění:

Dbejte na to, aby byl výrobek vypnutý a zajištěný proti neúmyslnému zapnutí.

### 8.2 Vložení akumulátoru (3) do uložení akumulátoru (4) a vyjmutí z něho (obr. 1, 2)

#### Vsazení akumulátoru

1. Přepínač směru otáčení (8) uveďte do středové polohy (zablokování).
2. Zasuňte akumulátor (3) do uložení akumulátoru (4). Akumulátor (3) slyšitelně zaklapne.

#### Vyjmutí akumulátoru

1. Stiskněte odblokovací tlačítko (5) akumulátoru (3) a vytáhněte ho z uložení akumulátoru (4).

### 8.3 Vložení / vyjmutí nástavce (obr. 1)

#### OPATRNĚ

Při provozu výrobku nepřibližujte ruce k nástavcům.

1. Vložte nástavec\* do upevnění nástroje (1).
2. Pro vložení nástavce\* vytáhněte zajišťovací objímku (2) dozadu a nechte nástavec\* zacvaknout.
3. Pro opětovné vyjmutí nástavce\* vytáhněte zajišťovací objímku (2) dozadu a vyjměte nástavec\*.

### 8.4 Zkušební běh (obr. 1)

#### Upozornění:

Před první prací a po každé výměně nástavce provedte zkušební běh bez zatížení. Výrobek ihned vypněte, pokud nástavec běží nepravidelně, dochází k silným vibracím nebo jsou slyšet nepatřičné zvuky.

1. Před provozem zkontrolujte, zda je nástavec správně umístěn, tzn. sedí vycentrovaně v zajišťovací objímce (2).
2. Šroubovací bity jsou označeny co do rozměrů a tvaru. Pokud si nejste jisti, vždy napřed vyzkoušejte, zda bit sedí bez vůle v šroubovací hlavě.

### 8.5 Nastavení směru otáčení (obr. 1)

#### POZOR

Spínač směru otáčení se smí aktivovat pouze v klidovém stavu.

Pomocí spínače směru otáčení můžete zvolit směr otáčení výrobku (chod doprava a chod doleva) a zajistit výrobek proti nechtěnému zapnutí. Šipka na spínači směru otáčení udává směr práce.

1. Počkejte, až bude výrobek v klidovém stavu.
2. Posuňte spínač směru otáčení (8) do požadované polohy:
  - **Chod doprava: Pro zašroubování šroubů a matic.** Stiskněte spínač směru otáčení, šipkou dopředu.

- **Chod doleva: Pro povolování šroubů a matic.** Stiskněte spínač směru otáčení doleva, šipkou dozadu.
3. **Spínač západka:** Uvedte spínač směru otáčení do středové polohy.

## 8.6 Spínač pro zapnutí/vypnutí (7) (obr. 1)

1. Pro zapnutí výrobku stiskněte spínač pro zapnutí/vypnutí (7).
2. Pro vypnutí spínač pro zapnutí/vypnutí (7) pusťte. Když uvedete spínač směru otáčení (8) do středové polohy, je výrobek zajištěn proti zapnutí.

### 8.6.1 Pracovní světlo LED (6) (obr. 1)

Tento výrobek je vybaven pracovním světlem LED pro osvětlení přímé pracovní oblasti a zlepšení viditelnosti ve špatně osvětleném prostředí.

#### OPATRNĚ

Nedívejte se přímo do pracovního světla LED nebo světelného zdroje.

1. Pracovní světlo LED (6) se rozsvítí automaticky, jakmile se výrobek zapne.

#### Upozornění:

Pracovní světlo LED svítí ještě cca 10 sekund po vypnutí výrobku.

## 8.7 Nastavení otáček/utahovacího momentu (obr. 1)

1. Zatlačte mírně na spínač pro zapnutí/vypnutí (7). To vyvolá nižší otáčky/utahovací moment. Při zesílení tlaku na spínač pro zapnutí/vypnutí (7) se zvyšují otáčky/utahovací moment.

#### Upozornění:

Utahovací moment závisí na zvolených otáčkách a době trvání nárazu.

Integrovaná motorová brzda zajišťuje rychlé zastavení.

#### POZOR

Skutečně dosažený utahovací moment musí být vždy zkontrolován momentovým klíčem!

## 9 Pracovní pokyny

### Povolování

- V případě šroubů/matic, které jsou velmi zaseknuté nebo zrezivělé, je nutné šrouby/matice „povolit“ křížem na kola\* nebo momentovým klíčem\*

### Utahování

#### POZOR

Nárazový šroubovák by měl být používán pouze k povolování šroubů/matic. Pokud však mají být šrouby/matice utahovány nárazovým utahovákem, musí být použit určený omezovač točivého momentu\*, jinak může dojít k poškození šroubového spoje.

- Před utažením opatrně zasuňte šroub/matici do závitů.

- Šrouby/matice, pro které platí specifikace točivého momentu (např. v automobilovém průmyslu kvůli specifikacím výrobce vozidla), utahujte pouze pomocí omezovače točivého momentu, který je k tomuto účelu určen.

### Točivý moment

- Menší šrouby\*/bity\* se mohou poškodit, pokud nastavíte příliš vysoký točivý moment resp. příliš vysoké otáčky.

#### VAROVÁNÍ

Šrouby/matice utahujte, resp. kontrolujte pomocí momentového klíče\* na točivý moment, který je předepsaný výrobcem!

\* = není nutné zahrnuto v rozsahu dodávky!

## 10 Čištění a údržba

#### VAROVÁNÍ

**Nechte opravářské práce a údržbové práce, které nejsou popsány v tomto návodu k obsluze, provést ve specializované dílně. Používejte pouze originální náhradní díly.**

#### VAROVÁNÍ

**Nesprávná údržba nebo čištění mohou způsobit zranění!**

#### VAROVÁNÍ

**Při čištění, opravách a údržbě může výrobek nečekaně spustit, což může vést k zraněním a popálením.**

- Vypněte výrobek.
- Odstraňte akumulátor.
- Výrobek nechte vychladnout.
- Vyjměte nástavec.

### 10.1 Čištění

1. Udržujte ochranná zařízení, větrací štěrby a plášť motoru pokud možno bez prachu a nečistot. Očistěte výrobek čistou tkaninou nebo jej vyfoukejte stlačeným vzduchem s nízkým tlakem. Doporučujeme výrobek vyčistit ihned po každém použití.
2. Větrací otvory musí být stále volné.
3. Nepoužívejte žádné čisticí prostředky ani rozpouštědla; mohly by poškodit plastové díly výrobku. Dbejte na to, aby se dovnitř výrobku nemohla dostat žádná voda.

### 10.2 Údržba

Výrobek je bezúdržbový.

Uvnitř tohoto výrobku se nenachází díly, které by mohl opravovat uživatel. obraťte se na kvalifikovaného odborníka, aby výrobek zkontroloval a opravil.

- Zkontrolujte výrobek před každým použitím z hlediska zjevných vad, jako např. volné, opotřebené nebo poškozené díly.

## 11 Skladování a přeprava

### VAROVÁNÍ

#### Nebezpečí zranění a popálení!

Výrobek se může neočekávaně nastartovat a způsobit zranění.

- Před všemi čisticími a údržbovými pracemi vypněte motor.
- Nechte motor vychladnout.
- Odstraňte akumulátor.

### 11.1 Skladování

#### Příprava k uskladnění

1. Před delším skladováním (např. přes zimu) vyjměte akumulátor z výrobku.
2. Vyčistěte výrobek a zkontrolujte, zda není poškozený.
3. Akumulátor skladujte v částečně nabitém stavu.
4. Při skladování kontrolujte každé tři měsíce stav nabití akumulátoru.

Uložte výrobek a jeho příslušenství na tmavém, suchém místě chráněném před mrazem a nedostupným pro děti. Optimální skladovací teplota se pohybuje mezi 5 C a 30°C.

Výrobek uchovávejte v originálním balení.

Výrobek zakryjte, aby byl chráněn před prachem nebo vlhkostí. Návod k obsluze uchovávejte v blízkosti výrobku.

### 11.2 Přeprava

- Výrobek nechte vychladnout.
- Chraňte výrobek před úderu, nárazy a silnými vibracemi, např. při přepravě ve vozidlech.
- Zajistěte výrobek proti sklouznutí a převrácení.

## 12 Oprava a objednávka náhradních dílů

Je nutno dbát na to, že v případě tohoto výrobku následující díly podléhají opotřebování, které je dáno používáním nebo se tak děje přirozeně, příp. že na následující díly je pohlíženo jako na spotřební materiál.

### POZOR

Podle zákona o záruce na výrobky neručíme za škody způsobené neodbornými opravami nebo použitím neoriginálních náhradních dílů.

Obraťte se na oddělení služeb zákazníkům nebo autorizovaného odborníka. Totéž platí i pro součásti příslušenství.

Náhradní díly a příslušenství obdržíte v našem servisním středisku. Naskenujte k tomu QR kód na titulní straně.

### 12.1 Objednávání náhradních dílů

Při objednávání náhradních dílů je třeba vyplnit tyto údaje:

- Označení modelu
- Číslo výrobku
- Údaje na typovém štítku

## Náhradní díly/příslušenství

Akumulátor SBP2.0 výr. č.:	7909201708
Akumulátor SBP4.0 výr. č.:	7909201709
Nabíječka SBC2.4A výr. č.:	7909201710
Nabíječka SBC4.5A výr. č.:	7909201711
Nabíječka SDBC2.4A výr. č.:	7909201712
Nabíječka SDBC4.5A výr. č.:	7909201713
Sada startéru SBSK2.0 č. výr.:	7909201720
Sada startéru SBSK4.0 č. výr.:	7909201721

## 13 Likvidace a recyklace

### Upozornění k obalu



Balící materiály jsou recyklovatelné. Obaly prosím likvidujte způsobem šetrným k životnímu prostředí.

### Pokyny pro likvidaci elektrických a elektronických přístrojů



**Odpadní elektrická a elektronická zařízení nepatří do domovního odpadu, ale musí se sbírat a likvidovat odděleně!**

- Staré baterie, které nejsou napevno zabudované ve starém přístroji, se musí před odevzdáním bez poškození vyjmout! Jejich likvidaci upravuje zákon o bateriích.
- Majitelé nebo uživatelé elektrických a elektronických zařízení jsou ze zákona povinni je po použití vrátit.
- Koncový uživatel je zodpovědný za vymazání svých osobních údajů ze starého zařízení určeného k likvidaci!
- Symbol přeškrtnuté popelnice znamená, že se odpadní elektrická a elektronická zařízení nesmí likvidovat společně s domovním odpadem.
- Elektrická a elektronická zařízení můžete bezplatně odevzdat na následujících místech:
  - Veřejné skládky nebo sběrná místa odpadů (např. obecní stavební dvory)
  - Prodejní místa elektrospotřebičů (stacionární a online), pokud jsou obchodníci povinni je odebírat nebo to nabízejí dobrovolně.
  - Až tři kusy elektroodpadu od jednoho typu spotřebiče s délkou hrany maximálně 25 cm lze bezplatně vrátit výrobci, aniž by bylo nutné předtím zakoupit nový spotřebič od výrobce nebo jej odevzdat na jiném autorizovaném sběrném místě ve vašem okolí.
  - Pro další doplňující podmínky zpětného odběru výrobků a distributorů se obraťte na příslušný zákaznický servis.

- V případě, že výrobce dodá nový elektrospotřebič do soukromé domácnosti, může na žádost koncového uživatele zajistit bezplatný sběr elektroodpadu. Za tímto účelem kontaktujte zákaznický servis výrobce.
- Tato prohlášení se vztahují pouze na přístroje instalované a prodávané v zemích Evropské unie a podléhající evropské směrnici 2012/19/EU. V zemích mimo Evropskou unii mohou pro likvidaci elektroodpadu platit jiné předpisy.

## Pokyny k lithio-iontovým bateriím

### Baterie před likvidací přístroje vymontujte!



- Nevyhazujte baterie do domovního odpadu, do ohně (nebezpečí výbuchu) ani do vody. Poškozené baterie mohou poškodit životní prostředí a Vaše zdraví, pokud z nich uniknou toxické výpary nebo kapaliny.
- Vadné nebo vypořádané baterie se musí recyklovat podle směrnice (EU) 2023/1542.

- Baterii a nabíječku předejte ve sběrném centru k recyklaci. Použité plastové a kovové části lze oddělit podle druhu a předat je tak k recyklaci.
- Baterie likvidujte ve vybitém stavu. Doporučujeme zakrýt póly lepicí páskou, aby byly chráněny před zkratem. Baterii neotvírejte.
- Baterie zlikvidujte v souladu s místními předpisy. Odevzdejte baterie do sběrných stanic, kde budou předány k ekologické recyklaci. Informujte se o tomto u místní společnosti zabývající se likvidací odpadu.

## 14 Odstraňování poruch

Porucha	Možná příčina	Řešení
Výrobek se nedá spustit.	Výkon akumulátoru je příliš slabý.	Nabijte akumulátor.
	Akumulátor není správně vložený.	Zasuňte akumulátor do uložení akumulátoru. Akumulátor slyšitelně zaklapne.
	Spínač směru otáčení je ve středové poloze.	Zatlačte spínač směru otáčení doleva nebo doprava.

## 15 EU prohlášení o shodě

### Překlad originálního prohlášení o shodě

#### Výrobce:

Scheppach GmbH  
Günzburger Straße 69  
D-89335 Ichenhausen

Prohlašujeme na svou výlučnou odpovědnost, že zde popsaný výrobek odpovídá platným směrnici a normám.

Značka: **SCHEPPACH**  
Název výrobku: **1/4 palcová akumulátorová přiklepová vrtačka - C-ID180-X 5909245900**

Č. výr.

#### Směrnice EU:

2014/30/EU, 2006/42/EG, 2011/65/EU\*,

\* Výše popsaný předmět prohlášení splňuje předpisy směrnice 2011/65/EU Evropského parlamentu a Rady ze dne 8. června 2011 pro omezení používání určitých nebezpečných látek v elektrických a elektronických zařízeních.

#### Použité normy:

EN 62841-1:2015/A11:2022;  
EN 62841-2-2:2014;  
EN IEC 55014-1:2021;  
EN IEC 55014-2:2021

#### Pracovník pověřený dokumentací:

Georg Kohler

Günzburger Str. 69  
D-89335 Ichenhausen  
Ichenhausen, 22.12.2020

Simón Schünk

Division Manager Product Center

Andreas Pecher

Head of Project Management

## 16 Záruční podmínky – Scheppach série 20V IXES

Datum revize 25.04.2024

#### Vážený zákazniku,

naše výrobky podléhají přísné kontrole kvality. Pokud by některý výrobek přesto nefungoval bezvadně, je nám to velmi líto a prosíme Vás, abyste se obrátil na náš zákaznický servis na níže uvedené adrese. Rádi jsme Vám k dispozici také telefonicky na servisním čísle. Následující upozornění mají sloužit pro bezproblémové zpracování a regulaci v případě škody.

#### Pro uplatnění záručních nároků platí následující:

1. **Tyto záruční podmínky** upravují naše dodatečné záruční plnění výrobce pro kupující (soukromé koncové spotřebitele) nových výrobků. Zákonné nároky na záruční plnění nejsou touto zárukou dotčeny. Za ty odpovídá prodejce, u kterého jste výrobek zakoupili.
2. **Záruční plnění** výrobce se vztahuje výhradně na závady na jednom z od něj zakoupených výrobků, a které jsou způsobeny vadou materiálu nebo výrobní vadou. Pokud se během záruční doby vyskytnou vady materiálu nebo výrobní vady, poskytne výrobce jako garant v rámci této záruky jednu z následujících služeb dle vlastního výběru:
  - Bezplatná oprava zboží
  - Bezplatná výměna zboží za zboží stejné hodnoty (možná i výměna za nástupnický model, pokud původní zboží již není k dispozici).

Vyměněné výrobky nebo jejich části přecházejí do našeho vlastnictví. Mějte na paměti, že naše výrobky nebyly v souladu s určením konstruovány pro komerční, řemeslné nebo průmyslové použití. Za záruční případ se proto nepovažuje, pokud byl výrobek v záruční době používán v komerčních, řemeslných nebo průmyslových podnicích nebo byl vystaven rovnocennému namáhání.

#### 3. Z našeho záručního plnění jsou vyjmuty:

- Škody na výrobku, které vznikly nedodržováním návodu k montáži, neodbornou instalací, nedodržováním návodu k obsluze (např. připojením k nesprávnému síťovému napětí nebo druhu proudu)

resp. pravidel údržby a bezpečnostních ustanovení, nebo použitím výrobku za nevhodných podmínek prostředí a také v důsledku nedostatečné péče a údržby.

- Škody na výrobku, které vznikly nesprávným nebo neodborným používáním (např. přetěžováním výrobku nebo použitím nepřipustných nástrojů resp. příslušenství), vniknutím cizích těles do výrobku (např. písku, kamínků nebo prachu), poškozením při přepravě, použitím násilí nebo cizími vlivy (např. poškozením při pádu).
- Škody na výrobku nebo jeho součástech, které lze přičíst běžnému (provoznímu) nebo jinému přirozenému opotřebení při používání v souladu s určením a také poškození a/nebo opotřebení opotřebitelných dílů.
- Závady výrobku způsobené používáním příslušenství, doplňujících nebo náhradních dílů, které nejsou originální nebo byly používány v rozporu s určením.
- Výrobky, na nichž byly provedeny změny nebo úpravy.
- Nepatrné odchylky od požadované jakosti, které jsou pro hodnotu a použitelnost výrobku bezvýznamné.
- Výrobky, na nichž byly provedeny svévolné opravy, zejména nepovolanými třetími osobami.
- Pokud chybí označení na výrobku resp. identifikační informace výrobku (nálepky na stroji) nebo jsou nečitelné.
- Výrobky, které vykazují silné znečištění a jsou proto odmítnuty servisním personálem.
- Nároky na náhradu škody a následné škody jsou z tohoto záručního plnění zásadně vyloučeny.

4. **Záruční doba** činí běžně **5 let** (12 měsíců u baterií / akumulátorů) a začíná běžet k datu zakoupení výrobku. Rozhodující je datum na originálním kupním dokladu. Záruční nároky je nutné vždy vznést ihned po zjištění závady. Uplatnění záručních nároků po uplynutí záruční doby je vyloučeno. Oprava nebo výměna výrobku nevede k prodloužení záruční doby, ani nezáčně tímto výkonem pro výrobek nebo případně vestavěné náhradní díly běžet nová záruční doba. To platí i při využití servisu na místě. Záruka může být uplatněna, pokud výrobce, jakožto poskytovatel záruky, požádá o možnost prověřit záruční případ zasláním zboží. Je důležité zajistit, aby nedošlo k poškození během přepravy použitím vhodného obalu. Dotčený výrobek je nutné předložit resp. zaslat ve vyčištěném stavu spolu s kopií kupního dokladu - v něm jsou obsaženy údaje o datu koupě a označení výrobku - zákaznickému servisu. Pokud je výrobek zaslán neúplný, bez kompletního rozsahu dodávky, bude chybějící příslušenství hodnotově připočteno/odečteno, pokud se výrobek vymění nebo následuje refundace. Částečné nebo úplně rozebrané výrobky nelze přijímat jako záruční případ. Při neoprávněné resp. mimo záruční dobu podané reklamaci hradí kupující obecné přepravní náklady a nese riziko přepravy. **Záruční případ hlasíte předem na servisním místě (v. n.).** Zpravidla je dojednáno, že vadný výrobek bude s krátkým popisem poruchy při organizovaném zpětném zaslání, nebo - v případě opravy mimo záruční dobu - zaslán náležitě vyplacený, s přihlédnutím k příslušným směrní-

cím o obalu a odeslání, na níže uvedenou servisní adresu. **Dbejte prosím na to, aby byl Váš výrobek (v závislosti na modelu) při vrácení dodávky z bezpečnostních důvodů bez veškerých provozních látek.** Výrobek zasláný do našeho servisního centra musí být zabalen tak, aby se zabránilo poškození reklamovaného výrobku během přepravy. Po provedení opravě / výměně Vám výrobek bezplatně zašleme zpět. Pokud není možné výrobku opravit nebo vyměnit, může být podle našeho vlastního uvážení poskytnuta peněžní částka až do výšky kupní ceny vadného výrobku, přičemž je zohledněna sleva vzhledem k opotřebení. Tato záruční plnění platí pouze ve případech soukromého prvního kupujícího a nelze je převést ani postoupit.

5. **Prodloužení záruční doby na 10 let:** Scheppach nabízí dodatečně prodloužení záruky 5 let na výrobky ze série Scheppach 20V. Záruční doba na tyto výrobky se tak prodlužuje na celkem 10 let. Z toho jsou vyloučeny baterie / akumulátory, nabíječky a příslušenství. Toto prodloužení záruky můžete nárokovat, pokud svůj výrobek Scheppach z této oblasti zaregistrujete nejpozději do 30 dnů od data koupě online na adrese: <https://garantie.scheppach.com>. Po provedené online registraci obdržíte potvrzení o prodloužení záruky na příslušné zboží.
6. **Pro uplatnění** Vašeho nároku na záruku prosím **kontaktujte naše servisní centrum.**

**Použijte prosím přednostně formulář na naší domovské stránce:**

<https://shop.scheppach.com/contact>

**Neposílejte nám žádné výrobky bez předchozího kontaktu a ohlášení u našeho servisního centra.**

**Pro čerpání těchto záručních výhod je nezbytným předpokladem předchozí kontakt s našim servisním centrem.** Nároky na záruku musí být uplatněny před uplynutím záruční doby do 14 dnů po zjištění závady. K tomu je zapotřebí originální kupní doklad a popř. potvrzení o prodloužení záruky na příslušné zboží.

7. **Doba zpracování** - Reklamacе zpravidla vyřizujeme do 14 dní po doručení do servisního centra. Pokud by ve výjimečných případech došlo k překročení uvedené doby zpracování, budeme vás včas informovat.
8. **Opotřebitelné díly jsou zásadně ze záruky vyloučeny!** - Opotřebitelné díly jsou: a) dodané, přistavené a/nebo vestavěné baterie / akumulátory a b) všechny opotřebitelné díly v závislosti na modelu (mimo jiné femeny, pilové kotouče, vkládané nástroje, brusné kotouče, filtry, uhlíkové kartáče apod., viz návod k obsluze). Ze záruky jsou také vyloučeny baterie resp. akumulátory, které jsou téměř vybité resp. mají poškozený kryt anebo bateriové póly.
9. **Předběžný odhad nákladů** - Výrobky nezahrnuté do záručního plnění opravíme za poplatek. Na dotaz u našeho servisního centra můžete vadné výrobky zaslat za předběžný odhad nákladů a popř. servisnímu centru udělit písemně (poštou, emailem) povolení k opravě. Bez povolení k opravě nebude provedeno žádné další zpracování.

**Záruční podmínky** platí pouze v aktuálním znění platném k okamžiku reklamace a lze je popř. zjistit na naší domovské stránce ([www.scheppach.com](http://www.scheppach.com)). Při překladech do jiných jazyků je vždy rozhodující německé znění.

**Scheppach GmbH · Günzburger Str. 69 ·**

**89335 Ichenhausen (Německo)**

**Telefon: +800 4002 4002 ·**

**Email: [customerservice.CZ@scheppach.com](mailto:customerservice.CZ@scheppach.com) ·**

**Internet: <https://www.scheppach.com>**









Vyhrazujeme si kdykoliv právo na změny těchto záručních podmínek bez předchozího oznámení.

## Obsah

1 Úvod.....	88
2 Použitie v súlade s určením .....	89
3 Popis produktu (obr. 1).....	89
4 Rozsah dodávky (obr. 1).....	89
5 Vybalenie .....	89
6 Technické údaje .....	89
7 Bezpečnostné upozornenia.....	90
8 Obsluha.....	92
9 Pracovné pokyny.....	93
10 Čistenie a údržba .....	93
11 Skladovanie a preprava .....	94
12 Oprava a objednávanie náhradných dielov.....	94
13 Likvidácia a recyklácia .....	94
14 Odstraňovanie porúch.....	95
15 EÚ vyhlásenie o zhode .....	95
16 Záručné podmienky – Séria Scheppach 20V IXES.....	95
17 Rozložený výkres .....	257

## Vysvetlenie symbolov na výrobku

Použitie symbolov v tejto príručke má upriamiť vašu pozornosť na možné riziká. Bezpečnostné symboly a vysvetlenia, ktoré ich sprevádzajú, musia byť presne pochopené. Výstrahy samotné neodstraňujú riziká a nemôžu nahradiť správne opatrenia na zabránenie nehodám.

	Pred uvedením do prevádzky si prečítajte návod na obsluhu a bezpečnostné upozornenia a dodržiavajte ich!
	Pozor! Nerešpektovanie bezpečnostných značiek a výstražných upozornení na výrobku a nedodržiavanie bezpečnostných a prevádzkových upozornení môže viesť k vážnym poraneniam alebo dokonca k smrti.
	Noste ochranné okuliare.
	Noste ochranu sluchu.
	Pri tvorbe prachu noste ochranu dýchania!
	Lítium-iónový akumulátor
	Výrobok zodpovedá platným európskym smerniciam.
	Výrobok zodpovedá platným srbským smerniciam.

## Vysvetlenie signálnych slov v návode na obsluhu

### 

Signálne slovo na označenie bezprostredne hroziacej nebezpečnej situácie, ktorá, ak sa jej nezabráni, bude mať za následok smrť alebo vážne poranenie.

### 

Signálne slovo na označenie možnej nebezpečnej situácie, ktorá, ak sa jej nezabráni, by mohla mať za následok smrť alebo vážne poranenie.

### 

Signálne slovo na označenie možnej nebezpečnej situácie, ktorá, ak sa jej nezabráni, môže viesť k ľahkému alebo stredne ťažkému poraneniu.

### 

Signálne slovo na označenie možnej nebezpečnej situácie, ktorá, ak sa jej nezabráni, môže viesť k materiálnym škodám na výrobku alebo majetku/vlastníctve.

## 1 Úvod

### Výrobca:

Scheppach GmbH  
Günzburger Straße 69  
D-89335 Ichenhausen

### Upozornenie:

Výrobca tohto výrobku neručí podľa platného zákona o ručení za výrobok za škody, ktoré vzniknú na tomto výrobku alebo budú spôsobené týmto výrobkom pri:

- neodbornom zaobchádzaní,
- nedodržiavaní návodu na obsluhu,
- opravách tretími stranami, nie autorizovanými odborníkmi,
- montáži a výmene neoriginálnych náhradných dielov,
- používaní v rozpore s určením,

### Dodržiavajte:

Návod na prevádzku je súčasťou výrobku a obsahuje dôležité informácie o bezpečnej, odbornej a hospodárnej prevádzke. Dodržiavajte aj platné vnútroštátne predpisy. Pred použitím si pozorne prečítajte všetky pokyny na obsluhu a bezpečnostné upozornenia a výrobok používajte len tak, ako je to v nich opísané. Uschovajte si návod a odovzdajte ho spolu s výrobkom.

## 2 Použitie v súlade s určením

Výrobok je určený na skrutkovanie a uvoľňovanie skrutiek, ako aj na uťahovanie a uvoľňovanie matic. Vďaka funkcii rotačného rázu sa sila motora premieňa na rovnomerné rotačné rázy. Rázový mechanizmus sa používa pri uťahovaní a uvoľňovaní.

Výrobok sa smie používať iba v súlade so svojim určením. Každé iné použitie presahujúce určenie je považované za používanie v rozpore s určením. Za škody z neho vzniknuté alebo poranenia akéhokoľvek druhu ručí používateľ, a nie výrobca.

Súčasťou používania v súlade s určením je aj dodržiavanie bezpečnostných upozornení, ako aj návodu na montáž a prevádzkových pokynov v návode na obsluhu.

Osoby, ktoré používajú a udržiavajú výrobok, musia byť oboznámené s výrobkom a možnými nebezpečenstvami.

Zmeny na výrobku úplne vylučujú ručenie výrobcu za škody, ktoré tým vzniknú.

Výrobok sa smie používať iba s originálnymi dielmi a originálnym príslušenstvom od výrobcu.

Musia sa dodržiavať bezpečnostné, pracovné predpisy a predpisy týkajúce sa údržby, ako aj rozmery uvedené v technických údajoch.

Majte na pamäti, že naše výrobky neboli v súlade s určením skonštruované na komerčné, remeselné ani priemyselné použitie. Ak sa výrobok používa v komerčných, remeselných alebo priemyselných podnikoch, ako aj na podobné činnosti, nepreberáme žiadnu záruku.

## 3 Popis produktu (obr. 1)

1. Uchytenie nástroja
2. Blokovacie puzdro
3. Akumulátor\*
4. Uchytenie akumulátora
5. Odblokovacie tlačidlo (akumulátor)
6. LED pracovné svetidlo
7. Zapínač/vypínač
8. Spínač smeru otáčania
9. Príchytky na opasok
10. Skrutka

\* = nie nevyhnutne obsiahnuté v rozsahu dodávky!

## 4 Rozsah dodávky (obr. 1)

Pol.	Počet	Označenie
9.	1 x	Príchytky na opasok
10.	1 x	Skrutka
	1 x	1/4-palcový akumulátorový rázový uťahovák
	1 x	Návod na obsluhu

## 5 Vybalenie

### VAROVANIE

**Výrobok a baliace materiály nie sú hračky pre deti!**  
**Deti sa nesmú hrať s plastovými vreckami, fóliami a malými dielmi! Hrozí nebezpečenstvo prehĺtnutia a zadusení!**

- Otvorte balenie a opatrne vyberte výrobok.
- Odstráňte baliaci materiál, ako aj obalové a prepravné poistky (ak sú použité).

- Skontrolujte, či je rozsah dodávky kompletný.
- Skontrolujte výrobok a diely príslušenstva, či nedošlo k škodám pri preprave. Prípadné škody okamžite nahláste dopravnej spoločnosti, ktorá výrobok dodala. Neskoršie reklamácie nebudú uznané.
- Obal podľa možnosti uschovajte až do uplynutia záručnej doby.
- Pred použitím sa oboznámte s výrobkom na základe návodu na obsluhu.
- Pri príslušenstve, ako aj pri dieloch podliehajúcich opotrebovaniu a náhradných dieloch, používajte iba originálne diely. Náhradné diely získate u svojho špecializovaného predajcu.
- Pri objednávkach uvádzajte naše čísla výrobkov, ako aj typ a rok výroby výrobku.

## 6 Technické údaje

Motor na striedavý prúd	20 V
Otáčky pri chode naprázdno $n_0$	0 – 2800 min <sup>-1</sup>
Menovité rázové otáčky	0- 3600 bpm
Max. krútiaci moment	180 Nm
Uchytenie nástroja	¼ palca
Vhodné pre skrutky do kovu	≤ M8
Vhodné pre skrutky do dreva	≤ 8 mm Ø
Hmotnosť (bez akumulátora)	1,3 kg

Technické zmeny vyhradené!

### Hluk a vibrácie

#### VAROVANIE

Hluk môže mať závažný vplyv na vaše zdravie. Ak hluk stroja prekročí 85 dB, noste vy aj všetky osoby, ktoré sa nachádzajú v jeho blízkosti, vhodnú ochranu sluchu.

Hodnoty hluku a vibrácií boli stanovené v súlade s normou EN 62841-1.

#### Hodnoty hluku

Hladina akustického tlaku $L_{pA}$	76,2 dB
Neistota merania $K_{pA}$	3 dB
Hladina akustického výkonu $L_{WA}$	84,2 dB
Neistota merania $K_{pA}$	3 dB

#### Parametre vibrácií (vibrácia ruka-rameno)

Vibrácia $a_h$	0,571 m/s <sup>2</sup>
Neistota merania K	1,5 m/s <sup>2</sup>

Uvedená celková hodnota vibrácií a hodnota emisii hluku boli merané podľa normovanej skúšobnej metódy a môžu sa použiť na porovnanie elektrického náradia s iným zaradením.

Uvedená hodnota emisii hluku a uvedená celková hodnota vibrácií sa môžu použiť aj na predbežné posúdenie zaťaženia.

## VAROVANIE

**Emisie hluku a hodnota emisií vibrácií sa môžu počas skutočného používania elektrického náradia odlišovať a uvedených hodnôt v závislosti od druhu a spôsobu použitia elektrického náradia, predovšetkým, aký druh obrobku sa obrába.**

Zaťaženie sa snažte udržať podľa možností čo najnižšie. Vzorové opatrenia: obmedzenie pracovnej doby. Pritom sa musia zohľadniť všetky časti prevádzkového cyklu (napríklad časy, keď je elektrické náradie vypnuté, a časy, počas ktorých je síce zapnuté, ale beží bez zaťaženia).

## 7 Bezpečnostné upozornenia

Všeobecné bezpečnostné upozornenia pre elektrické náradia

## VAROVANIE

**Prečítajte si všetky bezpečnostné upozornenia, pokyny, ilustrácie a technické údaje, ktorými je opatrené toto elektrické náradie.**

Zanedbania pri dodržiavaní nasledujúcich pokynov môžu spôsobiť zásah elektrickým prúdom, požiar a/alebo ťažké poranenia.

**Všetky bezpečnostné upozornenia a pokyny uschovajte pre prípad neskoršieho použitia.**

Pojem „elektrické náradie“ použitý v bezpečnostných upozorneniach sa vzťahuje na elektrické náradie napájané zo siete (so sieťovým káblom) alebo na elektrické náradie napájané z akumulátora (bez sieťového vedenia).

### 1) Bezpečnosť na pracovisku

- Pracovný priestor udržiavajte čistý a dobre osvetlený.** Neporiadok a neosvetlené pracovné priestory môžu viesť k úrazom.
- S elektrickým náradím nepracujte v prostredí ohrozenom výbuchom, v ktorom sa nachádzajú horľavé kvapaliny, plyny alebo prach.** Elektrické náradia vytvárajú iskry, ktoré môžu zapáliť prach alebo výpary.
- Deti a iné osoby držte v dostatočnej vzdialenosti od elektrického náradia počas jeho používania.** Pri nepozornosti môžete stratiť kontrolu nad elektrickým náradím.

### 2) Elektrická bezpečnosť

- Pripojovacia zástrčka elektrického náradia musí pasovať do zásuvky.** Zástrčka sa nesmie nijako upravovať. Nepoužívajte adaptérové zástrčky spolu s uzemnenými elektrickými náradiami. Neupravené zástrčky a vhodné zásuvky znižujú riziko zásahu elektrickým prúdom.
- Vyhýbajte sa telesnému kontaktu s uzemnenými plochami, ako napríklad rúry, vykurovacie zariadenia, sporáky a chladničky.** Keď je vaše telo uzemnené, hrozí zvýšené riziko zásahu elektrickým prúdom.

- Chráňte elektrické náradia pred dažďom alebo vlhkosťou.** Vniknutie vody do elektrického náradia zvyšuje riziko zásahu elektrickým prúdom.
- Nepoužívajte prípojné vedenie na nosenie či zavesenie elektrického náradia, ani na vyťahnutie zástrčky zo zásuvky.** Chráňte prípojné vedenie pred vysokými teplotami, olejom, ostrými hranami alebo pohybujúcimi sa časťami. Poškodené alebo zatomané prípojné vedenia zvyšujú riziko zásahu elektrickým prúdom.
- Ak s elektrickým náradím pracujete vonku, používajte iba predĺžovacie vedenia, ktoré sú vhodné aj pre exteriér.** Používanie predĺžovacieho vedenia vhodného pre exteriér znižuje riziko zásahu elektrickým prúdom.
- Ak sa nedá vyhnúť prevádzke elektrického náradia vo vlhkom prostredí, používajte prúdový chránič.** Používanie prúdového chrániča znižuje riziko zásahu elektrickým prúdom.

### 3) Bezpečnosť osôb

- Buďte pozorní, dávajte pozor na to, čo robíte, a s elektrickým náradím pracujte rozumne.** Elektrické náradie nepoužívajte, ak ste unavení alebo ste pod vplyvom drog, alkoholu či liekov. Chvilka nepozornosti pri používaní elektrického náradia môže viesť k vážnym zraneniam.
- Noste osobné ochranné prostriedky a vždy používajte ochranné okuliare.** Nosenie osobných ochranných prostriedkov, ako napríklad protiprachová maska, protišmyková bezpečnostná obuv, ochranná prilba alebo ochrana sluchu, v závislosti od druhu a použitia elektrického náradia, znižuje riziko zranení.
- Zabráňte neúmyselnému uvedeniu do prevádzky.** Pred zdvihnutím alebo nosením sa uistite, že je elektrické náradie vypnuté, predtým ako ho pripojíte k napájaniu prúdom a/alebo ku akumulátoru. Ak máte pri prenášaní elektrického náradia prst na vypínači, alebo ak zapnuté elektrické náradie pripojíte k napájaniu prúdom, môže dôjsť k úrazom.
- Pred zapnutím elektrického náradia odstráňte nastavovacie nástroje alebo kľúče na skrutky.** Nástroj alebo kľúč, ktorý sa nachádza v otáčajúcej sa časti elektrického náradia, môže viesť k poraneniam.
- Vyhýbajte sa abnormálnemu držaniu tela.** Zaisťte si bezpečný postoj a vždy udržiavajte rovnováhu. Vďaka tomu budete môcť elektrické náradie lepšie kontrolovať pri neočakávaných situáciách.
- Noste vhodný odev.** Nenoste voľný odev ani šperky. Udržiavajte vlasy a odev mimo dosahu pohybujúcich sa dielov. Voľný odev, šperky či dlhé vlasy sa môžu zachytiť do pohybujúcich sa dielov.
- Ak je možné namontovať zariadenia na odsávanie a zachytávanie prachu, musia sa tieto pripojiť a správne používať.** Použitie zariadenia na odsávanie prachu znižuje riziká spôsobené prachom.
- Nenechajte sa ukolišať falošnou bezpečnosťou a dbajte na bezpečnostné pravidlá pre elektrické náradie, aj keď ste vďaka mnohonásobnému použitiu oboznámení s elektrickým náradím.** L'ahkovážne konanie môže v okamihu viesť k ťažkým poraneniam.

## 4) Používanie a zaobchádzanie s elektrickým náradím

- a) **Elektrické náradie nepreťažujte.** Pri práci používajte elektrické náradie určené na daný účel. Je lepšie a bezpečnejšie pracovať s vhodným elektrickým náradím v udávanom rozsahu výkonu.
- b) **Nepoužívajte elektrické náradie s chybným spínačom.** Elektrické náradie, ktoré sa nedá zapnúť alebo vypnúť, je nebezpečné a musí sa opraviť.
- c) **Skôr ako vykonáte nastavenia prístroja, vymeníte časti vložené nástroja alebo elektrické náradia odložte, vytiahnite zástrčku zo zásuvky a/alebo odoberte odnímateľný akumulátor.** Toto bezpečnostné opatrenie zabráni neúmyselnému spusteniu elektrického náradia.
- d) **Nepoužívanie elektrického náradie uchovávajte mimo dosahu detí.** Elektrické náradie nedovoľte používať osobám, ktoré s ním nie sú oboznámené alebo si neprečítali tieto inštrukcie. Elektrické náradia sú nebezpečné, ak ich používajú neskúsené osoby.
- e) **O svoje elektrické náradie a vložený nástroj sa dôkladne starajte.** Kontrolujte, či pohybujúce sa časti fungujú bezchybne a či sa nezasekávajú, či diely nie sú zlomené alebo poškodené tak, že to negatívne ovplyvňuje funkciu elektrického náradia. **Pred použitím elektrického náradia dajte poškodené diely opraviť.** Príčinou mnohých úrazov je nesprávna údržba elektrických náradí.
- f) **Rezné nástroje udržiavajte ostré a čisté.** Starostlivo udržiavané rezné nástroje s ostrými reznými hranami sa menej zasekávajú a ľahšie sa vedú.
- g) **Používajte elektrické náradie, vložený nástroj, nasadzovacie nástroje atď. podľa týchto pokynov. Zohľadnite pritom pracovné podmienky a vykonávanú činnosť.** Používanie elektrického náradia na iné ako predpísané používania môže viesť k nebezpečným situáciám.
- h) **Rukováti a uchopovacie plochy rukoväti udržiavajte vždy suché, čisté a bez oleja a tuku.** Klzké rukováti a uchopovacie plochy rukoväti neumožňujú bezpečnú obsluhu a kontrolu elektrického náradia v nepredvídateľných situáciách.

## 5) Používanie akumulátorového nástroja a manipulácia s ním

- a) **Akumulátory nabíjajte iba nabíjačkami odporúčanými výrobcom.** Pri nabíjačke, ktorá je vhodná len pre určitý druh akumulátorov, hrozí nebezpečenstvo požiaru, ak sa použije s inými akumulátormi.
- b) **V elektrických prístrojoch používajte iba akumulátory na to určené.** Používanie iných akumulátorov môže viesť k poraneniam a nebezpečenstvu požiaru.
- c) **Uchovávajte nepoužívaný akumulátor v dostatočnej vzdialenosti od papierových svoriek, mincí, kľúčov, klinčov, skrutiek alebo iných malých kovových predmetov, ktoré by mohli spôsobiť premostenie kontaktov.** Skrat medzi kontaktmi akumulátora môže mať za následok popálenie alebo oheň.
- d) **Pri nesprávnom použití môže z akumulátora uniknúť kvapalina.** Vyhybajte sa kontaktu s ňou. Pri náhodnom kontakte si postihnuté miesto opláchnite vodou. Ak sa kvapalina dostane do kontaktu s

očami, žiadajte okrem toho aj lekársku pomoc. Kvapalina uniknutá z akumulátora môže viesť k podráždeniam kože alebo popáleninám.

- e) **Nepoužívajte poškodený alebo zmenený akumulátor.** Poškodené alebo zmenené akumulátory sa môžu správať nepredvídateľne a mať za následok požiar, výbuch alebo nebezpečenstvo poranenia.
- f) **Akumulátor nevystavujte ohňu ani príliš vysokým teplotám.** Oheň alebo teploty nad 130 °C môžu spôsobiť výbuch.
- g) **Dodržiavajte pokyny na nabíjanie a akumulátor alebo akumulátorový nástroj nikdy nenabíjajte mimo teplotného rozsahu uvedeného v návode na obsluhu.** Nesprávne nabíjanie alebo nabíjanie mimo prístupného teplotného rozsahu môže akumulátor zničiť a zvýšiť nebezpečenstvo požiaru.

## 6) Servis

- a) **Vaše elektrické náradie nechajte opravovať len kvalifikovaným odborným personálom a len s originálnymi náhradnými dielmi.** Tým zaisťujete, že bezpečnosť elektrického náradia zostane zachovaná.
- b) **Nikdy nevykonávajte údržbu na poškodených akumulátoroch.** Všetku údržbu akumulátorov musí vykonávať výrobca alebo autorizované servisné stredisko.

## Bezpečnostné upozornenia pre nárazové uťahovače

- a) **Pri rázovom skrútkovaní noste ochranu sluchu.** Vplyv hluku môže spôsobiť stratu sluchu.
- b) **Zaisťite obrobok.** Obrobok sa drží pevnejšie pomocou upínacích zariadení alebo zveráka než vašimi rukami.
- c) **Pevne držte elektrické náradie.** Pri uťahovaní a uvoľňovaní skrutiek sa môžu krátkodobo vyskytnúť vysoké reakčné momenty.
- d) **Počkajte, dokým sa elektrické náradie nezastaví predtým, ako ho odložte.** Nasadzovací nástroj sa môže zaháknúť, čo môže mať za následok stratu kontroly nad elektrickým náradím.
- e) **Elektrické náradie držte len za izolované uchopovacie plochy, ak vykonávate práce, pri ktorých by skrutka mohla naraziť na skryté elektrické vedenia alebo na vlastné prípojné vedenie.** Pri kontakte skrutky s vedením, ktoré je pod napätím, sa môžu pod napätie dostať aj kovové časti zariadenia, čo vedie k zásahu elektrickým prúdom.

## Zvyškové riziká

**Výrobok je skonštruovaný podľa aktuálneho stavu techniky a uznávaných bezpečnostno-technických pravidiel. Napriek tomu sa môžu pri práci vyskytnúť jednotlivé zvyškové riziká.**

- Poškodenie sluchu, ak sa nenosí predpísaná ochrana sluchu.
- Zvyškové riziká je možné minimalizovať, ak sa spolu dodržiavajú „bezpečnostné upozornenia“ a „použitie v súlade s určením“, ako aj návod na obsluhu.
- Výrobok používajte tak, ako je odporúčané v tomto návode na obsluhu. Tak dosiahnete, že váš výrobok bude podávať optimálne výkony.

- Napriek všetkým prijatým opatreniam môžu pretrvávajúť zvyškové riziká, ktoré nie sú očividné.

### VAROVANIE

Toto elektrické náradie vytvára počas prevádzky elektromagnetické pole. Toto pole môže za určitých okolností ovplyvniť aktívne alebo pasívne implantáty. Na zníženie nebezpečenstva závažných alebo smrteľných poranení odporúčame osobám s implantátmi prekonzultovať situáciu so svojím lekárom a výrobcom implantátu ešte predtým, ako začnú obsluhovať elektrické náradie.

### VAROVANIE

Pri dlhších prácach môže z dôvodu vibrácií dôjsť v rukách obsluhujúcej osoby k poruchám prekrvenia (syndróm bielych prstov).

Syndróm bielych prstov je cievne ochorenie, pri ktorom sa v záchvatoch kŕčovito sťahujú cievy na prstoch na rukách a nohách. Postihnuté oblasti už nie sú dostatočne zásobované krvou a preto sa zdajú extrémne bledé. Časté používanie vibrujúcich výrobkov môže u osôb, ktorých prekrvenie je narušené (napr. fajčiar, diabetici), vyvolať nervové poškodenia.

Ak spozorujete neobvyklé zhoršenia stavu prstov, okamžite ukončíte prácu a vyhľadajte lekára.

### POZOR

Výrobok je súčasťou radu 20V IXES a môže byť prevádzkovaný len s akumulátormi tohto radu. Akumulátory sa smú nabíjať len nabíjačkami tejto série. Dodržujte pritom údaje výrobcu.

### VAROVANIE

**Dodržiavajte bezpečnostné upozornenia a pokyny pre nabíjanie a správne používanie uvedené v návode na obsluhu vášho akumulátora a nabíjačky radu 20V IXES. Podrobný popis nabíjania a ďalšie informácie nájdete v tomto samostatnom návode.**

## 8 Obsluha

Akumulátorový rázový uťahovák má pravotočivosť/ľavotočivosť, 1/4-palcové uchytenie bitu s vnútorným šesťhranom a LED pracovné svetidlo.

Funkciu ovládacích dielov nájdete v nasledujúcich popisoch.

### VAROVANIE

#### Nebezpečenstvo poranenia!

Pred všetkými prácami s elektrickým náradím (napr. údržbou, výmenou nástroja atď.), ako aj pri jeho preprave a skladovaní, vyberte akumulátor z elektrického náradia. Pri neúmyselnom stlačení zapínača/vypínača hrozí nebezpečenstvo poranenia.

### POZOR

Dbajte na to, aby okolitá teplota počas práce neprekročila 50 °C a neklesla pod -20 °C.

### POZOR

Výrobok je súčasťou radu 20V IXES a môže byť prevádzkovaný len s akumulátormi tohto radu. Akumulátory sa smú nabíjať len nabíjačkami tejto série. Dodržujte pritom údaje výrobcu.

\* = nie nevyhnutne obsiahnuté v rozsahu dodávky!

### 8.1 Montáž príchytky na opasok (9)

1. Počas pracovných prestávok je možné výrobok zavesiť na opasok pomocou integrovanej príchytky na opasok (9).
2. Priskrutkujte príchytku na opasok (9) pomocou skrutky (10) podľa potreby k pravému alebo ľavému skrutkovaciemu bodu na produkte. Použite na to križový skrutkovač (nie je v rozsahu dodávky).

#### Upozornenie:

Uistite sa, že je výrobok vypnutý a zabezpečený proti neúmyselnému zapnutiu.

### 8.2 Vloženie/odobratie akumulátora (3) do/z uchytenia akumulátora (4) (obr. 1, 2)

#### Vloženie akumulátora

1. Uveďte spínač smeru otáčania (8) do strednej polohy (blokovanie).
2. Zasuňte akumulátor (3) do uchytenia akumulátora (4). Akumulátor (3) počuteľne zapadne.

#### Odobratie akumulátora

1. Stlačte odblokovacie tlačidlo (5) akumulátora (3) a vytiahnite ho z uchytenia akumulátora (4).

### 8.3 Vloženie/vybratie vloženého nástroja (obr. 1)

### OPATRNE

Nesiahajte rukami na vložený nástroj, keď je výrobok v prevádzke.

1. Vložte vložený nástroj\* do uchytenia nástroja (1).
2. Na vloženie vloženého nástroja\* potiahnite blokovacie puzdro (2) dozadu a nechajte vložený nástroj\* zapadnúť.
3. Na opätovné odstránenie vloženého nástroja\* potiahnite blokovacie puzdro (2) dozadu a odstráňte vložený nástroj\*.

### 8.4 Skúšobný chod (obr. 1)

#### Upozornenie:

Pred prvou prácou a po každej výmene vloženého nástroja vykonajte skúšobný chod bez zaťaženia. Výrobok okamžite vypnite, ak má vložený nástroj nerovnomerný chod, vyskytnú sa značné vibrácie alebo je počuť neobvyklé zvuky.

1. Pred prevádzkou skontrolujte, či je vložený nástroj správne namontovaný, to znamená, či je vystredený v blokovacom puzdre (2).
2. Skrutkovacie bity sú označené svojimi rozmermi a tvarom. Ak si nie ste istí, vždy najprv vyskúšajte, či bit sedí v hlave skrutky bez vôle.

## 8.5 Nastavenie smeru otáčania (obr. 1)

### POZOR

Spínač smeru otáčania sa smie stlačiť len v pokojovom stave.

So spínačom smeru otáčania je možné zvoliť smer otáčania výrobku (pravotočivosť a ľavotočivosť) a zaistiť výrobok proti nežiaducejmu zapnutiu. Šípka na spínači smeru otáčania udáva pracovný smer.

- Počkajte, kým sa výrobok zastaví.
- Posuňte spínač smeru otáčania (8) do požadovanej polohy:
  - Pravotočivosť: na zaskrutkovanie skrutiek a matíc.** Stlačte spínač smeru otáčania doprava, so šípkou dopredu.
  - Ľavotočivosť: na uvoľnenie skrutiek a matíc.** Stlačte spínač smeru otáčania doľava, so šípkou dozadu.
- Blokovanie zapnutia:** uveďte spínač smeru otáčania do strednej polohy.

## 8.6 Zapínač/vypínač (7) (obr. 1)

- Na zapnutie výrobku stlačte zapínač/vypínač (7).
- Na vypnutie pustite zapínač/vypínač (7). Keď uvediete spínač smeru otáčania (8) do strednej polohy, výrobok je zaistený proti zapnutiu.

### 8.6.1 LED pracovné svietidlo (6) (obr. 1)

Tento výrobok je vybavený LED pracovným svietidlom, ktoré osvetľuje priamu pracovnú oblasť a zlepšuje viditeľnosť v zle osvetlených prostrediach.

### OPATRNE

Nepozerajte sa priamo na LED pracovné svetlo alebo zdroj svetla.

- LED pracovné svietidlo (6) svieti automaticky, hneď ako sa zapne výrobok.

#### Upozornenie:

LED pracovné svietidlo ďalej svieti ešte cca 10 sekúnd po vypnutí výrobku.

## 8.7 Nastavenie otáčok/uťahovacieho momentu (obr. 1)

- Vyvírite ľahký tlak na zapínač/vypínač (7). Spôsobí to nízke otáčky/uťahovací moment. S narastajúcim tlakom na zapínač/vypínač (7) sa zvyšujú otáčky/uťahovací moment.

#### Upozornenia:

Uťahovací moment závisí od zvolených otáčok a doby trvania rázu.

O rýchle zastavenie sa postará integrovaná motorová brzda.

### POZOR

Skutočne dosiahnutý uťahovací moment sa zásadne musí skontrolovať momentovým kľúčom!

## 9 Pracovné pokyny

### Uvoľnenie

- Ak sú skrutky/matice silno zabezpečené alebo zhrdzavené, je potrebné ich „povoliť“ pomocou krížového kľúča\* alebo momentového kľúča\*

### Utiahnutie

### POZOR

Rázový uťahovák by sa mal používať iba na uvoľnenie skrutiek/matíc. Ak sa však skrutky/matice majú utiahnuť rázovým uťahovákom, musí sa použiť na to určený obmedzovač krútiaceho momentu\*, pretože to inak môže viesť k poškodeniam skrutkového spoja.

- Pred utiahnutím starostlivo zaveďte skrutku/maticu do závitú.
- Skrutky/matice, pre ktoré platí špecifikácia krútiaceho momentu (napr. v automobilovom priemysle na základe špecifikácií výrobcu vozidla), bezpodmienečne uťahujte pomocou na to určeného obmedzovača krútiaceho momentu.

### Krútiaci moment

- Menšie skrutky\*/bity\* sa môžu poškodiť, ak nastavíte príliš vysoký krútiaci moment, resp. príliš vysoké otáčky.

### VAROVANIE

Skrutky/matice dotiahnite momentovým kľúčom\* na uťahovací moment predpísaný výrobcom, resp. ich skontrolujte!

\* = nie nevyhnutne obsiahnuté v rozsahu dodávky!

## 10 Čistenie a údržba

### VAROVANIE

**Opravnárske a údržbárske práce, ktoré nie sú opísané v tomto návode na obsluhu, nechajte vykonať v odbornej dielni. Používajte len originálne náhradné diely.**

### VAROVANIE

**Neodborné údržbárske alebo čistiace práce môžu mať za následok poranenia!**

### VAROVANIE

**Počas čistenia, opráv a údržby sa môže výrobok neočakávane spustiť a spôsobiť tým poranenia a popáleniny.**

- Vypnite výrobok.
- Vyberte akumulátor.
- Nechajte výrobok vychladnúť.
- Vyberte vložený nástroj.

## 10.1 Čistenie

- Ochranné zariadenia, vzduchové štrbiny a teleso motora udržiavajte podľa možností bez prachu a nečistôt. Výrobok vydrhnite čistou handričkou alebo vyfúkajte stlačeným vzduchom pri nízkom tlaku. Výrobok odporúčame čistiť bezprostredne po každom použití.
- Vetracie otvory musia byť vždy voľné.
- Nepoužívajte čistiace prostriedky ani rozpúšťadlá, mohli by poškodiť plastové diely výrobku. Dbajte na to, aby sa do vnútra výrobku nedostala voda.

## 10.2 Údržba

Výrobok je bezúdržbový.

Vnútri tohto výrobku sa nenachádzajú žiadne diely, ktoré by mohol opravovať používateľ. Obráťte sa na kvalifikovaného odborníka, aby výrobok skontroloval a opravil.

- Výrobok pred každým použitím skontrolujte, či nevykazuje zjavné nedostatky ako voľné, opotrebované alebo poškodené diely.

## 11 Skladovanie a preprava

**VAROVANIE**

**Nebezpečenstvo poranenia a popálenia!**

Výrobok sa môže nečakane spustiť a spôsobiť tak poranenia.

- Pred všetkými čistiacimi a montážnymi prácami vypnite motor.
- Nechajte vychladnúť motor.
- Odoberte akumulátor.

### 11.1 Skladovanie

#### Príprava na uskladnenie

- Pred dlhším skladovaním (napr. zimovaním) vyberte akumulátor z výrobku.
- Výrobok vyčistíte a skontrolujte, či nie je poškodený.
- Uskladnite akumulátor v čiastočne nabitom stave.
- Pri skladovaní kontrolujte stav nabitia akumulátora každé tri mesiace.

Výrobok a jeho príslušenstvo skladujte na tmavom, suchom a mieste bez mrazu, ktoré nie je prístupné deťom. Optimálna skladovacia teplota je 5 °C až 30 °C.

Uchovávajte výrobok v originálnom balení.

Výrobok zakryte na ochranu pred prachom alebo vlhkosťou. Návod na obsluhu uschovajte pri výrobku.

### 11.2 Preprava

- Nechajte výrobok vychladnúť.
- Výrobok chráňte pred nárazmi, údermi a silnými vibráciami, napr. pri preprave vo vozidlách.
- Zaistite výrobok proti skĺznutiu a prevráteniu.

## 12 Oprava a objednávanie náhradných dielov

Je potrebné dbať na to, že pri tomto výrobku podliehajú nasledujúce diely použitiu primeranému alebo prirodzenému opotrebovaniu, resp. nasledujúce diely sú potrebné ako spotrebné materiály.

## POZOR

Podľa zákona o zodpovednosti za chyby výrobkov neručíme za chyby, ktoré boli spôsobené neodbornými opravami alebo nepoužívaním originálnych náhradných dielov.

Poverte zákaznícky servis alebo autorizovaného odborníka. To isté platí aj pre diely príslušenstva.

Náhradné diely a príslušenstvo získate v našom servisnom centre. Za týmto účelom naskenujte QR kód na titulnej strane.

## 12.1 Objednávanie náhradných dielov

Pri objednávaní náhradných dielov je potrebné uviesť nasledovné údaje:

- Označenie modelu
- Číslo výrobku
- Údaje typového štítku

### Náhradné diely/príslušenstvo

Akumulátor SBP2.0 č. výr.:	7909201708
Akumulátor SBP4.0 č. výr.:	7909201709
Nabíjačka SBC2.4A č. výr.:	7909201710
Nabíjačka SBC4.5A č. výr.:	7909201711
Nabíjačka SDBC2.4A č. výr.:	7909201712
Nabíjačka SDBC4.5A č. výr.:	7909201713
Štartovacia súprava SBSK2.0 č. výr.:	7909201720
Štartovacia súprava SBSK4.0 č. výr.:	7909201721

## 13 Likvidácia a recyklácia

### Upozornenia k baleniu



Baliace materiály sa dajú recyklovať. Prosím, likvidujte balenia ekologicky.

### Pokyny na likvidáciu elektrických a elektronických zariadení



**Staré elektrické a elektronické zariadenia nepatria do domového odpadu, ale sa musia odviezť na triedený zber, resp. likvidáciu!**

- Staré batérie, ktoré nie sú pevne zabudované v starom stroji, sa musia vybrať bez porušenía! Ich likvidácia je regulovaná zákonom o batériách.
- Vlastníci alebo používatelia elektrických a elektronických zariadení sú zo zákona povinní ich po použití vrátiť.
- Koncový užívateľ je zodpovedný za vymazanie svojich osobných údajov na starom zariadení, ktoré má byť zlikvidované!
- Symbol prečiarknutého odpadkového koša na kolieskach znamená, že staré elektrické a elektronické zariadenia sa nesmú likvidovať s domovým odpadom.
- Elektrické a elektronické zariadenia je možné bezplatne odovzdať na týchto miestach:
  - Verejná likvidácia alebo zberné miesta (napr. obecné stavebné dvory).

- Predajné miesta elektronických zariadení (stacionárne a online), ak sú predajcovia povinní ich prezvziať späť alebo ich dobrovoľne ponúknuť.
- Až tri staré elektrické zariadenia jedného typu s maximálnou dĺžkou hrany 25 centimetrov môžete bezplatne odovzdať bez toho, aby ste si najprv zakúpili nové zariadenie od výrobcu, alebo ich odovzdajte na inom autorizovanom zbernom mieste vo vašom okolí.
- Viac doplnujúcich podmienok spätného odberu výrobcov a distribútorov sa dozviete v príslušnom zákaznickom servise.
- V prípade dodania nového elektrického zariadenia výrobcom do domácnosti môže výrobca na požiadanie koncového užívateľa zabezpečiť bezplatný odvoz starého elektrického zariadenia. Za týmto účelom kontaktujte zákaznický servis výrobcu.
- Tieto vyhlásenia sa vzťahujú iba na zariadenia inštalované a predávané v krajinách Európskej únie a podliehajúce európskej smernici 2012/19/EÚ. V krajinách mimo Európskej únie môžu na likvidáciu odpadu z elektrických a elektronických zariadení platiť odlišné predpisy.

## Pokyny k lítiovo-iónovým batériám



### Demontujte batérie pred likvidáciou prístroja!

- Batériu nevyhadzujte do domového odpadu, nehádzte do ohňa (nebezpečenstvo výbuchu) ani do vody. Poškodené batérie môžu poškodiť životné prostredie a vaše zdravie, ak z nich uniknú toxické výpary alebo kvapaliny.
- Chybné alebo vybité batérie sa musia recyklovať podľa nariadenia (EÚ) 2023/1542.
- Odovzdajte batériu a nabijačku v recyklačnom stredisku. Použitú plastovú a kovovú dielu sa môžu roztriediť podľa druhu a tak dopraviť na recykláciu.
- Likvidujte batérie vo vybitom stave. Odporúčame zakryť póly lepiacou páskou na ochranu pred skratom. Batériu neatvárajte.
- Zlikvidujte batérie podľa miestnych predpisov. Odovzdajte batérie v zbernom stredisku pre batérie na konci životnosti, kde sa dopraví na ekologickú recykláciu. Informujte sa o tom v miestnej spoločnosti na likvidáciu odpadu.

## 14 Odstraňovanie porúch

Porucha	Možná príčina	Náprava
Výrobok sa nedá spustiť.	Výkon akumulátora je slabý.	Nabite akumulátor.
	Akumulátor nie je správne vložený.	Zasuňte akumulátor do uchytenia akumulátora. Akumulátor počutlne zapadne.
	Spínač smeru otáčania je v strednej polohe.	Stlačte spínač smeru otáčania doľava alebo doprava.

## 15 EÚ vyhlásenie o zhode

### Preklad originálneho vyhlásenia o zhode

#### Výrobca:

Scheppach GmbH  
Günzburger Straße 69  
D-89335 Ichenhausen

Na vlastnú zodpovednosť vyhlasujeme, že tu popísaný výrobok je v súlade s platnými smernicami a normami.

Značka:

**SCHEPPACH**

Označenie výrobku: **1/4-palcový akumulátorový rázový**

**uťahovák -**

**C-ID180-X**

Č. výr.

**5909245900**

#### Smernice EÚ:

2014/30/EÚ, 2006/42/EG, 2011/65/EU\*,

\* Vyššie opísaný predmet vyhlásenia je v súlade s predpismi smernice Európskeho parlamentu a Rady 2011/65/EÚ z 8. júna 2011 o obmedzení používania určitých nebezpečných látok v elektrických a elektronických zariadeniach.

#### Uplatnené normy:

EN 62841-1:2015/A11:2022;  
EN 62841-2-2:2014;  
EN IEC 55014-1:2021;  
EN IEC 55014-2:2021

### Osoba splnomocnená pre dokumentáciu:

Georg Kohler

Günzburger Str. 69

D-89335 Ichenhausen

Ichenhausen, 22.12.2025

Simon Schünk

Division Manager Product Center

Andreas Pecher

Head of Project Management

## 16 Záručné podmienky – Séria Scheppach 20V IXES

Dátum revízie 25. 4. 2024

### Vážená zákazníčka, vážený zákazník,

naše výrobky podliehajú prísnej kontrole kvality. Ak výrobok stále nefunguje správne, veľmi nás to mrzí a žiadame vás, aby ste sa obrátili na naše servisné oddelenie na nižšie uvedenej adrese. Radi vám pomôžeme aj telefonicky na servisnom čísle. Nasledujúce informácie vám majú pomôcť pri bezproblémovom spracovaní a vybavovaní vašej škody.

**Pre uplatnenie záručných reklamácií platí nasledovné:**

1. **Tieto záručné podmienky** upravujú naše dotatočné záručné služby výrobcu pre kupujúcich (súkromných koncových používateľov) nových výrobkov. Táto záruka nemá vplyv na zákonné záručné nároky. Zodpovednosť za to nesie predajca, od ktorého ste výrobok zakúpili.
2. **Záruka** výrobcu sa vzťahuje len na chyby vami zakúpeného nového výrobku, ktoré sú spôsobené chybou materiálu alebo výrobnou chybou. Ak sa počas záručnej doby vyskytnú chyby materiálu alebo výrobné chyby, výrobca ako ručiteľ poskytne v rámci tejto záruky jednu z nasledujúcich služieb podľa vlastného výberu:
  - Bezplatná oprava tovaru.
  - Bezplatná výmena tovaru za tovar rovnakej hodnoty (v prípade potreby aj výmena za novší model, ak pôvodný tovar už nie je k dispozícii).

Vymenené výrobky alebo diely sa stávajú našim majetkom. Majte na pamäti, že naše výrobky neboli v súlade s určením skonštruované na komerčné, remeselné ani profesionálne použitie. Nárok na záruku preto nevzniká, ak sa výrobok používal v rámci záručnej doby v komerčných, remeselných alebo priemyselných podnikoch alebo bol vystavený rovnocennému namáhaniu.

### 3. Z našich záručných služieb sú vylúčené:

- Poškodenie výrobku spôsobené nedodržaním návodu na montáž, nesprávnu inštaláciu, nedodržaním návodu na obsluhu (napr. pripojenie k nesprávnej sieťovému napätiu alebo typu prúdu) alebo údržbových a bezpečnostných nariadení, alebo používaním výrobku v nevhodných okolitých podmienkach, ako aj nedostatočnou starostlivosťou a údržbou.
- Poškodenie výrobku spôsobené nesprávnym alebo neodborným použitím (ako je preťaženie výrobku alebo použitie neschválených nástrojov alebo príslušenstva), preniknutie cudzích predmetov do výrobku (ako je piesok, kamene alebo prach), poškodenie pri preprave, použitie sily alebo pôsobením vonkajších vplyvov (ako je poškodenie spôsobené pádom).
- Poškodenie výrobku alebo častí výrobku, ktoré možno pripísať zamýšľanému, zvyčajnému (prevádzkovému) alebo inému prirodzenému opotrebovaniu, ako aj poškodeniu a/alebo opotrebovaniu opotrebovateľných častí.
- Nedostatky na výrobku spôsobené použitím príslušenstva, doplnkov alebo náhradných dielov, ktoré nie sú originálnymi dielmi alebo sa nepoužívajú v súlade s určením.
- Výrobky, ktoré boli zmenené alebo upravené.
- Drobné odchýlky od požadovaného stavu, ktoré sú irelevantné pre hodnotu a použiteľnosť produktu.
- Výrobky, ktoré prešli neoprávnenými zmenami alebo opravami, najmä neoprávnenou treťou stranou.
- Ak štítko na výrobku alebo identifikačné informácie výrobku (nálepka na stroji) chýbajú alebo sú nečitateľné.
- Výrobky, ktoré sú silne znečistené, a preto sú odmietnuté servisným personálom.

– Nároky na náhradu škody, ako aj následné škody sú všeobecne vylúčené z týchto záručných služieb.

4. **Záručná doba** je zvyčajne **5 rokov** (12 mesiacov pre batérie/akumulátory) a začína plynúť odo dňa zakúpenia výrobku. Rozhodujúci je dátum na pôvodnom doklade o kúpe. Nároky na záruku musia byť uplatnené ihneď po tom, ako sa o nich dozviete. Uplatnenie záručných nárokov po uplynutí záručnej doby je vylúčene. Oprava alebo výmena výrobku nebude mať za následok predĺženie záručnej doby, ani sa touto službou nezačne nová záručná doba na výrobok alebo na akékoľvek inštalované náhradné diely. To platí aj pri použití služby na mieste. Predpokladom uplatnenia záruky je, že výrobca ako ručiteľ má možnosť preskúmať prípad záruky zaslaním tovaru na žiadosť výrobcu. Je potrebné dbať na to, aby nedošlo k poškodeniu počas prepravy, a to použitím vhodného obalu. Dotknutý výrobok musí byť predložený alebo zaslaný do zákaznickeho servisu v čistom stave spolu s kópiou dokladu o kúpe – obsahuje údaje o dátume nákupu a názve výrobku. Ak je výrobok zaslaný v neúplnom stave, bez úplného rozsahu dodávky, chýbajúce príslušenstvo bude pri výmene výrobku alebo vrátení peňazí započítané/odpočítané v hodnote. Čiastočne alebo úplne demontované výrobky nie je možné akceptovať ako reklamáciu. V prípade neoprávnenej reklamácie alebo mimo záručnej doby znáša kupujúci vo všeobecnosti prepravné náklady a prepravné riziko. **Vopred zaregistrujte reklamáciu na servisnom mieste (pozri nižšie)**. Zvyčajne je dohodnuté, že chybný výrobok s krátkym popisom chyby bude zaslaný organizovaným vrátením alebo – v prípade opravy mimo záručnej doby – dostatočne zaplateným poštovým v súlade s príslušnými smerecami pre balenie a prepravu na nižšie uvedení servisnú adresu. **Vezmite, prosím, na vedomie, že váš výrobok (v závislosti od modelu) je z bezpečnostných dôvodov bez všetkých prevádzkových materiálov pri vrátení.** Výrobok zaslaný do nášho servisného centra musí byť zabalený tak, aby sa zabránilo poškodeniu reklamovaneého výrobku počas prepravy. Po opravě/výmene vám výrobok bezplatne pošleme späť. Ak výrobky nie je možné opraviť alebo vymeniť, suma peňazí až do výšky kúpnej ceny chybného výrobku môže byť vrátená podľa nášho vlastného uváženia, s prihliadnutím na zrážku z dôvodu opotrebenia. Tieto záručné služby sú určené len pre pôvodného súkromného kupujúceho a nie sú prenosné ani prevoditeľné.
5. **Predĺženie záručnej doby na 10 rokov:** Spoločnosť Scheppach ponúka dodatočné predĺženie záruky o 5 rokov na výrobky zo série Scheppach 20V. Záručná doba na tieto výrobky je teda spolu 10 rokov. Vylúčené sú batérie/akumulátory, nabíjačky a príslušenstvo. Toto predĺženie záruky môžete uplatniť registrovaním svojho výrobku Scheppach z tejto oblasti online na adrese <https://garantie.scheppach.com> najneskôr do 30 dní od dátumu nákupu. Po úspešnej online registrácii dostanete potvrdenie o predĺžení záruky súvisiacej s výrobkom.
6. **Pre uplatnenie** Vášho nároku na záruku sa, **prosím, obráťte na naše servisné centrum.**

**Prednostne používajte náš formulár na našej domovskej stránke:**

<https://shop.scheppach.com/contact>

**Neposielajte nám žiadne výrobky bez toho, aby ste nás najprv kontaktovali a prihlásili sa do nášho servisného centra.**

**Prvý kontakt s naším servisným centrom je povinným predpokladom na uplatnenie týchto záručných príslubov.** Reklamácia musí byť uplatnená do 14 dní od zistenia nedostatku pred uplynutím záručnej doby. To si vyžaduje originálny doklad o kúpe a v prípade potreby potvrdenie o predĺžení záruky súvisiacej s výrobkom.

7. **Čas spracovania** - zásielky reklamácií spravidla vybavujeme do 14 dní od prijatia v našom servisnom centre. V prípade, že vo výnimočných prípadoch dôjde k prekročeniu uvedenej doby spracovania, budeme Vás včas informovať.
8. **Opotrebovateľné diely sú vo všeobecnosti vylúčené zo záruky!** - Opotrebovateľné diely sú: a) dodané, pripojené a/alebo nainštalované batérie/akumulátory, ako aj b) všetky opotrebovateľné diely v závislosti od modelu (vrátane remeňov, pílových kotúčov, vložných nástrojov, brúsnych kotúčov, filtrov, uhlíkových kief atď., pozri návod na obsluhu). Batérie alebo akumulátory, ktoré sú úplne vybité alebo majú poškodené teleso a/alebo póly batérie, sú zo záruky vylúčené.
9. **Rozpočet nákladov** - výrobky, na ktoré sa záruka nevzťahuje alebo už nevzťahuje, budú opravené za poplatok. Na požiadanie môžete zaslať chybné výrobky na cenovú ponuku a v prípade potreby dať servisnému centru písomný súhlas na opravu (poštou, e-mailom). Žiadne ďalšie spracovanie sa neuskutoční bez schválenia opravy.

**Záručné podmienky** platia len v aktuálnom znení v čase reklamácie a nájdete ich na našej domovskej stránke ([www.scheppach.com](http://www.scheppach.com)). V prípade prekladov je vždy rozhodujúca nemecká verzia.

**Scheppach GmbH · Günzburger Str. 69 ·  
89335 Ichenhausen (Nemecko)**

**Telefón: +800 4002 4002 ·**

**E-mail: [customerservice.SK@scheppach.com](mailto:customerservice.SK@scheppach.com) ·**

**Internet: <https://www.scheppach.com>**

Vyhradzujeme si právo vykonať zmeny týchto záručných podmienok kedykoľvek bez predchádzajúceho upozornenia.

## Tartalomjegyzék

1	Bevezetés .....	98
2	Rendeltetésszerű használat .....	99
3	A termék leírása (1. ábra) .....	99
4	Szállított elemek (1. ábra) .....	99
5	Kicsomagolás .....	99
6	Műszaki adatok .....	99
7	Biztonsági utasítások .....	100
8	Kezelés .....	102
9	Munkavégzési utasítások .....	103
10	Tisztítás és karbantartás .....	104
11	Tárolás és szállítás .....	104
12	Javítások és pótalkatrészek rendelése .....	104
13	Ártalmatlanítás és újrahasznosítás .....	105
14	Hibaelhárítás .....	105
15	EU megfelelőségi nyilatkozat .....	106
16	Jótállási feltételek - Scheppach 20V IXES sorozat .....	106
17	Robbantott ábra .....	257

## A terméken található szimbólumok magyarázata

A kézikönyvben használt szimbólumok arra szolgálnak, hogy felhívják a figyelmet a lehetséges kockázatokra. A biztonsági szimbólumokat, valamint az ezeket kísérő magyarázatokat pontosan értelmezni kell. Maguk a figyelmeztetések nem hártják el a kockázatokat, és nem helyettesítik a balesetek megelőzése érdekében hozott megfelelő intézkedéseket.

	Üzembe helyezés előtt olvassa el és vegye figyelembe a használati útmutatót és a biztonsági utasításokat!
	Figyelem! Ha figyelmen kívül hagyja a terméken elhelyezett biztonsági jelöléseket és figyelmeztető megjegyzéseket, illetve figyelmen kívül hagyja a biztonsági és kezelési utasításokat, akkor súlyos, akár halálos sérüléseket szenvedhet.
	Viseljen védőszemüveget.
	Viseljen hallásvédőt.
	Porképződés esetén viseljen megfelelő légzésvédőt!
	Lítium-ion akkumulátor
	A termék megfelel a hatályos európai irányelveknek.



A termék megfelel a vonatkozó szerbiai irányelveknek.

## Az üzemeltetési útmutatóban használt jelzőszavak magyarázata:

### **VESZÉLY**

**Ez a jelzőszó olyan közvetlenül fenyegető veszélyes helyzetre utal, amely súlyos sérülést vagy halálos balesetet okoz, ha nem kerülik el.**

### **FIGYELMEZTETÉS**

**Ez a jelzőszó olyan lehetséges veszélyhelyzetre utal, amely súlyos sérülést vagy halálos balesetet okozhat, ha nem kerülik el.**

### **VIGYÁZAT**

**Ez a jelzőszó olyan lehetséges veszélyhelyzetre utal, amely csekélyebb vagy könnyebb sérülést okozhat, ha nem kerülik el.**

### **FIGYELEM**

**Ez a jelzőszó olyan lehetséges veszélyhelyzetre utal, amely anyagi járt okozhat a termékekben vagy más vagyontárgyakban/tulajdonban, ha nem kerülik el.**

## 1 Bevezetés

### Gyártó:

Scheppach GmbH  
Günzburger Straße 69  
D-89335 Ichenhausen

### Megjegyzés:

A termék gyártója a hatályos termékfelelősségi törvény szerint nem felelős a terméken esett vagy a termék által okozott károkért a következő esetekben:

- Szakszerűtlen kezelés
- A kezelési útmutató be nem tartása
- Illetéktelen szakember, harmadik fél által végzett javítás
- Nem eredeti pótalkatrészek beépítése és cseréje
- Nem rendeltetésszerű használat

### Vegye figyelembe a következőket:

A használati útmutató a termék része, amely fontos információkat tartalmaz a biztonságos, szakszerű és gazdaságos üzemeltetéssel kapcsolatban. Emellett a vonatkozó nemzeti előírásokat is figyelembe kell venni. Használat előtt figyelmesen olvassa el a kezelésre és biztonságra vonatkozó valamennyi utasítást, és a terméket kizárólag a leírásnak megfelelően használja. Őrizze meg az útmutatót, és adja át azt a vásárlónak a termék továbbadásakor.

## 2 Rendeltetészerű használat

A termék csavarok behajtására és kioldására, valamint anyacsavarok behajtására és kioldására alkalmas. A termék útvebehajító funkciója a motor erejét egyenesletes forgó ütésekkel alakítja át. Az ütőszerkezet meghúzáskor és meglazításkor indul el.

Csak a rendeltetésének megfelelően használja a terméket. Minden ettől eltérő használat nem rendeltetészerűnek minősül. Az ebből fakadó minden kárért és sérülésért nem a gyártó, hanem a felhasználó viseli a felelősséget.

A rendeltetészerű használat része a biztonsági utasítások betartása, valamint a kezelési útmutatóban foglalt szerelési és üzemeltetési utasítások betartása is.

A terméket használó és karbantartó személyeknek ismerniük kell ezeket, és tájékozottnak kell lenniük a lehetséges veszélyekről.

Ha a terméken módosítást végez, az ebből eredő kárért a gyártó nem vállal felelősséget.

A terméket kizárólag a gyártó eredeti alkatrészeivel és eredeti tartozékaival szabad üzemeltetni.

Tartsa be a gyártó biztonsági, munkavégszi és karbantartási előírásait, valamint a műszaki adatokban meghatározott méreteket.

Kérjük, vegye figyelembe, hogy termékeinket rendeltetésük szerint nem kisipari, kézipari vagy ipari használatra tervezték. A termékre semmilyen garanciát nem vállalunk, ha kisipari, kézipari vagy ipari, valamint ezekkel egyenértékű tevékenységekhez használja.

## 3 A termék leírása (1. ábra)

1. Szerszámbefogó
2. Reteszelő hüvely
3. Akkumulátor\*
4. Akkumulátor felvevője
5. Kioldógomb (akkumulátor)
6. LED munkalámpa
7. Be-/kikapcsoló
8. Forgásirány-kapcsoló
9. Övcsíptető
10. Csavar

\* = nem feltétlenül tartoznak a szállított elemek közé!

## 4 Szállított elemek (1. ábra)

Tétel	Darab- szám	Megnevezés
9.	1 db	Övcsíptető
10.	1 db	Csavar
	1 db	1/4" akkumulátoros útvefűró csavarozó
	1 db	Üzemeltetési útmutató

## 5 Kicsomagolás

### FIGYELMEZTETÉS

**A termék és a csomagolóanyag nem játékszer!**  
**Ne engedje, hogy a gyermekek a műanyag zacskókkal, fóliákkal és apró részekkel játsszanak! Lenyelés és fulladás veszélye áll fenn!**

- Nyissa ki a csomagolást, és óvatosan vegye ki a terméket.

- Távolítsa el a csomagolóanyagot, valamint a csomagolási/szállítási biztosítékokat (ha vannak).
- Ellenőrizze a szállított elemek hiánytalanságát.
- Ellenőrizze, nem szenvedett-e a termék és a tartozékok szállítási sérüléseket. Az esetleges sérüléseket azonnal jelentse a terméket kiszállító szállítványozónak. Utólagos reklamációkat nem fogadunk el.
- Lehetőleg a jótállási idő lejártáig őrizze meg a csomagolást.
- A használatba vétel előtt ismerkedjen meg a termékkel a kezelési útmutató alapján.
- Tartozékként, valamint kopó- és pótalkatrészként csak eredeti alkatrészeket használjon. Pótalkatrészeket szakkereskedőjénél vásárolhat.
- Rendelésnél adja meg a cikkszámot, valamint a termék típusát és gyártási évét.

## 6 Műszaki adatok

Névleges feszültség	20 V 
$n_0$ üresjáratú fordulatszám	0 - 2800 min <sup>-1</sup>
Névleges ütési fordulatszám	0- 3600 bpm
Max. forgatónyomaték	180 Nm
Szerszámbefogó	1/4"
Fém csavarokhoz használható	≤ M8
Fa csavarokhoz használható	≤ 8 mm Ø
Súly (akkumulátor nélkül)	1,3 kg

A műszaki változtatás jogát fenntartjuk!

### Zaj és vibráció

#### FIGYELMEZTETÉS

A zaj súlyos következményekkel járhat az egészségre nézve. Ha a gép zajszintje meghaladja a 85 dB értéket, akkor a közelben tartózkodó személyeknek megfelelő hallásvédőt kell viselniük.

A zaj és a vibráció értékeinek megállapítása az EN 62841-1 szabvány alapján történt.

#### Zaj jellemző értékei

$L_{pA}$ hangnyomásszint	76,2 dB
$K_{pA}$ mérési bizonytalanság	3 dB
$L_{wA}$ hangteljesítményszint	84,2 dB
$K_{pA}$ mérési bizonytalanság	3 dB

#### Rezgésjellelmzők (kéz-kar rezgés)

$Ah_h$ rezgés	0,571 m/s <sup>2</sup>
K mérési bizonytalanság	1,5 m/s <sup>2</sup>

A megadott teljes rezgési érték és zajkibocsátási érték mérése szabványos vizsgálati eljárással történt, és az adatok felhasználhatók az elektromos szerszám másik szerszámmal való összehasonlítására.

A megadott zajkibocsátási érték és teljes rezgési érték a terhelés előzetes becsüléséhez is felhasználható.

## FIGYELMEZTETÉS

A zajkibocsátási értékek és rezgés-kibocsátási értékek az elektromos szerszám tényleges használata során eltérhetnek a megadott értékektől az elektromos szerszám alkalmazásának módjától függően, és különösen a megmunkálendő munkadarab jellege szerint.

Próbálja meg a terheléseket a lehető legalacsonyabban tartani. Példaértékű intézkedés: a munkaidő korlátozása. Eközben az üzemelési ciklus összes részét vegye figyelembe (például azokat az időket, amikor ki van kapcsolva az elektromos szerszám, valamint azokat is, amikor be van ugyan kapcsolva, de terhelés nélkül működik).

## 7 Biztonsági utasítások

Az elektromos szerszámokra vonatkozó általános biztonsági utasítások

### FIGYELMEZTETÉS

**Olvassa el az összes biztonsági utasítást, egyéb utasítást, ábrát és műszaki adatot, melyet az elektromos szerszámhoz mellékeltek.**

A következő útmutatások betartásának elmulasztása áramütést, tüzet és/vagy súlyos sérüléseket okozhat.

**Az összes biztonsági utasítást és útmutatót őrizze meg későbbi használat céljából.**

A biztonsági utasításokban használt „elektromos szerszám” fogalom a hálózatról üzemeltetett elektromos szerszámokra (hálózati vezetékkel), illetve az akkumulátorról üzemeltetett elektromos szerszámokra (hálózati vezeték nélkül) vonatkozik.

### 1) Munkahelyi biztonság

- a) Gondoskodjon a munkahely tisztaságáról és megfelelő megvilágításáról. A rendetlenség, illetve a megvilágítatlan munkaterületek balesetekhez vezethetnek.
- b) Ne dolgozzon az elektromos szerszámmal olyan robbanásveszélyes környezetben, ahol éghető folyadékok, gázok vagy porok találhatóak. Az elektromos szerszámok szikráznak, és a szikrák meggyújtják a port és a gőzöket.
- c) Az elektromos szerszám használata során tartsa távol a gyermekeket és más személyeket. A figyelem elterelése miatt elveszítheti uralmát az elektromos szerszám felett.

### 2) Elektromos biztonság

- a) Az elektromos szerszám csatlakozódugójának illesznie kell a csatlakozóaljzatba. A dugós csatlakozót semmilyen módon nem szabad módosítani. A védőföldeléssel ellátott elektromos szerszámokkal együtt ne használjon adapteres csatlakozót. A változatlan dugós csatlakozók és a hozzájuk illő csatlakozóaljzatok csökkentik az áramütés kockázatát.
- b) Kerülje el a teste földelt felületekkel, például csövekkel, fűtésekkel, tűzhelyekkel és hűtőszekrényekkel való érintkezését. Megnöveli az áramütés kockázata, ha a teste földelve van.

- c) Tartsa esőtől és nedvességtől távol az elektromos szerszámokat. Az elektromos szerszámra hatoló víz növeli az áramütés kockázatát.
- d) Ne használja a csatlakozó vezetéket a rendeltetésétől eltérő módon, például az elektromos szerszám szállításához, felakasztásához vagy a csatlakozóaljzattól való kihúzásához. Tartsa távol a csatlakozó vezetéket hőtől, olajtól, éles élektől és a mozgó alkatrészeitől. A sérült vagy összegubancolódott csatlakozó vezeték növeli az áramütés kockázatát.
- e) Ha a szabadban dolgozik az elektromos szerszámmal, akkor csak olyan hosszabbító vezetékeket alkalmazzon, amelyek kültéri használatra is alkalmasak. A kültéri használatra alkalmas hosszabbító vezeték használata csökkenti az áramütés kockázatát.
- f) Ha elkerülhetetlen, hogy nedves környezetben használja az elektromos szerszámot, akkor használjon hibaáram-védőkapcsolót. A hibaáram-védőkapcsoló használata csökkenti az áramütés kockázatát.

### 3) Személyek biztonsága

- a) Legyen figyelmes, ügyeljen arra, amit csinál, és az elektromos szerszám használata során jözon ésszel cselekedjen. Ne használja az elektromos szerszámot, ha fáradt, vagy ha drogok, alkohol vagy gyógyszerek befolyása alatt áll. Az elektromos szerszám használata során egy pillanatnyi figyelmetlenség is súlyos sérüléseket okozhat.
- b) Viseljen személyi védőfelszerelést, és mindig használjon védőszemüveget. Az elektromos szerszám típusától és használatától függően alkalmazott személyi védőfelszerelések, például pormaszk, csúszásmentes munkavédelmi cipő, munkavédelmi sisak vagy hallásvédő viselése csökkenti a sérülések kockázatát.
- c) Kerülje el az akaratlan üzembe helyezést. A szerszám áramellátásra és/vagy akkumulátorra való csatlakoztatása, felvétele vagy szállítása előtt bizonyosodjon meg arról, hogy ki van-e kapcsolva az elektromos szerszám. Ha az elektromos szerszám szállítása közben a kapcsolón tartja az ujját, vagy a készüléket bekapcsolva csatlakoztatja az áramellátásra, az balesetet okozhat.
- d) Az elektromos szerszám bekapcsolása előtt távolítsa el a beállító szerszámokat vagy a csavarkulcsokat. Az elektromos szerszám forgó részében maradt szerszám vagy kulcs sérüléseket okozhat.
- e) Kerülje a rendellenes testtartást. Álljon stabilan a lábán, és mindig őrizze meg egyensúlyát. Így váratlan helyzetekben is jobban irányíthatja az elektromos szerszámot.
- f) Megfelelő ruházatot viseljen. Ne viseljen túl bő ruházatot vagy ékszereket. Haját és ruházatát tartsa távol a maguktól mozgó alkatrészeketől. A mozgó alkatrészek elkapják a laza ruházatot, az ékszereket vagy a hosszú haját.
- g) Ha lehetséges a porleszívó és -gyűjtő berendezések felszerelése, azokat csatlakoztatni és megfelelően használni kell. A por elszívására szolgáló berendezés használatával csökkenthetők a por által okozott veszélyek.

- h) Ne keltsen hamis biztonságérzetet és ne szegje meg az elektromos szerszámra vonatkozó biztonsági szabályokat még abban az esetben sem, ha az elektromos szerszámot többszöri használat után ismerni véli. A másodperc törtrésze alatt bekövetkező súlyos sérülések lehetnek a következményei annak, ha a szerszámot gondatlanul kezeli.

#### 4) Az elektromos szerszám használata és kezelése

- a) Ne terhelje túl az elektromos szerszámot. A munkájához mindig az arra megfelelő elektromos szerszámot használja. A megfelelő elektromos szerszámmal jobban és biztonságosabban dolgozhat a megadott teljesítménytartományban.
- b) Ne használjon olyan elektromos szerszámot, amelynek hibás a kapcsolója. Az az elektromos szerszám, amelyet nem lehet be- vagy kikapcsolni, veszélyesnek számít, és meg kell javítani.
- c) Húzza ki a csatlakozódugót a csatlakozóaljzatból, és/vagy vegye ki a kivehető akkumulátort, mielőtt beállításokat végez a készüléken, cserélhető szerszámokat cserél ki vagy félreteszi az elektromos szerszámot. Ezen elővigyázatossági intézkedések megakadályozzák az elektromos szerszám akaratlan elindulását.
- d) A nem használt elektromos szerszámokat gyerekektől távol tartsa. Ne hagyja, hogy az elektromos szerszámot olyan személyek használják, akik nem ismerik azt vagy nem olvasták el a jelen utasításokat. Az elektromos szerszámok veszélyesek, ha tapasztalatlan személyek használják őket.
- e) Gondosan ápolja az elektromos szerszámot és a cserélhető szerszámot. Ellenőrizze, hogy a mozgó alkatrészek kifogástalanul működnek és nem szorulnak-e, illetve nincsenek-e törött vagy sérült alkatrészek, amelyek negatív hatással lennének az elektromos szerszám működésére. Az elektromos szerszám használata előtt javíttassa meg a sérült alkatrészeket. Sok balesetet a rosszul karbantartott elektromos szerszámok okoznak.
- f) Tartsa élesen és tisztán a vágószerszámokat. A gondosan ápolt, éles vágóélekkel rendelkező vágószerszámok kevésbé szorulnak be, és könnyebben vezethetők.
- g) Az elektromos szerszámot, a cserélhető szerszámot, betétszerszámokat stb. a jelen utasításoknak megfelelően használja. Közben vegye figyelembe a munkafeltételeket és a végrehajtandó feladatot is. Az elektromos szerszámoknak a tervezett alkalmazásoktól eltérő használata veszélyes helyzetekhez vezethet.
- h) A fogantyúkat és a megfogási felületeket mindig száraz, tiszta, valamint olajtól és zsírtól mentes állapotban kell tartani. A csúszós fogantyú és megfogási felületek nem teszik lehetővé az elektromos szerszám biztonságos üzemeltetését, illetve hogy megőrizze fölötté az uralmát előre nem látható helyzetekben.

#### 5) Az akkumulátoros szerszám használata és kezelése

- a) Csak a gyártó által ajánlott töltőkészülékekkel töltsen fel az akkumulátorokat. Egy adott akkumulátorhoz készült töltőeszköz tűzveszélyes, ha a megadottaktól eltérő akkumulátorokkal használja azt.
- b) Csak az ajánlott akkumulátorokat használja az elektromos szerszámokhoz. Más akkuk használata sérülés- és tűzveszéllyel jár.
- c) Ha nem használja akkumulátort, tartsa távol az iratfűző kapcsoktól, érméktől, kulcsoktól, szögektől, csavaroktól és egyéb kis méretű fémtárgyaktól, melyek rövidre zárhatnak az érintkezőit. Az akkumulátor érintkezői között létrejött rövidzárlat égési sérüléseket vagy tüzet okozhat.
- d) Ha helytelenül használják, az akkumulátorból folyadék léphet ki. Kerülje az ezekkel való érintkezést. Ha véletlenül hozzáért, öblítse le vízzel. Ha a folyadék a szembe jut, azonnal kérjen orvosi segítséget. A szivárgó akkumulátorfolyadék bőrirritációt és égési sérüléseket okozhat.
- e) Ne használjon sérült vagy módosított akkumulátort. A sérült vagy módosított akkumulátor kiszámíthatatlanul viselkedhet, és tüzet, robbanást vagy sérülésveszélyt okozhat.
- f) Az akkumulátort ne tegye ki tűznek vagy magas hőmérsékletnek. A tűz vagy a 130 °C feletti hőmérséklet robbanáshoz vezethet.
- g) Kövesse a töltésre vonatkozó utasításokat, és soha ne töltsen az akkumulátort vagy az akkumulátoros szerszámot az üzemeltetési útmutatóban megadott hőmérséklet-tartományon kívül. Ha helytelenül vagy az engedélyezett hőmérséklet-tartományon kívül végzi a feltöltést, azzal tökréteheti az akkumulátort, és fokozza a tűzveszélyt.

#### 6) Szerviz

- a) Csak képzett szakszeméllyel és csak eredeti pótalkatrészek használatával javíttassa az elektromos szerszámot. Ezáltal biztosítható az elektromos szerszám biztonságának megőrzése.
- b) Sérült akkumulátorokon soha ne végezzen karbantartást. Az akkumulátorok valamennyi karbantartását csak a gyártó, vagy az általa arra felhatalmazott ügyfélszolgálati kirendeltségek végezhetik.

#### Az ütőműves csavarbehajtóra vonatkozó biztonsági utasítások

- a) **Ütvecsavarozás esetén viseljen hallásvédőt.** A zaj hatására halláskárosodást szenvedhet.
- b) **Biztosítsa a munkadarabot.** A befogó berendezéssel vagy satuval befogott munkadarab biztosabban áll, mintha kézzel tartaná.
- c) **Tartsa jó erősen az elektromos szerszámot.** A csavarok meghúzásakor és kioldásakor rövid időn keresztül nagy visszaható nyomaték léphet fel.
- d) **Mielőtt letenné az elektromos eszközt, várja meg, hogy leálljon.** A cserélhető szerszám elakadhat, ami az elektromos szerszám fölötti uralom elvesztéséhez vezethet.

- e) Az elektromos szerszámot a szigetelt megfogási felületeknél fogja olyan munkálatok közben, melyek során a csavar rejtett villanyvezetékekhez vagy a saját csatlakozóvezetékekéhez érhet. A csavar feszültség alatt álló vezetékkel való érintkezése a készülő fémből készült alkatrészeit is feszültség alá helyezheti, és ez áramütéshez vezethet.

## Fennmaradó kockázatok

A termék korszerű műszaki színvonalon, az elismert biztonságtechnikai előírások szerint készült. A munkavégzés során azonban ennek ellenére is felléphetnek fennmaradó kockázatok.

- Ha nem viseli az előírt hallásvédőt, halláskárosodást szenvedhet.
- A fennmaradó kockázatok minimálisra csökkenthetők azonban a „Biztonsági utasítások”, a „Rendeltetés szerű használat” és a kezelési útmutató együttes betartásával.
- Úgy használja a terméket, ahogyan azt a kezelési útmutató javasolja. Ezzel biztosítható, hogy a termék mindig optimális teljesítménnyel működjön.
- Emellett fennálhatnak olyan, nem nyilvánvaló fennmaradó kockázatok is, melyek minden elővigyázatoság ellenére sem szüntethetők meg.

### ⚠ FIGYELMEZTETÉS

Ez az elektromos szerszám üzem közben elektromágneses mezőt hoz létre. Ez a mező bizonyos körülmények között negatív hatással lehet az aktív vagy passzív orvosi implantátumokra. A komoly és súlyos sérülések kockázatának elkerülése érdekében javasoljuk, hogy az orvosi implantátummal rendelkező személyek az elektromos szerszám használata előtt keressék fel orvosukat és implantátumuk gyártóját.

### ⚠ FIGYELMEZTETÉS

Hosszabb idejű munkavégzés esetén a vibrációk miatt a kezelő személy kezeiben keringési zavarok (fehér ujj szindróma) léphetnek fel.

A fehér ujj szindróma olyan érrendszeri betegség, melynek következtében az ujjak és a lábujjak kis véredényei hirtelen összehúzódnak. Az érintett területek nem kapnak megfelelő vérellátást, és emiatt rendkívül sápadtak lesznek. A rezgő termékek gyakori használata idegkárosodást okozhat olyan a személyeknél, akiknek gyengébb a vérkeringése (például dohányosok, cukorbeteg).  
Amennyiben szokatlanul negatív hatásokat észlel, azonnal fejezze be a munkát, és forduljon orvoshoz.

### FIGYELEM

A termék a 20V IXES sorozat része, és kizárólag ennek a sorozatnak az akkumulátoraival üzemeltethető. Az akkumulátorokat kizárólag a sorozat töltőkészülékeivel szabad feltölteni. Emellett vegye figyelembe a gyártó előírásait.

### ⚠ FIGYELMEZTETÉS

Tartsa be a 20V IXES sorozatú akkumulátor és töltő használati útmutatójában található biztonsági előírásokat, valamint a töltésre és a helyes használatra vonatkozó utasításokat. A töltési folyamat részletes leírása és további információk ebben a külön használati útmutatóban találhatóak.

## 8 Kezelés

Az akkumulátoros ütvecsavarozó jobb-/balmenettel, egy 1/4" belső hatlapú, bitbefogóval és egy LED munkalámpával van ellátva.

A kezelőelemek funkcióit a következő leírásokban találja

### ⚠ FIGYELMEZTETÉS

#### Sérülésveszély!

Az elektromos szerszámon végzett bármilyen munka előtt (pl. karbantartás, szerszámcseré stb.), illetve annak szállítása vagy tárolása előtt mindig vegye ki az akkumulátort az elektromos szerszámból. A be-/kikapcsoló gomb véletlen bekapcsolásakor sérülésveszély áll fenn.

### FIGYELEM

Ügyeljen rá, hogy a környezeti hőmérséklet munkavégzés közben ne haladja meg az 50 °C-t és ne süllyedjen -20 °C alá.

### FIGYELEM

A termék a 20V IXES sorozat része, és kizárólag ennek a sorozatnak az akkumulátoraival üzemeltethető. Az akkumulátorokat kizárólag a sorozat töltőkészülékeivel szabad feltölteni. Emellett vegye figyelembe a gyártó előírásait.

\* = nem feltétlenül tartoznak a szállított elemek közé!

### 8.1 Övcsiptető (9) felszerelése

1. Munkaközi szünetekben a terméket a beépített övcsiptetővel (9) beakaszthatja a ruházata övére.
2. Csavarozza fel a szíjcsatot (9) a csavarral (10) igény szerint a bal vagy a jobb oldali csavarozási pontra a terméken. Ehhez használjon csillagszavarruházót (nem tartozik a szállított elemek közé).

#### Megjegyzés:

Ügyeljen rá, hogy a termék ki legyen kapcsolva és biztonságosan legyen véletlen bekapcsolás ellen.

### 8.2 Akkumulátor (3) behelyezése/ kivétele az akkumulátor felvevőjébe (4) (1., 2. ábra)

#### Akkumulátor behelyezése

1. Állítsa a forgásirány-váltókapcsolót (8) középpállásba (retesz).
2. Tolja be az akkumulátort (3) az akkumulátor felvevőjébe (4). Az akkumulátor (3) hallhatóan a helyére kattan.

### Az akkumulátor kivétele

1. Nyomja meg az akkumulátor (3) kireteszelő gombját (5), és húzza ki az akkumulátor felvevőjéből (4).

### 8.3 A cserélhető szerszám behelyezése/kivétele (1. ábra)

<b>⚠ VIGYÁZAT</b>
A kezét tartsa távol a cserélhető szerszámtól, amikor a termék üzemel.

1. Helyezze be a cserélhető szerszámot\* a szerszámbe-fogóba (1).
2. A cserélhető szerszám\* behelyezéséhez húzza hátra a reteszelő hüvelyt (2), és hagyja, hogy a cserélhető szerszám\* bereteszelődjön.
3. A cserélhető szerszám\* újbóli kivételéhez húzza hátra a reteszelő hüvelyt (2), és vegye ki a cserélhető szer-számot\*.

### 8.4 Próbaüzem (1. ábra)

#### Megjegyzés:

Az első munkavégzés előtt és minden cserélhető szer-zámcsere után terhelés nélkül hajtson végre próbaüze-met. Azonnal kapcsolja ki a terméket, ha a cserélhető szerszám futása egyenetlen, erős rezgés tapasztalható vagy rendellenes zajok hallhatók.

1. Használat előtt ellenőrizze, hogy a cserélhető szer-szám helyesen van-e felhelyezve, azaz középponto-san helyezkedik el a reteszelő hüvelyben (2).
2. A csavarbehajtó elötét szerszámok méret és alak sze-rint vannak jelölve. Ha bizonytalan, először próbálja ki, hogy a behajtó elötét holtjáték nélkül illik-e a csavar-fejbe.

### 8.5 Forgásirány beállítása (1. ábra)

<b>FIGYELEM</b>
A forgásirány-kapcsolót csak abban az esetben szabad használni, ha a gép áll!

A forgásirány-váltókapcsolóval kiválaszthatja a termék forgásirányát (jobbra forgás vagy balra forgás), és bizto-síthatja a terméket véletlen bekapcsolás ellen. A forgási-rány-váltókapcsolón lévő nyíl megadja a munkavégzés irányát.

1. És várja meg, amíg leáll a termék.
2. Tolja a kívánt pozícióba a forgásirány-váltókapcsolót (8):
  - **Jobbmenet: Csavarok és anyacsavarok becsa-varozásához.** Nyomja a forgásirány-kapcsolót jobbra, nyílal előre felé.
  - **Balmenet: Csavarok és anyacsavarok kioldá-sához.** Nyomja a forgásirány-kapcsolót balra, nyíl-al hátrafelé.
3. **Bekapcsoló retesz:** Állítsa a forgásirány-váltókap-csolót középpállásba.

### 8.6 Be-/kikapcsoló (7) (1. ábra)

1. A termék bekapcsolásához nyomja meg a be-/kikap-csolót (7).

2. Kikapcsoláshoz engedje el a be-/kikapcsoló gombot (7) los.  
Ha a forgásirány-váltókapcsolót (8) középpállásba állít-já, a termék biztosítva van bekapcsolás ellen.

### 8.6.1 LED munkalámpa (6) (1. ábra)

Ez a termék egy LED munkalámpával van felszerelve a közvetlen munkaterület megvilágításához és rosszul meg-világított környezetekben a láthatóság javítása érdeké-ben.

<b>⚠ VIGYÁZAT</b>
Ne nézzen közvetlenül a LED munkalámpába vagy a fényforrásba.

1. A LED munkalámpa (6) automatikusan világítani kezd, amint a terméket bekapcsolják.

#### Megjegyzés:

A LED munkalámpa még kb. 10 másodpercig világít a ter-mék kikapcsolása után.

### 8.7 Fordulatszám/Meghúzási nyomaték beállítása (1. ábra)

1. Fejtsen ki enyhe nyomást a be-/kikapcsoló gombra (7). Ez alacsony fordulatszám/meghúzási nyomatékot biztosít. A be-/kikapcsoló gombra (7) egyre nagyobb nyomást kifejtve emelkedik a fordulatszám/meghúzási nyomaték.

#### Megjegyzések:

A meghúzási nyomaték a kiválasztott fordulatszámotól és az ütés időtartamától függ.

A beépített motorfék gondoskodik a gyors leállításról.

<b>FIGYELEM</b>
A ténylegesen elért meghúzási nyomatékot főszabály szerint egy nyomatékulccsal kell ellenőrizni!

## 9 Munkavégzési utasítások

### Kicsavarozás

- Szoruló vagy rozsdás csavarok/anyacsavarok eseté-ben a csavarokat/anyacsavarokat egy kerékkulccsal\* vagy egy nyomatékulccsal\* kell kioldani.

### Meghúzás

<b>FIGYELEM</b>
Az ütőműves csavarbehajtót kizárólag csavarok/anyák kioldására szabad használni. Amennyiben azonban csavarokat/anyacsavarokat kell az ütőműves csavar-behajtóval meghúzni, ehhez külön a célra alkalmas nyo-matékhatárolót* kell használni, mivel ellenkező esetben megsérülhet a csavaros csatlakozás.

- A csavart/anyacsavart meghúzás előtt óvatosan csa-varja be a menetbe.
- A csavarokat/anyacsavarokat, amelyek esetében egy meghatározott nyomatékérték van előírva (pl. teher-gépjárműveknél a jármű gyártója által) kizárólag egy erre a célra szolgáló nyomatékhatárolóval húzza meg.

### Forgatónyomaték

- A kisebb csavarok\*/behajtó elötét szerszámok\* károsodhatnak, ha túl nagy forgatónyomatékokat, illetve túl magas fordulatszámot állít be.

#### **FIGYELMEZTETÉS**

A csavarokat/csavaranyákat húzza meg újra egy nyomatékkulccsal\* gyártó által előírt nyomatékokra, illetve ellenőrizze azokat!

\* = nem feltétlenül tartoznak a szállított elemek közé!

## 10 Tisztítás és karbantartás

#### **FIGYELMEZTETÉS**

**Azokat a javítási és karbantartási munkákat, melyeket a jelen üzemeltetési útmutató nem ismertet, végeztesse el szakműhelyben. Csak eredeti pótalkatrészeket használjon.**

#### **FIGYELMEZTETÉS**

**A nem megfelelő karbantartási vagy tisztítási munkák sérüléseket okozhatnak!**

#### **FIGYELMEZTETÉS**

**Tisztítási, javítási és karbantartási munkálatok során a termék váratlanul beindulhat, ami sérüléseket és égési sérüléseket okozhat.**

- A tisztítási munkálatok elvégzése előtt kapcsolja ki a terméket.
- Vegye ki az akkumulátort.
- Hagyja kihűlni a terméket.
- Távolítsa el a cserélhető szerszámot.

### 10.1 Tisztítás

1. A védőberendezéseket, levegőnyílásokat és a motorházat tartsa portól és szennyeződéstől mentesen, amennyire csak lehetséges. Dörzsölje le a terméket tiszta ronggyal, vagy fúvassa ki alacsony nyomású súrtított levegővel. Azt javasoljuk, hogy a terméket minden használat után rögtön tisztítsa meg.
2. A szellőzőnyílásoknak mindig szabadon átjárhatónak kell lenniük.
3. Ne használjon tisztító- vagy oldószereket; ezek kikezdehetik a termék műanyag alkatrészeit. Ügyeljen arra, hogy ne juthasson víz a termék belsejébe.

### 10.2 Karbantartás

A termék nem igényel karbantartást.

A termék belsejében nincs olyan alkatrész, melyet a felhasználó meg tudna javítani. A termék felülvizsgálatával és javításával kapcsolatban forduljon képzett szakemberhez.

- Minden használat előtt ellenőrizze a termék nyilvánvaló hiányosságait, pl. a laza, kopott vagy sérült alkatrészeket.

## 11 Tárolás és szállítás

#### **FIGYELMEZTETÉS**

#### **Sérülésveszély és égési sérülések veszélye!**

A termék váratlanul beindulhat, ami sérülést okozhat.

- Tisztítási és karbantartási munkálatok előtt mindig kapcsolja ki a motort.
- Hagyja kihűlni a motort.
- Távolítsa el az akkumulátort.

### 11.1 Tárolás

#### **A tárolás előkészítése**

1. Hosszabb tárolás előtt (pl. téli raktározás) előtt vegye ki az akkumulátort a termékből.
2. Tisztítsa meg a terméket, és vizsgálja meg, hogy nem sérült-e.
3. Az akkumulátort részben feltöltött állapotban tárolja.
4. A tárolás során ellenőrizze az akkumulátor töltöttségét állapotát háromhavonta.

A terméket és annak tartozékait sötét, száraz és fagymentes, valamint gyermekek számára hozzáférhetetlen helyen tárolja.

Az optimális tárolási hőmérséklet 5 °C és 30 °C között van.

A terméket az eredeti csomagolásban tárolja. Letakarással védje a terméket a portól és a nedvességtől. A kezelési útmutatót a termék mellett tárolja.

### 11.2 Szállítás

- Hagyja lehűlni a terméket.
- Védje a terméket ütődéstől, ütközéstől és erős rázkódtástól, pl. járművel való szállítás során.
- Biztosítsa a terméket csúszás és billenés ellen.

## 12 Javítások és pótalkatrészek rendelése

Vegye figyelembe, hogy ennél a terméknél a következő alkatrészek használati vagy természetes kopásnak kitétt elemek, illetve a következő alkatrészekre használati anyagokként van szükség.

#### **FIGYELEM**

A termékfelelősségről szóló törvény szerint nem felelünk azokért a károkért, amelyek szakszerűtlen javítás vagy nem eredeti pótalkatrészek használata miatt keletkeznek.

Bízzon meg egy vevőszolgálatot vagy egy illetékes szakembert. Ez vonatkozik a tartozékokra is.

Pótalkatrészeket és tartozékokat szervizközpontunktól vásárolhat. Ehhez szkennelje be a címlapon található QR-kódot.

### 12.1 Pótalkatrész rendelése

Pótalkatrész rendelése esetén a következő adatokat kell megadni:

- Típusmegnevezés
- Cikkszám

- A típusátlábjája adatai

**Pótalkatrészek / Tartozékok**

Akkumulátor SBP2.0 Cikksz.:	7909201708
Akkumulátor SBP4.0 Cikksz.:	7909201709
Töltőkészülék SBC2.4A Cikksz.:	7909201710
Töltőkészülék SBC4.5A Cikksz.:	7909201711
Töltőkészülék SDBC2.4A Cikksz.:	7909201712
Töltőkészülék SDBC4.5A Cikksz.:	7909201713
StarterKit SBSK2.0 Cikkszám:	7909201720
StarterKit SBSK4.0 Cikkszám:	7909201721

### 13 Ártalmatlanítás és újrahasznosítás

**A csomagolásra vonatkozó megjegyzések**



A csomagolóanyagok újrahasznosíthatók. Kérjük, ártalmatlanítsa a csomagolásokat környezetbarát módon.

**Az elektromos és elektronikus berendezések ártalmatlanítására vonatkozó tudnivalók**



**A leselejtezett elektromos és elektronikai berendezések nem minősülnek kommunális hulladéknak, hanem szelektíven gyűjtendők, illetve le kell adni őket ártalmatlanításra!**

- A leselejtezett akkumulátorokat, melyek nincsenek rögzített módon telepítve a készülékbe, leadás előtt roncsolásmentesen el kell távolítani! Ezek ártalmatlanítását az akkumulátorok hulladékkezelésére vonatkozó törvény szabályozza.
- Az elektromos és elektronikai berendezések tulajdonosát, illetve használóját törvény kötelezi a berendezések leadására az élettartamuk lejártával.
- A végfelhasználó saját maga viseli a felelősséget adatainak törléséért az ártalmatlanítandó készülékekről!
- Az áthúzott kuka ikonja arra utal, hogy a leselejtezett elektromos és elektronikai berendezések nem minősülnek kommunális hulladéknak, és külön kell őket ártalmatlanítani.
- A leselejtezett elektromos és elektronikai berendezéseket az alábbi átvevőhelyeken lehet díjmentesen leadni újrahasznosításra:
  - Önkormányzati hulladékszigetek és gyűjtőhelyek (kerületi, illetve települési hulladékudvarok)

- Az elektronikai berendezés vásárlásának helyszínére (telephellyel rendelkező vagy online forgalmazó), amennyiben a kereskedő kötelezhető a visszavételre, vagy önkéntesen vállalja azt.
- Készülékfajtánként legfeljebb három darab, 25 cm-t élhosszúságot meg nem haladó leselejtezett berendezést anélkül lehet térítésmentesen visszavinni a gyártónak, hogy előtte új készüléket vásárolt volna nála, illetve ugyanígy leadhatja őket az Ön közelében található illetékes gyűjtőhelyen is.
- A gyártók és forgalmazók további, kiegészítő visszavételi rendelkezéseiről az adott szolgáltató ügyfélszolgálatán tájékozódhat.

- Ha magánháztartásába kiszállítással rendelt új elektronikai berendezést a gyártótól, akkor végfelhasználóként a gyártótól kérheti a régi berendezés díjtalan elszállítását. Ennek érdekében vegye fel a kapcsolatot a gyártó ügyfélszolgálatával.
- A fentebb közöltek csak azokra a berendezésekre vonatkoznak, melyeket az Európai Unióban telepítettek és értékesítettek, és így a 2012/19/EU európai irányelv hatálya alá tartoznak. Az Európai Unión kívüli országban a fentiekől eltérő rendelkezések vonatkoznak a leselejtezett elektromos és elektronikai berendezések ártalmatlanítására.

**Tudnivalók a lítium-ion akkumulátorokkal kapcsolatban**



**Az akkumulátorokat ártalmatlanítás előtt ki kell szerezni a készülékből!**

- Ne dobja az akkumulátorokat a háztartási hulladékba, tűzbe (robbanásveszély) vagy vízbe. A sérült akkumulátorok kárt tehetnek a környezetben és az egészségesében, ha mérgező gőzök vagy folyadékok távoznak belőlük.
- A hibás vagy lemerült akkumulátorokat a (EU) 2023/1542 rendelet szerint hasznosítsa újra.
- Az akkumulátort és a töltőkészüléket egy hulladékkezelőben kell leadni. A használt műanyag és fém részek szelektíven gyűjthetők össze és így újrahasznosíthatók.
- Az akkumulátorokat lemerült állapotban kell ártalmatlanítani. Javasoljuk a pólusokat a rövidzárlat megakadályozása érdekében ragasztószalaggal lefedni. Ne nyissa ki az akkumulátort.
- Az akkumulátorokat a hatályos helyi előírásoknak megfelelően kell ártalmatlanítani. Az akkumulátorokat adja le megfelelő gyűjtőhelyen, ahol környezetkímélő módon újrahasznosításra kerülnek. Az ezzel kapcsolatos kérdéseivel forduljon a helyi szemétszállítóhoz.

### 14 Hibaelhárítás

Üzemzavar	Lehetséges ok	Megoldás
A terméket nem lehet beindítani.	Túl gyenge az akkumulátor teljesítménye.	Töltse fel az akkumulátort.
	Az akkumulátor nincs megfelelően behelyezve.	Tolja be az akkumulátort az akkumulátor felvevőjébe. Az akkumulátor hallhatóan a helyére kattant.
	A forgásirány-váltókapcsoló középpálásban van.	Nyomja a forgásirány-váltókapcsolót balra vagy jobbra.

## 15 EU megfelelési nyilatkozat

### Az eredeti megfelelési nyilatkozat fordítása

#### Gyártó:

Scheppach GmbH  
Günzburger Straße 69  
D-89335 Ichenhausen

Saját kizárólagos felelősségünkre kijelentjük, hogy az itt ismertetett termék megfelel az érvényes irányelveknek és szabványoknak.

Márka: **SCHEPPACH**

Termék megnevezés-**1/4" akkumulátoros ütvefűrő csape:**  
**varozó -**  
**C-ID180-X**

Cikksz. **5909245900**

#### EU-irányelvek:

2014/30/EU, 2006/42/EG, 2011/65/EU\*,

\* A nyilatkozat fent megnevezett tárgya teljesíti az Európai Parlament és Tanács 2011. június 8-i, egyes veszélyes anyagok elektromos és elektronikus berendezésekben való alkalmazásának korlátozásáról szóló 2011/65/EU irányelvének előírásait.

#### Alkalmazott szabványok:

EN 62841-1:2015/A11:2022;

EN 62841-2-2:2014;

EN IEC 55014-1:2021;

EN IEC 55014-2:2021

#### A dokumentáció felelőse:

Georg Kohler

Günzburger Str. 69

D-89335 Ichenhausen

Ichenhausen, 22.12.2025

Simon Schünk  
Division Manager Product Center

Andreas Pecher  
Head of Project Management

## 16 Jótállási feltételek - Scheppach 20V IXES sorozat

Felülvizsgálat dátuma: 2024. 04. 25.

#### Tisztelt Ügyfelünk!

Termékeinket szigorú minőségellenőrzésnek vetjük alá. Ha valamelyik termékünk esetleg mégsem működne kifogástalanul, azt őszintén sajnáljuk, és egyúttal kérjük, forduljon szervizszolgálatunkhoz az alább megadott címek egyikén. Munkatársaink szívesen állnak rendelkezésére telefonon is, szervizvonalunkon keresztül. Az alább megadott tudnivalók abban segítenek, hogy a káresetet problémák nélkül tudjuk feldolgozni és kezelni.

#### A jótállási igények érvényesítésére az alábbiak vonatkoznak:

1. **A jelen jótállási feltételek** szabályozzák azokat a **kiegészítőleg vállalt gyártói jótállási szolgáltatásokat**, melyeket cégünk vevőivel szemben (a végfelhasználó magánszemélyekkel szemben) új termékeire vállal. A

törvényben meghatározott jótállási igényeket ez a jótállás nem érinti. Ezek teljesítéséért az a forgalmazó felelős, aki az adott terméket értékesítette.

2. A gyártó által vállalt **jótállási szolgáltatások** kizárólag azokra a hibákra és hiányosságokra terjednek ki, melyek a megvásárolt új termék anyaghibájára vagy gyártási hibájára vezethetők vissza. Ha a jótállási idő alatt anyaghiba vagy gyártási hiba lép fel, a gyártó az általa vállalt jótállás keretében saját választása szerint az alábbi szolgáltatások egyikét biztosítja:

- Az árucikk díjtalan javítása
- Az árucikk díjtalan cseréje vele egyenértékű árucikkre (adott esetben a terméket követő modellre, amennyiben az eredeti árucikk már nem áll rendelkezésre).

A lecsereált termékek vagy alkatrészek cégünk tulajdonába kerülnek. Kérjük, vegye figyelembe, hogy termékeinket rendeltetésük szerint nem kisipari, kéziipari vagy hivatásszerű használatra tervezték. Ebből következően nem számít jótállási esetnek, ha a terméket a jótállási idő alatt kisipari, kéziipari vagy hivatásszerű használatba vették, vagy ezzel egyenértékű igénybevételnek tették ki.

3. **Jótállási szolgáltatásaink alól kivételt képeznek az alábbiak:**

- A termék olyan károsodásai, melyek a szerelési útmutató figyelmen kívül hagyása, a nem szakszerű telepítés, a kezelési útmutató figyelmen kívül hagyása (pl. helytelen hálózati feszültségre vagy áramfajtra való csatlakoztatás), illetve a karbantartási utasítások és biztonsági rendelkezések be nem tartása vagy a termék nem megfelelő környezeti feltételek mellett végzett üzemeltetése, valamint az ápolás és a karbantartás elmulasztása miatt következtek be.
- A termék olyan károsodásai, melyek rendellenes vagy szakszerűtlen alkalmazás miatt (pl. a termék túlterhelése, vagy nem engedélyezett szerszámok, ill. tartozékok használata), a termékbe beható idegen anyag (pl. homok, kavics vagy por), szállítási sérülések, erőszak alkalmazása vagy külső behatás (pl. leesés okozta károk) folytán következtek be.
- A termék vagy a termék alkatrészeinek olyan károsodásai, melyek rendeltetészerű, szokványos (üzemszerű) vagy egyéb természetes kopásra vezethetők vissza, valamint a kopóalkatrészek károsodása és/vagy elhasználódása.
- A termék olyan hiányosságai, melyek nem eredeti tartozékok, kiegészítők vagy pótalkatrészek használata miatt, illetve a nem rendeltetészerű használat miatt következtek be.
- Azok a termékek, melyeken módosítást vagy változtatást hajtottak végre.
- Az előírt kivételi jellemzőktől való csekély eltérések, melyek elhanyagolhatónak tekinthetők a termék értékére és használhatóságára nézve.
- Azok a termékek, melyeken önkényes javítást végeztek, vagy arra nem jogosult harmadik fél végzett javításokat.
- Ha a terméken elhelyezett jelölés, illetve a termékhez azonosító információk (a gépen elhelyezett matrica) hiányzik, vagy olvashatatlan.

- Azok a termékek, melyek erősen szennyezettek, és ezért a szervizszemélyzet elutasítja a befogadásukat.
  - A kártérítési igények és a következményes károkat érintő igények általánosan ki vannak zárva a jótállási szolgáltatások köréből.
4. **A jótállási idő rendszerint 5 évre** (az elemekre / akkumulátorokra 12 hónapra) terjed ki, és a termék vásárlási dátumával kezdődik. Az eredeti, vásárlást igazoló nyugta dátuma a mérvadó. A jótállási igény érvényesítését mindig haladéktalanul a tudomásra jutást követően kell kezdeményezni. A jótállási igények érvényesítése a jótállási idő lejártá után ki van zárva. A termék javítása vagy cseréje sem a jótállási idő meghosszabbodásával, sem pedig új garanciaidő indulásával nem jár a termékre nézve a szolgáltatás igénybevétele folytán, vagy az esetlegesen beépített cserealkatrészekre nézve. Ez szintén érvényes a helyben végzett szervizszolgáltatásokra is. A jótállás igénybe vétele feltételezi, hogy a jótállást vállaló gyártó felszólítására a jótállási eset kivizsgálását az árucikk visszaküldésével lehetővé teszik számára. Ügyelni kell arra, hogy a szállítás során megfelelő csomagolás használatával megóvják a terméket a sérülésektől. Az érintett terméket megtisztított állapotban, a vásárlást igazoló nyugta másolatával együtt - amely tartalmazza a vásárlás dátumát és a termék megnevezését - kell benyújtani, illetve beküldeni az ügyfélszolgálati iroda munkatársainak. Ha a terméket hiányosan, nem a szállított elemek teljes körével együtt küldik be, a hiányzó tartozékokat értékarányosan felszámítjuk / levonjuk, amennyiben a termék cseréjére vagy visszatérítésre kerül sor. A részlegesen vagy teljesen szétszerelt termékeket cégünk nem tudja jótállási esetként befogadni. Ha a reklamáció jogosulatlanul bizonyul, vagy lejár a jótállási idő, akkor általánosságban a vásárló viseli a szállítási költségeket és ő felel a szállításból eredő kockázatokért. **Kérjük a jótállási esetet jelentse be előre a szervizállomáson (lásd alább).** Rendszerint arról születik megállapodás, hogy a meghibásodott terméket az üzemzavar rövid leírását mellékelve szervezett visszaküldéssel - vagy a jótállási időtartamon kívül - kellő postaköltség megfizetése mellett a csomagolási és szállítási irányelveknek megfelelően az alább megadott szervizcímre kell beküldeni. **Kérjük, vegye figyelembe, hogy a termékek (típustól függően) visszaküldéskor biztonsági okokból mentesnek kell lennie mindenfajta üzemi anyagotl.** A szervizközpontunkba beküldött terméket úgy kell becsomagolni, hogy a reklamációval érintett termékben a szállítási úton ne eshessen kár. A javítás / csere megtörténtét követően munkatársaink díjtalanul visszaküldik Önnek a terméket. Ha a termék nem javítható vagy nem cserélhető, akkor cégünk szabad belátása szerinti pénzüsszeget térít vissza, legfeljebb a vételár mértékében, melyből levonásra kerül az elhasználódásnak és kopásnak megfelelően tekinthető részösszeg. **A jelen jótállási feltételek csak az első magánvásárló számára érvényesek, más számára nem engedélyezhetők és másra át nem ruházhatók.**
5. **A jótállási idő meghosszabbítása 10 évre:** A Scheppach cég kiegészítőleg további 5 évvel meghosszabbított jótállást kínál a Scheppach 20V sorozat termékeire. Ezáltal a termékekre vállalt jótállási időtartam összesen 10 évre növekszik. A fentiek alól kivé-

telt képeznek az elemek / akkumulátorok, a töltőkészülékek és a tartozékok. A jótállás meghosszabbítását úgy veheti igénybe, hogy a megadott kategóriába tartozó Scheppach-termékek legkésőbb a vásárlás dátumát követő 30 nappal online regisztrálja a következő címen: <https://garantie.scheppach.com>. Miután elvégezte az online regisztrációt, visszaigazolást kap az adott termékre vonatkozó jótállás meghosszabbításáról.

6. **Jótállási igénye érvényesítéséhez kérjük, vegye fel a kapcsolatot szervizközpontunk munkatársaival. Kérjük, lehetőleg használja az internetes oldalunkon megtalálható űrlapot:**

<https://www.scheppach.com/de/service>

**Kérjük, ne küldjön be cégünknek terméket anélkül, hogy előzetesen kapcsolatba lépett volna szervizközpontunkkal, és bejelentette volna szándékát.**

**A jelen garanciális vállalások igénybe vételének kötelező érvényű feltétele, hogy először felvegye a kapcsolatot szervizközpontunkkal.** A jótállási igényeket a jótállási idő lejártá előtt, a hiba vagy hiányosság megállapítását követő 14 napon belül kell érvényesíteni. Ehhez szükség van a vásárlást igazoló eredeti nyugtára, illetve adott esetben a termékre vonatkozó jótállási idő meghosszabbításának visszaigazolására.

7. **Feldolgozási idő** - Cégünk a reklamációs küldeményeket rendszerint a szervizközpontba való beérkezést követő 14 napon belül elintézi. Ha cégünk kivételes esetben túllépné a fentebb megjelölt feldolgozási időt, arról munkatársaink időben értesítik.
8. **A kopóalkatrészek általánosságban ki vannak zárva a jótállás köréből!** - Kopóalkatrészek a következők: a) tartozékként mellékelte felszerelt vagy beépített elemek / akkumulátorok, valamint b) az adott típustól függően valamennyi kopóalkatrész (egyebek mellett a szíjak, fűrészlapok, betétszerszámok, köszörűkorongok, szűrők, szénkefék, stb., lásd a kezelési útmutatóban). A jótállási szolgáltatásból ki vannak zárva azok az elemek és akkumulátorok, melyek mély kiülést szenvedtek, vagy sérült a házuk, illetve a pólusaik.
9. **Előzetes költségbeclés** - Azokat a termékeket, melyekre nem terjed ki a jótállás, vagy amelyekre már nem érvényes a jótállás, költségek felszámítása ellenében javítjuk. Igény esetén a meghibásodott terméket beküldheti szervizközpontunknak előzetes költségbeclésre, és szükség esetén írásban (postai úton, e-mailben) kezdeményezheti a javítást szervizközpontunknál. A javítást kezdeményező engedély híján munkatársaink nem végeznek további feldolgozást.

**A jótállási feltételek** mindig csak a reklamáció időpontjában érvényes változatban érvényesek, és internetes oldalunkon ([www.scheppach.com](http://www.scheppach.com)) tekinthetők meg. Fordításoknál mindig a német szövegváltozat mérvadó.

**Scheppach GmbH · Günstburger Str. 69 ·**

**89335 Ichenhausen (Németország)**

**Telefon: +800 4002 4002 ·**

**e-mail: [customerservice.HU@scheppach.com](mailto:customerservice.HU@scheppach.com) ·**

**internet: <https://www.scheppach.com>**

A jelen jótállási feltételek előzetes értesítés nélküli módosítását mindenkor fenntartjuk.

## Spis treści

1	Wprowadzenie .....	108
2	Użytkowanie zgodne z przeznaczeniem .....	109
3	Opis produktu (rys. 1).....	109
4	Zakres dostawy (rys. 1).....	109
5	Rozpakowanie.....	109
6	Dane techniczne .....	109
7	Wskazówki dotyczące bezpieczeństwa .....	110
8	Obsługa.....	112
9	Wskazówki dotyczące pracy .....	113
10	Czyszczenie i konserwacja .....	114
11	Przechowywanie i transport .....	114
12	Naprawa i zamawianie części zamiennych.....	114
13	Utilizacja i ponowne wykorzystanie .....	115
14	Pomoc dotycząca usterek .....	116
15	Deklaracja zgodności UE .....	116
16	Warunki gwarancji - seria Scheppach 20V IXES .....	116
17	Rysunek eksplozji .....	257

## Objaśnienie symboli na produkcie

Zastosowanie symboli w niniejszym podręczniku ma za zadanie zwrócić uwagę na możliwe ryzyka. Symbole bezpieczeństwa i ich objaśnienia muszą być dokładnie zrozumiane. Same ostrzeżenia nie powodują usunięcia ryzyka i nie mogą zastąpić prawidłowych środków ochrony przed wypadkami.

	Przed uruchomieniem należy przeczytać niniejszą instrukcję eksploatacji i przestrzegać wskazówek dotyczących bezpieczeństwa!
	Uwaga! Nieprzestrzeżenie znaków bezpieczeństwa i wskazówek ostrzegawczych нанесionych na produkt, jak również nieprzestrzeżenie wskazówek ostrzegawczych i instrukcji obsługi może prowadzić do ciężkich obrażeń ciała, a nawet śmierci.
	Stosować okulary ochronne.
	Nosić nauszники ochronne.
	W przypadku emisji pyłu nosić maskę chroniącą drogi oddechowe!
	Akumulator litowo-jonowy
	Produkt jest zgodny z obowiązującymi europejskimi dyrektywami.
	Produkt jest zgodny z obowiązującymi serbskimi dyrektywami.

## Objaśnienie słów sygnałowych w instrukcji eksploatacji

### ZAGROŻENIE

Słowo sygnalizacyjne oznaczające sytuację bezpośredniego niebezpieczeństwa, która, jeśli jej się nie uniknie, spowoduje śmierć lub poważne obrażenia ciała.

### OSTRZEŻENIE

Słowo sygnalizacyjne oznaczające sytuację potencjalnego niebezpieczeństwa, która, jeśli jej się nie uniknie, może spowodować śmierć lub poważne obrażenia ciała.

### OSTROŻNIE

Słowo sygnalizacyjne oznaczające sytuację potencjalnego niebezpieczeństwa, która, jeśli jej się nie uniknie, może spowodować niewielkie lub umiarkowane obrażenia ciała.

### UWAGA

Słowo sygnalizacyjne oznaczające sytuację potencjalnego niebezpieczeństwa, która, jeśli jej się nie uniknie, może spowodować uszkodzenie produktu lub własności/posiadanego mienia.

## 1 Wprowadzenie

### Producent:

Scheppach GmbH  
Günzburger Straße 69  
D-89335 Ichenhausen

### Wskazówka:

Zgodnie z obowiązującą ustawą o odpowiedzialności cywilnej za produkt, producent nie odpowiada za szkody powstałe przy tym produkcie lub przez ten produkt w przypadku:

- Nieprawidłowej obróbki
- Nieprzestrzeżenie instrukcji obsługi
- Napraw przeprowadzanych przez osoby trzecie, nieautoryzowanych specjalistów
- montażu i wymiany na nieoryginalne części zamienne
- zastosowania niezgodnego z przeznaczeniem

### Przestrzegać:

Niniejsza instrukcja eksploatacji jest częścią produktu i zawiera istotne wskazówki zapewniające bezpieczną, prawidłową i ekonomiczną eksploatację. Należy przestrzegać dodatkowo obowiązujących przepisów krajowych. Przed rozpoczęciem użytkowania należy dokładnie przeczytać wszystkie wskazówki dotyczące obsługi i bezpieczeństwa oraz używać produktu wyłącznie zgodnie z opisem. Instrukcję należy zachować i dołączyć produktu przy przekazaniu go innemu użytkownikowi.

## 2 Użytkowanie zgodne z przeznaczeniem

Produkt przeznaczony jest do wkręcania i odkręcania śrub oraz dokręcania i odkręcania nakrętek. Dzięki funkcji uderzeń obrotowych moc silnika jest przekształcana w równomierne uderzenia obrotowe. Mechanizm udarowy uruchamia się podczas dokręcania i luzowania.

Produkt wolno użytkować wyłącznie zgodnie z jego przeznaczeniem. Każde inne użycie wykraczające poza to jest niezgodne z przeznaczeniem. Za wynikające z tego szkody i obrażenia wszelkiego rodzaju odpowiada użytkownik, a nie producent.

Do zgodnego z przeznaczeniem wykorzystywania zalicza się również przestrzeganie wskazówek dotyczących bezpieczeństwa, a także instrukcji montażu i wskazówek dot. eksploatacji, zawartych w instrukcji obsługi.

Osoby używające i konserwujące produkt muszą dobrze znać jej działanie oraz zostać poinformowane o ewentualnych zagrożeniach.

Samowolne modyfikacje produktu wykluczają odpowiedzialność producenta za spowodowane tym szkody.

Produktu wolno użytkować wyłącznie z oryginalnymi częściami i oryginalnym wyposażeniem producenta.

Przestrzegać przepisów producenta dotyczących bezpieczeństwa, pracy i konserwacji oraz wymiarów podanych w rozdziale Dane techniczne.

Należy pamiętać, że zgodnie z przeznaczeniem nasze produkty nie zostały skonstruowane do użytku komercyjnego, rzemieślniczego lub przemysłowego. Nie ponosimy odpowiedzialności w przypadku, gdy produkt jest stosowany w zakładach komercyjnych, rzemieślniczych i przemysłowych oraz do podobnych działalności.

## 3 Opis produktu (rys. 1)

1. Uchwyt narzędziowy
2. Tulejka ryglująca
3. Akumulator\*
4. Uchwyt akumulatora
5. Przycisk odblokowania (akumulatora)
6. Lampka robocza LED
7. Włącznik/wyłącznik
8. Przełącznik kierunku obrotu
9. Klips na pasek
10. Śruba

\* = opcjonalnie w zakresie dostawy!

## 4 Zakres dostawy (rys. 1)

Poz.	Liczba	Oznaczenie
9.	1 x	Klips na pasek
10.	1 x	Śruba
	1 x	Akumulatorowy klucz udarowy 1/4 cala
	1 x	Instrukcja eksploatacji

## 5 Rozpakowanie

### OSTRZEŻENIE

**Produkt i materiały opakowaniowe nie mogą służyć jako zabawka dla dzieci!**

**Dzieciom nie wolno bawić się workami z tworzywa sztucznego, foliami i drobnymi elementami! Istnieje niebezpieczeństwo połknięcia i uduszenia!**

- Otworzyć opakowanie i wyjąć ostrożnie produkt.
- Usunąć materiał opakowaniowy oraz zabezpieczenia opakowania/transportowe (jeśli występują).
- Sprawdzić, czy zakres dostawy jest kompletny.
- Sprawdzić produkt i elementy wyposażenia pod kątem uszkodzeń w trakcie transportu. Wszelkie szkody zgłosić niezwłocznie firmie przewoźowej, która dostarczyła produkt. Późniejsze reklamacje nie będą uznawane.
- W miarę możliwości zachować opakowanie do zakończenia okresu gwarancyjnego.
- Przed zastosowaniem produktu zapoznać się z nim na podstawie instrukcji obsługi.
- W przypadku akcesoriów i części zużywalnych i zamiennych stosować wyłącznie oryginalne części. Części zamienne można nabyć u swojego dystrybutora.
- Przy zamówieniach podawać nasze numery artykułów oraz typ i rok produkcji produktu.

## 6 Dane techniczne

Napięcie znamionowe	20 V
Prędkości obrotowe na biegu jałowym $n_0$	0 - 2800 min <sup>-1</sup>
Znamionowa prędkość udaru	0- 3600 bpm
Maks. moment obrotowy	180 Nm
Uchwyt narzędziowy	1/4 cala
Nadaje się do wkrętów do metalu	≤ M8
Odpowiedni do wkrętów do drewna	≤ 8 mm Ø
Ciężar (bez akumulatora)	1,3 kg

Zmiany techniczne zastrzeżone!

### Hałas i drgania

### OSTRZEŻENIE

Hałas może negatywnie oddziaływać na zdrowie. Jeśli hałas maszyny przekracza 85 dB, należy założyć odpowiednie nauszniki ochronne dla siebie i osób znajdujących się w pobliżu.

Wartości hałasu i drgań zostały ustalone zgodnie z EN 62841-1.

#### Parametry hałasu

Poziom ciśnienia akustycznego $L_{pA}$	76,2 dB
Niepewność pomiaru $K_{pA}$	3 dB
Poziom mocy akustycznej $L_{WA}$	84,2 dB
Niepewność pomiaru $K_{pA}$	3 dB

#### Parametry drgań (drgania ramienia ręcznego)

Drgania $a_h$	0,571 m/s <sup>2</sup>
---------------	------------------------

Niepewność pomiaru K

1,5 m/s<sup>2</sup>

Podana łączna wartość emisji drgań i podana wartość emisji hałasu zostały zmierzone zgodnie ze znormalizowaną metodą badania i mogą być wykorzystane do porównania jednego narzędzia elektrycznego z innym.

Określona wartość emisji hałasu i określona całkowita wartość drgań mogą być również wykorzystane do wstępnej oceny obciążenia.

### OSTRZEŻENIE

**W trakcie rzeczywistego użytkowania narzędzia elektrycznego wartości emisji hałasu i drgań mogą różnić się od podanych wartości, w zależności od rodzaju i sposobu zastosowania narzędzia elektrycznego, a w szczególności rodzaju przedmiotu obrabianego.**

Ograniczać obciążenie do minimum. Przykładowe środki zaradcze: ograniczenie czasu pracy. Przy tym należy uwzględnić wszystkie części cyklu eksploatacyjnego (np. czas, w którym narzędzie elektryczne jest wyłączone, oraz czas, w którym narzędzie jest włączone, ale pracuje bez obciążenia).

## 7 Wskazówki dotyczące bezpieczeństwa

Ogólne wskazówki dotyczące bezpieczeństwa dla elektronarzędzi

### OSTRZEŻENIE

**Należy przeczytać wszystkie wskazówki dotyczące bezpieczeństwa i instrukcje oraz przestudiować wszystkie ilustracje i parametry techniczne dostarczone wraz z niniejszym narzędziem elektrycznym.**

Nieprzestrzeganie poniższych wskazówek bezpieczeństwa i instrukcji może doprowadzić do porażenia prądem, pożaru i/lub poważnych obrażeń.

**Przechowywać na przyszłość wszystkie wskazówki dotyczące bezpieczeństwa i instrukcje.**

Używany we wskazówkach dotyczące bezpieczeństwa termin „narzędzie elektryczne” odnosi się do elektronarzędzi zasilanych z sieci (z przewodem sieciowym) lub do narzędzi elektrycznych zasilanych za pomocą akumulatora (bez przewodu sieciowego).

### 1) Bezpieczeństwo w miejscu pracy

- Utrzymywać obszar roboczy w czystości i zapewnić dobre oświetlenie.** Nieporządek lub brak oświetlenia obszaru roboczego może prowadzić do wypadków.
- Nie pracować z narzędziem elektrycznym w otoczeniu zagrożonym wybuchem, w którym znajdują się palne płyny, gazy lub pyły.** Narzędzia elektryczne wytwarzają iskry, które mogą spowodować zapłon pyłu lub oparów.
- Nie dopuszczać, by dzieci i inne osoby zbliżyły się podczas używania narzędzia elektrycznego.** Podczas odchylenia można łatwo stracić kontrolę nad narzędziem elektrycznym.

### 2) Bezpieczeństwo elektryczne

- Wtyczka przyłączeniowa narzędzia elektrycznego musi pasować do gniazda. Wtyczki nie wolno w żaden sposób modyfikować. Nie używać żadnych przejściówek z uzziemionymi narzędziami elektrycznymi.** Niemodyfikowane wtyczki i odpowiednie gniazda zmniejszają ryzyko porażenia prądem.
- Unikać kontaktu fizycznego z uzziemionymi powierzchniami, takimi jak rury, grzejniki, piece i lodówki.** Ryzyko porażenia prądem zwiększa się, jeśli ciało użytkownika jest uziemione.
- Nie wystawiać narzędzi elektrycznych na deszcz i wilgoć.** Przedostanie się wody do narzędzia elektrycznego zwiększa ryzyko porażenia prądem.
- Nie wykorzystywać przewodu przyłączeniowego niezgodnie z przeznaczeniem w celu przenoszenia, zawieszania narzędzia elektrycznego lub w celu wyjęcia wtyczki z gniazda. Przewód przyłączeniowy przechowywać z dala od gorąca, oleju, ostrych krawędzi lub ruchomych części urządzeń.** Uszkodzone lub splecione przewody przełączeniowe zwiększają ryzyko porażenia prądem.
- W przypadku pracy z narzędziem elektrycznym na wolnym powietrzu, używać wyłącznie przedłużaczy przeznaczonych również do pracy w warunkach zewnętrznych.** Zastosowanie przedłużacza przystosowanego do warunków zewnętrznych zmniejsza ryzyko porażenia prądem.
- Jeżeli użycie narzędzia elektrycznego w wilgotnym otoczeniu jest nieuniknione, używać wyłącznika ochronnego różnicowo-prądowego.** Zastosowanie wyłącznika ochronnego różnicowo-prądowego zmniejsza ryzyko porażenia prądem.

### 3) Bezpieczeństwo osób

- Podczas pracy z narzędziem elektrycznym należy być ostrożnym, zwracać uwagę na wykonywane czynności i zachowywać zdrowy rozsądek. Nie używać narzędzia elektrycznego w stanie zmęczenia lub też będąc pod wpływem narkotyków, alkoholu lub leków.** Chwila nieuwagi podczas używania narzędzia elektrycznego może spowodować poważne obrażenia.
- Stosować indywidualne wyposażenie ochronne i nosić zawsze okulary ochronne.** Stosowanie osobistego wyposażenia ochronnego, jak maska przeciwpyłowa, antypoślizgowe obuwie ochronne, kask lub nauszники ochronne, w zależności od rodzaju i zastosowania narzędzia elektrycznego, zmniejsza ryzyko odniesienia obrażeń.
- Nie dopuszczać do niezamierzonego uruchomienia. Przed podłączeniem do zasilania i/lub akumulatora, podnoszeniem lub przenoszeniem upewnić się, że narzędzie elektryczne jest wyłączone.** Trzymanie palca na włączniku podczas przenoszenia narzędzia elektrycznego lub podłączanie włączonego narzędzia elektrycznego do zasilania może prowadzić do wypadków.
- Przed włączeniem narzędzia elektrycznego usunąć narzędzia nastawcze lub klucze maszynowe płaskie.** Narzędzie lub klucz znajdujące się w obracającej się części narzędzia elektrycznego może prowadzić do powstania obrażeń.

- e) **Unikać nietypowej pozycji ciała. Zadbać o stabilną pozycję i zachowanie równowagi w każdej chwili.** Pozwala to na lepszą kontrolę narzędzia elektrycznego w niespodziewanych sytuacjach.
- f) **Nosić odpowiednią odzież. Podczas pracy nie nosić luźnej odzieży i biżuterii. Włosy i odzież trzymać z dala od części ruchomych.** Luźna odzież, biżuteria lub długie włosy mogą zostać pochwycone przez części ruchome.
- g) **Jeżeli istnieje możliwość zamontowania urządzeń odsysających i odpylających, należy je podłączyć i prawidłowo używać.** Zastosowanie odsysania pyłu może zmniejszyć zagrożenia spowodowane przez pył.
- h) **Przestrzegamy przed złudnym poczuciem bezpieczeństwa i ignorowaniem zasad bezpieczeństwa dla narzędzi elektrycznych, również gdy użytkownik w wyniku wielokrotnego użycia jest zaznajomiony z obsługą elektronarzędzia.** Brak czujności może w ułamku sekundy doprowadzić do powstania ciężkich obrażeń.

#### 4) Zastosowanie i obsługa narzędzia elektrycznego

- a) **Nie przeciążać narzędzia elektrycznego. Używać narzędzia elektrycznego przeznaczonego do danej pracy.** Odpowiednie narzędzie elektryczne umożliwi lepszą i bezpieczniejszą pracę w podanym zakresie mocy.
- b) **Nie używać narzędzia elektrycznego, którego włącznik jest uszkodzony.** Narzędzie elektryczne, którego nie da się już włączać lub wyłączać, jest niebezpieczne i musi zostać naprawione.
- c) **Przed rozpoczęciem ustawień, wymianą osprzętu lub odożeniem elektronarzędzia należy wyjąć wtyczkę z gniazda i/lub usunąć wyjmowany akumulator.** Ten środek ostrożności ogranicza ryzyko niezamierzonego uruchomienia narzędzia elektrycznego.
- d) **Nie używane narzędzia elektryczne przechowywać poza zasięgiem dzieci.** Nie zezwalać na używanie narzędzia elektrycznego osobom, które nie są z nim obeznane lub nie przeczytały niniejszych instrukcji. Narzędzia elektryczne stanowią zagrożenie, jeśli są używane przez niedoświadczone osoby.
- e) **Należy dbać należyście o narzędzia elektryczne i narzędzia robocze.** Kontrolować, czy części ruchome działają prawidłowo i nie zacinają się, czy części nie są pęknięte lub uszkodzone w sposób wpływający negatywnie na działanie narzędzia elektrycznego. Przed zastosowaniem narzędzia elektrycznego zapewnić naprawę uszkodzonych części. Wiele wypadków jest spowodowanych nieprawidłową konserwacją narzędzi elektrycznych.
- f) **Narzędzia tnące muszą być ostre i utrzymywane w stanie czystości.** Starannie konserwowane narzędzia tnące z krawędziami tnącymi rzadziej się zacinają i są łatwiejsze w obsłudze.
- g) **Używać narzędzi elektrycznych, narzędzi roboczych, narzędzi roboczych itd. zgodnie z niniejszymi instrukcjami.** Uwzględnić warunki pracy i wykonywane czynności. Używanie narzędzia elektrycznego do zastosowań innych, niż przewidziane, może prowadzić do niebezpiecznych sytuacji.

- h) **Uchwyty i powierzchnie uchwyty utrzymywać w stanie suchym, czystym i wolnym od oleju i smaru.** Śliskie uchwyty i powierzchnie uchwyty nie pozwalają na bezpieczne trzymanie elektronarzędzia i kontrolę nad nim w nieoczekiwanych sytuacjach.

#### 5) Zastosowanie i obsługa narzędzia akumulatorowego

- a) **Akumulatory ładować tylko w ładowarkach zalecanych przez producenta.** W przypadku ładowarki przeznaczonej do konkretnego rodzaju akumulatorów, gdy zostanie użyta z innymi akumulatorami, istnieje niebezpieczeństwo pożaru.
- b) **W narzędziach elektrycznych stosować wyłącznie przewidziane dla nich akumulatory.** Użycie innych akumulatorów może prowadzić do obrażeń i niebezpieczeństwa pożaru.
- c) **Akumulatory nie będące w użyciu trzymać z dala od spinaczy, monet, kluczy, gwoździ, śrub lub innych małych przedmiotów metalowych, które mogłyby powodować zmostkowanie styków.** Zwarcie między stykami akumulatora może skutkować poparzeniami lub pożarem.
- d) **W przypadku nieprawidłowego użycia z akumulatora może wydobyć się płyn. Unikać z nim kontaktu.** W razie przypadkowego kontaktu opłukać wodą. Jeśli płyn dostanie się do oczu, dodatkowo zasięgnąć porady lekarza. Wydobywający się płyn akumulatorowy może powodować podrażnienia skóry lub oparzenia.
- e) **Nie używać uszkodzonych lub zmodyfikowanych akumulatorów.** Uszkodzone lub zmodyfikowane akumulatory mogą się zachowywać nieprzewidywalnie i doprowadzić do pojawienia się pożaru, eksplozji lub obrażeń.
- f) **Akumulatora nie wystawiać na działanie ognia lub wysokich temperatur.** Pożar i temperatury powyżej 130 °C mogą wywołać eksplozję.
- g) **Przestrzegać wszystkich wskazówek dotyczących ładowania, a narzędzia akumulatorowego nigdy nie ładować poza zakresem temperatur podanym w instrukcji eksploatacji.** Nieprawidłowe ładowanie lub ładowanie poza dopuszczalnym zakresem temperatur może doprowadzić do zniszczenia akumulatora oraz stwarza zagrożenie pożarowe.

#### 6) Serwis

- a) **Naprawę narzędzia elektrycznego może wykonywać wyłącznie wykwalifikowany personel i tylko przy użyciu oryginalnych części zamiennych.** Zapewnia to bezpieczeństwo dalszej pracy narzędzia elektrycznego.
- b) **Nigdy nie poddawać konserwacji uszkodzonych akumulatorów.** Wszystkie konserwacje akumulatorów mogą być przeprowadzane wyłącznie przez producentów lub upoważnione punkty serwisowe.

#### Wskazówki dotyczące bezpieczeństwa dla kluczy udarowych

- a) **Podczas pracy z kluczem udarowym należy nosić nauszniki ochronne.** Hałas może powodować utratę słuchu.

- b) **Zabezpieczyć obrabiany przedmiot.** Obrabiany przedmiot, który jest przytrzymywany narzędziami napinającymi lub imadłem, jest pewniejszy niż przedmiot przytrzymywany ręką.
- c) **Mocno trzymać narzędzie elektryczne.** Podczas dokręcania i odkręcania śrub przez krótki czas mogą występować wysokie momenty reakcji.
- d) **Przed odłożeniem narzędzia elektrycznego odczekać, aż całkowicie się zatrzyma.** Stosowane narzędzie elektryczne może się zaczepić i doprowadzić do utraty kontroli nad narzędziem elektrycznym.
- e) **Podczas wykonywania czynności, przy których śruba może natrafić na ukryte przewody prądowe lub własny kabel przyłączeniowy, trzymać elektronarzędzie za izolowane powierzchnie chwytowe.** Kontakt śruby z przewodem pod napięciem może spowodować, że również metalowe części urządzenia znajdą się pod napięciem, i doprowadzić do porażenia prądem.

## Ryzyka szczątkowe

Produkt został skonstruowany zgodnie z najnowszym stanem techniki i uznanymi zasadami bezpieczeństwa technicznego. Jednak podczas pracy mogą się pojawić poszczególne ryzyka szczątkowe.

- Uszkodzenie słuchu, jeżeli nie są zakładane zalecane naszniki ochronne
- Ryzyka szczątkowe można zminimalizować przestrzegając rozdziału „Wskazówki bezpieczeństwa” oraz „Użytkowanie zgodnie z przeznaczeniem”, jak i całej instrukcji obsługi.
- Stosować produkt w taki sposób, jak jest to zalecane w niniejszej instrukcji obsługi. W ten sposób zapewnia się optymalną wydajność produktu.
- Ponadto, pomimo wszelkich podjętych kroków, mogą się pojawić ukryte ryzyka szczątkowe.

### OSTRZEŻENIE

Niniejsze elektronarzędzie wytwarza podczas pracy pole elektromagnetyczne. Pole to może w pewnych okolicznościach wpływać negatywnie na aktywne lub pasywne implanty medyczne. W celu zmniejszenia ryzyka poważnych lub śmiertelnych obrażeń, osobom z implantami medycznymi przed użyciem narzędzia elektrycznego zalecamy konsultację z lekarzem i producentem.

### OSTRZEŻENIE

Przy dłuższych pracach może wskutek wibracji w rękach osoby obsługującej wystąpić zakłócenie ukrwienia (syndrom białych palców).

Syndrom białych palców stanowi schorzenie naczyń krwionośnych, przy którym małe naczynia krwionośne w palcach rąk i stóp ulegają nagłym skurczom. Dotknięte obszary nie są wystarczająco zaopatrywane w krew i stają się dlatego niesamowicie blade. Częste stosowanie produktów wibrujących może u osób, których ukrwienie jest pogorszone (np. palacze, cukrzycy), spowodować uszkodzenie nerwów.

W razie zaobserwowania nietypowych pogorszeń stanu zdrowia natychmiast zakończyć pracę i skontaktować się z lekarzem.

### UWAGA

Produkt należy do serii 20V IXES i może być używany wyłącznie z akumulatorami z tej serii. Akumulatory mogą być ładowane wyłącznie za pomocą ładowarek z tej serii. Należy przestrzegać specyfikacji producenta.

### OSTRZEŻENIE

**Należy przestrzegać wskazówek dotyczących bezpieczeństwa i wskazówek dotyczących ładowania i prawidłowego zastosowania, które podane są w instrukcji eksploatacji akumulatora i ładowarki serii Parkside 20V IXES. Szczegółowy opis procesu ładowania oraz dalsze informacje znajdują się w tej oddzielnej instrukcji obsługi.**

## 8 Obsługa

Akumulatorowy klucz udarowy ma możliwość obrotu w prawo/lewo, gniazdo sześciokątne ¼ cala i lampkę roboczą LED.

Informacje na temat funkcji elementów sterujących znajdują się w poniższych opisach.

### OSTRZEŻENIE

#### Niebezpieczeństwo odniesienia obrażeń!

Przed przystąpieniem do jakichkolwiek prac przy narzędziu elektrycznym (np. konserwacja, wymiana narzędzia itp.) oraz przed transportem i przechowywaniem narzędzia elektrycznego należy wyjąć z niego akumulator. W przypadku niezamierzonego uruchomienia włącznika/wyłącznika istnieje ryzyko obrażeń.

### UWAGA

Upewnij się, że temperatura otoczenia nie przekracza 50°C i nie spada poniżej -20°C podczas pracy.

### UWAGA

Produkt należy do serii 20V IXES i może być używany wyłącznie z akumulatorami z tej serii. Akumulatory mogą być ładowane wyłącznie za pomocą ładowarek z tej serii. Należy przestrzegać specyfikacji producenta.

\* = opcjonalnie w zakresie dostawy!

## 8.1 Montaż klipsa na pasek (9)

1. Podczas przerw w pracy produkt można zawiesić na pasku za pomocą zintegrowanego klipsa na pasek (9).
2. Przykręcić klips na pasek (9) za pomocą śruby (10) do prawego lub lewego punktu przykręcania na produkcie, w zależności od potrzeb. W tym celu należy użyć śrubokręta krzyżakowego (nie wchodzi w zakres dostawy).

#### Wskazówka:

Upewnij się, że produkt jest wyłączony i zabezpieczony przed przypadkowym włączeniem.

## 8.2 Wkładanie/wyjmowanie akumulatora (3) do/z uchwytu akumulatora (4) (rys. 1, 2)

### Umieścić akumulator

1. Przełącznik kierunku obrotów (8) należy ustawić w położeniu środkowym (blokada).
2. Wsunąć akumulator (3) do uchwytu akumulatora (4). Akumulator (3) zatrzaskuje się w słyszalny sposób.

### Wijmowanie akumulatora

1. Nacisnąć przycisk zwalniający (5) akumulatora (3) i wyciągnąć akumulator z uchwytu akumulatora (4).

## 8.3 Zakładanie/wyjmowanie narzędzia roboczego (rys. 1)

### **!** OSTROŻNIE

Nie zbliżać rąk do narzędzia roboczego, gdy produkt jest uruchomiony.

1. Włożyć narzędzie robocze\* do uchwytu narzędziowego (1).
2. Aby włożyć narzędzie robocze\*, należy pociągnąć tulejkę ryglującą (2) do tyłu i pozwolić, aby narzędzie robocze\* zatrzasnęło się na swoim miejscu.
3. Aby ponownie wyjąć narzędzie robocze\*, pociągnąć tulejkę ryglującą (2) do tyłu i wyjąć narzędzie robocze\*.

## 8.4 Działanie testowe (rys. 1)

### Wskazówka:

Przed pierwszą operacją i po każdej wymianie narzędzia roboczego należy przeprowadzić próbę działania bez obciążenia. Natychmiast wyłączyć produkt, jeśli narzędzie robocze przestanie się obracać, wystąpią znaczne wibracje lub słyszalne będą nietypowe dźwięki.

1. Przed rozpoczęciem pracy należy sprawdzić, czy narzędzie robocze jest prawidłowo zamocowane, tj. wyśrodkowane w tulejce ryglującej (2).
2. Bity wiertel posiadają oznaczenia wymiarów i kształtu. W razie wątpliwości należy zawsze najpierw sprawdzić, czy bit siedzi w łbie śruby bez luzu.

## 8.5 Ustawianie kierunku obrotów (rys. 1)

### UWAGA

Przełącznik kierunku obrotów można uruchamiać tylko w stanie spoczynku.

Przełącznik kierunku obrotów umożliwia wybór kierunku obrotów produktu (zgodnie z ruchem wskazówek zegara i przeciwnie do ruchu wskazówek zegara) oraz zabezpieczenie produktu przed niezamierzonym włączeniem. Strzałka na przełączniku kierunku obrotów wskazuje kierunek pracy.

1. Poczekać, aż produkt się zatrzyma.
2. Przesunąć przełącznik kierunku obrotów (8) do wybranej pozycji:
  - **Kierunek w prawo: Do wkręcania śrub i nakrętek.** Nacisnąć przełącznik kierunku obrotów po prawej stronie, ze strzałką skierowaną do przodu.

- **Kierunek w lewo: Do luzowania śrub i nakrętek.** Nacisnąć przełącznik kierunku obrotów po lewej stronie, ze strzałką skierowaną do tyłu.

3. **Blokada włączenia:** Przełącznik kierunku obrotów należy ustawić w położeniu środkowym.

## 8.6 Włącznik /wyłącznik (7) (rys. 1)

1. W celu włączenia produktu, nacisnąć włącznik/wyłącznik (7).
2. Aby wyłączyć, należy zwolnić włącznik/wyłącznik (7). Po ustawieniu przełącznika kierunku obrotów (8) w położeniu środkowym produkt jest zabezpieczony przed włączeniem.

### 8.6.1 Lampka robocza LED (6) (rys. 1)

Produkt ten wyposażony jest w lampkę roboczą LED, która oświetla bezpośredni obszar roboczy i poprawia widoczność w słabo oświetlonych miejscach.

### **!** OSTROŻNIE

Nie należy patrzeć bezpośrednio w lampkę roboczą LED lub źródło światła.

1. Lampka robocza LED (6) zapala się automatycznie po włączeniu produktu.

### Wskazówka:

Lampka robocza LED świeci jeszcze przez około 10 sekund po wyłączeniu produktu.

## 8.7 Ustawienie prędkości/momentu dokręcania (rys. 1)

1. Nacisnąć lekko włącznik/wyłącznik (7). Uruchamia to urządzenie z niską prędkością obrotową / momentem dokręcania. Prędkość/moment dokręcania zwiększa się wraz ze wzrostem nacisku na włącznik/wyłącznik (7).

### Wskazówki:

Moment obrotowy jest uzależniony od wybranej prędkości obrotowej oraz czasu udaru.

Zintegrowany hamulec silnika zapewni szybkie zatrzymanie.

### UWAGA

Rzeczywisty osiągnięty moment dokręcania musi być zawsze sprawdzany za pomocą klucza dynamometrycznego!

## 9 Wskazówki dotyczące pracy

### Luzowanie

- Jeśli śruby/nakrętki są mocno dokręcone lub zardzewiałe, należy je „poluzować” za pomocą klucza krzyżakowego\* lub klucza dynamometrycznego\*.

### Dokręcanie

### UWAGA

Klucza udarowego należy używać wyłącznie do odkręcania śrub/nakrętek. Jeśli jednak śruby/nakrętki mają być dokręcane za pomocą klucza udarowego, należy użyć ogranicznika momentu obrotowego\* przeznaczonego do tego celu, ponieważ może to spowodować uszkodzenie połączenia śrubowego.

- Przed dokręceniem ostrożnie włożyć śrubę/nakrętkę w gwint.
- Śruby/nakrętki podlegające specyfikacji momentu obrotowego (np. w sektorze motoryzacyjnym ze względu na specyfikację producenta pojazdu) należy dokręcać wyłącznie za pomocą ogranicznika momentu obrotowego przewidzianego do tego celu.

#### Moment obrotowy

- Mniejsze śruby\*/bity\* mogą ulec uszkodzeniu w przypadku ustawienia zbyt wysokiego momentu obrotowego lub prędkości.

#### OSTRZEŻENIE

Dokręć lub sprawdź śruby/nakrętki kluczem dynamometrycznym\* z momentem podanym przez producenta!

\* = opcjonalnie w zakresie dostawy!

## 10 Czyszczenie i konserwacja

#### OSTRZEŻENIE

Prace naprawcze i konserwacyjne, które nie są opisane w niniejszej instrukcji eksploatacji, należy zlecać wyspecjalizowanemu warsztatowi. Stosować wyłącznie oryginalne części zamienne.

#### OSTRZEŻENIE

Nieprawidłowa konserwacja lub czyszczenie może spowodować obrażenia!

#### OSTRZEŻENIE

Podczas czyszczenia, napraw i konserwacji produkt może się niespodziewanie uruchomić, powodując obrażenia i oparzenia.

- Wyłączyć produkt.
- Usunąć akumulator.
- Pozostawić produkt do schłodzenia.
- Wyjąć narzędzie robocze.

### 10.1 Czyszczenie

1. W miarę możliwości osłony, szczeliny wentylacyjne i obudowę silnika powinny być wolne od pyłu i zanieczyszczeń. Produkt czyścić czystą ściereczką lub przedmuchiwać sprężonym powietrzem pod niskim ciśnieniem. Zalecamy czyszczenie produktu bezpośrednio po każdym użyciu.
2. Otwory wentylacyjne muszą być zawsze drożne.
3. Nie używać detergentów ani rozpuszczalników; mogą one spowodować korozję plastikowych części produktu wykonanych. Zwracać uwagę, aby do wnętrza produktu nie dostała się woda.

### 10.2 Konserwacja

Produkt nie wymaga konserwacji.

Wewnątrz tego produktu nie ma żadnych małych części, które mogłyby być naprawiane przez użytkownika. W celu sprawdzenia i naprawy produktu należy skontaktować się z wykwalifikowanym specjalistą.

- Przed każdym użyciem produktu, skontrolować je pod kątem widocznych wad, przykładowo poluzowane, zużyte lub uszkodzone części.

## 11 Przechowywanie i transport

#### OSTRZEŻENIE

**Niebezpieczeństwo odniesienia obrażeń i poparzenia!**

Produkt może nieoczekiwanie się uruchomić i doprowadzić do obrażeń.

- Przed wszelkimi pracami związanymi z czyszczeniem i konserwacją silnik należy wyłączyć.
- Począkać, aż silnik ostygnie.
- Wyjąć akumulator.

### 11.1 Przechowywanie

#### Przygotowanie do przechowywania

1. Przed dłuższym przechowywaniem (np. w okresie zimowym) należy wyjąć akumulator z produktu.
2. Wyczyścić i sprawdzić produkt pod kątem uszkodzeń.
3. Akumulator należy przechowywać w stanie częściowo naładowanym.
4. Podczas przechowywania należy sprawdzać poziom naładowania akumulatora co trzy miesiące.

Produkt i jego akcesoria należy przechowywać w ciemnym, suchym i zabezpieczonym przed mrozem miejscu, niedostępnym dla dzieci.

Optymalna temperatura przechowywania wynosi od 5°C do 30°C.

Produkt należy przechowywać w oryginalnym opakowaniu.

Przykryć produkt, by chronić je przed pyłem lub wilgocią. Przechowywać instrukcję obsługi produktu.

### 11.2 Transport

- Pozostawić produkt do schłodzenia.
- Produkt należy chronić przed uderzeniami i silnymi wstrząsami, jakie mogą występować np. podczas przewożenia samochodem.
- Zabezpieczyć produkt przed ześlizgnięciem się i przechyleniem.

## 12 Naprawa i zamawianie części zamiennych

Należy pamiętać, że w przypadku tego produktu poniższe części podlegają naturalnemu zużyciu lub zużyciu uwarunkowanemu użytkowaniem, bądź są potrzebne jako materiały zużywalne.

**UWAGA**

Zgodnie z ustawą o odpowiedzialności cywilnej za produkt nie ponosi się odpowiedzialności za szkody powstałe wskutek nieprawidłowych napraw lub niestosowania oryginalnych części zamiennych.

Zwrócić się do serwisu klienta lub autoryzowanego specjalisty. Powyższe dotyczy również części akcesoriów.

Części zamienne i wyposażenie można zamówić w naszym punkcie serwisowym. W tym celu zeskanować kod QR znajdujący się na stronie tytułowej.

**12.1 Zamawianie części zamiennych**

Przy zamawianiu części zamiennych należy podać następujące dane:

- Oznaczenie modelu
- Numer artykułu
- Dane z tabliczki znamionowej

**Części zamienne / akcesoria**

Akumulator SBP2.0 - nr artykułu:	7909201708
Akumulator SBP4.0 - nr artykułu:	7909201709
Ładowarka SBC2.4A - nr artykułu:	7909201710
Ładowarka SBC4.5A - nr artykułu:	7909201711
Ładowarka SDBC2.4A - nr artykułu:	7909201712
Ładowarka SDBC4.5A - nr artykułu:	7909201713
Nr artykułu StarterKit SBSK2.0:	7909201720
Nr artykułu StarterKit SBSK4.0:	7909201721

**13 Utylizacja i ponowne wykorzystanie**

**Wskazówki dotyczące opakowania**



Materiały opakowaniowe nadają się do recyklingu. Opakowania należy utylizować w sposób przyjazny dla środowiska.

**Wskazówki dotyczące utylizacji urządzeń elektrycznych i elektronicznych**



**Zużyte urządzenia elektryczne i elektroniczne nie wchodzą w skład odpadów domowych, lecz muszą być zbierane i usuwane oddzielnie!**

- Zużyty sprzęt może mieć szkodliwy wpływ na środowisko i zdrowie ludzi z uwagi na potencjalną zawartość niebezpiecznych substancji, mieszanin oraz części składowych. Gospodarstwo domowe spełnia ważną rolę w przyczynianiu się do ponownego użycia i odzysku surowców wtórnych, w tym recyklingu zużytego sprzętu. Na tym etapie kształtuje się postawy, które wpływają na zachowanie wspólnego dobra jakim jest czyste środowisko naturalne.
- Stare baterie lub akumulatory, które nie są na stałe zainstalowane w starym urządzeniu, należy usunąć przed oddaniem go do serwisu nie powodując zniszczenia! Ich utylizacja jest regulowana ustawą o bateriach.

• Właściciele lub użytkownicy urządzeń elektrycznych i elektronicznych są prawnie zobowiązani do ich zwrotu po zakończeniu użytkowania.

• Użytkownik końcowy jest odpowiedzialny za usunięcie swoich danych osobowych ze starego urządzenia przeznaczonego do utylizacji!

• Symbol przekreślonego kosza na śmieci oznacza, że zużytego urządzenia elektrycznego i elektronicznego nie wolno wyrzucać razem z odpadami domowymi.

• Zużyte urządzenia elektryczne i elektroniczne można bezpłatnie oddawać w następujących miejscach:

- Publiczne punkty utylizacji lub zbiórki odpadów (np. place przy budynkach komunalnych)
- Punkty sprzedaży urządzeń elektrycznych (stacjonarne i internetowe), o ile dystrybutorzy są zobowiązani do ich odbioru lub oferują je dobrowolnie.
- Do trzech sztuk urządzeń elektrycznych i elektronicznych każdego typu, o długości krawędzi nie większej niż 25 centymetrów, można bezpłatnie zwrócić do producenta bez konieczności wcześniejszego zakupu nowego urządzenia od producenta lub można je oddać do innego autoryzowanego punktu zbiórki w swojej okolicy.
- W celu uzyskania informacji na temat dodatkowych warunków przyjmowania zwrotów przez producentów i dystrybutorów należy skontaktować się z odpowiednim działem obsługi klienta.

• W przypadku dostarczenia przez producenta nowego urządzenia elektrycznego do prywatnego gospodarstwa domowego, może ono zorganizować bezpłatną zbiórkę zużytych urządzeń elektrycznych i elektronicznych na wniosek użytkownika końcowego. W tym celu należy skontaktować się z działem obsługi klienta producenta.

• Niniejsze oświadczenia dotyczą wyłącznie urządzeń zainstalowanych i sprzedawanych w krajach Unii Europejskiej i podlegają Dyrektywie Europejskiej 2012/19/UE. W krajach spoza Unii Europejskiej mogą obowiązywać inne przepisy dotyczące utylizacji ZSEE.

**Wskazówki dotyczące baterii litowo-jonowych**



**Przed utylizacją urządzenia należy wyjąć z niego baterie!**

• Baterii nie wrzucać do odpadów domowych, do ognia (zagrożenie wybuchem) ani do wody. Uszkodzone baterie mogą być szkodliwe dla środowiska i zdrowia, jeśli wydostaną się z nich toksyczne opary lub płyny.

• Zgodnie z rozporządzeniem (UE) 2023/1542 uszkodzone lub zużyte baterie należy poddać recyklingowi.

• Oddać baterię i ładowarkę do centrum recyklingu. Używane części plastikowe i metalowe można oddzielić według typu i w ten sposób poddać recyklingowi.

• Baterie należy utylizować w stanie rozładowanym. Zaleca się pokrycie biegunów paskiem samoprzylepnym w celu ochrony przed zwarcieniem. Nie otwierać baterii.

• Baterie należy utylizować zgodnie z lokalnymi przepisami. Baterie należy oddawać do punktu zbiórki zużytych baterii, gdzie mogą zostać poddane recyklingowi w sposób przyjazny dla środowiska. Należy zapytać o to lokalną firmę zajmującą się utylizacją odpadów.

## 14 Pomoc dotycząca usterek

Usterka	Możliwa przyczyna	Środek zaradczy
Produkt się nie uruchamia.	Moc akumulatora jest zbyt niska.	Naładować akumulator.
	Akumulator nie jest prawidłowo włożony.	Wsunąć akumulator do uchwyty akumulatora. Akumulator zatrzaskuje się w słyszalny sposób.
	Przełącznik kierunku obrotów znajduje się w położeniu środkowym.	Nacisnąć przełącznik kierunku obrotów w lewo lub w prawo.

## 15 Deklaracja zgodności UE

### Tłumaczenie oryginalnej deklaracji zgodności

#### Producent:

Scheppach GmbH  
Günzburger Straße 69  
D-89335 Ichenhausen

Oświadczamy na własną odpowiedzialność, że opisany tutaj produkt jest zgodny z obowiązującymi dyrektywami i normami.

Marka: **SCHEPPACH**  
Nazwa artykułu: **Akumulatorowy klucz udarowy 1/4 cala - C-ID180-X 5909245900**  
Nr art. **5909245900**

#### Dyrektywy UE:

2014/30/UE, 2006/42/EG, 2011/65/EU\*,

\* Wymieniony powyżej przedmiot niniejszej deklaracji jest zgodny z wymogami dyrektywy 2011/65/UE Parlamentu Europejskiego i Rady z 8 czerwca 2011 r. w sprawie ograniczenia stosowania niektórych niebezpiecznych substancji w sprzęcie elektrycznym i elektronicznym.

#### Zastosowane normy:

EN 62841-1:2015/A11:2022;  
EN 62841-2-2:2014;  
EN IEC 55014-1:2021;  
EN IEC 55014-2:2021

#### Pełnomocnik ds. dokumentacji:

Georg Kohler  
Günzburger Str. 69  
D-89335 Ichenhausen  
Ichenhausen, 22.12.2025

  
Simon Schünk  
Division Manager Product Center

  
Andreas Pecher  
Head of Project Management

## 16 Warunki gwarancji - seria Scheppach 20V IXES

Data aktualizacji 25.04.2024

#### Drogi kliencie,

Nasze produkty podlegają ścisłej kontroli jakości. Gdyby produkt nadal nie działał prawidłowo, wyrażamy z tego powodu ubolewanie i prosimy o kontakt z naszym Działem Serwisowym pod adresem podanym poniżej. Z przyjemnością udzielimy również pomocy telefonicznej za po-

średnictwem numeru serwisowego. Poniższe informacje mają za zadanie pomóc w bezproblemowym rozpatrzeniu i rozstrzygnięciu roszczenia.

#### Dochodzenie roszczeń gwarancyjnych regulują poniższe zasady:

- Niniejsze warunki gwarancji** regulują nasze dotąd nowe usługi gwarancyjne producenta dla nabywców (prywatnych użytkowników końcowych) nowych produktów. Niniejsza gwarancja nie ma wpływu na ustawowe roszczenia gwarancyjne. Odpowiedzialność za to ponosi sprzedawca, od którego zakupiono produkt.
- Usługa gwarancyjna** producenta obejmuje wyłącznie wady nowego produktu zakupionego przez użytkownika, które wynikają z wad materiałowych lub produkcyjnych. W przypadku wystąpienia wad materiałowych lub produkcyjnych w okresie gwarancyjnym, producent jako gwarant zapewni jedną z następujących usług do wyboru w ramach niniejszej gwarancji:

- Bezpłatna naprawa towarów
- Bezpłatna wymiana towaru na towar o takiej samej wartości (w razie potrzeby również wymiana na kolejny model, jeśli oryginalny towar nie jest już dostępny).

Wymienione produkty lub części stają się naszą własnością. Należy pamiętać, że zgodnie z przeznaczeniem nasze produkty nie zostały skonstruowane do użytku komercyjnego, rzemieślniczego lub przemysłowego. Z tego względu gwarancja jest nieważna, jeśli produkt był używany w działalności handlowej, rzemieślniczej lub przemysłowej w okresie gwarancyjnym lub został poddany równoważnym obciążeniu.

#### 3. Nasze usługi gwarancyjne nie obejmują:

- Uszkodzenia produktu spowodowane nieprzestrzeganiem instrukcji montażu, nieprawidłową instalacją, nieprzestrzeganiem instrukcji obsługi (np. podłączeniem do niewłaściwego napięcia sieciowego lub rodzaju prądu) lub przepisów dotyczących konserwacji i bezpieczeństwa lub użytkowaniem produktu w nieodpowiednich warunkach środowiskowych, a także nieodpowiednią pielęgnacją i konserwacją.
- Uszkodzenia produktu spowodowane niewłaściwym użytkowaniem lub niewłaściwym zastosowaniem (takim jak przeciążenie produktu lub użycie niezatwierdzonych narzędzi lub akcesoriów), przedostaniem się ciał obcych do produktu (takich jak piasek, kamienie lub kurz), uszkodzeniami transportowymi, użyciem siły lub wpływami zewnętrznymi (takimi jak uszkodzenia spowodowane upadkiem).

- Uszkodzenie produktu lub jego części wynikające z normalnego, zwykłego (eksploatacyjnego) użytkowania naturalnego zużycia, jak również uszkodzenie i/lub zużycie części ulegających zużyciu.
  - Wady produktu spowodowane użyciem akcesoriów, dodatków lub części zamiennych, które nie są częściami oryginalnymi lub nie są stosowane zgodnie z przeznaczeniem.
  - Produkty, w których wprowadzono zmiany lub modyfikacje.
  - Niewielkie odchylenia od stanu pierwotnego, które są nieistotne dla wartości i użyteczności produktu.
  - Produkty, w których przeprowadzono nieautoryzowane naprawy lub naprawy, w szczególności przez nieautoryzowaną stronę trzecią.
  - Jeśli brakuje oznaczenia na produkcie lub informacje identyfikacyjne produktu (naklejka na urządzeniu) są nieczytelne.
  - Produkty, które wykazują silne zabrudzenia i z tego powodu są odrzucane przez personel serwisowy.
  - Roszczenia o odszkodowanie i szkody następcze są zasadniczo wyłączone z niniejszej gwarancji.
4. **Okres gwarancji wynosi zazwyczaj 5 lat (12 miesięcy w przypadku baterii / akumulatorów) i rozpoczyna się w dniu zakupu produktu.** Decydująca jest data na oryginalnym dowodzie zakupu. Roszczenia gwarancyjne należy zgłaszać niezwłocznie po ich stwierdzeniu. Dochodzenie roszczeń gwarancyjnych po upływie okresu gwarancji jest wykluczone. Naprawa lub wymiana produktu nie skutkuje przedłużeniem okresu gwarancji, ani nie powoduje rozpoczęcia nowego okresu gwarancji na produkt lub zainstalowane części zamienne. Dotyczy to również korzystania z usługi na miejscu. Warunkiem wstępnym skorzystania z usługi gwarancyjnej jest umożliwienie producentowi, jako gwarantowi, zbadania sprawy gwarancyjnej poprzez przesłanie towaru na żądanie producenta. Należy zachować ostrożność, aby uniknąć uszkodzeń podczas transportu, stosując odpowiednie opakowanie. Wspomniany produkt należy wyczyścić i odesłać do Centrum Serwisowego wraz z kopią dowodu zakupu, który musi zawierać datę zakupu i nazwę produktu. Jeśli produkt zostanie wysłany niekompletny, bez pełnego zakresu dostawy, brakujące akcesoria zostaną dodane / odejete od wartości, jeśli produkt zostanie wymieniony lub nastąpi zwrot pieniędzy. Częściowo lub całkowicie zdemontowane produkty nie mogą być uznane jako podstawa gwarancji. W przypadku nieuzasadnionej reklamacji lub poza okresem gwarancyjnym, kupujący zasadniczo ponosi koszty transportu i ryzyko związane z transportem. **Należy wcześniej zgłosić sprawę gwarancyjną do Centrum Serwisowego (patrz poniżej).** Co do zasady ustala się, że wadliwy produkt wraz z krótkim opisem usterki zostanie wysłany w formie zorganizowanego zwrotu lub - w przypadku naprawy poza okresem gwarancji - odpowiednio ostemplowany, z zachowaniem odpowiedniego opakowania i wytycznych dotyczących wysyłki, na adres serwisu podany poniżej. **Należy zwrócić uwagę, aby produkt (w zależności od modelu) ze względów bezpieczeństwa był wolny od wszelkich materiałów eksploatacyjnych przy dostawie zwrotnej.** Produkt wysyłany do naszego Centrum Serwisowego musi być zapakowany w taki

sposób, aby uniknąć uszkodzenia reklamowanego produktu podczas transportu. Po udanej naprawie/wymianie produkt zostanie bezpłatnie odesłany. Jeśli produkty nie mogą zostać naprawione lub wymienione, kwota pieniężna do wysokości ceny zakupu wadliwego produktu może zostać zwrócona według naszego wyłącznego uznania, biorąc pod uwagę wszelkie potrącenia z tytułu zużycia. Niniejsze usługi gwarancyjne są świadczone wyłącznie na rzecz pierwotnego nabywcy prywatnego i nie podlegają cesji ani przeniesieniu.

5. **Wydłużenie okresu gwarancji do 10 lat:** Scheppach proponuje dodatkowe przedłużenie gwarancji o 5 lat na produkty z serii Scheppach 20V. W związku z tym okres gwarancji na te produkty wynosi 10 lat. Nie dotyczy to baterii/akumulatorów, ładowarek i akcesoriów. Można ubiegać się o przedłużenie gwarancji, rejestrując produkt Scheppach z tej serii online na stronie <https://garantie.scheppach.com> nie później niż 30 dni od daty zakupu. Po pomyślnej rejestracji online nastąpi potwierdzenie przedłużenia gwarancji związanej z przedmiotem.
6. **W celu dochodzenia roszczeń gwarancyjnych, należy skontaktować się z naszym Centrum Serwisowym.**

**Najlepiej skorzystać z formularza na naszej stronie głównej:**

<https://shop.scheppach.com/contact>

**Proszę nie wysyłać nam żadnych produktów bez uprzedniego skontaktowania się i zarejestrowania w naszym Centrum Serwisowym.**

**Warunkiem koniecznym do skorzystania z tych gwarancji jest wstępny kontakt z naszym Centrum Serwisowym.** Roszczenia gwarancyjne należy zgłaszać przed upływem okresu gwarancyjnego w ciągu 14 dni od wykrycia wady. W tym celu wymagany jest oryginalny dowód zakupu oraz, w stosownych przypadkach, potwierdzenie przedłużenia gwarancji związanej z przedmiotem.

7. **Czas rozpatrywania** - Z reguły reklamacje są rozpatrywane w ciągu 14 dni od ich wpłynięcia do naszego Centrum Serwisowego. Jeśli w wyjątkowych przypadkach podany czas przetworzenia zostanie przekroczony, użytkownik zostanie o tym poinformowany z odpowiednim wyprzedzeniem.
8. **Części zużywające się są generalnie wyłączone z gwarancji!** - Części zużywające się to: a) dostarczone, dołączone i/lub zainstalowane baterie/akumulatory, jak również b) wszystkie części zużywające się zależnie od modelu (w tym paski, brzeszczoły, narzędzia wkładane, tarcze szlifierskie, filtry, szczotki węglowe itp.). Usługa gwarancyjna nie obejmuje baterii lub akumulatorów, które są głęboko rozładowane lub uszkodzone na obudowie lub zaciskach baterii.
9. **Szacowanie kosztów** - Produkty, które nie są lub przestały być objęte gwarancją, zostaną naprawione za opłatą. Na wniosek do naszego Centrum Serwisowego można przesłać wadliwe produkty w celu oszacowania kosztów i, w razie potrzeby, udzielenia Centrum Serwisowemu pisemnej zgody (pocztą, e-mailem) na naprawę. Bez zatwierdzenia naprawy dalsze rozpatrywanie nie będzie możliwe.

**Warunki gwarancji** obowiązują wyłącznie w wersji aktualnej w momencie zgłoszenia reklamacji i można je znaleźć na naszej stronie internetowej ([www.scheppach.com](http://www.scheppach.com)), jeśli ma to zastosowanie. Wersja niemiecka ma zawsze pierwszeństwo w przypadku tłumaczeń.

**Scheppach GmbH · Günzburger Str. 69 ·**

**89335 Ichenhausen (Niemcy)**

**Telefon: +800 4002 4002 ·**

**E-mail: [customerservice.PL@scheppach.com](mailto:customerservice.PL@scheppach.com) ·**

**Strona internetowa: <https://www.scheppach.com>**

Zastrzegamy sobie prawo do wprowadzania zmian w niniejszych warunkach gwarancji w dowolnym momencie bez wcześniejszego powiadomienia.

## Popis sadržaja

1	Uvod.....	119
2	Namjenska uporaba.....	119
3	Opis proizvoda (sl. 1).....	120
4	Opseg isporuke (sl. 1).....	120
5	Raspakiravanje.....	120
6	Tehnički podatci.....	120
7	Sigurnosne napomene.....	121
8	Rukovanje.....	123
9	Napomene za rad.....	124
10	Čišćenje i održavanje.....	124
11	Skladištenje i transport.....	124
12	Popravak i naručivanje rezervnih dijelova.....	125
13	Zbrinjavanje i recikliranje.....	125
14	Otklanjanje neispravnosti.....	126
15	EU izjava o sukladnosti.....	126
16	Uvjeti jamstva – serija Scheppach 20 V IXES....	126
17	Povećani crtež.....	257

## Objašnjenje simbola na proizvodu

Svrha je simbola u ovom priručniku skrenuti vašu pozornost na moguće rizike. Sigurnosne simbole i objašnjenja uz njih valja pomno proučiti. Sama upozorenja ne otklanjaju rizike i ne mogu zamijeniti ispravne mjere za sprječavanje nesreća.

	Prije stavljanja u pogon pročitajte priručnik za uporabu i sigurnosne napomene i pridržavajte ih se!
	Pozor! Nepridržavanje znakova sigurnosti i upozoravajućih obavijesti postavljenih na proizvodu te nepridržavanje sigurnosnih napomena i uputa za rukovanje može uzrokovati teške ozljede ili čak smrt.
	Nosite zaštitne naočale.
	Nosite štitić sluha.
	U prašnjavim uvjetima nosite štitić za disanje!
	Litij-ionski akumulator
	Proizvod udovoljava važećim europskim direktivama.
	Proizvod je u skladu sa važećim srpskim smernicama.

## Objašnjenje signalnih riječi u priručniku za uporabu

	<b>OPASNOST</b> Signalna riječ za označavanje neposredno predstojeće opasne situacije koja će, ako se ne izbjegne, uzrokovati smrt ili teške ozljede.
	<b>UPOZORENJE</b> Signalna riječ za označavanje potencijalno opasne situacije koja bi, ako se ne izbjegne, mogla uzrokovati smrt ili teške ozljede.
	<b>OPREZ</b> Signalna riječ za označavanje potencijalno opasne situacije koja bi, ako se ne izbjegne, mogla uzrokovati neznatne ili srednje teške ozljede.
	<b>POZOR</b> Signalna riječ za označavanje potencijalno opasne situacije koja bi, ako se ne izbjegne, mogla uzrokovati materijalne štete na proizvodu ili vlasništvu/imovini.

## 1 Uvod

### Proizvođač:

Scheppach GmbH  
Günzburger Straße 69  
D-89335 Ichenhausen

### Napomena:

Prema važećem njemačkom Zakonu o odgovornosti za proizvode, proizvođač ovog proizvoda ne odgovara za štete koje nastanu na ovom proizvodu ili koje ovaj proizvod uzrokuje u slučaju:

- neispravnog rukovanja
- nepridržavanja priručnika za uporabu
- popravaka koje obave drugi, neovlašteni stručnjaci
- ugradnje i zamjene neoriginalnih rezervnih dijelova
- nenamjenske uporabe.

### Imajte na umu sljedeće:

Priručnik za uporabu dio je proizvoda i sadrži važne informacije za siguran, stručan i ekonomičan rad. Pridržavajte se i važećih nacionalnih propisa. Prije uporabe pažljivo pročitajte sve upute za uporabu i sigurnosne napomene, a proizvod rabite samo onako kako je opisano. Sačuvajte priručnik i predajte ga prilikom predaje proizvoda.

## 2 Namjenska uporaba

Proizvod je namijenjen za uvrtnje i otpuštanje vijaka te za pritezanje i otpuštanje matica. Rotacijskom udarnom funkcijom proizvoda snaga motora pretvara se u ravnomjerne rotacijske udare. Prilikom pritezanja i otpuštanja rabi se udarni mehanizam.

Proizvod je dopušteno rabiti samo namjenski. Svaka druga uporaba smatra se nenamjenskom. Za štete ili ozljede uzrokovane takvom uporabom odgovoran je korisnik, a ne proizvođač.

Sastavni je dio namjenske uporabe i pridržavanje sigurnosnih napomena te uputa za montažu i rad u priručniku za uporabu.

Osobe koje rabe i održavaju proizvod moraju biti upoznate s njim i podučene o mogućim opasnostima.

Proizvođač ne odgovara na izmjene na proizvodu i time uzrokovane štete.

Proizvod je dopušteno rabiti samo s originalnim dijelovima i originalnim priborom proizvođača.

Potrebno je pridržavanje propisa o sigurnosti, radu i održavanju proizvođača te dimenzija navedenih u tehničkim podacima.

Molimo imajte na umu da naši proizvodi namjenski nisu konstruirani za komercijalnu, obrtničku ili industrijsku uporabu. Ne preuzimamo odgovornost ako se proizvod rabi u komercijalnim, obrtničkim ili industrijskim pogonima te za srodne postupke.

### 3 Opis proizvoda (sl. 1)

1. Zahvatnik alata
2. Zaporna čahura
3. Akumulator\*
4. Držač akumulatora
5. Tipka za deblokiranje (akumulatora)
6. LED radna svjetiljka
7. Sklopka za uključivanje/isključivanje
8. Prekidač za smjer okretanja
9. Kopča za remen
10. Vijak

\* = nije nužno sadržano u opsegu isporuke!

### 4 Opseg isporuke (sl. 1)

Poz.	Količina	Naziv
9.	1 x	Kopča za remen
10.	1 x	Vijak
	1 x	Akumulatorski udarni odvijač od 1/4 palca
	1 x	Priručnik za uporabu

### 5 Raspakiranje

#### UPOZORENJE

**Proizvod i ambalažni materijali nisu dječja igračka! Djeca se ne smiju igrati plastičnim vrećicama, folijama i malim dijelovima! Postoji opasnost od gutanja i gušenja!**

- Otvorite pakiranje i oprezno izvadite proizvod.
- Uklonite ambalažni materijal te ambalažne i transportne osigurače (ako postoje).
- Provjerite je li opseg isporuke potpun.
- Provjerite postoje li na proizvodu i priboru štete kod transporta. Sva oštećenja odmah prijavite otpremniku koji je isporučio proizvod. Naknadne reklamacije neće se uvažiti.
- Sačuvajte pakiranje po mogućnosti do isteka jamstvenog razdoblja.

- Prije uporabe upoznajte se s proizvodom na temelju priručnika za uporabu.
- Kao pribor te potrošne i rezervne dijelove rabite samo originalne dijelove. Rezervne dijelove možete nabaviti od ovlaštenog distributera.
- Prilikom naručivanja navedite naše brojeve artikala te tip i godinu proizvodnje proizvoda.

## 6 Tehnički podaci

Nazivni napon	20 V
Brzina vrtnje u praznom hodu $n_0$	0 - 2800 min <sup>-1</sup>
Nazivna brzina vrtnje udaraca	0- 3600 bpm
Maks. okretni moment	180 Nm
Prihvatač alata	¼ palca
Prikladno za vijke za metal	≤ M8
Prikladno za vijke za drvo	≤ 8 mm Ø
Masa (bez akumulatora)	1,3 kg

Pridržavamo pravo na tehničke izmjene!

#### Buka i vibracije

#### UPOZORENJE

Buka može imati ozbiljne posljedice na vaše zdravlje. Ako buka stroja prekorači 85 dB, vi i osobe koje se nalaze u blizini svakako nosite prikladan štitičnik sluha.

Vrijednosti zvuka i vibracija utvrđene su u skladu s EN 62841-1.

#### Karakteristične vrijednosti zvuka

Razina zvučnog tlaka $L_{pA}$	76,2 dB
Nesigurnost mjerenja $K_{pA}$	3 dB
Razina zvučne snage $L_{wA}$	84,2 dB
Nesigurnost mjerenja $K_{pA}$	3 dB

#### Karakteristične vrijednosti vibracija (vibriranje šakraka)

Vibracije $a_h$	0,571 m/s <sup>2</sup>
Nesigurnost mjerenja K	1,5 m/s <sup>2</sup>

Specificirana ukupna vrijednost vibracija i specificirana vrijednost emisije buke izmjerene su prema normiranom postupku ispitivanja i mogu se rabiti za uspoređivanje električnog alata s nekim drugim alatima.

Specificirana vrijednost emisije buke i specificirana ukupna vrijednost vibracija mogu se rabiti i za preliminarnu procjenu opterećenja.

#### UPOZORENJE

**Vrijednosti emisije buke i vrijednost emisije vibracija mogu se razlikovati od navedenih vrijednosti tijekom stvarne uporabe električnog alata, ovisno o načinu uporabe električnog alata, a naročito o vrsti izratka.**

Pokušajte što više smanjiti opterećenje. Primjer takvih mjera jest ograničavanje vremena rada. Pritom valja uzeti u obzir sve dijelove radnog ciklusa (npr. vremena u kojima je električni alat isključen i vremena u kojima je on uključen, ali radi bez opterećenja).

## 7 Sigurnosne napomene

### Opće sigurnosne napomene za električne alate

#### UPOZORENJE

**Pročitajte sve sigurnosne napomene, upute, crteže i tehničke podatke isporučene s ovim električnim alatom.**

Nepridržavanje sljedećih uputa može uzrokovati električni udar, požar i/ili teške ozljede.

#### Sačuvajte sve sigurnosne napomene i upute za buduće potrebe.

Pojam „električni alat“ koji se rabi u sigurnosnim napomenama odnosi se na električne alate s napajanjem iz električne mreže (s mrežnim kablom) ili na električne alate s akumulatorskim napajanjem (bez električnog kabela).

### 1) Sigurnost na radnom mjestu

- Radno mjesto mora biti čisto i dobro osvijetljeno.** Nered ili neosvijetljeni radni prostori mogu uzrokovati nezgode.
- Ne radite s električnim alatom u potencijalno eksplozivnoj atmosferi u kojoj su prisutne zapaljive tekućine, plinovi ili prašina.** Električni alati proizvode iskre koje mogu zapaliti prašinu ili pare.
- Udaljite djecu i druge osobe tijekom uporabe električnog alata.** U slučaju odvratanja pozornosti može izgubiti kontrolu nad električnim alatom.

### 2) Električna sigurnost

- Utikač električnog alata mora odgovarati utičnici.** Utikač nije dopušteno ni na koji način izmijeniti. Ne rabite adapterske utikače zajedno s uzemljenim električnim alatima. Originalni utikači i odgovarajuće utičnice smanjuju rizik od električnog udara.
- Izbjegavajte dodir tijela s uzemljenim površinama kao što su cijevi, radijatori, štednjaci i hladnjaci.** Postoji povećan rizik od električnog udara ako je vaše tijelo uzemljeno.
- Ne izlažite električne alate kiši ili vlazi.** Prodiranje vode u električni alat povećava rizik od električnog udara.
- Ne rabite električni kabel za nošenje ili vješanje električnog alata ili za izvlačenje utikača iz utičnice.** Držite električni kabel dalje od izvora topline, ulja, oštrih rubova ili pokretnih dijelova. Oštećeni ili zapleteni električni kabeli povećavaju rizik od električnog udara.
- Prilikom rada s električnim alatom na otvorenom rabite samo produžne kabele koji su prikladni i za vanjsku uporabu.** Uporaba produžnog kabela koji je prikladan za vanjski prostor smanjuje rizik od električnog udara.
- Ako ne možete izbjeći rad električnog alata u vlažnoj okolini, uporabite zaštitnu strujnu sklopku.** Uporaba zaštitne strujne sklopke smanjuje rizik od električnog udara.

### 3) Sigurnost ljudi

- Budite pozorni, pazite na ono što radite i postupajte razumno prilikom rada s električnim alatom.** Ne rabite električni alat ako ste umorni ili pod utjecajem

droge, alkohola ili lijekova. Trenutak nepozornosti prilikom uporabe električnog alata može uzrokovati najteže ozljede.

- Nosite osobnu zaštitnu opremu i uvijek nosite zaštitne naočale.** Nošenje osobne zaštitne opreme kao što je maska protiv prašine, neklizajuće zaštitne cipele, zaštitna kaciga ili štitnik sluha, ovisno o vrsti i uporabi električnog alata, smanjuje rizik od ozljeda.
- Izbjegavajte nenamjerno stavljanje u pogon. Provjerite je li električni alat isključen prije nego što ga priključite na električnu mrežu i/ili akumulator, prije podizanja ili nošenja.** Nošenje električnog alata s prstom na sklopki ili priključivanje uključenog električnog alata na električnu mrežu može uzrokovati nezgode.
- Prije uključivanja električnog alata uklonite alate za namještanje ili ključ za vijke.** Alat ili ključ koji se nalazi na okretnom dijelu električnog alata može uzrokovati ozljede.
- Izbjegavajte neobičan položaj tijela. Zauzmite siguran položaj tijela i uvijek održavajte ravnotežu.** Na taj način moći ćete električni alat bolje kontrolirati u nepredvidljivim situacijama.
- Nosite odgovarajuću odjeću. Ne nosite široku odjeću ili nakit.** Maknite kosu i odjeću dalje od pokretnih dijelova. Pokretni dijelovi mogu zahvatiti labavu odjeću, nakit ili dugu kosu.
- Ako je moguće montiranje naprava za usisavanje i prikupljanje prašine, njih valja priključiti i ispravno rabiti.** Uporaba sustava za usisavanje prašine može smanjiti opasnosti uzrokovane prašinom.
- Ne uljuljajte se u lažni osjećaj sigurnosti i ne kršite sigurnosna pravila za električne alate, čak i ako ste nakon dugotrajne uporabe upoznati s električnim alatom.** Nemarno postupanje može u djeliću sekunde uzrokovati teške ozljede.

### 4) Uporaba i rukovanje električnim alatom

- Ne preopterećujte električni alat. Rabite prikladan električni alat za vaš zadatak.** Prikladnim električnim alatom radit ćete bolje i sigurnije u specifičanom rasponu snage.
- Ne rabite električni alat ako je sklopka oštećena.** Električni alat koji se ne može više uključiti ili isključiti opasan je i mora se popraviti.
- Izvcite utikač iz utičnice i/ili izvadite prenosivi akumulator prije obavljanja namještanja uređaja, mijenjanja radnih alata ili polaganja električnog alata.** Tom mjerom opreza sprječava se nenamjerno pokretanje električnog alata.
- Spremite električne alate koje ne rabite izvan doseg djece. Ne dopustite da električni alat rabe osobe koje nisu upoznate s njim ili koje nisu pročitale ove upute.** Električni alati su opasni ako ih rabe neiskusne osobe.
- Pozorno nježite električne alate i radni alat. Provjerite funkcioniraju li pokretni dijelovi ispravno i da ne zapinju, jesu li dijelovi slomljeni ili toliko oštećeni toliko da onemogućavaju funkcioniranje električnog alata. Prije uporabe električnog alata zatražite popravak oštećenih dijelova.** Mnoge nezgode uzrokovane su upravo lošim održavanjem električnih alata.

- f) **Alate za rezanje redovito oštrite i čistite.** Pozorno održavani alati za rezanje s oštrim reznim rubovima manje će zapinjati i lakše ih je kontrolirati.
- g) **Rabite električni alat, radni alat, nastavke itd. prema ovim uputama.** Pritom vodite računa o radnim uvjetima i zadatku koji valja obaviti. Uporaba električnih alata za primjene za koje on nije predviđen može uzrokovati opasne situacije.
- h) **Ručke i prihvatne površine moraju biti suhe, čiste i očišćene od ulja i masnoće.** Skliske ručke i prihvatne površine ne omogućavaju sigurno rukovanje i nadzor nad električnim alatom u nepredviđenim situacijama.

## 5) Uporaba akumulatorskog alata i rukovanje njime

- a) **Akumulatore punite samo punjačima koje preporučuje proizvođač.** Punjač koji je prikladan za određenu vrstu akumulatora kod uporabe s drugim akumulatorima može uzrokovati opasnost od požara.
- b) **U električnim alatima rabite samo za to predviđene akumulatore.** Uporaba drugih akumulatora može dovesti do ozljeda i opasnosti od požara.
- c) **Akumulatore koje ne rabite držite dalje od spajalica za papir, kovanica, ključeva, čavala, vijaka i drugih sitnih metalnih predmeta koji mogu uzrokovati premošćenje kontakata.** Kratki spoj između kontakata akumulatora može dovesti do opekline ili požara.
- d) **U slučaju nepravilne primjene tekućina može iscuriti iz akumulatora.** Izbjegavajte kontakt s njom. U slučaju slučajnog kontakta isperite vodom. **Ako tekućina dospije u oči, dodatno zatražite liječničku pomoć.** Akumulatorska tekućina koja iscuri može uzrokovati nadraživanje kože ili opekline.
- e) **Ne upotrebljavajte oštećene ili preinačene akumulatore.** Oštećeni ili preinačeni akumulatori mogu se nepredviđeno ponašati i dovesti do požara, eksplozije ili opasnosti od ozljeda.
- f) **Akumulator ne izlažite vatri ili previsokim temperaturama.** Vatra ili temperature više od 130 °C mogu uzrokovati eksploziju.
- g) **Slijedite sve upute za punjenje i akumulator ili akumulatorski alat nikad ne punite izvan područja temperature navedenog u priručniku za uporabu.** Nepravilno punjenje ili punjenje izvan dopuštenog područja temperature može uništiti akumulator i povećati opasnost od požara.

## 6) Servisiranje

- a) **Električni alat smije popravljati samo kvalificirani stručnjak i to samo s originalnim rezervnim dijelovima.** Tako ćete biti sigurni da je električni alat i dalje siguran.
- b) **Nikad ne održavajte oštećene akumulatore.** Sve radove održavanja akumulatora trebao bi obavljati samo proizvođač ili ovlaštena servisna služba.

## Sigurnosne napomene za udarni odvijač

- a) **Nosite štitićnik sluha prilikom udarnog zavrtnja.** Djelovanje buke može uzrokovati gubitak sluha.

- b) **Osigurajte izradak.** Izradak učvršćen u zateznu napravu ili škripac pridržava se sigurnije nego rukom.
- c) **Čvrsto držite električni alat.** Prilikom pritezanja i otpuštanja vijaka mogu se kratkotrajno pojaviti veliki reakcijski momenti.
- d) **Pričekajte da se električni alat zaustavi prije nego što ga odložite.** Radni alat se može zaglaviti i uzrokovati gubitak kontrole nad električnim alatom.
- e) **Držite električni uređaj za izolirane prihvatne površine kada obavljate radove kod kojih vijak može oštetiti skrivenne električne vodove ili svoj električni kabel.** Kontakt vijka s vodom pod naponom može izložiti i metalne dijelove uređaja naponu i uzrokovati električni udar.

## Potencijalni rizici

**Proizvod je konstruiran prema aktualnom stanju tehnologije i prihvaćenim pravilima o tehničkoj sigurnosti. Unatoč tome, prilikom rada mogu se pojaviti potencijalni rizici.**

- Oštećenje sluha u slučaju nenošenja propisanog štitićnika sluha.
- Potencijalne rizike moguće je smanjiti na minimum pridržavanjem „sigurnosnih napomena“ i „namjenske uporabe“ te cijelog priručnika za uporabu.
- Rabite proizvod tako kako se preporučuje u priručniku za uporabu. Tako ćete postići optimalne učinke proizvoda.
- Osim toga, unatoč svim poduzetim mjerama opreza, mogu postojati skriveni potencijalni rizici.

### UPOZORENJE

Ovaj električni alat tijekom rada proizvodi elektromagnetsko polje. To polje može u određenim okolnostima ometati aktivne ili pasivne medicinske implantate. Kako bi se smanjila opasnost od teških ili smrtonosnih ozljeda, preporučujemo da se osobe s medicinskim implantatima prije rukovanja električnim alatom savjetuju sa svojim liječnikom i proizvođačem tog medicinskog implantata.

### UPOZORENJE

Pri duljem radu zbog vibracija u šakama rukovatelja može doći do cirkulacijskih smetnja (sindrom bijelih prstiju).

Sindrom bijelih prstiju je oboljenje krvnih žila pri kojem se male krvne žile na prstima i nožnim prstima iznenada zgrče. Pogođena mjesta više se ne opskrbljuju s dovoljno krvi i zbog toga izgledaju ekstremno blijedo. Česta uporaba vibrirajućih proizvoda kod osoba s oslabljenom cirkulacijom (npr. pušača, dijabetičara) može izazvati oštećenje živaca.

Ako uočite neuobičajene pojave, odmah prekinite rad i potražite liječničku pomoć.

### **POZOR**

Proizvod je dio serije 20V IXES i smije se rabiti samo s akumulatorima iz te serije. Akumulatore je dopušteno puniti samo punjačima iz te serije. Pritom se pridržavajte informacija proizvođača.

**⚠ UPOZORENJE**

**Pridr avajte se sigurnosnih napomena i napomena o punjenju te ispravnoj uporabi koje su navedene u priručniku za uporabu akumulatora i punjača serije 20V IXES. Detaljan opis postupka punjenja i ostale informacije naći ćete u ovim zasebnim uputama za uporabu.**

**8 Rukovanje**

Akumulatorski udarni odvijač ima desni/lijevi hod, šestostrani zahvatnik svrdla od ¼ palca i LED radnu svjetiljku. Funkcioniranje upravljačkih elemenata naći ćete u sljedećim opisima.

**⚠ UPOZORENJE**

**Opasnost od ozljeda!**

Prije svih radova na električnom alatu (npr. održavanja, zamjene alata itd.) i njegovog transporta i spremanja izvadite akumulator iz električnog alata. U slučaju nenamjernog aktiviranja sklopke za uključivanje/isključivanje postoji opasnost od ozljeda.

**POZOR**

Pazite da okolna temperatura tijekom rada ne poraste iznad 50 °C i ne padne ispod –20 °C.

**POZOR**

Proizvod je dio serije 20V IXES i smije se rabiti samo s akumulatorima iz te serije. Akumulatore je dopušteno puniti samo punjačima iz te serije. Pritom se pridržavajte informacija proizvođača.

\* = nije nužno sadržano u opsegu isporuke!

**8.1 Montiranje kopče za remen (9)**

1. Tijekom stanki u radu proizvod je moguće zakvačiti na remen s pomoću integrirane kopče za remen (9).
2. Navrnite kopču za remen (9) s pomoću vijka (10), ovisno o potrebi, na desnu ili lijevu pričvrсну točku na proizvodu. Za to uporabite križni odvijač (nije sadržan u opsegu isporuke).

**Napomena:**

Pobrinite se za to da je proizvod isključen i osiguran od nenamjernog uključivanja.

**8.2 Stavlanje/vađenje akumulatora (3) u/iz držača akumulatora (4) (sl. 1, 2)**

**Umetanje akumulatora**

1. Postavite prekidač za smjer okretanja (8) u srednji položaj (blokada).
2. Umetnite akumulator (3) u držač akumulatora (4). Akumulator (3) se čujno uglavljuje.

**Vađenje akumulatora**

1. Pritisnite tipku za deblokiranje (5) akumulatora (3) i izvadite je iz držača akumulatora (4).

**8.3 Umetanje/vađenje radnog alata (sl. 1)**

**⚠ OPREZ**

Držite ruke dalje od radnog alata dok proizvod radi.

1. Umetnite radni alat\* u zahvatnik alata (1).
2. Radi uporabe radnog alata\* povucite zapornu čahuru (2) prema natrag i pustite radni alat\* da se uglavi.
3. Radi ponovnog vađenja radnog alata\* povucite zapornu čahuru (2) prema natrag i izvadite radni alat\*.

**8.4 Pokusni rad (sl. 1)**

**Napomena:**

Prije prve uporabe i nakon svake zamjene radnog alata provedite probni rad bez opterećenja. Odmah isključite proizvod ako se radni alat neispravno kreće, ako se pojave značajne vibracije ili ako se čuju neobičajeni zvukovi.

1. Prije uporabe provjerite je li radni alat ispravno postavljen, a to znači da je centriran u zapornoj čahuri (2).
2. Bitovi za zavrtnanje označeni su po masi i obliku. Ako ste nesigurni, najprije provjerite dosjeda li bit bez zora u glavi vijka.

**8.5 Namještanje smjera vrtnje (sl. 1)**

**POZOR**

Prekidačem za smjer okretanja smijete upravljati samo u stanju mirovanja.

Pomoću prekidača za smjer okretanja možete odabrati smjer okretanja proizvoda (hod desno ili lijevo) i osigurati proizvod od nehotičnog uključivanja. Strelica na prekidaču za smjer okretanja označava smjer rada.

1. Pričekajte da se proizvod zaustavi.
2. Pomaknite prekidač za smjer okretanja (8) u željeni položaj:
  - **Desni hod: Za uvrtnanje vijaka i matica.** Pritisnite sklopku smjera vrtnje nadesno, sa strelicom prema naprijed.
  - **Lijevi hod: Za otpuštanje vijaka i matica.** Pritisnite sklopku smjera vrtnje nalijevo, sa strelicom prema natrag.
3. **Uklopni zapor:** Postavite prekidač za smjer okretanja u srednji položaj.

**8.6 Sklopka za uključivanje/isključivanje (7) (sl. 1)**

1. Za uključivanje proizvoda pritisnite sklopku za uključivanje/isključivanje (7).
2. Za isključivanje pustite sklopku za uključivanje/isključivanje (7).  
Kada postavite prekidač za smjer okretanja (8) u srednji položaj, proizvod je osiguran od uključivanja.

**8.6.1 LED radna svjetiljka (6) (sl. 1)**

Ovaj proizvod opremljen je LED radnom svjetiljkom za osvjetljavanje neposrednog radnog područja i za poboljšanje vidljivosti u slabo osvijetljenim područjima.

**⚠ OPREZ**

Ne gledajte izravno u LED radnu svjetiljku ili izvor svjetlosti.

1. Čim uključite proizvod, LED radna svjetiljka (6) automatski svijetli.

**Napomena:**

LED radna svjetiljka nastavlja svijetliti još oko 10 sekundi nakon isključivanja proizvoda.

**8.7 Namještanje brzine vrtnje / priteznog momenta (sl. 1)**

1. Lagano pritisnite sklopku za uključivanje/isključivanje (7). Time se postiže manja brzina vrtnje / pritezni moment. Povećanjem pritiska na sklopku za uključivanje/isključivanje (7) povećava se brzina vrtnje / pritezni moment.

**Napomene:**

Pritezni moment ovisi o odabranoj brzini vrtnje i trajanju udaraca.

Integrirana kočnica motora osigurava brzo zaustavljanje.

**POZOR**

Stvarno ostvaren pritezni moment u pravilu valja provjeriti momentnim ključem!

**9 Napomene za rad**

**Otpuštanje**

- Ako su vijci/matice jako zaglavljani ili zahrđali, potrebno je obaviti „otpuštanje“ vijaka/matice ključem za kočače\* ili momentnim ključem\*

**Pritezanje**

**POZOR**

Udarni odvijač trebalo bi rabiti samo za otpuštanje vijaka/matice. Međutim, ako se vijci/matice pritegnu udarnim odvijačem, valja uporabiti odgovarajući graničnik okretnog momenta\* jer to inače može uzrokovati oštećenje vijčanog spoja.

- Prije pritezanja oprezno umetnite vijak/maticu u navoj.
- Vijke/matice za koje vrijedi specifikacija okretnog momenta (npr. u automobilskoj industriji specifikacije proizvođača vozila) svakako pritegnite samo odgovarajućim graničnikom okretnog momenta.

**Okretni moment**

- Manji vijci\*/svrdla\* mogu se oštetiti ako namjestite prevelik okretni moment ili preveliku brzinu vrtnje.

**⚠ UPOZORENJE**

Dodatno pritegnite ili provjerite vijke/matice momentnim ključem\* na okretni moment koji propisuje proizvođač!

\* = nije nužno sadržano u opsegu isporuke!

**10 Čišćenje i održavanje**

**⚠ UPOZORENJE**

Zatražite od specijalizirane radionice da obavite radove popravljivanja i radove održavanja koji nisu opisani u ovom priručniku za uporabu. Rabite samo originalne rezervne dijelove.

**⚠ UPOZORENJE**

Nepropisno izvedeni radovi održavanja ili čišćenja mogu uzrokovati ozljede!

**⚠ UPOZORENJE**

Prilikom čišćenja, servisiranja i održavanja proizvod se može iznenada pokrenuti i time uzrokovati ozljede i opekline.

- Isključite proizvod.
- Izvadite akumulator.
- Pustite proizvod da se ohladi.
- Izvadite radni alat.

**10.1 Čišćenje**

1. Zaštitne naprave, ventilacijske proreze i kućište motora čistite od prašine i prljavštine. Obrišite proizvod čistom krpom ili ga ispušite niskotlačnim stlačenim zrakom. Preporučujemo da proizvod očistite odmah nakon svake uporabe.
2. Ventilacijski otvori moraju uvijek biti slobodni.
3. Ne rabite sredstva za čišćenje ili otapala jer bi ona mogla nagristi plastične dijelove proizvoda. Pobrinite se za to da voda ne može prodrijeti u unutrašnjost proizvoda.

**10.2 Održavanje**

Proizvod ne zahtijeva održavanje.

U unutrašnjosti ovog proizvoda ne postoje dijelovi koje korisnik može sam popraviti. Obratite se kvalificiranom stručnjaku da pregleda i popravi proizvod.

- Prije svake uporabe provjerite postoje li vidljivi nedostaci na proizvodu kao što su labavi, istrošeni ili oštećeni dijelovi.

**11 Skladištenje i transport**

**⚠ UPOZORENJE**

**Opasnost od ozljeda i opekline!**

Proizvod se može neočekivano pokrenuti i time uzrokovati ozljede.

- Prije svih radova čišćenja i održavanja isključite motor.
- Pustite motor da se ohladi.
- Izvadite akumulator.

## 11.1 Skladištenje

### Priprema za uskladištenje

1. Prije duljeg skladištenja (npr. tijekom zime) izvadite akumulator iz proizvoda.
2. Očistite proizvod i provjerite je li oštećen.
3. Skladištite akumulator tako da je djelomično napunjen.
4. Tijekom skladištenja, svaka tri mjeseca provjeravajte razinu napunjenosti akumulatora.

Proizvod i njegov pribor čuvajte na tamnom, suhom mjestu koje je zaštićeno od mraka i nepristupačno djeci.

Optimalna temperatura skladištenja je između 5 °C i 30 °C.

Čuvajte proizvod u originalnom pakiranju.

Pokrijte proizvod kako biste ga zaštitili od prašine ili vlage. Čuvajte priručnik za uporabu pored proizvoda.

## 11.2 Transport

- Pustite proizvod da se ohladi.
- Zaštitite proizvod od udaraca, udara i jakih vibracija, npr. tijekom transporta u vozilima.
- Osigurajte proizvod od klizanja i naginjanja.

## 12 Popravak i naručivanje rezervnih dijelova

Valja voditi računa o tome da kod ovog proizvoda sljedeći dijelovi podliježu trošenju zbog uporabe ili prirodnom trošenju, odnosno da su sljedeći dijelovi potrebni kao potrošni materijali.

### POZOR

U skladu sa Zakonom o odgovornosti za proizvode ne odgovaramo za štete uzrokovane neispravnim popravcima ili neuporabom originalnih rezervnih dijelova.

Angažirajte servisnu službu ili ovlaštenog stručnjaka. Isto vrijedi i za pribor.

Rezervne dijelove i pribor možete nabaviti preko našeg servisnog centra. U tu svrhu skenirajte QR kod na naslovnici.

## 12.1 Naručivanje rezervnih dijelova

Priilikom naručivanja rezervnih dijelova trebali biste navesti sljedeće informacije:

- Naziv modela
- Broj artikla
- Podatci s označne pločice

### Rezervni dijelovi / pribor

Akumulator SBP2.0 br. art.:	7909201708
Akumulator SBP4.0 br. art.:	7909201709
Punjač SBC2.4A br. art.:	7909201710
Punjač SBC4.5A br. art.:	7909201711
Punjač SDBC2.4A br. art.:	7909201712
Punjač SDBC4.5A br. art.:	7909201713
Početni komplet SBSK2.0 br. art.:	7909201720
Početni komplet SBSK4.0 br. art.:	7909201721

## 13 Zbrinjavanje i recikliranje

### Napomene o ambalaži



Ambalažni materijali mogu se reciklirati. Molimo zbrinite ambalažu na ekološki način.

### Napomene o zbrinjavanju električne i elektroničke opreme



**Otpadni električni i elektronički uređaji ne spadaju u kućanski otpad, nego ih valja odnijeti na odvojeno mjesto prikupljanja i zbrinjavanja!**

- Stare baterije koje nisu fiksno ugrađene u otpadni uređaj potrebno je prije predaje izvaditi tako da se ne unište! Njihovo zbrinjavanje regulirano je zakonom o baterijama.
- Vlasnici i korisnici električnih i elektroničkih uređaja zakonom su obvezni vratiti ih nakon uporabe.
- Krajnji korisnik isključivo je odgovoran za brisanje osobnih podataka na otpadnom uređaju koji treba zbrinuti!
- Simbol prekržižene kante za otpad znači da otpadne električne i elektroničke uređaje nije dopušteno zbrinjavati u kućni otpad.
- Otpadne električne i elektroničke uređaje moguće je besplatno predati na sljedeća mjesta:
  - Javno-pravna mjesta za zbrinjavanje i prikupljanje (npr. komunalna dvorišta)
  - Mjesta prodaje električnih uređaja (stacionarna i internetska), ako su trgovci obvezni preuzeti ih ili ako besplatno nude tu uslugu.
  - Do tri otpadna električna uređaja po svakoj vrsti uređaja, s duljinom rubova od maksimalno 25 centimetara, možete bez prethodne nabave novog uređaja besplatno predati proizvođaču ili nekom drugom obližnjem ovlaštenom sabiralištu.
  - Dodatne dopunske uvjete povrata od proizvođača i distributera možete saznati od servisne službe.
- U slučaju isporuke novog električnog uređaja od proizvođača privatnom kućanstvu on može omogućiti besplatno preuzimanje otpadnog električnog uređaja na zahtjev krajnjeg korisnika. U vezi s tim obratite se servisnoj službi proizvođača.
- Ove izjave vrijede samo za uređaje koji se montiraju i prodaju u državama Europske unije i koji podliježu Europskoj direktivi 2012/19/EU. U državama izvan Europske unije mogu vrijediti drukčiji propisi za zbrinjavanje otpadnih električnih i elektroničkih uređaja.

### Napomene o litij-ionskim baterijama



**Izvadite baterije prije zbrinjavanja uređaja!**

- Ne bacajte baterije u kućni otpad, u vatru (opasnost od eksplozije) ili u vodu. Oštećene baterije mogu zagaditi okoliš i ugroziti vaše zdravlje ako počnu izlaziti otrovne pare ili tekućine.
- Neispravne ili istrošene baterije potrebno je reciklirati u skladu s Uredbom (EU) 2023/1542.
- Odnosite bateriju i punjač u centar za reciklažu. Ondje će odvojiti korištene plastične i metalne dijelove te ih reciklirati.

- Zbrinite baterije kada su ispražnjene. Preporučujemo da polove prekrijete samoljepljivom vrpcom radi zaštite od kratkog spoja. Ne otvarajte baterije.

- Zbrinite baterije u skladu s lokalnim propisima. Predajte baterije na sabiralište starih baterija gdje će ih odnijeti na recikliranje. U vezi s tim obratite se lokalnoj tvrtki za gospodarenje otpadom.

## 14 Otklanjanje neispravnosti

Neispravnost	Mogući uzrok	Rješenje
Proizvod se ne može pokrenuti.	Snaga akumulatora je preslaba.	Napunite akumulator.
	Akumulator nije ispravno stavljen.	Gurnite akumulator u držač akumulatora. Akumulator se čujno uglavljuje.
	Sklopka smjera vrtnje je u srednjem položaju.	Pritisnite sklopku smjera vrtnje nalijevo ili nadesno.

## 15 EU izjava o sukladnosti

### Prjevod originalne izjave o sukladnosti

#### Proizvođač:

Scheppach GmbH  
Günzburger Straße 69  
D-89335 Ichenhausen

Na svoju odgovornost izjavljujemo da je ovdje opisan proizvod usklađen s važećim direktivama i normama.

Marka: **SHEPPACH**  
Naziv artikla: **Akumulatorski udarni odvijač od 1/4 palca - C-ID180-X**

Br. art. **5909245900**

#### Direktive EU-a:

2014/30/EU, 2006/42/EZ, 2011/65/EU\*

\* Gore opisani predmet Izjave ispunjava propise Direktive 2011/65/EU Europskog parlamenta i Vijeća od 8. lipnja 2011. o ograničenju uporabe određenih opasnih tvari u električnoj i elektroničkoj opremi.

#### Primijenjene norme:

EN 62841-1:2015/A11:2022;  
EN 62841-2-2:2014;  
EN IEC 55014-1:2021;  
EN IEC 55014-2:2021

#### Ovlaštena osoba za sastavljanje dokumentacije:

Georg Kohler  
Günzburger Str. 69  
D-89335 Ichenhausen  
Ichenhausen, 22.12.2025

  
Simon Schünk  
Division Manager Product Center

  
Andreas Pecher  
Head of Project Management

## 16 Uvjeti jamstva – serija Scheppach 20 V IXES

Datum revizije 25. 4. 2024.

#### Poštovani kupci,

naši proizvodi podliježu strogoj kontroli kvalitete. Ako unatoč tome neki proizvod ne funkcionira ispravno, vrlo nam

je žao zbog toga i molimo vas da se obratite našoj servisnoj službi na adresu navedenu u nastavku. Rado ćemo vam pomoći i telefonski na telefonski broj servisne službe. Sljedeće napomene služe vam za jednostavnu obradu i regulaciju u slučaju štete.

#### Za ostvarivanje jamstvenih zahtjeva vrijedi sljedeće:

1. **Ovi uvjeti jamstva** reguliraju naše dodatne proizvođačeve usluge jamstva za kupce (privatne krajnje potrošače) novih proizvoda. Ovo jamstvo ne utječe na zakonske jamstvene zahtjeve. Za njih je nadležan trgovac kod kojeg ste kupili proizvod.

2. **Usluga jamstva** proizvođača obuhvaća isključivo nedostatke novog proizvoda koji ste kupili, a koji proizlaze iz greške materijala ili greške u proizvodnji. Ako se tijekom jamstvenog razdoblja pokažu greške materijala ili greške u proizvodnji, proizvođač kao davatelj jamstva u okviru ovog jamstva jamči jednu od sljedećih usluga prema vlastitom izboru:

- besplatni popravak robe
- besplatnu zamjenu robe istovrijednim artiklom (eventualno također zamjenu novijim modelom ako izvorna roba više nije dostupna).

Zamijenjeni proizvodi ili dijelovi prelaze u naše vlasništvo. Imajte na umu da naši proizvodi namjenski nisu konstruirani za komercijalnu, obrtničku ili industrijsku uporabu. Zbog toga jamstvo ne vrijedi u slučaju da je proizvod unutar jamstvenog razdoblja upotrijebljen u komercijalne, obrtničke ili industrijske svrhe ili ako je izložen jednakom opterećenju kao u tim uvjetima.

#### 3. Naše jamstvo ne obuhvaća sljedeće:

- oštećenja proizvoda nastala zbog nepridržavanja uputa za montažu, nestručne instalacije, nepridržavanja uputa za uporabu (npr. priključivanje na pogrešni mrežni napon ili vrstu struje) ili odredbi za održavanje i sigurnosnih odredbi ili uporabe proizvoda u nepovoljnim uvjetima okoline i zbog nedovoljne njege i održavanja.
- oštećenja proizvoda nastala zbog zlorabice ili nenamjenske uporabe (npr. preopterećenje proizvoda ili uporaba nedopuštenih alata odn. pribora), prodiranja stranih tijela u proizvod (npr. pijesak, kamenčići ili prašina), oštećenja u transportu, primjene sile ili vanjskih utjecaja (npr. oštećenja uslijed pada)
- oštećenja proizvoda ili dijelova proizvoda koja proizlaze iz namjenskog, uobičajenog (uvjetovanog radom) ili drugačijeg prirodnog habanja i oštećenja i/ili habanje potrošnih dijelova.

- nedostatke proizvoda uzrokovane uporabom dijelova pribora, dopunskih ili rezervnih dijelova koji nisu originalni dijelovi ili se ne upotrebljavaju namjenski.
- proizvode na kojima su provedene promjene ili preinake.
- neznatna odstupanja od zadanih svojstava koja nisu relevantna za vrijednost i upotrebljivost proizvoda.
- proizvode na kojima su provedeni vlastoručni popravci ili popravci, pogotovo ako ih je provela neovlaštena treća osoba.
- ako oznaka na proizvodu odn. identifikacijske informacije proizvoda (naljepnica stroja) nedostaju ili su nečitljive.
- proizvode koji su jako zaprljani i zbog toga ih je odbilo osoblje servisa.
- Ovo jamstvo načelno ne obuhvaća odštetne zahtjeve i posljedičnu štetu.

4. **Jamstveno razdoblje** redovito iznosi **5 godina** (12 mjeseci za baterije/akumulatore) i počinje datumom kupnje proizvoda. Mjerodavan je datum na originalnom dokazu o kupnji. Ostvarivanje jamstvenih zahtjeva potrebno je zatražiti odmah nakon saznanja o oštećenju. Ostvarivanje jamstvenih zahtjeva nakon isteka jamstvenog razdoblja je isključeno. Popravak ili zamjena proizvoda neće produžiti jamstveno razdoblje niti će aktivirati novo jamstveno razdoblje zbog takve usluge za proizvod ili za eventualno montirane rezervne dijelove. To vrijedi i pri uporabi usluga na licu mjesta. Preduvjet za ostvarivanje usluge jamstva je da se proizvođaču kao davatelju jamstva na njegov zahtjev omogući provjera slučaja jamstva slanjem robe. Potrebno je paziti na to da oštećenja tijekom transporta budu spriječena odgovarajućim pakiranjem. Očišćeni proizvod potrebno je predočiti odn. poslati službi za korisnike zajedno s kopijom dokaza o kupnji – koji sadrži podatke o datumu kupnje i naziv proizvoda. Ako je proizvod poslan nepotpuno, bez potpunog opsega isporuke, vrijednost pribora koji nedostaje uračunava se u obračun/odbitak ako se proizvod zamijeni ili ako se provodi nadoknada. Djelomično ili potpuno rastavljene proizvode nije moguće prihvatiti kao slučaj jamstva. U slučaju neopravdane reklamacije odn. izvan jamstvenog razdoblja kupac načelno snosi troškove i rizik transporta. **Slučaj jamstva unaprijed prijavite servisnoj službi (vidi dolje).** U pravilu se dogovara da se neispravni proizvod šalje na dolje navedenu adresu servisa zajedno s kratkim opisom smetnje putem organiziranog slanja ili – u slučaju popravka izvan jamstvenog razdoblja – prikladno frankiran, uz pridržavanje odgovarajućih pravila za pakiranje i slanje. **Uvjerite se da je vaš proizvod (ovisno o modelu) pri slanju, iz sigurnosnih razloga, očišćen od svih pogonskih tvari.** Proizvod poslan našem servisnom centru mora biti zapakiran tako da se izbjegnju oštećenja reklamiranog proizvoda uslijed transporta. Nakon provedenog popravka/zamjene besplatno ćemo vam poslati proizvod. Ako proizvode nije moguće popraviti ili zamijeniti, po našoj slobodnoj procjeni moguće je isplatiti novčani iznos do iznosa prodajne cijene neispravnog proizvoda, pri čemu se uzima u obzir odbitak na temelju trošenja i habanja. **Ove usluge jamstva vrijede samo u korist privatnog prvog kupca, nije moguće ustupiti ih ili ih prenijeti na drugu osobu.**

5. **Produljenje jamstvenog razdoblja na 10 godina:** Scheppach nudi dodatno produljenje jamstva za 5 godina za proizvode iz serije Scheppach 20 V. Tako jamstveno razdoblje za te proizvode može trajati ukupno 10 godina. To se ne odnosi na baterije/akumulatore, punjače i pribor. To produljenje jamstva možete zatražiti ako svoj proizvod Scheppach iz tog područja najkasnije 30 dana od datuma kupnje registrirate na internetu na adresi <https://garantie.scheppach.com>. Nakon uspješne internetske registracije dobit ćete potvrdu produljenja jamstva za artikl.
6. **Za ostvarivanje svog jamstvenog zahtjeva obratite se našem servisnom centru.**

**Upotrebljavajte prvenstveno naš obrazac na našoj početnoj stranici:**

<https://shop.scheppach.com/contact>

**Ne šalite nam proizvode bez prethodnog stupanja u kontakt i prijave našem servisnom centru.**

**Za ostvarivanje ovih prava na jamstvo prvi kontakt s našim servisnim centrom je neophodan preduvjet.** Jamstvene zahtjeve potrebno je ostvariti prije isteka jamstvenog razdoblja, unutar 14 dana nakon utvrđivanja nedostatka. Za to je potreban originalni dokaz o kupnji i eventualno potvrda produljenja jamstva za artikl.

7. **Vrijeme obrade** – u redovitom slučaju obrađujemo reklamacije unutar 14 dana nakon primitka pošiljke u našem servisnom centru. Ako je u iznimnim slučajevima navedeno vrijeme obrade prekoračeno, pravodobno ćemo vas obavijestiti.
8. **Potrošni dijelovi načelno nisu obuhvaćeni jamstvom!** - Potrošni dijelovi su: a) isporučene, dograđene i/ili ugrađene baterije/akumulatori i b) svi potrošni dijelovi ovisno o modelu (između ostalog remeni, listovi pile, alati za umetanje, brusni diskovi, filteri, ugljene četkice itd., vidi upute za uporabu). Jamstvo ne obuhvaća baterije odn. akumulatore koji su duboko ispraznjeni odn. oštećeni na kućištu i/ili polovima baterije.
9. **Predračun za troškove** – proizvode koje jamstvo ne obuhvaća ili više ne obuhvaća, popravljamo uz naplatu. Nakon upita našem servisnom centru, možete poslati neispravne proizvode za predračun troškova i eventualno u pisanom obliku (poštom, e-poštom) izdati servisnom centru odobrenje za popravak. Bez odobrenja za popravak ne provodi se daljnja obrada.

**Uvjeti jamstva** vrijede samo u aktualnoj verziji u trenutku reklamacije i po potrebi ih je moguće pronaći na našoj početnoj stranici ([www.scheppach.com](http://www.scheppach.com)). U slučaju prijevoda uvijek je mjerodavna njemačka verzija.

**Scheppach GmbH · Günzburger Str. 69 ·**

**89335 Ichenhausen (Njemačka)**

**Telefon: +800 402 4002 ·**

**e-pošta: [customerservice.HR@scheppach.com](mailto:customerservice.HR@scheppach.com) ·**

**internetska stranica: <https://www.scheppach.com>**

U svakom trenutku zadržavamo pravo na izmjenu uvjeta jamstva bez prethodne najave.

## Kazalo

1	Uvod .....	128
2	Namenska uporaba .....	129
3	Opis izdelka (sl. 1) .....	129
4	Obseg dostave (sl. 1) .....	129
5	Razpakiranje .....	129
6	Tehnični podatki .....	129
7	Varnostni napotki .....	130
8	Uporaba .....	132
9	Delovna navodila .....	133
10	Čiščenje in vzdrževanje .....	133
11	Skladiščenje in transport .....	134
12	Popravila in naročanje rezervnih delov .....	134
13	Odlaganje med odpadke in reciklaža .....	134
14	Pomoč pri motnjah .....	135
15	EU izjava o skladnosti .....	135
16	Garancijski pogoji – serija Scheppach 20V IXES .....	135
17	Eksplozijska risba .....	257

## Razlaga simbolov na izdelku

Z uporabo simbolov v tem priročniku želimo vašo pozornost usmeriti na mogoča tveganja. Varnostni simboli in razlage, ki jih spremljajo, je treba natančno razumeti. Sama opozorila ne odpravijo tveganj in ne morejo nadomestiti ustreznih ukrepov za preprečevanje nesreč.

	Pred zagonom preberite navodila za uporabo in varnostne napotke ter jih upoštevajte!
	Pozor! Neupoštevanje varnostnih znakov in opozoril, nameščenih na izdelku, ter neupoštevanje varnostnih oznak in navodil za uporabo lahko povzroči hude poškodbe ali celo smrt.
	Nosite zaščitna očala.
	Nosite zaščito za sluh.
	Pri prašenju nosite zaščito za dihala!
	Litij ionski akumulator
	Izdelek ustreza veljavnim evropskim direktivam.
	Izdelek ustreza veljavnim srbskimi direktivam.

## Razlaga signalnih besed v navodilih za uporabo

### NEVARNOST

Signalna beseda za označevanje neposredno grozeče nevarne situacije, zaradi katere pride do smrti ali hudih telesnih poškodb, če se ne prepreči.

### OPOZORILO

Signalna beseda za označevanje možne nevarne situacije, zaradi katere lahko pride do smrti ali hudih telesnih poškodb, če se ne prepreči.

### PREVIDNO

Signalna beseda za označevanje možne nevarne situacije, zaradi katere lahko pride do majhnih ali zmernih poškodb, če se ne prepreči.

### POZOR

Signalna beseda za označevanje možne nevarne situacije, zaradi katere lahko pride do materialne škode na izdelku ali lastnini, če se ne prepreči.

## 1 Uvod

### Proizvajalec:

Scheppach GmbH  
Günzburger Straße 69  
D-89335 Ichenhausen

### Napotek:

Proizvajalec tega izdelka skladno z veljavnim zakonom o odgovornosti za izdelke ne jamči za poškodbe na tem izdelku ali poškodbe s tem izdelkom, do katerih pride pri:

- nepravilnem ravnanju,
- neupoštevanju navodil za uporabo,
- popravilih, ki jih izvedejo tretje osebe, nepooblaščenih strokovnjaki,
- vgradnji neoriginalnih nadomestnih delov in zamenjava z njimi,
- nenamenski uporabi,

### Upoštevajte naslednje:

Navodila za uporabo so del izdelka in vsebujejo pomembne informacije za varno, pravilno in ekonomično delovanje. Upoštevajte tudi veljavne nacionalne predpise. Pred uporabo natančno preberite vsa navodila za uporabo in varnostna navodila ter izdelek uporabljajte le tako, kot je opisano. Navodila shranite in jih priložite, če izdelek izročite drugi osebi.

## 2 Namenska uporaba

Izdelek je namenjen za privijanje in odvijanje vijakov ter za privijanje in odvijanje matic. Funkcija rotacijskega udarca spremeni moč motorja v enakomerne rotacijske udarce. Udarni mehanizem se sproži pri privijanju in odvijanju.

Izdelek je dovoljeno uporabljati samo v skladu s predvidenim namenom. Kakršna koli drugačna uporaba ni v skladu z namenom. Za škodo ali telesne poškodbe vseh vrst, ki izhajajo iz tega, je odgovoren uporabnik in ne proizvajalec.

Obvezno upoštevajte varnostne napotke in navodila za montažo ter navodila za uporabo v priročniku za uporabo, saj lahko le tako omogočite ustrezno uporabo.

Osebe, ki izdelek uporabljajo in vzdržujejo, morajo biti z njim seznanjene in poučene o morebitnih nevarnostih.

Spremembe na izdelku v celoti izključujejo garancijo proizvajalca za poškodbe, do katerih pride kot posledica.

Izdelek je dovoljeno uporabljati samo z originalnimi deli in originalnim priborom proizvajalca.

Upoštevati morate proizvajalčeve predpise glede varnosti, dela in vzdrževanja ter meritve iz tehničnih podatkov.

Prosimo, upoštevajte, da naši izdelki namensko niso konstruirani za gospodarsko, obrtno ali industrijsko uporabo. Ne prevzemamo nobene odgovornosti, če izdelek uporabljate v gospodarskih, obrtnih ali industrijskih obratih ter podobnih dejavnostih.

## 3 Opis izdelka (sl. 1)

1. Nastavek za orodje
2. Zaklopni tulec
3. Akumulator\*
4. Nastavek akumulatorja
5. Gumb za odpiranje (akumulatorja)
6. Delovna LED-lučka
7. Stikalo za vklop/izklop
8. Stikalo za smer vrtenja
9. Zaponka za pas
10. Vijak

\* = Ni nujno v obsegu dostave!

## 4 Obseg dostave (sl. 1)

Poz.	Število	Opis
9.	1 x	Zaponka za pas
10.	1 x	Vijak
	1 x	1/4-palčni akumulatorski udarni vijačnik
	1 x	Navodila za uporabo

## 5 Razpakiranje

**⚠ OPOZORILO**

**Izdelek in embalažni material nista otroški igrači!**

**Otroci se ne smejo igrati s plastičnimi vrečkami, folijami in majhnimi deli! Obstaja nevarnost, da jih pogoltnejo in se z njimi zadušijo!**

- Odprite embalažo in previdno vzemite ven izdelek.
- Odstranite embalažni material ter embalažna in transportna varovala (če obstajajo).
- Preverite, ali je obseg dostave celovit.

- Preverite, ali so se izdelek in deli pribora poškodovali med transportom. Morebitne poškodbe takoj sporočite transportnemu podjetju, ki je dostavilo izdelek. Kasnejših reklamacij ne bomo priznali.
- Po možnosti embalažo shranite do preteka garancijskega časa.
- Pred uporabo morate s pomočjo navodil za uporabo spoznati izdelek.
- Kot pribor, obrabne in nadomestne dele uporabljajte samo originalne dele. Nadomestne dele dobite pri svojem specializiranem trgovcu.
- Pri naročanju navedite našo številko artikla in tip ter leto izdelave izdelka.

## 6 Tehnični podatki

Nazivna napetost	20 V
Število vrtljajev v prostem teku $n_0$	0 – 2800 min <sup>-1</sup>
Nazivna hitrost udarca	0- 3600 udarcev/min
Najv. navor	180 Nm
Nastavek za orodje	1/4-palčni
Primerno za kovinske vijake	≤ M8
Primerno za lesene vijake	≤ 8 mm Ø
Teža (brez akumulatorja)	1,3 kg

Pridržujemo si pravico do tehničnih sprememb!

### Hrup in vibracije

**⚠ OPOZORILO**

Hrup ima lahko hude posledice za vaše zdravje. Če hrup stroja presega 85 dB, morate vi in osebe v bližini nositi ustrezno zaščito za sluh.

Vrednosti hrupa in tresljajev so bile ugotovljene v skladu s standardom EN 62841-1.

### Karakteristike hrupa

Raven hrupa $L_{pA}$	76,2 dB
Merilna negotovost $K_{pA}$	3 dB
Nivo moči zvoka $L_{wA}$	84,2 dB
Merilna negotovost $K_{pA}$	3 dB

### Vrednosti tresljajev (nihanja dlan-roka)

Vibracije $a_h$	0,571 m/s <sup>2</sup>
Merilna negotovost K	1,5 m/s <sup>2</sup>

Navedena skupna vrednost nihanja in vrednost emisij hrupa sta bili izmerjeni po preizkusnem postopku in ju lahko uporabite za primerjavo električnega orodja z drugim.

Navedeno skupno vrednost emisij hrupa in vrednost nihanja je mogoče uporabiti tudi za začetno oceno obremenitev.

## ⚠ OPOZORILO

Vrednosti emisije hrupa in vrednost emisij vibracij lahko med dejansko uporabo električnega orodja odstopajo od navedenih vrednosti, odvisno od vrste in načina uporabe električnega orodja; še posebej od vrste obdelovanca, s katerim delate.

Potrudite se, da bo obremenitev čim nižja. Primeri ukrepov: omejitev delovnega časa. Pri tem je treba upoštevati vse faze delovnega cikla (na primer čase, ko je orodje izklopljeno, in takšne, ko je sicer vklopljeno, ampak deluje brez obremenitve).

## 7 Varnostni napotki

Splošni varnostni napotki za električna orodja

### ⚠ OPOZORILO

Preberite vse varnostne napotke, navodila, slike in tehnične podatke, ki so priloženi temu električnemu orodju.

Zaradi neupoštevanja sledečih navodil lahko pride do električnega udara, požara in/ali hudih telesnih poškodb.

Hranite vse varnostne napotke in navodila za prihodnjo rabo.

V varnostnih napotkih uporabljen pojem »električno orodje« se nanaša na omrežno gnana električna orodja (z električnim kablom) in na akumulatorsko gnana električna orodja (brez električnega kabla).

### 1) Varnost na delovnem mestu

- Vaše delovno mesto mora biti vedno čisto in dobro osvetljeno.** Nered ali neosvetljena delovna območja lahko vodijo do nesreč.
- Z električnim orodjem ne delajte v eksplozijsko ogroženem okolju, v katerem se nahajajo gorljive tekočine, plini ali prah.** Električna orodja ustvarjajo iskre, ki lahko vnamejo prah ali hlape.
- Otroci in druge osebe se vam ne smejo približevati, medtem ko uporabljate električno orodje.** Če vas zamotijo, lahko izgubite nadzor nad električnim orodjem.

### 2) Električna varnost

- Priključni vtič električnega orodja se mora prilegati v vtičnico.** Vtiča ni dovoljeno na noben način spreminjati. Adapterskih vtičev ne uporabljajte z električnimi orodji, ki so zaščitno ozemljena. Nespremenjeni vtiči in prilegajoče se vtičnice zmanjšajo tveganje električnega udara.
- Izogibajte se telesnemu stiku z ozemljenimi površinami cevi, gretij, štedilnikov in hladilnikov.** Če je vaše telo ozemljeno, obstaja večje tveganje električnega udara.
- Električnih orodij ne izpostavljajte dežju ali mokroti.** Vdor vode v električno orodje poveča tveganje električnega udara.

- Priključnega voda ne uporabljajte za nošenje ali obežanje električnega orodja ali za vlečenje vtiča iz vtičnice.** Priključnega voda ne približujte vročini, olju, ostrim robovom ali premikajočim se delom. Poškodovani ali zamotani priključni vodi povečujejo tveganje električnega udara.
- Če z električnim orodjem delate na prostem, uporabljajte samo takšne podaljševalne vode, ki so primerni za zunanje območje.** Uporaba podaljševalnega voda, ki je primeren za zunanje območje, zmanjša tveganje električnega udara.
- Če se ni mogoče izogniti uporabi električnega orodja v vlažnem okolju, uporabite zaščitno stikalo na okvorni tok.** Uporaba zaščitnega stikala na okvorni tok zmanjša tveganje električnega udara.

### 3) Varnost oseb

- Bodite pozorni, pazite, kaj delate, in k delu z električnim orodjem pristopite z razumom. Ne uporabljajte električnega orodja, če ste utrujeni ali pod vplivom drog, alkohola ali zdravil.** Trenutek nepozornosti pri uporabi električnega orodja lahko vodi do resnih telesnih poškodb.
- Nosite osebno zaščitno opremo in vedno zaščitna očala.** Nošenje osebne zaščitne opreme, kot je maska za prah, nedrseči varnostni čevlji, zaščitna čelada ali zaščita za sluh, odvisno od vrste in uporabe električnega orodja, zmanjša tveganje telesnih poškodb.
- Preprečite nenameren zagon. Zagotovite, da je električno orodje izklopljeno, preden ga boste priklopili na tokovno napajanje in/ali priključili akumulator, ga pobrali ali nosili.** Če imate pri nošenju električnega orodja prst na stikalu ali električno orodje vklopljeno priključite na tokovno napajanje, lahko to privede do nesreč.
- Preden boste vklopili električno orodje, odstranite orodja za nastavitve ali vijačni ključ.** Orodje ali ključ, ki se nahaja v vrtečem se delu električnega orodja, lahko privede do telesnih poškodb.
- Izogibajte se nenaravni telesni drži. Pazite, da stojite varno in da vedno ohranjate ravnotežje.** Tako lahko električno orodje v nepričakovanih situacijah boljše kontrolirate.
- Nosite primerna oblačila. Ne nosite širokih oblačil ali nakita. Las in oblačil ne približujte premikajočim se delom.** Premikajoči se deli lahko zagrabijo olapna oblačila, nakit ali dolge lase.
- Če je mogoče namestiti naprave za odsesavanje in lovljenje prahu, jih morate priključiti in pravilno uporabiti.** Uporaba naprave za odsesavanje prahu lahko zmanjša nevarnost zaradi prahu.
- Ne bodite prepričani, da se vam nič ne more zgoditi in nikar ne prezrite varnostnih pravil za električna orodja, tudi če ste po večkratni uporabi električnega orodja popolnoma samozavestni pri njegovi uporabi.** Nepazljiva uporaba lahko v delčku sekunde privede do hudih poškodb.

#### 4) Uporaba in ravnanje z električnim orodjem

- a) **Ne preobremenjujte električnega orodja. Za svoje delo uporabite temu namenjeno električno orodje.** Z ustreznim električnim orodjem lahko v podanem območju moči delate boljše in varneje.
- b) **Ne uporabljajte električnega orodja, ki ima okvarjeno stikalo.** Električno orodje, ki ga ni več mogoče vklopiti ali izklopiti, je nevarno in ga je treba popraviti.
- c) **Izvelicite vtič iz vtičnice in/ali odstranite snemljiv akumulator, preden boste nastavili napravo, zamenjali dodatno opremo ali shranili električno orodje.** S tem previdnostnim ukrepom preprečite nenamerni zagon električnega orodja.
- d) **Nerabljena električna orodja hranite izven dosega otrok.** Osebam, ki niso seznanjene z napravo ali niso prebrali teh navodil, ne pustite uporabljati električnega orodja. Električna orodja so nevarna, če jih uporabljajo neizkušene osebe.
- e) **Skrbno negujte električna in vstavitvena orodja. Preverite, če gibljivi deli brezhibno delujejo in se ne zatikajo, če so deli zlomljeni ali tako poškodovani, da je delovanje električnega orodja omejeno. Pred uporabo električnega orodja je treba popraviti poškodovane dele.** Veliko nesreč se zgodi zaradi slabo vzdrževanih električnih orodij.
- f) **Rezalna orodja morajo biti ostra in čista.** Skrbno negovana rezalna orodja z ostrimi rezalnimi robovi se manj zatikajo in jih je mogoče lažje voditi.
- g) **Električno orodje, vstavitveno orodje, vstavitvena orodja itd. uporabljajte v skladu s temi navodili. Pri tem upoštevajte delovne pogoje in opravilo, ki ga je treba izvršiti.** Uporaba električnega orodja v namene, za katere ni predvideno, lahko vodi do nevarnih situacij.
- h) **Ročaji in prijemalne površine morajo biti suhe, čiste in brez olja in masti.** Spolzki ročaji in spolzke prijemalne površine ne omogočajo varnega upravljanja in nadzor električnega orodja v nepredvidljivih situacijah.

#### 5) Uporaba in upravljanje akumulatorskega orodja

- a) **Akumulatorje polnite le s polnilniki, ki jih priporoča proizvajalec.** Polnilnik za akumulatorje, ki je primeren za določeno vrsto akumulatorjev, lahko ob uporabi z drugimi akumulatorji predstavlja nevarnost požara.
- b) **V električnih orodjih uporabljajte le za to namenjene akumulatorje.** Uporaba drugih akumulatorjev lahko povzroči poškodbe in nevarnost požara.
- c) **Ko akumulatorja ne uporabljate, ga hranite stran od sponk za papir, kovancev, ključev, žebeljev, vijakov ali drugih majhnih kovinskih predmetov, ki bi lahko povzročili premostitev kontaktov.** Kratki stik med kontakti akumulatorja lahko povzroči opekline ali požar.
- d) **Pri nepravilni uporabi lahko iz akumulatorja izteče tekočina. Izogibajte se stiku s tekočino. V primeru nenamernega stika sperite z vodo. Če vam tekoči-**

**na pride v oči, dodatno poiščite zdravniško pomoč.** Iztekajoča akumulatorska tekočina lahko povzroči draženje kože ali opekline.

- e) **Ne uporabljajte poškodovanega ali spremenjenega akumulatorja.** Poškodovani ali spremenjeni akumulatorji se lahko obnašajo nepredvidljivo in povzročijo požar, eksplozijo ali nevarnost poškodbe.
- f) **Akumulatorja ne izpostavljajte ognju ali visokim temperaturam.** Požar ali temperatura nad 130 °C lahko povzroči eksplozijo.
- g) **Upoštevajte vsa navodila za polnjenje in nikoli ne polnite akumulatorja ali akumulatorskega orodja izven temperaturnega območja, določenega v navodilih za uporabo.** Nepravilno polnjenje ali polnjenje izven odobrenega temperaturnega razpona lahko uniči akumulator in poveča nevarnost požara.

#### 6) Servis

- a) **Vaše električno orodje sme popravljati samo kvalificirano strokovno osebje in samo z originalnimi nadomestnimi deli.** Tako je zagotovljeno, da električno orodje ostane varno.
- b) **Nikoli ne servisirajte poškodovanih akumulatorjev.** Vso vzdrževanje na akumulatorjih sme izvajati samo proizvajalec ali pooblaščen servisna služba.

#### Varnostna navodila za akumulatorski udarni vijačnik

- a) **Pri udarnem vijačenju nosite zaščito za sluh.** Zaradi vpliva hrupa lahko oglušite.
- b) **Zavarujte obdelovanec.** Obdelovanec, vpet z vpenjalno pripravo ali primežem, je varneje pritrjen, kot z roko.
- c) **Dobro močno držite električno orodje.** Pri privijanju in odvijanju vijakov se lahko za kratek čas pojavijo visoki reakcijski momenti.
- d) **Počakajte, da se električno orodje ustavi, pred ga boste odložili.** Vložno orodje se lahko zatakne in povzroči izgubo nadzora na električnim orodjem.
- e) **Električno orodje držite samo na izoliranih prijemalnih površinah, ko izvajate dela, pri katerih lahko vijak zadane ob skrite električne vode ali na lasten priključni vod.** Stik vijaka z vodom, po katerem teče tok, lahko naelektri tudi kovinske dele in privede do električnega udara.

#### Preostala tveganja

Izdelek je izdelan skladno s stanjem tehnike in priznanimi varnostno tehničnimi pravili. Kljub temu lahko pride pri delu do pojavnosti preostalih tveganj.

- Poškodbe sluha, če uporabnik ne nosi predpisane zaščite za sluh.
- Preostala tveganja lahko minimizirate, če skupaj upoštevate »varnostne napotke« in »namensko uporabo« ter navodila za uporabo v celoti.
- Uporabljajte izdelek tako, kot je priporočeno v teh navodilih za uporabo. S tem poskrbite, da vaš izdelek doseže optimalno moč.
- Kljub vsem ukrepom lahko še vedno obstajajo neočitna preostala tveganja.

### OPOZORILO

To električno orodje med delovanjem ustvarja elektromagnetno polje. To polje lahko v določenih okoliščinah vpliva na aktivne ali pasivne medicinske vsadke. Zaradi zmanjšanja nevarnosti resnih ali smrtnih poškodb, osebam z medicinskimi vsadki priporočamo, da se pred uporabo električnega orodja posvetujejo s svojim zdravnikom ali proizvajalcem medicinskega vsadka.

### OPOZORILO

Pri daljših delih lahko zaradi vibracij pride do motenj prekrvavitve v rokah upravljavca (sindrom belih prstov).

Sindrom belih prstov je bolezen ožilja, pri kateri se majhne krvne žile v prstih in nogah krčijo, kot da bi prišlo do napada. Prizadeta območja ne dobijo več dovolj krvi in postanejo zelo bleda. Pogosta uporaba vibrirajočih izdelkov lahko pri osebah, ki imajo ovirano prekrvavitev (npr. kadički, diabetiki), povzroči poškodbe živcev.

Če opazite nenavadne pojave, takoj končajte z delom in obiščite zdravnika.

### POZOR

Izdelek je del serije 20 V IXES in ga lahko uporabljate samo z akumulatorji te serije. Akumulatorje lahko polnite samo s polnilniki te serije. Upoštevajte navedbe proizvajalca.

### OPOZORILO

**Upoštevajte varnostne napotke in navodila za polnjenje in pravilno uporabo, ki so podana v navodilih za uporabo vaše baterije in polnilnika serije 20 V IXES. Podroben opis postopka polnjenja in dodatne informacije najdete v teh ločenih navodilih.**

## 8 Uporaba

Akumulatorski udarni vijačnik ima vrtenje v smeri urinega kazalca/v nasprotni smeri urinega kazalca, ¼-palčno šesterokotno držalo za nastavke in delovno luč LED. Za funkcije nadzornih plošč glejte naslednje opise.

### OPOZORILO

#### Nevarnost poškodb!

Pred vsakim posegom na električnem orodju (npr. vzdrževanje, menjava orodja itd.) ter med transportom in skladiščenjem odstranite akumulator iz električnega orodja. Če pomotoma aktivirate gumb za vklop/izklop, obstaja nevarnost telesnih poškodb.

### POZOR

Pazite, da temperatura okolja med delom ne preseže 50 °C in ne pade pod -20 °C.

### POZOR

Izdelek je del serije 20 V IXES in ga lahko uporabljate samo z akumulatorji te serije. Akumulatorje lahko polnite samo s polnilniki te serije. Upoštevajte navedbe proizvajalca.

\* = Ni nujno v obsegu dostave!

### 8.1 Montaža zaponke za pas (9)

1. Med odmori lahko izdelek pritrdite na jermen z vgrajeno zaponko za pas (9).
2. Po potrebi privijte zaponko za pas (9) z vijakom (10) na desno ali levo navojno točko na izdelku. Za to uporabite izvijač s križno glavo (ni v obsegu dostave).

#### Napotek:

Prepričajte se, da je izdelek izklopljen in zavarovan pred nenamernim vklopom.

### 8.2 Vstavljanje/odstranjevanje akumulatorja (3) v/iz držala za akumulator (4) (sl. 1, 2)

#### Vstavljanje akumulatorja

1. Stikalo za smer vrtenja (8) nastavite v sredinski položaj (zaklep).
2. Potisnite akumulator (3) v nastavek za akumulator (4). Akumulator (3) se slišno zaskoči.

#### Odstranjevanje akumulatorja

1. Pritisnite gumb za odpiranje (5) akumulatorja (3) in ga izvlecite iz nastavka za akumulator (4).

### 8.3 Vstavljanje/odstranjevanje vstavitvenega orodja (sl. 1)

### PREVIDNO

Kadar izdelek deluje, rok ne približujte vstavitvenemu orodju.

1. Vstavite vstavitveno orodje\* v nastavek za orodje (1).
2. Če želite vstaviti vstavitveno orodje\*, povlecite zaklepni tulec (2) nazaj in pustite, da se vstavitveno orodje\* zaskoči.
3. Če želite znova odstraniti vstavitveno orodje\*, povlecite zaklepni tulec (2) nazaj in vstavitveno orodje\* odstranite.

### 8.4 Testni zagon (sl. 1)

#### Napotek:

Pred prvim delom in po vsaki menjavi orodja izvedite testno delovanje brez obremenitve. Izdelek takoj izklopite, če vstavitveno orodje deluje grobo, če obstajajo močne vibracije ali če je prisoten neobičajen hrup.

1. Pred uporabo preverite, ali je vstavitveno orodje pravilno nameščeno, tj. centrirano v zaklepni tulec (2).
2. Nastavki za vijake so označeni z dimenzijami in obliko. Če niste prepričani, vedno najprej preverite, ali se nastavek v glavo za vijak prilega brez zračnosti.

## 8.5 Nastavljanje smeri vrtenja (sl. 1)

### POZOR

Stikalo za smer vrtenja lahko aktivirate samo v mirovanju.

Stikalo za smer vrtenja omogoča izbiro smeri vrtenja izdelka (vrtenje v smeri urinega kazalca in v nasprotni smeri urinega kazalca) in zaščito izdelka pred neželenim vklopom. Puščica na stikalu za smer vrtenja označuje smer delovanja.

- Počakajte, da se izdelek zaustavi.
- Potisnite stikalo za smer vrtenja (8) v želen položaj:
  - Vrtenje v desno: Uporablja se za privijanje vijakov in matic.** Pritisnite desno smerno stikalo s puščico naprej.
  - Vrtenje v levo: Uporablja se za odvijanje vijakov in matic.** Pritisnite levo smerno stikalo s puščico nazaj.
- Blokada vklopa:** Stikalo za smer vrtenja premaknite v sredinski položaj.

## 8.6 Stikalo za vklop/izklop (7) (sl. 1)

- Za vklop izdelka pritisnite stikalo za vklop/izklop (7) navzgor.
- Za izklop sprostite stikalo za vklop/izklop (7). Če stikalo za smer vrtenja (8) premaknete v sredinski položaj, je izdelek zaščiten pred vklopom.

### 8.6.1 LED delovna luč (6) (sl. 1)

Ta izdelek je opremljen z LED delovno lučjo, ki osvetljuje neposredno delovno območje in izboljša vidljivost v slabo osvetljenih okoljih.

### ⚠ PREVIDNO

Ne glejte neposredno v delovno LED-lučko ali vir svetlobe.

- LED delovna luč (6) zasveti samodejno, takoj ko vklopite izdelek.

#### Napotek:

Po izklopu izdelka LED delovna luč sveti približno 10 sekund.

## 8.7 Nastavljanje števila vrtljajev/zateznega momenta (sl. 1)

- Rahlo pritisnite na stikalo za vklop/izklop (7). To povzroči nizko število vrtljajev/zatezni moment. Ko pritisnete na stikalo za vklop/izklop (7) povečate, se število vrtljajev/zatezni moment poveča.

#### Napotki:

Zatezni moment je odvisen od izbranega števila vrtljajev in trajanja udarca.

Vgrajena motorna zavora zagotavlja hitro zaustavitev.

### POZOR

Dejanski zatezni moment je treba vedno preveriti z momentnim ključem!

## 9 Delovna navodila

### Odvijanje

- Če so vijaki/matice močno pritegnjeni ali zarjaveli, jih je treba zrahljati s kolesnim križem\* ali momentnim ključem\*

### Pritegovanje

#### POZOR

Akumulatorski udarni vijačnik lahko uporabite samo za odvijanje vijakov/matic. Če pa boste vijake/matice privijali z akumulatorskim udarnim vijačnikom, morate uporabiti za to namenjen omejevalnik zateznega momenta\*, sicer lahko pride do poškodbe vijačne povezave.

- Pred zategovanjem previdno vstavite vijak/matico v navoj.
- Vijake/matice, za katere velja specifikacija zateznega momenta (npr. v avtomobilskem sektorju zaradi specifikacij proizvajalca vozil), zategnite samo z omejevalnikom zateznega momenta, ki je zasnovan za ta namen.

### Vrtljni moment

- Manjši vijaki\*/nastavki\* se lahko poškodujejo, če nastavite prevelik vrtljni moment ali previsoko število vrtljajev.

### ⚠ OPOZORILO

Privijte ali preverite vijake/matice z momentnim ključem\* z zateznim momentom, ki ga je določil proizvajalec!

\* = Ni nujno v obsegu dostave!

## 10 Čiščenje in vzdrževanje

### ⚠ OPOZORILO

**Popravila in vzdrževalna dela, ki niso opisana v teh navodilih za uporabo, pustite izvesti samo specializirani delavnici. Uporabljajte samo originalne nadomestne dele.**

### ⚠ OPOZORILO

**Neppravilno vzdrževanje ali čiščenje lahko povzroči poškodbe!**

### ⚠ OPOZORILO

**Med čiščenjem, popravilom in vzdrževanjem se lahko izdelek nepričakovano zažene, kar povzroči telesne poškodbe in opekline.**

- Izklopite.
- Odstranite akumulator.
- Počakajte, da se izdelek ohladi.
- Odstranite vstavitveno orodje.

## 10.1 Čiščenje

1. Na zaščitnih pripravah, prezračevalnih režah in ohišju motorja mora biti čim manj prahu in umazanije. Izdelek zdrgnite s čisto krpo ali ga izpihajte s stisnjenim zrakom pod nizkim tlakom. Priporočamo, da izdelek očistite takoj po vsaki uporabi.
2. Prezračevalne odprtine morajo biti vedno proste.
3. Ne uporabljajte čistil ali topil, ker lahko poškodujejo plastične dele izdelka. Pazite, da v notranjost izdelka ne vdre voda.

## 10.2 Vzdrževanje

Izdelek ne zahteva vzdrževanja.

V notranjosti tega izdelka ni nobenih delov, ki bi potrebovali vzdrževanje s strani uporabnika. Obrnite se na usposobljenega strokovnjaka, da izdelek pregleda in popravi.

- Pred vsako uporabo preverite, ali so na izdelku prisotne očitne napake, kot so zrahljani, obrabljeni ali poškodovani deli.

## 11 Skladiščenje in transport

### OPOZORILO

#### Nevarnost poškodb in opeklin!

Izdelek se lahko nepričakovano zažene in privede do poškodb.

- Pred vsemi čiščenji in vzdrževalnimi deli izključite motor.
- Počakajte, da se motor ohladi.
- Odstranite akumulator.

### 11.1 Skladiščenje

#### Priloge na skladišču

1. Odstranite akumulator iz izdelka, preden ga dlje časa skladiščite (npr. prezimovanje).
2. Izdelek očistite in preverite, ali je poškodovan.
3. Akumulator skladiščite v delno napolnjenem stanju.
4. Pri skladiščenju preverite napolnjenost akumulatorja vsake tri mesece.

Izdelek in njegove dodatke hranite v temnem, suhem in zaščitenem pred zmrzaljo mestu, ki je nedostopno otrokom.

Optimalna temperatura shranjevanja je med 5 °C in 30 °C. Izdelek shranjujte v originalni embalaži. Pokrijte izdelek, da ga zaščitite pred prahom ali vlago. Navodila za uporabo shranjujte skupaj z izdelkom.

### 11.2 Prevoz

- Počakajte, da se izdelek ohladi.
- Izdelek zaščitite pred udarci, sunki in močnimi vibracijami, npr. pri transportu v vozilih.
- Zavarujte izdelek, da se ne premakne ali prekuca.

## 12 Popravila in naročanje rezervnih delov

Upoštevajte, da so pri tem izdelku sledeči deli podvrženi obrabi, ki izhaja iz uporabe, ali naravnim obrabi oz. so sledeči deli potrebni kot potrošni material.

## POZOR

Po zakonu o odgovornosti za izdelke ne jamčimo za poškodbe, ki nastanejo zaradi nestrokovnih popravil ali neuporabe originalnih nadomestnih delov.

Pooblastite servisno službo ali pooblaščenega strokovnjaka. Enako velja tudi za pribor.

Nadomestne dele in pribor dobite v našem servisnem centru. V ta namen odčitajte QR-kodo na naslovni strani.

## 12.1 Naročanje nadomestnih delov

Pri naročanju nadomestnih delov morate navesti naslednje podatke:

- Oznaka modela
- Številka izdelka
- Podatki na tipski ploščici

### Nadomestni deli/oprema

Akumulator SBP2.0 št. artikla:	7909201708
Akumulator SBP4.0 št. artikla:	7909201709
Polnilnik SBC2.4A št. artikla:	7909201710
Polnilnik SBC4.5A št. artikla:	7909201711
Polnilnik SDBC2.4A št. artikla:	7909201712
Polnilnik SDBC4.5A št. artikla:	7909201713
StarterKit SBSK2.0 št. artikla:	7909201720
StarterKit SBSK4.0 št. artikla:	7909201721

## 13 Odlaganje med odpadke in reciklaža

### Napotki za embalažo



Embalažne materiale je mogoče reciklirati. Embalažo zavrzite okolju prijazno.

### Navodila za odstranjevanje električne in elektronske opreme



**Stare električne in elektronske naprave ne oddajo med gospodinjinske, pač pa jih morate zavreči oz. oddati na zbirno mesto ločeno!**

- Stare baterije, ki niso fiksno vgrajene v staro napravo, je treba pred oddajo na zbirno mesto odstraniti brez uničenja komponent! Navodila za njihovo odstranjevanje ureja zakon o baterijah.
- Lastnik oz. uporabnik električnih in elektronskih naprav je zakonsko zavezan, da stare naprave po njihovi uporabi odda.
- Končni uporabnik nosi odgovornost za brisanje svojih osebnih podatkov na stari napravi, ki jo želi zavreči!
- Simbol prečrtanega smetnjaka pomeni, da električnih in elektronskih naprav ne smete odlagati med gospodinjinske odpadke.
- Električne in elektronske naprave lahko brezplačno oddate na naslednjih mestih:
  - Javno-pravna mesta za odstranjevanje odpadkov oz. zbirna mesta (npr. komunalna podjetja)
  - Prodajna mesta električnih naprav (stacionarna in spletna), če so trgovci zavezani k prevzemanju starih naprav ali to ponujajo brezplačno.

- Do tri stare električne naprave na vrsto naprave, z dolžino stranice največ 25 centimetrov, lahko brez predhodnega nakupa nove naprave od proizvajalca oddate pri njem ali na drugem pooblaščenem zbirnem mestu v vaši bližini.
- Ostale proizvajalčeve in trgovčeve dodatne pogoje za prevzem najdete pri posamezni servisni službi.
- Če proizvajalec dostavi novo električno napravo v zasebno gospodinjstvo, lahko končni uporabnik na zahtevo naroči brezplačen prevzem stare električne naprave. Povežite se s servisno službo proizvajalca.
- Te izjave veljajo le za naprave, ki so nameščene in prodane v državah Evropske unije in so predmet evropske direktive 2012/19/EU. V državah izven območja Evropske unije lahko veljajo drugačna določila za odstranjevanje starih električnih in elektronskih naprav med odpadke.

## Opombe o litij-ionskih baterijah

### Preden zavržete napravo, odstranite baterije!



- Baterij ne mečite med gospodinjne odpadke, ogenj (nevarnost eksplozije) ali vodo. Poškodovane baterije lahko škodujejo okolju in vašemu zdravju, če uhajajo strupeni hlapi ali tekočine.
- Okvarjene ali porabljene baterije je treba reciklirati v skladu z Uredbo (EU) 2023/1542.
- Baterije in polnilnik odnesite na lokacijo za recikliranje. Uporabljene plastične in kovinske dele je mogoče ločiti glede na vrsto in jih tako reciklirati.
- Ko so baterije izpraznjene, jih zavržite. Priporočamo, da pole pokrijete z lepilnim trakom za zaščito pred kratkim stikom. Baterije ne odpirajte.
- Baterije zavržite v skladu z lokalnimi predpisi. Baterije oddajte na zbirnem mestu za rabljene baterije, kjer jih bodo reciklirali na okolju prijazen način. Posvetujte se s lokalnim podjetjem za odstranjevanje odpadkov.

## 14 Pomoč pri motnjah

Motnja	Morebiten vzrok	Ukrep
Izdelek se ne zažene.	Prenizka moč akumulatorja.	Napolnite akumulator.
	Akumulator ni pravilno vstavljen.	Potisnite akumulator v nastavek za akumulator. Akumulator se slišno zaskoči.
	Stikalo za smer vrtenja je v sredinskem položaju.	Stikalo za smer vrtenja potisnite v levo ali desno.

## 15 EU izjava o skladnosti

### Prevod originalne izjave o skladnosti

#### Proizvajalec:

Scheppach GmbH  
Günzburger Straße 69  
D-89335 Ichenhausen

S polno odgovornostjo izjavljamo, da je tukaj opisani izdelek v skladu z veljavnimi smernicami in standardi.

Znamka: **SCHEPPACH**  
Oznaka izdelka: **1/4-palčni akumulatorski udarni vijačnik - C-ID180-X 5909245900**

#### Direktive EU:

2014/30/EU, 2006/42/EG, 2011/65/EU\*,

\* Zgoraj opisani predmet izjave izpolnjuje predpise Direktive 2011/65/EU Evropskega parlamenta in Sveta z dne 8. junij 2011 za omejevanje uporabe določenih nevarnih snovi v električnih in elektronskih napravah.

#### Uporabljeni standardi:

EN 62841-1:2015/A11:2022;  
EN 62841-2-2:2014;  
EN IEC 55014-1:2021;  
EN IEC 55014-2:2021

### Pooblaščenec za dokumentacijo:

Georg Kohler  
Günzburger Str. 69  
D-89335 Ichenhausen  
Ichenhausen, 22.12.2025

Simon Schünk  
Division Manager Product Center

Andreas Pecher  
Head of Project Management

## 16 Garancijski pogoji – serija Scheppach 20V IXES

Datum revizije 25.04.2024

### Spoštovana stranka,

naši izdelki so predmet strogega nadzora kakovosti. Če izdelek ne deluje pravilno, to zelo obžalujemo in vas prosimo, da stopite v stik z našo servisno službo na spodaj navedenem naslovu. Z veseljem smo vam na voljo tudi na telefonski številki servisa. Naslednji napotki so namenjeni za pomoč pri obdelavi in urejanju zahtevkov brez kakršnih koli težav.

**Za uveljavljanje garancijskih zahtevkov velja naslednje:**

1. **Ti garancijski pogoji** urejajo  dodatne garancijske storitve proizvajalca za kupce (zasebne končne uporabnike) novih izdelkov. Ta garancija ne vpliva na zakonske garancijske zahteve. To je odgovornost prodajalca, pri katerem ste izdelek kupili.
2. **Garancijske storitve** proizvajalca se nanašajo izključno na pomanjkljivosti na izdelek, ki ste ga nabavili, in se tičejo napak v materialu ali proizvodnji. Če pride v času veljavnosti garancije do napak v materialu ali proizvodnji, proizvajalec kot ponudnik jamstva v okvirju te garancije zagotavlja eno od naslednjih storitev po svoji izbiri:

- brezplačno popravilo blaga
- brezplačno zamenjavo blaga z enakovrednim izdelkom (po potrebi tudi zamenjava z novim modelom, ki izvorno blago ni več na voljo).

Zamenjani izdelki ali deli postanejo naša last. Prosimo, upoštevajte, da naši izdelki namensko niso konstruirani za gospodarsko, obrtno ali poslovno uporabo. Garancijski primer torej ne nastane, če je bil izdelek v garancijskem roku uporabljen v komercialni, obrtni ali industrijski dejavnosti ali je bil izpostavljen enakovredni obremenitvi.

### 3. Naša garancijska storitev izključuje:

- Poškodbe izdelka zaradi neupoštevanja navodil za montažo, nepravilne namestitve, neupoštevanja navodil za uporabo (npr. priključitev na napačno omrežno napetost ali vrsto toka) ali predpisov o vzdrževanju in varnosti ali zaradi uporabe izdelka pod neustreznimi okoljskimi pogoji kot tudi zaradi pomanjkanja nege in vzdrževanja.
- Poškodbe izdelka zaradi napačne ali nepravilne uporabe (kot je preobremenitev izdelka ali uporaba nepooblaščenih orodij ali pripomočkov), vdor tujkov v izdelek (kot je pesek, kamenje ali prah), poškodba med transportom, uporaba sile ali zunanjih vplivov (kot je npr. poškodba zaradi padca).
- Poškodbe izdelka ali delov izdelka, ki so posledica normalne (operativne) ali druge naravne obrabe, kot tudi poškodbe in/ali obrabe obrabljenih delov.
- Okvare izdelka, ki nastanejo zaradi uporabe dodatkov, dodatnih ali nadomestnih delov, ki niso originalni deli ali se ne uporabljajo za predvideni namen.
- Izdelke, ki so bili spremenjeni ali prilagojeni.
- Manjša odstopanja od ciljnega stanja, ki niso pomembna za vrednost in uporabnost izdelka.
- Izdelke, na katerih so bila izvedena samovoljna popravila ali popravila brez dovoljenja, zlasti s strani nepooblaščenih tretje osebe.
- Če identifikacije na izdelku ali identifikacijski podatki izdelka (nalepka stroja) manjkajo ali niso berljivi.
- Izdelke, ki so močno umazani in jih zato servisno osebje zavrne.
- Odškodninski zahtevki in posledična škoda so na splošno izključeni iz te garancije.

4. **Garancijska doba** je običajno **5 let** (12 mesecev za baterije/akumulatorje) in začne veljati z datumom nakupa izdelka. Datum na izvornem dokazilu o nakupu je odločilen. Garancijske zahteve morate uveljavljati takoj, ko zanje izveste. Uveljavljanje garancijskih zah-

tevkov po poteku garancijskega roka je izključeno. Popravilo ali zamenjava izdelka ne povzroči podaljšanja garancijskega obdobja, prav tako pa ta storitev ne začne novega garancijskega obdobja za izdelek ali vgrajene nadomestne dele. To velja tudi pri uporabi servisa na kraju uporabe. Pri uveljavljanju garancije se predvideva, da se proizvajalcu kot ponudniku jamstva, na njegovo zahtevo omogoči preverjanje predmeta jamstva tako, da se mu pošlje blago. Ne pozabite, da se poškodbe, do katerih lahko pride na transportni poti, prepreči z ustrežno embalažo. Zadevni izdelek je treba predložiti ali poslati centru za pomoč strankam v očiščenem stanju skupaj s kopijo računa o nakupu, ki vsebuje podatke o datumu nakupa in naziv izdelka. Če je izdelek poslan nepopolno brez celotnega obsega dostave, se manjkajoči dodatki pripišejo/odštejejo, če je izdelek zamenjan ali izvedeno vračilo kupnine. Delno ali v celoti razstavljenih izdelkov ni mogoče sprejeti v okvirju garancijskega zahtevka. V kolikor je reklamacija neupravičena ali izven garancijskega roka, stroške transporta in transportno tveganje praviloma prevzame kupec. **Prosimo, da garancijski zahtevek predhodno prijavite servisnemu centru (glejte spodaj).** Praviloma je dogovorjeno, da se okvarjen izdelek s kratkim opisom napake pošlje na spodaj naveden naslov servisa z organiziranim vračilom ali – v primeru popravila izven garancijskega roka – z zadostno poštnino, upoštevajoč ustrezne smernice za pakiranje in pošiljanje. **Upoštevajte, da je vaš izdelek (odvisno od modela) iz varnostnih razlogov ob vračilu brez vseh obratovalnih sredstev.** Izdelek, poslan v naš servisni center, mora biti zapakiran tako, da se med transportom preprečijo poškodbe reklamiranega izdelka. Po opravljenem popravilu/menjavi vam bomo izdelek brezplačno poslali nazaj. Če izdelkov ni mogoče popraviti ali zamenjati, lahko po lastni presoji vrnemo kupnino do nakupne cene okvarjenega izdelka, ob upoštevanju odbitkov za obrabo. Ta jamstva veljajo le v korist prvotnega zasebnega kupca in jih ni mogoče dodeliti ali prenesti.

5. **Podaljšanje garancijske dobe na 10 let:** Podjetje Schepbach ponuja dodatno podaljšanje garancije za 5 let za izdelke iz serije Schepbach 20V. Garancijska doba za te izdelke je torej skupaj 10 let. Baterije/akumulatorji, polnilniki in dodatki so izključeni. To podaljšanje garancije lahko izkoristite tako, da svoj izdelek Schepbach iz te ponudbe registrirate na spletu na <https://garantie.schepbach.com> najpozneje v 30 dneh od datuma nakupa. Po uspešni spletni registraciji boste prejeli potrditev podaljšanja garancije za izdelek.
6. **Za uveljavljanje garancijskega zahtevka se obrnite na naš servisni center.**

**Prosimo, uporabite naš obrazec na naši spletni strani:**

<https://shop.schepbach.com/contact>

**Prosimo, da nam ne pošiljate nobenih izdelkov, ne da bi nas prej kontaktirali in se registrirali pri našem servisnem centru.**

**Za uveljavljanje te garancije morate obvezno najprej stopiti v stik z našim servisnim centrom.** Garancijske zahteve je treba uveljaviti v 14 dneh od odkritja napake pred iztekom garancijskega roka. V ta

namen je obvezna predložitev izvirnega dokazila o nakupu in, če je primerno, potrditev podaljšanja garancije v zvezi z artiklom.

7. **Čas obdelave** - Pritožbe običajno obravnavamo v 14 dneh od prejema v našem servisnem centru. Če je v izjemnih primerih določen čas obdelave presežen, vas bomo o tem pravočasno obvestili.
8. **Obrabni deli so na splošno izključeni iz garancije!**  
- Obrabni deli so: a) priložene, priključene in/ali nameščene baterije/akumulatorji in b) vsi obrabni deli, odvisni od modela (vključno z jermeni, žaginimi listi, vložki, brusilnimi koluti, filtri, ogljikovimi ščetkami itd., glejte navodila za uporabo). Iz garancije so izključene baterije ali akumulatorji, ki so globoko izpraznjeni ali imajo poškodovana ohišja in/ali pole.
9. **Predračun** - Proti plačilu bomo popravili izdelke, ki niso ali niso več zajeti v garanciji. Če se obrnete na naš servisni center, lahko okvarjene izdelke pošljete za oceno stroškov in servisnemu centru po potrebi pisno (po pošti, elektronski pošti) izdate dovoljenje za popravilo. Nadaljnja obdelava ne poteka brez odobritve popravila.

**Garancijski pogoji** so veljavni samo v trenutni različici v času pritožbe in jih lahko najdete na našem spletnem mestu ([www.scheppach.com](http://www.scheppach.com)). Pri prevodih je nemška različica vedno verodostojna.

**Scheppach GmbH · Günzburger Str. 69 ·**

**89335 Ichenhausen (Nemčija)**

**Telefon: +800 4002 4002 ·**

**E-pošta: [customerservice.SI@scheppach.com](mailto:customerservice.SI@scheppach.com) ·**

**Internet: <https://www.scheppach.com>**

Pridržujemo si pravico, da te garancijske pogoje kadarkoli spremenimo brez predhodnega obvestila.

## Sisukord

1	Sissejuhatus.....	138
2	Sihtotstarbekohane kasutus.....	139
3	Toote kirjeldus (joon. 1).....	139
4	Tarnekomplekt (joon. 1).....	139
5	Lahtipakkimine.....	139
6	Tehnilised andmed.....	139
7	Ohutusjuhised.....	140
8	Käsitsemine.....	142
9	Tööjuhised.....	143
10	Puhastamine ja hooldus.....	143
11	Ladustamine ja transportimine.....	144
12	Remondi- ja varuosade tellimine.....	144
13	Utiliseerimine ja taaskäitus.....	144
14	Rikete kõrvaldamine.....	145
15	EL vastavusdeklaratsioon.....	145
16	Garantitingimused – Schepbach 20V IXES seeria.....	145
17	Plahvatusjoonis.....	257

## Tootel olevate sümbolite selgitus

Käesolevas käsiraamatus on sümbolite kasutamise ülesandeks pöörata Teie tähelepanu võimalikele riskidele. Neid saatvatest ohutussümbolitest ja selgitustest tuleb täpselt aru saada. Hoiatused ise ühtki riski ei kõrvalda ega suuda asendada korrektseid meetmeid õnnetuste ärahoidmiseks.

	Lugege enne käikuvõtmist käitusjuhendit ja ohutusjuhiseid ning järgige neid!
	Tähelepanu! Tootele paigaldatud ohutusmärkide ja hoiatusjuhiste ning ohutus- ja käitsusjuhiste eiramine võib põhjustada raskeid vigastusi kuni surmani.
	Kandke kaitseprille.
	Kandke kuulmekaitset.
	Kandke tolmuemissiooni korral respiraatorit!
	Liitumioonaku
	Toode vastab kehtivatele Euroopa direktiividele.
	Toode vastab kehtivatele Serbia direktiividele.

## Käitusjuhendis esitatud signaalsõnade selgitus

### OHT

Signaalsõna vahetult eelseisva ohtliku olukorra tähistamiseks, mille tagajärjeks on, kui seda ei väldita, surm või raske vigastus.

### HOIATUS

Signaalsõna vahetult võimaliku ohtliku olukorra tähistamiseks, mille tagajärjeks võib olla, kui seda ei väldita, surm või raske vigastus.

### ETTEVAATUST

Signaalsõna vahetult võimaliku ohtliku olukorra tähistamiseks, mille tagajärjeks võib olla, kui seda ei väldita, vähene või mõõdukas vigastus.

### TÄHELEPANU

Signaalsõna vahetult võimaliku ohtliku olukorra tähistamiseks, mille tagajärjeks võivad olla, kui seda ei väldita, materiaalsed kahjud tootel või omandil/valdusel.

## 1 Sissejuhatus

### Tootja:

Schepbach GmbH  
Günzburger Straße 69  
D-89335 Ichenhausen

### Juhis:

Kõnealuse toote tootja ei vastuta kehtiva tootevastutuse seaduse järgi kahjude eest, mis tekivad tootel või toote tõttu alljärgnevatel juhtudel:

- Asjatundmatu käitsemine
- Käitsusjuhendi eiramine
- Remondid kolmandate isikute, volitamata spetsialistide poolt
- Mitte-originaalosaade paigaldamine ja nendega vahetamine
- Mitte sihtotstarbekohane kasutus

### Pidage silmas:

Käitusjuhend on toote osa ja sisaldab tähtsaid juhised ohutu, asjatundliku ning ökonoomse käituse kohta. Järgige täiendavalt kehtivaid riiklikke eeskirju. Lugege kõik käsitsemis- ja ohutusjuhised enne kasutamist hoolikalt läbi ning kasutage toodet ainult kirjeldatud viisil. Säilitage juhendit ja andke see toote edasiandmisel kaasa.

## 2 Sihtotstarbekohane kasutus

Toode on ette nähtud poltide sissekeeramiseks ja vabastamiseks ning mutrite kinnipingutamiseks ja vabastamiseks. Toote pöördlöökfunktsiooniga teisendatakse mootori jõud ühtlasteks pöördlöökideks. Löögimehhanism käivitub kinnipingutamisel ja vabastamisel.

Toodet tohib kasutada ainult vastavalt selle otstarbele. Igasugune edasine ulatuslikum kasutus pole sihtotstarbekohane. Sellest põhjustatud iga liiki kahjude või vigastuste eest vastutab kasutaja ja mitte tootja.

Sihtotstarbekohase kasutuse koostisosaks on ka ohutusjuhiste, samuti montaažijuhendi ja käsitsusjuhendis sisalduvate käitusjuhiste järgimine.

Isikud, kes toodet kasutavad ja hooldavad, peavad seda tundma ning olema võimalikest ohtudest teavitatud.

Tootel teostatud muudatused välistavad tootja vastutuse sellest tekkivate kahjude eest täielikult.

Toodet tohib käitada ainult tootja originaalosaladega ja originaalvarukutega.

Tuleb pidada kinni tootja ohutus-, töö- ja hoolduseeskirjadest ning tehnilistes andmetes esitatud mõõtmetest.

Palun pidage silmas, et meie tooted pole konstrueeritud kommerts-, käsitööndus- või tööstuskasutuse jaoks. Me ei võta üle pretensiooniõiguskohustust, kui toodet kasutatakse kommerts-, käsitööndus- või tööstusettevõttes ja samaväärsetel tegevustel.

## 3 Toote kirjeldus (joon. 1)

1. Tööriista kinnituspesa
2. Lukustushülss
3. Aku\*
4. Akupesa
5. Lahtilukustusklahv (aku)
6. LED-töötuli
7. Sisse-/väljalüüti
8. Pöörlemissuuna lüüti
9. Vööklamber
10. Kruvi

\* = ei sisaldu tingimata tarnekomplektis!

## 4 Tarnekomplekt (joon. 1)

Pos	Arv	Nimetus
9.	1 x	Vööklamber
10.	1 x	Kruvi
	1 x	1/4-tolline aku-löökkruvits
	1 x	Käitusjuhend

## 5 Lahtipakkimine

**⚠ HOIATUS**

**Toode ja pakendusmaterjalid pole laste mänguasjad!**

**Lapsed ei tohi kilekottide, kilede ja väikeosadega mängida! Valitseb allaneelamis- ja lämbumisoht!**

- Avage pakend ja võtke toode ettevaatlikult välja.
- Eemaldage pakendusmaterjal ja pakendus- ning transpordikindlustused (kui olemas).
- Kontrollige üle, kas tarnekomplekt on terviklik.

- Kontrollige toodet ja tarvikuosi transpordikahjustuste suhtes. Teavitage võimalikest kahjustest kohe transpordiettevõtet, millega toode kohale tarniti. Hilisemaid pretensioone ei tunnustata.
- Hoidke pakendit võimaluse korral kuni garantiiaja möödumiseni alal.
- Tutvuge enne kasutamist käsitsusjuhendi alusel tootega.
- Kasutage tarvikute ja kulu- ning varuosade puhul ainult originaalosi. Varuosi saate esindusest.
- Edastage tellimuste korral meie artiklinumbrid ja toote tüüp ning ehitusaasta.

## 6 Tehnilised andmed

Nominaalpinge	20 V
Tühikäigupöörded n <sub>0</sub>	0 - 2800 min <sup>-1</sup>
Nimilöögipöörded	0 - 3600 bpm
Max pöördemoment	180 Nm
Tööriista kinnituspesa	¼ tolli
Sobib metallipoltidele	≤ M8
Sobib puidukruvidele	≤ 8 mm Ø
Kaal (ilma akuta)	1,3 kg

Õigus tehnilisteks muudatusteks reserveeritud!

### Müra ja vibratsioon

**⚠ HOIATUS**

Müra võib Teie tervisele tõsist mõju avaldada. Kui masina müra ületab 85 dB, siis kandke ise ja paluge läheduses viibvatel isikutel kanda sobivat kuulmekaitset.

Müra- ja vibratsiooniväärtused määrati vastavalt EN 62841-1.

### Müra tunnusväärtused

Helirõhutase L <sub>pA</sub>	76,2 dB
Mootemääramatus K <sub>pA</sub>	3 dB
Helivõimsustase L <sub>WA</sub>	84,2 dB
Mootemääramatus K <sub>pA</sub>	3 dB

### Vibratsiooni tunnusväärtused (käsivarre öötsumine)

Vibratsioon a <sub>n</sub>	0,571 m/s <sup>2</sup>
Mootemääramatus K	1,5 m/s <sup>2</sup>

Esitatud võngete üldväärtus ja esitatud müraemissiooni väärtus mõõdeti normeeritud kontrollmeetodi alusel ning neid saab kasutada ühe elektritööriista võrdlemiseks teiega.

Esitatud müraemissiooni väärtust ja esitatud võngete üldväärtust saab samuti kasutada koormuse esmaseks hindamiseks.

## ! HOIATUS

**Müraemissioonid ja vonkeemissiooni väärtus võivad elektritööriista tegeliku kasutamise ajal esitatud väärtustest kõrvale kalduda sõltuvalt liigist ning viisist, kuidas elektritööriista kasutatakse, eelkõige seetõttu, millist liiki töödetaali töödeldakse.**

Proovige hoida koormus võimalikult väike. Näitlikud meetmed: tööaja piiramine. Seejuures tuleb arvesse võtta käitustsükli kõiki osi (näiteks aegu, mil elektritööriist on välja lülitatud, ning selliseid aegu, mil elektritööriist on küll sisse lülitatud, kuid töötab koormuseta).

## 7 Ohutusjuhised

Üldised ohutusjuhised elektritööriistade kohta

### ! HOIATUS

**Lugege kõiki ohutusjuhiseid, korraldusi, illustreerimisi ja tehnilisi andmeid, millega see elektritööriist on varustatud.**

Hooletused alljärgnevatest korraldustest kinnipidamisel võivad põhjustada elektrilööki, tulekahju ja/või raskeid vigastusi.

**Hoidke kõiki ohutusjuhiseid ja korraldusi tulevikuks alal.**

Ohutusjuhistes kasutatav mõiste „elektritööriist“ kehtib võrgukäitusega elektritööriistade (võrgujuhtmega) ja akukäitusega elektritööriistade (võrgujuhtmeta) kohta.

### 1) Ohutus töökohal

- Hoidke oma tööpiirkond puhas ja hästi valgustatud.** Korratud või valgustamata tööpiirkonnad võivad põhjustada õnnetusi.
- Ärge töötage elektritööriistaga plahvatusohtlikus ümbruskonnas, milles leidub süttisohtlikke vedelikke, gaase või tolme.** Elektritööriistad tekitavad sädemeid, mis võivad tolmu või auru põlema süüdata.
- Hoidke lapsed ja teised isikud elektritööriista kasutamise ajal eemal.** Tähelepanu kõrvalekaldumisel võite elektritööriista üle kontrolli kaotada.

### 2) Elektrialane ohutus

- Elektritööriista ühenduspistik peab pistikupesast sobima.** Pistikut ei tohi ühelgi viisil muuta. Ärge kasutage adapterpistikuid koos kaitsemaandusega elektritööriistadega. Muutmata pistikud ja sobivad pistikupesad vähendavad elektrilöögi riski.
- Vältige kehalist kontakti torude, küttesüsteemide, pliitide, külmkappide jms maandatud pindadega.** Kui Teie keha on maandatud, siis valitseb kõrgendatud elektrilöögi risk.
- Kaitske elektritööriista vihma ja märja eest.** Vee tungimine elektritööriista suurendab elektrilöögi riski.
- Ärge kasutage ühendusjuhet valel otstarbel nagu elektritööriista kandmiseks, üles riputamiseks või pistikupesast pistiku väljatõmbamiseks.** Kaitske

ühendusjuhet kuumuse, õli, teravate servade ning liukivate osade eest. Kahjustatud või sasiatud ühendusjuhtmed suurendavad elektrilöögi riski.

- Kui töotate elektritööriistaga õues, siis kasutage üksnes välitingimustesse sobivaid pikendusjuhtmeid.** Välitingimustesse sobiva pikendusjuhtme kasutamine vähendab elektrilöögi riski.
- Kui elektritööriista käitamis pole võimalik niiskes ümbruskonnas vältida, siis kasutage rikkevoolukaitselüliti.** Rikkevoolukaitselüliti kasutamine vähendab elektrilöögi riski.

### 3) Inimeste ohutus

- Olge tähelepanelik, pidage oma tegevust silmas ja käige töötamisel elektritööriistaga mõistlikult ümber.** Ärge kasutage elektritööriista, kui olete väsinud või uimastite, alkoholi või ravimite mõju all. Hetkeline tähelepanematus võib põhjustada elektritööriista kasutamisel tõsiseid vigastusi.
- Kandke isiklikku kaitsevarustust ja alati kaitseprille.** Isikliku kaitsevarustuse nagu tolmu maski, libise-miskindlate turvajalatsite, kaitsekiivri või kuulmekaitseme kandmine, vastavalt elektritööriista liigile ning kasutusele, vähendab vigastuste riski.
- Vältige ettekaevamatut käikuvõtmist.** Veenduge, et elektritööriist on enne volutoite ja/või aku külgeühendamist, ülesvõtmist või kandmist välja lülitatud. Kui hoiate elektritööriista kandmisel sõrme lülil või ühendate sisselülitatud elektritööriista vooluvarustusega, siis võib see õnnetusi põhjustada.
- Eemaldage enne elektritööriista sisselülitamist seadistustööriistad ja nutrivõtmed.** Pöörleva elektritööriista sisemuses paiknev tööriist või võti võib vigastusi põhjustada.
- Vältige ebaharilikku kehahoiakut.** Hoolitsege turvalise seisuga eest ja hoidke alati tasakaalu. Sedasi saate elektritööriista ootamatutes olukordades paremini kontrollida.
- Kandke sobivat riietust.** Ärge kandke avarat riietust ega ehteid. Hoidke juuksed ja riietus pöörlevatest detailidest eemale. Avar riietus, ehted või pikad juuksed võidakse liukivate osade poolt kaasa haarata.
- Kui saab monteerida tolmuimui- ja -püüdeseadiseid, siis tuleb need külge ühendada ning neid õigesti kasutada.** Tolmuimustusseemi kasutamine võib vähendada tolmu tihedust ohtu.
- Ärge uskuge pimesi ohutusse ega eirake elektritööriista ohutusreeglid ka siis, kui olete paljud kordesse kasutuse tõttu elektritööriistaga tuttav.** Tähelepanematu tegetsemine võib põhjustada sekundi murdosa jooksul raskeid vigastusi.

### 4) Elektritööriista kasutamine ja käsitlemine

- Ärge koormake elektritööriista üle.** Kasutage töötamisel selleks tööks ettenähtud elektritööriista. Sobiva elektritööriistaga töötate paremini ja ohutumalt ettenähtud võimsusvahemiku piires.
- Ärge kasutage elektritööriista, mille lüliti on defektne.** Elektritööriist, mida ei saa enam sisse või välja lülitada, on ohtlik ning tuleb remontida.

- c) Tõmmake pistik pistikupesast välja ja/või eemaldage äravõetav aku enne seadme seadistamist, rakendustööriista vahetamist või elektritööriista ärapanemist. See ettevaatusmeede vähendab elektritööriista ettevatsematu käivitumise ohtu.
- d) Ladustage mittekasutatavaid elektritööriistu lastele kättesaamatult. Ärge laske elektritööriista kasutada isikutel, kes seda ei tunne või pole käesolevaid korraldusi lugenud. Elektritööriistad on ohtlikud, kui neid kasutavad kogenematud isikud.
- e) Hoolitsege elektritööriistade ja rakendustööriistade eest hästi. Kontrollige, kas liikuvad detailid talitlevad laitmatult ega kiilu kinni, kas esineb murdunud või kahjustatud detaile nii, et elektritööriista talitlus on piiratud. Laske kahjustatud osad enne elektritööriista kasutamist remontida. Paljude õnnetuste põhjus peitub halvasti hooldatud elektritööriistades.
- f) Hoidke löiketööriistad teravad ja puhtad. Hästi hoolitsetud teravate lõikeservadega löiketööriistad kiiluvad vähem kinni ja neid on lihtsam juhtida.
- g) Kasutage elektritööriista, rakendustööriista, rakendustööriistu jms vastavalt käesolevatele korraldustele. Arvestage seejuures töötüüpidega ja teostatava tegevuse iseloomuga. Elektritööriistade kasutamine muudeks kui ettenähtud rakendusteks võib põhjustada ohtlikke olukordi.
- h) Hoidke käepidemed ja hoidepinnad kuivad, puhtad ja õli- ning määrdevabad. Libedad käepidemed ja hoidepinnad ei võimalda elektritööriista ettenägematu-tes olukordades kindlalt käsitseda ning kontrollida.

## 5) Akutööriista kasutamine ja käsitsemine

- a) Laadige akusid ainult tootja poolt soovitatud laadidajatega. Teatud kindlat liiki akude laadimiseks ettenähtud laadidajate tõttu valitseb muude akudega kasutamisel tuleoht.
- b) Kasutage elektritööriistades ainult nende jaoks ettenähtud akusid. Muude akude kasutamine võib põhjustada vigastusi või tuleohtu.
- c) Ärge laske bürooklambritel, müntidel, võtmetel, naeltel, kruvidel ja muudel väikestel metalliesemetel, mis võivad põhjustada kontaktide sildamist, akude lähedusse sattuda. Aku kontaktide lühistumise tagajärjeks võivad olla põletused või tulekahju.
- d) Vale kasutamise korral võib vedelik akust välja tungida. Vältige sellega kokkupuudet. Loputage juhusliku kokkupuute korral veega ära. Pöörduge silma sattunud vedeliku korral abi saamiseks täiendavalt arsti poole. Väljatungiv akuveelik võib põhjustada nahaärritusi või põletusi.
- e) Ärge kasutage kahjustatud või muudetud akut. Kahjustatud või muudetud akud võivad käituda ettenägematult viisil ja põhjustada tulekahju, plahvatust või vigastusohtu.
- f) Ärge allutage akut tulele ega kõrgete temperatuuridele. Tuli või temperatuurid üle 130 °C võivad põhjustada plahvatuse.
- g) Järgige kõiki korraldusi laadimise kohta ja ärge laadige akut või akutööriista kunagi väljaspool kasutusjuhendis esitatud temperatuurivahemikku.

Vale laadimine või laadimine väljaspool lubatud temperatuurivahemikku võib aku hävitada või tulekahju ohtu suurendada.

## 6) Teenindus

- a) Laske elektritööriista remontida ainult kvalifitseeritud erialapersonalil ja ainult originaalvaruosadega. Sellega tagatakse elektritööriista ohutuse säilimine.
- b) Ärge hooldage kunagi kahjustamata akusid. Kogu akude hooldust peaks teostama tootja või volitatud klienditeenindus.

## Löökkruvisate ohutusjuhised

- a) Kandke löökkruvimisel kuulmekaitset. Müra toime võib põhjustada kuulmiskadu.
- b) Kindlustage töödeta. Pingutusseadisega või kruusangidega hoitakse töödeta kindlamalt kui Teie käega.
- c) Hoidke elektritööriist korralikult kinni. Põlde kinnipingutamisel või vabastamisel võivad lühiajaliselt tekkida kõrged reaktsoonimomendid.
- d) Oodake enne elektritööriista mahapanemist ära selle seiskumine. Rakendustööriistad võivad kinni haakuda ja põhjustada kontrolli kaotamist elektritööriista üle.
- e) Hoidke elektritööriista tööde teostamisel, mille puhul võib kruvi peidetud elektrijuhtmeid või iseenda ühendusjuhet tabada, isoleeritud hoidepindadest. Kruvi kokkupuude pingele alla oleva juhtmega võib ka metallist seadmeosi pingestada ja elektrilööki põhjustada.

## Jääkriskid

Toode on ehitatud tehnika kaasaegset arengutaset ja kehtivad ohutustehnilisi reegleid järgides. Siiski võib töötamisel esineda üksikuid jääkriske.

- Kuulmekahjustus, kui ei kanta ettekirjutatud kuulmekaitset.
- Jääkriske saab minimeerida, kui järgitakse „Ohutusjuhiseid“ ja „Sihotstarbekohast kasutus“ ning käsitlusjuhendit tervikuna.
- Kasutage toodet nii, nagu seda käesolevas käitusjuhendis soovitatakse. Nii saavutate, et Teie toode annab optimaalseid tulemusi.
- Peale selle võivad kõigist tarvitusele võetud abinõudest hoolimata valitseda mitteilmsed jääkriskid.

## HOIATUS

See elektritööriist tekitab käitamise ajal elektromagnetilise välja. Kõnealune väli võib teatud tingimustel aktiivsete või passiivsete meditsiiniliste implantaatide talitlust halvendada. Vähendamaks tõsiste või surmavate vigastuste ohtu, soovitame me meditsiiniliste implantaatidega isikutel arsti ja meditsiinilise implantaadi tootjaga konsulteerida enne, kui elektritööriista käsitsetakse.

## ⚠ HOIATUS

Pikemal töötamisel võivad tekkida käsitseva isiku kätes vibratsioonide tõttu verevarustushäired (Raynaud' sündroom).

Raynaud' sündroom on veresoonte haigus, mille puhul lähevad väikesed veresooned sõrmedes ja varvastes spastiliselt krampi. Asjaomaseid piirkondi ei varustata enam piisavalt verega ja need muutuvad seetõttu äärmiselt kahvatuks. Vibreerivate toodete sagedane kasutamine võib halvendatud verevarustusega isikutel (nt suitsetajad, diabeetikud) närvikahjustusi tekitada.

Kui märkate ebatavalisi vaevusi, siis lõpetage kohe töö ja pöörduge arsti poole.

## TÄHELEPANU

Toode on 20V IXES seeria osa ja seda tohib käitada ainult selle seeria akudega. Akusid tohib laadida ainult selle seeria laadijatega. Järgige seejuures tootja andmeid.

## ⚠ HOIATUS

Järgige laadimise ohutusjuhiseid ja korrektse kasutuse juhiseid, mis on esitatud Teie aku ning 20V IXES seeria laadija käitusjuhendis. Laadimisprotseduuri üksikasjaliku kirjelduse ja edasist informatsiooni leiate käesolevast eraldi käsitsemisjuhendist.

## 8 Käsitsemine

Akulöökkruvitsal on parem-/vasakpöörlemine, ¼-tolline sissekuuskant otsakupesa ja LED-töötuli.

Palun võtke käitsemisosade talitus alljärgnevatest kirjeldustest.

## ⚠ HOIATUS

### Vigastusoh!

Võtke aku enne kõiki töid elektritööriistast (nt hooldus, tööriista vahetamine jne) ja selle transportimist ning säilitamist elektritööriistast välja. Sisse-/väljalülitati ettekuvatsematul vajutamisel valitseb vigastusoh.

## TÄHELEPANU

Pöörake tähelepanu sellele, et ümbrustemperatuur ei ületa töötamise ajal 50 °C ega lange alla -20 °C.

## TÄHELEPANU

Toode on 20V IXES seeria osa ja seda tohib käitada ainult selle seeria akudega. Akusid tohib laadida ainult selle seeria laadijatega. Järgige seejuures tootja andmeid.

\* = ei sisaldu tingimata tarnekomplektis!

## 8.1 Vööklambri (9) monteerimine

1. Tööpausidel saab toote integreeritud vööklambri (9) vöö külge riputada.

2. Kruvige vööklamber (9) kruviga (10) olenevalt vajadusest tootel parema või vasaku külgekruvimispunkti külge. Kasutage selleks ristpeakruvikeerajat (ei sisaldu tarnekomplektis).

### Juhis:

Pöörake tähelepanu sellele, et toode on välja lülitatud ja ettekuvatsematu sisselülitamise vastu kindlustatud.

## 8.2 Aku (3) sisestamine akupessa (4) väljavõtmine (joon. 1, 2)

### Aku sisestamine

1. Seadke pöörlemis-suuna lüliti (8) keskasendisse (tõkis).
2. Lükake aku (3) akupessa (4). Aku (3) fikseerub kuuldavalt.

### Aku väljavõtmine

1. Vajutage aku (3) lahtilukustusklahvi (5) ja tõmmake aku akupesast (4) välja.

## 8.3 Rakendustööriista sisestamine/väljavõtmine (joon. 1)

### ⚠ ETTEVAATUST

Hoidke oma käed rakendustööriistast eemal, kui toode on käigus.

1. Pange rakendustööriist\* tööriista kinnituspessa (1).
2. Tõmmake rakendustööriista\* sisestamiseks lukustushülssi (2) tahapoole ja laske rakendustööriista\* fikseeruda.
3. Tõmmake rakendustööriista\* eemaldamiseks lukustushülssi (2) tahapoole ja eemaldage rakendustööriist\*.

## 8.4 Proovitöötamine (joon. 1)

### Juhis:

Viige enne esmakordset töötamist ja iga kord pärast rakendustööriista vahetust läbi koormuseta proovitöötamine. Lülitage toode kohe välja, kui rakendustööriist töötab ebaühtlaselt, tekivad ulatuslikud võnked või on kuulda ebanormaalseid mürasid.

1. Kontrollige enne käitust üle, kas rakendustööriist on korrektselt paigaldatud, see tähendab istub lukustushülss (2) tsentreeritult.
2. Kruvimisotsakud on mõõtude ja kuju järgi tähistatud. Kui olete ebakindel, siis proovige alati esmalt, kas otsak istub kruvipeas lõtkuta.

## 8.5 Pöörlemis-suuna seadistamine (joon. 1)

### TÄHELEPANU

Pöörlemis-suuna lüliti tohib rakendada ainult seisu ajal.

Pöörlemis-suuna lülitiga saate toote pöörlemis-suunda valida (parempöörlemine ja vasakpöörlemine) ja toodet soovimatu sisselülitamise vastu kindlustada. Pöörlemis-suuna lüliti olev nool tähistab töösuunda.

1. Oodake ära toote seiskumine.
2. Lükake pöörlemis-suuna lüliti (8) soovitud positsiooni:

- **Parempöörlemine: Poldide ja mutrite sissekeermiseks.** Vajutage pöörlemissuuna lüliti paremale, noolega ettepoole.
  - **Vasakpöörlemine: Poldide ja mutrite vabastamiseks.** Vajutage pöörlemissuuna lüliti vasakule, noolega tahapoole.
3. **Sisselülitustõkis:** Seadke pöörlemissuuna lüliti keskasendisse.

## 8.6 Sisse-/väljalüliti (7) (joon. 1)

1. Vajutage toote sisselülitamiseks sisse-/väljalüliti (7).
2. Väljalülitamiseks laske sisse-/väljalüliti (7) lahti. Kui seate pöörlemissuuna lüliti (8) keskasendisse, siis on toode sisselülitamise vastu kindlustatud.

### 8.6.1 LED-töötuli (6) (joon. 1)

Kõnealune toode on varustatud LED-töötulega, et valgustada vahetult tööpiirkonda ja parendada nähtavust halvasi valgustatud ümbrustes.

<b>⚠ ETTEVAATUST</b>
Ärge vaadake vahetult LED-töötulle või valgusallikasse.
1. LED-töötuli (6) põleb automaatselt, kui toode lülitatakse sisse.

**Juhis:**

LED-töötuli põleb pärast toote väljalülitamist veel u 10 sekundit edasi.

## 8.7 Pöördearvu/pingutusmomendi seadistamine (joon. 1)

1. Avaldage sisse-/väljalülitle (7) kerget survet. Selle tingib madalama pöördearvu/pingutusmomendi. Koos kasvava survega sisse-/väljalülitle (7) suureneb pöördearv/pingutusmoment.

**Juhised:**

Pingutusmoment sõltub valitud pöördearvust ja löögikeskusest.

Integreeritud mootoripidur hoolitseb kiire seiskumise eest.

<b>TÄHELEPANU</b>
Tegelik pingutusmoment tuleb põhimõtteliselt momentvõtmega üle kontrollida!

## 9 Tööjuhised

### Vabastamine

- Tugevasti kinniistuvate või kinniroostetanud poldide/ mutrite puhul tuleb poldid/mutrid rattaristiga\* või momentvõtmega\* eelnevalt vabastada.

### Kinnipingutamine

<b>TÄHELEPANU</b>
Löökkrivitsat tuleks kasutada ainult poldide/mutrite vabastamiseks. Kui polte/mutreid soovitakse siiski löökkrivitsaga kinni pingutada, siis tuleb kasutada ettenähtud pöördemomendi piirajat*, sest muidu võidakse põhjustada pollitiitel kahjustusi.

- Pange polt/mutter enne kinnipingutamist hoolikalt keermesse.

- Pingutage poldid/mutrid, millele kehtib pöördemomendi nõue (nt mootorsõidukite valdkonnas sõiduki tootja nõuded), tingimata ainult selleks ettenähtud pöördemomendi piirajaga kinni.

### Pöördemoment

- Väiksemad kruvid\*/otsakud\* võivad kahjustada saada, kui seadistate liiga kõrge pöördemomendi või liiga kõrge pöördearvu.

<b>⚠ HOIATUS</b>
Pingutage või vastavalt kontrollilge poldid/mutrid momentvõtmega* tootja poolt ettekirjutatud pöördemomendile üle!

\* = ei sisaldu tingimata tarnekomplektis!

## 10 Puhastamine ja hooldus

<b>⚠ HOIATUS</b>
<b>Laske parandustöid ja hooldustöid, mida käesolevas käitusjuhendis ei kirjeldata, viia läbi erialatöökojas. Kasutage ainult originaalvaruosi.</b>

<b>⚠ HOIATUS</b>
<b>Asjatundmatud hooldus- või puhastustööd võivad vigastusi põhjustada!</b>

<b>⚠ HOIATUS</b>
<b>Puhastus-, parandus- ja hooldustöödel võib toode ootamatult käivituda ning seetõttu vigastusi ning põletusi põhjustada.</b>
– Lülitage toode välja.
– Eemaldage aku.
– Laske tootel maha jahtuda.
– Võtke rakendustööriist välja.

### 10.1 Puhastamine

1. Hoidke kaitseseadised, õhupilud ja mootori korpus võimalikult tolmu- ning mustusevabad. Hõõrge toode puhta lapiga üle või puhuge madala rõhuga suruõhuga läbi. Me soovime toodet iga kord pärast kasutamist vahetult puhastada.
2. Ventilatsioonivavad peavad olema alati vabad.
3. Ärge kasutage puhastusvahendeid või lahuseid, need võivad toote plastosi rikkuda. Pöörake tähelepanu sellele, et vesi ei pääse toote sisemusse.

### 10.2 Hooldus

Toode on hooldusvaba.

Selle toote sisemuses ei leidu osi, mida kasutaja saaks remontida. Pöörduge kvalifitseeritud spetsialisti poole, et lasta toodet kontrollida ja parandada.

- Kontrollilge toodet iga kord enne kasutamist ilmse puuduste nagu lahtiste, ärakulunud või kahjustatud osade suhtes.

## 11 Ladustamine ja transportimine

**⚠ HOIATUS**

**Vigastus- ja põletusoh!**

Toode võib ootamatult käivituda ja seetõttu vigastusi põhjustada.

- Lülitage enne kõiki puhastus- ja hooldustöid mootor välja.
- Laske mootoril maha jahtuda.
- Eemaldage aku.

### 11.1 Ladustamine

#### Ettevalmistus ladustamiseks

1. Võtke aku enne pikemat ladustamist (nt talvitumine) tootest välja.
2. Puhastage toode ja kontrollige seda kahjustuste suhtes.
3. Ladustage akut osaliselt laetud seisundis.
4. Kontrollige ladustamisel iga kolme kuu järel aku laadimiseisundit.

Ladustage toodet ja selle tarvikuid pimedas, kuivas ja pakaseta ning lastele kättesaamatus kohas.

Optimaalne ladustamistemperatuur on 5°C ja 30°C vahel. Säilitage toodet originaalpakendis.

Katke toode kinni, et seda tolmu või niiskuse eest kaitsta. Säilitage käsitsusjuhendit toote juures.

### 11.2 Transportimine

- Laske tootel maha jahtuda.
- Kaitske toodet löökide, tõugete ja tugeva vibratsiooni eest, nt sõidukites transportimisel.
- Kindlustage toode äralibisemise ja kaadumise vastu.

## 12 Remondi- ja varuosade tellimine

Tuleb silmas pida, et selle toote puhul vajatakse kasutuslasele või loomulikule kulumisele alluvaid või kulumaterjalidena järgnevaid osi.

**TÄHELEPANU**

Tootevastutuse seaduse kohaselt ei vastuta tootja asjatundmatustest remontidest või mitte-originaalvaruosade kasutamisest põhjustatud kahjude eest.

Tellige klienditeenindus või volitatud spetsialist. Vastav kehtib ka tarvikuosade kohta.

Varuosi ja tarvikuid saate meie teeninduskeskusest. Skannige selleks tiitellehel olev QR-kood.

### 12.1 Varuosade tellimine

Varuosade tellimisel tuleks edastada järgnevad andmed:

- Mudelinimetus
- Artiklinumber
- Tüübisildi andmed

#### Varuosad / tarvikud

Aku SBP2.0 artikli-nr:	7909201708
Aku SBP4.0 artikli-nr:	7909201709
Laadija SBC2.4A artikli-nr:	7909201710

Laadija SBC4.5A artikli-nr:	7909201711
Laadija SDBC2.4A artikli-nr:	7909201712
Laadija SDBC4.5A artikli-nr:	7909201713
Alustuskomplekt SBSK2.0 artikli-nr:	7909201720
Alustuskomplekt SBSK4.0 artikli-nr:	7909201721

## 13 Utiliseerimine ja taaskäitus

#### Juhised pakendi kohta

 Pakendusematerjalid on taaskäeldavad. Palun utiliseerige pakendid keskkonnasõbralikult.

#### Elektri- ja elektroonikaseadmete utiliseerimise juhised

 **Elektri- ja elektroonika-romuseadmed ei kuulu olmeprügisse, vaid tuleb suunata eraldi kogumisse või utiliseerimisse!**

- Romuakud, mis pole püsivalt romuseadmesse paigaldatud, tuleb enne äraandmist purustamata kujul välja võtta! Nende utiliseerimist reguleeritakse patareiseadusega.
- Elektri- ja elektroonikaseadmete omanikud või kasutajad on seadusega kohustatud need kasutuse lõpus tagastama.
- Lõppkasutaja kannab omavastutust utiliseeritava romuseadmel isikupõhiste andmete kustutamise eest!
- Lähikriipsutatud prügikonteineri sümbol tähendab, et elektri- ja elektroonika-romuseadmeid ei tohi utiliseerida olmeprügi kaudu.
- Elektri- ja elektroonika-romuseadmed saab järgnevatel kohtades tasuta ära anda:
  - Avalik-õiguslikud utiliseerimis- või kogumispunktid (nt kommunaalsed toormejaamad)
  - Elektriseadmete müügipunktid (stационаarsed ja online), kui edasimüüjad on tagasisõtmiseks kohustatud või pakuvad seda vabatahtlikult.
  - Kuni kolm elektri-romuseadet seadmeliigi kohta maksimaalselt 25-sentimeetrise servapikkusega saate ilma tootjalt uut seadet soetamata talle tasuta ära anda või enda läheduses teise volitatud kogumispunkti suunata.
  - Tootja ja levitaja edasised täiendavad tagasisõtmistingimused saate teada vastavast klienditeenindusest.
- Tootja poolt eramajapidamise uue elektriseadme koaletamise korral võib see anda lõppkasutaja järelepärimisel korralduse elektri-romuseade tasuta ära viia. Võtke selleks ühendust tootja klienditeenindusega.
- Need ütlused kehtivad ainult seadmete kohta, mis installeeritakse ja müüakse Euroopa Liidu liikmesriikides ning alluvad Euroopa direktiivile 2012/19/EL. Riikides väljaspool Euroopa Liitu võivad kehtida elektri- ja elektroonika-romuseadmete utiliseerimise kohta kõrvalekalduvad nõuded.

## Juhised liitumioonakude kohta



### Võtke akud enne seadme utiliseerimist maha!

- Ärge visake akusid olmeprügisse, tulle (plahvatusoht) ega vette. Kahjustatud akud võivad keskkonda ja Teie tervist kahjustada, kui mürgised aaurud või vedelikud tungivad välja.
- Defektsed või kasutatud akud tuleb vastavalt määrusele (EL) 2023/1542 taaskäidelda.

- Andke aku ja laadija käitluspunktis ära. Kasutatud plast- ja metalloosad saab sordipuhvalt eraldada ning sedasi taaskäitlusse suunata.
- Utiliseerige akud tühjendatud seisundis. Me soovime poolused lühise vastu kaitsmiseks kleepribaga kinni katta. Ärge avage akut.
- Utiliseerige akud vastavalt kohalikele eeskirjadele. Andke akud romuakude kogumispunktis ära, kus need suunatakse keskkonnasõbralikku taaskasutusse. Küsige selle kohta kohalikul prügikäitlejal.

## 14 Rikete kõrvaldamine

Rike	Võimalik põhjus	Abinõu
Toodet ei saa käivitada.	Aku võimsus on liiga nõrk.	Laadige aku täis.
	Aku pole õigesti sisse pandud.	Lükake aku akupessa. Aku fikseerub kuuldavalt.
	Pöörlemissuuna lüliti on keskasendis.	Vajutage pöörlemissuuna lüliti vasakule või paremale.

## 15 EL vastavusdeklaratsioon

### Vastavusdeklaratsiooni originaali tõlge

#### Tootja:

Scheppach GmbH  
Günzburger Straße 69  
D-89335 Ichenhausen

Me deklareerimine ainuisikuliselt vastutades, et siin kirjeldatud toode ühtib esitatud direktiivide ja normidega.

Kaubamärk: **SCHEPPACH**  
Art nimetus: **1/4-tolline aku-löökkruvits - C-ID180-X**  
5909245900

Art-nr

#### ELi direktiivid:

2014/30/EL, 2006/42/EG, 2011/65/EU\*,

\* Deklaratsiooni objektiks olev ülalpool kirjeldatud ese vastab Euroopa Parlamendi ja nõukogu direktiivile 2011/65/EÜ kuupäevaga 8. juuni 2011 teatud ohtlike ainete kasutamiskiirangu kohta elektri- ja elektroonikaseadmetes.

#### Kohaldatud normid:

EN 62841-1:2015/A11:2022;  
EN 62841-2-2:2014;  
EN IEC 55014-1:2021;  
EN IEC 55014-2:2021

#### Dokumentatsioonivolinik:

Georg Kohler  
Günzburger Str. 69  
D-89335 Ichenhausen  
Ichenhausen, 22.12.2025

Simon Schunk  
Division Manager Product Center

Andreas Pecher  
Head of Project Management

## 16 Garantiitingimused – Scheppach 20V IXES seeria

Revisjonikuupäev 25.04.2024

### Väga austatud klient!

Meie tooted alluvad rangele kvaliteedikontrollile. Kui toode ei peaks siiski laitmatult talitlema, siis on meil sellest väga kahju ja palume Teil all esitatud aadressil meie teeninduse poole pöörduda. Oleme teenindusnumbril telefoni teel meelsasti Teie kasutuses. Alljärgnevad juhised on Teile ette nähtud kahjujuhtumi probleemideta töötlemiseks ja reguleerimiseks.

### Garantiinõuete kehtestamise kohta kehtib järgnev:

1. **Need garantiitingimused** reguleerivad meie täiendavaid garantiitingimusi uute toodete (erasisikutest lõpp-tarbijad) ostjatele. Kõnealune garantii ei puuduta Teie seadusega sätestatud pretensiooniõigusnõudeid. Nende osas on pädev edasimüüja, kelle juures toote soetasite.
2. **Tootja garantiiteenus** laieneb eranditult Teie soetatud uuel tootel esinevatele puudustele, mis põhinevad materjali- või valmistamisvigadel. Kui garantiiperioodi ajal ilmnevad materjali- või valmistamisvead, siis tagab tootja garantiidandjana kõnealuse garantii raames omal valikul ühe alljärgnevatest teenustest:
  - Kauba tasuta remontimine
  - Kauba tasuta asendamine samaväärsel tooteartikliga (vajaduse korral ka asendamine järglasemudeliga, kui esialgne kaup pole enam saadaval).

Asendatud tooted või osad lähevad üle meie omandusse. Palun pidage silmas, et meie tooted pole konstrueeritud kommerts-, käsitööndus- või ametikasutuseks. Seetõttu garantiijuhtumit ei teki, kui toodet kasutati garantiiaja jooksul kommerts-, käsitööndus- või tööstusettevõtetes või see oli allutatud samaväärseks peetavale koormamisele.
3. **Meie garantiiteenustest on välja arvatud:**
  - Kahjud tootel, mis on tekkinud montaažiühendi eiramise, asjatundmatu installatsiooni, käsitsusjuhendi eiramise (nt ühendamine vale võrgupingega või vooluliigiga) või hooldus- ja ohutusnõuete eira-

mise või toote kasutamise tõttu ebasobivates keskkonnamitingimustes ning puuduva hoolitsuse ja hoolitsemise tõttu.

- Kahjud tootel, mis on tekkinud kuritarvitava või asjatundmatu kasutuse (nagu nt toote ülekoormamine või mittelubatud tööriistade või tarvikute kasutamine), tootesse sissetunginud võõrkehade (nagu nt liiv, kivid või tolm), transpordikahjustuste, toore jõu avaldamise või võõrtoimete (nagu nt allakukkumisest tingitud kahjud) tõttu.
- Kahjud tootel või toote osadel, mis põhinevad sihtotstarbekohasel, harilikul (käitusest tingitud) või maal loomulikul kulumisel ning kahjud kuluosadel ja/või nende ärakulumine.
- Puudused tootel, mis põhjustati tarviku-, täiendus- või varuosade kasutusest, mis pole originaalosasid või mida ei kasutatud sihtotstarbekohaselt.
- Tooted, millel teostati muudatusi või modifikatsioone.
- Vähesed kõrvalekalded nimimomadustest, mis on toote väärtuse ja kasutuskõlblikkuse jaoks ebaolulised.
- Tooted, millel teostati omavolilisi remonte või eelkõige volitamata kolmandate isikute poolseid remonte.
- Kui tähistus tootel või toote identifitseerimisinformatsioon (masinakleeps) puudub või on loetamatu.
- Tooted, mis on tugevasti määrdunud ja lükatakse see tõttu teeninduspersonalilt poolt tagasi.
- Kahjustatusnõuded ja järgkahjud on sellest garantiiteenusest üldkehtivalt välistatud.

4. Regulaarne **garantiiaeg on 5 aastat** (12 kuud patareidele / akudele) ja algab toote ostukuupäevast. Määravaks on originaal-ostutšekil esitatud kuupäev. Garantiinõuded tuleb esitada vastavalt pärast teatavaks saamist viivitamatult. Garantiinõuete kehtestamine on pärast garantiiaja lõppu välistatud. Toote remont või väljavahetus ei põhjusta garantiiaja pikendamist ega uut garantiiaega tootele või võimalikele parandatud, paigaldatud varuosadele. See kehtib ka kohapealse teenindustööle. Garantiiteenuse saamine eeldab, et tootjal kui garantiiaandjal võimaldatakse garantiijuhtumit kontrollida, saates tootja nõudmisel kauba talle. Tuleb pöörata tähelepanu sellele, et vastava pakendamisega välditakse kauba kahjustumist transporditeenokonnal. Asjaomane toode tuleb puhastatud seisundis koos ostutšekki koopiaga, mis sisaldab ostukuupäeva ja tootenimetuse andmeid, kliendi teeninduspunkti viia või kohale saata. Kui toode saadetakse kohale eba-täielikuna, ilma täieliku tarnekomplektuseta, siis pannakse puuduvad tarvikud väärtuse järgi arvele / tehakse mahaarvamine juhul, kui toode vahetatakse välja või hüvitatakse. Osaliselt või täielikult lahivõetud tooteid ei saa garantiijuhtumina aksepteerida. Õigustamata reklamatsiooni korral või väljaspool garantiiaega kannab ostja üldkehtivalt transpordikulud ning transpordiriski. **Palun teavitage garantiijuhtumist eelnevalt teeninduspunkti (vt all).** Reeglina lepatakse kokku, et defektne toode saadetakse koos rikke lähikese kirjeldusega organiseeritud tagasisaamise korras või -remondijuhtumil väljaspool garantiiperioodi - piisavalt frankeeritud, vastavaid pakendamisi- ja saatmisdirektiivide järgides alpool esitatud teenindusaadressile. **Pa-**

**lun pidage silmas, et Teie toode (mudelitest sõltuvalt) on tagasitarnel ohutusosalstel põhjustel kõigist käitusainetest vaba.** Meie teeninduskeskuste saadetud toode peab olema pakendatud nii, et transporditeel välditakse reklameeritava tootel kahjustusi. Pärast remonti / väljavahetust saadame toote Teile tasuta tagasi. Kui tooteid ei saa remondida või välja vahetada, siis võime oma äranägemise järgi hüvitada kuni puuduliku toote ostuhinna suuruse rahasumma, kuusjuures võetakse arvesse kulumisest tingitud mahaarvamist. Need garantiiteenused kehtivad eraisikut esmaostjale ja pole loobutavad või ülekantavad.

5. **Garantiiaja pikendamine 10 aastale:** Schepbach pakub garantii täiendavat pikendamist 5 aasta võrra Schepbach 20V seeriast pärit toodetele. Sedasi on nende toodete garantiiperiood ühtekokku 10 aastat. Sellest on välja arvatud patareid / akud, laadid ja tarvikud. Kõnealuse garantiipikenduse saate, kui registreerite selle valdkonna Schepbachi toote hiljemalt 30 päeva jooksul alates ostukuupäevast online meie aadressil <https://garantie.schepbach.com>. Eduka online-registreerimise järel saate artiklipõhise garantiipikenduse kinnituse.
6. **Palun võtke oma garantiinõude kehtestamiseks meie teeninduskeskusega ühendust.**

**Palun kasutage eelistatult vormi, mis on esitatud meie koduleheküljel:**

<https://shop.schepbach.com/contact>

**Palun ärge saate meie tooteid ilma eelnevalt ühendust võtmata ja meie teeninduskeskuses registreerimata.**

**Nende garantiilubaduste kehtestamisel on kohustuslikuks eelduseks esmane kontakteerumine meie teeninduskeskusega.** Garantiinõuded tuleb kehtestada enne garantiiaja möödumist 14 päeva jooksul pärast puuduse tuvastamist. Selleks on vajalik originaal-ostutšekk ja vajaduse korral artiklipõhise garantiipikenduse kinnitus.

7. **Töötusaeg** - reeglina lahendame reklamatsioonisadetised 14 päeva jooksul pärast meie teeninduskeskuses saabumist. Kui erandjuhtumitel peaks ületatama nimetatud töötusaega, siis informeerime Teid õigeaegselt.
8. **Kuluosad on üldkehtivalt garantiist välistatud!** - Kuluosadeks on: a) kaasapandud, paigaldatud ja/või sisseehitatud patareid / akud ning b) kõik mudelist sõltuvad kuluosad (muuhulgas riimhad, saelehed, raketustööriistad, lihvkettad, filtrid, süsiharjad jne, vt käsit-susjuhendit). Garantiiteenusest on välistatud süvatuhenenud või kahjustatud korpuse ja/või patareipoolustega patareid või akud.
9. **Kuluprognosis** - katmata või enam mittekaetud garantiiteenusega tooted remondime tasu eest. Päringu järel saate defektset tootel kuluprognosi jaoks meie teeninduskeskusele saata ja vajaduse korral teeninduskeskusele kirjaliku (postiga, e-kirjaga) remondiloa anda. Ilma remondiloata edasist töötlemist ei toimu.

**Garantiitingimused** kehtivad ainult reklamatsiooni ajahetkel vastavalt aktuaalses väljaandes ja need saab vajaduse korral võtta meie koduleheküljelt ([www.schepbach.com](http://www.schepbach.com)). Tõlgete puhul on määravaks alati saksakeelne väljaanne.

**Schepbach GmbH · Günzburger Str. 69 ·**

**89335 Ichenhausen (Saksamaa)**

**Telefon: +800 4002 4002 ·**

**E-post: [customerservice.EE@scheppach.com](mailto:customerservice.EE@scheppach.com) ·**

**Internet: <https://www.scheppach.com>**

Jätame endale õiguse neid garantiitingimusi ilma eelteavitusega igal ajal muuta.

## Turinys

1 Įvadas.....	148
2 Naudojimas pagal paskirtį.....	148
3 Gaminio aprašymas (1 pav.).....	149
4 Komplektacija (1 pav.).....	149
5 Išpakavimas.....	149
6 Techniniai duomenys.....	149
7 Saugos nurodymai.....	150
8 Valdymas.....	152
9 Darbo nuorodos.....	153
10 Valymas ir techninė priežiūra.....	153
11 Laikymas ir transportavimas.....	154
12 Remontas ir atsarginių dalių užsakymas.....	154
13 Utilizavimas ir pakartotinis atgavimas.....	154
14 Sutrikimų šalinimas.....	155
15 EB atitikties deklaracija.....	155
16 Garantinės sąlygos – „Schepbach“ 20 V IXES serija.....	155
17 Perspektyvinis brėžinys.....	257

## Ant gaminio esančių simbolių aiškinimas

Šiame žinyne naudojami simboliai turi atkreipti Jūsų dėmesį į galimą riziką. Saugos simboliai ir jų paaiškinimai turi būti aiškiai suprasti. Patys įspėjimai rizikos nepašalina ir negali pakeisti tinkamų nelaimingų atsitikimų prevencijos priemonių.

	Prieš eksploatacijos pradžią perskaitykite eksploatavimo instrukciją ir saugos nurodymus bei jų laikykitės!
	Dėmesio! Nesilaikant ant gaminio esančių saugos ženklų ir įspėjimų nuorodų bei saugos ir valdymo nuorodų, galima patirti nuo sunkių iki mirtinų traumų.
	Užsidėkite apsauginius akinius.
	Naudokite klausos apsaugą.
	Susidarius dulkių, naudokite kvėpavimo apsaugą!
	Ličio jonų akumuliatorius
	Gaminys atitinka galiojančias Europos direktyvas.
	Gaminys atitinka galiojančias Serbijos gaires.

## Signalinių žodžių aiškinimas

 <b>PAVOJUS</b>
<b>Signalinis žodis, žymintis tiesioginę pavojingą situaciją, kurios nevengiant pasekmė bus mirtini arba sunkūs sužalojimai.</b>
 <b>ĮSPĖJIMAS</b>
<b>Signalinis žodis, žymintis galimai pavojingą situaciją, kurios nevengiant pasekmė gali būti mirtini arba sunkūs sužalojimai.</b>
 <b>ATSARGIAI</b>
<b>Signalinis žodis, žymintis galimai pavojingą situaciją, kurios nevengiant pasekmė bus lengvi arba vidutinio sunkumo sužalojimai.</b>
<b>DĖMESIO</b>
<b>Signalinis žodis, žymintis galimai pavojingą situaciją, kurios nevengiant pasekmė gali būti gaminio arba turto / nuosavybės apgadindimas.</b>

## 1 Įvadas

### Gamintojas:

Schepbach GmbH  
Günzburger Straße 69  
D-89335 Ichenhausen

### Nuoroda:

pagal galiojantį Atsakomybės už gaminį įstatymą šio gaminio gamintojas neatsako už žalą, kuri atsiranda šiame gaminyje arba dėl jo:

- netinkamai naudojant,
- nesilaikant naudojimo instrukcijos,
- remontuojant tretiesiems asmenims, neįgalotiems specialistams,
- montuojant ir keičiant neoriginalias atsargines dalis,
- naudojant ne pagal paskirtį,

### Atkreipkite dėmesį:

naudojimo instrukcija yra gaminio dalis ir joje pateikiamos saugaus, profesionalaus ir ekonomiško eksploatavimo nuorodos. Be to, laikykitės galiojančių teisės aktų. Prieš naudodami atidžiai perskaitykite visas valdymo ir saugos nuorodas bei naudokite gaminį tik, kaip aprašyta. Laikykitės instrukciją saugioje vietoje ir perduokite ją kartu su kitiems asmenims perduodamu gaminiu.

## 2 Naudojimas pagal paskirtį

Gaminys skirtas varžtams įsukti ir atlaisvinti bei veržlėms priveržti ir atlaisvinti. Gaminio sukamąja ir smūgine funkcija variklio jėga paverčiama tolygiais sukamaisiais smūgiais. Smūginis mechanizmas naudojamas priveržiant ir atlaisvinant.

Gaminį leidžiama naudoti tik pagal paskirtį. Bet koks kitoks naudojimas laikomas ne pagal paskirtį. Už su tuo susijusią žalą arba patirtus bet kokius sužalojimus atsako naudotojas / operatorius, o ne gamintojas.

Naudojimo pagal paskirtį dalis taip pat yra saugos nurodymų, montavimo instrukcijos ir naudojimo instrukcijoje pateiktų eksploatavimo nurodymų laikymasis.

Asmenys, kurie gaminį naudoja ir atlieka jo techninę priežiūrą, turi būti su ja susipažinę ir informuoti apie galimus pavojus.

Atlikus gaminio modifikacijas, už su tuo susijusią žalą gamintojas neatsako.

Gaminį leidžiama eksploatuoti tik su gamintojo originaliomis dalimis ir priedais.

Laikykitės gamintojo saugos, darbo ir techninės priežiūros reikalavimų bei techniniuose duomenyse nurodytų matmenų.

Atkreipkite dėmesį į tai, kad mūsų gaminiai nėra skirti naudoti komerciniams, amatiniais arba pramoniniams tikslams. Mes neteikiame garantijos, kai gaminyje naudojamas komercinėse, amatininkų arba pramoninėse įmonėse arba panašioms darbams.

### 3 Gaminio aprašymas (1 pav.)

1. Įrankių laikiklis
2. Fiksavimo įvorė
3. Akumulatorius\*
4. Akumulatoriaus laikiklis
5. Atfiksavimo mygtukas (akumulatorius)
6. Šviesos diodų darbinė lemputė
7. Įj./išj. jungiklis
8. Sukimosi krypties jungiklis
9. Dirželio spaudtukas
10. Varžtas

\* = į komplektaciją privalomai neįeina!

### 4 Komplektacija (1 pav.)

Poz.	Kiekis	Pavadinimas
9.	1 x	dirželio spaudtukas
10.	1 x	Varžtas
	1 x	1/4 colio akumulatorinis smūginis sukutvas
	1 x	eksploatavimo instrukcija

### 5 Išpakavimas

**⚠️ ĮSPĖJIMAS**

**Gaminys ir pakavimo medžiagos nėra vaikų žaislas! Vaikams draudžiama žaisti su plastikiniais maišeliais, plėvelėmis ir mažomis dalimis! Pavojus praryti ir uždusti!**

- Atidarykite pakuotę ir atsargiai išimkite gaminį.
- Nuimkite pakavimo medžiagą ir ištraukite pakavimo / transportavimo fiksatorius (jei yra).
- Patikrinkite, ar komplektacijoje viskas yra.
- Patikrinkite gaminį ir priedus, ar transportuojant jie nebuvo pažeisti. Apie bet kokius pažeidimus nedelsdami informuokite transporto įmonę, kuri pristatė gaminį. Vėliau reklamacijos nebus pripažintos.

- Jei įmanoma, saugokite pakuotę, kol nepasibaigs garantinis laikotarpis.
- Prieš naudodami, pagal naudojimo instrukciją susipažinkite su gaminiu.
- Priedams bei greitai susidėvinčioms ir atsarginėms dalims naudokite tik originalias dalis. Atsarginių dalių įsigysite iš savo prekybos atstovo.
- Užsakydami nurodykite mūsų gaminių numerius bei gaminio tipą ir pagaminimo metus.

### 6 Techniniai duomenys

Skaičiuotinė įtampa	20 V
Tuščiosios eigos sūkių skaičius $n_0$	0–2800 min. <sup>-1</sup>
Vardinis smūginis sūkių skaičius	0– 3600 bpm
Maks. sukimo momentas	180 Nm
Įrankių laikiklis	¼ colio
Tinka metaliniams varžtams	≤ M8
Tinka mediniams varžtams	≤ 8 mm Ø
Svoris (be akumulatoriaus)	1,3 kg

Pasilikame teisę atlikti techninius pakeitimus!

#### Triukšmas ir vibracija

**⚠️ ĮSPĖJIMAS**

triukšmas gali turėti didelės įtakos Jūsų sveikatai. Jei mašinos triukšmas viršija 85 dB, Jūs ir šalia esantys asmenys turi naudoti tinkamą klausos apsaugą.

Triukšmo ir vibracijos vertės buvo nustatytos pagal EN 62841-1.

#### Triukšmo vertės

Garso slėgio lygis $L_{pA}$	76,2 dB
Matavimo neapibrėžtis $K_{pA}$	3 dB
Garso galios lygis $L_{wA}$	84,2 dB
Matavimo neapibrėžtis $K_{pA}$	3 dB

#### Vibracijos parametrai (svyravimas rankomis)

Vibracija, $a_h$	0,571 m/s <sup>2</sup>
Matavimo neapibrėžtis K	1,5 m/s <sup>2</sup>

Nurodytos bendrosios vibracijų spinduliuotės ir spinduliuojamojo triukšmo vertės buvo išmatuotos remiantis standartiniu bandymo metodu ir, norint palyginti elektrinį įrankį, ją galima naudoti su kitu.

Nurodytas triukšmo emisijos ir bendrąsias vibracijų spinduliuotės vertes taip pat galima naudoti, norint laikinai įvertinti apkrovą.

## ⚠️ ĮSPĖJIMAS

Tikrojo elektrinio įrankio naudojimo metu triukšmo emisijos ir vibracijų spinduliuotės emisijos vertės gali skirtis nuo deklaruotų verčių, priklausomai nuo elektrinio įrankio naudojimo būdo, ypač, atsižvelgiant į apdorojamo ruošinio rūšį.

Pasistenkite, kad apkrova būtų kuo mažesnė. Priemonės pavyzdys: darbo laiko ribojimo priemonių pavyzdžiai. Čia reikia atsižvelgti į visas darbinio ciklo dalis (pavyzdžiui, į laiką, kurį elektrinis įrankis buvo išjungtas, ir į tokį laiką, kada jis nors ir yra įjungtas, tačiau veikia be apkrovos).

## 7 Saugos nurodymai

Bendrieji saugos nurodymai dėl elektrinių įrankių

### ⚠️ ĮSPĖJIMAS

**Perskaitykite visas šiam elektriniam įrankiui taikomas saugos nurodymus, instrukcijas, iliustracijas ir techninius duomenis.**

Netinkamai laikantis saugos nuorodų ir nurodymų, galima patirti elektros smūgį, gali kilti gaisras ir (arba) galima sunkiai susižaloti.

**Išsaugokite visus saugos nurodymus ir instrukcijas ateičiai.**

Saugos nuorodose naudojama sąvoka „Elektrinis įrankis“ susijusi su iš tinklo veikiančiais elektriniais įrankiais (su tinklo laidu) arba akumulatoriniais elektriniais įrankiais (be tinklo laido).

### 1) Sauga darbo vietoje

- Jūsų darbo zona turi būti švari ir gerai apšviesta.** Jei darbo zonos netvarkingos ir neapšviestos, gali įvykti nelaimingų atsitikimų.
- Nedirbkite su elektriniu įrankiu potencialiai sprogioje atmosferoje, kurioje yra degių skysčių, dujų arba dulkių.** Elektriniai įrankiai skleidžia kibirkštis, kurios gali uždegti dulkes arba garus.
- Naudodami elektrinį įrankį, paprašykite, kad vaikai ir kiti asmenys, laikytųsi atstumo.** Nukreipus dėmesį, elektrinis įrankis gali tapti nevaldomas.

### 2) Elektros įrangos sauga

- Elektrinio įrankio prijungimo kištukas turi tilpti į kištukinį lizdą.** Jokių būdu kištuko nemodifikuokite. Nenaudokite adapterių kištukų su įžemintais elektriniais įrankiais. Esant nemodifikuotiems kištukams ir tinkamiems kištukiniams lizdams, mažėja elektros smūgio pavojus.
- Venkite kūno sąlyčio su įžemintais paviršiais, pvz., vamzdžiais, šildytuvais, viryklėmis ir šaldytuvais.** Kai Jūsų kūnas įžemintas, kyla didesnis elektros šoko pavojus.
- Saugokite elektrinius įrankius nuo lietaus arba drėgmės.** Patekus į elektrinį įrankį vandens, didėja elektros smūgio pavojus.

- Nenaudokite jungiamojo laido, norėdami už jo nešti ar pakabinti elektrinį įrankį arba iš kištukinio lizdo ištraukti kištuką.** Saugokite jungiamąjį laidą nuo karščio, alyvos, aštrių briaunų arba judančių dalių. Dėl pažeistų arba susipynusių jungiamųjų laidų kyla didesnis elektros smūgio pavojus.
- Kai su elektriniu įrankiu dirbate lauke, naudokite tik išorinei sričiai skirtus ilginamuosius laidus.** Naudojant išorinei sričiai tinkamą ilginamąjį laidą, sumažėja elektros smūgio rizika.
- Jeigu elektrinio įrankio eksploatavimas drėgnoje aplinkoje yra neišvengiamas, naudokite apsauginį nebalanso srovės jungiklį.** Naudojant apsauginį nebalanso srovės jungiklį, mažėja elektros smūgio pavojus.

## 3) Asmenų sauga

- Dirbdami su elektriniu įrankiu, būkite atidūs ir galvokite apie tai, ką darote.** Nenaudokite elektrinio įrankio, kai esate pavargę arba veikiami narkotinių medžiagų, alkoholio arba medikamentų. Jei naudodami elektrinį įrankį būsite neatidūs, galite rimtai susižaloti.
- Naudokite asmenines apsaugines priemones ir visada užsidėkite apsauginius akinius.** Naudojant asmenines apsaugines priemones, pvz., kaukę nuo dulkių, neslidžius apsauginius batus, apsauginį šalną arba klausos apsaugą, priklausomai nuo elektrinio įrankio tipo ir naudojimo būdo, mažėja rizika susižaloti.
- Stenkitės nepradėti eksploatuoti neplanuotai.** Prieš prijungdami elektros srovės tiekimą ir (arba) akumuliatorių, įsitikinkite, kad elektrinis įrankis išjungtas. Jei nešdami elektrinį įrankį laikote pirštą ant elektrinio įrankio arba prie elektros srovės tinklo jungiate įjungtą elektrinį įrankį, gali įvykti nelaimingų atsitikimų.
- Prieš įjungdami elektrinį įrankį, pašalinkite nustatymo įrankius arba veržliaraktį.** Įrankis arba raktas, kuris yra besisukančioje elektrinio įrankio dalyje, gali sužaloti.
- Venkite nestandartinės kūno laikysenos. Stovėkite stabiliai ir visada išlaikykite pusiausvyrą.** Taip elektrinį įrankį galėsite geriau kontroliuoti netikėtose situacijose.
- Vilkėkite tinkamus drabužius. Nevilkėkite plačių drabužių ir nusiimkite papuošalus.** Saugokite, kad plaukai ir drabužiai nepatektų arti judančių dalių. Laisvus drabužius, papuošalus arba ilgus plaukus gali pagriebti dalys.
- Jei galima sumontuoti dulkių nusiurbimo ir surinkimo įtaisus, juos reikia prijungti ir tinkamai naudoti.** Naudojant dulkių nusiurbimo įtaisą, galima sumažinti dulkių keliamus pavojus.
- Net po daugartinio naudojimosi elektriniu įrankiu negalvokite, kad esate visiškai saugūs, ir atsižvelkite į elektriniams įrankiams galiojančias saugos taisykles.** Dėl nedėmesingų veiksmų galima sunkiai susižaloti per sekundės dalis.

## 4) Elektrinio įrankio naudojimas ir elgsena su juo

- a) **Neperkraukite elektrinio įrankio. Savo darbui naudokite tam skirtą elektrinį įrankį.** Su tinkamu elektriniu įrankiu nurodytame galios diapazone dirbsite geriau ir saugiau.
- b) **Nenaudokite elektrinio įrankio, kurio jungiklis sugedęs.** Elektrinis įrankis, kuris nebeįsijungia arba nebeįsijungia, yra pavojingas ir ji reikia sutaisyti.
- c) **Prieš nustatydami prietaisą, keisdami įstatomo įrankio dalis arba prieš padėdami elektrinį įrankį į šalį, ištraukite kištuką iš kištukinio lizdo ir (arba) pašalinkite išimamą akumuliatorių.** Ši atsargumo priemonė saugo nuo neplanuoto elektrinio įrankio paleidimo.
- d) **Laikykite nenaudojamus elektrinius įrankius vaikams nepasiekiamoje vietoje. Neleiskite elektriniu įrankiu naudotis asmenims, kurie su šiuo įrenginiu nėra susipažinę arba neperskaitė šių nurodymų.** Elektriniai įrankiai yra pavojingi, kai juos naudoja nepatyrę asmenys.
- e) **Kruopščiai prižiūrėkite elektrinius įrankius ir įstatomą įrankį.** Patikrinkite, ar judančios dalys nepriekaištingai veikia ir nestringa, ar dalys nelūžusios ir nepažeistos, kad būtų neigiamai veikiamas elektrinio įrankio veikimas. Prieš naudodami elektrinį įrankį, pažeistas dalis patikėkite suremontuoti. Daug nelaimingų atsitikimų įvyksta dėl blogai techniškai prižiūrimų elektrinių įrankių.
- f) **Stebėkite, kad pjaustytuvai būtų aštrūs ir švarūs.** Kruopščiai prižiūrėti pjaustytuvai su aštriomis pjovimo briaunomis mažiau stringa ir juos lengviau valdyti.
- g) **Elektrinį įrankį, įstatomų įrankius ir t. t. naudokite pagal tolesnius nurodymus. Tuo metu atsizvelkite į darbo sąlygas ir darbus, kuriuos reikia atlikti.** Naudojant elektrinius įrankius kitiems, o ne numatytiems tikslams, galimos pavojingos situacijos.
- h) **Rankenos ir suėmimo paviršiai turi būti sausi, švarūs ir ant jų neturi būti alyvos bei tepalo.** Jei rankenos ir suėmimo paviršiai slidūs, elektrinio įrankio nenamotytose situacijose nebus galima saugiai valdyti bei kontroliuoti.

## 5) Akumulatorinio įrankio naudojimas ir elgsena su juo

- a) **Akumulatorius įkraukite tik gamintojo rekomenduojamais įkrovikliais.** Kai tam tikram akumuliatorių tipui skirtas įkroviklis naudojamas su kitais akumulatoriais, kyla gaisro pavojus.
- b) **Elektriniuose įrankiuose naudokite tik jiems skirtus akumulatorius.** Naudojant kitokius akumulatorius, galima susižaloti ir gali kilti gaisras.
- c) **Nenaudojamą akumuliatorių laikykite toliau nuo biuro sąvarželių, monetų, raktų, vinių, varžtų arba kitų mažų metalinių daiktų, dėl kurių galėtų būti šuntuojami kontaktai.** Trumpojo jungimo tarp akumulatoriaus kontaktų pasekmė gali būti sužalojimai arba gaisras.
- d) **Netinkamai naudojant, iš akumulatoriaus gali išbėgti skystis. Venkite sąlyčio su juo. Atsitiktinai prisilietę, nuplaukite vandeniu. Patekus skystį į**

akis, papildomai kreipkitės į gydytoją. Išbėgęs akumulatoriaus skystis gali dirginti odą arba sukelti nudegimus.

- e) **Nenaudokite pažeistų arba modifikuotų akumuliatorių.** Pažeisti arba modifikuoti akumulatoriai gali būti nenuspėjami ir sukelti gaisrą, sproginimą ar kelti pavojų susižaloti.
- f) **Apsaugokite akumuliatorių nuo ugnies arba aukštos temperatūros.** Ugnis ir aukštesnė nei 130 °C temperatūra gali sukelti sproginimą.
- g) **Laikykitės visų įkrovimo nurodymų ir niekada neįkraukite akumulatoriaus ar akumulatorinio įrankio eksploatavimo instrukcijoje už nurodyto temperatūros diapazono ribų.** Įkraunant netinkamai arba už leistino temperatūros diapazono ribų, galima sugadinti akumuliatorių ir gali padidėti gaisro pavojus.

## 6) Servisas

- a) **Elektrinio įrankio remontą patikėkite tik kvalifikuotam personalui ir tik naudojant originalias atsargines dalis.** Taip užtikrinsite elektrinio įrankio saugą.
- b) **Niekada neatlikite pažeistų akumuliatorių techninės priežiūros.** Bet kokius akumuliatorių techninės priežiūros darbus turėtų atlikti gamintojas arba įgaliotos klientų aptarnavimo tarnybos.

## Saugos nurodymai smūginiams suktuvams

- a) **Sukdami smūginiu suktuvu, naudokite klausos apsaugą.** Dėl triukšmo galima prarasti klausą.
- b) **Privirtinkite ruošinį.** Įtempimo įtaisais arba veržtuvu laikomas ruošinys laikomas saugiau nei ranka.
- c) **Tvirtai laikykite elektrinį įrankį.** Priveržiant ir atlaisvinant varžtus, trumpam gali pasitaikyti dideli reakcijos momentai.
- d) **Prieš padėdami elektrinį įrankį, palaukite, kol jis sustos.** Įstatomas įrankis gali įstrigti ir elektrinis įrankis gali tapti nevaldomas.
- e) **Kai atliekate darbus, kurių metu naudojamas įstatomas įrankis gali pataikyti į paslėptus elektros laidus arba į savo jungiamąjį laidą, laikykite varžtą už izoliuotą suėmimo paviršių.** Varžtus prisilietus prie įtampingojo laido, net ir metalinėse įrenginio dalyse gali atsirasti įtampa ir gali įvykti elektros smūgis.

## Liekamosios rizikos

**Gaminys pagamintas pagal technikos lygį ir pripažintas saugumo technikos taisyklės. Tačiau dirbant galima pavienė liekamoji rizika.**

- Nenaudojant nurodytos klausos apsaugos, klausos sutrikdymas.
- Liekamąsias rizikas galima sumažinti, jei bus laikomasi saugos nuorodų ir bus naudojama pagal paskirtį bei bus laikomasi visos naudojimo instrukcijos.
- Naudokite gaminį taip, kaip rekomenduojama šioje eksploatavimo instrukcijoje. Taip Jūsų gaminys pasieks optimalią galią.
- Be to, nepaisant visų priemonių, kurių buvo imtasi, galima neakivaizdi liekamoji rizika.

## ⚠️ ĮSPĖJIMAS

Eksploduojant šis elektrinis įrankis sudaro elektromagnetinį lauką. Tam tikromis aplinkybėmis šis laukas gali veikti aktyvius arba pasyvius medicininius implantus. Norint sumažinti rimtų arba mirtinų sužalojimų pavojų, prieš naudojant elektrinį įtaisą, asmenims su mediciniais implantais rekomenduojame pasikonsultuoti su savo gydytoju arba medicininių implantų gamintoju.

## ⚠️ ĮSPĖJIMAS

Dirbant ilgesnį laiką, dėl vibracijos operatoriaus rankose gali sutrikti kraujotaka (baltų pirštų sindromas).

Baltų pirštų sindromas yra kraujagyslių liga, kuria sergant spazmuoja smulkiosios rankų ir kojų pirštų kraujagyslės. Į susijusias vietas nebetiekama pakankamai kraujo ir dėl to jos atrodo itin baltos. Dažnas vibruojančių gaminių naudojimas asmenims, kurių kraujotaka yra sutrikusi (pvz., rūkančių, sergančių diabetu asmenų), gali sukelti nervų pažeidimus.

Jei pastebite neįprastų sutrikimų, nedelsdami nutraukite darbą ir kreipkitės į gydytoją.

## DĖMESIO

Gaminys yra 20 V IXES serijos dalis ir jo negalima eksploatuoti su šios serijos akumulatoriais. Akumulatorius leidžiama įkrauti tik su šios serijos įkrovikliais. Čia atsižvelkite į gamintojo duomenis.

## ⚠️ ĮSPĖJIMAS

Laikykitės saugos ir įkrovimo bei tinkamo naudojimo nuorodų, pateiktų Jūsų 20V IXES serijos akumulatoriaus ir įkroviklio eksploatavimo instrukcijoje. Išsamų įkrovimo proceso aprašymą ir kitos informacijos rasite atsikroje naudojimo instrukcijoje.

## 8 Valdymas

Akumulatorius smūginis suktuvas yra su eigos į dešinę / kairę funkcija, ¼ colio antgalių laikikliu su vidiniu šešiabriauniu ir šviesos diodų darbine lempute.

Valdymo dalių funkcijas rasite tolesniuose aprašymuose.

## ⚠️ ĮSPĖJIMAS

### Pavojus susižaloti!

Prieš atlikdami bet kokius darbus prie elektrinio įrankio (pvz., techninės priežiūros, įrankių keitimo ir kt.) bei jį transportuodami ir laikydami, išimkite akumuliatorių iš elektrinio įrankio. Netikėtai aktyvius jį/išj. jungiklį, kyla pavojus susižaloti.

## DĖMESIO

Atkreipkite dėmesį į tai, kad dirbant aplinkos temperatūra neviršytų 50 °C ir būtų ne žemesnė nei -20 °C.

## DĖMESIO

Gaminys yra 20 V IXES serijos dalis ir jo negalima eksploatuoti su šios serijos akumulatoriais. Akumulatorius leidžiama įkrauti tik su šios serijos įkrovikliais. Čia atsižvelkite į gamintojo duomenis.

\* = į komplektaciją privalomai neįeina!

### 8.1 Dirželio spaustuko (9) montavimas

1. Per darbo pertraukas gaminį su integruotu dirželio spaustuku (9) galima užkabinti ant dirželio.
2. Atsižvelgdami į poreikius pritvirtinkite dirželio spaustuką (9) varžtu (10) prie dešiniojo arba kairiojo prisukimo prie gaminio taško. Tam naudokite kryžminį atsuktuvą (neįeina į komplektaciją).

#### Nuoroda:

Atkreipkite dėmesį į tai, kad gaminys būtų išjungtas ir apsaugotas nuo netikėto įjungimo.

### 8.2 Akumulatoriaus (3) įdėjimas į akumulatoriaus laikiklį (4) / išėmimas iš jo (1, 2 pav.)

#### Akumulatoriaus įdėjimas

1. Nustatykite sukimosi krypties jungiklį (8) į vidurinę padėtį (blokuotą).
2. Įstumkite akumuliatorių (3) į akumulatoriaus laikiklį (4). Akumulatorius (3) girdimai užsifiksuoja.

#### Akumulatoriaus išėmimas

1. Paspauskite akumulatoriaus (3) atfiksavimo mygtuką (5) ir ištraukite akumuliatorių iš akumulatoriaus laikiklio (4).

### 8.3 Įstatomo įrankio įstatymas / išėmimas (1 pav.)

## ⚠️ ATSARGIAI

Kai gaminys eksploatuojamas, laikykite savo rankas toliau nuo įstatomo įrankio.

1. Įstatykite įstatomą įrankį\* į įrankių laikiklį (1).
2. Norėdami įstatyti įstatomą įrankį\*, patraukite fiksavimo įvorę (2) atgal ir leiskite įstatomam įrankiui\* užsifiksuoti.
3. Norėdami vėl išimti įstatomą įrankį\*, patraukite fiksavimo įvorę (2) atgal ir išimkite įstatomą įrankį\*.

### 8.4 Bandomoji eiga (1 pav.)

#### Nuoroda:

Prieš pirmuosius darbus ir kaskart pakeitę įstatomą įrankį, atlikite bandomąją eigą be apkrovos. Jei įstatomas įrankis veikia netolygiai, atsiranda stipri vibracija arba neįprastų garsų, nedelsdami išjunkite gaminį.

1. Prieš eksploatuodami patikrinkite, ar įstatomas įrankis tinkamai sumontuotas, t. y. išcentruotas fiksavimo įvorėje (2).
2. Ant sukimo antgalių nurodyti jų matmenys ir forma. Jei esate neužtikrinti, iš pradžių visada išbandykite, ar antgalis į galvutę įsistato be tarpo.

## 8.5 Sukimosi krypties nustatymas (1 pav.)

### DĖMESIO

Sukimosi krypties jungiklį galima aktyvinti tik neveikos metu.

Sukimosi krypties jungikliu galite pasirinkti gaminio sukimosi kryptį (į dešinę arba į kairę) ir apsaugoti gaminį nuo netikėto įjungimo. Rodyklė ant sukimosi krypties jungiklio rodo darbo kryptį.

1. Palaukite, kol gaminys sustos.
2. Nustumkite sukimosi krypties jungiklį (8) į norimą padėtį:
  - **Sukimasis į dešinę: varžtams ir veržlėms įsukti.** Paspauskite sukimosi krypties jungiklį į dešinę, rodyklė į priekį.
  - **Sukimasis į kairę: varžtams ir veržlėms atlaisvinti.** Paspauskite sukimosi krypties jungiklį į kairę, rodyklė į galą.
3. **Įjungimo blokuotė:** nustatykite sukimosi krypties jungiklį į vidurinę padėtį.

## 8.6 Įj./išj. jungiklis (7) (1 pav.)

1. Norėdami įjungti gaminį, paspauskite įj./išj. jungiklį (7).
2. Norėdami išjungti, atleiskite įj./išj. jungiklį (7). Nustačius sukimosi krypties jungiklį (8) į vidurinę padėtį, gaminys bus apsaugotas nuo įjungimo.

### 8.6.1 Šviesos diodų darbinė lemputė (6) (1 pav.)

Šis gaminys yra su šviesos diodų darbine lempute, skirta apšviesti tiesioginę darbo zoną ir pagerinti matomumą blogai apšviestose aplinkose.

### ⚠️ ATSARGIAI

Nežiūrėkite tiesiai į šviesos diodų darbinį apšvietimą arba į šviesos šaltinį.

1. Šviesos diodų darbinė lemputė (6) užsidega automatiškai, kai gaminys įjungiamas.

#### Nuoroda:

Išjungus gaminį, šviesos diodų darbinė lemputė dar maždaug 10 sekundžių šviečia toliau.

## 8.7 Sūkių skaičiaus / priveržimo momento nustatymas (1 pav.)

1. Šiek tiek spustelėkite įj./išj. jungiklį (7). Taip užtikrinsite mažą sūkių skaičių / priveržimo momentą. Vis stipriau spaudžiant įj./išj. jungiklį (7), didėja sūkių skaičius / priveržimo momentas.

#### Nuorodos:

Priveržimo momentas priklauso nuo parinkto sūkių skaičiaus ir smūgio trukmės.

Integruotu variklio stabdžiu užtikrinama greita neveika.

### DĖMESIO

Faktiškai pasiektą priveržimo momentą reikia patikrinti dinamometrinio raktu!

## 9 Darbo nuorodos

### Atlaisvinimas

- Jei varžtai / veržlės yra labai užveržti arba surūdiję, juos reikia „atlaisvinti“ naudojant ratų kryžmę\* arba dinamometrinių veržliaraktį\*.

### Priveržimas

### DĖMESIO

Smūginį suktuvą reikėtų naudoti tik varžtams / veržlėms atlaisvinti. Tačiau jei varžtus ir (arba) veržles reikia priveržti smūginio suktuvu, būtina naudoti tam skirtą sukimo momento ribotuvą\*, nes priešingu atveju galima pažeisti varžtinę jungtį.

- Prieš priverždami kruopščiai įkiškite varžtą / veržlę į sriegį.
- Varžtus ir (arba) veržles, kuriems taikoma sukimo momento specifikacija (pvz., automobilių sektoriuje dėl transporto priemonės gamintojo specifikacijų), veržkite tik naudodami tam skirtą sukimo momento ribotuvą.

### Sukimo momentas

- Kai nustatote per didelį sukimo momentą arba per didelį sūkių skaičių, gali būti pažeisti mažesni varžtai\* / antgaliai\*.

### ⚠️ ĮSPĖJIMAS

Priveržkite varžtus / veržles dinamometrinio raktu\* iki gamintojo nurodyto sukimo momento ir patikrinkite!

\* = į komplektaciją privalomai neįeina!

## 10 Valymas ir techninė priežiūra

### ⚠️ ĮSPĖJIMAS

Šioje eksploataavimo instrukcijoje neaprašytus remonto ir techninės priežiūros darbus paveskite atlikti tik specializuotoms dirbtuvėms. Naudokite tik originalias atsargines dalis.

### ⚠️ ĮSPĖJIMAS

Netinkamai atliekant techninės priežiūros arba valymo darbus, galima susižaloti!

### ⚠️ ĮSPĖJIMAS

Atliekant valymo, remonto ir techninės priežiūros darbus, gaminys gali netikėtai pasileisti bei taip sukelti sužalojimus ir nudegimus.

- Išjunkite gaminį.
- Išimkite akumuliatorių.
- Palaukite, kol gaminys atvės.
- Išimkite įstatomą įrankį.

### 10.1 Valymas

1. Stenkitės, kad apsauginiai įtaisai, vėdinimo plyšiai ir variklio korpusas būtų kuo švaresni ir nedulkėti. Esant mažam slėgiui, nuvalykite gaminį švaria šluoste arba išpūskite suslėgtuoju oru. Rekomenduojame gaminį išvalyti iš karto po kiekvieno naudojimo.

- Vėdinimo angos visada turi būti neuždengtos.
- Nenaudokite valymo priemonių ir tirpiklių. Jie gali pažeisti plastikines gaminio dalis. Atkreipkite dėmesį į tai, kad į gaminio vidų nepatektų vandens.

## 10.2 Techninė priežiūra

Gaminiai techninės priežiūros nereikia.

Šio gaminio viduje nėra dalių, kurias galėtų suremontuoti naudotojas. Susisiekite su kvalifikuotu specialistu, kad patikrintų ir suremontuotų gaminį.

- Prieš naudodami kaskart patikrinkite gaminį, ar nėra akivaizdžių trūkumų, pvz., atsilaisvinusių, nusidėvėjusių arba pažeistų dalių.

## 11 Laikymas ir transportavimas

**⚠️ ĮSPĖJIMAS**

**Pavojus susižaloti ir nudegti!**

Gaminys gali netikėtai pasileisti ir taip sužaloti.

- Prieš atlikdami bet kokius valymo ir techninės priežiūros darbus, išjunkite variklį.
- Palaukite, kol variklis atvės.
- Išimkite akumuliatorių.

### 11.1 Laikymas

#### Pasiruošimas laikyti

- Jei planuojate nenaudoti ilgesnį laiką (pvz., žiemą), išimkite akumuliatorių iš gaminio.
- Išvalykite ir patikrinkite, ar gaminys nepažeistas.
- Laikykite akumuliatorių iš dalies įkrautą.
- Kas tris mėnesius patikrinkite laikomo akumuliatoriaus įkrovimo būseną.

Laikykite gaminį ir jo priedus tamsioje, sausoje ir nuo šalčio apsaugotoje bei vaikams nepasiekiamoje vietoje. Optimali laikymo temperatūra yra nuo 5 °C iki 30 °C. Laikykite gaminį originalioje pakuotėje. Uždenkite gaminį, kad apsaugotumėte jį nuo dulkių arba drėgmės. Laikykite naudojimo instrukciją prie gaminio.

### 11.2 Transportavimas

- Palaukite, kol gaminys atvės.
- Apsaugokite gaminį nuo smūgių ir stiprios vibracijos, pvz., transportuodami transporto priemonėse.
- Apsaugokite gaminį, kad jis neslystų ir nevirstų.

## 12 Remontas ir atsarginių dalių užsakymas

Atkreipkite dėmesį į tai, kad šio gaminio toliau nurodytos dalys naudojant arba natūraliai dėvisi arba toliau nurodytų dalių reikia kaip vartojamųjų medžiagų.

**DĖMESIO**

pagal Atsakomybės už gaminį įstatymą neatsakoma už žalą, patirtą netinkamai remontuojant ir nenaudojant originalių atsarginių dalių.

Įgaliokite klientų aptarnavimo tarnybą arba įgaliotąjį specialistą. Atitinkami reikalavimai galioja ir priedų dalims.

Atsarginių dalių ir priedų įsigysite mūsų techninės priežiūros centre. Tam nuskenuokite tituline lapo esantį QR kodą.

## 12.1 Atsarginių dalių užsakymas

Užsakant atsargines dalis, reikia nurodyti šiuos duomenis:

- Modelio pavadinimas
- Prekės kodas
- Specifikacijų lentelės duomenys

#### Atsarginės dalys / priedai

Akumuliatorius SBP2.0, gam. Nr.:	7909201708
Akumuliatorius SBP4.0, gam. Nr.:	7909201709
Įkroviklis SBC2.4A, gam. Nr.:	7909201710
Įkroviklis SBC4.5A, gam. Nr.:	7909201711
Įkroviklis SDBC2.4A, gam. Nr.:	7909201712
Įkroviklis SDBC4.5A, gam. Nr.:	7909201713
StarterKit SBSK2.0, gam. Nr.:	7909201720
StarterKit SBSK4.0, gam. Nr.:	7909201721

## 13 Utilizavimas ir pakartotinis atgavimas

#### Pakavimo nuorodos



Pakavimo medžiagas galima perdirbti. Utilizuokite pakuotes, tausodami aplinką.

#### Nuorodos dėl elektrinių ir elektroninių utilizavimo



**Panaudotų elektros ir elektronikos prietaisų negalima mesti į buitines atliekas, juos reikia surinkti ir utilizuoti atskirai!**

- Panaudotas baterijas, kurios nėra fiksuotos sumontuotos sename prietaise, prieš atiduodant reikia išimti jų nepažeidžiant! Toks utilizavimas sureguliuotas Baterijų įstatyme.
- Elektros bei elektronikos prietaisų savininkai ar naudotojai yra teisiškai įpareigoti juos grąžinti po naudojimo.
- Galutinis naudotojas yra atsakingas už savo asmeninių duomenų ištrynimą iš utilizuojamo panaudoto įrenginio!
- Perbrauktos šiukšliadėžės simbolis reiškia, kad elektros ir elektronikos prietaisų negalima išmesti kartu su buitinėmis atliekomis.
- Elektros ir elektronikos prietaisus galima nemokamai grąžinti šiose vietose:
  - viešosiose atliekų šalinimo ar surinkimo vietose (pvz., savivaldybių pastatų kiemuose),
  - elektros prietaisų pardavimo vietose (stacionariose ir internetinėse), jei pardavėjai privalo juos priimti atgal arba tai padaryti siūlo savanoriškai.
  - Iki trijų vienos rūšies panaudotų elektros prietaisų, kurių krašto ilgis ne didesnis kaip 25 cm, galite nemokamai grąžinti gamintojui prieš tai neįsigydami naujo prietaiso iš gamintojo arba nuvežti į kitą įgaliotą surinkimo punktą savo vietojėje.

- Dėl kitų papildomų gamintojų ir platintojų prekių priėmimo atgal sąlygų kreipkitės į atitinkamą klientų aptarnavimo tarnybą.
- Jei gamintojas pristato naują elektros prietaisą privačiam namų ūkiui, jis gali organizuoti nemokamą elektros prietaiso paėmimą galutinio naudotojo prašymu. Tam susisiekite su gamintojo klientų aptarnavimo tarnyba.
- Šie teiginiai galioja tik prietaisams, parduodamiems Europos Sąjungos šalyse, kurioms taikoma Europos direktyva 2012/19/ES. Europos Sąjungai nepriklausančiose šalyse gali būti taikomos kitokios panaudotų elektros ir elektronikos prietaisų utilizavimo nuostatos.

### Nuorodos dėl ličio jonų baterijų



**Prieš utilizuodami įrenginį, išmontuokite baterijas!**

- Nemeskite baterijų į buitines atliekas, ugnį (sprogimo pavojus) arba vandenį. Pažeistos baterijos, iš jų sklindus nuodingiems garams arba skysčiams, gali pakentėti aplinkai ir Jūsų sveikatai.
- Sugedusios arba panaudotos baterijos turi būti perdribamos pagal Reglamentą (ES) 2023/1542.
- Pristatykite bateriją ir įkroviklį į perdribimo punktą. Naudojamas plastikinės ir metalinės dalis galima surūšiuoti ir taip pristatyti pakartotiniam naudojimui.
- Utilizuokite baterijas iškrautas. Norint apsaugoti nuo trumpojo jungimo, poliūs rekomenduojame užklijuoti lipnia juosta. Neatidarykite baterijos.
- Utilizuokite baterijas pagal vietos reikalavimus. Pristatykite baterijas į senų akumuliatorių surinkimo vietą, kur jie pristatomi pakartotiniam naudojimui tausojant aplinką. Tuo tikslu kreipkitės į vietinę atliekų utilizavimo įmonę.

## 14 Sutrikimų šalinimas

Sutrikimas	Galima priežastis	Ką daryti?
Gaminys nepasileidžia.	Per silpna akumulatoriaus galia.	Įkraukite akumuliatorių.
	Blogai įdėtas akumulatorius.	Išstumkite akumuliatorių iš akumulatoriaus laikiklį. Akumulatorius girdimai užsifiksuoja.
	Sukimosi krypties jungiklis yra vidurinėje padėtyje.	Paspauskite sukimosi krypties jungiklį į kairę arba į dešinę.

## 15 EB atitikties deklaracija

Atitikties deklaracijos originalo vertimas

### Gamintojas:

Scheppach GmbH  
Günzburger Straße 69  
D-89335 Ichenhausen

Prisiimdami išskirtinę atsakomybę deklaruojame, kad čia aprašytas gaminys atitinka galiojančias direktyvas ir standartus.

Prekės ženklas: **SCHEPPACH**  
Gaminio pavadinimas: **1/4 colio akumulatorinis smūginis mas:**  
**C-ID180-X**

Gam. Nr. **5909245900**

### ES direktyvos:

2014/30/ES, 2006/42/EG, 2011/65/EU\*,

\* Pirmiau aprašytas deklaracijos objektas atitinka 2011 m. birželio 8 d. Europos Parlamento ir Tarybos direktyvos 2011/65/ES dėl tam tikrų pavojingų medžiagų naudojimo elektros ir elektroninėje įrangoje apribojimo reikalavimus.

### Taikyti standartai:

EN 62841-1:2015/A11:2022;  
EN 62841-2-2:2014;  
EN IEC 55014-1:2021;  
EN IEC 55014-2:2021

### Už dokumentaciją atsakingas asmuo:

Georg Kohler  
Günzburger Str. 69  
D-89335 Ichenhausen  
Ichenhausen, 22.12.2025

Simon Schünk  
Division Manager Product Center

Andreas Pecher  
Head of Project Management

## 16 Garantinės sąlygos – „Scheppach“ 20 V IXES serija

Peržiūros data 2024-04-25

### Gerbiami klientai,

mūsų gaminiams taikoma griežta kokybės kontrolė. Tačiau, jei nepaisant to, gaminys blogai veiktų, mes dėl to labai apgailestautume ir prašytume kreiptis į mūsų techninės priežiūros tarnybą žemiau nurodytu adresu. Su mumis taip pat galite susisiekti telefonu techninės priežiūros tarnybos iškvietimo numeriu. Toliau pateikta informacija skirta padėti Jums bei problemų išnagrinėti ir patenkinti pretenziją žalos atveju.

**Norint pareikšti garantines pretenzijas, galioja:**

1. **Šios garantinės** sąlygos reglamentuoja mūsų papildomas gamintojo garantijos paslaugas naujų gaminių pirkėjams (privatiems galutiniams naudotojams). Jūsų įstatymais numatytos teisės reikšti garantines pretenzijas ši garantija nelinečia. Už tai atsako pardavėjas, iš kurio įsigijote gaminį.
2. **Gamintojo garantija** apima Jūsų įsigyto naujo gaminio defektus, atsiradusius dėl medžiagų ar gamybos broko. Jei garantiniu laikotarpiu atsiranda medžiagų ar gamybos broko, gamintojas, kaip garantas, pagal šią garantiją savo nuožiūra suteikia vieną iš šių paslaugų:
  - nemokamas prekių remontas,
  - nemokamas prekių keitimas į lygiavertę prekę (prireikus taip pat keičiamos į kitą modelį, jei originalios prekės nebėra).
 Pakeisti gaminiai arba dalys tampa mūsų nuosavybe. Atkreipkite dėmesį į tai, kad mūsų gaminiai nėra skirti naudoti komerciniams, amatiniams arba profesiniams tikslams. Dėl garantinis atvejis negalioja, jei gaminyje garantiniu laikotarpiu buvo naudojamas komercinėje, amatų ar pramoninėje veikloje arba buvo veikiamas lygiavertės apkrovos.
3. **Mūsų garantinės paslaugos netaikomos:**
  - gaminio pažeidimams, atsiradusiems dėl montavimo instrukcijų nesilaikymo, netinkamo montavimo, naudojimo instrukcijų nesilaikymo (pvz., prijungimo prie netinkamos elektros tinklo įtampos ar elektros srovės tipo) arba techninės priežiūros ir saugos taisyklių ar dėl gaminio naudojimo netinkamomis aplinkos sąlygomis, taip pat dėl netinkamos priežiūros ir techninės priežiūros;
  - gaminio pažeidimams, atsiradusiems dėl netinkamo naudojimo ar naudojimo ne pagal paskirtį (pvz., perkraunant gaminį arba naudojant nepatvirtintus įrankius ar priedus), pašalinių daiktų patekimo į gaminį (pvz., smėlio, akmenukų ar dulkių), transportavimo pažeidimų, jėgos panaudojimo ar išorinio poveikio (pvz., pažeidimų numetus);
  - gaminio ar jo dalių pažeidimams dėl normalaus, įprasto (eksploatacinio) ar kitokio natūralaus susidėvėjimo, taip pat greitai susidėvėjančių dalių pažeidimams ir (arba) nusidėvėjimui;
  - gaminio defektams, atsiradusiems naudojant priedus, papildomas ar atsargines dalis, kurios nėra originalios arba naudojamos ne pagal paskirtį;
  - gaminiams, kurie buvo keičiami ar modifikuojami;
  - nedideliams nukrypimams nuo nustatytųjų savybių, kurie yra nereikšmingi gaminio vertei ir tinkamumui naudoti;
  - gaminiams, kurie buvo remontuojami savavališkai arba neįgaliotų trečiųjų asmenų;
  - jei trūksta gaminio ženklavimo arba identifikavimo informacijos (mašinos lipduko) arba jis / ji neįskaitomas (-a);
  - gaminiams, kurie yra labai nešvarūs ir kuriuos techninės priežiūros personalas atmeta.
  - Pretenzijos dėl žalos atlyginimo ir pasekminei žalai šios garantinės paslaugos netaikomos.
4. **Garantijos trukmė yra 5 metai** (baterijoms / akumuliatoriams – 12 mėnesių) ir pradama skaičiuoti nuo gaminio pirkimo datos. Lemiamą reikšmę turi pirkimo kvito originalo data. Garantines pretenzijas reikia pa-

reikšti iš karto apie jas sužinojus. Pasibaigus garantiniam laikotarpiui, garantinės pretenzijos nepriimamos. Dėl gaminio remonto arba pakeitimo nei pailgėja garantinis laikotarpis, nei dėl atliktų tokių paslaugų šiam gaminiui arba galimai įmontuotoms atsarginėms dalims įsigalioja naujas garantinis laikotarpis. Tai taip pat galioja ir teikiant paslaugas vietoje. Būtina sąlyga reikalavimui pagal garantiją pareikšti yra ta, kad gamintoju, kaip garantui, būtų suteikta galimybė išnagrinėti garantijos atvejį, gamintojo prašymu atsiunčiant prekes. Būtina pasirūpinti, kad transportuojant būtų išvengta pažeidimų, naudojant tinkamą pakuotę. Atitinkamą išvalytą gaminį kartu su pirkimo kvito, kuriame turi būti nurodyta pirkimo data ir gaminio pavadinimas, kopija reikia pateikti arba išsiųsti klientų aptarnavimo tarnybai. Jei gaminyje atsiunčiamas ne visas, ne visos pristatytos apimties, keičiant gaminį arba gražinant pinigais, trūkstantys priedų vertė bus įskaityta / išskaičiuota. Iš dalies arba visiškai išardyti gaminiai negali būti pripažįstami garantiniu atveju. Nepagrįstos pretenzijos atveju arba pasibaigus garantiniam laikotarpiui pirkėjas paprastai padengia transportavimo išlaidas ir transportavimo riziką. **Apie garantinį atvejį iš anksto praneškite techninės priežiūros skyriui (žr. toliau).** Paprastai susitariama, kad sugedęs gaminy su trumpu gedimo aprašymu bus siunčiamas organizuotai gražinant arba – taisant ne garantiniu laikotarpiu – pakankamai apmokėjus, laikantis atitinkamos pakuotės ir siuntimo nurodymų, toliau nurodytu techninės priežiūros skyriaus adresu. **Atkreipkite dėmesį į tai, kad saugumo sumetimais gražinant gaminį (priklausomai nuo modelio) jame nebūtų jokių eksploatacinių medžiagų.** Mūsų techninės priežiūros centrui siunčiamas gaminy turi būti supakuotas taip, kad transportuojant būtų išvengta gaminio, dėl kurio reiškiamos pretenzijos, pažeidimų. Suremontavę / pakeitę gaminį Jums išsiųsime nemokamai. Jei gaminių negalima suremontuoti ar pakeisti, mūsų nuožiūra gali būti gražinta pinigine suma, neviršijanti sugedusio gaminio pirkimo kainos, atsižvelgiant į bet kokius nusidėvėjimo ir susidėvėjimo atskaitymus. **Šios garantinės paslaugos galioja tik pirminiam privačiam pirkėjui ir nėra perleidžiamos ar perduodamos.**

5. **Garantijos pratęsimas iki 10 metų:** „Scheppach“ siūlo papildomą 5 metų garantiją „Scheppach“ 20 V serijos gaminiams. Taigi, šioms gaminiams suteikiama 10 metų garantija. Tai netaikoma baterijoms / akumuliatoriams, įkrovikliams ir priedams. Šiuo garantijos pratęsimu galite pasinaudoti „Scheppach“ gaminį iš šio asortimento užregistravę internete adresu <https://garantie.scheppach.com> ne vėliau kaip per 30 dienų nuo įsigijimo dienos. Sėkmingai užsiregistravę internetu, gausite su preke susijusios garantijos pratęsimo patvirtinimą.
6. **Norėdami pateikti garantinį reikalavimą, kreipkitės į mūsų techninės priežiūros centrą.**

**Pageidautina, kad naudotumėte mūsų formą, esančią mūsų pagrindiniame puslapyje:**

<https://shop.scheppach.com/contact>

**Nesiųskite mums jokių gaminių, prieš tai nesusiėskę su mūsų techninės priežiūros centru ir neužsiregistravę jame.**

**Norint pasinaudoti šiomis garantijomis, būtina iš**

**pradžių susisiekti su mūsų techninės priežiūros centru.** Garantines pretenzijas reikia pateikti iki garantinio laikotarpio pabaigos per 14 dienų nuo defekto nustatymo. Šiuo tikslu būtina pateikti pirkimo kvito originalą ir, jei taikoma, su preke susijusios garantijos pratęsimo patvirtinimą.

7. **Nagrinėjimo laikas** - Paprastai skundus išnagrinėjame per 14 dienų nuo jų gavimo mūsų techninės priežiūros centre. Jei išimtiniais atvejais nurodytas duomenų tvarkymo laikas viršijamas, apie tai informuosime laiku.
8. **Greitai susidėvinčioms dalims garantija netaikoma!** - Greitai susidėvinčios dalys yra: a) pristatytos, pritvirtintos ir (arba) sumontuotos baterijos / akumulatoriai ir b) visos nuo modelio priklausančios greitai susidėvinčios dalys (įskaitant diržus, pjūklo geležtes, įstatomus įrankius, šlifavimo diskus, filtrus, anglinius šepetėlius ir kt., žr. naudojimo instrukciją). Garantija netaikoma baterijoms arba akumulatoriams, kurie yra labai išsikrovę arba kurių korpusas ir (arba) poliai yra pažeisti.
9. **Išlaidų sąmata** - Gaminius, kuriems garantija netaikoma arba jau nebetaikoma, remontuojame už papildomą mokesťį. Mūsų techninės priežiūros centrui paprašius, galite atsiųsti sugedusius gaminius, kad būtų įvertinta jų kaina, ir, prireikus techninės priežiūros centrui pateikti raštišką sutikimą (paštu, el. paštu) dėl remonto. Be remonto patvirtinimo toliau nebus apdorojama.

**Garantinės sąlygos** galioja tik pretenzijos pateikimo metu galiojančios versijos ir prireikus jas galima rasti mūsų pagrindiniame puslapyje ([www.scheppach.com](http://www.scheppach.com)). Vertimo atveju pirmenybė visada teikiama vokiškajai versijai.

**Scheppach GmbH · Günzburger Str. 69 ·**

**89335 Ichenhausen (Vokietija)**

**Telefonas: +800 4002 4002 ·**

**El. paštas: [customerservice.LT@scheppach.com](mailto:customerservice.LT@scheppach.com) ·**

**Interneto svetainė: <https://www.scheppach.com>**

Pasiliekame teisę bet kuriuo metu keisti šias garantines sąlygas be išankstinio įspėjimo.

## Satura rādītājs

1	Ievads.....	158
2	Noteikumiem atbilstoša lietošana.....	158
3	Ražojuma apraksts (1. att.).....	159
4	Piegādes komplekts (1. att.).....	159
5	Izpakošana.....	159
6	Tehniskie dati.....	159
7	Drošības norādījumi.....	160
8	Lietošana.....	162
9	Darba norādījumi.....	163
10	Tīrīšana un apkope.....	163
11	Glabāšana un transportēšana.....	164
12	Labošana un rezerves daļu pasūtīšana.....	164
13	Utilizācija un otrreizēja izmantošana.....	164
14	Traucējumu novēršana.....	165
15	ES atbilstības deklarācija.....	166
16	Garantijas noteikumi – Scheppach 20V IXES sērija.....	166
17	Klaidskats.....	257

## Uz ražojuma attēloto simbolu skaidrojums

Simbolu izmantošanai šajā rokasgrāmatā jāvērs jūsu uzmanība uz iespējamajiem riskiem. Ir precīzi jāizprot drošības simboli un skaidrojumi, uz kuriem tie attiecas. Brīdinājumi paši par sevi nenovērš riskus un nevar aizvietot pareizos pasākumus, lai novērstu negadījumus.

	Pirms lietošanas sākšanas izlasiet un ievērojiet lietošanas instrukciju un drošības norādījumus!
	Ievēribai! Uz ražojuma izvietoto drošības zīmju un brīdinājuma norāžu neievērošana, kā arī drošības norādījumu un lietošanas norādījumu neievērošana var radīt smagus savainojumus līdz pat letālam iznākamam.
	Lietojiet aizsargbrilles.
	Lietojiet ausu aizsargus.
	Rodoties putekļiem, lietojiet respiratoru!
	Litija jonu akumulators
	Ražojums atbilst spēkā esošajām Eiropas Direktīvām.
	Ražojums atbilst piemērojamām Serbijas vadlīnijām.

## Lietošanas instrukcijā izmantoto signālvārdu skaidrojums

**⚠ BĪSTAMI**  
Signālvārds, lai apzīmētu tieši gaidāmo bīstamības situāciju, ja to pieļauj, tad tās sekas ir nāve vai smags savainojums.

**⚠ BRĪDINĀJUMS**  
Signālvārds, lai apzīmētu iespējamu bīstamības situāciju, ja to pieļauj, tad tās sekas varētu būt nāve vai smags savainojums.

**⚠ UZMANĪBU**  
Signālvārds, lai apzīmētu iespējamu bīstamības situāciju, ja to pieļauj, tad tās sekas varētu būt nenozīmīgs vai vidējs savainojums.

**IEVĒRĪBAI**  
Signālvārds, lai apzīmētu iespējamu bīstamības situāciju, ja to pieļauj, tad tās sekas varētu būt ražojuma vai īpašuma materiālie zaudējumi.

## 1 Ievads

### Ražotājs:

Scheppach GmbH

Günzburger Straße 69

D-89335 Ichenhausen, Vācija

### Norāde:

Šī ražojuma ražotājs saskaņā ar spēkā esošo likumu par ražotāja atbildību par ražojumu kvalitāti nav atbildīgs par zaudējumiem, kas rodas šim ražojumam vai šī ražojuma dēļ saistībā ar:

- nelietpratīgu apkalpošanu
- lietošanas instrukcijas neievērošanu
- trešo personu, nepilnvarotu speciālistu veiktiem remontiem
- neoriģinālo rezerves daļu montāžu un nomainīšanu
- noteikumiem neatbilstošu lietošanu

### Ievērojiet:

Lietošanas instrukcija ir ražojuma daļa un satur svarīgas norādes par drošu, profesionālu un ekonomisku lietošanu. Papildus ievērojiet spēkā esošos valsts noteikumus. Pirms lietošanas rūpīgi izlasiet visus lietošanas un drošības norādījumus, un izmantojiet ražojumu tikai tā, kā ir aprakstīts. Uzglabājiet instrukciju un dodiet to līdzī, nododot tālāk ražojumu.

## 2 Noteikumiem atbilstoša lietošana

Ražojums ir paredzēts skrūvju ieskrūvēšanai un atskrūvēšanai, un uzgriežņu pievilkšanai un atskrūvēšanai. Ar ražojuma rotācijas triecienu funkciju motora spēku pārveido par vienmērīgiem rotācijas triecieniem. Sitnis darbojas pievilkšanas un atskrūvēšanas laikā.

Ražojumu drīkst izmantot tikai tam paredzētajam mērķim. Ierīces lietošana citiem mērķiem ir uzskatāma par noteikumiem neatbilstošu. Par jebkāda veida bojājumiem vai savainojumiem, kas izriet no šādas lietošanas, ir atbildīgs lietotājs un nevis ražotājs.

Noteikumiem atbilstošas lietošanas sastāvdaļa ir arī lietošanas instrukcijā minēto drošības norādījumu, kā arī montāžas instrukcijas un lietošanas norādījumu ievērošana.

Personām, kas ražojumu izmanto un apkopj, jāpārzina ražojums un jābūt informētām par iespējamiem riskiem.

Patvaļīga izmaiņu veikšana ražojumā pilnīgi atbrīvo ražotāju no atbildības par bojājumiem, kas radušies izmaiņu rezultātā.

Ražojumu drīkst lietot tikai ar ražotāja oriģinālajām daļām un oriģinālajiem piederumiem.

Jāievēro ražotāja drošības, darba un apkopes noteikumi, kā arī tehniskajos raksturlielumos minētie izmēri.

Nemiet vērā, ka mūsu ražojumi atbilstoši noteikumiem nav konstruēti komerciālai, amatnieciskai vai rūpnieciskai izmantošanai. Mēs nesniedzam garantiju, ja ražojumu izmanto komerciālos, amatniecības vai rūpniecības uzņēmumos, kā arī līdzīgos darbos.

### 3 Ražojuma apraksts (1. att.)

1. Instrumenta stiprinājums
2. Fiksācijas ieliktnis
3. Akumulators\*
4. Akumulatora stiprinājums
5. Atbloķēšanas poga (akumulatora)
6. Gaismas diodes darba lukturis
7. Ieslēgšanas / izslēgšanas slēdzis
8. Rotācijas virziena slēdzis
9. Jostas skava
10. Skrūve

\* nav obligāti iekļauts piegādes komplektā!

### 4 Piegādes komplekts (1. att.)

Poz.	Skaits	Apzīmējums
9.	1 x	Jostas skava
10.	1 x	Skrūve
	1 x	1/4 collu akumulatora triecienskrūvgrīzis
	1 x	Lietošanas instrukcija

### 5 Izpakošana

#### BRĪDINĀJUMS

**Ražojums un iepakojuma materiāli nav rotaļlietas! Bērni nedrīkst rotaļāties ar plastikāta maisiņiem, plēvēm un sīkām detaļām! Pastāv norīšanas un nosmakšanas risks!**

- Atveriet iepakojumu un uzmanīgi izņemiet ražojumu.
- Noņemiet iepakojuma materiālu, kā arī iepakojuma un transportēšanas stiprinājumus (ja tādi ir).
- Pārbaudiet, vai piegādes komplekts ir pilnīgs.
- Pārbaudiet, vai ražojumam un piederumiem transportēšanas laikā nav radušies bojājumi. Nekavējoties ziņojiet par iespējamiem bojājumiem transporta uzņēmumam, kurš bija piegādājis ražojumu. Vēlākas reklāmcijās netiek atzītas.

- Ja iespējams, uzglabājiet iepakojumu līdz garantijas termiņa beigām.
- Pirms lietošanas iepazīstieties ar ražojumu, izmantojot lietošanas instrukciju.
- Piederumiem, kā arī nodilušu daļu aizvietošanai un rezerves daļām izmantojiet tikai oriģinālās daļas. Rezerves daļas saņemsiet savā tirdzniecības uzņēmumā.
- Pasūtījumos norādiet mūsu preces numurus, kā arī ražojuma tipu un izgatavošanas gadu.

### 6 Tehniskie dati

Aplēses spriegums	20 V
Apgrīzību skaits tukšgaitā $n_0$	0 - 2800 min <sup>-1</sup>
Nominālais triecienu apgrīzību skaits	0- 3600 bpm
Maks. griezes moments	180 Nm
Instrumenta stiprinājums	¼ collas
Piemērots metāla skrūvēm	≤ M8
Piemērots kokskrūvēm	≤ 8 mm Ø
Svars (bez akumulatora)	1,3 kg

Paturētas tiesības veikt tehniskas izmaiņas!

#### Troksnis un vibrācija

#### BRĪDINĀJUMS

Troksnis var radīt smagas sekas jūsu veselībai. Ja ierīces troksnis pārsniedz 85 dB, lietojiet jūs un personas, kas atrodas tuvumā, piemērotus ausu aizsargus.

Troksņa un vibrācijas parametru noteikti atbilstoši standarta EN 62841-1 prasībām.

#### Trokšņa raksturlielumi

Skaņas spiediena līmenis $L_{pA}$	76,2 dB
Mērījuma kļūda $K_{pA}$	3 dB
Skaņas jaudas līmenis $L_{WA}$	84,2 dB
Mērījuma kļūda $K_{pA}$	3 dB

#### Vibrāciju raksturlielumi (rokas šūpoles)

Vibrācija $a_h$	0,571 m/s <sup>2</sup>
Mērījuma kļūda K	1,5 m/s <sup>2</sup>

Norādītā vibrācijas kopējā vērtība un trokšņa emisijas vērtība ir mērītas saskaņā ar standartizētu pārbaudes metodi, un tās var izmantot elektroinstrumenta salīdzināšanai ar citām ierīcēm.

Norādīto trokšņa emisijas vērtību un norādīto vibrācijas kopējo vērtību var izmantot arī slodzes sākotnējai novērtēšanai.

## ⚠ BRĪDINĀJUMS

Trokšņa emisijas un vibrācijas emisijas vērtība var atšķirties no norādītajām vērtībām elektroinstrumenta faktiskās lietošanas laikā atkarībā no elektroinstrumenta izmantošanas veida, it sevišķi, kāds darba materiāla veids tiek apstrādāts.

Mēģiniet noturēt pēc iespējas mazāku slodzi. Piemēra pasākumi: darba laika ierobežošana. Turklāt jāievēro visas darba cikla daļas (piemēram, laiki, kuros elektroinstrumenti ir izslēgti, un tādi, kad tas ir ieslēgti, bet darbojas bez slodzes).

## 7 Drošības norādījumi

Elektroinstrumentu vispārējie drošības norādījumi

### ⚠ BRĪDINĀJUMS

Izlasiet visus drošības norādījumus, norādes, ilustrācijas un tehniskos datus, ar kuriem šis elektroinstrumenti ir apgādāts.

Turpmāko norāžu neievērošana var izraisīt elektrisko triecienu, ugunsgrēku un/vai smagus savainojumus.

**Uzglabājiet visus drošības norādījumus un norādes turpmākām uziņām.**

Drošības norādījumos izmantotais jēdziens "Elektroinstrumenti" attiecas uz elektroinstrumentiem, kurus darbina no elektrotīkla (ar tīkla vadu), vai uz elektroinstrumentiem, kurus darbina no akumulatora (bez tīkla vada).

### 1) Darba vietas drošība

- Uzturiet savu darba vietu tīru un labi apgaismotu.** Nekārtība vai neapgaismotas darba vietas var radīt nelaimes gadījumus.
- Nedarbojieties ar elektroinstrumentu sprādzienbīstamā vidē, kurā atrodas viegli aizdedzināmi šķidrums, gāzes vai putekļi.** Elektroinstrumenti ģenerē dzirksteles, kas var aizdedzināt putekļus vai tvaikus.
- Nelaidiet klāt bērņus un citas personas elektroinstrumenta lietošanas laikā.** Uzmanības novēršanas gadījumā jūs varat zaudēt kontroli pār elektroinstrumentu.

### 2) Elektriskā drošība

- Elektroinstrumenta kontaktspraudnim jāiederās kontaktligzdā. Kontaktspraudni nekādā veidā nedrīkst izmainīt.** Neizmantojiet adaptera kontaktspraudņus kopā ar iezemētiem elektroinstrumentiem. Neizmainīti kontaktspraudņi un piemērotas kontaktligzdas mazinā elektriskā triecienu risku.
- Nepieļaujiet fizisko kontaktu ar iezemētām virsmām, piem., caurulēm, apkures aprīkojumu, plītiem un ledusskapjiem.** Pastāv paaugstināts elektriskā triecienu risks, ja jūsu ķermenis ir iezemēts.
- Sargājiet elektroinstrumentus no lietus vai slapjuma.** Ūdens iekļūšana elektroinstrumentā palielina elektriskā triecienu risku.

- Neizmantojiet savienošanas vadu citam nolūkam, lai pārnēsātu, uzkarinātu elektroinstrumentu vai atvienotu kontaktspraudni no kontaktligzdas.** Sargājiet savienošanas vadu no karstuma, eļļas, asām malām vai kustīgām daļām. Bojāts vai sapinies savienošanas vads palielina elektriskā triecienu risku.
- Kad darbojaties ar elektroinstrumentu ārpus telpām, izmantojiet tikai pagarinātāja vadus, kuri ir piemēroti arī darbiem ārpus telpām.** Darbiem ārpus telpām piemērota pagarinātāja vada lietošana mazinā elektriskā triecienu risku.
- Ja elektroinstrumenta lietošana mitrā vidē nav novēršama, izmantojiet noplūdstrāvas aizsargslēdzi.** Noplūdstrāvas aizsargslēdzā lietošana mazinā elektriskā triecienu risku.

### 3) Personu drošība

- Rīkojieties piesardzīgi un pievērsiet uzmanību tam, ko darāt, un pārtīgi sāciet darbu ar elektroinstrumentu.** Nelietojiet elektroinstrumentu, ja esat noguris vai atrodaties narkotisko vielu, alkohola vai medikamentu iespaidā. Neuzmanības brīdis elektroinstrumenta lietošanas laikā var izraisīt nopietnus savainojumus.
- Lietojiet individuālos aizsardzības līdzekļus un vienmēr uzlieciet aizsargbrilles.** Individuālā aizsargaprīkojuma lietošana, piem., pretputekļu respirators, neslīdoši drošības apavi, aizsargķivere vai ausu aizsargi, atkarībā no elektroinstrumenta veida un izmantošanas, mazinā savainojumu risku.
- Nepieļaujiet nejašu lietošanas sākšanu.** Pārlicienieties, vai elektroinstrumenti ir izslēgti, pirms jūs to pievienojat pie elektroapgādes un/vai akumulatora, to satverat vai pārnēsājat. Ja elektroinstrumenta pārnēsāšanas laikā turat pirkstu uz slēdža vai elektroinstrumentu ieslēgtā veidā pievienojat pie elektroapgādes, tad var notikt nelaimes gadījumi.
- Pirms ieslēdzat elektroinstrumentu, noņemiet regulēšanas darbarīkus vai uzgriežņu atslēgas.** Instrumenti vai atslēgas, kas atrodas elektroinstrumenta rotējošā daļā, var radīt savainojumus.
- Nepieļaujiet nedabisku stāju.** Ieņemiet stabilu pozīciju un vienmēr saglabājiet līdzsvaru. Tādējādi jūs varat labāk kontrolēt elektroinstrumentu negaidītās situācijās.
- Valkājiet piemērotu apģērbu.** Nevalkājiet platu apģērbu vai rotaslietas. Sargājiet matus un apģērbu no kustīgajām daļām. Kustīgās daļas var satvert vaļiģu apģērbu, rotaslietas vai garus matus.
- Ja ir iespējams uzstādīt putekļu nosūkšanas iekārtas un putekļu uztveršanas iekārtas, tās jāpievieno un pareizi jāizmanto.** Putekļu nosūkšanas iekārtas izmantošana var mazināt bīstamību, ko rada putekļi.
- Neuzskatiet, ka esat pilnīgā drošībā, un neignorējiet elektroinstrumenta drošības noteikumus, pat ja pēc daudzām lietošanas reizēm pārzināt elektroinstrumentu.** Nevērīga rīkošanās var sekundes daļās radīt smagus savainojumus.

## 4) Elektroinstrumenta izmantošana un apkalpošana

- a) **Nepārslogojiet elektroinstrumentu.** Izmantojiet savā darbā šim nolūkam paredzētu elektroinstrumentu. Ar piemēroto elektroinstrumentu jūs darbojaties labāk un drošāk norādītajā jaudas diapazonā.
- b) **Nelietojiet elektroinstrumentu, kuram ir bojāts slēdzis.** Elektroinstruments, kuru nav iespējams vairs ieslēgt vai izslēgt, ir bīstams, un tas ir jāsalabo.
- c) **Atvienojiet kontaktspraudni no kontaktligzdas un/ vai noņemiet noņemamo akumulatoru, pirms veicat ierīces regulējumus, nomaināt darbinstrumenta daļas vai noliekat projām elektroinstrumentu.** Šīs piesardzības pasākums novērš elektroinstrumenta nejaušu palaišanu.
- d) **Uzglabājiet neizmantotos elektroinstrumentus bērnim nepieejamā vietā.** Neļaujiet lietot elektroinstrumentu personām, kuras nepārzina šo elektroinstrumentu vai nav izlasījušas šīs norādes. Elektroinstrumenti ir bīstami, ja tos lieto nepieredzējušas personas.
- e) **Rūpīgi kopiet elektroinstrumentus un darbinstrumentu.** Pārbaudiet, vai kustīgās daļas nevainojami darbojas un neiestrēgst, vai daļas nav salūzušas vai nav bojātas tā, ka ir traucēta elektroinstrumenta darbība. Pirms elektroinstrumenta lietošanas uzticiet salabot bojātās daļas. Daudzu nelaimes gadījumu cēlonis ir slikti apkopti elektroinstrumenti.
- f) **Uzturiet griezējinstrumentus asus un tīrus.** Rūpīgi kopoti griezējinstrumenti ar asām griezējmalām mazāk iestrēgst un ir vieglāk vadāmi.
- g) **Izmantojiet elektroinstrumentu, darbinstrumentus utt. atbilstoši šīm norādēm.** Turklāt ņemiet vērā darba apstākļus un izpildāmo darbu. Elektroinstrumenta lietošana citiem neparedzētiem lietošanas gadījumiem var radīt bīstamas situācijas.
- h) **Nodrošiniet, lai rokturi un satveršanas virsmas būtu sausas, tīras un nebūtu notraipītas ar eļļu un smērvielu.** Slideni rokturi un satveršanas virsmas neaļauj elektroinstrumenta drošu vadību un kontroli neparedzamās situācijās.

## 5) Akumulatora instrumenta izmantošana un apkalpošana

- a) **Vienmēr uzlādējiet akumulatorus tikai ar lādēšanas ierīcēm, kuras ir ieteicis ražotājs.** Lādēšanas ierīcei, kura ir piemērota noteiktam akumulatoru veidam, pastāv ugunsbīstamība, ja to izmanto ar citiem akumulatoriem.
- b) **Izmantojiet elektroinstrumentos tikai šim nolūkam paredzētos akumulatorus.** Citu akumulatoru lietošana var radīt savainojumus un ugunsbīstamību.
- c) **Sargājiet nelietoto akumulatoru no saspaudēm, monētām, atslēgām, naglām, skrūvēm un citiem metāla priekšmetiem, kas varētu izraisīt kontaktu pārvienojumu.** Īssavienojuma starp akumulatora kontaktiem sekas var būt apdegumi vai degšana.
- d) **Nepareizas lietošanas gadījumā no akumulatora var izplūst šķidrums.** Nepieļaujiet saskari ar to. Nejausās saskares gadījumā noskalojiet ar ūdeni.

Ja šķidrums iekļūst acīs, papildus vērsieties pie ārsta. Izplūstošs akumulatora šķidrums var radīt ādas kairinājumu vai apdegumus.

- e) **Nelietojiet bojātu vai izmainītu akumulatoru.** Bojāti vai izmainīti akumulatori var darboties neparedzamā veidā un radīt degšanu, sprādzienu vai savainošanās risku.
- f) **Nepakļaujiet akumulatoru uguns vai augstas temperatūras iedarbībai.** Uguns vai temperatūra, kas augstāka par 130 °C, var izraisīt sprādzienu.
- g) **Izpildiet visas lādēšanas norādes un nekad nelādējiet akumulatoru vai akumulatora instrumentu ārpus temperatūru diapazona, kas norādīts lietošanas instrukcijā.** Nepareiza lādēšana vai lādēšana ārpus atļautā temperatūru diapazona var sagraut akumulatoru un palielināt ugunsbīstamību.

## 6) Serviss

- a) **Uzticiet savu elektroinstrumentu labot tikai kvalificētiem speciālistiem un, izmantojot tikai oriģinālās rezerves daļas.** Tādējādi nodrošina to, ka būs saglabāta elektroinstrumenta drošība.
- b) **Nekad neveiciet bojātu akumulatoru apkopi.** Visu akumulatoru apkopi vajadzētu veikt tikai ražotājam vai viņa pilnvarotajiem servisa uzņēmumiem.

## Drošības norādījumi triecienskrūvgriežiem

- a) **Triecienskrūvēšanas laikā lietojiet ausu aizsargus.** Trokšņu iedarbība var izraisīt dzirdes zudumu.
- b) **Nostipriniet darba materiālu.** Iespēlēšanas mehānismi vai skrūvspīles daudz drošāk noturēs darba materiālu nekā jūsu roka.
- c) **Stingri noturiet elektroinstrumentu.** Skrūvju pievilksanas un atskrūvēšanas laikā īslaicīgi var rasties lieli reaktīvie momenti.
- d) **Nogaidiet, līdz elektroinstruments ir pilnīgi apstādināts, pirms to novietojat.** Darbinstruments var aizķerties un radīt elektroinstrumenta kontroles zaudēšanu.
- e) **Turiet elektroinstrumentu aiz izolētajām satveršanas virsmām, kad izpildāt darbus, kuru laikā skrūvē vai sadurties ar slēptu elektroinstalāciju vai savu savienošanas vadu.** Skrūves kontakts ar spriegumu vadošu līniju var pakļaut spriegumam arī ierīces metāla daļas un radīt elektrisko triecienu.

## Atlikušie riski

**Ražojums ir konstruēts atbilstoši tehniskās attīstības līmenim un atzītiem drošības tehnikas noteikumiem. Tomēr darba laikā var rasties dažādi atlikušie riski.**

- Dzirdes bojājums, ja nelieto norādītos ausu aizsargus.
- Atlikušos riskus var minimizēt, ja kopā ievēro "Drošības norādījumus" un "Noteikumiem atbilstošu lietošanu", kā arī lietošanas instrukciju.
- Izmantojiet ražojumu tā, kā tas ieteikts šajā lietošanas instrukcijā. Tā panāksiet, ka šim ražojumam ir optimāla jauda.
- Turklāt, neskatoties uz visiem veiktajiem piesardzības pasākumiem, var pastāvēt atlikušie riski, kas nav acīmredzami.

## BRĪDINĀJUMS

Šis elektroinstruments darba laikā rada elektromagnētisko lauku. Šis lauks noteiktos apstākļos var traucēt aktīvo vai pasīvo medicīnisko implantu darbību. Lai mazinātu nopietnu vai nāvējošu savainojumu risku, personām ar medicīniskajiem implantiem pirms elektroinstrumenta lietošanas ieteicams konsultēties ar ārstu un ražotāju.

## BRĪDINĀJUMS

Ilgāka darba gadījumā vibrāciju dēļ operatora rokās var rasties asinsrites traucējumi (vibrācijas izraisītais vazospastiskais sindroms).

Vibrācijas izraisītais vazospastiskais sindroms ir asinsvadu slimība, kad roku un kāju pirkstu mazie asinsvadi krampjaini saraujas. Skartās zonas vairs netiek apgādātas ar asinīm, un tādējādi izskatās ārkārtīgi bālas. Bieža vibrējošo ražojumu lietošana personām, kurām ir traucēta asinsrite (piem., smēķētājiem, diabētiķiem), var izraisīt nervu bojājumus.

Ja pamanāt neparastus kaitējumus, nekavējoties pabeidziet darbu un vērsieties pie ārsta.

## IEVĒRĪBAI

Ražojums ir 20V IXES sērijas daļa, un to drīkst lietot tikai ar šīs sērijas akumulatoriem. Akumulatorus drīkst lādēt tikai ar šīs sērijas lādētājiem. Ievērojiet ražotāja norādes.

## BRĪDINĀJUMS

Ievērojiet drošības norādījumus un norādes par uzlādēšanu un pareizu izmantošanu, kas ir sniegtas šī akumulatora un 20V IXES sērijas lādēšanas ierīces lietošanas instrukcijā. Detalizētu aprakstu par lādēšanas procesu un papildu informāciju atradīsiet šajā atsevišķajā lietošanas instrukcijā.

## 8 Lietošana

Akumulatora triecienskrūvgrēzīm ir labais rotācijas virziens / kreisais rotācijas virziens, ¼ collas iekšējā sešstūra uzgaļa stiprinājums un gaismas diodes darba lukturis. Vadības elementu funkcijas skatiet turpmākajos aprakstos.

## BRĪDINĀJUMS

### Savainošanās risks!

Pirms jebkuriem darbiem ar elektroinstrumentu (piem., pirms apkopes, instrumentu nomaiņas utt.), kā arī transportēšanas un uzglabāšanas laikā izņemiet no elektroinstrumenta akumulatoru. Ieslēgšanas/izslēgšanas slēdža nejaušas nospiešanas gadījumā pastāv savainošanās risks.

## IEVĒRĪBAI

Uzmaniet, lai apkārtējās vides temperatūra darba laikā nepārsniegtu 50 °C un nebūtu zemāka par -20 °C.

## IEVĒRĪBAI

Ražojums ir 20V IXES sērijas daļa, un to drīkst lietot tikai ar šīs sērijas akumulatoriem. Akumulatorus drīkst lādēt tikai ar šīs sērijas lādētājiem. Ievērojiet ražotāja norādes.

\* nav obligāti iekļauts piegādes komplektā!

### 8.1 Jostas skavas (9) montāža

1. Darba pārtraukumos ražojumu aiz integrētās jostas skavas (9) var piekārt pie jostas.
2. Pieskrūvējiet jostas skavu (9) ar skrūvi (10) pēc vajadzības ražojuma labajā vai kreisajā stiprinājuma punktā. Izmantojiet krustiņa skrūvgrēzi (neietilpst piegādes komplektā).

#### Norāde:

Uzmaniet, lai ražojums būtu izslēgts un nodrošināts pret nejaušu ieslēgšanu.

### 8.2 Akumulatora (3) ievietošana / izņemšana no akumulatora stiprinājuma (4) (1., 2. att.)

#### Akumulatora ievietošana

1. Novietojiet rotācijas virziena slēdzi (8) pozīcijā pa vidu (bloķēšana).
2. Iebīdīet akumulatoru (3) akumulatora stiprinājumā (4). Akumulators (3) dzirdami noklikšķinās.

#### Akumulatora izņemšana

1. Nospiediet akumulatora (3) atbloķēšanas pogu (5) un izvelciet akumulatoru no akumulatora stiprinājuma (4).

### 8.3 Darbinstrumenta ievietošana / izņemšana (1. att.)

## UZMANĪBU

Kad ražojums darbojas, sargiet rokas no darba instrumenta.

1. Ievietojiet darbinstrumentu\* instrumenta stiprinājumā (1).
2. Lai ievietotu darbinstrumentu\*, pavelciet fiksācijas ieliktni (2) uz aizmuguri un ļaujiet darbinstrumentam\* noklikšķināties.
3. Lai atkal izņemtu darbinstrumentu\*, pavelciet fiksācijas ieliktni (2) uz aizmuguri un izņemiet darbinstrumentu\*.

### 8.4 Darbības izmēģinājums (1. att.)

#### Norāde:

Pirms darba sākšanas un ikreiz pēc darba instrumenta nomaiņas veiciet darbības izmēģinājumu bez slodzes. Nekavējoties izslēdziet ražojumu, ja darba instruments darbojas ekscentriski, rodas ievērojamas vibrācijas vai ir dzirdami neparasti trokšņi.

1. Pirms lietošanas pārbaudiet, vai darbinstruments ir iestiprināts pareizi, proti, vai tas atrodas fiksācijas ieliktnī (2) centrā.

- Skrūvēšanas uzgaļi ir marķēti pēc to izmēriem un formas. Ja jūs neesat pārliecināts, vispirms vienmēr izmēģiniet, vai uzgalis bez brīvkustības ievietojas skrūves galvā.

## 8.5 Rotācijas virziena regulēšana (1. att.)

### IEVĒRĪBAI

Rotācijas virziena slēdzi drīkst pārslēgt tikai tad, kad ierīce nedarbojas.

Ar rotācijas virziena slēdzi var izvēlēties ražošanas rotācijas virzienu (rotācija pa labi vai pa kreisi) un nodrošināt ražošanu pret nejašu ieslēgšanu. Bultiņa uz rotācijas virziena slēdža norāda darba virzienu.

- Pagaidiet, kad ražojums ir pilnībā apstājies.
- Pārbīdīet rotācijas virziena slēdzi (8) vajadzīgajā pozīcijā:
  - Rotācija pa labi: Skrūvju un uzgriežņu ieskrūvēšanai.** Nospiediet rotācijas virziena slēdzi pa labi ar bultiņu uz priekšu.
  - Kreisais rotācijas virziens: Skrūvju un uzgriežņu atskrūvēšanai.** Nospiediet rotācijas virziena slēdzi pa kreisi ar bultiņu uz aizmuguri.
- Ieslēgšanas bloķēšana:** novietojiet rotācija virziena slēdzi pozīcijā pa vidu.

## 8.6 Ieslēgšanas / izslēgšanas slēdzis (7) (1. att.)

- Lai ieslēgtu ražošanu, nospiediet ieslēgšanas / izslēgšanas slēdzi (7).
- Lai to izslēgtu, atlaidiet ieslēgšanas / izslēgšanas slēdzi (7).  
Pārvietojot rotācijas virziena slēdzi (8) pozīcijā pa vidu, ražojums ir nodrošināts pret ieslēgšanu.

### 8.6.1 Gaismas diodes darba lukturis (6) (1. att.)

Šis ražojums ir aprīkots ar gaismas diodes darba lukturi, lai nodrošinātu darba vietas tiešu izgaismošanu un uzlabotu redzamību vietās ar vāju apgaismojumu.

### ⚠ UZMANĪBU

Neskatieties tieši gaismas diodes darba lukturī vai gaismas avotā.

- Gaismas diodes darba lukturis (6) iedegas automātiski, tiklīdz tiek ieslēgts ražojums.

#### Norāde:

Pēc ražošanas izslēgšanas gaismas diodes darba lukturis turpina degt vēl apm. 10 sekundes.

## 8.7 Apgriezienu skaita / pievilkšanas griezes momenta regulēšana (1. att.)

- Izdariet nelielu spiedienu uz ieslēgšanas / izslēgšanas slēdzi (7). Tas veicina nelielu apgriezienu skaitu / pievilkšanas griezes momentu. Palielinot spiedienu uz ieslēgšanas / izslēgšanas slēdzi (7), palielinās apgriezienu skaits / pievilkšanas griezes moments.

### Norādes!

Pievilkšanas griezes moments ir atkarīgs no izvēlēta apgriezienu skaita un triecienu ilguma.

Iebūvētā motora bremze nodrošina ātru apstādināšanu.

### IEVĒRĪBAI

Faktiski panāktais pievilkšanas griezes moments principiā jāpārbauda ar dinamometrisko atslēgu!

## 9 Darba norādījumi

### Atskrūvēšana

- Stipri iestrēgušām vai ierūsējušām skrūvē / uzgriežņiem jāveic skrūvju / uzgriežņu "atbrīvošana", izmantojot krustveida atslēgu\* vai dinamometrisko atslēgu\*

### Pievilkšana

### IEVĒRĪBAI

Triecienskrūvgriezi vajadzētu izmantot tikai skrūvju / uzgriežņu atskrūvēšanai. Ja skrūves / uzgriežņi jāpievelk ar triecienskrūvgriezi, jāizmanto šim nolūkam paredzētais griezes momenta ierobežotājs\*, jo citādi var rasties skrūvsavienojuma bojājumi.

- Pirms pievilkšanas rūpīgi ievadiet skrūvi / uzgriežņi vītņē.
- Pievelciet skrūves / uzgriežņus, uz kuriem attiecas griezes momenta norāde (piem., automobiļu jomā ar transportlīdzekļa ražotāja norādēm), noteikti tikai ar šim nolūkam paredzētu griezes momenta ierobežotāju.

### Griezes moments

- Mazākas skrūves\*/ mazākus uzgaļus\* var sabojāt, ja noregulē pārāk lielu griezes momentu vai pārāk lielu apgriezienu skaitu.

### ⚠ BRĪDINĀJUMS

Papildus pievelciet vai pārbaudiet skrūves / uzgriežņus ar dinamometrisko atslēgu\* atbilstoši ražotāja norādītajam griezes momentam!

\* nav obligāti iekļauts piegādes komplektā!

## 10 Tīrīšana un apkope

### ⚠ BRĪDINĀJUMS

**Uzticiet veikt tehniskās uzturēšanas un apkopes darbus, kas nav aprakstīti šajā lietošanas instrukcijā, specializētās darbnīcas personālam. Lietojiet tikai oriģinālās rezerves daļas.**

### ⚠ BRĪDINĀJUMS

**Nelietpratīgi apkopes vai tīrīšanas darbi var izraisīt savainojumus!**

## ! BRĪDINĀJUMS

**Veicot tīrīšanas, tehniskās uzturēšanas un apkopes darbus, ražojums var pēkšņi sākt darboties un tādējādi radīt savainojumus un apdegumus.**

- Izslēdziet ražojumu.
- Noņemiet akumulatoru.
- Ļaujiet ražojumam atdzist.
- Izņemiet darbinstrumentu.

### 10.1 Tīrīšana

1. Uzturiet aizsargmehānismus, gaisa spraugas un motora korpusu tīru no putekļiem un netīrumiem, cik vien tas ir iespējams. Noberziet ražojumu ar tīru drānu vai izpūtiet to ar zema spiediena saspiesto gaisu. Iesakām ražojumu notīrīt uzreiz pēc katras lietošanas reizes.
2. Ventilācijas atverēm vienmēr jābūt brīvām.
3. Neizmantojiet tīrīšanas līdzekļus vai šķīdinātājus; tie var sabojāt ražojuma plastmasas detaļas. Uzmaniet, lai ražojumā nevarētu iekļūt ūdens.

### 10.2 Apkope

Ražojumam nav nepieciešama apkope.

Šī ražojuma iekšienē neatrodas nekādas daļas, kuras lietotājs varētu labot. Vērsieties pie kvalificēta speciālista, lai uzticētu veikt pārbaudi un labošanu.

- Pirms katras lietošanas reizes pārbaudiet, vai ražojumam nav acīmredzamu trūkumu, piem., nenostiprinātas, nolietotas vai bojātas daļas.

## 11 Glabāšana un transportēšana

### ! BRĪDINĀJUMS

**Savainošanās un apdedzināšanās risks!**

Ražojums var pēkšņi sākt darboties un tādējādi radīt savainojumus.

- Pirms jebkādiem tīrīšanas un apkopes darbiem izslēdziet motoru.
- Ļaujiet motoram atdzist.
- Noņemiet akumulatoru.

### 11.1 Glabāšana

**Sagatavošana novietošanai glabāšanā**

1. Pirms ilgākas glabāšanas (piem., pārziemošanas) izņemiet akumulatoru no ražojuma.
2. Notīriet un pārbaudiet, vai ražojumam nav bojājumu.
3. Glabājiet akumulatoru daļēji uzlādētā stāvoklī.
4. Glabāšanas laikā ik pēc trim mēnešiem pārbaudiet akumulatora uzlādes pakāpi.

Uzglabājiet ražojumu un tā piederumus tumšā, sausā un no sala iedarbības aizsargātā vietā, kurai nevar piekļūt bērni.

Optimālā uzglabāšanas temperatūras amplitūda ir no 5 °C līdz 30 °C.

Glabājiet ražojumu oriģinālajā iepakojumā.

Apsedziet ražojumu, lai to pasargātu no putekļiem vai mitruma. Uzglabājiet lietošanas instrukciju pie ražojuma.

## 11.2 Transportēšana

- Ļaujiet ražojumam atdzist.
- Pasargājiet izstrādājumu no triecieniem, grūdieniem un spēcīgām vibrācijām, piem., to transportējot transportlīdzekļos.
- Nodrošiniet ražojumu pret pārvietošanos un apgāšanos.

## 12 Labošana un rezerves daļu pasūtīšana

Jāievēro, ka šim ražojumam šādas daļas ir pakļautas lietošanas vai dabiskajam nodilumam, vai šādas daļas ir nepieciešamas kā patērējamie materiāli.

### IEVĒRĪBAI

Saskaņā ar Likumu par ražotāja atbildību par ražojumu kvalitāti ražotājs nav atbildīgs par bojājumiem, kas radušies nelietpratīgi veiktu remontdarbu vai oriģinālo rezerves daļu neizmantošanas dēļ.

Vērsieties klientu servisā vai pie pilnvarota speciālista. Atbilstoši nosacījumi attiecas arī uz piederumiem.

Rezerves daļas un piederumus varat saņemt mūsu servisa centrā. Šim nolūkam noskenējiet titullapā esošo kvadrāt kodu.

### 12.1 Rezerves daļu pasūtīšana

Veicot rezerves daļu pasūtīšanu, jānorāda šāda informācija:

- Modeļa apzīmējums
- Preces numurs
- Datu plāksnītē norādītie dati

#### Rezerves daļas / piederumi

Akumulators SBP2.0 preces Nr.:	7909201708
Akumulators SBP4.0 preces Nr.:	7909201709
Lādētājs SBC2.4A preces Nr.:	7909201710
Lādētājs SBC4.5A preces Nr.:	7909201711
Lādētājs SDBC2.4A preces Nr.:	7909201712
Lādētājs SDBC4.5A preces Nr.:	7909201713
StarterKit SBSK2.0 preces Nr.:	7909201720
StarterKit SBSK4.0 preces Nr.:	7909201721

## 13 Utilizācija un otrreizēja izmantošana

**Norādes par iepakojumu**

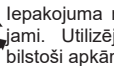

Iepakojuma materiāli ir pārstrādājami. Utilizējiet iepakojumus atbilstoši apkārtējās vides prasībām.

**Norādes par elektrisko un elektronisko iekārtu utilizāciju**



Nolietotās elektriskās un elektroniskās iekārtas nedrīkst izmest sadzīves atkritumos, bet gan tās jānodod šķirošanas vai utilizācijas punktā!

- Noliecotie akumulatori, kas nav nekustīgi iebūvēti nolietotajās iekārtās, pirms nodošanas jāizņem bez sagraušanas! To utilizāciju regulē Vācijas likums par baterijām.
- Elektrisko un elektronisko iekārtu īpašniekiem vai lietotājiem ir uzlikts par pienākumu pēc lietošanas tās nodot likumā noteiktajā kārtībā.
- Gala lietotājs patstāvīgi ir atbildīgs par savu personīgo datu dzēšanu no utilizējamajās nolietotās iekārtās!
- Nosvītrotā atkritumu konteineru simbols nozīmē, ka elektriskās un elektroniskās iekārtas nedrīkst utilizēt sadzīves atkritumos.
- Noliecotās elektriskās un elektroniskās iekārtas var nodot bez maksas šādās vietās:
  - Publiski-tiesiskās utilizācijas vai savākšanas vietas (piem., komunālie būvlaukumi)
  - Elektroiekārtu pārdošanas vietas (stacionāri un tiešsaistē), ja tirdzniecības uzņēmumiem ir uzlikts par pienākumu veikt pieņemšanu atpakaļ, vai tie sniedz šādu pakalpojumu brīvprātīgi.
  - Līdz trim nolietotām elektroiekārtām atbilstoši katram iekārtas veidam, kuru malas garums ir maksimāli 25 centimetri, varat bez jaunas iekārtas iepriekšējas iegādes no ražotāja bez maksas nodot pie ražotāja vai kādā citā pilnvarotā savākšanas vietā jūsu tuvumā.
  - Citas ražotāja un izplatītāja papildu pieņemšanas atpakaļ prasības uzziņāsiet attiecīgajā klientu servisā.

- Ja ražotājs veic jaunas elektroiekārtas piegādi privātai mājāsaimniecībai, tas var ierosināt nolietotās elektroiekārtas bezmaksas savākšanu pēc gala lietotāja pieprasījuma. Šim nolūkam sazinieties ar ražotāja klientu servisu.
- Šie apgalvojumi attiecas tikai uz ierīcēm, kas tiek uzstādītas un pārdotas Eiropas Savienības dalībvalstīs, un kas ir pakļautas Eiropas Direktīvas 2012/19/ES prasībām. Valstīs, kas nav Eiropas Savienības dalībvalstis, var būt spēkā no šīm atšķirīgas prasības attiecībā uz nolietoto elektrisko un elektronisko iekārtu utilizāciju.

#### Norādes par litija jonu akumulatoriem



#### **Demontējiet akumulatorus pirms ierīces utilizācijas!**

- Neizmetiet akumulatorus mājāsaimniecības atkritumos, nemetiet ugunī (sprādzienbīstamība) vai ūdenī. Bojāti akumulatori var kaitēt apkārtējai videi un jūsu veselībai, ja izplūst indīgi tvaiki vai šķidrums.
- Bojāti vai izlietoti akumulatori jānodod otrreizējai pārstrādei saskaņā ar Regulu (ES) 2023/1542.
- Nododiet akumulatoru un lādētāju utilizācijas punktā. Izmantotās plastmasas un metāla daļas var atdalīt viendabīgā veidā un nodot otrreizējai izmantošanai.
- Utilizējiet akumulatorus izlādētā stāvoklī. Mēs iesakām polus nosegt ar līmlenti, lai pasargātu no īssavienojuma. Neatveriet akumulatoru.
- Utilizējiet akumulatorus saskaņā ar vietējiem noteikumiem. Nododiet akumulatorus nolietoto akumulatoru savākšanas punktā, kur tos nodod otrreizējai izmantošanai atbilstoši apkārtējās vides prasībām. Jautājiet par to vietējam atkritumu utilizācijas uzņēmumam.

## 14 Traucējumu novēršana

Traucējums	Iespējamais cēlonis	Novēršana
Ražojumu nevar iedarbināt.	Pārāk zems akumulatora uzlādes līmenis.	Uzlādējiet akumulatoru.
	Akumulators nav ievietots pareizi.	Iebīdīet akumulatoru akumulatora stiprinājumā. Akumulators dzirdami noklikšķinās.
	Rotācijas virziena slēdzis atrodas pozīcijā pa vidu.	Paspiediet rotācijas virziena slēdzi pa kreisi vai pa labi.

## 15 ES atbilstības deklarācija

### Originālās atbilstības deklarācijas tulkojums

#### Ražotājs:

Scheppach GmbH  
Günzburger Straße 69  
D-89335 Ichenhausen

Mēs, uzņemoties pilnu atbildību, paziņojam, ka šeit aprakstītais ražojums atbilst spēkā esošajām direktīvām un standartiem.

Prečzīme: **SCHEPPACH**

Preces apzīmējums: **1/4 collu akumulatora triecienskrūvgriezis - C-ID180-X**

Preces Nr. **5909245900**

#### ES direktīvas:

2014/30/ES, 2006/42/EG, 2011/65/EU\*,

\* Iepriekš aprakstītais deklarācijas priekšmets atbilst Eiropas Parlamenta un Eiropas Padomes 2011. gada 8. jūnija Direktīvas 2011/65/ES noteikumiem par noteiktu bīstamo vielu izmantošanas ierobežošanu elektriskajās un elektroniskajās ierīcēs.

#### Piemērotie standarti:

EN 62841-1:2015/A11:2022;

EN 62841-2-2:2014;

EN IEC 55014-1:2021;

EN IEC 55014-2:2021

#### Dokumentācijas sagatavošanai pilnvarotā persona:

Georg Kohler  
Günzburger Str. 69  
D-89335 Ichenhausen  
Ichenhausen, 22.12.2025

Simon Schünk  
Division Manager Product Center

Andreas Pecher  
Head of Project Management

## 16 Garantijas noteikumi – Scheppach 20V IXES sērija

Pārbaudes datums 25.04.2024

### Augsti godātais klient, augsti cienītā kliente!

Mūsu ražojumiem tiek veikta stingra kvalitātes pārbaude. Ja tomēr kāds ražojums nevainojami nedarbojas, mēs to ļoti nožēlojam un lūdzam jūs vērsties mūsu servisa dienestā pēc zemāk norādītās adreses. Mēs esam pieejami arī telefoniski pa servisa tālruna numuru. Turpmākajām norādēm jākalpo jums netraucētai apstrādei un regulēšanai bojājuma gadījumā.

#### Lai izvirzītu garantijas prasības, jāievēro šādi punkti:

1. **Šie garantijas noteikumi** reglamentē mūsu papildu ražotāja garantijas pakalpojumus attiecībā uz jaunu ražojumu pircējiem (privātiem gala patērētājiem). Šī garantija neskar likumā noteiktās garantijas prasības. Par tām ir atbildīgs tirdzniecības uzņēmums, pie kura esat iegādājies ražojumu.

2. **Garantijas pakalpojums**, ko sniedz ražotājs, attiecas vienīgi uz trūkumiem, kas rodas jūsu iegādātajam jaunajam ražojumam sakarā ar materiāla vai ražošanas defektiem. Ja garantijas perioda laikā rodas materiāla vai ražošanas defekti, tad ražotājs kā garantijas sniedzējs šīs garantijas ietvaros nodrošina kādu no turpmākajiem pakalpojumiem pēc savas izvēles:

- Preces bezmaksas remonts
- Preces bezmaksas nomaina pret līdzvērtīgu precī (ja nepieciešams, arī nomaina pret jaunāku modeli, ja sākotnējā prece vairs nav pieejama).

Nomainītie ražojumi vai daļas pāriet mūsu īpašumā. Ņemiet vērā, ka mūsu ražojumi atbilstoši noteikumiem nav konstruēti komerciālai, amatnieciskai vai profesionālai izmantošanai. Tādēļ garantijas gadījums nenotiek, ja ražojums garantijas termiņa laikā bija izmantots komerciālos, amatnieciskos vai rūpnieciskos uzņēmumos vai bija pakļauts līdzvērtīgai slodzei.

3. **Mūsu garantijas pakalpojumos nav iekļauti šādi punkti:**

- Ražojuma bojājumi, kas radušies montāžas instrukcijas neievērošanas, nelietpratīgas ierīkošanas, lietošanas instrukcijas neievērošanas (piem., pieslēgums pie nepareiza tīkla sprieguma vai strāvas veida) vai apkopes un drošības tehnikas noteikumu neievērošanas vai ražojuma izmantošanas nepiemērotos apkārtējās vides apstākļos, kā arī nepietiekamas kopšanas un apkopes dēļ.
- Ražojuma bojājumi, kas radušies ļaunprātīgu vai nelietpratīgu lietošanas veidu (piem., ražojuma pārslodze vai neatļautu instrumentu vai piederumu izmantošana), svešķermeņu iekļūšanas ražojumā (piem., smiltis, akmeņi vai putekļi), transportēšanas laikā radušos bojājumu, spēka pielietošanas vai ārēju iedarbību (piem., bojājumi, ko rada nokrišana) dēļ.
- Ražojuma vai ražojuma daļu bojājumi, kas ir izskaidrojami ar noteikumiem atbilstošu, parastu (saistītu ar ekspluatācijas prasībām) vai citu dabisku nodilumu, kā arī nodilstošu detaļu bojājumi un / vai nolietojums.
- Ražojuma trūkumi, ko bija izraisījusi piederumu, papildinājuma vai rezerves daļu izmantošana, kas nav oriģinālās daļas vai to lietošana nebija noteikumiem atbilstoša.
- Ražojumi, kuriem bija veiktas izmaiņas vai modifikācijas.
- Maznozīmīgas atšķirības no nominālajām īpašībām, kas ir nesvarīgas ražojuma vērtībai un lietošanas derīgumam.
- Ražojumi, kuriem bija veikti patvaļīgi remontu vai tādi remontu, ko sevišķi veikušas nepilnvarotas trešās personas.
- Ja ražojumam nav marķējuma vai ražojuma identifikācijas informācijas (ierīces uzlīmes) vai tā ir nesalasāma.
- Ražojumi, kam piemīt pārāk liels piesārņojums, un tādēļ servisa personāls noraida to pieņemšanu.
- Prasības par zaudējumu atlīdzināšanu, kā arī netiešie zaudējumi vispār nav iekļauti šajā garantijas pakalpojumā.

4. **Garantijas termiņš** parasti ir **5 gadi** (12 mēneši akumulatoriem) un sākas ar ražojuma pirkuma datumu. Lielākoties datums ir atrodams uz oriģinālā pirkumu apliecināšā dokumenta. Garantijas prasības jāceļ ne-kavējoties attiecīgi pēc informācijas saņemšanas. Garantijas prasību izvirzīšana pēc garantijas termiņa izbeigšanās ir izslēgta. Ražojuma remonts vai apmaiņa nepagarina garantijas termiņu, kā arī ar šo pakalpojumu nenosaka jaunu garantijas termiņu ražojumam vai iespējami iebūvētajām rezervēs daļām. Tas attiecas arī uz vietas veiktā servisa izmantošanu. Garantijas pakalpojuma izmantošana paredz, ka ražotājam kā garantijas sniedzējam pēc tā pieprasījuma tiek nodrošināta garantijas gadījuma pārbaude, nosūtot tam precīzi. Ir jāuzmanā, lai transportēšanas laikā netiktu pieļauti bojājumi, izmantojot atbilstošu iepakojumu. Attiecīgais ražojums notīrītā stāvoklī kopā ar pirkumu apliecināšā dokumenta kopiju, kur iekļauta informācija par pirkuma datumu un ražojuma nosaukums, jāiesniedz vai jānosūta servisa uzņēmumam. Ja ražojumu nosūta nepilnīgā veidā, bez pilnīga piegādes komplekta / atskaita, ja ražojumu nomaina vai veic atmaksu. Daļēji vai pilnīgi izjaukti ražojumi nevar tikt pieņemti kā garantijas gadījums. Nepamatotas pretenzijas gadījumā vai ārpus garantijas termiņa pircējs vispār uzņemas transportēšanas izmaksas un transportēšanas risku. **Lūdzam iepriekš pieteikt garantijas gadījumu servisa centrā (sk. zemāk).** Parasti tiek atrunāts, ka bojātais ražojums ar īsu traucējuma aprakstu, izmantojot organizētu atpakaļsūtīšanu, vai remonta gadījumā ārpus garantijas termiņa pietiekamā apjomā atmaksāts, ievērojot atbilstošas iepakojšanas un nosūtīšanas vadlīnijas, tiek nosūtīts uz zemāk norādīto servisa adresi. **Ievērojiet, lai šis ražojums (atkarībā no modeļa) piegādes atgriešanas gadījumā drošības apsvērumu dēļ būtu brīvs no visiem ekspluatācijas materiāliem.** Uz mūsu servisa centru nosūtītajam ražojumam jābūt iepakotam tādā veidā, lai ražojumam, par kuru iesniegta pretenzija, nepieļautu bojājumus transportēšanas laikā. Pēc veiktā remonta / nomainas mēs nosūtīsim jums atpakaļ ražojumu bez maksas. Ja ražojumus nevar saremontēt vai nomainīt, pēc mūsu brīvā izvērtējuma var atmaksāt naudas summu līdz pat bojātā ražojuma pirkuma cenas apjomam, pie kam ņem vērā atskaitījumu, pamatojoties uz nolietojumu un nodilumu. **Šie garantijas pakalpojumi ir spēkā tikai par labu privātam gala pircējam, un no tiem nav iespējams atteikties vai tos attiecināt uz citu personu.**
5. **Garantijas termiņa pagarinājums līdz 10 gadiem:** Scheppach piedāvā papildu 5 gadu garantijas pagarinājumu uz Scheppach 20V sērijas ražojumiem. Līdz ar to uz šiem ražojumiem garantijas termiņš kopumā sasniedz 10 gadus. Izņemot akumulatorus, lādēšanas ierīces un piederumus. Šo garantijas pagarinājumu jūs varat izmantot, reģistrējot tiešsaistē tīmekļa vietnē <https://garantie.scheppach.com> šajā jomā iekļauto Scheppach ražojumu līdz vēlākais 30 dienu laikā no pirkuma datuma. Pēc veiktās tiešsaistes reģistrācijas jūs saņemsiet precei pielāgotu garantijas pagarinājuma apstiprinājumu.
6. **Lai izvirzītu** garantijas prasību **sazinieties ar mūsu servisa centru.**

**Prioritāri izmantojiet mūsu veidlapu mūsu mājas lapā:**

<https://shop.scheppach.com/contact>

**Nesūtiet nekādus ražojumus bez iepriekšējas saziņāšanās un pieteikuma mūsu servisa centrā.**

**Šo garantijas saistību izmantošanai obligāts priekšnosacījums ir pirmā saziņa ar mūsu servisa centru.** Garantijas prasības jāizvirza 14 dienu laikā pēc trūkuma konstatēšanas pirms garantijas termiņa izbeigšanās. Šim nolūkam ir nepieciešams oriģināls pirkumu apliecināšāis dokuments un zināmos apstākļos precei pielāgotā garantijas pagarinājuma apstiprinājums.

7. **Apstrādes laiks** - Parasti mēs nokārtojam pretenziju sūtījumus 14 dienu laikā pēc saņemšanas mūsu servisa centrā. Ja izņēmuma gadījumā minētais apstrādes laiks tiek pārsniegts, par to mēs jūs savlaicīgi informēsim.
8. **Nodilstošās detaļas vispār nav iekļautas garantijā!** - Nodilstošās detaļas ir: a) komplektā iekļautie, uzstādītie un / vai iebūvētie akumulatori, kā arī b) visas no modeļiem atkarīgas nodilstošās detaļas (tai skaitā siksnas, zāģa plātnes, darbinstrumenti, slīpripas, filtri, ogles sukuks utt., sk. lietošanas instrukciju). Garantijas pakalpojuma nav iekļauti pilnīgi izlādēti akumulatori vai tādi, kuriem ir bojāts korpusss un / vai akumulatora polu izvades.
9. **Iepriekšējs aprēķins** - Ražojumus, kas nav iekļauti vai vairs nav iekļauti garantijas pakalpojumā, mēs remontējam par papildu samaksu. Pēc pieprasījuma jūs varat nosūtīt bojātos ražojumus uz mūsu servisa centru uz iepriekšēja aprēķina pamata un zināmos apstākļos rakstiski (pa pastu, pa e-pastu) dot servisa centram remonta veikšanas atļauju. Bez remonta veikšanas atļaujas nenotiek turpmākā apstrāde.

**Garantijas noteikumi** ir spēkā tikai attiecīgi pašreizējā redakcijā uz pretenzijas brīdi un, ja nepieciešams, tos var izlasīt mūsu mājas lapā ([www.scheppach.com](http://www.scheppach.com)). Tulkojumu gadījumā vienmēr noteicošā ir redakcija vācu valodā.

**Scheppach GmbH · Gūnzburger Str. 69 ·**

**89335 Ichenhausen (Vācija)**

**Tālrunis: +800 4002 4002 ·**

**E-pasts: [customerservice.LV@scheppach.com](mailto:customerservice.LV@scheppach.com) ·**

**Internets: <https://www.scheppach.com>**

Mēs paturam sev tiesības jebkurā brīdī veikt izmaiņas šajos garantijas noteikumos bez iepriekšēja brīdinājuma.

## Innehållsförteckning

1	Inledning.....	168
2	Avsedd användning.....	169
3	Produktbeskrivning (bild 1).....	169
4	Leveransomfång (bild 1).....	169
5	Uppackning.....	169
6	Tekniska specifikationer.....	169
7	Säkerhetsanvisningar.....	170
8	Manövrering.....	172
9	Arbetsinstruktioner.....	173
10	Rengöring och underhåll.....	173
11	Förvaring och transport.....	174
12	Reparation och reservdelsbeställning.....	174
13	Avfallshantering och återvinning.....	174
14	Felsökning.....	175
15	EU-försäkran om överensstämmelse.....	175
16	Garantivillkor – Scheppach 20V IXES Serie.....	175
17	Sprängskiss.....	257

## Förklaring av symbolerna på produkten

Användningen av symboler i den här handboken ska göra dig uppmärksam på eventuella risker. Säkerhetsymbolerna och förklaringarna som anges i samband med dessa måste förstås. Varningarna i sig undanröjer inga risker och kan inte ersätta lämpliga åtgärder för att förebygga olyckor.

	Läs och följ instruktionsmanualen och säkerhetsanvisningarna före idrifttagning!
	Obs! Om säkerhetstecknen och varningsanvisningarna som sitter på produkten inte följs samt om säkerhets- och bruksanvisningarna inte följs kan det leda till svåra personskador eller till och med dödsfall.
	Använd skyddsglasögon.
	Använd hörselskydd.
	Använd andningskydd vid dammutveckling!
	Litium-jon-batteri
	Produkten uppfyller kraven i gällande europeiska direktiv.
	Produkten uppfyller kraven i gällande serbiska direktiv.

## Förklaring av signalorden i bruksanvisningen

### FARA

Signalord för att känneteckna en omedelbart förestående farlig situation som, om den inte undviks, kan leda till livshotande eller allvarlig personskada.

### VARNING

Signalord för att känneteckna en tänkbart farlig situation som, om den inte undviks, kan leda till allvarlig personskada.

### VAR FÖRSIKTIG

Signalord för att känneteckna en omedelbart förestående farlig situation som, om den inte undviks, kan leda till en mindre eller måttlig personskada.

### OBS

Signalord för att känneteckna en omedelbart förestående farlig situation som, om den inte undviks, kan leda till materiella skador på produkten eller egendom/innehav.

## 1 Inledning

### Tillverkare:

Scheppach GmbH  
Günzburger Straße 69  
D-89335 Ichenhausen

### Anvisning:

Tillverkaren av denna produkt ansvarar enligt gällande produktansvar inte för skador som kan uppstå på produkten eller genom produkten:

- Felaktig behandling
- Om instruktionsmanualen inte följs
- Reparationer genom utomstående, obehöriga fackspecialister
- Vid byte och montering av reservdelar som inte är original
- Felaktig användning

### Observera följande:

Driftmanualen är en del av produkten och innehåller viktiga anvisningar för säker, korrekt och ekonomisk drift. Beakta dessutom de gällande nationella föreskrifterna. Läs igenom alla användnings- och säkerhetsanvisningar noga före användning och använd endast produkten enligt beskrivningen. Förvara manualen väl och låt den följa med om produkten lämnas vidare.

## 2 Avsedd användning

Produkten är avsedd för att skruva in och lossa skruvar samt för att dra åt och lossa muttrar. Med produktens vridslagfunktion omvandlas motorns kraft till enhetliga rotationslag. Slagverket aktiveras vid åtdragning och vid lossning.

Produkten får endast användas på avsett sätt. Varje användning därutöver är inte ändamålsenlig. För alla sorts skador eller personskador som uppstår om detta inte respekteras ansvarar användaren/operatören och inte tillverkaren.

I den avsedda användningen ingår också att man följer säkerhetsanvisningen liksom monteringsanvisningen och driftanvisningar i instruktionsmanualen.

Personer som använder och underhåller produkten måste veta hur den fungerar och känna till möjliga risker.

Vid förändringar på produkten undantas tillverkaren helt från ansvar och skador som beror på detta.

Produkten får bara användas med originaldelar och originaltillbehör från tillverkaren.

Tillverkarens säkerhets-, arbets- och underhållsanvisningar samt de mått som anges i den tekniska specifikationen måste följas.

Observera att våra produkter inte är konstruerade för kommersiell, hantverksmässig eller industriell användning. Vi lämnar ingen garanti när produkten används i kommersiella eller industriella verksamheter liksom liknande verksamheter.

## 3 Produktbeskrivning (bild 1)

1. Verktygshållare
2. Spärrhylsa
3. Batteri\*
4. Batterihållare
5. Upplåsningsknapp (batteri)
6. LED-arbetslampa
7. Till-/Från-brytare
8. Rotationsriktningsomkopplare
9. Bältespanne
10. Skruv

\* = ingår inte obligatoriskt i leveransomfånget!

## 4 Leveransomfång (bild 1)

Pos.	Antal	Beteckning
9.	1 x	Bältespanne
10.	1 x	Skruv
	1 x	1/4 tums trådlös slagborrmaskin
	1 x	Driftmanual

## 5 Uppackning

### VARNING

**Produkten och förpackningsmaterialet är inga leksaker!**

**Barn får inte leka med plastpåsar, folie och smådelar! Risk för kvävning eller andra skador!**

- Öppna förpackningen och ta ut produkten försiktigt.
- Ta bort förpackningsmaterialet samt förpacknings- och transportsäkringar (i förekommande fall).
- Kontrollera att leveransomfånget är fullständigt.

- Kontrollera produkten och tillbehör för transportskador. Rapportera eventuella skador omedelbart till transportföretaget som levererade produkten. Senare reklamationer kan inte behandlas.
- Om möjligt, förvara förpackningen fram till utgången av garantiperioden.
- Bekanta dig med produkten innan bruk med hjälp av instruktionsmanualen.
- Använd bara originaldelar till tillbehören och till slit- och reservdelarna. Reservdelar hittar du hos din fackhandlare.
- Ange våra artikelnummer och produkttyp samt tillverkningsår vid beställningar.

## 6 Tekniska specifikationer

Märkspänning	20 V
Tomgångshastigheter $n_0$	0 – 2800 min <sup>-1</sup>
Nominellt slagvarvtal	0 - 3600 bpm
Max. vridmoment	180 Nm
Verktygshållare	¼ tum
Lämplig för metallskruvar	≤ M8
Lämplig för träskruvar	≤ 8 mm Ø
Vikt (utan batteri)	1,3 kg

Med förbehåll för tekniska ändringar!

### Buller och vibration

#### VARNING

Buller kan ha allvarlig inverkan på din hälsa. Om maskinbullret överskrider 85 dB ska du och personer som befinner sig i närheten bära lämpligt hörselskydd.

Buller- och vibrationsvärdena fastställdes enligt EN 62841-1.

#### Typvärden buller

Ljudtrycksnivå $L_{pA}$	76,2 dB
Mätosäkerhet $K_{pA}$	3 dB
Ljudeffektnivå $L_{wA}$	84,2 dB
Mätosäkerhet $K_{pA}$	3 dB

#### Rezgésjellemezők (kéz-kar rezgés)

Vibration $a_h$	0,571 m/s <sup>2</sup>
Mätosäkerhet K	1,5 m/s <sup>2</sup>

Det angivna totalvärdet för vibrationer och det angivna bulleremissionsvärdet har uppmätts med ett standardiserat testförfarande och kan användas för att jämföra ett el-verktyg med ett annat.

Det angivna bulleremissionsvärdet och det angivna totalvärdet för vibrationer kan också användas för en preliminär uppskattning av belastningen.

## ⚠ VARNING

**Bulleremissionerna och vibrationsemissionsvärdet kan avvika från de angivna värdena under den faktiska användningen beroende på hur elverktyget används, och påverkas framför allt av vilken typ av arbetsstycke som bearbetas.**

Försök att hålla en så låg belastning som möjligt. Exempel på åtgärder: arbetstidens begränsning. Här ska hänsyn tas till alla delar av driftcykeln (till exempel de tider när elverktyget är avstängt och när det visserligen är startat men körs utan belastning).

## 7 Säkerhetsanvisningar

### Allmänna säkerhetsanvisningar för elverktyg

## ⚠ VARNING

**Läs alla säkerhetsanvisningar, instruktioner, illustrationer och tekniska specifikationer som medföljer detta elverktyg.**

Om du inte följer säkerhetsanvisningarna och de angivna instruktionerna finns risk för elstöt, bränder och/eller allvarliga personskador.

### Bevara alla säkerhetsanvisningar och instruktioner för framtida bruk.

Begreppet elverktyg som används i säkerhetsanvisningarna avser såväl eldrivna elverktyg (med elsladd) som batteridrivna elverktyg (utan elsladd).

### 1) Arbetsplats säkerhet

- Se till att ditt arbetsområde är rent och har god belysning.** Stökiga och dåligt belysta arbetsplatser utgör en olycksrisk.
- Arbeta inte med elverktyg i områden med explosionsrisk om det finns antändliga vätskor, gaser eller damm i området.** Elverktyg genererar gnistor som kan antända dammet eller ångorna.
- Barn och andra personer får inte vistas i området medan du använder elverktyget.** Du kan förlora kontrollen över elverktyget om du blir distraherad.

### 2) Elsäkerhet

- Elverktygets stickkontakt måste passa i eluttaget. Du får inte ändra stickkontakten på något sätt. Använd inte adapterkontakter tillsammans med jordade elverktyg.** Intakta stickkontakter och uttag som passar till dessa minskar risken för elstöt.
- Undvik att vidröra jordade delar, exempelvis rör, radiatorer, spisar och kylskåp, med kroppen.** Risken för elstöt ökar om din kropp är jordad.
- Låt inte elverktyg utsättas för regn eller väta.** Vattnet som tränger in i elverktyg ökar risken för elstöt.
- Använd inte anslutningsladdan för andra uppgifter än den är avsedd för, till exempel för att bära eller hänga upp elverktyget eller för att dra ut kontakten ur eluttaget.** Håll anslutningsladdan borta från värme, olja, vassa kanter och rörliga delar. Skadade eller tilltrasslade sladdar ökar risken för elstöt.

- När du arbetar utomhus med ett elverktyg, använd endast förlängningskabel som också är lämplig för utomhusbruk.** Att använda en förlängningssladd som är lämplig för utomhusbruk minskar risken för elektrisk stöt.
- Använd en jordfelsbrytare om du måste använda elverktyget i en fuktig omgivning.** Användning av en jordfelsbrytare minskar risken för elstöt.

### 3) Personssäkerhet

- Var uppmärksam, tänk på vad du gör och använd ditt förnuft när du arbetar med elverktyg. Använd inte elverktyget om du är trött eller påverkad av alkohol, droger eller läkemedel.** Det räcker att du är uppmärksam ett ögonblick under arbete med elverktyg för att allvarliga olyckor ska inträffa.
- Använd personlig skyddsutrustning och ha alltid skyddsglasögon på dig.** Personlig skyddsutrustning anpassad till elverktygets användning, som dammask, hals säkra säkerhets skor, skyddshjälm och hörselskydd, minskar risken för personskador.
- Undvik att starta maskinen oavsiktligt. Försäkra dig om att elverktyget är avstängt innan du ansluter det till strömförsörjningen och/eller batteriet samt innan du lyfter upp eller bär det.** Olyckor kan inträffa om du håller fingret på brytaren när du bär elverktyget, eller om maskinen är tillslagen när du avslutar den till strömförsörjningen.
- Ta bort alla inställningsverktyg eller skruvnycklar innan du startar elverktyget.** Ett verktyg eller en skruvmejsel som befinner sig i en roterande maskindel på elverktyget kan orsaka personskador.
- Undvik en onormal kroppshållning. Se till att stå säkert och behåll balansen hela tiden.** Då har du bättre kontroll över elverktyget om något oförutsett inträffar.
- Använd lämpliga arbetskläder. Använd inte löst sittande kläder eller smycken. Håll hår och kläder på avstånd från rörliga delar.** Löst sittande kläder, smycken och långt hår kan fastna i rörliga delar.
- Om dammsugnings- och uppsamlingsutrustning kan installeras måste de anslutas och användas korrekt.** Användning av en dammsugning kan minska risker orsakade av damm.
- Låt dig inte invaggas i falsk säkerhet och bryt inte mot säkerhetsreglerna för elverktyg, även om du känner till elverktyget när du använt det många gånger.** Oaktasam hantering kan leda till allvarliga personskador inom bråkdelar av sekunder.

### 4) Användning och behandling av elverktyget

- Överbelasta inte dina elverktyg. Använd det elverktyg som är avsett för arbetet.** Du arbetar bättre och säkrare i det angivna effektområdet med ett elverktyg som är avsett för arbetet.
- Använd inte ett elverktyg med defekt brytare.** Ett elverktyg som inte kan startas/stängas av längre är farligt och måste repareras.

- c) Dra ut stickkontakten ur eluttaget och/eller ta ut ett uttagbart batteri innan du gör maskininställningar, byter delar hos insatsverktyget eller lägger undan elverktyget. Denna försiktighetsåtgärd förhindrar att du startar elverktyget oavsiktligt.
- d) Förvara elverktyg som inte används utom räckhåll för barn. Låt inte personer använda elverktyget om de inte känner till hur det fungerar eller inte har läst dessa anvisningar. Elverktyg utgör en fara om de används av oerfarna personer.
- e) Ta väl hand om elverktyg och insatsverktyg. Kontrollera att rörliga delar fungerar som de ska och inte är fastklämda, kontrollera om delar är brutna eller så pass skadade att det inverkar på elverktygets funktion. Skadade delar ska repareras innan du börjar använda elverktyget igen. Många olyckor orsakas av dåligt underhållna elverktyg.
- f) Håll skärverktyg vassa och rena. Skärverktyg som underhålls noga och hålls vassa fastnar inte så ofta och är lättare att styra.
- g) Använd elverktyg, tillbehör, insättningsverktyg osv. enligt dessa anvisningar. Ta även hänsyn till arbetsförhållandena under ditt arbete. Farliga situationer kan uppstå om elverktyg används för andra ändamål än de är avsedda för.
- h) Håll alltid handtag och greppytor torra, rena och fria från olja och fett. Håll handtag och greppytor tillåter inte säker användning och kontroll av elverktyget i oförutsedda situationer.

## 5) Användning och hantering av batteridrivna verktyg

- a) Ladda batterier endast med laddare som rekommenderas av tillverkaren. Med en laddare som ska användas med en viss typ av batterier finns det brandrisk om den används med andra batterier.
- b) Använd därför endast batterier som är avsedda för elverktyg. Användning av andra batterier kan leda till skaderisk och brandrisk.
- c) Håll batteri som inte används borta från gem, mynt, nycklar, spik, skruvar eller andra små metallföremål som kan förorsaka överbryggningskontakt. Kortslutning av batterikontakter kan leda till brännskador eller brand.
- d) Vid felaktig användning kan batteriet läcka vätska. Undvik kontakt med sådan vätska. Vid tillfällig kontakt, spola det berörda området med vatten. Om vätska kommer in i ögonen, sök medicinsk vård. Läckande batterivätska kan orsaka hudirritation eller brännskador.
- e) Använd inte skadade eller ändrade batterier. Skadade eller ändrade batterier kan bete sig oförutsägbart och börja brinna eller explodera.
- f) Utsätt inte batterier för eld eller höga temperaturer. Eld eller temperaturer över 130 °C kan leda till explosion.
- g) Följ anvisningarna för laddning och ladda aldrig batteriet eller verktyget utanför det i bruksanvisningen angivna temperaturområdet. Felaktig laddning eller laddning utanför det tillåtna temperaturområdet kan förstöra batteriet och utgöra en brandfara.

## 6) Service

- a) Elverktyg måste repareras av kvalificerade fackmän, endast originalreservdelar får användas. Därmed säkerställs att elverktyget fortsätter vara säkert.
- b) Serva aldrig skadade batterier. Allt underhåll av batterier ska endast utföras av tillverkaren eller auktoriserade servicecenter.

## Säkerhetsanvisningar för slagbormaskiner

- a) Använd hörselskydd under slagskruvning. Buller kan orsaka hörselskador.
- b) Säkra arbetsstycket. Ett arbetsstycke som är fastspänt med en spännanordning eller sitter i ett skruvstäd är säkrare än om det hålls fast med handen.
- c) Håll fast elverktyget ordentligt. Vid fasthållning och lossning av skruvar kan det tillfälligt uppkomma höga reaktionsmoment.
- d) Vänta tills elverktyget har stannat innan du lägger ner det. Insättningsverktyget kan fastna och göra att man förlorar kontrollen över elverktyget.
- e) Håll i elverktyget på de isolerade greppytorna när du utför arbete med risk för att skruven kan träffa dolda strömladdar eller den egna anslutningsladdan. Om skruven kommer i kontakt med en spänningsförande ledning kan även dess metalldelar bli strömförande och du kan få ström genom kroppen.

## Kvarstående risker

Produkten är konstruerad enligt senaste teknik och vedertagna säkerhetstekniska regler. Trots detta kan det uppstå vissa restrisker vid arbetet.

- Skador på hörseln om inget föreskrivet hörselskydd används.
- Restrisker kan minimeras genom att säkerhetsanvisningar och ändamålsenlig användning liksom driftmanualen beaktas i sin helhet.
- Använd produkten på det sätt som rekommenderas i den här driftmanualen. Då får du en produkt som ger optimal effekt.
- Trots alla vidtagna åtgärder kan det finnas restrisker som inte är uppenbara.

### VARNING

Elverktyget alstrar ett elektromagnetiskt fält under drift. Under vissa förhållanden kan fältet störa aktiva eller passiva medicinska implantat. För att minska risken för dödsfall eller allvarliga skador rekommenderar vi därför personer med medicinska implantat till att höra med sin läkare och kontakta tillverkaren av det medicinska implantatet innan verktyget används.

## ! VARNING

Vid längre arbeten kan vibrationer i händerna på användaren orsaka cirkulationsrubbingar (Raynauds syndrom).

Raynauds syndrom är en kärlsjukdom i vilken de små blodkärlen i fingrar och tår krampar. De drabbade områdena förses inte längre med tillräckligt med blod och blir därför mycket bleka. Den frekventa användningen av vibrerande produkter kan orsaka nervskador hos personer vars blodflöde är nedsatt (t.ex. diabetiker, rökare).

Om du märker ovanliga funktionsnedsättningar, avbryt arbetet och kontakta läkare.

## OBS

Produkten ingår i 20V IXES-serien och får endast drivas med batterier från denna serie. Batterier får endast laddas med laddare från denna serie. Beakta då uppgifterna från tillverkaren.

## ! VARNING

Observera säkerhetsinstruktionerna och instruktionerna för laddning och korrekt användning som finns i bruksanvisningen för ditt batteri och laddare i 20V IXES-serien. En detaljerad beskrivning av laddningsprocessen och ytterligare information finns i denna separata anvisning.

## 8 Manövrering

Den trådlösa slagbormmaskinen har höger-/vänsterrotation, en ¼ tums sexkantsbitshållare och en LED-arbetslampa.

Se följande beskrivningar för kontrollpanelernas funktion.

## ! VARNING

### Skaderisk!

Ta bort batteriet från elverktyget innan du utför något arbete på elverktyget (t.ex. underhåll, verktygsbyte etc.) samt när du transporterar och förvarar det. Det finns risk för skador om strömbrytaren trycks in oavsiktligt.

## OBS

Se till att omgivningstemperaturen under arbetet inte överstiger 50 °C och inte sjunker under -20 °C.

## OBS

Produkten ingår i 20V IXES-serien och får endast drivas med batterier från denna serie. Batterier får endast laddas med laddare från denna serie. Beakta då uppgifterna från tillverkaren.

\* = ingår inte obligatoriskt i leveransomfånget!

### 8.1 Montera bältesklämma (9)

- Under arbetsuppehållen kan produkten fästas på ditt bälte med hjälp av den integrerade bältesklämman (9).

- Skruva fast bältesklämman (9) med skruven (10), efter behov, till höger eller vänster skruvpunkt på produkten. Använd vid behov en krysskruvmejsel (ingår inte i leveransomfånget).

#### Anvisning:

Se till att produkten är avstängd och säkrad mot oavsiktlig påslagning.

### 8.2 Sätta i/ta ur batteriet (3) i batterihållaren (4) (bild 1, 2)

#### Sätt in batteriet

- För rotationsriktningsomkopplaren (8) till mittläget (lås).
- Skjut in batteriet (3) i batterihållaren (4). Batteriet (3) går in så att det hörs.

#### Ta ut batteriet

- Tryck på upplåsningsknappen (5) på batteriet (3) och dra ut det ur batterifacket (4).

### 8.3 Sätta i/ta bort insatsverktyget (bild 1)

## ! VAR FÖRSIKTIG

Håll händerna borta från insättningsverktyget när produkten är i drift.

- Sätt in ett insatsverktyg\* i verktygshållaren (1).
- För att sätta in insatsverktyget\*, dra låshylsan (2) bakåt och låt insatsverktyget\* haka fast.
- För att ta bort insatsverktyget\* igen, dra låshylsan (2) bakåt och ta bort insatsverktyget\*.

### 8.4 Provkörning (bild 1)

#### Anvisning:

Utför en provkörning utan belastning före första gången och efter varje verktygsbyte. Stäng omedelbart av produkten om verktyget inte går runt, om det finns betydande vibrationer eller om du hör onormala ljud.

- Före drift, kontrollera om insatsverktyget är korrekt fastsatt, dvs är centrerat i låshylsan (2).
- Skruvbits kännetecknas av sina mått och sin form. Om du är osäker kan du börja med att undersöka om det förekommer något spel hos den bits som sitter i skruvhuvudet.

### 8.5 Ställa in rotationsriktning (bild 1)

## OBS

Rotationsriktningsomkopplaren får endast användas när den står stilla.

Med rotationsriktningsomkopplaren kan du välja produktens rotationsriktning (medurs och moturs) och säkra produkten mot oavsiktlig påslagning. Pilen på rotationsriktningsomkopplaren indikerar arbetsriktningen.

- Vänta tills produkten har stannat.
- Skjut rotationsriktningsomkopplaren (8) till den önska positionen:
  - **Högerrotation: För att skruva in skruvar och muttrar.** Tryck på rotationsriktningsomkopplaren höger, med pil framåt.

- **Vänsterrotation: För att lossa skruvar och muttrar.** Tryck på rotationsriktningsomkopplaren vänster, med pil bakåt.

3. **Startspärr:** Flytta rotationsriktningsomkopplaren till mittläget.

## 8.6 Till-/Från-brytare (7) (bild 1)

1. Tryck på Till-/Från-brytaren (7) för att koppla till produkten.
2. För att stänga av, släpp strömbrytaren (7). Om du flyttar rotationsriktningsomkopplaren (8) till mittläget är produkten säkrad mot att slås på.

### 8.6.1 LED-arbetslampa (6) (bild 1)

Denna produkt är utrustad med en LED-arbetslampa för att lysa upp det omedelbara arbetsområdet och förbättra sikten i dåligt upplysta miljöer.

<b>VAR FÖRSIKTIG</b>
Titta inte direkt på LED-arbetslampan eller ljuskällan.

1. LED-arbetslampan (6) tänds automatiskt så snart produkten kopplas till.

#### Anvisning:

LED-arbetslampan fortsätter att lysa i cirka 10 sekunder efter att produkten stängts av.

## 8.7 Ställa in varvtal/åtdragningsmoment (bild 1)

1. Utöva lätt tryck på Till-/Från-brytaren (7). Detta medför ett lågt varvtal/åtdragningsmoment. Med ökande tryck på Till-/Från-brytaren (7) ökar varvtalet/åtdragningsmomentet.

#### Anvisning:

Åtdragningsmomentet beror på valt varvtal och slagtiden.

Med den inbyggda motorbromsen går det snabbt att stänga av.

<b>OBS</b>
Det faktiskt uppnådda åtdragningsmomentet ska i princip kontrolleras med en momentnyckel!

## 9 Arbetsinstruktioner

### Lossa

- Gällande kraftigt åtsittande eller rostiga skruvar/muttrar ska skruvarna/muttrarna "förlösa" med en bultnyckel\* eller momentnyckel\*

### Dra åt

<b>OBS</b>
Slagbormmaskinen ska endast användas för att lossa skruvar/muttrar. Om dock skruvar/muttrar ska dras åt med slagbormmaskinen ska en avsedd momentbegränsare* användas för detta eftersom det annars kan uppstå skador på skruvförbandet.

- För försiktigt in skruven/muttern i gången före åtdragning.

- Skruvar/muttrar för vilka det finns en vridmomentspecifikation (t.ex. fordonstillverkarens specifikation om det rör sig om motorfordon) får endast dras åt med en avsedd momentbegränsare.

### Vridmoment

- Mindre skruvar\*/bits\* kan skadas om du ställer in för högt vridmoment eller varvtal.

<b>WARNING</b>
Skruvar/muttrar ska dras åt till resp. kontrolleras avseende tillverkarens specificerade vridmoment med en momentnyckel*!

\* = ingår inte obligatoriskt i leveransomfånget!

## 10 Rengöring och underhåll

<b>WARNING</b>
<b>Överlåt underhållsarbete som inte beskrivs i denna driftmanual till en fackverkstad. Använd endast originalreservdelar.</b>

<b>WARNING</b>
<b>Felaktiga underhålls- eller rengöringsarbeten kan orsaka personskador!</b>

<b>WARNING</b>
<b>Vid rengörings-, reparations- och underhållsarbeten kan produkten kan starta oavsiktligt vilket kan leda till personskador och brännskador.</b>
<ul style="list-style-type: none"> <li>– Koppla från produkten.</li> <li>– Ta bort batteriet.</li> <li>– Låt produkten svalna.</li> <li>– Ta ut insatsverktyget.</li> </ul>

### 10.1 Rengöring

1. Se till att skyddsutrustningar, ventilationsöppningar och motorhus är så fria från damm och smuts som möjligt. Torka av produkten med en ren trasa, eller blås ren den med tryckluft med lågt tryck. Vi rekommenderar att produkten rengörs direkt efter varje användning.
2. Ventilationsöppningar måste alltid vara fria.
3. Använd inga rengörings- eller lösningsmedel. De skulle kunna angripa produktens plastdelar. Se till att inget vatten kan hamna i produktens inre.

### 10.2 Underhåll

Produkten är underhållsfri.

Det finns inga delar inuti den här produkten som användaren kan reparera. Kontakta kvalificerad yrkespersonal för att låta kontrollera och reparera produkten.

- Kontrollera före varje användning enheten avseende uppenbara defekter som lösa, slitna eller skadade delar.

## 11 Förvaring och transport

### VARNING

#### Risk för personsador och brännskador!

Maskinen kan oavsiktlig starta vilket kan leda till allvariga personsador.

- Stäng av motorn före alla rengörings- och underhållsarbeten.
- Låt motorn svalna.
- Ta bort batteriet.

### 11.1 Förvaring

#### Förbereda för förvaring

1. Ta ut batteriet ur produkten inför en längre tids förvaring (till exempel för vintern).
2. Rengör produkten och kontrollera om det finns skador.
3. Lagra batteriet i delvis laddat tillstånd.
4. Kontrollera batteriets laddning var tredje månad vid lagring.

Förvara produkten och dess tillbehör på en mörk, torr och frostfri plats som dessutom är oåtkomlig för barn.

Den optimala förvaringstemperaturen är mellan 5 °C och 30 °C.

Förvara produkten i originalförpackningen.

Täck över produkten för att skydda den mot damm eller fukt. Förvara bruksanvisningen vid produkten.

### 11.2 Transport

- Låt produkten svalna.
- Skydda produkten mot slag, stötar och starka vibrationer, t.ex. vid transport i fordon.
- Säkra produkten mot att glida och tippa.

## 12 Reparation och reservdelsbeställning

Tänk på att produktens följande delar slits naturligt eller under bruk, eller att följande delar används som förbrukningsmaterial.

### OBS

Enligt lagen om produktansvar tas inget ansvar för skador orsakade av felaktiga reparationer eller om originaldelar inte används.

Kontakta kundtjänst eller auktoriserad fackpersonal. Detsamma gäller tillbehör.

Du kan få reservdelar och tillbehör från vårt servicecenter. För att göra detta, skanna QR-koden på förstasidan.

### 12.1 Reservdelsbeställning

Vid beställning av reservdelar ska följande uppgifter anges:

- Modellbeteckning
- Artikelnummer
- Uppgifter på typskylten

### Reservdelar/tillbehör

Batteri SBP2.0 artikel-nr:	7909201708
Batteri SBP4.0 artikel-nr:	7909201709
Laddare SBC2.4A artikel-nr:	7909201710
Laddare SBC4.5A artikel-nr:	7909201711
Laddare SDBC2.4A artikel-nr:	7909201712
Laddare SDBC4.5A artikel-nr:	7909201713
StarterKit SBSK2.0 artikel-nr:	7909201720
StarterKit SBSK4.0 artikel-nr:	7909201721

## 13 Avfallshantering och återvinning

### Anvisningar beträffande förpackningen



Förpackningsmaterialen kan återvinnas. Avfallshandla förpackningar miljövänligt.

### Anvisningar om avfallshantering av elektriska och elektroniska apparater



**Uttjänta elektriska och elektroniska apparater ska inte kastas i hushållssoporna utan lämnas till separat insamling respektive avfallshantering!**

- Uttjänta batterier, som inte är fast monterade i den uttjänta apparaten, måste tas ut utan skador före överlämningen! Batteriers avfallshantering regleras i batterilagstiftningen.
- Innehavare respektive användare av elektriska och elektroniska apparater är enligt lagstiftning förpliktade till återlämning efter apparaternas användning.
- Slut användaren ansvarar själv för raderingen av de egna personuppgifterna på den uttjänta apparat som ska avfallshandlas!
- Symbolen med den överkryssade soptunnan betyder att uttjänta elektriska och elektroniska apparater inte får kastas i hushållssoporna.
- Uttjänta elektriska och elektroniska apparater kan lämnas avgiftsfritt på följande ställen:
  - Offentliga avfallshandlings- respektive samlingsställen (t.ex. kommunala återvinningsenheter)
  - Inköpsställen för elektriska apparater (stationära och online), om handlare är skyldiga att ta emot eller frivilligt erbjuder detta.
  - Man kan kostnadsfritt lämna upp till tre uttjänta elektriska apparater per apparattyp, med en kantlängd på maximalt 25 centimeter, hos tillverkaren utan att först köpa en ny apparat av denne, eller lämna dem till ett annat auktoriserat samlingsställe på närmare håll.
  - Kontakta respektive kundservice för information om tillverkarnas och distributörens övriga, kompletterande villkor för återlämning.
- Om tillverkaren levererar en ny elektrisk apparat till ett privat hushåll kan denne ordna med avgiftsfri hämtning av den uttjänta elektriska apparaten, efter förfrågan från slut användaren. Kontakta tillverkarens kundservice angående detta.
- Dessa uppgifter gäller endast för apparater som installeras och säljs i länderna i den Europeiska unionen och som omfattas av det europeiska direktivet

2012/19/EU. I länder utanför Europeiska unionen kan avvikande bestämmelser gälla för avfallshantering av uttjänta elektriska och elektroniska apparater.

### Anvisningar om litium-jon-batterier

#### Ta ut det uppladdningsbara batteriet före avfallshanteringen!

- Släng inte batteriet i hushållsavfall, i eld (explosionsrisk) eller i vatten. Skadade batterier kan skada miljö och hälsa om giftiga ångor eller vätskor läcker ut.

- Defekta eller använda batterier måste återvinnas i enlighet med förordning (EU) 2023/1542.
- Lämnna in batteriet och laddarna på en behandlingsanläggning. Plast- och metalldelarna som används kan sorteras sortrent åtskilda och på så sätt återvinnas.
- Avfallshandla batterier urladdade. Vi rekommenderar att tejpa för polen för att skydda mot kortslutning. Öppna inte batteriet.
- Avfallshandla batterier enligt lokala föreskrifter. Lämnna in batterier på ett uppsamlingsställe för uttjänta batterier där de kan återvinnas miljövänligt. Fråga ditt lokala avfallsföretag om detta.

## 14 Felsökning

Störning	Möjliga orsaker	Åtgärd
Produkten kan inte startas.	Batteriets prestanda är för svag.	Ladda batteriet.
	Batteriet är inte korrekt isatt.	Skjut in batteriet i batterihållaren. Batteriet går in så att det hörs.
	Rotationsriktningsomkopplaren är i mittläget.	Tryck rotationsriktningsomkopplaren åt vänster eller höger.

## 15 EU-försäkran om överensstämmelse

Översättning från försäkran om överensstämmelse i original

### Tillverkare:

Scheppach GmbH  
Günzburger Straße 69  
DE-89335 Ichenhausen

Vi förklarar under eget ansvar att produkten som beskrivs här överensstämmer med gällande riktlinjer och standarder.

Märke: **SCHEPPACH**  
Art.-beteckning: **1/4 tums trådlös slagbormaskin - C-ID180-X**  
Art.nr: **5909245900**

### EU-direktiv:

2014/30/EU, 2006/42/EG, 2011/65/EU\*,

\* Föremålet för försäkran ovan överensstämmer med bestämmelserna i Europaparlamentets och rådets direktiv 2011/65/EU av den 8 juni 2011 om begränsning av användningen av vissa farliga ämnen i elektriska och elektroniska produkter.

### Tillämpade standarder:

EN 62841-1:2015/A11:2022;  
EN 62841-2-2:2014;  
EN IEC 55014-1:2021;  
EN IEC 55014-2:2021

### Ansvarig för dokumentationen:

Georg Kohler  
Günzburger Str. 69  
DE-89335 Ichenhausen  
Ichenhausen, 22.12.2025

Simon Schünk  
Division Manager Product Center

Andreas Pecher  
Head of Project Management

## 16 Garantivillkor – Scheppach 20V IXES Serie

Revisionsdatum 2024-04-25

### Ärade kund,

Våra produkter genomgår en sträng kvalitetskontroll. Om en produkt inte fungerar som den ska beklagar vi detta mycket och ber dig kontakta vår serviceavdelning på adressen nedan. Vi hjälper dig även gärna per telefon på vårt servicenummer. Följande information är avsedd att hjälpa dig att hantera och lösa problem smidigt i händelse av skada.

### När garantianspråk ska ställas gäller följande:

1. Dessa **garantivillkor** reglerar våra **extra tillverkargarantitjänster** för köpare (privata slutanvändare) av nya produkter. Lagstadgade garantianspråk berörs inte av denna garanti. För dem ansvarar återförsäljaren som sålt produkten till dig.
2. Tillverkarens **garanti** omfattar endast brister på en av dig köpt produkt som beror på ett material- eller tillverkningsfel. Om det uppstår material- eller tillverkningsfel under denna garantitid väljer tillverkaren i egenskap av garantigivare inom ramen för denna garanti att erbjuda en av nedanstående tjänster:
  - Kostnadsfri reparation av varan
  - Kostnadsfritt byte av varan mot en likvärdig artikel (ev. även byte mot en nyare modell om den ursprungliga varan inte längre är tillgänglig).

Ersatta produkter eller delar övergår i vår ägo. Observera att våra produkter inte är konstruerade för kommersiell, hantverksmässig eller yrkesmässig använd-

ning. Garantin gäller därför inte om produkten under garantitiden utsatts för kommersiell, hantverksmässig eller yrkesmässig användning eller för likvärdiga påfrestningar.

### 3. Vår garanti gäller inte:

- Skador på produkten orsakade av att monteringsanvisningarna inte följts, felaktig installation, ignorerande av bruksanvisningen (t.ex. anslutning till felaktigt nätspänning eller typ av ström) eller av underhålls- och säkerhetsföreskrifterna eller genom att produkten används under olämpliga miljöförhållanden eller av bristande skötsel och underhåll.
- Skador på produkten som uppkommit genom felaktig eller okunnig användning (t.ex. överbelastning av produkten eller användning av icke tillåtna verktyg eller tillbehör), främmande föremål som trängt in i produkten (t.ex. sand, stenar eller damm), transportskador, våld eller främmande påverkan (t.ex. fall).
- Skador på produkten eller på delar av produkten som beror på vanligt slitage vid avsedd användning (driftförhållanden) eller annat naturligt slitage liksom skador och/eller slitage av slitdelar.
- Brister på produkten som beror på användning av tillbehör-, kompletterings- eller reservdelar som inte är originaldelar eller inte använts på avsett vis.
- Produkter som utsatts för förändringar eller modifieringar.
- Mindre avvikelser från börtillståndet som är irrelevanta för produktens värde och användbarhet.
- Produkter som reparerats egenmäktigt, i synnerhet om dessa genomförts av obehörig utomstående.
- Om produktens märkning eller id-information (maskinindex) saknas eller är oläsbar.
- Produkter som är mycket smutsiga och därför avvisas av servicepersonalen.
- Skadestånd och följdskador är generellt uteslutna från denna garanti.

4. **Garantitiden** är normalt **5 år** (12 månader för batterier) och börjar vid produktens inköpsdatum. Datumet på det ursprungliga inköpskvittot gäller. Garantianspråk måste göras omedelbart efter att man blir medveten om avvikelser. Inga garantianspråk kan ställas när garantitiden har löpt ut. Reparation eller utbyte av produkten medför ingen förlängning av garantitiden, inte heller inleddes en ny garantitid efter sådan åtgärd eller efter eventuell montering av reservdelar. Detta gäller även då service utförs på plats. Anspråk på garantin förutsätter att tillverkaren i egenskap av garanti-givare på begäran får möjlighet att kontrollera garantiärendet genom att varan skickas in. Se till att undvika skador under transporten genom motsvarande förpackning. Den berörda produkten ska inlämnas eller skickas till kundtjänsten i rengjort skick tillsammans med en kopia av inköpskvittot - som innehåller information om inköpsdatum och produktnamn. Om en produkt skickas ofullständig, utan hela leveransomfånget, kommer de saknade tillbehören att krediteras/dras av om produkten byts ut eller återbetalning sker. Helt eller delvis demonterade produkter kan inte accepteras som garantifall. Vid oberättigad reklamation eller utanför garantitiden står kunden generellt för

transportkostnader och transportrisk. **Vänligen rapportera ett garantiärende i förväg till servicecentret (se nedan).** I regel kommer man överens om att den defekta produkten med en kort beskrivning av felet skickas till nedan angivna serviceadress via organiserad retur eller - vid reparationer utanför garantitiden - med tillräckligt porto, med hänsyn tagen till relevanta regler för förpackning och frakt. **Tänk på att produkten (beroende på modell) av säkerhetsskäl ska vara fri från alla driftmedel vid retursändningen.** Produkten som skickas till vårt servicecenter måste förpackas så att skador på den reklamerade produkten under transporten undviks. Efter genomförd reparation / utbyte sänder vi tillbaka produkten kostnadsfritt till dig. Om Produkter inte kan repareras eller utbytas kan vi, efter eget gottfinnande, återbetala ett belopp upp till inköpspriset för den defekta Produkten, med avdrag för slitage. Denna garanti gäller bara till förmån för den privata förstkunden och är inte säljas eller överläts.

5. **Förlängning av garantitiden till 10 år:** Scheppach erbjuder en extra förlängning av garantitiden på 5 år för produkter i serien Scheppach 20V. Därmed blir garantitiden för dessa produkter totalt 10 år. Undantagna är batterier, laddare och tillbehör. Denna garantiförlängning får man genom att registrera Scheppach-produkten från detta område online inom 30 dagar efter inköpsdatumet på <https://garantie.scheppach.com>. När online-registreringen lyckats får du en bekräftelse av garantiförlängningen för artikeln.

6. **Kontakta vårt servicecenter** för att meddela oss **ditt garantiärende.**

**Använd helst formuläret på vår hemsida:**

<https://shop.scheppach.com/contact>

**Sicka inga produkter utan att först ha kontaktat och meddelat vårt servicecenter.**

**Kontakt med vårt servicecenter är ett obligatoriskt krav för att göra anspråk på garantin.** Garantikrav måste göras inom 14 dagar efter att felet upptäckts innan garantitiden löper ut. Originalkvittot och i förekommande fall bekräftelse på den artikelrelaterade garantiförlängningen måste finnas.

7. **Bearbetningstid** - I regel klarar vi av reklamationsärenden inom 14 dagar efter anmälan till vårt servicecenter. Skulle undantagsvis bearbetningstiden överstridas, så kommer vi att informera dig i god tid.
8. **Slitdelar är generellt undantagna från garantin!** - Slitdelar är: a) medlevererade på- eller inbyggda batterier liksom b) alla modellberoende slitdelar (bland annat remmar, sågblad, insatsverktyg, slidskivor, filter, kolborstar etc., se bruksanvisningen). Djupurladdade batterier eller batterier med skadade höljen eller batteripoler är uteslutna från garantin.
9. **Kostnadsberäkning** - Produkter som inte eller inte längre omfattas av garantin reparerar vi mot betalning. Om du frågar vårt servicecenter kan du skicka in de defekta produkterna för en kostnadsberäkning och vid behov ge servicecentret tillstånd till reparation skriftligen (per post, e-post). Vi vidtar inga åtgärder utan att få klartecken.

**Garantivillkoren** gäller endast i den vid reklamationstillfället aktuella versionen och kan vid behov hämtas från vår hemsida ([www.scheppach.com](http://www.scheppach.com)). Vid översättningar har alltid den tyska versionen företräde.

**Scheppach GmbH · Günzburger Str. 69 ·**

**89335 Ichenhausen (Tyskland)**

**Telefon: +800 4002 4002 ·**

**E-Mail: [customerservice.SE@scheppach.com](mailto:customerservice.SE@scheppach.com) ·**

**Internet: <https://www.scheppach.com>**

Vi förbehåller oss rätten att när som helst göra ändringar i  
garantivillkoren utan föregående meddelande.

## Sisällysluettelo

1	Johdanto .....	178
2	Määräystenmukainen käyttö .....	178
3	Tuotteen kuvaus (kuva 1).....	179
4	Toimituksen sisältö (kuva 1).....	179
5	Purkaminen pakkauksesta .....	179
6	Tekniset tiedot.....	179
7	Turvallisuusohjeet .....	180
8	Käyttö .....	182
9	Työohjeita.....	183
10	Puhdistus ja huolto.....	183
11	Varastointi ja kuljetus .....	184
12	Korjaus ja varaosien tilaus .....	184
13	Hävittäminen ja kierrätys.....	184
14	Ohjeet häiriöiden poistoon .....	185
15	EU-vaatimustenmukaisuusvakuutus .....	185
16	Takuuehdot – Schepbach 20V IXES -sarja.....	185
17	Räjätyskuva.....	257

## Tuotteessa olevien symbolien selitys

Tässä käyttöoppaassa olevien symbolien tarkoituksena on kiinnittää huomioasi mahdollisiin riskeihin. Turvallisuusmerkit ja selitykset on ymmärrettävä tarkalleen oikein. Varoitukset itsessään eivät poista riskejä eivätkä korvaa onnettomuuksien ehkäisyyn tarvittavia toimenpiteitä.

	Lue ja huomioi käyttöohje ja turvallisuusohjeet ennen käyttöönottoa!
	Huomio! Jos tuotteessa olevia turvamerkin- töjä ja varoituksia ei huomioida ja jos turval- lisuus- ja käyttöohjeet laiminlyödään, seur- auksena voi olla vakavia loukkaantumisia ja jopa kuolema.
	Käytä suojalaseja.
	Käytä kuulosuojaimia.
	Käytä hengityssuojainta, jos työssä muodos- tuu pölyä!
	Litiumioniakku
	Tuote vastaa voimassa olevia eurooppalai- sia direktiivejä.
	Tuote on sovellettavien Serbian ohjeiden mukainen.

## Käyttöohjeessa olevien merkkisanojen selitykset

### VAARA

**Merkkisana, joka merkitsee välittömästi uhkaavaa vaaratilannetta, joka johtaa kuolemaan tai vakavaan loukkaantumiseen, jos sitä ei vältetä.**

### VAROITUS

**Merkkisana, joka merkitsee mahdollista vaaratilannetta, joka voi johtaa kuolemaan tai vakavaan loukkaantumiseen, jos sitä ei vältetä.**

### VARO

**Merkkisana, joka merkitsee mahdollista vaaratilannetta, joka voi johtaa lievään tai kohtalaiseen loukkaantumiseen, jos sitä ei vältetä.**

### HUOMIO

**Merkkisana, joka merkitsee mahdollista vaaratilannetta, joka voi johtaa tuotteen tai omaisuuden vahingoittumiseen, jos sitä ei vältetä.**

## 1 Johdanto

### Valmistaja:

Schepbach GmbH  
Günzburger Straße 69  
D-89335 Ichenhausen

### Huomautus:

Tämän tuotteen valmistaja ei tuotevastuulain mukaan vastaa vahingoista, joita aiheutuu tälle tuotteelle tai tämän tuotteen käytön seurauksena, jos vahinkotapaus liittyy johonkin seuraavista:

- Epäasianmukainen käsittely
- Käyttöohjeen laiminlyönti
- Ulkopuolisten, valtuuttamattomien henkilöiden toimesta tehdyt korjaukset
- Muiden kuin alkuperäisten varaosien asennus ja vaihtaminen
- Määräystenvastainen käyttö

### Huomaa:

Käyttöohje on tuotteen osa ja se sisältää tärkeitä ohjeita turvallisesta, asianmukaisesta ja taloudellisesta käytöstä. Huomioi lisäksi voimassa olevat kansalliset määräykset. Lue kaikki käyttö- ja turvallisuusohjeet huolellisesti ennen käyttöä ja käytä tuotetta vain ohjeissa kuvatulla tavalla. Säilytä ohjekirjaa huolellisesti ja luovuta se tuotteen mukana seuraavalle käyttäjälle.

## 2 Määräystenmukainen käyttö

Tuote on tarkoitettu ruuvien kiinnittämiseen ja irrottamiseen sekä mutterien kiristämiseen ja avaamiseen. Tuotteen kiertoisku toiminnon avulla moottorin voima muunnetaan tasaisiksi kiertoiskuiksi. Iskulaite toimii kiristettäessä ja avattaessa.

Tuotetta saa käyttää vain sen käyttötarkoituksen mukaisesti. Kaikki muunlainen käyttö katsotaan määrätysten vastaiseksi käytöksi. Kaikista näin syntyneistä vahingoista ja tapaturmista vastaa käyttäjä, ei valmistaja.

Määrätystenmukaiseen käyttöön kuuluu myös turvallisuusohjeiden ja asennusohjeen sekä käyttöohjeessa olevien ohjeiden huomioiminen.

Tuotetta käyttävien ja huoltavien henkilöiden on perehdyttävä tuotteen ohjeisiin ja heillä on oltava tiedot mahdollisista vaaroista.

Jos tuotteeseen tehdään muutoksia, valmistaja ei ota mitään vastuuta siitä aiheutuvista vahingoista.

Tuotetta saa käyttää vain valmistajan alkuperäisillä osilla ja alkuperäisillä lisävarusteilla.

Valmistajan määrittämiä turvallisuus-, työ- ja huoltomääräyksiä ja teknisissä tiedoissa annettuja mittoja on noudatettava.

Huomaa, että tuotteitamme ei ole tarkoitettu kaupalliseen käyttöön, ammatin harjoittamiseen tai teolliseen käyttöön. Takuu ei ole voimassa, jos tuotetta käytetään kaupalliseen tarkoitukseen, käsityöammatin harjoittamiseen tai teollisuudessa tai jossain muussa näitä vastaavassa toiminnassa.

### 3 Tuotteen kuvaus (kuva 1)

1. Työkalun kiinnitin
2. Lukitusholkki
3. Akku\*
4. Akun kiinnitys
5. Avauspainike (akku)
6. LED-työvalo
7. Virtakytkin
8. Pyörimissuunnan kytkin
9. Vyökiinnike
10. Ruuvi

\* = eivät välttämättä sisälly toimitukseen!

### 4 Toimituksen sisältö (kuva 1)

Kohta	Luku-määrä	Nimike
9.	1 x	Vyökiinnike
10.	1 x	Ruuvi
	1 x	1/4 tuuman akkukäyttöinen iskevä ruuvinväänin
	1 x	Käyttäjän käsikirja

### 5 Purkaminen pakkauksesta

**VAROITUS**

**Tuote ja pakkausmateriaalit eivät ole lasten leikkikaluja!**

**Lapset eivät saa leikkiä muovipussien, kalvojen tai pienosien kanssa! Vaarana osien joutuminen nie-luun ja tukehtuminen!**

- Avaa pakkaus ja ota tuote varovasti ulos.
- Poista pakkausmateriaali sekä pakkaus- ja kuljetusvarmistukset (jos sellaiset on).
- Tarkasta, onko toimituksen sisältö täydellinen.

- Tarkasta, onko tuotteessa tai lisäosissa kuljetusvaurioita. Ilmoita mahdollisista vaurioista heti tuotteen toimittaneelle kuljetusyritykselle. Myöhemmin tehtyjä reklamaatioita ei hyväksytä.
- Säilytä pakkausta mahdollisuuksien mukaan takuuajan päättymiseen asti.
- Perehdy tuotteeseen käyttöohjeen avulla ennen sen käyttöä.
- Käytä lisävarusteina ja kulutus- ja varaosina vain alkuperäisiä osia. Voit ostaa varaosia alueellasi toimivalta alan jälleenmyyjältä.
- Ilmoita tilauksissa tuotteen tuotenumero ja valmistusvuosi.

## 6 Tekniset tiedot

Mitoitusjännite	20 V
Joutokäyntikierrosluvut $n_0$	0–2800 min <sup>-1</sup>
Iskukierroslukku	0–3600 bpm
Suurin vääntömomentti	180 Nm
Työkalun kiinnitin	1/4"
Soveltuu metalliruuveille	≤ M8
Soveltuu puuruuveille	≤ 8 mm Ø
Paino (ilman akkua)	1,3 kg

Oikeus teknisiin muutoksiin pidätetään!

#### Melu ja värinä

**VAROITUS**

Melulla voi olla vakavia vaikutuksia terveyteesi. Jos koneen aiheuttama melu on yli 85 dB, koneen lähellä olevien henkilöiden on käytettävä sopivia kuulosuojaimia.

Melu- ja värinäarvot on määritetty standardin EN 62841-1 mukaisesti.

#### Meluarvot

Äänenpainetaso $L_{pA}$	76,2 dB
Mittausepävarmuus $K_{pA}$	3 dB
Äänitehotaso $L_{wA}$	84,2 dB
Mittausepävarmuus $K_{pA}$	3 dB

#### Tärinäarvot (käsivarren keinu)

Tärinä $a_h$	0,571 m/s <sup>2</sup>
Mittausepävarmuus K	1,5 m/s <sup>2</sup>

Ilmoitettu värähtelyn kokonaisarvo ja ilmoitettu melupäästöarvo on mitattu standardin mukaisilla tarkastusmenetelmillä ja niitä voidaan käyttää vertailuarvona vertailussa toisiin sähkötyökaluihin.

Ilmoitettua melupäästöarvoa kokonaisarvoa ja ilmoitettua värähtelyn kokonaisarvoa voidaan käyttää myös kuormituksen tilapäiseen arviointiin.

## VAROITUS

Melupäästöt ja tärinäpäästöt voivat sähkötyökalun tosiasiallisen käytön aikana poiketa annetuista arvoista sähkötyökalun käyttötavasta riippuen, erityisesti sen mukaan, minkä tyyppistä työkalua käytetään.

Pyri pitämään kuormitus mahdollisimman pienenä. Esi-merkkejä toimenpiteistä: työajan lyhentäminen. Tällöin on huomioitava kaikki käyttöjaksen osat (esimerkiksi ajat, jolloin sähkötyökalu on pois kytkettynä ja ajat, jolloin se on päällä mutta käy ilman kuormaa).

## 7 Turvallisuusohjeet

Sähkötyökalujen yleiset turvallisuusohjeet

### VAROITUS

Lue kaikki turvallisuusohjeet, ohjeet, kuvaukset ja tekniset tiedot, jotka ovat tämän sähkötyökalun ohessa.

Laiminlyönnit seuraavien ohjeiden noudattamisessa voivat aiheuttaa sähköiskun, tulipalon ja/tai vakavia vammoja.

Säilytä kaikki turvallisuusohjeet ja muut ohjeet myöhemmä tarvetta varten.

Turvallisuusohjeissa käytetty termi "sähkötyökalu" tarkoittaa verkkovirralla toimivia sähkötyökaluja (joissa on virtajohto) tai akkukäyttöisiä sähkötyökaluja (ilman virtajohtoa).

### 1) Työpaikan turvallisuus

- Pidä työpaikka siistinä ja hyvin valaistuna.** Epäjärjestys tai huono/puuttuva valaistus työalueilla voi aiheuttaa onnettomuuksia.
- Älä työskentele sähkötyökalulla räjähdystvaarallisessa ympäristössä, jossa on palavia nesteitä, kaasuja tai pölyjä.** Sähkötyökalut muodostavat kipinöitä, jotka voivat sytyttää pölyn tai höyryt.
- Pidä lapset ja muut henkilöt loitolla sähkötyökalusta, kun käytät sitä.** Jos olet työskentelyn aikana epävakaa asennossa, voit menettää sähkötyökalun hallinnan.

### 2) Sähköturvallisuus

- Sähkötyökalun liitäntäpistokkeen täytyy sopia pistorasiaan.** Pistoketta ei saa muuttaa millään tavalla. Älä käytä mitään sovittipistoketta yhdessä suojamaadoitettujen sähkötyökalujen kanssa. Kun pistoketta ei muunnella ja se sopii pistorasiaan, sähköiskun vaara on pienempi.
- Vältä vartalon kosketusta maadoitettuihin pintoihin, kuten putkiin, lämmittimiin, uuneihin ja jääkaappeihin.** Sähköiskun vaara kasvaa, kun vartalosi on maadoitettu.
- Pidä sähkötyökalu loitolla sateesta tai kosteudesta.** Jos sähkötyökaluun pääsee vettä, sähköiskun vaara kasvaa.
- Älä käytä liitäntäjohtoa epätarkoituksenmukaisesti esim. sähkötyökalun kantamiseen ja ripustamiseen, äläkä irrota pistoketta pistorasian vetämäl-**

lä johdosta. Pidä liitäntäjohto loitolla kuumuudesta, öljystä, terävistä ruunoista tai liikkuvista osista. Kun liitäntäjohto on voittunut tai kierteellä, sähköiskun vaara on suurempi.

- Kun käytät sähkötyökalua ulkona, käytä vain selaista jatkojohtoja, jotka on hyväksytty ulkokäyttöön.** Ulkokäyttöön hyväksytyt jatkojohdon käyttäminen vähentää sähköiskun vaaraa.
- Jos sähkötyökalun käyttöä kosteassa ympäristössä ei voi välttää, käytä vikavirtasuojakytkintä.** Vikavirtasuojakytkimen käyttö vähentää sähköiskun vaaraa.

### 3) Ihmisten turvallisuus

- Ole tarkkaavainen, toimi varovaisesti ja menettele järkevasti sähkötyökalua käyttäessäsi.** Älä käytä sähkötyökalua, jos olet väsynyt tai jos olet huumaavien aineiden, alkoholin tai lääkkeiden vaikutuksen alaisena. Huomion herpaantuminen hetkeksiin sähkötyökalua käytettäessä voi johtaa vakaviin vammautumisiin.
- Käytä henkilökohtaista suojavarustusta ja aina suojalaseja.** Henkilökohtaisen suojavarustuksen, kuten polynaamarin, liukeestepohjaisten turvajalkineiden, suojakypärän tai kuulosuojaimien käyttö sähkötyökalulla tehtävistä töistä riippuen vähentää vammautumisvaaraa.
- Estä tahaton käyttöönotto.** Varmista, että sähkötyökalu on kytketty pois ennen kuin kytket virransyötön ja/tai akun päälle, ennen kuin otat laitteen käteesi tai alat kantaa sitä. Jos sähkötyökalua kantassasi pidät sormiasi kytkimellä tai sähkötyökalu on kytkettynä päälle-asentoon, kun se kytketään virransyöttöön seurauksena voi olla onnettomuuksia.
- Poista säätötyökalut tai ruuviavaimet ennen kuin kytket sähkötyökalun päälle.** Pyörivässä sähkötyökalun osassa oleva työkalu tai avain voi aiheuttaa vammoja.
- Vältä epänormaaleja vartalon asentoja.** Varmista, että seisot tukevasti ja säilytät aina tasapainon. Näin pidät sähkötyökalun paremmin hallinnassa myös odottamattomissa tilanteissa.
- Käytä sopivaa vaatetusta.** Älä pidä päälläsi liian väljiä vaatteita tai koruja. Pidä hiukseksi ja vaatteeksi loitolla liikkuvista osista. Löysät vaatteet, korut tai pitkät hiukset voivat jäädä kiinni liikkuviin osiin.
- Jos pölyn poistoim- ja -keräyslaitteet voidaan asentaa, varmista, ne on liitettävä ja niitä on käytettävä oikein.** Pölyn poistoimulaitteen käytöllä voidaan vähentää pölystä aiheutuvia vaaroja.
- Älä tuuditaudu katteettomaan turvallisuudentunteeseen äläkä poikkea sähkötyökalujen turvamaaräyksistä vaikka olisit jo harjaantunut sähkötyökalun käyttäjä.** Huolimattomuus laitteiden käsittelyssä voi jo sekunnin murto-osassa johtaa vakaviin vammoihin.

### 4) Sähkötyökalun käyttö ja käsittely

- Älä ylikuormita sähkötyökalua.** Käytä työssä sitä varten tarkoitettua sähkötyökalua. Sopivalla sähkötyökalulla työskentelet paremmin ja turvallisemmin ilmoitetulla tehoalueella.

- b) Älä käytä sähkötyökalua, jonka kytkin on viallinen. Sähkötyökalu, jota ei voi kytkeä asianmukaisesti päälle tai pois päältä, on vaarallinen ja se täytyy korjata.
- c) Vedä pistoke irti pistorasiasta ja/tai poista irrotettava akku ennen kuin alat säätää laitetta, vaihtaa käyttötyökaluja tai laitat sähkötyökalun pois. Nämä varotoimenpiteet estävät sähkötyökalun tahattoman käynnistymisen.
- d) Säilytä käyttämättömiä sähkötyökaluja lasten ulottumattomissa. Älä anna sellaisten henkilöiden käyttää sähkötyökalua, jotka eivät ole perehtyneet siihen tai jotka eivät ole lukeneet näitä ohjeita. Kokenemattomien henkilöiden käytössä sähkötyökalut ovat vaarallisia.
- e) Hoida sähkötyökaluja ja käytettäviä työkaluja huolellisesti. Tarkasta, että liikkuvat osat toimivat moitteettomasti ja jumiutumatta ja etteivät osat ole murtuneet tai vaurioituneet niin, että sähkötyökalun toiminta vaarantuu. Korjata vialliset osat ennen sähkötyökalun käyttöä. Monien onnettomuuksien taustalla on sähkötyökalujen huono huolto.
- f) Pidä leikkuutyökalut terävinä ja puhtaina. Huolellisesti hoidetut leikkuutyökalut, joissa on terävät leikkureunat, juuttuvat vähemmän ja ovat kevyemmin ohjailtavissa.
- g) Käytä sähkötyökalua, käytettäviä työkaluja jne. näiden ohjeiden mukaisella tavalla. Huomioi tällöin työolosuhteet ja suoritettava tehtävä. Sähkötyökalujen käyttö muuhun kuin niille määritettyihin käyttötarkoituksiin voi johtaa vaarallisiin tilanteisiin.
- h) Pidä kahvat ja tartuntapinnat kuivina, puhtaina ja öljyttöminä ja rasvattomina. Sähkötyökalun käyttö ja hallinta odottamattomissa tilanteissa ei ole turvallista, jos kahvat ja tartuntapinnat ovat liukkaita.

## 5) Akkutyökalun käyttö ja käsittely

- a) Lataa akkuja vain valmistajan suosittelemilla latauslaitteilla. Määrätylle akkutyypille sopivan laturin käyttö voi aiheuttaa tulipalovaaran, jos sitä käytetään erityyppisen akun lataamiseen.
- b) Käytä sähkötyökaluissa vain niille tarkoitettuja akkuja. Muiden akkujen käyttäminen voi aiheuttaa vammoja ja tulipalovaaran.
- c) Pidä käyttämättömät akut loitolla klemmareista, kolikoista, avaimista, nauloista, ruuveista tai muista pienistä metalliesineistä, jotka voivat yhdistää akun koskettimet. Akun koskettimien välinen oikosulku voi aiheuttaa palovammoja tai tulipalon.
- d) Väärin käsittelystä akusta voi purkautua ulos nestettä. Vältä kosketusta siihen. Jos tapahtuu kosketus, huuhtele vedellä. Jos nestettä pääsee silmiin, hakeudu lisäksi lääkärin hoitoon. Ulos purkautuva akkuneste voi aiheuttaa ihoärsytystä tai palovammoja.
- e) Älä käytä vaurioitunutta akkua tai akkua, johon on tehty muutoksia. Vaurioituneet akut tai akut, joihin on tehty muutoksia, voivat käyttäytyä ennalta arvaamattomasti ja aiheuttaa tulipalon, räjähdyksen tai loukaantumisvaaran.
- f) Älä altista akkua tulelle tai korkeille lämpötiloille. Tuli tai yli 130 °C: lämpötilat voivat aiheuttaa räjähdyksen.

- g) Noudata kaikkia lataamista koskevia ohjeita äläkä koskaan lataa akkua tai akkutyökalua käyttöohjeessa ilmoitetun lämpötila-alueen ulkopuolella. Virheellinen lataaminen tai sallittu lämpötila-alueen ulkopuolella lataaminen voi tuhota akun ja lisätä tulipalon vaaraa.

## 6) Huolto

- a) Korjauta sähkötyökalu vain pätevällä ammattihenkilöllä ja käyttäen vain alkuperäisiä varaosia. Näin varmistetaan sähkötyökalun pysyminen turvallisena.
- b) Älä koskaan huolla vaurioituneita akkuja. Kaikki akun tai sen osien huoltotyöt on annettava valmistajan tai valmistajan valtuuttaman huoltopalvelun suorittavaksi.

## Akkukäyttöisiä iskeviä ruuvinvääntimiä koskevat turvallisuusohjeet

- a) Käytä kuulosuojaimia iskuruuvaamisen aikana. Melu voi aiheuttaa kuulovamman.
- b) Kiinnitä työkappale. Kiinnityslaitteilla tai ruuvipenkillä kiinnitetty työkappale on turvallisemmin paikoillaan kuin kädessä pidetty.
- c) Pidä sähkötyökalusta hyvin kiinni. Kun ruuveja kiristetään ja löysätään, voi hetkellisesti esiintyä korkeita reaktiomomenteja.
- d) Odota, kunnes sähkötyökalu on pysähtynyt kokonaan, ennen kuin lasket sen alas. Käytettävä työkalu voi takertua kiinni ja johtaa sähkötyökalun hallinnan menettämiseen.
- e) Pidä sähkötyökalusta kiinni eristetyistä tartuntapinnoista, kun suoritat töitä, joissa ruuvi voi osua piileviin virtajohtoihin tai omaan liitäntäjohtoonsa. Ruuvien kosketus jännitettä johtaviin johtoihin voi tehdä metalliset laitteen osat jännitteelliseksi ja aiheuttaa sähköiskun.

## Jäännösriskit

Tuote on rakennettu valmistusajankohdan parhaan käytettävissä olleen teknisen tiedon ja voimassa olevien turvateknisten määräysten mukaisesti. Siitä huolimatta töissä voi esiintyä yksittäisiä jäännösriskejä.

- Kuulun vaurioituminen, jos ohjeenmukaisia kuulosuojaimia ei käytetä.
- Jäännösriskit voidaan minimoida noudattamalla käyttöohjeen lisäksi kohdissa "Turvallisuusohjeet" ja "Määräystenmukainen käyttö" olevia ohjeita.
- Käytä tuotetta tässä käyttöohjeessa suositellulla tavalla. Näin mahdollistetaan tuotteen optimaalinen suorituskyky.
- Lisäksi kaikista asianmukaisista toimenpiteistä huolimatta voi jäljelle jäädä piileviä jäännösriskejä.

## VAROITUS

Tämä sähkötyökalu muodostaa käytön aikana sähkömagneettisen kentän. Tämä kenttä voi joissain olosuhteissa haitata aktiivisten tai passiivisten ihonalaisen lääkinnällisten laitteiden toimintaa. Vakavien tai hengenvaarallisten vammojen vaaran vähentämiseksi suosittelemme, että ihonalaisia lääkinnällisiä laitteita käyttävät henkilöt neuvottelevat lääkärinsä kanssa ennen kuin alkavat käyttää sähkötyökalua.

## VAROITUS

Pitkäkestoisissa töissä voi käyttäjän käsissä tärinästä johtuen ilmetä verenkiertohäiriöitä (valkosormisuus).

Valkosormisuus on verisuonisairaus, jossa sormissa ja varpaissa olevat pienet verisuonet supistuvat epätavallisen voimakkaasti. Kyseiset alueet eivät saa enää riittävästi verta ja ne ovat siksi hyvin vaaleita. Tärisevien tuotteiden toistuva käyttö voi henkilöillä, joiden verenkierto on heikentynyt (esim. tupakoitsijat, diabeetikot), laukaista hermovaurioita.

Jos havaitset epätavallisia muutoksia itsessäsi, lopeta työskentely heti ja ota yhteyttä lääkäriin.

## HUOMIO

Tuote kuuluu 20V IXES -sarjaan ja sitä saa käyttää vain tämän tuotesarjan akuilla. Akut saa ladata vain tämän tuotesarjan latauslaitteilla. Huomioi tällöin valmistajan antamat tiedot.

## VAROITUS

**Huomioi turvallisuusohjeet ja lataamista ja oikeanlaista käyttöä koskevat ohjeet, jotka ovat 20V IXES -sarjan akun ja latauslaitteen käyttöohjeessa. Yksityiskohtainen kuvaus lataamisesta ja muut tiedot ovat tässä erillisessä käyttöohjeessa.**

## 8 Käyttö

Akkukäyttöisessä iskevässä ruuvinvääntimessä on pyörintä myötä-/vastapäivään, ¼":n kuusiokoloteräkiinnitys ja LED-työvalo.

Hallintaosien toiminto on selitetty seuraavissa kuvauksissa.

## VAROITUS

### Loukkaantumisvaara!

Ota akku pois sähkötyökalusta aina ennen sähkötyökalun käsittelyä (esim. huolto, työkalun vaihto jne.) ja ennen laitteen kuljettamista ja varastointia. Virtakytkimen huolimaton käsittely voi aiheuttaa loukkaantumisvaaran.

## HUOMIO

Varmista, että ympäristön lämpötila ei ole työskentelyn aikana yli 50 °C eikä alle -20 °C.

## HUOMIO

Tuote kuuluu 20V IXES -sarjaan ja sitä saa käyttää vain tämän tuotesarjan akuilla. Akut saa ladata vain tämän tuotesarjan latauslaitteilla. Huomioi tällöin valmistajan antamat tiedot.

\* = eivät välttämättä sisälly toimitukseen!

### 8.1 Vyökiinnikkeen (9) asentaminen

1. Työtoukojen ajaksi tuote voidaan ripustaa integroidun vyökiinnikkeen (9) avulla vyöhön.
2. Kiinnitä vyökiinnike (9) ruuvilla (10) tarpeen mukaan tuotteen oikealle tai vasemmalla puolella olevaan ruuvauskohtaan. Käytä tätä varten ristipääruuvimeisseliä (ei sisälly toimitukseen).

#### Huomautus:

Varmista, että tuote on kytketty pois ja varmistettu tahontaa päälle kytkemistä vastaan.

### 8.2 Akun (3) asettaminen akun kiinnitykseen (4) / poistaminen siitä (kuva 1, 2)

#### Akun asettaminen paikoilleen

1. Aseta pyörimissuuntakytkin (8) keskiasentoon (lukko).
2. Työnnä akku (3) akun kiinnitykseen (4). Akku (3) lukittuu paikalleen kuuluvasti.

#### Akun poistaminen

1. Paina akun (3) lukituksen avauspainiketta (5) ja vedä akku pois akun kiinnityksestä (4).

### 8.3 Käytettävän työkalun asettaminen paikoilleen / poistaminen (kuva 1)

## VARO

Pidä kädet loitolla käytettävästä työkalusta, kun tuote on käytössä.

1. Aseta käytettävä työkalu\* työkalukiinnitykseen (1).
2. Aseta käytettävä työkalu\* paikoilleen vetämällä lukitusholkkia (2) taaksepäin ja antamalla käytettävän työkalun\* lukittua paikoilleen.
3. Poista käytettävä työkalu\* jälleen vetämällä lukitusholkkia (2) taaksepäin ja poistamalla käytettävä työkalu\*.

### 8.4 Koekäyttö (kuva 1)

#### Huomautus:

Suorita ennen ensimmäistä työskentelykertaa ja aina käytettävän työkalun vaihtamisen jälkeen koekäyttö ilman kuormaa. Kytke tuote heti pois päältä, jos käytettävä työkalu pyörii epätasaisesti, jos se heiluu tai kuulet outoa ääntä.

1. Tarkasta ennen käyttöä, että käytettävä työkalu on asetettu oikein, eli se on keskitettynä lukitusholkkiin (2).
2. Ruuvauskärkiin on merkitty niiden mitat ja muoto. Jos olet epävarma, kokeile ensin, onko kärki välyksettömästi ruuvauspäässä.

## 8.5 Pyörimissuunnan asetus (kuva 1)

### HUOMIO

Pyörimissuunnan kytkintä saa käyttää vain laitteen ollessa pysäytettynä.

Tuotteen pyörimissuunta (oikealle tai vasemmalle) voidaan valita pyörimissuunnan kytkimellä ja tuote voidaan sen avulla varmistaa tahatonta päälle kytkentää vastaan. Pyörimissuunnan kytkimessä oleva nuoli osoittaa työsuunnan.

1. Odota, että tuote on pysähtynyt.
2. Siirrä pyörimissuuntakytkin (8) haluttuun asentoon:
  - **Oikealle: Ruuvien ja mutterien kiinnittämiseen.** Paina pyörimissuunnan kytkin oikealle, nuoli eteenpäin.
  - **Vasemmalle: Ruuvien ja mutterien irrottamiseen.** Paina pyörimissuunnan kytkin vasemmalle, nuoli taaksepäin.
3. **Päällekytkennän esto:** Aseta pyörimissuunnan kytkin keskiasentoon.

## 8.6 Virtakytkin (7) (kuva 1)

1. Paina virtakytkintä (7) kytkeäksesi tuotteen päälle.
2. Pois kytkemistä varten virtakytkin (7) tulee vapauttaa. Kun pyörimissuunnan kytkin (8) asetetaan keskiasentoon, tuote on varmistettu päälle kytkentää vastaan.

### 8.6.1 LED-työvalo (6) (kuva 1)

Tämä tuote on varmistettu LED-työvalolla työalueen valaisemista varten ja näkyvyiden parantamiseksi huonosti valaistussa ympäristössä.

### VARO

Älä katso suoraan LED-työvaloon tai valolähteeseen.

1. LED-työvalo (6) syyttyä automaattisesti, kun tuote kytketään päälle.

#### Huomautus:

LED-työvalo palaa vielä noin 10 sekuntia tuotteen pois kytkemisen jälkeen.

## 8.7 Kierrosluvun/kiristysmomentin säätö (kuva 1)

1. Paina virtakytkintä (7) kevyesti. Tämä saa aikaan alhaisen kierrosluvun/kiristysmomentin. Kun virtakytkintä (7) painetaan kovempaa, kierrosluku/kiristysmomentti nousee.

#### Ohjeita:

Kiristysmomentti riippuu valitusta kierrosluvusta ja iskukestosta.

Integroitu moottorijarru varmistaa nopean pysäytyksen.

### HUOMIO

Todella saavutettu kiristysmomentti on yleisesti tarkastettava vääntömomenttiavaimella!

## 9 Työohjeita

### Irrottaminen

- Tiukassa olevilla tai kiinni ruostuneilla ruuveilla/muttereilla on ruuvien/mutterien "irrottaminen" suoritettava ristikkoavaimen\* tai vääntömomenttiavaimen\* avulla

### Kiristäminen

#### HUOMIO

Iskevää ruuvinväännintä tulisi käyttää vain ruuvien/mutterien irrottamiseen. Jos ruuvit/mutterit on kuitenkin kiristettävä iskevällä ruuvinvääntimellä, on käytettävä siihen tarkoitettua momentinrajoitinta\*, koska muuten ruuviliitos saattaa vaurioitua.

- Vie ruuvi/mutteri huolellisesti kierteeseen ennen kiristämistä.
- Kiristä ruuvit/mutterit, joita koskee vääntömomenttietieto (esim. ajoneuvoalalla ajoneuvon valmistajan määräysten mukaisesti), ehdottomasti vain siihen tarkoitettuun momentinrajoittimen avulla.

### Vääntömomentti

- Pienet ruuvit\*/kärjet\* voivat vahingoittua, jos säädetään liian korkea vääntömomentti ja/tai liian korkea kierrosluku.

### VAROITUS

Kiristä tai tarkasta ruuvit/mutterit vääntömomenttiavaimella\* valmistajan määräämän vääntömomentin suhteen!

\* = eivät välttämättä sisälly toimitukseen!

## 10 Puhdistus ja huolto

### VAROITUS

**Teetä ammattikorjaamossa sellaiset kunnossapitotyöt ja huoltotyöt, joita ei ole kuvattu tässä käyttöohjeessa. Käytä vain alkuperäisiä varaosia.**

### VAROITUS

**Epäasianmukaisesti tehdyistä huolto- tai puhdistustöistä voi seurata vammoja!**

### VAROITUS

**Tuote voi käynnistyä odottamattomasti puhdistus-, korjaus- ja huoltotöiden aikana, mikä voi johtaa vammautumiseen ja palovammoihin.**

- Kytke tuote pois päältä.
- Poista akku.
- Anna tuotteen jäähtyä.
- Ota käyttötyökalu pois.

### 10.1 Puhdistus

1. Pidä suojalaitteet, ilmaraoit ja moottorin kotelo niin polttomänä ja puhtaana kuin vain mahdollista. Pyyhi tuote puhtaalla liinalla tai puhalla se puhtaaksi paineilmalla alhaisella paineella. Suosittelemme, että tuote puhdistetaan heti jokaisen käyttökerran jälkeen.

2. Tuuletusaukkojen on oltava aina vapaina.
3. Älä käytä puhdistus- tai liuotinaineita; ne voivat vahingoittaa tuotteen muoviosia. Pidä huoli siitä, ettei tuotteen sisäosiin pääse vettä.

## 10.2 Huolto

Tuote on huoltovapaa.

Tämän tuotteen sisällä ei ole mitään sellaisia osia, joita käyttäjä voisi korjata. Käännä pätevän ammattilaisen puoleen tuotteen tarkastamista ja korjaamista varten.

- Tarkasta tuote aina ennen käyttöä ilmeisten puutteiden, kuten löystyneiden, kuluneiden tai vahingoittuneiden osien varalta.

## 11 Varastointi ja kuljetus

**VAROITUS**

**Loukkaantumisvaara ja palovammojen vaara!**

Tuote voi käynnistyä odottamattomasti, mikä voi johtaa loukkaantumiseen.

- Sammuta moottori aina ennen puhdistus- ja huoltotöiden suorittamista.
- Anna moottorin jäähtyä.
- Poista akku.

### 11.1 Varastointi

**Valmistelut varastointia varten**

1. Poista akku tuotteesta pidemmän varastoinnin (esim. talven) ajaksi.
2. Puhdista ja tarkista tuote vaurioiden varalta.
3. Varastoi akku osittain ladatussa tilassa.
4. Tarkista akun lataustila varastoinnin aikana kolmen kuukauden välein.

Varastoi tuotetta ja sen lisävarusteita pimeässä, kuivassa ja jäähtymiseltä suojatussa paikassa niin, että se on lasten ulottumattomissa.

Optimaalinen varastointilämpötila on 5–30 °C. Säilytä tuotetta alkuperäisessä pakkauksessaan. Peitä tuote suojataksesi sitä pölyltä tai kosteudelta. Säilytä käyttöohje tuotteen läheisyydessä.

### 11.2 Kuljetus

- Anna tuotteen jäähtyä.
- Suojaa tuote iskulta, törmäyksiltä ja voimakkaalta värähtelyltä, esim. ajoneuvossa kuljettamisen aikana.
- Varmista tuote paikaltaan luisumista ja kaatumista vastaan.

## 12 Korjaus ja varaosien tilaus

Huomaa, että tämän tuotteen seuraavat osat altistuvat käytön mukaiselle ja luonnolliselle kulumiselle tai että seuraavia osia tarvitaan kuluvin materiaaleina.

## HUOMIO

Tuotevastuulain mukaan valmistaja ei vastaa vahingoista, jotka ovat aiheutuneet epäasianmukaisista korjauksista tai muiden kuin alkuperäisten varaosien käyttämisestä.

Teetä työt asiakaspalvelussa tai valtuutetulla ammattilaisella. Sama koskee myös lisävarusteita.

Varaosia ja tarvikkeita saa huoltopalvelustamme. Skannaa sitä varten etusivulla oleva QR-koodi.

### 12.1 Varaosien tilaus

Varaosia tilattaessa on ilmoitettava seuraavat tiedot:

- Mallinimike
- Tuotenumero
- Tyypikilven tiedot

**Varaosat / lisätarvikkeet**

Akku SBP2.0, tuotenro:	7909201708
Akku SBP4.0, tuotenro:	7909201709
Latauslaite SBC2.4A tuotenro:	7909201710
Latauslaite SBC4.5A tuotenro:	7909201711
Latauslaite SDBC2.4A tuotenro:	7909201712
Latauslaite SDBC4.5A tuotenro:	7909201713
StarterKit SBSK2.0 tuotenro:	7909201720
StarterKit SBSK4.0 tuotenro:	7909201721

## 13 Hävittäminen ja kierrätys

**Pakkausta koskevat ohjeet**



Pakkausmateriaalit voidaan kierrättää. Hävitä pakkaus ympäristönsuojelumääräysten edellyttämällä tavalla.

**Sähkö- ja elektroniikkalaitteiden hävittämistä koskevat ohjeet**



**Sähkö- ja elektroniikkalaitteet eivät kuulu sekajätteisiin, vaan ne on hävitettävä lajiteltuina!**

- Käytetyt paristot, jotka eivät ole laitteeseen kiinteästi asennettuina, on irrotettava vahingoittumattomina ennen laitteen hävittämistä! Niiden hävittämistä säädelään vastaavassa paristojen ja akkujen käsittelyä koskevassa laissa.
- Sähkö- ja elektroniikkalaitteiden omistajan tai käyttäjän velvollisuutena on toimittaa laite lain mukaisella tavalla kierrätykseen.
- Loppukäyttäjä on yksin vastuussa henkilökohtaisten tietojensa poistamisesta laitteesta!
- Ylivuotava roskalaatikkoa kuvaava symboli tarkoittaa, että sähkö- ja elektroniikkalaitteita ei saa hävittää sekajätteen mukana.
- Sähkö- ja elektroniikkalaitteet voidaan toimittaa veloituksetta seuraaviin paikkoihin:
  - Julkiset hävitys- tai keräyspaikat (esim. kunnallinen kierrätyskeskus)

- Sähkölaitteita myyvät liikkeet (paikalliset tai verkossa toimivat), jos jälleenmyyjä on veloitettu vastaanottamaan käytettyjä laitteita tai tarjoaa tämän palvelun vapaaehtoisesti.
- Valmistajalle tai lähialueella sijaitsevaan valtuutettuun keräyspaikkaan voidaan uutta laitetta ostamatta palauttaa maksutta enintään kolme samaa laitetyyppiä edustavaa käytettyä sähkölaitetta. joiden reunan pituus on enintään 25 cm.
- Muut valmistajan ja jälleenmyyjän täydentävät palautusehdot saa kyseisestä asiakaspalvelusta.
- Jos valmistaja toimittaa uuden sähkölaitteen yksityistalouteen, vanha laite voidaan samalla loppukäyttäjän pyynnöstä noutaa ilman veloitusta. Ota tätä varten yhteyttä valmistajan asiakaspalveluun.
- Tämä koskee vain laitteita, jotka asennetaan ja myydään Euroopan Unionin jäsenmaissa ja joihin sovelletaan EU:n direktiiviä 2012/19/EU. Euroopan unionin ulkopuolisissa maissa käytettyjen sähkö- ja elektroniikkalaitteiden hävittämiseen voidaan soveltaa näistä poikkeavia ehtoja.

**Litiumioniparistoja koskevia ohjeita**



**Irrota paristot ennen laitteen hävittämistä!**

- Älä laita paristoja sekajätteen joukkoon, äläkä viskaa niitä tuleen (räjähdysvaara) tai veteen. Vioittuneet paristot voivat vahingoittaa ympäristöä ja terveyttäsi, jos niistä purkautuu ulos myrkyllisiä höyryjä tai nesteitä.
- Vialliset tai käytetyt paristot on toimitettava kierrätykseen direktiivin (EU) 2023/1542 mukaisesti.
- Toimita paristo ja latauslaite lajitteluasemaan. Käytetyt muovivi- ja metalliosat voidaan lajitella ja ohjata kierrätykseen.
- Hävitä paristot siten, että niiden jännite on purkautunut. Suosittelemme peittämään navat teipillä oikosuulta suojaamiseksi. Älä avaa paristoa.
- Hävitä paristot paikallisten määräysten mukaisesti. Toimita paristot käytettyjen paristojen keräyspisteeseen, mistä ne ohjataan ympäristönsuojelumääräysten mukaiseen kierrätykseen. Kysy neuvoa paikallistesta jätehuoltoyrityksestä.

**14 Ohjeet häiriöiden poistoon**

Häiriö	Mahdolliset syyt	Korjauskeinot
Tuote ei käynnisty.	Akun teho on liian pieni.	Lataa akku.
	Akkua ei ole asetettu oikein.	Työnnä akku kiinnitykseen. Akku lukittu paikalleen kuuluvasti.
	Pyörimissuunnan kytkin on keski-asennossa.	Paina pyörimissuunnan kytkin vasemmalle tai oikealle.

**15 EU-vaatimustenmukaisuusvakuutus**

**Alkuperäisen vaatimustenmukaisuusvakuutuksen käänös**

**Valmistaja:**

Schepbach GmbH  
Günzburger Straße 69  
D-89335 Ichenhausen

Vakuutamme omalla vastuullamme, että tässä kuvattu tuote täyttää voimassa olevien direktiivien ja standardien määräykset.

Merkki: **SCHEPPACH**  
Tuotenimike: **1/4 tuuman akkukäyttöinen iskevä ruuvinväännin - C-ID180-X 5909245900**

Tuotenumero

**EU-direktiivit:**

2014/30/EU, 2006/42/EG, 2011/65/EU\*,

\* Yllä kuvattu vakuutuksen kohde täyttää tiettyjen vaarallisten aineiden käytön rajoittamisesta sähkö- ja elektroniikkalaitteissa 8. kesäkuuta 2011 annetun Euroopan parlamentin ja neuvoston direktiivin 2011/65/EU määräykset.

**Sovelletut standardit:**

EN 62841-1:2015/A11:2022;  
EN 62841-2-2:2014;  
EN IEC 55014-1:2021;  
EN IEC 55014-2:2021

**Asiakirja-aineiston kokoamisesta vastaava valtuutettu edustaja:**

Georg Kohler  
Günzburger Str. 69  
D-89335 Ichenhausen  
Ichenhausen, 22.12.2025

  
**Simon Schünk**

Division Manager Product Center

  
**Andreas Pecher**  
Head of Project Management

**16 Takuuehdot – Schepbach 20V IXES -sarja**

Muutoksen päiväys 25.04.2024

**Arvoisa asiakas,**

tuotteemme ovat läpäisseet tarkan laaduntarkastuksen. Jos tuotteen toiminnoissa kuitenkin havaitaan puutteita, pahoittelemme sitä syvästi ja pyydämme sinua ottamaan yhteyttä asiakaspalveluumme, jonka osoite on alla. Neuvomme sinua mielellämme myös puhelimitse palvelunumerossa. Seuraavien ohjeiden tarkoituksena on auttaa vahinkotapausten sääntelyssä ja käsittelyssä.

**Takuuvaatimusten voimaansaattamisen osalta pätevät seuraavat seikat:**

- Näissä takuuehdoissa** säädellään uusien tuotteiden ostajille (yksityisille loppukuluttajille) myönnettyjä valmistajan lisätakuuita. Tämä takuu ei heikennä lakisääteisiä oikeuksiasi takuun osalta. Niistä vastaa se jälleenmyyjä, jolta tuote on hankittu.
- Valmistajan takuuehdoista** sovelletaan vain ostamassanne uudessa tuotteessa oleviin materiaali- tai valmistusvirheistä johtuviin puutteisiin. Jos takuuajana ilmenee materiaali- tai valmistusvirheitä, valmistaja takuun myöntäjänä tarjoaa tämän takuun puitteissa valintansa mukaan seuraavat palvelut:
  - Tuotteen veloitukseton korjaus
  - Tuotteen veloitukseton vaihtaminen samanarvoiseen tuotteeseen (tarvittaessa vaihto myös uudempaan malliin, jos alkuperäistä tuotetta ei ole enää saatavana).

Korvattavat tuotteet tai osat siirtyvät meidän omistukseemme. Huomaa, että tuotteitamme ei ole tarkoitettu kaupalliseen käyttöön, ammatin harjoittamiseen tai ammattikäyttöön. Takuuta ei sen vuoksi voida soveltaa tilanteisiin, joissa tuotetta on takuuajan aikana käytetty kaupalliseen tarkoitukseen, ammatin harjoittamiseen tai teollisuudessa tai kun sitä on rasitettu näitä käyttötapoja vastaavalla tavalla.

**3. Takuumme ulkopuolelle on rajattu seuraavat tapaukset:**

- Tuotteeseen tulevat vahingot, jotka seuraavat asennusohjeen laiminlyönnistä, epäasianmukaisesti tehdystä asennuksesta, käyttöohjeen laiminlyönnistä (esim. liittäminen väärään verkkojännitteeseen tai virtatyppiin) tai huolto- ja turvallisuusmääräysten laiminlyönnistä tai tuotteen käyttämisestä epäsuotuisissa ympäristöolosuhteissa ja tuotteen puutteellisesta hoidosta ja huollosta.
- Tuotteeseen tulevat vahingot, jotka seuraavat väärinkäytöstä tai epäasianmukaisesta käytöstä (kuten esim. tuotteen ylikuormittaminen tai muiden kuin sallittujen työkalujen tai lisävarusteiden käyttäminen), vieraan materiaalin pääsystä tuotteen sisälle (esim. hiekka, kivet tai pöly), kuljetusvahingot, voiman käytöstä tai ulkoisista vaikutuksista (kuten putoamisesta aiheutuvat vahingot).
- Tuotteeseen tai tuotteen osiin tulevat vahingot, jotka on johdettavissa määräystenmukaiseen, tavalliseen (käyttöön liittyvään) luonnolliseen kulumiseen, ja kulutusosien vahingoittumiseen ja/tai kulumiseen.
- Tuotteessa ilmenevät puutteet, jotka aiheutuvat sellaisten lisä-, laajennus- tai varaosien käytöstä, jotka eivät ole alkuperäisiä osia tai joita ei ole käytetty määräystenmukaisesti.
- Tuotteet, joihin on tehty muutoksia tai modifikaatioita.
- Vähäiset poikkeamat tuotteen oletusominaisuuksissa, jotka ovat tuotteen arvon ja käytettävyyden kannalta merkityksettömiä.
- Tuotteet, joihin on tehty omavaltaisia korjauksia tai jotka on annettu valtuuttamattomien henkilöiden korjattavaksi.
- Kun tuotteessa oleva tunnistetieto tuotteen tunnistustiedot (koneessa oleva tarra) puuttuu tai on muuttunut lukukelvottomaksi.

- Tuotteet, jotka ovat voimakkaasti likaantuneita ja jotka huoltohenkilöstö sen vuoksi hylkää.
- Vahingonkorvausvaatimukset ja jälki- ja seurausvahingot on yleisesti suljettu tämän takuun ulkopuolelle.

- Takuuaika on 5 vuotta** (paristoilla / akuilla 12 kuukautta) ja se alkaa tuotteen ostopäivästä. Alkuperäisessä ostositeitteesä oleva päivämäärä on ratkaiseva. Takuuvaatimukset on esitettävä viipymättä sen jälkeen, kun vaatimuksen perusteena oleva seikka on tullut tietoon. Takuuvaatimusta ei voi esittää takuuajan umpeutumisen jälkeen. Tuotteen korjaaminen tai vaihtaminen ei pidennä takuuakaa, eikä aloita uutta takuuakaa kyseiselle tuotteelle tai millekään siihen asennetulle varaosalle. Tämä koskee myös paikan päällä käytettäviä palveluja. Takuun hyödyntäminen edellyttää, että valmistajalle takuun myöntäjänä tarjotaan mahdollisuus tarkastaa tuote takuutilanteessa lähettämällä tuote valmistajalle. On varmistettava, että kuljetuksen aikana syntyvät vahingot estetään pakkaamalla tuote asianmukaisesti. Kyseinen tuote on toimitettava tai lähetettävä puhdistettuna asiakaspalvelupisteeseen ja sen mukaan on liitettävä kopio ostositeitteesä, josta käy ilmi tuotteen nime ja tiedot ostopäivästä. Jos tuote lähetetään epätäydellisenä, poiketen täydellisestä toimituksen sisällöstä, puuttuvien tarvikkeiden arvo hyvitetään valmistajalle/vähennetään korvausmäärästä, jos tuote vaihdetaan tai jos puute korvataan alennuksella tai maksunpalautuksella. Osittain tai kokonaan purettuja tuotteita ei voida hyväksyä takuutilanteissa. Jos reklamaatio on perustettu tai se tehdään takuuajan umpeuduttua, ostaja vastaa kuljetuskustannuksista ja kuljetusriskistä. **Ilmoita takuutapauksesta ennakoita huoltopaikkaan.** Yleensä sovitaa, että viallinen tuote ja lyhyt kuvaus viasta lähetetään järjestettynä palautuksena tai -takuuajan ulkopuolisessa korjaustapauksessa - lähetyskulut maksettuna, pakkaus- ja lähetysohjeet huomioiden, alla ilmoitettuun huolto-osoitteeseen. **Varmista, että tuote (mallista riippuen) on turvallisuussyistä tyhjennetty kaikista käyttöaineista, kun se palautetaan.** Huoltokeskukseemme lähetettävän tuotteen on oltava pakattuna siten, että reklamoidun tuotteen vahingoittuminen kuljetuksen aikana vältetään. Korjaamisen / vaihtamisen jälkeen tuote palautetaan sinulle veloituksetta. Jos tuotteita ei voida korjata tai vaihtaa, se voidaan harkintamme mukaan korvata rahasummalla, joka vastaa enintään puutteellisen tuotteen ostohintaa vähennettynä kulumista vastaavalla hyvityksellä. Tämä takuu koskee vain yksityisiä ensiostajia eikä se ole luovutettavissa tai siirrettävissä.
- Takuuajan pidentäminen 10 vuoteen:** Schepbach tarjoaa Schepbach 20V -sarjan tuotteille lisäksi takuun pidentämisen 5 vuodelle. Näin näiden tuotteiden takuu aika pidentyy 10 vuoteen. Paristot / akut, latauslaitteet ja lisävarusteet on suljettu tämän mahdollisuuden ulkopuolelle. Voit hyödyntää tämän takuun pidentämisen rekisteröimällä tähän mallistoon kuuluvan Schepbach-tuotteesi viimeistään 30 päivän kuluessa ostopäivästä internet-osoitteessa <https://garantie.schepbach.com>. Onnistuneen online-rekisteröinnin jälkeen saat vahvistuksen tuotekohtaisesta takuun pidentyksestä.
- Takuuvaatimuksesi voimaansaattamiseksi sinun tulee ottaa yhteyttä huoltokeskukseemme.**

**Suosittellemme käyttämään tätä varten lomakettamme, joka löytyy kotisivuiltamme:**

<https://shop.scheppach.com/contact>

**Älä lähetä meille tuotteita ottamatta ensin yhteyttä ja sopimatta asiasta ensin huoltokeskuksemme kanssa.**

**Tämän takuun hyödyntäminen edellyttää ehdottomasti yhteyden ottamista huoltokeskukseemme.** Takuuvaatimukset on esitettävä takuuajan aikana 14 päivän kuluessa puutteen toteamisesta. Tätä varten tarvitaan alkuperäinen ostotosite ja tarvittaessa vahvistus tuotekohtaisesta takuun pidennyksestä.

7. **Käsittelyaika** - Yleensä käsittelemme reklamaatiot 14 päivän kuluessa niiden saapumisesta huoltokeskukseemme. Jos mainittu käsittelyaika poikkeustapauksissa ylittyy, ilmoitamme siitä sinulle hyvissä ajoin.
8. **Kulutusosat on suljettu takuun ulkopuolelle!** - Kulutusosia ovat: a) mukana toimitetut lisäakut ja/tai asennetut paristot/akut ja b) kaikki mallikohtaiset kulutusosat (muun muassa hihnat, sahanterät, käyttötyökalut, hiomalaikat, suodattimet, hiiliharjat jne., katso käyttöohje). Takuun ulkopuolelle on suljettu syväpurkautuneet paristot tai akut tai sellaiset akut/paristot, joiden kotelo tai navat ovat vahingoittuneet.
9. **Kustannusarvio** - Takuun ulkopuolelle rajattuja tuotteita tai tuotteita, joiden takuu aika on päättynyt, korjaamme laskua vastaan. Voit pyytää huoltokeskuksettamme kustannusarvion viallisten tuotteiden korjauksesta ja tarvittaessa tilata korjauksen kirjallisesti (postitse, sähköpostitse). Ilman korjauksen tilaamista käsittelyä ei jatketa.

**Takuuehdot** pätevät vain reklamaation tekemisen ajankohtana voimassa olevassa muodossa, joka voidaan tarkistaa kotisivuiltamme ([www.scheppach.com](http://www.scheppach.com)). Käännösten osalta saksankielinen versio on ratkaiseva.

**Scheppach GmbH · Günzburger Str. 69 ·**

**89335 Ichenhausen (Saksa)**

**Puhelin: +800 4002 4002 ·**

**Sähköposti: [customerservice.FI@scheppach.com](mailto:customerservice.FI@scheppach.com) ·**

**Internet: <https://www.scheppach.com>**

Pidätämme oikeuden tehdä milloin tahansa muutoksia näihin takuuehtoihin ilman etukäteisilmoitusta.

## Indholdsfortegnelse

1	Indledning.....	188
2	Tilslaget brug.....	188
3	Produktbeskrivelse (fig. 1).....	189
4	Leveringsomfang (fig. 1).....	189
5	Udpakning.....	189
6	Tekniske data.....	189
7	Sikkerhedsforskrifter.....	190
8	Betjening.....	192
9	Arbejdsinstrukser.....	193
10	Rengøring og vedligeholdelse.....	193
11	Opbevaring og transport.....	193
12	Reparation og reservedelsbestilling.....	194
13	Bortskaffelse og genanvendelse.....	194
14	Afhjælpning af fejl.....	195
15	EU-overensstemmelseserklæring.....	195
16	Garantivilkår – Scheppach 20V IXES-serie.....	195
17	Ekspllosionstegning.....	257

## Forklaring til symbolerne på produktet

Symbolerne i denne brugsanvisning skal henlede din opmærksomhed på eventuelle risici. Det er vigtigt, at du forstår sikkerhedssymbolerne og forklaringerne i forbindelse med symbolerne. Selve advarslerne afhjælper ikke risici og kan ikke erstatte korrekte foranstaltninger til forebyggelse af ulykker.

	Læs og overhold brugsanvisningen og sikkerhedsforskrifterne før ibrugtagning!
	PAS PÅ! Tilslidesættelse af sikkerhedsskiltene og advarselinstrukserne på produktet og tilslidesættelse af sikkerheds- og betjeningsinstrukserne kan føre til alvorlige personskader eller endog død.
	Brug beskyttelsesbriller.
	Brug høreværn.
	Brug åndedrætsværn i støvede omgivelser!
	Litium-ion-batteri
	Produktet opfylder gældende EU-direktiver.
	Produktet opfylder gældende serbiske direktiver.

## Forklaring til signalord i brugsanvisningen

### FARE

Signalord til angivelse af en overhængende farlig situation, som, hvis den ikke undgås, vil medføre død eller alvorlig personskade.

### ADVARSEL

Signalord til angivelse af en potentielt farlig situation, som, hvis den ikke undgås, kan medføre død eller alvorlig personskade.

### FORSIGTIG

Signalord til angivelse af en potentielt farlig situation, som, hvis den ikke undgås, kan medføre mindre eller moderat personskade.

### PAS PÅ

Signalord til angivelse af en potentielt farlig situation, som, hvis den ikke undgås, kan medføre materielle skader på produktet eller ejendom/besiddelse.

## 1 Indledning

### Producent:

Scheppach GmbH  
Günzburger Straße 69  
D-89335 Ichenhausen, Tyskland

### Bemærk:

Iht. gældende lov om produktansvar hæfter producenten af dette produkt ikke for skader, der måtte opstå på eller i forbindelse med dette produkt som følge af:

- Forkert behandling
- Tilslidesættelse af brugsanvisningen
- Reparation foretaget af tredje part og/eller af ikke-autoriserede fagfolk
- Montering og udskiftning af uoriginale reservedele
- Utilslaget brug

### Vær opmærksom på følgende:

Brugsanvisningen er en del af produktet og indeholder vigtige oplysninger for sikker, professionel og økonomisk drift. Husk også at overholde de gældende nationale bestemmelser. Læs alle betjenings- og sikkerhedsinstruktioner omhyggeligt inden brug, og anvend kun produktet som beskrevet. Gem brugsanvisningen, og se til at den følger med, hvis produktet gives videre.

## 2 Tilslaget brug

Produktet er beregnet til iskrugning og løsning af bolte samt til fastspænding og løsning af møtrikker. Med produktets rotationsslagfunktion omdannes motorens kraft til ensartede rotationslag. Slagmekanismen anvendes til fastspænding og løsning.

Produktet må kun bruges som tilsigtet. Enhver anden form for brug falder uden for tilsigtet brug. Brugeren, og ikke producenten, bærer ansvaret for materielle skader eller personskader af enhver art, der måtte opstå som følge heraf.

Tilsigtet brug omfatter også overholdelse af sikkerhedsforskrifterne og monteringsvejledningen samt driftsanvisningerne i brugsanvisningen.

Personer, der anvender og vedligeholder produktet, skal være fortrolige med dette og være informeret om mulige farer.

Hvis der foretages ændringer ved produktet, bortfalder producentens ansvar for deraf følgende skader.

Produktet må kun bruges med originale dele og originalt tilbehør fra producenten.

Producentens forskrifter vedrørende sikkerhed, arbejdsmåde og vedligeholdelse samt målene, som er angivet i de tekniske data, skal overholdes.

Vær opmærksom på, at vores produkter ikke er konstrueret til erhvervsmæssig, håndværksmæssig eller industriel brug. Vi fraskriver os ethvert ansvar, hvis produktet bruges i erhvervs-, håndværks- eller industri-øjemed eller lignende arbejde.

### 3 Produktbeskrivelse (fig. 1)

1. Værktøjsholder
2. Låsebøsning
3. Batteri\*
4. Batteriholder
5. Frigørelsesgreb (batteri)
6. LED-arbejdslys
7. Tænd/Sluk-kontakt
8. Drejeretningskontakt
9. Bælteklips
10. Skruer

\* = indgår ikke nødvendigvis i leveringsomfanget!

### 4 Leveringsomfang (fig. 1)

Pos.	Stk.	Betegnelse
9.	1 x	Bælteklips
10.	1 x	Skruer
	1 x	1/4" batteridrevet slagnøgle
	1 x	Brugsanvisning

### 5 Udpakning

**⚠ ADVARSEL**

**Produkt og emballeringsmaterialer er ikke legetøj!**  
**Børn må ikke lege med plastposer, folie og smådele! Fare for slugning og kvælning!**

- Abn emballagen, og tag forsigtigt produktet ud.
- Fjern emballeringsmaterialet samt emballage-/transportrings (hvis sådanne findes).
- Kontrollér, om leveringsomfanget er fuldstændigt.
- Kontrollér produktet og tilbehørsdelene for transport-skader. Rapportér straks evt. skader til den transportvirksomhed, som leverede produktet. Senere reklamationer anerkendes ikke.
- Opbevar så vidt muligt emballagen frem til udløbet af garantiperioden.

- Gør dig fortrolig med produktet ved at læse brugsanvisningen, før arbejdet påbegyndes.
- Tilbehør samt slid- og reservedele må kun være originale dele. Reservedele fås i faghandlen.
- Husk, at bestillinger skal være forsynet med artikelnumre samt type og fremstillingsår for produktet.

## 6 Tekniske data

Mærkespænding	20 V
Omdrejningstal i tomgang n <sub>0</sub>	0 - 2800 min <sup>-1</sup>
Nominel slaghastighed	0- 3600 bpm
Maks. drejningsmoment	180 Nm
Værktøjsholder	1/4"
Egnet til metalskruer	≤ M8
Egnet til træskruer	≤ 8 mm Ø
Vægt (uden batteri)	1,3 kg

Forbehold for tekniske ændringer!

#### Støj og vibration

**⚠ ADVARSEL**

Støj kan have alvorlig indvirkning på helbredet. Hvis maskinstøjen overstiger 85 dB, skal du bære passende høreværn til dig selv og personer i nærheden.

Støj- og vibrationsværdierne er bestemt i henhold til EN 62841-1.

#### Støjkarakteristika

Lydtrykniveau L <sub>PA</sub>	76,2 dB
Måleusikkerhed K <sub>PA</sub>	3 dB
Lydeffektniveau L <sub>WA</sub>	84,2 dB
Måleusikkerhed K <sub>PA</sub>	3 dB

#### Vibrationskarakteristika (hånd-arm-vibration)

Vibration a <sub>h</sub>	0,571 m/s <sup>2</sup>
Måleusikkerhed K	1,5 m/s <sup>2</sup>

Den angivne svingningsværdi i alt og den angivne støjemissionsværdi er blevet målt iht. en standardiseret test-proces og kan bruges til at sammenligne ét elværktøj med et andet.

Den angivne støjemissionsværdi og den angivne svingningsværdi i alt kan også bruges til at udføre en indledende vurdering af belastningen.

**⚠ ADVARSEL**

**Støjemissionsværdierne og svingningsemis-sionstallet kan afvige fra den angivne værdi, når elværktøjet rent faktisk bruges, afhængigt af hvordan det bruges, og af, hvilken type emne der bearbejdes.**

Forsøg at holde belastningen så lav som mulig. Eksempelvis ved at begrænse arbejdstiden. I denne forbindelse skal der tages højde for alle dele af driftscyklussen (f.eks. tider, hvor elværktøjet er slukket, og tider, hvor det godt nok er tændt, men hvor det kører uden belastning).

## 7 Sikkerhedsforskrifter

### Generelle sikkerhedsforskrifter for elværktøj

#### ADVARSEL

**Læs alle sikkerhedsforskrifter, anvisninger, illustrationer og tekniske data, der følger med dette elværktøj.**

Følges de følgende instruktioner ikke nøje som beskrevet, kan dette føre til elektrisk stød, brand og/eller alvorlige personskader.

#### Opbevar alle sikkerhedsforskrifter og anvisninger til fremtidig brug.

Udtrykket "elværktøj", der er anvendt i sikkerhedsforskrifterne, henviser til elnet-drevne elværktøjer (med elnetkabel) eller til batteridrevne elværktøjer (uden elnetkabel).

### 1) Arbejdspladssikkerhed

- Hold arbejdsområdet rent og godt oplyst.** Uorden eller uoplyste arbejdsområder kan føre til ulykker.
- Arbejd ikke med elværktøjet i eksplosionsfarlige omgivelser, hvor der findes brændbare væsker, gasser eller støv.** Elværktøj genererer gnister, der kan antænde støv eller dampe.
- Hold børn og andre personer på afstand, når der arbejdes med elværktøjet.** Hvis du bliver distraheret, risikerer du at miste kontrollen over elværktøjet.

### 2) Elektrisk sikkerhed

- Elværktøjets tilslutningsstik skal passe til stikkontakten. Stikket må ikke ændres på nogen måde. Undlad brug af adapterstik sammen med elektrisk jordet elværktøj.** Uændrede stik og passende stikkontakter mindsker risikoen for at få stød.
- Undgå kropskontakt med jordede overflader som rør, varmeapparater, komfurer og køleskabe.** Der er øget risiko for elektrisk stød, hvis din krop er jordforbundet.
- Hold elværktøj på afstand af regn og fugt.** Indtrængning af vand i et elværktøj øger risikoen for at få stød.
- Brug ikke tilslutningsledningen til at bære eller op hænge elværktøjet eller til at trække stikket ud af stikkontakten med.** Hold tilslutningsledningen på afstand af varme, olie, skarpe kanter eller bevægelige dele. Beskadigede eller sammenfiltrede tilslutningsledninger øger risikoen for at få stød.
- Når du arbejder udendørs med et elværktøj, må du kun bruge forlængerledninger, som også er egnet til udendørs brug.** Brug af forlængerledning, der er egnet til udendørs brug, reducerer risikoen for at få elektrisk stød.
- Hvis brug af elværktøjet i fugtigt miljø er uundgåelig, skal du bruge en fejlstrømsafbryder.** Brug af fejlstrømsrelæ mindsker risikoen for at få elektrisk stød.

### 3) Personikkerhed

- Vær opmærksom, vær agtpågivende på, hvad du gør, og arbejd altid fornuftigt med et elværktøj.** Brug ikke et elværktøj, hvis du er træt eller påvir-

ket af narkotika, alkohol eller medikamenter. Et øjeblik uagtsomhed, mens elværktøjet bruges, kan føre til alvorlige kvæstelser.

- Brug personlige værnemidler og altid beskyttelsesbriller.** Brug af personlige værnemidler såsom støvmaske, skridsikre sikkerhedssko, hjelm eller hørsværn, afhængigt af hvad elværktøjet bruges til, mindsker risikoen for personskader.
- Undgå utilsigtet ibrugtagning. Sørg for, at elværktøjet er slukket, før du tilslutter, opsamler eller bærer det hen til strømforsyningen og/eller batteriet.** Hvis du holder fingeren på kontakten, mens du bærer elværktøjet eller tilslutter det til strømforsyningen, kan dette forårsage ulykker.
- Fjern indstillingsværktøjer eller skruenøgler, inden du tilslutter elværktøjet.** Værktøj eller nøgler, som måtte befinde sig i en roterende del af elværktøjet, kan medføre personskader.
- Undgå unormale kropsholdninger. Sørg for at stå sikkert, og hold altid ligevægten.** På denne måde kan du bedre kontrollere elværktøjet, hvis der opstår uventede situationer.
- Brug egnet tøj. Brug ikke løstsiddende tøj eller smykker. Hold hår og tøj på afstand af bevægelige dele.** Løstsiddende tøj, smykker eller langt hår kan blive viklet ind i bevægelige dele.
- Hvis der kan monteres støvudsugnings- og opsamlingsudstyr, skal sådant tilsluttes og anvendes korrekt.** Brug af støvudsugning kan mindske faren pga. støv.
- Forlad dig ikke på falsk sikkerhed, og overskrid ikke sikkerhedsreglerne for elværktøjer, selvom du evt. føler dig fortlørlig med elværktøjet efter længere tids brug.** Skødesløse handlinger kan føre til alvorlige personskader på en brøkdæl af et sekund.

### 4) Anvendelse og behandling af elværktøjet

- Undlad at overbelaste elværktøjet. Til arbejde skal man benytte det hertil beregnede elværktøj.** Du arbejder bedre og mere sikkert med det passende elværktøj i det angivne effektområde.
- Brug aldrig et elværktøj med defekt kontakt.** Et elværktøj, der ikke kan tændes eller slukkes, er farligt og skal repareres.
- Træk stikket ud af stikkontakten, og/eller fjern et udtageligt batteri, før du foretager justeringer på enheden, skifter værktøjsdele eller lægger elværktøjet fra dig.** Denne forholdsregel forhindrer utilsigtet start af elværktøjet.
- Opbevar ubenyttede elværktøjer utilgængeligt for børn. Lad ikke personer bruge elværktøjet, som ikke er fortlørlige med det, eller som ikke har læst denne vejledning.** Elværktøjer er farlige i hænderne på uerfarne personer.
- Elværktøjer og indsatsværktøjer skal plejes med omhu. Kontrollér med jævne mellemrum, om bevægelige dele fungerer, som de skal, og at de ikke sidder fast, om dele er brækket eller beskadiget på en sådan måde, at elværktøjets funktion er forringet. Få beskadigede dele repareret, før elværktøjet tages i brug.** Mange ulykker skyldes dårligt vedligehold elværktøj.

- f) **Hold skæreværktøj skarpt og rent.** Omhyggeligt plejet skæreværktøj med skarpe skærekanter sætter sig mindre hyppigt fast og er lettere at føre.
- g) **Brug elværktøjet, indsatsværktøjet, indsatsværktøjer osv. i henhold til disse instruktioner. Tag hensyn til arbejdsvilkårene og den aktivitet, der skal udføres.** Brug af elværktøj til andre formål end de tilsigtede kan medføre farlige situationer.
- h) **Hold greb og gribeblader tørre, rene og fri for olie og fedt.** Glatte greb og gribeblader umuliggør sikker betjening af og kontrol med elværktøjet i uforudsete situationer.

## 5) Anvendelse og behandling af batteriværktøjet

- a) **Oplad kun batterierne med opladere anbefalet af producenten.** Opladere designet til en bestemt type batterier udgør brandfare, hvis de bruges sammen med andre batterier.
- b) **I elværktøjet må der kun bruges batterier, som er beregnet til dette værktøj.** Brug af andre batterier kan føre til skader og risiko for brand.
- c) **Når batteriet ikke er i brug, skal det holdes væk fra papirclips, mønter, nøgler, søm, skruer eller andre små metalgenstande, der kan forårsage kortslutning mellem kontakterne.** Kortslutning mellem batterikontakterne kan resultere i forbrænding eller brand.
- d) **Ved forkert brug kan der lække væske fra batteriet.** Undgå at komme i kontakt med denne væske. **Ved tilfældig kontakt skal der skylles efter med vand. Hvis man får væske i øjnene, skal man desuden kontakte læge.** Udløbet batterivæske kan forårsage hudirritation eller forbrænding.
- e) **Beskadigede eller modificerede batterier må ikke benyttes.** Beskadigede eller modificerede batterier kan opføre sig uforudsigeligt og føre til brand, eksplosion eller risiko for personskade.
- f) **Udsæt ikke batterier for ild eller høje temperaturer.** Ild eller temperaturer over 130°C kan forårsage eksplosion.
- g) **Følg alle opladningsinstruktioner, og oplad aldrig batteriet eller det batteridrevne værktøj uden for det temperaturområde, der er angivet i brugsanvisningen.** Forkert opladning eller opladning uden for det tilladte temperaturområde kan ødelægge batteriet og øge risikoen for brand.

## 6) Service

- a) **Elværktøjet må kun repareres af uddannet fagpersonale, og der må kun bruges originale reservedele.** Dette sikrer, at elværktøjet også fremover er sikkert at benytte.
- b) **Beskadigede batterier må aldrig serviceres.** Al vedligeholdelse af batterier må kun udføres af producenten eller på autoriserede servicecentre.

## Sikkerhedsforskrifter for slagnøgler

- a) **Benyt høreværn under brug af slagnøglen.** Støjpåvirkning kan føre til høretab.
- b) **Emnet skal fastspændes.** Emner, der er fastholdt med spændeanordninger eller i en skruestik, fastholdes mere sikkert end med hånden.

- c) **Hold godt fast i elværktøjet.** Ved fastspænding og løsning af bolte kan der kortvarigt opstå reaktionsmomenter.
- d) **Vent, til elværktøjet er standset, inden du lægger det fra dig.** Indsatsværktøjet kan sætte sig fast og medføre, at man mister kontrollen over elværktøjet.
- e) **Hold fast i elværktøjet ved hjælp af de isolerede greb, når du udfører arbejde, hvor skruen kan støde på skjulte elledninger eller værktøjets egen tilslutningsledning.** Hvis skruen kommer i kontakt med en spændingsførende ledning, kan også elværktøjets metaldele blive strømførende og forårsage elektrisk stød.

## Restrisici

**Produktet er bygget efter nyeste tekniske niveau og de anerkendte sikkerhedstekniske regler. Alligevel kan der opstå enkelte restrisici under driften.**

- Høreskader, hvis der ikke bruges foreskrevet høreværn.
- Restrisici kan reduceres til et minimum, hvis "Sikkerhedsforskrifterne" og "Tilsigtet Brug" samt brugsanvisningen overholdes.
- Brug produktet som anbefalet i denne brugsanvisning. Sådan opnås optimal ydeevne med produktet.
- Desuden kan der forefindes ikke-åbenlyse restrisici, selv om alle foranstaltninger er truffet.

### ADVARSEL

Dette elværktøj danner et elektromagnetisk felt under driften. Dette felt kan under bestemte omstændigheder påvirke aktive eller passive medicinske implantater negativt. For at reducere faren for alvorlige eller dødelige personskader anbefales det personer med medicinske implantater at kontakte en læge og producenten af det medicinske implantat, før elværktøjet betjenes.

### ADVARSEL

På grund af vibrationerne kan længere tids brug føre til kredsløbsforstyrrelser i hænderne hos brugeren (Raynauds syndrom).

Raynauds syndrom er en sygdom i blodkarrene, hvor blodkarrene i fingre og tæer pludseligt kræmper sammen. De pågældende områder forsynes ikke tilstrækkeligt med blod og ser derfor ekstremt blege ud. Hyppig brug af vibrerende produkter kan ved personer med nedsat blodomløb (f.eks. rygere, diabetikere) medføre ødelæggelse af nervebanerne.

Hvis du observerer usædvanlig nedsat funktion, indstil da straks arbejdet, og kontakt læge.

### PAS PÅ

Produktet er en del af 20V IXES-serien og må kun benyttes med batterier i denne serie. Batterierne må kun oplades med opladere i denne serie. Vær da opmærksom på producentens anvisninger.

**⚠ ADVARSEL**

Overhold sikkerhedsforskrifterne og oplysningerne om opladning og korrekt brug i brugsanvisningen til batteri og oplader i 20V IXES-serien. Der findes en detaljeret beskrivelse af ladeprocessen og yderligere oplysninger i denne separate brugsanvisning.

**8 Betjening**

Den batteridrevne slagnøgle har højre/venstre-løb, en 1/4"-bitsholder med indvendig sekskant og en LED-arbejds-lampe.

Se venligst følgende beskrivelser for betjenings-elementernes funktion.

**⚠ ADVARSEL**

**Fare for personskade!**

Tag batteriet ud af elværktøjet, før du udfører arbejde på elværktøjet (f.eks. vedligeholdelse, værktøjsskift osv.), og når du transporterer og opbevarer det. Der er risiko for personskade, hvis tænd/sluk-kontakten betjenes utilsigtet.

**PAS PÅ**

Sørg for, at den omgivende temperatur under arbejdet ikke overstiger 50°C og ikke er under -20°C.

**PAS PÅ**

Produktet er en del af 20V IXES-serien og må kun benyttes med batterier i denne serie. Batterierne må kun oplades med opladere i denne serie. Vær da opmærksom på producentens anvisninger.

\* = indgår ikke nødvendigvis i leveringsomfanget!

**8.1 Montering af bælteklips (9)**

- Under arbejdspauser kan produktet hænges i bæltet med den integrerede bælteklips (9).
- Skrub bælteklipsen (9) fast med skruen (10) til højre eller venstre skruerpunkt på produktet alt efter behov. Dette gøres ved hjælp af en stjerneskruetrækker (indgår ikke i leveringsomfanget).

**Bemærk:**

Sørg for, at produktet er slukket og sikret mod at blive tændt utilsigtet.

**8.2 Isæt/udtag batteriet (3) i/af batteriholderen (4) (fig. 1, 2)**

**Isætning af batteri**

- Sæt omskifteren til rotationsretning (8) i midterstilling (lås).
- Skub batteriet (3) ind i batteriholderen (4). Batteriet (3) går hørbart i indgreb.

**Udtagning af batteri**

- Tryk på frigørelsesknappen (5) for batteriet (3), og træk det ud af batteriholderen (4).

**8.3 Isætning/udtagning af værktøj (fig. 1)**

**⚠ FORSIGTIG**

Hold hænderne væk fra værktøjet, når produktet er i drift.

- Isæt et værktøj\* i værktøjsholderen (1).
- Man isætter værktøjet\* ved at trække låsebøsningen (2) bagud og lade værktøjet\* gå i indgreb.
- Man fjerner værktøjet\* igen ved at trække låsebøsningen (2) bagud og udtage værktøjet\*.

**8.4 Testkørsel (fig. 1)**

**Bemærk:**

Udfør en testkørsel uden belastning før det første arbejde og efter hvert skift af værktøj. Sluk straks for produktet, hvis værktøjet kører ujævnt, der er kraftige vibrationer, eller der høres unormale lyde.

- Kontrollér før brug, at værktøjet er korrekt monteret, dvs. centrert i låsebøsningen (2).
- Skruebits er mærket med deres dimensioner og form. Hvis du er i tvivl, skal du altid først prøve, om bitten sidder i skruhovedet uden slør.

**8.5 Indstilling af drejeretning (fig. 1)**

**PAS PÅ**

Kontakten til drejeretning må kun betjenes under stilstand.

Kontakten til drejeretning gør det muligt at vælge produktets drejeretning (med eller mod uret) og sikre produktet mod utilsigtet start. Pilen på kontakten til drejeretning angiver drejeretningen.

- Vent, til produktet står stille.
- Skub kontakten til drejeretning (8) til den ønskede position:
  - **Højreløb: Til iskruning af bolte og møtrikker.** Tryk på drejeretningskontakt til højre, med pilen fremad.
  - **Venstre-løb: Til løsning af bolte og møtrikker.** Tryk på drejeretningskontakt til venstre, med pilen bagud.
- Tilkoblingsspærring:** Sæt kontakten til drejeretning i midterstilling.

**8.6 Tænd/Sluk-kontakt (7) (fig. 1)**

- Tænd for produktet ved at trykke på tænd/sluk-knappen (7).
- Slip tænd/sluk-kontakten (7) for at slukke. Når kontakten til drejeretning (8) flyttes til midterstilling, er produktet sikret mod at blive tændt.

**8.6.1 LED-arbejdslys (6) (fig. 1)**

Dette produkt er udstyret med LED-arbejdslys, der oplyser det direkte arbejdsområde og forbedrer synligheden i dårligt oplyste omgivelser.

## **⚠ FORSIGTIG**

Undgå at se direkte ind i LED-arbejdslyset eller lyskilden.

1. LED-arbejdslyset (6) tændes automatisk, når produktet tændes.

### **Bemærk:**

LED-arbejdslyset fortsætter med at lyse i ca. 10 sekunder, efter at produktet er slukket.

## **8.7 Indstilling af omdrejningstal/drejningsmoment (fig. 1)**

1. Tryk let på Tænd/Sluk-kontakten (7). Dette bevirker et lavt omdrejningstal/drejningsmoment. I takt med at trykket på Tænd/Sluk-kontakten (7) øges, stiger omdrejningstallet/drejningsmomentet.

### **Bemærk:**

Tilspændingsmomentet afhænger af det valgte omdrejningstal og slagvarigheden.

Den integrerede motorbremse sørger for hurtig standning.

## **PAS PÅ**

Det faktisk opnåede tilspændingsmoment skal altid kontrolleres med en momentnøgle!

## **9 Arbejdsinstrukser**

### **Løsning**

- Hvis bolte/møtrikker sidder meget fast eller er rustet fast, skal de løses med en krydsnøgle\* eller en momentnøgle\*

### **Fastspænding**

## **PAS PÅ**

Slagnøglen må kun bruges til løsning af bolte/møtrikker. Men hvis bolte/møtrikker skal efterspændes med en slagnøgle, skal der anvendes en til dette formål beregnet momentbegrænser\*, da man ellers risikerer at beskadige skrueforbindelsen.

- Før fastspænding skal man forsigtigt sætte bolten/møtrikken ind i gevindet.
- Sørg for kun at spænde bolte/møtrikker med foreskrevet drejningsmoment (f.eks. i bilindustrien jf. køretøjsfabrikantens specifikationer) med en momentbegrænser designet til dette formål.

### **Drejningsmoment**

- Mindre bolte\*/bits\* kan blive beskadiget, hvis man indstiller et for højt drejningsmoment eller et for højt omdrejningstal.

## **⚠ ADVARSEL**

Bolte/møtrikker skal efterspændes eller kontrolleres med en momentnøgle\* i forhold til det af producenten angivne moment!

\* = indgår ikke nødvendigvis i leveringsomfanget!

## **10 Rengøring og vedligeholdelse**

### **⚠ ADVARSEL**

**Reparations- og vedligeholdelsesarbejde, der ikke er beskrevet i denne brugsanvisning, må kun udføres på et professionelt værksted. Brug kun originale reservedele.**

### **⚠ ADVARSEL**

**Forkert udført vedligeholdelses- eller rengøringsarbejde kan forårsage personskader!**

### **⚠ ADVARSEL**

**I forbindelse med rengørings-, reparations- og vedligeholdelsesarbejde kan produktet starte uventet og derved forårsage personskader.**

- Sluk for produktet.
- Fjern batteriet.
- Lad produktet køle af.
- Tag indsatsværktøjet ud.

## **10.1 Rengøring**

1. Hold beskyttelsesanordninger, luftslidser og motorhus fri for støv og snavs. Tør produktet af med en ren klud, eller blæs den over med trykluft ved lavt tryk. Vi anbefaler, at produktet altid rengøres umiddelbart efter brug.
2. Ventilationsåbninger må aldrig tildækkes.
3. Brug ikke rengørings- eller opløsningsmidler; disse kan angribe produktets plastdele. Sørg for, at vand ikke kan trænge ind i produktet.

## **10.2 Vedligeholdelse**

Produktet er vedligeholdelsesfrit.

Dette produkt indeholder ikke dele, som kan repareres af brugeren. Kontakt en kvalificeret fagmand for at få produktet efterset og repareret.

- Kontrollér produktet før hver brug for åbenlyse mangler såsom løse, slidte eller beskadigede dele.

## **11 Opbevaring og transport**

### **⚠ ADVARSEL**

#### **Fare for personskade og forbrænding!**

Produktet kan starte uventet og derved medføre personskader.

- Sluk motoren inden enhver form for rengørings- og vedligeholdelsesarbejde.
- Lad motoren køle af.
- Tag batteriet ud.

## **11.1 Opbevaring**

### **Forberedelse til opbevaring**

1. Fjern batteriet fra produktet før opbevaring i længere tid (f.eks. overvintring).
2. Rengør og kontrollér produktet for skader.

- Opbevar batteriet i delvist opladet tilstand.
- I opbevaringsperioden skal man kontrollere batteriets ladetilstand hver tredje måned.

Opbevar produktet og dets tilbehør mørkt, tørt og frostfrit og utilgængeligt for børn.  
Den optimale opbevaringstemperatur er mellem 5°C og 30°C.

Opbevar produktet i den originale emballage.  
Tildæk produktet for at beskytte det mod støv eller fugt.  
Opbevar brugsanvisningen sammen med produktet.

## 11.2 Transport

- Lad produktet køle af.
- Beskyt produktet mod slag, stød og kraftige vibrationer, f.eks. når det transporteres i køretøjer.
- Produktet skal sikres, så det ikke kan glide eller vippe.

## 12 Reparation og reservedelsbestilling

Vær opmærksom på, at følgende dele på dette produkt slides som følge af brug eller naturligt slid, og at der er brug for følgende dele som forbrugsmaterialer.

### PAS PÅ

Iht. produktansvarsloven fraskriver vi os ansvaret for skader, der skyldes forkert reparation eller brug af ikke-originale reservedele.

Kontakt en kundeservice eller en autoriseret fagmand.  
Det samme gælder også for tilbehørsdele.

Reservedele og tilbehør fås hos vores service-center. Dette gøres ved at scanne QR-koden på forsiden.

### 12.1 Bestilling af reservedele

Husk at angive følgende oplysninger, når der bestilles reservedele:

- Modelbetegnelse
- Varenummer
- Data på typeskiltet

#### Reservedele/tilbehør

Batteri SBP2.0 artikel-nr.:	7909201708
Batteri SBP4.0 artikel-nr.:	7909201709
Oplader SBC2.4A artikel-nr.:	7909201710
Oplader SBC4.5A artikel-nr.:	7909201711
Oplader SDBC2.4A artikel-nr.:	7909201712
Oplader SDBC4.5A artikel-nr.:	7909201713
StarterSætSBSK2.0 artikel-nr.:	7909201720
StarterSætSBSK4.0 artikel-nr.:	7909201721

## 13 Bortskaffelse og genanvendelse

### Oplysninger om emballage



Emballeringsmaterialerne er genanvendelige. Emballage skal bortskaffes jf. gældende miljøregler.

### Oplysning om bortskaffelse af elskrot



**Brugt elektrisk og elektronisk udstyr (elskrot) hører ikke til husholdningsaffaldet, men skal indsamles og/eller bortskaffes separat!**

- Brugte batterier, der ikke er permanent installeret i et brugt produkt, skal udtages i intakt tilstand inden aflevering! Sådanne batterier skal bortskaffes i henhold til batteriloven.
- Ejere og/eller brugere af elektriske og elektroniske maskiner er juridisk forpligtet til at returnere sådanne efter brug.
- Slutbrugeren er eneansvarlig for at slette sine personlige oplysninger på den brugte maskine, der skal bortskaffes!
- Symbolet med den overstregede skralsdespand betyder, at brugte elektriske og elektroniske apparater (elskrot) ikke må bortskaffes sammen med husholdningsaffald.
- Brugte elektriske og elektroniske apparater (elskrot) kan afleveres gratis på følgende steder:
  - Offentlige bortskaffelses- og/eller indsamlingssteder (f.eks. kommunale genbrugsstationer)
  - Salgssteder for elektroniske apparater (fysiske butikker og online), forudsat at forhandleren er forpligtet til at tage sådanne apparater retur - eller tilbyder dette frivilligt.
  - Du kan gratis aflevere op til tre brugte elektriske apparater pr. apparattype, med en maksimal kantlængde på 25 centimeter, hos producenten uden først at skulle købe et nyt apparat hos samme, eller du kan aflevere sådanne apparater på et andet autoriseret indsamlingssted i dit nærområde.
  - Du kan indhente yderligere tilbagetagningsbetinger hos producenter og distributører hos disses respektive kundeservice.
- Hvis et nyt elektrisk apparat leveres af producenten til en privat husstand, kan producenten foranledige, at det gamle elektriske apparat afhentes gratis efter anmodning fra slutbrugeren. For at gøre dette skal du kontakte producentens kundeservice.
- Disse erklæringer gælder kun for apparater, der installeres og sælges i landene i EU, og som er underlagt det europæiske direktiv 2012/19/EU. I lande uden for EU kan der gælde forskellige regler for bortskaffelse af brugte elektriske og elektroniske apparater (elskrot).

### Oplysninger om lithium-ion-batterier



**Batterierne skal fjernes, inden produktet bortskaffes!**

- Smid ikke batteriet i husholdningsaffaldet, på et bål (eksplosionsfare) eller i vandet. Beskadede batterier kan skade miljøet og dit helbred, hvis giftige dampe eller væsker slipper ud.
- Defekte eller brugte batterier skal genvindes iht. forordning (EU) 2023/1542.
- Batterierne og opladeren skal afleveres på en genbrugsstation. De anvendte plast- og metaldele kan adskilles efter type og dermed genbruges.

- Batterierne skal bortskaffes i afladet tilstand. Vi anbefaler, at man tildækker polerne med tape for at beskytte mod kortslutning. Undlad af åbne batteriet.

- Bortskaf batterierne i henhold til de lokale bestemmelser. Batterierne skal afleveres på en genbrugsstation med henblik på miljøvenligt genbrug. Forhør dig hos kommunen.

## 14 Afhjælpning af fejl

Fejl	Mulig årsag	Afhjælpning
Produktet starter ikke.	Batterieffekten er for lav.	Oplad batteriet.
	Batteriet er ikke sat korrekt i.	Skub batteriet ind i batteriholderen. Batteriet går hørbart i indgreb.
	Kontakten til drejerejning er i midterstilling.	Trykkontakten til drejerejning mod venstre eller højre.

## 15 EU-overensstemmelseserklæring

### Oversættelse af den originale overensstemmelseserklæring

#### Producent:

Scheppach GmbH  
Günzburger Straße 69  
D-89335 Ichenhausen, Tyskland

Vi erklærer under eget ansvar, at det her beskrevne produkt overholder de gældende direktiver og standarder.

Mærke: **SCHEPPACH**  
Art.-betegnelse: **1/4" batteridrevet slag nøgle - C-ID180-X**  
Art.-nr. **5909245900**

#### EU-direktiver:

2014/30/EU, 2006/42/EG, 2011/65/EU\*,

\* Genstanden, der beskrives ovenfor i erklæringen, opfylder forskrifterne i Europa-Parlamentets og Rådets direktiv 2011/65/EU af 8. juni 2011 om begrænsning af anvendelsen af visse farlige stoffer i elektrisk og elektronisk udstyr.

#### Anvendte standarder:

EN 62841-1:2015/A11:2022;  
EN 62841-2-2:2014;  
EN IEC 55014-1:2021;  
EN IEC 55014-2:2021

#### Dokumentationsansvarlig:

Georg Kohler  
Günzburger Str. 69  
D-89335 Ichenhausen  
Ichenhausen, Tyskland 22.12.2025

Simon Schünk  
Division Manager Product Center

Andreas Pecher  
Head of Project Management

## 16 Garantivilkår – Scheppach 20V IXES-serie

Revisionsdato 25-04-2024

**Kære kunde,**  
vores produkter er underlagt streng kvalitetskontrol. Skulle et produkt alligevel ikke fungere korrekt, beklager vi

dette meget og beder dig kontakte vores kundeservice, der er angivet på garantikortet. Vi hjælper dig også gerne telefonisk via servicenummeret. Formålet med følgende oplysninger er at hjælpe dig med at behandle og løse problemer problemfrit i tilfælde af skader.

#### For at kunne fremsætte garantikrav gælder følgende:

1. **Disse garantivilkår** regulerer vores yderligere producentgaranti for købere (private slutbrugere) af nye produkter. De lovpåliggende garantikrav påvirkes ikke af denne garanti. Den forhandler, som du har købt produktet af, er ansvarlig for disse.
2. **Producentens garanti** omfatter kun fejl og mangler ved et nyt produkt købt af dig, som skyldes materiale- eller fabriktionsfejl. Hvis der opstår materiale- eller fabriktionsfejl i løbet af garantiperioden, yder producenten som garant en af følgende ydelser efter eget skøn inden for rammerne af denne garanti:
  - Gratis reparation af varen
  - Fri ombytning af varen til en tilsvarende artikel (evt. også ombytning til en nyere model, hvis den oprindelige vare ikke længere er tilgængelig).

Erstattede produkter eller dele overgår til vores ejendom. Vær opmærksom på, at vores produkter ikke er konstrueret til erhvervs-mæssig, håndværksmæssig eller professionel brug. En garantisag kan derfor ikke komme på tale, hvis produktet har været brugt i erhvervs-, håndværks- eller industrivirksomheder inden for garantiperioden eller har været udsat for tilsvarende belastninger.

#### 3. Følgende er ikke omfattet af vores garanti:

- Skader på produktet forårsaget af tilsidesættelse af monteringsvejledningen, ukorrekt installation, tilsidesættelse af brugsanvisningen (f.eks. tilslutning til forkert netspænding eller strømtype) eller vedligeholdelses- og sikkerhedsbestemmelserne eller ved brug af produktet under uegnede miljøforhold samt mangel på pleje og vedligeholdelse.
- Skader på produktet forårsaget af misbrug eller forkert brug (som f.eks. overbelastning af produktet eller brug af uautoriseret værktøj eller tilbehør), indtrængning af fremmedlegemer i produktet (som f.eks. sand, sten eller støv), transportskader, brug af vold eller eksterne påvirkninger (som f.eks. skader forårsaget af fald).
- Skader på produktet eller dele af produktet, der skyldes tilsigtet, normal (driftsbetingede) eller anden naturlig slidage samt skader og/eller slidage på sliddele.

- Fejl og mangler ved produktet forårsaget af brug af tilbehør, supplerende eller reservedele, der ikke er originale dele eller ikke anvendes som tilsigtet.
  - Produkter, hvorpå der er foretaget ændringer eller modifikationer.
  - Mindre afvigelser fra den ønskede beskaffenhed, som er irrelevante for produktets værdi og anvendelighed.
  - Produkter, på hvilke der er udført uautoriserede reparationer eller indgreb, især af uautoriseret tredjepart.
  - Hvis mærkningen på produktet eller produktets identifikationsoplysninger (maskinmærkat) mangler eller er ulæselig.
  - Produkter, der er stærkt forurenet og derfor afvises af servicepersonalet.
  - Erstatningskrav og følgeskader er generelt udelukket fra denne garanti.
4. **Garantiperioden** er normalt **5 år** (12 måneder for (genopladelige) batterier) og begynder fra og med produktets købsdato. Datoen på den originale købskvittering er afgørende. Garantikrav skal fremsættes, så snart fejlen/manglen konstateres. Fremsættelse af garantikrav efter garantiperiodens udløb er udelukket. Reparation eller ombytning af produktet medfører ikke en forlængelse af garantiperioden, ligesom denne service heller ikke indleder en ny garantiperiode for produktet eller for installerede reservedele. Dette gælder også ved brug af lokale tjenester. Forudsætning for at kunne fremsætte garantikrav er, at producenten som garant får mulighed for på anmodning at undersøge garantisagen via indsendelse af varen. Det er vigtigt at sikre, at skader under transport undgås via brug af passende emballage. Det pågældende produkt skal forelægges for eller fremsendes til kundeservice i rengjort stand sammen med en kopi af købskvitteringen - som skal indeholde oplysninger om købsdato og produktbetegnelse. Hvis et produkt fremsendes i ufuldstændig stand uden det komplette leveringsomfang, vil det manglende tilbehør blive krediteret/fratrullet, hvis produktet ombyttes eller refunderes. Delvist eller helt adskilte produkter kan ikke accepteres som garantikrav. Er reklamationen uberettiget og/eller uden for garantiperioden, afholder køber som udgangspunkt transportomkostningerne og -risikoen. **Garantikrav bedes anmeldt på forhånd til servicecenteret (se nedenfor)**. Som udgangspunkt aftales det, at det defekte produkt med en kort beskrivelse af fejlen fremsendes til nedenstående serviceadresse via organiseret returnering eller - i tilfælde af reparation uden for garantiperioden - med tilstrækkelig porto under hensyntagen til relevante retningslinjer for emballage og forsendelse. **Sørg venligst for, at produktet af sikkerhedsmæssige årsager (afhængigt af model) er fri for alle driftsstoffer, når det returneres.** Produktet, der sendes til vores servicecenter, skal emballeres på en sådan måde, at skader på det reklamerede produkt undgås under transporten. Så snart reparationen/ombytningen er udført, returnerer vi varen gratis til dig. Hvis produkter ikke kan repareres eller ombyttes, kan vi efter eget skøn refundere et beløb op til købsprisen for det defekte produkt med fradrag for slitage. Disse garantier gælder kun for den oprindelige private køber og kan ikke tildeles eller overdrages.
5. **Forlængelse af garantiperioden til 10 år:** Scheppach tilbyder en yderligere garantiforlængelse på 5 år på produkter i Scheppach 20V-serien. Garantiperioden for disse produkter er således i alt 10 år. Undtaget herfra er (genopladelige) batterier, opladere og tilbehør. Du kan benytte dig af denne garantiudvidelse ved at registrere dit Scheppach-produkt herfra online på <https://Garantie.scheppach.com> senest 30 dage fra købsdatoen. Efter udført online-registrering modtager du en bekræftelse på den varerelaterede garantiforlængelse.
6. **Til fremsættelse af garantikrav** bedes du **kontakte vores service-center**. Du bedes venligst benytte formularen på vores websted:  
<https://shop.scheppach.com/contact>  
**Undlad venligst at tilsende os produkter uden først at kontakte os og registrere dig hos vores servicecenter.**
- For at kunne fremsætte garantikrav er det en ufravigelig forudsætning, at du først kontakter vores servicecenter.** Garantikrav skal fremsættes senest 14 dage efter, at fejlen eller manglen er konstateret, og inden garantiperioden udløber. Dette kræver det originale købsbevis og, hvis relevant, bekræftelse af den varerelaterede garantiforlængelse.
7. **Behandlingstid** - Vi behandler som udgangspunkt reklamationer inden for 14 dage efter modtagelsen i vores servicecenter. Hvis den oplyste behandlingstid i særlige tilfælde skulle blive overskredet, informerer vi dig i god tid.
8. **Sliddele er generelt ikke omfattet af garantien!** - Sliddele er: a) medfølgende, påmonterede og/eller installerede (genopladelige) batterier og b) alle modelafhængige sliddele (bl.a. remme, kulvklinger, indsatstværktøjer, silbeskiver, filtre, kulbørster osv.; se brugsanvisningen). Undtaget fra garantien er batterier, der er dybafledet eller har beskadigede huse og/eller batteripoler.
9. **Prisoverslag** - Vi kan reparere produkter, der ikke (længere) er dækket af garantien, mod beregning. På forespørgsel hos vores servicecenter kan du fremsende de defekte produkter for at få et prisoverslag og evt. skriftligt anmode servicecenteret om at foretage reparation (pr. post, e-mail). Der vil ikke blive foretaget yderligere behandling uden din anmodning om reparation.
- Garantivilkårene** gælder kun i den version, der er gældende på tidspunktet for reklamationen og kan findes på vores websted ([www.scheppach.com](http://www.scheppach.com)). Ved oversættelser er den tyske version altid gældende.
- Scheppach GmbH · Günzburger Str. 69 · 89335 Ichenhausen (Tyskland)**  
**Telefon: +800 4002 4002 ·**  
**E-Mail: [customerservice.DK@scheppach.com](mailto:customerservice.DK@scheppach.com) ·**  
**Internet: <https://www.scheppach.com>**
- Vi forbeholder os retten til at foretage ændringer i disse garantivilkår til enhver tid uden forudgående varsel.

## Innholdsfortegnelse

1	Innledning.....	197
2	Tiltent bruk.....	197
3	Produktbeskrivelse (fig. 1).....	198
4	Leveringsomfang (fig. 1).....	198
5	Utpakking.....	198
6	Tekniske data.....	198
7	Sikkerhetsinstruksjoner.....	199
8	Betjening.....	201
9	Arbeidsinstruksjoner.....	202
10	Rengjøring og vedlikehold.....	202
11	Lagring og transport.....	203
12	Reparasjons og reservedelsbestilling.....	203
13	Kassering og gjenvinning.....	203
14	Feilhjelp.....	204
15	EU-samsvarserklæring.....	204
16	Garantibetingelser – Scheppach 20V IXES serie.....	204
17	Utvidet tegning.....	257

## Forklaring av symbolene på produktet

Bruken av symboler i denne håndboken er ment å gjøre deg oppmerksom på potensielle risikoer. Sikkerhetssymbolene og forklaringene som følger med dem må bli forstått. Advarslene i seg selv eliminerer ingen risikoer og kan ikke erstatte riktige ulykkesforebyggende tiltak.

	Før igangsetting må bruksanvisningen og sikkerhetsinstruksjonene leses og følges!
	Obs! Unnlattelse av å følge sikkerhetsskiltene og advarslene som er festet på produktet, samt unnlattelse å følge sikkerhets- og betjeningsinstruksjonene kan føre til alvorlige personskader eller til og med død.
	Bruk vernebrille.
	Bruk hørselsvern.
	Bruk åndedrettsvern ved støvutvikling!
	Litium-ion batteri
	Produktet tilsvarer de aktuelle europeiske direktivene.
	Produktet er i samsvar med gjeldende serbiske retningslinjer.

## Forklaring av signalordene i brukerveiledningen

	<b>FARE</b>
Signalord for å indikere en overhengende farlig situasjon som, hvis den ikke unngås, vil resultere i død eller alvorlig personskade.	
	<b>ADVARSEL</b>
Signalord for å indikere en mulig farlig situasjon som, hvis den ikke unngås, kan føre til død eller alvorlig personskade.	
	<b>FORSIKTIG</b>
Signalord for å indikere en potensielt farlig situasjon som, hvis den ikke unngås, kan føre til mindre eller moderat personskade.	
<b>OBS</b>	
Signalord for å indikere en mulig farlig situasjon som, hvis den ikke unngås, kan føre til materielle skader på produktet eller eiendom/eiendeler.	

## 1 Innledning

### Produsent:

Scheppach GmbH  
Günzburger Straße 69  
D-89335 Ichenhausen

### Merknad:

Produsenten av dette produktet er i henhold til loven om produktansvar ikke ansvarlig for skader, som oppstår på dette produktet eller grunnet dette produktet ved:

- Feil behandling
- Ignorering av brukerveiledningen
- Reparasjoner fra tredjeparter, ikke autoriserte fagfolk
- Montering og utskifting av ikke originale reservedeler
- Ikke-tiltent bruk

### Vær oppmerksom på følgende:

Bruksanvisningen er en del av produktet og inneholder viktig informasjon for sikker, profesjonell og økonomisk drift. I tillegg må du følge de gjeldende nasjonale forskriftene. Les alle betjenings- og sikkerhetsinstruksjoner nøye før bruk, og bruk produktet kun som beskrevet. Ta vare på veiledningen og legg den ved når du gir produktet videre.

## 2 Tiltent bruk

Produktet er beregnet for å skru inn og løsne skruer samt for å trekke til og løsne muttere. Med produktets rotasjonslagfunksjon omdannes kraften til motoren til jevne rotasjonslag. Slagmekanismen aktiveres ved stramming og løsning.

Produktet skal bare benyttes iht. dets formål. Enhver bruk som går utover dette er ikke tiltenkt. Brukeren, og ikke produsenten, er ansvarlig for materielle skader eller personskader av enhver art som forårsakes av dette.

Det å følge sikkerhetsinstruksjonene, montasjeanvisningen og brukerveiledningen er også en del av forskriftsmessig bruk.

Personer som bruker og vedlikeholder produktet, må kjenne godt til det og være orientert om mulige farer.

Foretas det endringer på produktet, påtar ikke produsenten seg noe ansvar for skader som kan oppstå som følge av dette.

Produktet bare brukes med originaldeler og originaltilbehør fra produsenten.

Sikkerhets-, arbeids- og vedlikeholdsforskriftene til produsenten og målene som er spesifisert i de tekniske dataene, må overholdes.

Vennligst merk at våre produkter forskriftsmessig sett ikke ble konstruert for bruk innen handel, håndverk og industri. Vi påtar oss intet garantiansvar dersom produktet benyttes innen handel, håndverk eller industri, eller ved likestilte aktiviteter.

### 3 Produktbeskrivelse (fig. 1)

1. Verktøyholder
2. Låsehylse
3. Batteri\*
4. Batteri-holder
5. Opplåsingstast (batteri)
6. LED-arbeidslampe
7. På-/av-bryter
8. Dreieretningsbryter
9. Belteklips
10. Skruer

\* = ikke absolutt inkludert i leveringsomfanget!

### 4 Leveringsomfang (fig. 1)

Pos.	Antall	Betegnelse
9.	1 x	Belteklips
10.	1 x	Skrue
	1 x	1/4 tommers batteridreven muttertrekker
	1 x	Bruksanvisning

### 5 Utpakking

#### ADVARSEL

**Produktet og emballasjematerialer er ikke et leketøy!**

**Barn skal ikke leke med plastposer, folier og smådeler! Det er fare for svelging og kvelning!**

- Åpne emballasjen og ta produktet forsiktig ut.
- Fjern emballasjematerialet samt emballasje- og transportsikringene (hvis der er noen).
- Sjekk at leveringsomfanget er fullstendig.
- Kontroller produktet og tilbehørsdeler for transportskader. Meld eventuelle skader straks til transportselskapet som leverte produktet. Senere reklamasjoner vil ikke bli godtatt.

- Hvis det er mulig, bør du bevare emballasjen til garantiperioden er over.
- Gjør deg kjent med produktet ved hjelp av brukerveiledningen før du tar det i bruk.
- Når det gjelder tilbehør, slitasje- og reservedeler, skal du kun bruke originaldeler. Reservedeler får du hos din fagforhandler.
- Oppgi ved bestillinger våre artikkelnumre, samt type og byggeår for produktet.

## 6 Tekniske data

Merkespenning	20 V
Tomgangsturtall $n_0$	0 - 2800 min <sup>-1</sup>
Nominell slaghastighet	0- 3600 bpm
Maks. dreiemoment	180 Nm
Verktøyholder	¼ tommer
Egnet for metallskruer	≤ M8
Egnet for treskruer	≤ 8 mm Ø
Vekt (uten batteri)	1,3 kg

Med forbehold om tekniske endringer!

#### Støy og vibrasjon

#### ADVARSEL

Støy kan ha en alvorlig innvirkning på helsen din. Hvis maskinstøyen overstiger 85 dB, bruk egnet hørselsvern for deg selv og alle i nærheten.

Støy- og vibrasjonsverdier ble beregnet tilsvarende EN 62841-1.

#### Støyverdier

Støynivå $L_{pA}$	76,2 dB
Måleusikkerhet $K_{pA}$	3 dB
Lydeffektnivå $L_{WA}$	84,2 dB
Måleusikkerhet $K_{pA}$	3 dB

#### Vibrasjonsverdier (hånd-arm-sving)

Vibrasjon $a_h$	0,571 m/s <sup>2</sup>
Måleusikkerhet K	1,5 m/s <sup>2</sup>

Den angitte totale vibrasjonsverdien og den totale støyemisjonsverdien er blitt målt iht. en standardisert testmetode og kan brukes for sammenligning av et el-verktøy med et annet.

De angitte støyemisjonsverdiene og den angitte totale vibrasjonsverdien kan også benyttes til en foreløpig vurdering av belastningen.

## ⚠ ADVARSEL

**Støyemisjonen og vibrasjonsutslippsverdien kan ved den faktiske bruken av el-verktøyet skille seg fra de angitte verdiene, avhengig av type og måte, som el-verktøyet brukes, spesielt, hvilken type arbeidsstykke som bearbeides.**

Prøv å holde belastningen lavest mulig. Eksempler på tiltak: begrensnng av arbeidstiden. Derved skal en ta hensyn til alle aspektene til driftssyklusen (for eksempel perioder, der el-verktøyet er slått av, og slike, der det er slått på, men drives uten belastning).

## 7 Sikkerhetsinstruksjoner

### Generelle sikkerhetsinstruksjoner for elektroverktøy

## ⚠ ADVARSEL

**Les alle sikkerhetsinstruksjoner, anvisninger, illustrasjoner og tekniske data, som er vedlagt el-verktøyet.**

Unnlattelse av å overholde de påfølgende anvisningene kan føre til elektrisk støt, brann og/eller alvorlige personskader.

### Oppbevar alle sikkerhetsinstruksjoner og anvisninger for framtiden.

Begrepet "El-verktøy" som brukes i sikkerhetsinstruksjonene gjelder for strømdrevne el-verktøy (med strømledning) eller batteridrevne el-verktøy (uten strømledning).

### 1) Sikkerhet på arbeidsplassen

- Hold arbeidsområdet rent og godt belyst.** Uorden eller ubelyste arbeidsområder kan føre til ulykker.
- Ikke arbeid med el-verktøyet i eksplosjonsfarlig omgivelse, der det befinner seg brennbare væsker, gass eller støv.** El-verktøy lager gnister, som kan antenne støvet eller dampen.
- Hold barn og andre personer unna når du bruker el-verktøyet.** Hvis du blir distraheret, kan du miste kontrollen over el-verktøyet.

### 2) Elektrisk sikkerhet

- Tilkoblingspluggen til el-verktøyet må passe inn i stikkkontakten. Støpelet må på ingen måte endres. Ikke bruk adapterpluggen sammen med jordet el-verktøy.** Uendrede støpsler og passende stikkontakter reduserer risikoen for elektrisk støt.
- Unngå kroppskontakt med jordete overflater til f.eks. rør, radiatorer, ovner og kjøleskap.** Det består en økt risiko for elektrisk støt, når din kropp er jordet.
- Hold el-verktøy unna regn og fuktighet.** Hvis det kommer inn vann i et el-verktøy øker dette faren for elektrisk støt.
- Ikke misbruk tilkoblingsledningen til å bære el-verktøyet, til å henge opp eller å trekke ut støpelet fra stikkkontakten.** Hold tilkoblingsledningen unna varme, olje, skarpe kanter eller bevegelige deler. Skadde eller sammenviklede tilkoblingsledninger øker risikoen for elektrisk støt.

- Når du arbeider med et el-verktøy utendørs, må du kun bruke skjøteledninger, som også er egnet for utendørs bruk.** Bruken av en skjøteledning som er egnet for utendørs bruk reduserer risikoen for elektrisk støt.
- Hvis det ikke er mulig å unngå drift av el-verktøyet i fuktig omgivelse, må du bruke en feilstrømbryter.** Bruk av en feilstrømbryter reduserer faren for elektrisk støt.

### 3) Sikkerhet til personer

- Vær oppmerksom, pass på hva du holder på med, og gå fornuftig frem ved arbeid med et el-verktøy. Ikke bruk el-verktøy når du er trett eller er påvirket av narkotika, alkohol eller medikamenter.** Ett øyeblikks uaktsomhet ved bruk av el-verktøyet kan føre til alvorlige personskader.
- Bruk personlig verneutstyr og alltid vernebriller.** Bruk av personlig verneutstyr, som støvmaske, sklisikre vernesko, sikkerhetshjelm eller hørselsvern, alt etter type og bruk av el-verktøyet, reduserer faren for personskader.
- Unngå utilsiktet idriftsettelse. Forsikre deg om at el-verktøyet er slått av, før du kobler det til på strømforsyningen og/eller batteriet, samt løfter eller bærer det.** Hvis du har fingeren på bryteren mens du bærer el-verktøyet eller kobler el-verktøyet til strømforsyningen mens det er slått på, kan dette føre til ulykker.
- Fjern innstillingsverktøy eller skiftenøkler, før du slår på elektroverktøyet.** Et verktøy eller en nøkkel, som befinner seg i en dreierende del av el-verktøyet, kan føre til personskader.
- Unngå unormal kroppsholdning. Sørg for sikkert fotfeste og hold alltid likevekten.** Slik kan du i uventede situasjoner bedre kontrollere el-verktøyet.
- Bruk egnede klær. Du skal ikke benytte vide klær eller smykker. Sørg for at hår og klær holdes unna bevegelige deler.** Løstsittende klær, smykker eller langt hår kan hektes fast i bevegelige deler.
- Hvis det er mulig å montere støvavtrekks- og -oppsamlingsinnretninger, må de tilkobles og brukes på riktig måte.** Bruk av et støvavtrekk kan redusere støvrelaterte farer.
- Men du må ikke føle deg for sikker, og ikke heve deg selv over sikkerhetsreglene for el-verktøyet, selv om du etter hyppig bruk er kjent med el-verktøyet.** Uaktsom handling kan i løpet av et brøkdels sekund føre til alvorlige personskader.

### 4) Bruk og behandling av el-verktøyet

- Du skal ikke overbelaste el-verktøyet. Bruk et el-verktøy som er egnet for arbeidet som skal utføres.** Med passende el-verktøy arbeider du bedre og sikrere i det angitte effektområdet.
- Ikke bruk el-verktøy, som har defekt bryter.** El-verktøy, som ikke lenger kan slås på eller av, er farlig og må repareres.
- Trekk støpelet ut av stikkkontakten og/eller fjern det avtakbare batteriet, før du foretar innstillinger på apparatet, skifter deler til bruksverktøyet som brukes eller legger bort el-verktøyet.** Denne forholdsregelen hindrer utilsiktet start av el-verktøyet.

- d) **El-verktøy som ikke er i bruk, må oppbevares utenfor rekkevidden til barn. Ikke la personer bruke el-verktøyet, som ikke er kjent med det eller ikke har lest disse anvisningene.** Elektroverktøy er farlige, når de brukes av uerfarne personer.
- e) **El-verktøy og bruksverktøy som brukes krever nøye pleie. Kontroller om bevegelige deler fungerer feilfritt og ikke klemmer, om deler er brukket eller ødelagt, slik at funksjonen til el-verktøyet er redusert. Sørg for at skadde deler repareres før el-verktøyet brukes.** Mange ulykker skyldes dårlig vedlikeholdt el-verktøy.
- f) **Skjæreværktøy skal holdes skarpe og rene.** Korrekt pleide skjæreværktøy med skarpe skjærekanter er mindre utsatt for fastsetning og lettere å føre.
- g) **El-verktøy, tilbehør, bruksverktøy osv. skal brukes tilsvarende disse anvisningene. Derved må du ta hensyn til arbeidsforholdene og arbeidet som skal utføres.** Bruk av el-verktøy til andre formål enn det som regnes som tiltenkt bruk kan føre til farlige situasjoner.
- h) **Sørg for at håndtak og håndtaksflater holdes tørre, rene og fri for olje og fett.** Glatte håndtak og håndtaksflater tillater ikke sikker betjening og styring av el-verktøyet i uforutsigbare situasjoner.

## 5) Bruk og behandling av det batteridrevne verktøyet

- a) **Batterier må kun lades med ladeapparater som anbefales av produsenten.** Gjennom et ladeapparat, som er egnet for en bestemt type batterier, er det brannfare, hvis det brukes med andre batterier.
- b) **Benytt kun batterier som er ment for dette i elektroverktøy.** Bruken av andre batterier kan føre til personskader og brannfare.
- c) **Sørg for at batterier som ikke er i bruk holdes unna binders, mynter, nøkler, spiker, skruer eller andre små metallgjenstander, som kan forårsake en forbindelse på kontaktene.** En kortslutning mellom batterikontaktene kan føre til forbrenninger eller brann.
- d) **Ved feil bruk kan væske lekke ut av batteriet. Unngå kontakt med denne væsken. Ved utilsiktet kontakt må væsken skylles av med vann. Dersom væsken kommer i øynene, må det i tillegg konsulteres legehjelp.** Batterivæske som trer ut kan føre til hudirritasjon eller forbrenninger.
- e) **Ikke bruk batterier som er skadet eller som er endret.** Skadede eller endrede batterier kan oppføre seg uforutsigbart og føre til brann, eksplosjon eller fare for personskader.
- f) **Batteriet må ikke utsettes for brann eller for høye temperaturer.** Brann eller temperaturer på over 130 °C kan føre til eksplosjon.
- g) **Følg alle veiledninger for lading og sørg for at batteriet eller batteriverktøyet aldri lades utenfor temperaturområdet som er angitt i bruksanvisningen.** Feil lading eller lading utenfor det tillatte temperaturområdet kan ødelegge batteriet og øke brannfaren.

## 6) Service

- a) **El-verktøyet skal kun repareres av kvalifisert fagpersonell og kun med original-reservedeler.** Dermed sikres det at sikkerheten til el-verktøyet opprettholdes.
- b) **Foreta aldri vedlikehold av skadde batterier.** Vedlikehold av batterier skal kun utføres av produsenten eller autoriserte kundeserviceinstanser.

## Sikkerhetsinstruksjoner for muttertrekker

- a) **Bruk hørselsvern ved bruk av muttertrekker.** Innvirkningen av støy kan føre til hørselstap.
- b) **Sikre arbeidsstykket.** Et arbeidsstykke som holdes med en strammeinnetning eller skruestikke holdes sikrere enn med hånden.
- c) **Hold el-verktøyet godt fast.** Når du strammer og løser skruer kan det oppstå høye reaksjonsmomenter i kort tid.
- d) **Vent til el-verktøyet har kommet til stillstand, før du legger det fra deg.** Bruksverktøyet kan sette seg fast og føre til tap av kontroll over el-verktøyet.
- e) **Hold el-verktøyet på de isolerte håndtaksflatene, når du utfører arbeidet, der skruen kan støte på skjulte strømledninger eller den egne tilkoblingsledningen.** Ved kontakt av skruen med en strømførende ledning kan også deler av apparatet som er av metall bli strømførende og føre til elektrisk støt.

## Resterende risikoer

**Produktet er konstruert og bygget i henhold til nyeste tekniske standarder og anerkjente sikkerhetstekniske regler. Likevel kan det oppstå enkelte restfarer ved arbeidet.**

- Hørselsskader, hvis det ikke brukes foreskrevet hørselsvern.
- Restfarer kan minimeres dersom "Sikkerhetsinstruksjoner" og "Tiltent bruk" samt bruksanvisningen som helhet følges.
- Bruk produktet slik det anbefales i denne brukerveiledningen. På denne måten oppnår du at produktet gir optimal ytelse.
- Dessuten kan det, på tross av alle forholdsregler som treffes, finnes muligheter for ikke-åpenbare restfarer.

### ADVARSEL

Under drift danner dette el-verktøyet et elektromagnetisk felt. Dette feltet kan under visse omstendigheter skade aktive eller passive medisinske implantater. For å redusere faren for alvorlige eller dødelige farer anbefaler vi at personer med medisinske implantater forhører seg med legen sin eller produsenten av implantatet før elektroverktøyet betjenes.

**⚠ ADVARSEL**

Ved langvarig arbeid kan operatøren oppleve sirkulasjonsforstyrrelser (hånd-arm vibrasjonssyndrom) på grunn av vibrasjoner i operatørens hender.

Hånd-arm vibrasjonssyndromet er en vaskulær sykdom hvor de små blodkarene på fingrene og tærne får sporadiske krampes. De berørte områdene er ikke lenger tilstrekkelig forsynt med blod og ser således meget bleke ut. Hyppig bruk av vibrerende produkter kan forårsake nerveskader hos personer som har nedsatt blodsirkulasjon (f.eks. røykere, diabetikere).

Hvis du merker uvanlige svekkelser, må du stoppe arbeidet omgående og oppsøke en lege.

**OBS**

Produktet er en del av 20V IXES-serien og skal kun brukes med batterier fra denne serien. Batterier skal kun lades med ladere fra denne serien. Herved må du følge spesifikasjonene til produsenten.

**⚠ ADVARSEL**

**Vær oppmerksom på sikkerhetsanvisningene og merknadene for lading og riktig bruk som er gitt i brukerveiledningen til batteriet og laderen fra 20V IXES-serien. En detaljert beskrivelse av ladeprosessen og ytterligere informasjon finnes i denne separate bruksanvisningen.**

**8 Betjening**

Den batteridrevne muttertrekkeren har en høyre-/venstretotasjon, en ¼ tommers unbrako-bittholder og en LED-arbeidslampe. Betjeningsdelenes funksjon finner du i de påfølgende beskrivelsene.

**⚠ ADVARSEL**

**Fare for personskader!**

Fjern batteriet fra el-verktøyet før du utfører noe arbeid på el-verktøyet (f.eks. vedlikehold, verktøyskift osv.) samt når du transporterer og oppbevarer det. Det er fare for personskader hvis på-/av-bryteren betjenes utilsikket.

**OBS**

Pass på at omgivelsestemperaturen under arbeid ikke overstiger 50°C og ikke faller under -20°C.

**OBS**

Produktet er en del av 20V IXES-serien og skal kun brukes med batterier fra denne serien. Batterier skal kun lades med ladere fra denne serien. Herved må du følge spesifikasjonene til produsenten.

\* = ikke absolutt inkludert i leveringsomfanget!

**8.1 Montere belteklipsen (9)**

1. I arbeidspauser kan produktet festes til beltet ved hjelp av den integrerte belteklipsen (9).

2. Skru belteklipsen (9) med skruen (10), etter behov, på høyre eller venstre skruerpunkt på produktet. For å gjøre dette, bruk en stjerneskrutrekker (ikke inkludert i leveringsomfanget).

**Merknad:**

Sørg for at produktet er slått av og sikret mot utilsiktet innkobling.

**8.2 Sett inn/ta ut batteriet (3) i batteriholderen (4) (fig. 1, 2)**

**Sett inn batteriet**

1. Sett dreieretningsbryteren (8) til midtstilling (lås).
2. Skyv batteriet (3) inn i batteriholderen (4). Batteriet (3) klikker på plass hørbart.

**Ta ut batteriet**

1. Trykk på opplåsingstasten (5) på batteriet (3) og trekk det ut av batteriholderen (4).

**8.3 Sette inn/ta ut bruksverktøy (fig. 1)**

**⚠ FORSIKTIG**

Hold hendene dine unna bruksverktøyet når produktet er i drift.

1. Sett et bruksverktøy\* inn i verktøyholderen (1).
2. For å sette inn bruksverktøyet\*, trekk låsehylsen (2) bakover og la bruksverktøyet\* gå i lås.
3. For å igjen fjerne bruksverktøyet\*, trekk låsehylsen (2) bakover og ta ut bruksverktøyet\*.

**8.4 Prøvekjøring (fig. 1)**

**Merknad:**

Før du arbeider for første gang og etter hvert skifte av bruksverktøy, utfør en prøvekjøring uten belastning. Slå av produktet umiddelbart hvis bruksverktøyet går ujevnt, det oppstår kraftige vibrasjoner eller du hører unormale lyder.

1. Kontroller før drift om bruksverktøyet er riktig festet, dvs. er sentrert i låsehylsen (2).
2. Skruerbits er merket med dimensjoner og form. Hvis du er usikker, prøv alltid først å se om bittet sitter i skruhodet uten sterk.

**8.5 Stille inn dreieretning (fig. 1)**

**OBS**

Dreieretningsbryteren må kun betjenes ved stillstand.

Med dreieretningsbryteren kan du velge produktets rotasjonsretning (med og mot klokken) og sikre produktet mot utilsiktet innkobling. Pilen på dreieretningsbryteren angir arbeidsretningen.

1. Vent til produktet står stille.
2. Skyv dreieretningsbryteren (8) i ønsket posisjon:
  - **Høyregående: For å skru inn skruer og muttere.** Trykk dreieretningsbryteren til høyre, med pilen forover.
  - **Venstregående: For å løсне skruer og muttere.** Trykk dreieretningsbryteren til venstre, med pilen bakover.

3. **Startsperre:** Sett dreieretningsbryteren i midtstilling.

## 8.6 På-/av-bryter (7) (fig. 1)

1. For å slå på produktet, trykk på-/av-bryteren (7).
2. For å slå av, slipp på-/av-bryteren (7).  
Hvis du flytter dreieretningsbryteren (8) i midtstilling, er produktet sikret mot innkobling.

### 8.6.1 LED-arbeidslampe (6) (fig. 1)

Dette produktet er utstyrt med en LED-arbeidslampe for å lyse opp det umiddelbare arbeidsområdet og forbedre sikten i dårlig opplyste omgivelser.

#### FORSIKTIG

Ikke se direkte inn i LED-arbeidslampen eller lyskilden.

1. LED-arbeidslampen (6) lyser automatisk, så snart produktet blir slått på.

#### **Merknad:**

LED-arbeidslampen fortsetter å lyse i ca. 10 sekunder etter at produktet er slått av.

## 8.7 Stille inn turtall/tiltrekkingsmoment (fig. 1)

1. Trykk lett på På-/Av-bryteren (7). Dette fører til lavt turtall/tiltrekkingsmoment. Med økende trykk på På-/Av-bryteren (7) øker turtallet/tiltrekkingsmomentet.

#### **Merknader:**

Turtallet er avhengig av valgt turtall og slagvarighet.

Den integrerte motorbremsen sørger for rask stillstand.

#### **OBS**

Det faktisk oppnådde tiltrekkingsmomentet skal alltid kontrolleres med en momentnøkkel!

## 9 Arbeidsinstrukser

### Løsne

- Hvis skruer/muttere sitter veldig fast eller er rustet fast, bør skruene/mutrene løsnes med et hjulkryss\* eller en momentnøkkel\*

### Trekke til

#### **OBS**

Muttertrekkeren skal kun brukes til å løsne skruer/muttere. Men hvis skruer/muttere skal strammes med muttertrekkeren, må det benyttes en momentbegrenser\* beregnet for dette formålet, ellers kan dette føre til skade på skruforbindelsen.

- Før du strammer til, sett skruen/mutteren forsiktig inn i gjengen.
- Pass på å kun stramme skruer/muttere som gjelder for momentspesifikasjoner (f.eks. i bilindustrien på grunn av kjøretøyprodusentens spesifikasjoner) med en momentbegrenser som er spesifisert for dette formålet.

### Dreiemoment

- Mindre skruer\*/bits\* kan bli skadet hvis du stiller inn for høyt dreiemoment eller for høyt turtall.

#### ADVARSEL

Stram eller kontroller skruer/muttere med en momentnøkkel\* til tiltrekkingsmomentet som er spesifisert av produsenten!

\* = ikke absolutt inkludert i leveringsomfanget!

## 10 Rengjøring og vedlikehold

#### ADVARSEL

**La et fagverksted utføre reparasjons- og vedlikeholdsarbeider som ikke er beskrevet i denne brukerveiledningen. Bruk kun originale reservedeler.**

#### ADVARSEL

**Vedlikeholds- eller rengjøringsarbeider som utføres feil kan forårsake personskader!**

#### ADVARSEL

**Ved rengjørings-, service- eller vedlikeholdsarbeider kan produktet starte uventet og dermed føre til personskader og forbrenninger.**

- Slå av produktet.
- Fjern batteriet.
- La produktet avkjøle.
- Ta ut bruksverktøyet.

### 10.1 Rengjøring

1. Hold beskyttelsesinnretninger, luftspalter og motorhuset mest mulig fri for støv og smuss. Tørk av produktet med en ren klut eller blås ut av det med trykkluft med lavt trykk. Vi anbefaler at du rengjør produktet direkte etter hver bruk.
2. Ventilasjonsåpninger må alltid være frie.
3. Ikke bruk rengjørings- eller løsningsmidler. Disse kan angripe plastdelene til produktet. Pass på at det ikke kan komme vann inn i produktet.

### 10.2 Vedlikehold

Produktet er vedlikeholdsfritt.

På innsiden av dette produktet finnes ingen deler, som kan repareres av brukeren. Kontakt en kvalifisert fagperson for å få produktet kontrollert og reparert.

- Kontroller alltid produktet før bruk for synlige mangler som løse, nedslitte eller skadde deler.

## 11 Lagring og transport

### ⚠ ADVARSEL

#### Fare for personskader og forbrenninger!

Produktet kan starte uventet, noe som kan føre til personskader.

- Slå av motoren før alle rengjørings- og vedlikeholdsarbeider.
- La motoren avkjøle.
- Fjern batteriet.

### 11.1 Lagring

#### Forberedelse for lagring

1. Fjern batteriet fra produktet før lagring over lengre tid (f.eks. overvintring).
2. Rengjør og kontroller produktet for skader.
3. Lagre batteriet i en delvis ladet tilstand.
4. Kontroller batteriladetilstanden hver tredje måned ved lagring.

Lagre produktet og dets tilbehør på et mørkt, tørt, frostfritt sted og utlignelig for barn.

Den optimale lagringstemperaturen er mellom 5°C og 30°C.

Oppbevar produktet i originalemballasjen.

Dekk til produktet for å beskytte det mot støv eller fuktighet. Oppbevar brukerveiledningen sammen med produktet.

### 11.2 Transport

- La produktet avkjøle.
- Beskytt produktet mot slag, støt og sterke vibrasjoner, f.eks. ved transport i kjøretøy.
- Sikre produktet mot å skli og velte.

## 12 Reparasjons og reservedelsbestilling

Du må passe på, at følgende deler til dette produktet underligger en bruksavhengig eller naturlig slitasje hhv. følgende deler er nødvendige som forbruksmaterialer.

### OBS

I henhold til produktansvarsloven påtar vi oss ikke ansvar for skader som skyldes feilaktige reparasjoner eller manglende bruk av originale reservedeler.

Be kundeservicen eller en autorisert fagperson til å utføre reparasjoner. Det samme gjelder for tilbehørsdeler.

Reservedeler og tilbehør får du i vårt servicesenter. Hertil må du skanne QR-koden på tittelsiden.

### 12.1 Reservedelsbestilling

Ved bestilling av reservedeler må du angi følgende opplysninger:

- Modellbetegnelse
- Artikkelnummer
- Data til typeskiltet

### Reservedeler / tilbehør

Batteri SBP2.0 artikkel-nr.:	7909201708
Batteri SBP4.0 artikkel-nr.:	7909201709
Lader SBC2.4A artikkel-nr.:	7909201710
Lader SBC4.5A artikkel-nr.:	7909201711
Lader SDBC2.4A artikkel-nr.:	7909201712
Lader SDBC4.5A artikkel-nr.:	7909201713
Startersett SBSK2.0 artikkel-nr.:	7909201720
Startersett SBSK4.0 artikkel-nr.:	7909201721

## 13 Kassering og gjenvinning

### Henvising om emballasje



Emballasjemateriale kan resirkuleres. Vennligst kast emballasje på en miljøvennlig måte.

### Merknader for avfallsbehandling av elektronikk og elektronisk utstyr



**Brukt elektriske og elektroniske enheter skal ikke kastes i husholdningsavfallet, men må samles inn eller kasseres separat!**

- Brukte batterier, som ikke er fast installert i det gamle apparatet, må tas ut uten at de skades før apparatet leveres inn! Kasseringen av disse er regulert av batteriloven.
- Eieren eller brukeren av elektriske og elektroniske apparater er forpliktet til å levere disse inn til gjenvinning.
- Sluttbrukeren har ansvaret for å slette personrelaterte opplysninger fra enheten som skal kasseres!
- Symbolet med gjennomstreket søppelkasse betyr at brukte elektriske og elektroniske enheter ikke skal kastes i husholdningsavfallet.
- Brukte elektroniske og elektriske enheter kan leveres inn gratis ved følgende steder:
  - Offentlige kassering- eller innsamlingssteder (f.eks. kommunale miljøstasjoner)
  - Utsalgssteder for elektriske apparater (stasjonære eller online) dersom forhandleren er forpliktet til å ta enhetene tilbake eller frivillig tilbyr dette.
  - Du kan levere inn opptil tre gamle elektriske enheter per type enhet, med en maksimal kantlengde på 25 centimeter, fra produsenten gratis uten å først kjøpe en ny enhet eller ta dem til et annet autorisert innsamlingspunkt i ditt område.
  - Du kan finne ut flere supplerende returbetainger fra produsenter og distributører hos de respektive kundeservicene.
- Hvis produsenten leverer et nytt elektrisk apparat til en privat husholdning, kan denne arrangere at det gamle elektriske apparatet skal hentes på forespørsel fra sluttbrukeren. Ta kontakt med produsentens kundeservice for dette.
- Disse erklæringene gjelder kun for enheter som er installert og solgt i landene i EU og underlagt det europeiske direktivet 2012/19/EU. I land utenfor EU kan det være avvikende bestemmelser for kassering av brukte elektriske og elektroniske apparater.

## Merknader om litium-ion-batterier

### Demonter batterier før kassering av apparatet!



- Ikke kast batterier i husholdningsavfallet, i ild (eksplosjonsfare) eller i vann. Skadde batterier kan skade miljøet og helsen din hvis det lekker ut giftige damper eller væsker.
- Defekte eller brukte batterier må resirkuleres iht. forordning (EU) 2023/1542.

- Lever batteriet og laderen til et gjenvinningspunkt. Plast- og metalldelene som brukes kan sorteres og gjenvinnes.
- Kast batterier i utladet tilstand. Vi anbefaler å dekke polene med en limstrimmel for å beskytte mot kortslutning. Ikke åpne batteriet.
- Kast batterier i henhold til lokale forskrifter. Lever batterier til et innsamlingssted for gamle batterier hvor de blir resirkulert på en miljøvennlig måte. Spør ditt lokale renovasjonsselskap om dette.

## 14 Feilhjelp

Feil	Mulig årsak	Avhjelp
Produktet starter ikke.	Batteriytelsen er for svak.	Lad opp batteriet.
	Batteriet er ikke satt inn riktig.	Skyv batteriet inn i batteri-holderen. Batteriet klikker på plass hørbart.
	Dreieretningsbryteren er i midtstilling.	Trykk dreieretningsbryteren til venstre eller høyre.

## 15 EU-samsvarserklæring

### Oversettelse av den opprinnelige samsvarserklæringen

#### Produsent:

Scheppach GmbH  
Günzburger Straße 69  
D-89335 Ichenhausen

Vi erklærer med eneansvar at produktet som er beskrevet her er i samsvar med gjeldende direktiver og standarder.

Merke: **SCHEPPACH**  
Artikkelnavn: **1/4 tomers batteridreven muttertrekker - C-ID180-X 5909245900**

Art.-nr. **5909245900**

#### EU-direktiver:

2014/30/EU, 2006/42/EG, 2011/65/EU\*,

\* Gjenstand for erklæringen beskrevet ovenfor oppfyller forskriftene til direktiv 2011/65/EU fra Europa-Parlamentet og Rådet av 8. juni 2011 om begrensning av bruken av bestemte farlige stoffer i elektronikk og elektronisk utstyr.

#### Anvendte standarder:

EN 62841-1:2015/A11:2022;  
EN 62841-2-2:2014;  
EN IEC 55014-1:2021;  
EN IEC 55014-2:2021

#### Dokumentasjonsansvarlig:

Georg Kohler  
Günzburger Str. 69  
D-89335 Ichenhausen  
Ichenhausen, 22.12.2025

Simon Schünk

Division Manager Product Center

Andreas Pecher

Head of Project Management

## 16 Garantibetingelser – Scheppach 20V IXES serie

Revisjonsdato 25.04.2024

#### Kjære kunde,

våre produkter er underlagt streng kvalitetskontroll. Der som et produkt likevel en gang ikke skulle fungere korrekt, beklager vi dette veldig og ber deg ta kontakte med servicetjenesten vår på adressen nedenfor. Vi er også tilgjengelig for deg på telefon via servicenummeret. Følgende henvisninger er ment å hjelpe deg med enkel bearbeiding og regulering i tilfelle skade.

#### For å oppfylle garantikravene gjelder følgende:

1. **Disse garantibetingelsene** regulerer våre ytterligere produsentgarantitjenester for kjøpere (private sluttbrukere) av nye produkter. De lovpålagte garantikravene påvirkes ikke av denne garantien. Forhandleren du kjøpte produktet fra er ansvarlig for dette.
2. **Garantitjenesten** til produsenten gjelder utelukkende for mangler på et produkt du har kjøpt, som kommer fra en material- eller produksjonsfeil. Hvis det oppstår material- eller produksjonsfeil i garantiperioden, gir produsenten, som garantist, en av følgende tjenester etter eget skjønn innenfor rammen av denne garantien:
  - Gratis reparasjon av varen
  - Gratis bytte av varen mot en tilsvarende vare (ev. også bytte med en etterfølgermodell dersom den opprinnelige varen ikke lenger er tilgjengelig).

Utskiftede produkter eller deler blir vår eiendom. Vennligst merk at våre produkter forskriftsmessig sett ikke ble konstruert for kommersiell, håndverks- eller profesjonell bruk. En garantisak oppstår derfor ikke dersom produktet ble brukt i kommersiell, håndverks- eller industrivirksomhet innenfor garantiperioden eller var utsatt for tilsvarende belastning.
3. **Unntatt fra våre garantitjenester er:**
  - Skader på produktet forårsaket av manglende overholdelse av monteringsanvisningen, feil installasjon, manglende overholdelse av bruksanvisningen (f.eks. tilkobling til feil nettspenning eller type

strøm) eller vedlikeholds- og sikkerhetsforskriftene eller ved bruk av produktet under uegnet miljøbetingelser samt manglende pleie og vedlikehold.

- Skader på produktet forårsaket av feil eller ikke-tiltenkt bruk (som overbelastning av produktet eller bruk av uautorisert verktøy eller tilbehør), penetring av fremmedlegemer i produktet (som sand, stein eller støv), transportskader, bruk av makt eller eksterne påvirkninger (som f.eks. skader forårsaket av fall).
  - Skader på produktet eller deler av produktet som skyldes tiltenkt, normal (driftsrelatert) eller annen naturlig slitasje samt skader og/eller slitasje på slitedeler.
  - Mangler på produktet forårsaket av bruk av tilbehør, tilleggs- eller reservedeler som ikke er originaldel eller ikke brukes som tiltenkt.
  - Produkter der det er gjort endringer eller modifikasjoner.
  - Mindre avvik fra den nominelle tilstanden som er irrelevante for produktets verdi og brukbarhet.
  - Produkter som det er utført uautoriserte reparasjoner eller reparasjoner på, spesielt av en uautorisert tredjepart.
  - Hvis merkingen på produktet eller identifikasjonsinformasjonen til produktet (maskinetikett) mangler eller er uleselige.
  - Produkter som er sterkt forurenset og derfor avvises av servicepersonell.
  - Krav på skadeerstatning samt følgeskader er generelt utelukket fra denne garantien.
4. **Garantiperioden** er normalt **5 år** (12 måneder ved batterier / oppladbare batterier) og starter med kjøpsdatoen for produktet. Datoen på den originale kjøpskvitteringen er avgjørende. Garantikrav må fremsettes umiddelbart etter at du blir oppmerksom på dem. Det er ikke mulig å gjøre krav på garantikrav etter utløpet av garantiperioden. Reparasjon eller utskifting av produktet fører hverken til forlengelse av garantiperioden eller at garantiperioden startes på nytt gjennom denne ytelsen for produktet eller for installerte reservedeler. Dette gjelder også når du bruker en tjeneste på stedet. Et krav på garantitjenesten krever at produsenten som garantist har anledning til etter egen anmodning å undersøke garantisaken ved å sende inn varen. Det er viktig å sikre at skade under transport unngås ved å bruke en tilsvarende emballasje. Det berørte produktet skal fremvises eller sendes til kundeservicecenteret i rengjort stand sammen med en kopi av kjøpskvitteringen - som inneholder informasjon om kjøpsdato og produktbetegnelse. Hvis et produkt sendes ufullstendig uten fullstendig leveringsomfang, vil det manglende tilbehøret bli kreditert / trukket fra dersom produktet byttes ut eller refunderes. Delvis eller fullstendig demonterte produkter kan ikke aksepteres som et garantikrav. Dersom reklamasjonen ikke er berettiget eller utenfor garantiperioden, bærer kjøper som hovedregel transportkostnadene og transportrisikoen. **Vennligst varsle et garantikrav på forhånd til servicecenteret (se nedenfor).** Som regel avtales det at det defekte produktet med en kort beskrivelse av feilen sendes til serviceadressen angitt nedenfor per organisert retur eller - ved reparasjonen utenfor garantiperioden - med tilstrekkelig porto, tatt i betraktning re-

levante retningslinjer for emballasje og frakt. **Vær oppmerksom på at produktet ditt (avhengig av modell) av sikkerhetsgrunner er fritt for alle driftsstoffer når det returneres.** Produktet som sendes til vårt servicesenter skal pakkes på en slik måte at skader på det reklamerte produktet unngås under transport. Etter fullført reparasjon / utskifting sender vi produktet kostnadsfritt tilbake til deg. Hvis produkter ikke kan repareres eller skiftes ut, kan refusjon gjøres etter eget skjønn opp til kjøpesummen for det defekte produktet, med forbehold om fradrag for slitasje. Disse garantiene gjelder kun til fordel for den opprinnelige private kjøperen og kan ikke overdras eller overføres.

5. **Forlengelse av garantiperioden til 10 år:** Scheppach tilbyr en ekstra garantiforlengelse på 5 år på produkter fra Scheppach 20V-serien. Garantitiden for disse produktene er derfor totalt 10 år. Batterier / oppladbare batterier, ladeapparater og tilbehør er unntatt fra dette. Du kan dra nytte av denne garantiforlengelsen ved å registrere ditt Scheppach-produkt fra dette området online på <https://garantie.scheppach.com> senest 30 dager fra kjøpsdatoen. Etter vellykket online registrering mottar du en bekreftelse på den artikkelrelaterte garantiforlengelsen.
6. **For å gjøre krav på ditt garantikrav må du ta kontakt med vårt servicesenter.**

**Vennligst bruk fortrinnsvis vårt skjema på hjemmesiden vår:**

<https://shop.scheppach.com/contact>

**Vennligst ikke send oss noen produkter uten først å kontakte oss og registrere deg hos vårt servicesenter.**

**For å gjøre krav på denne garantien er første kontakt med vårt servicesenter et obligatorisk krav.** Garantikrav må fremsettes innen 14 dager etter at mangelen er oppdaget før garantiperioden utløper. Dette krever den originale kjøpskvitteringen og, hvis aktuelt, bekreftelse på den artikkelrelaterte garantiforlengelsen.

7. **Bearbeidings tid** - Som regel behandler vi reklamasjoner innen 14 dager etter mottak i vårt servicesenter. Dersom oppgitt bearbeidings tid i unntakstilfeller overskrides, vil vi informere deg i god tid.
8. **Slitedeler er utelukket av garantien!** - Slitedeler er: a) medfølgende, påmonterte og/eller innebygde batterier / oppladbare batterier samt b) alle modellavhengige slitedeler (inkludert reimer, sagblader, innsatsverktøy, slipeskiver, filtre, kullbørster, osv., se bruksanvisningen). Unntatt fra garantien er batterier eller oppladbare batterier som er dypt utladet eller har skadet hus og/eller batteripoler.
9. **Kostnadsverslag** - Vi vil reparere produkter som ikke eller ikke lenger dekkes av garantien mot et gebyr. Ved forespørsel av vårt servicesenter kan du sende inn de defekte produktene for et kostnadsverslag og om nødvendig gi servicesenteret skriftlig reparasjonsgodkjenning (per post, e-post). Ingen videre bearbeiding skjer uten reparasjonsgodkjenning.

**Garantibetingelsene** gjelder kun i gjeldende versjon på tidspunktet for reklamasjonen og er tilgjengelig på vår hjemmeside ([www.scheppach.com](http://www.scheppach.com)). Ved oversettelser gjelder alltid den tyske versjonen.

**Scheppach GmbH · Günzburger Str. 69 ·**

**89335 Ichenhausen (Tyskland)**

**Telefon: +800 4002 4002 ·**

**E-post: [customerservice.NO@scheppach.com](mailto:customerservice.NO@scheppach.com) ·**

**Internett: <https://www.scheppach.com>**

Vi forbeholder oss retten til å foreta endringer i disse garantibetingelsene når som helst uten forvarsel.

## Съдържание

1	Увод.....	207
2	Употреба по предназначение.....	208
3	Описание на продукта (Фиг. 1).....	208
4	Обем на доставката (Фиг. 1).....	208
5	Разопаковане.....	208
6	Технически данни.....	208
7	Указания за безопасност.....	209
8	Управление.....	211
9	Указания за работа.....	213
10	Почистване и поддръжка.....	213
11	Съхранение и транспортиране.....	214
12	Ремонт и поръчване на резервни части.....	214
13	Изхвърляне и рециклиране.....	214
14	Отстраняване на неизправности.....	215
15	ЕС Декларация за съответствие.....	215
16	Гаранционни условия – серия Schepbach 20V IXES.....	216
17	Изображение в разглобен вид.....	257

## Обяснение на символите върху продукта

Използването на символи в настоящото ръководство следва да насочи вниманието Ви към евентуални рискове. Символите за безопасност и обясненията, които ги придружават, трябва да бъдат разбрани точно. Самите предупреждения не премахват рисковете и не могат да заменят правилните мерки за предотвратяване на злополуки.

	Преди пускане в експлоатация прочетете и спазвайте ръководството за експлоатация и указанията за безопасност!
	Внимание! Неспазването на знаците за безопасност и предупрежденията, поставени на продукта, както и неспазването на предупредителните указания и ръководството за обслужване може да доведе до сериозни наранявания или дори до смърт.
	Носете защитни очила.
	Носете защита за слуха.
	При образуване на прах носете дихателна защита!
	Литиево-йонна акумулаторна батерия
	Продуктът отговаря на приложимите европейски директиви.



Продуктът отговаря на приложимите сръбски директиви.

## Обяснение на сигналните думи в ръководството за експлоатация

### ОПАСНОСТ

Сигнална дума за обозначаване на непосредствено опасна ситуация, която, ако не бъде избегната, ще доведе до смърт или сериозно нараняване.

### ПРЕДУПРЕЖДЕНИЕ

Сигнална дума за обозначаване на възможна опасна ситуация, която, ако не бъде избегната, може да доведе до смърт или сериозно нараняване.

### ВНИМАНИЕ

Сигнална дума за обозначаване на потенциално опасна ситуация, която, ако не бъде избегната, може да доведе до леки или средни наранявания.

### ВНИМАНИЕ

Сигнална дума за обозначаване на потенциално опасна ситуация, която, ако не бъде избегната, може да доведе до повреждане на продукта или имуществени щети.

## 1 Увод

### Производител:

Schepbach GmbH  
Günzburger Straße 69  
D-89335 Ichenhausen, Германия

### Указание:

Съгласно действащия закон за продуктовете отговорност, производителят на този продукт не носи отговорност за щети, възникнали по или поради този уред, при:

- Неправилно боравене
- Неспазване на ръководството за употреба
- Ремонти от неупълномощени специалисти, явяващи се трети лица
- Монтаж и подмяна на не оригинални резервни части
- Употреба не по предназначение

### Имайте предвид следното:

Ръководството за експлоатация е част от продукта и съдържа важни указания за безопасна, правилна и икономична експлоатация. Вземете предвид и приложимите национални разпоредби. Преди употреба прочетете внимателно всички инструкции за работа и

безопасност и използвайте продукта само както е описано. Съхранявайте ръководството и го предайте заедно с продукта, ако го преотстъпвате.

## 2 Употреба по предназначение

Продуктът е предвиден за завиване и развиване на винтове, както и за затягане и разхлабване на гайки. С въртеливо-ударната функция на продукта силата на двигателя се прилага на равномерни въртеливи удари. Ударният механизъм се задейства при затягане и при разхлабване.

Продуктът може да се използва само съгласно своето предназначение. Всяка различаваща се от това употреба не е по предназначение. За всякакъв вид производствени или наранявания отговорност носи потребителят, а не производителят.

Съставна част от употребата по предназначение е също и спазването на указанията за безопасност, както и ръководството за монтаж и указанията за експлоатация в ръководството за употреба.

Лицата, които обслужват и поддържат продукта, трябва да са запознати с него и да са информирани относно възможните опасности.

Промените по продукта освобождават изцяло производителя от отговорност за възникнали в резултат от това щети.

Продуктът може да се използва само с оригинални резервни части и оригинални принадлежности на производителя.

Предписанията за безопасност, работа и поддръжка на производителя, както и посочените размери в Техническите данни, трябва да бъдат спазвани.

Моля, обърнете внимание, че нашите продукти не са конструирани с предназначение за търговска, професионална или промишлена употреба. Не поемаме гаранция, ако продуктът се използва в търговски, занаятчийски или промишлени предприятия, както и при равностилни дейности.

## 3 Описание на продукта (Фиг. 1)

1. Държач за инструмент
2. Заклучваща втулка
3. Акумулатор\*
4. Приемно гнездо за акумулатор
5. Бутон за освобождаване (акумулатор)
6. Светодиодна работна лампа
7. Превключвател за включване/изключване
8. Превключвател за посока на въртене
9. Щипка за колан
10. Винт

\* не са включени задължително в обема на доставката!

## 4 Обем на доставката (Фиг. 1)

Поз.	Брой	Обозначение
9.	1 x	Щипка за колан
10.	1 x	Винт
	1 x	1/4" акумулаторен винтоверт
	1 x	ръководство за експлоатация

## 5 Разопаковане

### ПРЕДУПРЕЖДЕНИЕ

Продуктът и опаковъчните материали не са детска играчка!

Деца не бива да играят с пластмасови торбички, фолио и дребни части! Съществува опасност от поглъщане и задушаване!

- Отворете опаковката и внимателно извадете продукта.
- Отстранете опаковъчния материал, както и опаковъчните и транспортните осигуровки (ако има такива).
- Проверете дали обемът на доставката е пълен.
- Проверете продукта и принадлежностите за повреди от транспортирането. Незабавно съобщете на транспортната компания, с която е бил доставен продукта, за възникналите щети. По-късни рекламации не се признават.
- По възможност запазете опаковката до изтичане на гаранционния срок.
- Преди употреба се запознайте с продукта посредством ръководството за употреба.
- За принадлежности, както за износващи се и резервни части, използвайте само оригинални части. Резервни части можете да си набавите от Вашия специализиран търговец.
- При поръчки посочвайте нашия номер на артикул, както и типа и годината на производство на продукта.

## 6 Технически данни

Работно напрежение	20 V 
Обороти на празен ход $n_0$	0 - 2800 min <sup>-1</sup>
Номинална ударна скорост	0- 3600 удара/минута
Макс. въртящ момент	180 Nm
Държач за инструмент	1/4 цола
Подходящ за винтове за метал	≤ M8
Подходящ за винтове за дърво	≤ 8 mm Ø
Тегло (без акумулатор)	1,3 kg

Запазва се правото на технически промени!

### Шум и вибрации

### ПРЕДУПРЕЖДЕНИЕ

Шумът може да окаже сериозни въздействия върху Вашето здраве. Ако шумът, издаван от машината, надхвърля 85 dB, моля, Ви и хората, намиращи се в непосредствена близост до машината, носете подходящи средства за защита на слуха.

Стойностите на шум и вибрации са определени съгласно EN 62841-1.

### Характеристики на шума

Ниво на звуково налягане $L_{pA}$	76,2 dB
Неопределеност на измерването $K_{pA}$	3 dB

Ниво на звукова мощност $L_{WA}$	84,2 dB
Неопределеност на измерването $K_{PA}$	3 dB

#### Вибрационни показатели (вибрации длан-ръка)

Вибрации $a_h$	0,571 m/s <sup>2</sup>
Неопределеност на измерването K	1,5 m/s <sup>2</sup>

Посочената обща стойност на вибрациите и посочената стойност на шумовите емисии са измерени по стандартен метод на изпитване и могат да бъдат използвани за сравнение на един електрически инструмент с друг.

Посочената стойност на шумовите емисии и посочената обща стойност на вибрациите могат също да бъдат използвани за предварителна оценка на натоварването.

### ПРЕДУПРЕЖДЕНИЕ

**По време на действителното използване на електрическия инструмент шумовите емисии и стойността на емисиите вибрации могат да се различават от посочените стойности в зависимост от вида и начина, по който електрическият инструмент се използва, и по-специално от вида на обработвания детайл.**

Опитайте се да поддържате натоварването възможно най-ниско. Примерни мерки: ограничаване на времето на работа. При това трябва да се вземат под внимание всички части на работния цикъл (например времената, през които електрическият инструмент е изключен, и такива, в които той е включен, но работи без натоварване).

## 7 Указания за безопасност

Общи указания за безопасност за електрически инструменти

### ПРЕДУПРЕЖДЕНИЕ

**Прочетете всички указания за безопасност, инструкции, илюстрации и технически данни, предоставени с този електрически инструмент.**

Пропуски при спазването на инструкциите по-долу могат да доведат до токов удар, пожар и/или тежки наранявания.

**Запазете всички указания за безопасност и инструкции за бъдещи справки.**

Използването за указанията за безопасност понятие „електрически инструмент“ се отнася до захранвани от мрежата електрически инструменти (с мрежов проводник) или до захранвани с акумулатор електрически инструменти (без мрежов проводник).

### 1) Безопасност на работното място

a) **Поддържайте работното си място чисто и добре осветено.** Безпорядъкът или неосветените работни места могат да доведат до злополуки.

- b) **Не работете с електрическия инструмент във взривоопасна среда, в която има запалими течности, газове или прахове.** Електрическите инструменти създават искри, които могат да възпламяват праха или парите.
- c) **Дръжте деца и други лица далеч по време на използването на електрически инструмент.** При разсейване можете да изгубите контрол върху електрическия инструмент.

### 2) Безопасност при работа с електрически ток

- a) **Щепселът на електрическия инструмент трябва да отговаря на контакта.** Щепселът не бива да се променя по никакъв начин. Не използвайте адаптерни щепсели заедно със заземени електрически инструменти. Непроменен щепсел и подходящи контакти намаляват риска от токов удар.
- b) **Избягвайте телесен контакт със заземени повърхности като тръби, отоплителни уреди, фурни и хладилници.** Съществува повишен риск от токов удар, когато тялото Ви е заземено.
- c) **Пазете електрическите инструменти от дъжд и влага.** Проникването на вода в електрическия инструмент увеличава риска от токов удар.
- d) **Не използвайте съединителния проводник не по предназначение, за носене или закачане на електрически инструмент или за издърпване на щепсела от контакта.** Пазете съединителния проводник от горещина, масло, остри ръбове или движещи се части. Повредени или усукани съединителни проводници увеличават риска от токов удар.
- e) **Когато работите с електрически инструмент на открито, използвайте само удължителни линии, които също са подходящи за употреба на открито.** Използването на подходяща за употреба на открито удължителна линия намалява риска от токов удар.
- f) **Когато употребата на електрическия инструмент във влажна среда не може да бъде избегната, използвайте дефектнотокова защита.** Използването на дефектнотокова защита намалява риска от токов удар.

### 3) Безопасност на хората

- a) **Бъдете внимателни, обръщайте внимание на това, което правите, и подхождайте разумно към работата с електрически инструмент.** Не използвайте електрически инструменти, ако сте уморени или под влиянието на наркотици, алкохол или медикаменти. Момент невнимание при използването на електрически инструмент може да доведе до сериозни наранявания.
- b) **Носете лични предпазни средства и винаги предпазни очила.** Носенето на лични предпазни средства, като противопрахова маска, предпазни обувки, които не се хлъзгат, каска или антифони, според вида и употребата на електрически инструмент, намалява риска от наранявания.
- c) **Избягвайте неволно включване.** Уверете се, че електрическият инструмент е изключен, преди да го свържете към електрозахранването и/или

акумулатора, преди да го вземете или носите. Ако при носенето на електрическия инструмент държите пръста си върху прекъсвача или свържете към електрозахранването включен електрически инструмент, това може да доведе до злополуки.

- d) **Отстранете инструментите за настройка или гаечните ключове, преди да включите електрическия инструмент.** Инструмент или ключ, намиращ се във въртяща се част на електрическия инструмент, може да доведе до наранявания.
- e) **Избягвайте неправилна стойка на тялото. Осигурете си стабилен стоещ и постоянно пазете равновесие.** Така можете да контролирате електрическия инструмент по-добре при неочаквани ситуации.
- f) **Носете подходящо облекло. Не носете широки дрехи или накити. Дръжте косата и облеклото си далеч от движещи се части.** Широки дрехи, накити или дълги коси могат да бъдат захванати от движещи се части.
- g) **Когато могат да бъдат монтирани прахоизсмуквачи и прахоулавящи устройства, те трябва да са свързани и да се използват правилно.** Използването на прахоизсмукващо устройство може да намали вредите за здравето поради прах.
- h) **Не се поддавайте на фалшивото чувство за безопасност и не пренебрегвайте правилата за безопасност при работа с електрическите инструменти, дори ако след многократната им употреба мислите че ги познавате добре.** Непрежните действия могат да доведат до тежки телесни повреди в рамките на части от секундата.

#### **4) Употреба и боравене с електрическия инструмент**

- a) **Не третоварвайте електрическия инструмент.** Използвайте подходящия за Вашата работа електрически инструмент. С подходящия електрически инструмент работите по-добре и по-сигурно в диапазона на работните му характеристики.
- b) **Не използвайте електрически инструмент, чийто прекъсвач е повреден.** Електрически инструмент, който не може да се включва или изключва, е опасен и трябва да бъде ремонтиран.
- c) **Извадете щепсела от контакта и/или извадете сменяемия акумулатор, преди да извършвате настройки по уреда, да смените части на работния инструмент или да оставите електрическия инструмент настрана.** Тази мярка за безопасност предотвратява неумишленото включване на електрическия инструмент.
- d) **Съхранявайте неизползваните електрически инструменти на недостъпно за деца място. Не позволявайте електрическият инструмент да бъде използван от лица, които не са запознати с него или не са прочели тези инструкции.** Електрическите инструменти са опасни, ако се използват от неопитни лица.
- e) **Поддържайте електрическите инструменти и работния инструмент грижливо.** Проверявайте дали движещите се части функционират безу-

пречно и не заяждат, дали няма счупени или така повредени части, че да нарушават функционирането на електрическия инструмент. Повредените части следва да бъдат ремонтирани преди използването на електрическия инструмент. Много злополуки са причинени от лошо поддържани електрически инструменти.

- f) **Поддържайте режещите инструменти наточени и чисти.** Грижливо поддържаните режещи инструменти с остри режещи ръбове се заклинват по-малко и се водят по-лесно.
- g) **Използвайте електрическия инструмент, работния инструмент, работните инструменти и т.н. съгласно настоящите инструкции.** При това вземайте под внимание условията на работа и действието, което трябва да се извърши. Употребата на електрически инструменти за различни от предвидените приложения може да доведе до опасни ситуации.
- h) **Пазете дръжките и техните повърхности сухи, чисти и без масло и грес.** Хлъзгавите дръжки и техните повърхности не позволяват безопасна работа и контрол на електрическия инструмент в непредвидени ситуации.

#### **5) Употреба и боравене с акумулаторния инструмент**

- a) **Зареждайте акумулаторните батерии само със зарядни устройства, препоръчани от производителя.** За зарядно устройство, което е предназначено за определени вид акумулатори, съществува опасност от пожар, ако то се използва с друг вид акумулатори.
- b) **Затова в електрическите инструменти използвайте само предвидените за целта акумулатори.** Употребата на други акумулатори може да доведе до наранявания и опасност от пожар.
- c) **Дръжте неизползваните акумулатори далеч от кламери, монети, ключове, игли, винтове или други дребни метални предмети, които биха могли да причинят свързване накъсо на контактите.** Късо съединение между контактите на акумулатора може да причини изгаряния или пожар.
- d) **При неправилна употреба от акумулатора може да излезе течност. Избягвайте контакта с нея. При случаен контакт изплакнете с вода. Ако течността попадне в очите, допълнително потърсете медицинска помощ.** Излишната течност може да доведе до раздразнения или изгаряния на кожата.
- e) **Не използвайте повредена или променена акумулаторна батерия.** Повредени или променени акумулаторни батерии могат да се държат непредсказуемо и да причинят пожар, експлозия или нараняване.
- f) **Не излагайте акумулаторната батерия на огън или прекомерни температури.** Пожар или температура над 130 °C могат да предизвикат експлозия.
- g) **Спазвайте всички инструкции за зареждане и никога не зареждайте акумулаторната батерия или акумулаторния инструмент извън температурния диапазон, посочен в ръководството за**

**експлоатация.** Неправилното зареждане или зареждането извън одобрения температурен диапазон може да унищожи акумулаторната батерия и да увеличи риска от пожар.

## 6) Сервиз

- a) **Възлагайте ремонти по Вашия електрически инструмент само на квалифицирани специалисти и само с оригинални резервни части.** Така се гарантира, че безопасността на електрическия инструмент ще се запази.
- b) **Никога не сервизирайте повредените акумулаторни батерии.** Поддръжката на акумулаторните батерии трябва да се извършва само от производителя или от оторизирани сервизни центрове.

## Указания за безопасност за ударен винтоверт

- a) **При ударно завинтване носете защита за слуха.** Въздействието на шум може да причини загуба на слуха.
- b) **Осигурявайте детайла.** Закрепен със затягащи приспособления или менгеме детайл се задържа по-сигурно, отколкото с Вашата ръка.
- c) **Дръжте електрическия инструмент здраво.** При затягане или развиване на винтове за кратко могат да възникнат високи реактивни моменти.
- d) **Изчакайте, докато електрическият инструмент спре напълно, преди да го оставите.** Работният инструмент може да се заклин и да доведе до загуба на контрол над електрическия инструмент.
- e) **Дръжте електрическия инструмент за изолираните повърхности за хващане, когато извършвате работи, при които винта може да засегне скрити електрически проводници или собствения свързващ проводник.** Съприкосновението на винта с проводник под напрежение също може да доведе до напрежение в металните части на уреда и да причини токов удар.

## Остатъчни рискове

Продуктът е конструиран съгласно нивото на развитие на техниката и признатите правила на техника на безопасност. Въпреки това, при работа могат да възникнат отделни остатъчни рискове.

- Увреждане на слуха, когато не се носи предписаната защита за слуха.
- Остатъчните рискове могат да бъдат намалени, ако бъдат спазвани глави „Указания за безопасност“ и „Употреба по предназначение“, както и ръководството за употреба като цяло.
- Използвайте продукта, както е препоръчано в това ръководство за употреба. Така постигате оптимална производителност на Вашия продукт.
- Освен това, въпреки всички взети предпазни мерки, могат да съществуват неяви остатъчни рискове.

## ⚠ ПРЕДУПРЕЖДЕНИЕ

По време на експлоатация този електрически инструмент създава електромагнитно поле. При определени условия това поле може да наруши функционирането на активни или пасивни медицински импланти. За да се намали опасността от сериозни или смъртоносни наранявания, препоръчваме на лица с медицински импланти да се консултират със своя лекар и с производителя на медицинския имплант, преди електрическият инструмент да бъде използван.

## ⚠ ПРЕДУПРЕЖДЕНИЕ

В случай на продължителна работа може да се стигне до нарушения на кръвообращението (синдром на белия пръст), дължащи се на вибрации в ръцете на оператора.

Синдромът на Рейно е съдово заболяване, при което малките кръвоносни съдове на пръстите на ръцете и краката се свиват спазматично. Засегнатите участъци вече не получават достатъчно кръв и поради тази причина изглеждат много бледи. Честото използване на вибриращи продукти може да причини увреждане на нервите при лица, чието оросяване на крайниците е нарушено (например пушачи, диабетици).

Ако забележите някакво необичайно увреждане, незабавно прекратете работата си и се консултирайте с лекар.

## ВНИМАНИЕ

Продуктът е част от серията 20V IXES и може да работи само с акумулатори от тази серия. Акумулаторните батерии могат да се зареждат само със зарядни устройства от тази серия. При това съблюдавайте указанията на производителя.

## ⚠ ПРЕДУПРЕЖДЕНИЕ

**Спазвайте указанията за безопасност и инструкциите за зареждане и правилна употреба, дадени в ръководството за експлоатация на Вашите акумулаторна батерия и зарядно устройство от серията 20V IXES. Подробно описание на процеса на зареждане и допълнителна информация можете да намерите в това отделно ръководство.**

## 8 Управление

Акумулаторният ударен винтоверт има дясно/ляво въртене, ¼ цолов шестоъгълен битодържател и светодиодна работна светлина.

Функционирането на елементите за управление може да откриете в описанията по-долу.

## ПРЕДУПРЕЖДЕНИЕ

### Опасност от нараняване!

Изваждайте акумулатора от електрическия инструмент преди всякакви работи по електрическия инструмент (напр. поддръжка, смяна на инструмент и т.н.), както и при неговото транспортиране и съхранение. При неволно задействане на превключвателя за включване/изключване съществува опасност от нараняване.

## ВНИМАНИЕ

Уверете се, че температурата на околната среда по време на работа не надвишава 50 °C и не пада под -20 °C.

## ВНИМАНИЕ

Продуктът е част от серията 20V IXES и може да работи само с акумулатори от тази серия. Акумулаторните батерии могат да се зареждат само със зарядни устройства от тази серия. При това съблюдавайте указанията на производителя.

\* = не са включени задължително в обема на доставката!

### 8.1 Монтиране на щипка за колан (9)

1. В работните почивки продуктът може да бъде окачен на колана с интегрираната щипка за колан (9).
2. Завинтете щипката за колан (9) с винта (10), в зависимост от нуждата, на дясната или лявата точка за завинтване на продукта. За целта използвайте кръстата отвертка (не е включена в обема на доставката).

#### Указание:

Обърнете внимание на това, продуктът да е изключен и осигурен срещу неволно включване.

### 8.2 Поставяне/изваждане на акумулатора (3) в/от приемното гнездо за акумулатор (4) (Фиг. 1, 2)

#### Използвайте акумулаторната батерия

1. Поставете превключвателя за посока на въртене (8) в средно положение (блокировка).
2. Плъзнете акумулатора (3) в приемното гнездо за акумулатор (4). Акумулаторът (3) щраква на мястото си.

#### Изваждане на акумулаторната батерия

1. Натиснете бутона за освобождаване (5) на акумулатора (3) и го извадете от приемното гнездо за акумулатор (4).

### 8.3 Поставяне/изваждане на работен инструмент (Фиг. 1)

## ВНИМАНИЕ

Дръжте ръцете си далеч от работния инструмент, когато продуктът работи.

1. Поставете работен инструмент\* в държача за инструмента (1).
2. За да поставите работния инструмент\*, издърпайте заключващата втулка (2) назад и оставете работния инструмент\* да се фиксира.
3. За да извадите работния инструмент\*, издърпайте заключващата втулка (2) назад и извадете работния инструмент\*.

### 8.4 Пробно пускане (Фиг. 1)

#### Указание:

Преди първите работи и след всяка смяна на работния инструмент извършвайте пробен ход без натоварване. Изключете продукта незабавно, ако работният инструмент не се върти балансирано, възникнат значителни вибрации или се чуват необичайни шумове.

1. Преди експлоатацията проверете дали работният инструмент е поставен правилно, тоест лежи центриран в заключващата втулка (2).
2. Размерите и формата са обозначени върху битовете за завинтване. Ако не сте сигурни, винаги първо пробвайте дали битът приляга без хлабина в главата на винта.

### 8.5 Настройка на посоката на въртене (Фиг. 1)

## ВНИМАНИЕ

Превключвателят за посока на въртене може да се задейства само в покой.

С превключвателя за посока на въртене можете да избирате посоката на въртене на продукта (десен ход и ляв ход) и да обезопасявате продукта срещу неволно включване. Стрелката върху превключвателя за посока на въртене указва посоката на работа.

1. Изчакайте спирането на продукта.
2. Избутайте превключвателя за посока на въртене (8) в желаната позиция:
  - Десен ход: За завиване на винтове и гайки. Натиснете превключвателя за посока на въртене надясно, със стрелка напред.
  - Ляв ход: За развиване на винтове и гайки. Натиснете превключвателя за посока на въртене наляво, със стрелка назад.
3. Блокировка срещу включване: Поставете превключвателя за посока на въртене в средно положение.

### 8.6 Превключвател за включване/изключване (7) (Фиг. 1)

1. За включване на продукта натиснете превключвателя за включване/изключване (7).
2. За изключване отпуснете превключвателя за включване/изключване (7). Когато поставите превключвателя за посока на въртене (8) в средно положение, продуктът е обезопасен срещу включване.

### 8.6.1 Светодиодна работна светлина (6) (Фиг. 1)

Този продукт е оборудван със светодиодна работна лампа, за да осветява непосредствената работна зона и да подобрява видимостта в лошо осветени среди.

#### **ВНИМАНИЕ**

Не гледайте директно в светодиодната работна лампа или в светлинния източник.

1. Светодиодната работна лампа (6) светва автоматично, щом продуктът се включи.

#### **Указание:**

Светодиодната работна лампа продължава да свети още ок. 10 секунди след изключването на продукта.

### 8.7 Настройка на скоростта/ въртящия момент на затягане (Фиг. 1)

1. Приложете лек натиск върху превключвателя за включване/изключване (7). Това води до ниска скорост/нисък въртящ момент на затягане. Скоростта/ въртящ момент на затягане се увеличава с увеличаване на натиска върху превключвателя за включване/изключване (7).

#### **Указание:**

Въртящият момент на затягане зависи от избраните обороти и продължителност на ударно действие.

Вградената спиратка на двигателя осигурява бързо спиране.

#### **ВНИМАНИЕ**

Действително достигнатият въртящ момент на затягане по правило трябва да се провери с динамометричен ключ!

## 9 Указания за работа

#### **Развиване**

- При силно заседнали или ръждясали винтове/гайки трябва да се извърши „разхлабване“ на винтовете/гайките с кръстат ключ за джанти\* или динамометричен ключ\*

#### **Затягане**

#### **ВНИМАНИЕ**

Ударният винтоверт трябва да бъде използван само за развиване на винтове/гайки. Ако все пак с ударния винтоверт се затягат винтове/гайки, трябва да се използва предвиден за целта ограничител на въртящия момент\*, тъй като в противен случай това може да доведе до повреди по винтовото съединение.

- Преди затягането вкарайте внимателно винта/гайката в резбата.
- Затягайте винтове/гайки, за които важи предписание за въртящ момент (напр. в автомобилната област предписанията на производителя), задължително само с предвиден за целта ограничител на въртящия момент.

#### **Въртящ момент**

- По-малки винтове\*/битове\* могат да бъдат повредени, ако настроите твърде висок въртящ момент, съотв. твърде високи обороти.

#### **ПРЕДУПРЕЖДЕНИЕ**

Притягайте до предписания от производителя въртящ момент, съотв. проверявайте винтовете/гайките с динамометричен ключ\*!

\* = не са включени задължително в обема на доставката!

## 10 Почистване и поддръжка

#### **ПРЕДУПРЕЖДЕНИЕ**

Ремонтните работи и работите по поддръжката, които не са описани в това ръководство за експлоатация, трябва да се извършват от специализиран сервиз. Използвайте само оригинални резервни части.

#### **ПРЕДУПРЕЖДЕНИЕ**

Неправилната поддръжка или почистване може да доведе до наранявания!

#### **ПРЕДУПРЕЖДЕНИЕ**

По време на почистване, ремонт и поддръжка продуктът може да се задежда неочаквано и да причини наранявания и изгаряния.

- Изключете продукта.
- Извадете акумулатора.
- Оставете продуктът да се охлади.
- Извадете работния инструмент.

### 10.1 Почистване

1. Поддържайте предпазните приспособления, вентилационните процели и корпуса на двигателя възможно най-чисти от прах и замърсявания. Избърсвайте продукта с чиста кърпа или го продухвайте със състен въздух под ниско налягане. Препоръчваме да почиствате продукта веднага след всяка употреба.
2. Вентилационните отвори трябва винаги да са чисти.
3. Не използвайте почистващи препарати или разтворители; те биха могли да разядат пластмасовите части на продукта. Внимавайте за това, да не може да попадне вода във вътрешността на продукта.

### 10.2 Поддръжка

Продуктът не се нуждае от поддръжка.

Във вътрешността на този продукт няма части, които могат да се ремонтират от потребителя. Свържете се с квалифициран специалист, който да провери и монтира продукта.

- Преди всяка употреба проверявайте продукта за очевидни дефекти, като разхлабени, износени или повредени части.

## 11 Съхранение и транспортиране

### ПРЕДУПРЕЖДЕНИЕ

#### Опасност от нараняване и изгаряне!

Продуктът може да се стартира неочаквано, което да доведе до наранявания.

- Преди всякакви работи по почистване и поддръжка изключвайте двигателя.
- Оставете двигателя да се охлади.
- Извадете акумулатора.

### 11.1 Съхранение

#### Подготовка за съхранение

1. Извадете акумулаторната батерия от продукта преди продължително съхранение (напр. презимуване).
2. Почистете и проверете продукта за повреди.
3. Съхранявайте акумулаторната батерия в частично заредено състояние.
4. При съхранение проверявайте нивото на зареждане на акумулаторната батерия на всеки три месеца.

Съхранявайте продукта и неговите принадлежности на тъмно, сухо и незамръзващо място, недостъпно за деца.

Оптималната температура за съхранение е между 5 °C и 30 °C .

Съхранявайте продукта в оригиналната му опаковка. Покрийте продукта, за да го защитите от прах или влага. Съхранявайте ръководството за употреба при продукта.

### 11.2 Транспортиране

- Оставете продуктът да се охлади.
- Пазете продукта от удари, сътресения и силни вибрации, напр. при транспортиране в превозни средства.
- Обезопасете продукта срещу подхлъзване и преобръщане.

## 12 Ремонт и поръчване на резервни части

Трябва да се има предвид, че следните части на този продукт са обект на износване поради износване или на естествено износване, респ. следните части са необходими като консумативи.

### ВНИМАНИЕ

Съгласно Закона за отговорността за продуктите не се носи отговорност за щети причинени от неправилен ремонт или неизползване на оригинални резервни части.

Обадете се в сервизен център или на оторизиран специалист. Същото важи и за аксесоарите.

Резервните части и аксесоарите се предлагат в нашия сервизен център. За целта сканирайте QR кода на заглавната страница.

## 12.1 Поръчване на резервни части

При поръчване на резервни части трябва да се посочат следните данни:

- Обозначение на модела
- Артикулен номер
- Данни на типовата табелка

#### Резервни части / принадлежности

Акумулатор SBP2.0, артикулен №:	7909201708
Акумулатор SBP4.0, артикулен №:	7909201709
Зарядно устройство SBC2.4A, артикулен №:	7909201710
Зарядно устройство SBC4.5A, артикулен №:	7909201711
Зарядно устройство SDBC2.4A, артикулен №:	7909201712
Зарядно устройство SDBC4.5A, артикулен №:	7909201713
Комплект за стартиране SBSK2.0, артикулен №:	7909201720
Комплект за стартиране SBSK4.0, артикулен №:	7909201721

## 13 Изхвърляне и рециклиране

#### Указания за опаковката

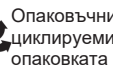

Опаковъчните материали са рециклируеми. Моля, изхвърлете опаковката по природосъобразен начин.

#### Указания относно изхвърлянето на електрическото и електронното оборудване



**Старото електрическо и електронно оборудване не трябва да се изхвърля заедно с битовите отпадъци, а трябва да се събира и изхвърля отделно!**

- Старите батерии, които не са неподвижно монтирани в стария уред, трябва да бъдат извадени преди предаване без да се разрушават! Тяхното изхвърляне е регламентирано от Закона за батериите и акумулаторите.
- Собствениците, респ. ползвателите на електрическо и електронно оборудване са законово задължени да ги върнат след употреба.
- Крайният потребител е отговорен за изтриването на личните му данни от стария уред, който трябва да бъде изхвърлен!
- Символът на зачеркната кофа на колела означава, че отпадъците от електрическото и електронното оборудване не трябва да се изхвърлят заедно с битовите отпадъци.
- Електрическото и електронното оборудване може да се предава безплатно на следните места:
  - Публични събирателни пунктове (например дворове на общински сгради)

- Магазины за продажба на електронни уреди (физически и онлайн), при условие че търговците са длъжни да ги вземат обратно или предлагат това вземане доброволно.
- Можете да предадете до три стари електрически уреда от всеки тип уред с максимална дължина на ръба от 25 сантиметра без да купувате нов уред от производителя, или да ги предадете в друг оторизиран събирателен пункт във вашия район.
- За допълнителните условия за връщане на производители и дистрибутори се обърнете към съответния център за обслужване на клиенти.
- Ако новият електрически уред се доставя от производителя на частно домакинство, той може да организира безплатно извозване на стария електрически уред при поискване от крайния потребител. За целта се свържете с отдела за обслужване на клиенти на производителя.
- Това се отнася само за уредите, които се инсталират и продават в Европейския съюз и са предмет на европейската Директива 2012/19/ЕС. В страни извън Европейския съюз могат да се прилагат различни разпоредби за изхвърляне на отпадъците от електрическо и електронно оборудване.

#### Указания за литиево-йонните батерии



**Извадете батерията преди да изхвърлите уреда!**

- Не изхвърляйте батерията в битовите отпадъци, в огън (опасност от експлозия) или във вода. Повредените батерии могат да навредят на околната среда и Вашето здраве, ако изпускат токсични изпарения или течности.
- Дефектните или използваните батерии трябва да се рециклират съгласно Регламент (ЕС) 2023/1542.
- Предайте батерията и зарядното устройство в пункт за рециклиране. Използваните пластмасови и метални части могат да бъдат сортирани и рециклирани.
- Изхвърляйте батериите в изтощено състояние. Препоръчваме да покриете полюсите със залепваща лента, за да ги предпазите от късо съединение. Не отваряйте батерията.
- Изхвърляйте батериите съгласно местните разпоредби. Предайте батериите в пункт за събиране на отпадъци от батерии, където ще бъдат рециклирани по екологичен начин. Попитайте за това местната компания за изхвърляне на отпадъци.

## 14 Отстраняване на неизправности

Неизправност	Възможна причина	Отстраняване
Продуктът не може да стартира.	Производителността на акумулатора е твърде ниска.	Заредете акумулатора.
	Акумулаторът не е поставен правилно.	Плъзнете акумулатора в приемното гнездо за акумулатор. Акумулаторът щраква на мястото си.
	Превключвателят за посока на въртене е в средно положение.	Натиснете превключвателя за посока на въртене наляво или надясно.

## 15 ЕС Декларация за съответствие

**Превод на оригиналната декларация на съответствие**

**Производител:**

SchepPACH GmbH  
Günzburger Straße 69  
D-89335 Ichenhausen

Ние декларираме на своя отговорност, че описаният тук продукт отговаря на приложимите директиви и стандарти.

Марка: **SCHEPPACH**  
Обозначение: **на1/4" акумулаторен винтоверт -**  
артикула: **C-ID180-X**  
Арт. №: **5909245900**

**Директиви на ЕС:**

2014/30/ЕС, 2006/42/ЕГ, 2011/65/ЕУ\*,

\* Гореописаният предмет в декларацията отговаря на разпоредбите на Директива 2011/65/ЕС на Европейския парламент и на Съвета от 8 юни 2011 г. относно ограничението на употребата на определени опасни вещества в електрическото и електронното оборудване.

**Приложени стандарти:**

EN 62841-1:2015/A11:2022;  
EN 62841-2-2:2014;  
EN IEC 55014-1:2021;  
EN IEC 55014-2:2021

**Лице, упълномощено за съставяне на техническата документация:**

Georg Kohler  
Günzburger Str. 69  
D-89335 Ichenhausen  
Ichenhausen, 22.12.2025

Simon Schünk  
Division Manager Product Center

Andreas Pecher  
Head of Project Management

## 16 Гаранционни условия – серия Schepach 20V IXES

Дата на изменение 25.04.2024 г.

### Уважаеми клиенти,

продуктите ни са обект на строг контрол на качество. Ако въпреки това се случи така, че този продукт да не функционира безупречно, изказваме съжаление за това и Ви молим да се обърнете към нашата сервизна служба на посочения по-долу адрес. С удоволствие сме на Ваше разположение и на сервизния ни телефонен номер. Следната информация има за цел да ви помогне да обработите и уредите иска си безпроблемно.

### За предявяване на гаранционни претенции важи следното:

1. **Тези гаранционни условия** регулират нашите допълнителни гаранционни услуги на производителя за купувачи (частни крайни потребители) на нови продукти. Законните гаранционни права не се засягат от тази гаранция. Това е отговорност на търговеца, от когото сте закупили продукта.

2. **Гаранционната услуга** на производителя покрива само повреди на закупен от Вас нов продукт, които се дължат на дефект на материала или производствен дефект. Ако по време на гаранционния период възникнат дефекти на материала или производствени дефекти, производителят в качеството си на гарант трябва да предостави една от следните услуги по свой избор в рамките на тази гаранция:

- безплатен ремонт на стоката
- безплатна замяна на стоката с артикул на същата стойност (ако е необходимо, също и замяна с последващ модел, ако оригиналната стока вече не е налична).

Заменените продукти или части стават наша собственост. Моля, обърнете внимание, че нашите продукти не са конструирани с предназначение за търговска, занаятчийска или професионална употреба. Следователно гаранционна претенция не е валидна, ако продуктът е бил използван в търговски, занаятчийски или промишлени предприятия в рамките на гаранционния период или е бил подложен на равностойно натоварване.

3. **Нашите гаранционни условия не включват следните неща:**

- Повреди на продукта, причинени от неспазване на инструкциите за монтаж, неправилен монтаж, неспазване на инструкциите за експлоатация (напр. свързване към неправилно мрежово напрежение или вид ток), респ. правилата за поддръжка и безопасност, или от използване на продукта при неподходящи условия на околната среда, както и от неподходящи грижи и поддръжка.
- Повреди на продукта, причинени от неправилна употреба или неправилно приложение (например претоварване на продукта или използване на неодобрен инструменти или допълнителни принадлежности), проникване на чужди тела в продукта (например ярък, камъни или прах), повреди при транспортиране, използване на сила или външни въздействия (например повреди, причинени от падане).

– Повреди на продукта или на части от него, които се дължат на нормално, обичайно (експлоатационно) или друго естествено износване, както и на повреди и/или амортизация на бързоизносващите се части.

– Повреди на продукта, причинени от използването на допълнителни принадлежности, допълнителни части или резервни части, които не са оригинални части или не са използвани по предназначение.

– Продукти, които са били променени или модифицирани.

– Незначителни отклонения от нормалното състояние, които не са от значение за стойността и използваемостта на продукта.

– Продукти, на които са били извършени неразрешени ремонти или поправки, по-специално от неупълномощена трета страна.

– Ако маркировката върху продукта или идентификационна информация за продукта (стикер на машината) липсват или са нечетливи.

– Продукти, които са силно замърсени и поради това се отхвърлят от сервизния персонал.

– Исковите за обезщетения и последващи щети по принцип са изключени от тази гаранция.

4. **Гаранционният срок** обикновено е **5 години** (12 месеца за батериите/акумулаторните батерии) и започва да тече от датата на закупуване на продукта. Решаваща е датата на оригиналната касова бележка за покупка. Гаранционните претенции трябва да се предявяват незабавно след узнаването им. Уважаване на гаранционни претенции след изтичане на гаранционния срок е изключено. Ремонтът или подмяната на продукта не води нито до удължаване на гаранционния срок, нито до стартиране на нов гаранционен срок за продукта или за каквито и да е вградени резервни части поради този ремонт. Същото важи и при използване на сервиз на място. Предявяването на иск по гаранция предпоставя производителят, като гарант, да има възможност, по негово искане, да разгледа гаранционния случай чрез получаване на стоката. Важно е да се гарантира, че щетите по време на транспортиране ще бъдат избегнати чрез използване на подходяща опаковка. Засегнатият продукт трябва да бъде почистен и върнат в сервизния център заедно с копие от касовата бележка за покупка, която трябва да съдържа датата на покупката и името на продукта. Ако продуктът е изпратен в непълнен вид, без пълния обхват на доставката, липсващите допълнителни принадлежности ще бъдат кредитирани/приспаднати в стойностно изражение, ако продуктът бъде заменен или бъде възстановена сумата. Частично или напълно разглобени продукти не могат да бъдат приети като гаранционна претенция. Ако рекламацията е неоснователна или извън гаранционния срок, купувачът по принцип поема транспортните разходи и транспортния риск. **Моля, съобщете предварително за гаранционна претенция в сервизния център (вижте по-долу).** По правило е договорено дефектния продукт, с кратко описание на повредата, да бъде изпратен чрез организирано връщане или - в случай на ремонт извън гаранцион-

- ния период - с достатъчна сума за пощенски разходи, като се спазват съответните указания за опаковане и изпращане, на сервизния адрес, посочен по-долу. **Моля, имайте предвид, че от съображения за безопасност, вашият продукт (в зависимост от модела) ще бъде върнат без всички експлоатационни материали.** Продуктът, изпратен до нашия сервизен център, трябва да бъде опакован по такъв начин, че да се избегне повреда на рекламирания продукт по време на транспортирането му. След като ремонтът/замяната бъде извършена, ние ще ви изпратим продукта обратно безплатно. Ако продуктите не могат да бъдат поправени или заменени, по наша преценка може да бъде възстановена парична сума в размер до покупната цена на дефектния продукт, като се вземат предвид всички удържки за износване. Тези гаранционни условия важат само за първоначалния частен купувач и не могат да бъдат преотстъпвани или прехвърляни.
5. **Удължаване на гаранционния срок до 10 години:** Scheppach предлага допълнително удължаване на гаранцията от 5 години за продукти от серията Scheppach 20V. Следователно гаранционният срок за тези продукти е общо 10 години. Изключение правят батериите/акумулаторните батерии, зарядните устройства и допълнителните принадлежности. Можете да се възползвате от това удължаване на гаранцията, като регистрирате вашия продукт Scheppach от тази гама онлайн на адрес <https://Garantie.scheppach.com> не по-късно от 30 дни от датата на закупуване. След успешна онлайн регистрация ще получите потвърждение за удължаване на гаранцията, свързана с артикула.
6. **За да предявите гаранционна претенция, свържете се с нашия сервизен център.**  
**За предпочитане е да използвате нашия формуляр на нашата начална страница:**  
<https://shop.scheppach.com/contact>  
**Моля, не ни изпращайте никакви продукти, без първо да се свържете с нас и да се регистрирате в нашия сервизен център.**  
**За да предявите гаранционна претенция, задължително изискване е първоначалният контакт с нашия сервизен център.** Гаранционните претенции трябва да бъдат предявени в рамките на 14 дни от откриването на дефекта преди изтичането на гаранционния период. За тази цел се изисква оригиналната касова бележка за покупка и, ако е приложимо, потвърждение за удължаване на гаранцията, свързана с продукта.
7. **Време на обработка** - По правило обработваме пратки с рекламации в рамките на 14 дни от получаването им в нашия сервизен център. Ако в изключителни случаи посоченият срок за обработка бъде надвишен, ние ще ви информираме своевременно.
8. **Бързоизносващите се части по принцип са изключени от гаранцията!** - Бързоизносващи се части са: а) доставените, прикрепени и/или монтирани батерии/акумулаторни батерии, както и б) всички зависими от модела бързоизносващи се части (включително ремъци, режещи дискове, работни инструменти, шлифовъчни дискове, филтри,

въглеродни четки и т.н., вжте инструкциите за експлоатация). Гаранцията не покрива батерии или акумулаторни батерии, които са дълбоко заредени, респ. с повреден корпус или клеми.

9. **Оценка на разходите** - Продуктите, които не се покриват или вече не се покриват от гаранцията, ще бъдат ремонтирани срещу заплащане. Ако поискате от нашия сервизен център, можете да изпратите дефектните продукти за оценка на разходите и, ако е необходимо, да дадете писмено разрешение на сервизния център за ремонт (по пощата, имейл). Няма да се извършва по-нататъшна обработка без одобрение за ремонт.

**Гаранционните условия** важат само в текущата версия към момента на рекламацията и могат да бъдат намерени на нашата начална страница ([www.scheppach.com](http://www.scheppach.com)). При преводите немската версия винаги е с предимство.

**Scheppach GmbH · Günzburger Str. 69 · 89335 Ichenhausen (Германия)**

**Телефон: +800 4002 4002 ·**

**Имейл: [customerservice.BG@scheppach.com](mailto:customerservice.BG@scheppach.com) ·**

**Интернет: <https://www.scheppach.com>**



Запазваме си правото на промени на настоящите гаранционни условия по всяко време без предизвестие.

## Πίνακας περιεχομένων

1	Εισαγωγή .....	218
2	Ενδεδειγμένη χρήση.....	219
3	Περιγραφή προϊόντος (εικ. 1).....	219
4	Παραδοτέο υλικό (Εικ. 1).....	219
5	Αποσυσκευασία .....	219
6	Τεχνικά χαρακτηριστικά.....	219
7	Υποδείξεις ασφαλείας .....	220
8	Χειρισμός.....	222
9	Υποδείξεις εργασίας.....	224
10	Καθαρισμός και συντήρηση .....	224
11	Αποθήκευση και μεταφορά .....	225
12	Επισκευή και παραγγελία ανταλλακτικών .....	225
13	Απόρριψη και ανακύκλωση.....	225
14	Αντιμετώπιση προβλημάτων.....	226
15	Δήλωση συμμόρφωσης ΕΕ.....	226
16	Όροι εγγύησης - Σειρά Schepbach 20V IXES....	227
17	Διευρυμένο σχέδιο .....	257

## Εξήγηση των συμβόλων πάνω στο προϊόν

Η χρήση συμβόλων στο παρόν εγχειρίδιο έχει σκοπό να επιστήσει την προσοχή σας σε ενδεχόμενους κινδύνους. Τα σύμβολα ασφαλείας και οι εξηγήσεις που τα συνοδεύουν πρέπει να κατανοούνται πλήρως. Οι προειδοποιήσεις αυτές καθ' εαυτές δεν αποσοβούν τους κινδύνους και δεν υποκαθιστούν τη λήψη σωστών μέτρων πρόληψης ατυχημάτων.

	Πριν από τη θέση σε λειτουργία, διαβάστε και τηρείτε τις οδηγίες χρήσης και τις υποδείξεις ασφαλείας!
	Προσοχή! Η μη τήρηση των σημάτων ασφαλείας και των προειδοποιητικών υποδείξεων που έχουν τοποθετηθεί πάνω στο προϊόν καθώς και η μη τήρηση των υποδείξεων ασφαλείας και χειρισμού μπορεί να έχει ως συνέπεια βαρείς τραυματισμούς έως και θάνατο.
	Φοράτε προστατευτικά γυαλιά.
	Φοράτε προστασία ακοής.
	Σε περίπτωση που παράγεται σκόνη, φοράτε προστασία αναπνοής!
	Επαναφορτιζόμενη μπαταρία ιόντων λιθίου
	Το προϊόν συμμορφώνεται με τις ισχύουσες Ευρωπαϊκές Οδηγίες.



Το προϊόν συμμορφώνεται με τις ισχύουσες σερβικές οδηγίες.

## Εξήγηση των λέξεων επισήμανσης που υπάρχουν στις οδηγίες χρήσης

**⚠ ΚΙΝΔΥΝΟΣ**

Λέξη επισήμανσης μιας άμεσα επικείμενης επικίνδυνης κατάστασης η οποία, αν δεν αποφευχθεί, θα έχει ως συνέπεια θάνατο ή βαρύ τραυματισμό.

**⚠ ΠΡΟΕΙΔΟΠΟΙΗΣΗ**

Λέξη επισήμανσης μιας ενδεχόμενης επικίνδυνης κατάστασης η οποία, αν δεν αποφευχθεί, θα μπορούσε να έχει ως συνέπεια θάνατο ή βαρύ τραυματισμό.

**⚠ ΠΡΟΣΟΧΗ**

Λέξη επισήμανσης μιας ενδεχόμενης επικίνδυνης κατάστασης η οποία, αν δεν αποφευχθεί, θα μπορούσε να έχει ως συνέπεια μικρής ή μέτριας βαρύτητας τραυματισμό.

**ΕΠΙΣΗΜΑΝΣΗ**

Λέξη επισήμανσης μιας ενδεχόμενης επικίνδυνης κατάστασης η οποία, αν δεν αποφευχθεί, θα μπορούσε να έχει ως συνέπεια υλικές ζημιές στο προϊόν/σε ιδιοκτησία.

## 1 Εισαγωγή

### Κατασκευαστής:

Schepbach GmbH  
Günzburger Straße 69  
D-89335 Ichenhausen

### Υπόδειξη:

Ο κατασκευαστής αυτού του προϊόντος δεν ευθύνεται σύμφωνα με τον ισχύοντα νόμο περί ευθύνης για προϊόντα, για ζημιές που προκαλούνται σε ή από αυτό το προϊόν στις εξής περιπτώσεις:

- ακατάλληλη μεταχείριση
- παράβλεψη των οδηγιών χειρισμού
- επισκευές από τρίτους, μη εξουσιοδοτημένους τεχνικούς
- τοποθέτηση και αντικατάσταση μη γνήσιων ανταλλακτικών
- μη ενδεδειγμένη χρήση

### Προσέξτε τα εξής:

Το εγχειρίδιο οδηγιών χρήσης αποτελεί μέρος του προϊόντος και περιέχει σημαντικές υποδείξεις για την ασφαλή, σωστή και οικονομική λειτουργία του. Λαμβάνετε επιπλέον υπόψη τους ισχύοντες εθνικούς κανονισμούς. Πριν τη χρήση του προϊόντος διαβάστε προσεκτικά όλες τις υποδείξεις χειρισμού και τις υποδείξεις ασφαλείας και χρησι-

μπορείτε το προϊόν μόνο σύμφωνα με τα περιγραφόμενα. Φυλάξτε το εγχειρίδιο οδηγιών και παραδώστε το στον ε-πόμενο κάτοχο του προϊόντος σε περίπτωση μεταβίβα-σής του.

## 2 Ενδεδειγμένη χρήση

Το προϊόν προορίζεται για το βίδωμα και το ξεβίδωμα βι-δών, καθώς και για τη σύσφιξη και τη χαλάρωση παξιμα-διών. Με τη λειτουργία κρουστική περιστροφής του προϊό-ντος, η δύναμη του κινητήρα μετατρέπεται σε ομοιόμορ-φες περιστροφικές κρούσεις. Ο κρουστικός μηχανισμός ε-νεργοποιείται κατά τη σύσφιξη και κατά τη χαλάρωση.

Το προϊόν επιτρέπεται να χρησιμοποιείται μόνο σύμφωνα με την ενδεδειγμένη χρήση του. Κάθε χρήση πέραν αυτής θεωρείται μη ενδεδειγμένη. Για ζημιές ή τραυματισμούς ο-ποιοδήποτε είδους προκαλούμενες από αυτή τη χρήση, την ευθύνη φέρει ο χρήστης και όχι ο κατασκευαστής.

Συστατικό μέρος της ενδεδειγμένης χρήσης αποτελεί και η τήρηση των υποδείξεων ασφαλείας, καθώς και των οδηγι-ών συναρμολόγησης και των υποδείξεων λειτουργίας που υπάρχουν στις Οδηγίες χειρισμού.

Όσοι χειρίζονται και συντηρούν το προϊόν πρέπει να είναι εξοικειωμένοι με αυτό και να έχουν ενημερωθεί για τους ενδεχόμενους κινδύνους.

Οι τροποποιήσεις στο προϊόν αποκλείουν κάθε ευθύνη του κατασκευαστή καθώς και κάθε ευθύνη για όσες ζημιές προκύψουν από αυτές.

Η λειτουργία του προϊόντος επιτρέπεται μόνο με γνήσια ε-ξαρτήματα και γνήσια αξεσουάρ από τον κατασκευαστή.

Πρέπει να τηρούνται οι κανονισμοί ασφαλείας, εργασίας και συντήρησης του κατασκευαστή καθώς και οι διαστά-σεις που αναφέρονται στα τεχνικά χαρακτηριστικά.

Λάβετε υπόψη ότι τα προϊόντα μας κανονικά δεν έχουν σχεδιαστεί για εμπορική, βιοτεχνική ή βιομηχανική χρήση. Δεν αναλαμβάνουμε καμία ευθύνη αν το προϊόν χρησιμο-ποιηθεί σε εμπορικές, βιοτεχνικές ή βιομηχανικές επιχει-ρήσεις καθώς και σε παρόμοιες δραστηριότητες.

## 3 Περιγραφή προϊόντος (εικ. 1)

1. Υποδοχή εργαλείου
2. Χιτώνιο ασφάλισης
3. Επαναφορτιζόμενη μπαταρία\*
4. Υποδοχή επαναφορτιζόμενης μπαταρίας
5. Κουμπί απασφάλισης (επαναφορτιζόμενη μπατα-ρία)
6. Φως εργασίας LED
7. Διακόπτης ενεργοποίησης/ απενεργοποίησης
8. Διακόπτης φοράς περιστροφής
9. Κλιπ ζώνης
10. Βίδα

\* = δεν περιλαμβάνονται υποχρεωτικά στο παραδοτέο υ-λικό!

## 4 Παραδοτέο υλικό (Εικ. 1)

Θέση	Ποσό- τητα	Ονομασία
9.	1x	Κλιπ ζώνης
10.	1x	Βίδα
	1x	Κρουστικό κλειδί μπαταρίας 1/4 ίντσας
	1x	Οδηγίες χρήσης

## 5 Αποσυσκευασία

**⚠ ΠΡΟΕΙΔΟΠΟΙΗΣΗ**

**Το προϊόν και τα υλικά συσκευασίας δεν είναι παι-δικά παιχνίδια!**

**Τα παιδιά δεν επιτρέπεται να παίζουν με πλαστικές σακούλες, μεμβράνες και μικρά εξαρτήματα! Υπάρ-χει κίνδυνος κατάποσης και ασφυξίας!**

- Ανοίξτε τη συσκευασία και αφαιρέστε προσεκτικά το προϊόν.
- Απομακρύνετε το υλικό συσκευασίας καθώς και τα α-σφαλιστικά συσκευασίας και μεταφοράς (εφόσον υ-πάρχουν).
- Ελέγξτε εάν είναι πλήρες το παραδοτέο υλικό.
- Ελέγξτε το προϊόν και τα αξεσουάρ για τυχόν ζημιές κατά τη μεταφορά. Αναφέρετε τυχόν ζημιές άμεσα στη μεταφορική εταιρεία που παρέδωσε το προϊόν. Μετα-γενέστερες αξιώσεις δεν αναγνωρίζονται.
- Φυλάξτε τη συσκευασία κατά το δυνατό μέχρι τη λήξη της εγγύησης.
- Πριν τη χρήση, εξοικειωθείτε με το προϊόν με τη βοή-θεια των οδηγιών χειρισμού.
- Για αξεσουάρ, φθειρόμενα εξαρτήματα και ανταλλακτι-κά, χρησιμοποιείτε μόνο γνήσια εξαρτήματα. Ανταλλα-κτικά μπορείτε να προμηθευτείτε από τον τοπικό σας εξειδικευμένο έμπορο.
- Κατά τις παραγγελίες αναφέρετε τον αριθμό είδους των προϊόντων μας καθώς και τον τύπο και το έτος κατασκευής του προϊόντος.

## 6 Τεχνικά χαρακτηριστικά

Ονομαστική τάση	20 V
Αριθμοί στροφών χωρίς φορτίο $n_0$	0 - 2800 min <sup>-1</sup>
Ονομαστικός κρουστικός αριθμός 0 - 3600 κρούσεις στροφών	ανά λεπτό
Μέγ. ροπή στρέψης	180 Nm
Υποδοχή εργαλείου	¼ ίντσας
Κατάλληλο για μεταλλικές βίδες	≤ M8
Κατάλληλο για ξυλόβιδες	≤ 8 mm Ø
Βάρος (χωρίς επαναφορτιζόμενη μπαταρία)	1,3 kg

Με την επιφύλαξη τεχνικών τροποποιήσεων!

### Θόρυβος και κραδασμοί

**⚠ ΠΡΟΕΙΔΟΠΟΙΗΣΗ**

Ο θόρυβος μπορεί να έχει σοβαρές επιπτώσεις στην υ-γεία σας. Εάν ο θόρυβος υπερβαίνει τα 85 dB, φορέστε εσείς και τα πρόσωπα, που βρίσκονται κοντά κατάλλη-λη προστασία ακοής.

Οι τιμές θορύβου και κραδασμών μετρήθηκαν κατά ΕΝ 62841-1.

### Χαρακτηριστικές τιμές θορύβου

Στάθμη ηχητικής πίεσης $L_{pA}$	76,2 dB
Αβεβαιότητα μέτρησης $K_{pA}$	3 dB
Στάθμη ηχητικής ισχύος $L_{wA}$	84,2 dB

Αβεβαιότητα μέτρησης $K_{pA}$	3 dB
-------------------------------	------

**Τιμές κραδασμών (ταλάντευση βραχίονα χεριού)**

Κραδασμοί $a_h$	0,571 m/s <sup>2</sup>
Αβεβαιότητα μέτρησης K	1,5 m/s <sup>2</sup>

Η αναφερόμενη συνολική τιμή κραδασμών και η αναφερόμενη τιμή εκπομπών θορύβου έχουν μετρηθεί σύμφωνα με μια πρότυπη διαδικασία εξέτασης και μπορούν να χρησιμοποιηθούν για τη σύγκριση ενός ηλεκτρικού εργαλείου με ένα άλλο.

Η αναφερόμενη τιμή εκπομπών θορύβου και η αναφερόμενη συνολική τιμή κραδασμών μπορούν να χρησιμοποιηθούν και για μια προσωρινή αξιολόγηση της καταπόνησης.

**⚠️ ΠΡΟΕΙΔΟΠΟΙΗΣΗ**

**Κατά τη χρήση του ηλεκτρικού εργαλείου στην πράξη, οι εκπομπές θορύβου και η τιμή εκπομπής κραδασμών μπορεί να αποκλίνουν από την αναφερόμενη τιμή, ανάλογα με τον τρόπο και μέθοδο χρήσης του ηλεκτρικού εργαλείου, και ιδιαίτερω, τον τρόπο επεξεργασίας του αντικείμενου εργασίας.**

Προσπαθείτε να διατηρείτε όσο το δυνατόν μικρότερη την καταπόνηση. Παραδείγματα μέτρων: ο περιορισμός του χρόνου εργασίας. Για την εκτίμηση της καταπόνησης πρέπει να λαμβάνονται υπόψη όλα τα μέρη του κύκλου λειτουργίας (για παράδειγμα, τα χρονικά διαστήματα κατά τα οποία το ηλεκτρικό εργαλείο είναι απενεργοποιημένο, και αυτά κατά τα οποία είναι ενεργοποιημένο αλλά λειτουργεί χωρίς φορτίο).

**7 Υποδείξεις ασφαλείας**

Γενικές υποδείξεις ασφαλείας για ηλεκτρικά εργαλεία

**⚠️ ΠΡΟΕΙΔΟΠΟΙΗΣΗ**

**Διαβάστε όλες τις υποδείξεις ασφαλείας, τις οδηγίες, τις απεικονίσεις και τα τεχνικά χαρακτηριστικά που παρέχονται με το ηλεκτρικό εργαλείο σας.**

Από παραλείψεις στην τήρηση των ακόλουθων οδηγιών ενδέχεται να προκληθεί ηλεκτροπληξία, φωτιά και/ή σοβαροί τραυματισμοί.

**Φυλάξτε όλες τις υποδείξεις ασφαλείας και τις οδηγίες για μελλοντική χρήση.**

Ο όρος «ηλεκτρικό εργαλείο» που χρησιμοποιείται στις υποδείξεις ασφαλείας αναφέρεται σε ηλεκτρικά εργαλεία που λειτουργούν με ρεύμα (με καλώδιο ρεύματος) ή σε ηλεκτρικά εργαλεία που λειτουργούν με επαναφορτιζόμενες μπαταρίες (χωρίς καλώδιο ρεύματος).

**1) Ασφάλεια χώρου εργασίας**

- a) Διατηρείτε το χώρο εργασίας καθαρό και καλά φωτισμένο. Από ακαταστασία ή μη φωτισμένες περιοχές εργασίας μπορεί να προκληθούν ατυχήματα.
- b) Μην εργάζεστε με το ηλεκτρικό εργαλείο σε δυναμικά εκρήξιμο περιβάλλον όπου βρίσκονται καισιμα υγρά, αέρια ή σκόνες. Τα ηλεκτρικά εργαλεία παράγουν σπινθηρές οι οποίοι μπορούν να προκαλέσουν ανάφλεξη της σκόνης ή των ατμών.

- c) Κατά τη χρήση του ηλεκτρικού εργαλείου κρατάτε μακριά παιδιά και άλλα άτομα. Σε περίπτωση εκτροπής μπορεί να χάσετε τον έλεγχο του ηλεκτρικού εργαλείου.

**2) Ασφάλεια χρήσης ηλεκτρικού ρεύματος**

- a) Το φως σύνδεσης του ηλεκτρικού εργαλείου πρέπει να ταιριάζει στην πρίζα. Δεν επιτρέπεται κανενός είδους τροποποίηση του φως. Μη χρησιμοποιείτε φως προσαρμογής με ηλεκτρικά εργαλεία που διαθέτουν προστασία μέσω γείωσης. Τα μη τροποποιημένα φως και οι κατάλληλες πρίζες μειώνουν τον κίνδυνο ηλεκτροπληξίας.
- b) Αποφεύγετε την επαφή του σώματος με γειωμένες επιφάνειες όπως σε σωλήνες, θερμαντικά σώματα, ηλεκτρικές κουζίνες και ψυγεία. Όταν το σώμα σας είναι γειωμένο, υπάρχει αυξημένος κίνδυνος από ηλεκτροπληξία.
- c) Διατηρείτε τα ηλεκτρικά εργαλεία μακριά από βροχή ή υγρασία. Η διείσδυση νερού μέσα σε ένα ηλεκτρικό εργαλείο αυξάνει τον κίνδυνο ηλεκτροπληξίας.
- d) Μην κακομεταχειρίζεστε το καλώδιο σύνδεσης για να μεταφέρετε ή να αναρτήσετε το ηλεκτρικό εργαλείο ή για να αποσυνδέσετε το φως από την πρίζα. Κρατάτε το καλώδιο σύνδεσης μακριά από υπερβολική θερμοκρασία, λάδι, αιχμηρά άκρα ή κινούμενα μέρη. Τα καλώδια σύνδεσης που έχουν υποστεί ζημιά ή είναι μπερδεμένα αυξάνουν τον κίνδυνο ηλεκτροπληξίας.
- e) Όταν εργάζεστε με ένα ηλεκτρικό εργαλείο σε υπαίθριο χώρο, χρησιμοποιείτε μόνο καλώδια επέκτασης που είναι και αυτά κατάλληλα για χρήση σε εξωτερικούς χώρους. Η χρήση καλωδίου επέκτασης κατάλληλου για χρήση σε εξωτερικούς χώρους μειώνει τον κίνδυνο ηλεκτροπληξίας.
- f) Αν είναι αναπόφευκτη η λειτουργία του ηλεκτρικού εργαλείου σε περιβάλλον με υγρασία, χρησιμοποιείτε ένα ρελέ προστασίας από ρεύμα διαρροής. Η χρήση ενός ρελέ προστασίας από ρεύμα διαρροής μειώνει τον κίνδυνο ηλεκτροπληξίας.

**3) Ασφάλεια ατόμων**

- a) Πρέπει να είστε προσεκτικοί, να προσέχετε τι κάνετε και να χρησιμοποιείτε σύνεση κατά την εργασία με ένα ηλεκτρικό εργαλείο. Μην χρησιμοποιείτε κανένα ηλεκτρικό εργαλείο όταν είστε κουρασμένοι ή υπό την επίρρινα ναρκωτικών, οιονοπνεύματος ή φαρμάκων. Μία στιγμή απροσεξίας κατά τη χρήση του ηλεκτρικού εργαλείου μπορεί να οδηγήσει σε σοβαρούς τραυματισμούς.
- b) Φοράτε ατομικό εξοπλισμό προστασίας και πάντα προστατευτικά γυαλιά. Η χρήση ατομικού εξοπλισμού προστασίας, όπως μάσκα κατά της σκόνης, αντιολισθητικών υποδημάτων ασφαλείας, προστατευτικού κράνους ή μέσων προστασίας ακοής, ανάλογα με το είδος και τη χρήση του ηλεκτρικού εργαλείου, μειώνει τον κίνδυνο τραυματισμών.
- c) Αποφεύγετε την ακούσια θέση σε λειτουργία. Να βεβαιώνετε ότι το ηλεκτρικό εργαλείο είναι απενεργοποιημένο πριν το συνδέσετε στην τροφοδοσία ρεύματος και/ή συνδέσετε την επαναφορτιζόμενη μπαταρία, το πάρετε στα χέρια σας ή το μεταφέρετε. Αν κατά τη μεταφορά του ηλεκτρικού εργα-

λείου έχετε το δάχτυλο στον διακόπτη ή αν συνδέσετε το εργαλείο στην τροφοδοσία ρεύματος ενώ είναι ενεργοποιημένο, μπορεί να προκληθούν ατυχήματα.

- d) **Απομακρύνετε εργαλεία ρύθμισης ή κλειδιά βιδώματος πριν ενεργοποιήσετε το ηλεκτρικό εργαλείο.** Ένα εργαλείο ή κλειδί το οποίο βρίσκεται σε ένα περυστρεφόμενο μέρος του ηλεκτρικού εργαλείου μπορεί να προκαλέσει τραυματισμούς.
- e) **Αποφεύγετε οποιαδήποτε αφύσικη στάση σώματος. Να φροντίζετε για ασφαλή στήριξη στα πόδια σας και να διατηρείτε πάντα την ισορροπία σας.** Με αυτόν τον τρόπο μπορείτε να ελέγχετε καλύτερα το ηλεκτρικό εργαλείο σε μη αναμενόμενες καταστάσεις.
- f) **Φοράτε κατάλληλο ρουχισμό. Μη φοράτε φαρδιά ρούχα ή κοσμήματα. Κρατάτε τα μαλλιά και τα ρούχα μακριά από κινούμενα μέρη.** Τα ρούχα με φαρδιά εφαρμογή, τα κοσμήματα ή τα μακριά μαλλιά μπορεί να πιαστούν από κινούμενα μέρη.
- g) **Αν μπορούν να χρησιμοποιηθούν διατάξεις αναρόφησης και συλλογής σκόνης, βεβαιωθείτε ότι είναι συνδεδεμένες και ότι χρησιμοποιούνται σωστά.** Η χρήση μιας διάταξης αναρόφησης σκόνης μπορεί να μειώσει τους κινδύνους από τη σκόνη.
- h) **Μην έχετε ψευδή αίσθηση της ασφάλειας και μην αφήφατε τους κανόνες ασφαλείας για ηλεκτρικά εργαλεία, ακόμα και αν έχετε εξοικειωθεί με το ηλεκτρικό εργαλείο μετά από επανειλημμένη χρήση του.** Οι απρόσεκτοι χειρισμοί μπορούν σε κλάσματα του δευτερολέπτου να επιφέρουν σοβαρούς τραυματισμούς.

#### 4) Χρήση και μεταχείριση του ηλεκτρικού εργαλείου

- a) **Μην υπερφορτώνετε το ηλεκτρικό εργαλείο. Χρησιμοποιείτε για την εργασία σας το ηλεκτρικό εργαλείο που προορίζεται για αυτή.** Με το κατάλληλο ηλεκτρικό εργαλείο εργάζεστε καλύτερα και ασφαλέστερα στην προβλεπόμενη περιοχή ισχύος.
- b) **Μη χρησιμοποιήσετε ποτέ ηλεκτρικό εργαλείο του οποίου ο διακόπτης παρουσιάζει βλάβη.** Ένα ηλεκτρικό εργαλείο που δεν μπορεί πλέον να ενεργοποιηθεί ή να απενεργοποιηθεί, είναι επικίνδυνο και πρέπει να επισκευαστεί.
- c) **Αφαιρέστε το φως από την πρίζα και/ή αφαιρέστε την αφαιρούμενη επαναφορτιζόμενη μπαταρία, πριν πραγματοποιήσετε ρυθμίσεις στη συσκευή, αλλάζετε εργαλεία εργασίας ή αφήσετε στην άκρη το ηλεκτρικό εργαλείο.** Αυτό το μέτρο προφύλαξης αποτρέπει την αθέλητη εκκίνηση του ηλεκτρικού εργαλείου.
- d) **Φυλάσσετε μακριά από παιδιά τα ηλεκτρικά εργαλεία που δεν χρησιμοποιείτε. Μη αφήνετε να χρησιμοποιεί το ηλεκτρικό εργαλείο κανένα άτομο που δεν είναι εξοικειωμένο με αυτό ή δεν έχει διαβάσει τις παρούσες οδηγίες.** Τα ηλεκτρικά εργαλεία είναι επικίνδυνα, όταν χρησιμοποιούνται από άπειρα άτομα.
- e) **Φροντίζετε σχολαστικά τα ηλεκτρικά εργαλεία και το εργαλείο εργασίας. Ελέγχετε ότι λειτουργούν απρόσκοπτα και δεν κολλάνε τα κινούμενα μέρη, αν υπάρχουν εξαρτήματα που έχουν σπάσει ή έχουν υποστεί ζημιά τέτοια που να επηρεάζεται η λειτουργία του ηλεκτρικού εργαλείου. Αναθέτετε**

**πριν τη χρήση του ηλεκτρικού εργαλείου την επισκευή των εξαρτημάτων που έχουν υποστεί ζημιά.** Πολλά ατυχήματα έχουν την αιτία τους σε κακοσυντηρημένα ηλεκτρικά εργαλεία.

- f) **Διατηρείτε τα εργαλεία κοπής αιχμηρά και καθαρά.** Τα προσεκτικά φροντισμένα κοπτικά εργαλεία με κοφτερές αιχμές έχουν μικρότερη τάση για σφηνώμα και είναι ευκολότερα να καθοδηγηθούν.
- g) **Χρησιμοποιείτε το ηλεκτρικό εργαλείο, το εξάρτημα, τα εξαρτήματα κτλ. σύμφωνα με τις οδηγίες τους. Λαμβάνετε επίσης υπόψη τις συνθήκες εργασίας και την εργασία που πρόκειται να εκτελεστεί.** Η χρήση ηλεκτρικών εργαλείων για εφαρμογές άλλες από τις προβλεπόμενες μπορεί να οδηγήσει σε επικίνδυνες καταστάσεις.
- h) **Κρατάτε τις λαβές και τις επιφάνειες κρατήματος στεγνές, καθαρές και απαλλαγμένες από λάδια και γράσα.** Οι ολισθηρές λαβές και επιφάνειες κρατήματος δεν επιτρέπουν ασφαλή χειρισμό και έλεγχο του ηλεκτρικού εργαλείου σε απρόβλεπτες καταστάσεις.

#### 5) Χρήση και μεταχείριση του ηλεκτρικού εργαλείου μπαταρίας

- a) **Φορτίζετε τις επαναφορτιζόμενες μπαταρίες αποκλειστικά με φορτιστές που συνιστά ο κατασκευαστής.** Ένας φορτιστής που είναι κατάλληλος για ένα συγκεκριμένο τύπο επαναφορτιζόμενων μπαταριών εγκυμονεί κίνδυνο πυρκαγιάς όταν χρησιμοποιηθεί με άλλες επαναφορτιζόμενες μπαταρίες.
- b) **Χρησιμοποιείτε αποκλειστικά τις προβλεπόμενες για το σκοπό αυτό επαναφορτιζόμενες μπαταρίες στα ηλεκτρικά εργαλεία.** Η χρήση άλλων επαναφορτιζόμενων μπαταριών μπορεί να έχει ως αποτέλεσμα την πρόκληση τραυματισμών και κίνδυνο πυρκαγιάς.
- c) **Φυλάσσετε τις μη χρησιμοποιούμενες επαναφορτιζόμενη μπαταρία μακριά από συνδετήρες, κέρματα, βίδες, καρφιά, βίδες ή άλλα μικρά μεταλλικά αντικείμενα που θα μπορούσαν να προ καλέσουν γεφύρωση των επαφών.** Ένα βραχυκύκλωμα μεταξύ των επαφών της επαναφορτιζόμενης μπαταρίας μπορεί να προκαλέσει εγκαύματα ή πυρκαγιά.
- d) **Σε περίπτωση εσφαλμένης χρήσης μπορεί να διαρρεύσει υγρό από την επαναφορτιζόμενη μπαταρία. Αποφεύγετε την επαφή με αυτό. Σε περίπτωση τυχαίας επαφής ξεπλύνετε με νερό. Εάν το υγρό έρθει σε επαφή με τα μάτια, ζητήστε επιπρόσθετα τη βοήθεια ιατρού.** Το εξερχόμενο υγρό της επαναφορτιζόμενης μπαταρίας μπορεί να προκαλέσει ερεθισμό του δέρματος ή εγκαύματα.
- e) **Μην χρησιμοποιήσετε κάποια ελαττωματική ή τροποποιημένη επαναφορτιζόμενη μπαταρία.** Οι ελαττωματικές ή οι τροποποιημένες επαναφορτιζόμενες μπαταρίες μπορούν να συμπεριφερθούν με απρόβλεπτο τρόπο και να προκαλέσουν πυρκαγιά, έκρηξη ή κίνδυνο τραυματισμού.
- f) **Μην εκθέτετε μια επαναφορτιζόμενη μπαταρία σε φωτιά ή υψηλές θερμοκρασίες.** Η φωτιά θερμοκρασίες άνω των 130 °C μπορούν να προκαλέσουν έκρηξη.
- g) **Τηρείτε τις οδηγίες για τη φόρτιση και μην φορτίζετε ποτέ την επαναφορτιζόμενη μπαταρία ή το εργαλείο μπαταρίας εκτός του αναφερόμενου στις οδηγίες χρήσης εύρους θερμοκρασίας. Η εσφαλμέ-**

νη φόρτιση ή η φόρτιση εκτός του επιτρεπτού εύρους θερμοκρασίας μπορεί να καταστρέψει την επαναφορτιζόμενη μπαταρία και να αυξήσει τον κίνδυνο πυρκαγιάς.

## 6) Σέρβις

- a) **Αναθέστε την επισκευή του ηλεκτρικού εργαλείου μόνο σε πιστοποιημένο ειδικευμένο προσωπικό και μόνο με γνήσια ανταλλακτικά.** Με αυτόν τον τρόπο εξασφαλίζετε ότι θα διατηρείται η ασφάλεια του ηλεκτρικού εργαλείου.
- b) **Μην συντηρήσετε ποτέ ελαττωματικές επαναφορτιζόμενες μπαταρίες.** Η όλη συντήρηση επαναφορτιζόμενων μπαταριών θα πρέπει να διεξάγεται αποκλειστικά από τον κατασκευαστή ή εξουσιοδοτημένες υπηρεσίες εξυπηρέτησης πελατών.

## Υποδείξεις ασφαλείας για κρουστικά κλειδιά μπαταρίας

- a) **Φοράτε προστασία ακοής κατά το κρουστικό βίδωμα.** Η επίδραση του θορύβου ενδέχεται να προκαλέσει απώλεια ακοής.
- b) **Ασφαλιζέτε το αντικείμενο εργασίας.** Ένα συγκρατούμενο με διατάξεις σύσφιξης ή μέγγηνη αντικείμενο εργασίας συγκρατείται ασφαλέστερα σε σύγκριση με το χέρι.
- c) **Συγκρατείτε σταθερά το ηλεκτρικό εργαλείο.** Κατά τη σύσφιξη και το ξεβίδωμα βιδών μπορούν να προκύψουν βραχυπρόθεσμα υψηλές ροπές αντίδρασης.
- d) **Περιμένετε έως ότου ακινητοποιηθεί εντελώς το ηλεκτρικό εργαλείο, προτού το αποδέσετε.** Το ένθετο εργαλείο μπορεί να σφηνώσει με αποτέλεσμα την απώλεια του ελέγχου του ηλεκτρικού εργαλείου.
- e) **Κρατάτε το ηλεκτρικό εργαλείο μόνον από τις μονωμένες επιφάνειες λαβής, όταν εκτελείτε εργασίες στις οποίες η βίδα μπορεί να συναντήσει κρουφά καλώδια ή το καλώδιο ρεύματος δικτύου της ίδιας της συσκευής.** Η επαφή της βίδας με ένα καλώδιο υπό τάση μπορεί να θέσει υπό τάση και μεταλλικά μέρη της συσκευής και να επιφέρει ηλεκτροπληξία.

## Υπολειπόμενοι κίνδυνοι

Το προϊόν είναι κατασκευασμένο σύμφωνα με το τελευταίο επίπεδο της τεχνολογίας και τους αναγνωρισμένους κανόνες τεχνικής ασφάλειας. Κατά την εργασία ενδέχεται παρόλα αυτά να παρουσιαστούν μεμονωμένοι υπολειπόμενοι κίνδυνοι.

- Βλάβες της ακοής, αν δεν χρησιμοποιείται η προβλεπόμενη προστασία ακοής.
- Οι υπολειπόμενοι κίνδυνοι μπορούν να ελαχιστοποιηθούν όταν τηρούνται οι "Υποδείξεις ασφαλείας" και η "Ενδεειγμένη χρήση", καθώς και οι οδηγίες χειρισμού στην ολόκληρά τους.
- Χρησιμοποιείτε το προϊόν έτσι όπως συνιστάται στις παρούσες οδηγίες χρήσης. Έτσι απολαμβάνετε πάντα τη μέγιστη απόδοση από το προϊόν σας.
- Παρά όλες τις προφυλάξεις που έχουν ληφθεί ενδέχεται πέραν αυτών να υπάρχουν μη προφανείς υπολειπόμενοι κίνδυνοι.

## ⚠️ ΠΡΟΕΙΔΟΠΟΙΗΣΗ

Αυτό το ηλεκτρικό εργαλείο παράγει ένα ηλεκτρομαγνητικό πεδίο κατά τη διάρκεια της λειτουργίας του. Αυτό το πεδίο υπό ορισμένες περιστάσεις μπορεί να επηρεάσει ενεργά ή παθητικά ιατρικά εμφυτεύματα. Για να μειώσετε τον κίνδυνο σοβαρών ή θανατηφόρων τραυματισμών, συνιστούμε σε άτομα με ιατρικά εμφυτεύματα να συμβουλευθούν το γιατρό τους και τον κατασκευαστή του ιατρικού εμφυτεύματος, πριν το χειρισμό του ηλεκτρικού εργαλείου.

## ⚠️ ΠΡΟΕΙΔΟΠΟΙΗΣΗ

Σε εργασίες σχετικά μεγάλης διάρκειας μπορεί λόγω κραδασμών στα χέρια του χειριστή, να προκληθούν κυκλοφορικές διαταραχές (σύνδρομο λευκών δακτύλων).

Το σύνδρομο λευκών δακτύλων είναι μια αγγειακή πάθηση στην οποία τα μικρά αιμοφόρα αγγεία στα δάκτυλα χεριών και ποδιών μπορούν να υποστούν αιφνιδίους σπασμούς. Οι περιοχές που επηρεάζονται δεν τροφοδοτούνται πλέον επαρκώς με αίμα και για το λόγο αυτόν φαίνονται εξαιρετικά ωχρές. Η συχνή χρήση δονούμενων προϊόντων μπορεί να προκαλέσει βλάβες του νευρικού συστήματος σε συστήματα των οποίων η ροή του αίματος είναι υποβαθμισμένη (π.χ. καπνιστές, διαβητικοί).

Αν παρατηρήσετε ασυνήθιστα συμπτώματα, σταματήστε άμεσα την εργασία και επισκεφθείτε ένα γιατρό.

## ΕΠΙΣΗΜΑΝΣΗ

Το προϊόν αποτελεί μέρος της σειράς 20 V IXES και επιτρέπεται να λειτουργεί αποκλειστικά με επαναφορτιζόμενες μπαταρίες αυτής της σειράς. Οι επαναφορτιζόμενες μπαταρίες επιτρέπεται να φορτίζονται αποκλειστικά με τους φορτιστές αυτής της σειράς. Λαμβάνετε σχετικά υπόψη τις υποδείξεις του κατασκευαστή.

## ⚠️ ΠΡΟΕΙΔΟΠΟΙΗΣΗ

**Λάβετε υπόψη τις υποδείξεις ασφαλείας και τις υποδείξεις για την φόρτιση και τη σωστή χρήση, οι οποίες παρέχονται στις οδηγίες χρήσης της επαναφορτιζόμενης μπαταρίας και του φορτιστή της σειράς 20 V IXES. Μπορείτε να βρείτε λεπτομερή περιγραφή της διαδικασίας φόρτισης και περαιτέρω πληροφορίες σε αυτές τις ξεχωριστές οδηγίες χειρισμού.**

## 8 Χειρισμός

Το κρουστικό δραπενοκαταβίδο μπαταρίας διαθέτει δεξιόστροφη/αριστερόστροφη κίνηση, υποδοχή μτυών εσωτερικού εξαγώνου ¼ ίντσας και λυχνία LED εργασίας. Η λειτουργία των στοιχείων χειρισμού αναφέρεται στις παρακάτω περιγραφές.

## ⚠ ΠΡΟΕΙΔΟΠΟΙΗΣΗ

### Κίνδυνος τραυματισμού!

Αφαιρείτε την επαναφορτιζόμενη μπαταρία πριν από όλες τις εργασίες στο ηλεκτρικό εργαλείο (π.χ., συντήρηση, αλλαγή εργαλείου κλπ.), καθώς και κατά τη μεταφορά και την αποθήκευσή του από το ηλεκτρικό εργαλείο. Σε περίπτωση μη ηθελημένου χειρισμού του διακόπτη ενεργοποίησης/απενεργοποίησης υπάρχει κίνδυνος τραυματισμού.

## ΕΠΙΣΗΜΑΝΣΗ

Φροντίστε ώστε η θερμοκρασία περιβάλλοντος να μην υπερβαίνει τους 50 °C ούτε να υπολείπεται των -20 °C κατά την εργασία.

## ΕΠΙΣΗΜΑΝΣΗ

Το προϊόν αποτελεί μέρος της σειράς 20 V IXES και επιτρέπεται να λειτουργεί αποκλειστικά με επαναφορτιζόμενες μπαταρίες αυτής της σειράς. Οι επαναφορτιζόμενες μπαταρίες επιτρέπεται να φορτίζονται αποκλειστικά με τους φορτιστές αυτής της σειράς. Λαμβάνετε σχετική υπόψη τις υποδείξεις του κατασκευαστή.

\* = δεν περιλαμβάνονται υποχρεωτικά στο παραδοτέο υλικό!

### 8.1 Συναρμολόγηση κλιπ ζώνης (9)

1. Στα διαλείμματα της εργασίας μπορείτε να κρεμάσετε το προϊόν με το ενσωματωμένο κλιπ ζώνης (9) στη ζώνη.
2. Βιδώστε το κλιπ ζώνης (9) με τη βίδα (10), κατά περίπτωση, στο δεξί ή στο αριστερό σημείο βιδώματος του προϊόντος. Χρησιμοποιήστε για το σκοπό αυτό το σταυροκατσάβιδο SW10 (δεν περιλαμβάνεται στο παραδοτέο υλικό).

#### Υπόδειξη:

Φροντίστε ώστε το προϊόν να είναι απενεργοποιημένο και ασφαλισμένο ώστε να αποκλείεται η τυχαία ενεργοποίησή του.

### 8.2 Τοποθέτηση/αφαίρεση της επαναφορτιζόμενης μπαταρίας (3) στην/από την υποδοχή επαναφορτιζόμενης μπαταρίας (4) (εικ. 1, 2)

#### Τοποθέτηση της επαναφορτιζόμενης μπαταρίας

1. Φέρετε το διακόπτη φοράς περιστροφής (8) στη μεσαία θέση (φραγή).
2. Σπρώξτε την επαναφορτιζόμενη μπαταρία (3) στην υποδοχή επαναφορτιζόμενης μπαταρίας (4). Η επαναφορτιζόμενη μπαταρία (3) ασφαλίσει με χαρακτηριστικό ήχο.

#### Αφαίρεση της επαναφορτιζόμενης μπαταρίας

1. Πατήστε το κουμπί απασφάλισης (5) της επαναφορτιζόμενης μπαταρίας (3) και τραβήξτε την από την υποδοχή επαναφορτιζόμενης μπαταρίας (4).

### 8.3 Τοποθέτηση/αφαίρεση ένθετου εργαλείου (εικ. 1)

## ⚠ ΠΡΟΣΟΧΗ

Κρατάτε τα χέρια σας μακριά από το ένθετο εργαλείο όταν είναι σε λειτουργία το προϊόν.

1. Τοποθετήστε ένα ένθετο εργαλείο\* στην υποδοχή εργαλείου (1).
2. Για να τοποθετήσετε το ένθετο εργαλείο\*, τραβήξτε το χιτώνιο ασφάλισης (2) προς τα πίσω και αφήστε το ένθετο εργαλείο\* να ασφαλίσει.
3. Για να αφαιρέσετε και πάλι το ένθετο εργαλείο\*, τραβήξτε το χιτώνιο ασφάλισης (2) προς τα πίσω και αφαιρέστε το ένθετο εργαλείο\*.

### 8.4 Δοκιμαστική λειτουργία (εικ. 1)

#### Υπόδειξη:

Πριν από την πρώτη εργασία και ύστερα από κάθε αλλαγή ένθετου εργαλείου εκτελείτε δοκιμαστική λειτουργία χωρίς φορτίο. Απενεργοποιήστε αμέσως το προϊόν εάν το ένθετο εργαλείο δεν περιστρέφεται ομαλά, εάν προκύψουν σημαντικές ταλαντώσεις ή εάν ακούσετε αφύσικους θορύβους.

1. Ελέγχετε πριν από τη λειτουργία αν έχει τοποθετηθεί σωστά το ένθετο εργαλείο, δηλαδή, αν εφαρμόζει κεντρικά στο χιτώνιο ασφάλισης (2).
2. Οι μύτες βιδολόγου επισημαίνονται με τις διαστάσεις και το σχήμα τους. Εάν δεν είστε βέβαιοι, δοκιμάζετε πάντοτε πρώτα αν η μύτη εφαρμόζει χωρίς τζόγο στην κεφαλή της βίδας.

### 8.5 Ρύθμιση της φοράς περιστροφής (εικ. 1)

## ΕΠΙΣΗΜΑΝΣΗ

Ο χειρισμός του διακόπτη φοράς περιστροφής επιτρέπεται να πραγματοποιείται μόνο σε κατάσταση ακινησίας.

Με το διακόπτη φοράς περιστροφής μπορείτε να επιλέγετε τη φορά περιστροφής του προϊόντος (δεξιόστροφη και αριστερόστροφη κίνηση) και να ασφαλίσετε το προϊόν ώστε να αποκλείεται η μη ηθελημένη ενεργοποίησή του. Το βέλος στο διακόπτη φοράς περιστροφής σηματοδοτεί την κατεύθυνση εργασίας.

1. Περιμένετε να ακινητοποιηθεί το προϊόν.
2. Σπρώξτε το διακόπτη φοράς περιστροφής (8) στην επιθυμητή θέση:
  - **Δεξιόστροφη κίνηση:** Για βιδώμα βιδών και παξιμαδιών. Πιέστε το διακόπτη φοράς περιστροφής δεξιά με το βέλος προς τα εμπρός.
  - **Αριστερόστροφη κίνηση:** Για ξεβιδώμα βιδών και παξιμαδιών. Πιέστε το διακόπτη φοράς περιστροφής αριστερά με το βέλος προς τα πίσω.
3. **Φραγή ενεργοποίησης:** Φέρετε το διακόπτη φοράς περιστροφής στη μεσαία θέση.

### 8.6 Διακόπτης ενεργοποίησης/ απενεργοποίησης (7) (εικ. 1)

1. Για να ενεργοποιήσετε το προϊόν πατήστε το διακόπτη ενεργοποίησης/απενεργοποίησης (7).

2. Για να το απενεργοποιήσετε απελευθερώστε το διακόπτη ενεργοποίησης/απενεργοποίησης (7). Εάν φέρετε το διακόπτη ενεργοποίησης/απενεργοποίησης (8) στη μεσαία θέση, ασφαλίσετε το προϊόν έναντι ενεργοποίησης.

### 8.6.1 Λυχνία LED εργασίας (6) (εικ. 1)

Αυτό το προϊόν διαθέτει λυχνία LED εργασίας για το φωτισμό του άμεσου σημείου εργασίας και τη βελτίωση της ορατότητας σε περιβάλλοντα με ανεπαρκή φωτισμό.

#### ΠΡΟΣΟΧΗ

Μην κοιτάζετε απευθείας τη λυχνία LED εργασίας ή τη φωτεινή πηγή.

1. Η λυχνία LED εργασίας (6) ανάβει αυτόματα μόλις ενεργοποιηθεί το προϊόν.

#### Υπόδειξη:

Η λυχνία LED εξακολουθεί να ανάβει για περίπου 10 δευτερόλεπτα μετά την απενεργοποίηση του προϊόντος.

### 8.7 Ρύθμιση αριθμού στροφών/ροπής σύσφιξης (εικ. 1)

1. Ασκήστε ελαφρά πίεση στο διακόπτη ενεργοποίησης/απενεργοποίησης (7). Αυτό έχει ως αποτέλεσμα ένα χαμηλό αριθμό στροφών/μια χαμηλή ροπή σύσφιξης. Με αυξανόμενη πίεση στο διακόπτη ενεργοποίησης/απενεργοποίησης (7) αυξάνεται ο αριθμός στροφών/η ροπή σύσφιξης.

#### Υποδείξεις:

Η ροπή σύσφιξης εξαρτάται από τον επιλεγμένο αριθμό στροφών και τη διάρκεια κρούσης.

Το ενσωματωμένο φρένο κινητήρα διασφαλίζει τη γρήγορη ακινητοποίηση.

#### ΕΠΙΣΗΜΑΝΣΗ

Η ροπή σύσφιξης που επιτυγχάνεται πραγματικά πρέπει να ελέγχεται σε κάθε περίπτωση με ροποκλειδο!

### 9 Υποδείξεις εργασίας

#### Ξεβίδωμα

- Όταν οι βίδες/τα παξιμάδια έχουν φρακάρει ή σκουριάσει, πρέπει να «αποσπάζετε προκαταρκτικά» τις βίδες/τα παξιμάδια με σταυρό τροχού\* ή ροποκλειδο\*

#### Σύσφιξη

#### ΕΠΙΣΗΜΑΝΣΗ

Το κρουστικό δραπανοκατάβιδο θα πρέπει να χρησιμοποιείται αποκλειστικά για το ξεβίδωμα βιδών/παξιμαδιών. Ωστόσο, εάν θέλετε να σφίξετε βίδες/παξιμάδια με το κρουστικό δραπανοκατάβιδο, πρέπει να χρησιμοποιήσετε το προβλεπόμενο για τον σκοπό αυτό περιοριστή ροπής\*, επειδή αλλιώς μπορούν να προκληθούν ζημιές στη βιδωτή σύνδεση.

- Εισαγάγετε τη βίδα/το παξιμάδι με προσοχή στο σπείρωμα πριν από τη σύσφιξη.
- Σφίγγετε τις βίδες/τα παξιμάδια για τις/τα οποίες/οποία ισχύει μια προδιαγραφή ροπής (π.χ., στον τομέα των αυτοκινήτων με βάση τις προδιαγραφές του κατασκευαστή του οχήματος) οπωσδήποτε μόνο με τον προβλεπόμενο για το σκοπό αυτό περιοριστή ροπής.

### Ροπή

- Μικρότερες βίδες\*/μύτες\* μπορούν να υποστούν ζημιές όταν ρυθμίζετε υπερβολική ροπή ή υπερβολικό αριθμό στροφών.

#### ΠΡΟΕΙΔΟΠΟΙΗΣΗ

Σφίγγετε συμπληρωματικά ή ελέγχετε τις βίδες/τα παξιμάδια με ροποκλειδο\* στην προβλεπόμενη από τον κατασκευαστή ροπή!

\* = δεν περιλαμβάνονται υποχρεωτικά στο παραδοτέο υλικό!

### 10 Καθαρισμός και συντήρηση

#### ΠΡΟΕΙΔΟΠΟΙΗΣΗ

Αναθέτετε σε ένα εξειδικευμένο συνεργείο τις εργασίες επισκευής και τις εργασίες σέρβις που δεν περιγράφονται στις παρούσες οδηγίες χρήσης. Χρησιμοποιείτε μόνο γνήσια ανταλλακτικά.

#### ΠΡΟΕΙΔΟΠΟΙΗΣΗ

Οι τεχνικά μη σωστές εργασίες συντήρησης ή καθαρισμού μπορούν να προκαλέσουν τραυματισμούς!

#### ΠΡΟΕΙΔΟΠΟΙΗΣΗ

Κατά τη διάρκεια εργασιών καθαρισμού, επισκευής και συντήρησης, το προϊόν μπορεί να τεθεί σε λειτουργία χωρίς να αναμένεται και αυτό να έχει ως συνέπεια τραυματισμούς και εγκαύματα.

- Απενεργοποιήστε το προϊόν.
- Αφαιρέστε την επαναφορτιζόμενη μπαταρία.
- Αφήστε το προϊόν να κρυώσει.
- Αφαιρέστε το εργαλείο εργασίας.

### 10.1 Καθαρισμός

- Διατηρείτε τις προστατευτικές διατάξεις, τις σχισμές αερισμού και το περίβλημα κινητήρα όσο το δυνατόν καθαρά από σκόνη και ακαθαρσίες. Σκουπίστε το προϊόν με ένα καθαρό πανί ή φυσήξτε το με πιεσμένο αέρα χαμηλής πίεσης. Συνιστούμε να καθαρίζετε το προϊόν αμέσως μετά από κάθε χρήση.
- Τα ανοίγματα αερισμού πρέπει να είναι πάντοτε ελεύθερα.
- Μην χρησιμοποιείτε καθαριστικά ή διαλυτικά, γιατί θα μπορούσαν να προσβάλουν τα πλαστικά μέρη του προϊόντος. Προσέχετε ώστε να μην εισχωρήσει νερό στο εσωτερικό του προϊόντος.

### 10.2 Συντήρηση

Το προϊόν δεν χρειάζεται συντήρηση.

Στο εσωτερικό αυτού του προϊόντος δεν υπάρχουν εξαρτήματα τα οποία επιδέχονται επισκευή από τον χρήστη. Απευθύνστε σε ειδικευμένο τεχνικό για τον έλεγχο και την επισκευή του προϊόντος.

- Ελέγχετε το προϊόν πριν από κάθε χρήση για εμφανή προβλήματα όπως λασκαρισμένα, φθαρμένα εξαρτήματα ή εξαρτήματα που έχουν υποστεί ζημία.

## 11 Αποθήκευση και μεταφορά

### ΠΡΟΕΙΔΟΠΟΙΗΣΗ

#### Κίνδυνος τραυματισμού και εγκαύματος!

Το προϊόν μπορεί να ξεκινήσει μη αναμενόμενα και έτσι να προκαλέσει τραυματισμούς.

- Απενεργοποιείτε τον κινητήρα πριν από όλες τις εργασίες καθαρισμού και συντήρησης.
- Αφήντε τον κινητήρα να κρυώσει.
- Αφαιρέστε την επαναφορτιζόμενη μπαταρία.

### 11.1 Αποθήκευση

#### Προετοιμασία για την αποθήκευση

1. Πριν από παρατεταμένη αποθήκευση (π.χ., κατά τη χειμερινή περίοδο) αφαιρείτε την επαναφορτιζόμενη μπαταρία από το προϊόν.
2. Καθαρίζετε και ελέγχετε το προϊόν για ζημιές.
3. Αποθηκεύετε την επαναφορτιζόμενη μπαταρία σε εν μέρει φορτισμένη κατάσταση.
4. Κατά την αποθήκευση, ελέγχετε την κατάσταση φόρτισης της επαναφορτιζόμενης μπαταρίας ανά τρεις μήνες.

Αποθηκεύστε το προϊόν και τα αξεσουάρ του σε χώρο σκοτεινό, στεγνό, χωρίς κίνδυνο παγετού και μη προσβάσιμο σε παιδιά.

Η ιδανική θερμοκρασία αποθήκευσης βρίσκεται μεταξύ 5 °C και 30 °C.

Φυλάσσετε το προϊόν μέσα στην αρχική συσκευασία του. Καλύψτε το προϊόν, για προστασία από σκόνη ή υγρασία. Φυλάσσετε τις οδηγίες χειρισμού μαζί με το προϊόν.

### 11.2 Μεταφορά

- Αφήστε το προϊόν να κρυώσει.
- Προστατεύετε το προϊόν από χτυπήματα, πτώσεις και έντονους κραδασμούς, π.χ. κατά τη μεταφορά με οχήματα.
- Ασφαλίστε το προϊόν έναντι ολίσθησης και ανατροπής.

## 12 Επισκευή και παραγγελία ανταλλακτικών

Πρέπει να έχετε υπόψη σας ότι σε αυτό το προϊόν τα παρακάτω εξαρτήματα υπόκεινται σε φθορά ανάλογα με τη χρήση ή φυσική φθορά, δηλ. τα παρακάτω εξαρτήματα χρειάζονται ως αναλώσιμα.

### ΕΠΙΣΗΜΑΝΣΗ

Σύμφωνα με τη νομοθεσία ευθύνης για τα προϊόντα, δεν φέρουμε ευθύνη για βλάβες οι οποίες προκαλούνται από ακατάλληλες επισκευές ή λόγω μη χρήσης γνήσιων ανταλλακτικών.

Αναθέτετε τις εργασίες σε κάποιον σέρβις ή σε έναν εξουσιοδοτημένο τεχνικό. Το αντίστοιχο ισχύει και για τα αξεσουάρ.

Ανταλλακτικά και αξεσουάρ μπορείτε να προμηθευτείτε από το κέντρο σέρβις της εταιρείας μας. Για τον σκοπό αυτόν, σαρώστε τον κωδικό QR στη σελίδα τίτλου.

## 12.1 Παραγγελία ανταλλακτικών

Κατά την παραγγελία ανταλλακτικών πρέπει να δοθούν οι παρακάτω πληροφορίες:

- Ονομασία μοντέλου
- Αριθμός είδους
- Στοιχεία της πινακίδας τύπου

#### Ανταλλακτικά / Αξεσουάρ

Επαναφορτιζόμενη SBP2.0, αρ. είδους:	μπαταρία	7909201708
Επαναφορτιζόμενη SBP4.0, αρ. είδους:	μπαταρία	7909201709
Φορτιστής SBC2.4A, αρ. είδους:		7909201710
Φορτιστής SBC4.5A, αρ. είδους:		7909201711
Φορτιστής SDBC2.4A, αρ. είδους:		7909201712
Φορτιστής SDBC4.5A, αρ. είδους:		7909201713
Βασικό σετ SBSK2.0, αρ. είδους:		7909201720
Βασικό σετ SBSK4.0, αρ. είδους:		7909201721

## 13 Απόρριψη και ανακύκλωση

#### Υποδείξεις σχετικά με τη συσκευασία



Τα υλικά συσκευασίας είναι ανακυκλώσιμα. Παρακαλούμε να απορρίψετε τις συσκευασίες με τρόπο φιλικό προς το περιβάλλον.

#### Υποδείξεις σχετικά με την απόρριψη ηλεκτρικού και ηλεκτρονικού εξοπλισμού



Τα απόβλητα ηλεκτρικού και ηλεκτρονικού εξοπλισμού δεν πρέπει να απορρίπτονται στα οικιακά απορρίμματα, αλλά να συλλέγονται ή να απορρίπτονται ξεχωριστά!

- Οι χρησιμοποιημένες μπαταρίες που δεν είναι σταθερά εγκατεστημένες στη χρησιμοποιημένη συσκευή, πρέπει πριν την παράδοση της συσκευής να αφαιρούνται χωρίς να καταστραφούν! Η απόρριψή τους ρυθμίζεται από τον νόμο σχετικά με μπαταρίες.
- Οι ιδιοκτήτες ή χρήστες παλαιού ηλεκτρικού και ηλεκτρονικού εξοπλισμού υποχρεούνται από τη νομοθεσία να τον επιστρέφουν μετά το τέλος της ωφέλιμης ζωής του.
- Ο τελικός χρήστης φέρει ο ίδιος την ευθύνη για τη διαγραφή των προσωπικών δεδομένων του από την προς απόρριψη παλαιά συσκευή!
- Το σύμβολο διαγραμμένου κάδου απορριμμάτων σημαίνει ότι τα απόβλητα ηλεκτρικού και ηλεκτρονικού εξοπλισμού δεν επιτρέπεται να απορρίπτονται στα οικιακά απορρίμματα.
- Τα απόβλητα ηλεκτρικού και ηλεκτρονικού εξοπλισμού μπορούν να παραδίδονται χωρίς χρέωση στις εξής θέσεις:
  - Δημόσιες θέσεις απόρριψης ή θέσεις συλλογής (π.χ. θέσεις που έχουν ορίσει οι δημοτικές αρχές)

- Σημεία πώλησης ηλεκτρικού εξοπλισμού (είτε φυσικά καταστήματα είτε online) εφόσον οι έμποροι έχουν την υποχρέωση παραλαβής τους ή προσφέρουν αυτή την υπηρεσία εθελοντικά.
- Έως τρεις παλαιές ηλεκτρικές συσκευές ανά είδος συσκευής, με μήκος ακμής έως 25 εκατοστών μπορείτε να τις παραδώσετε στον κατασκευαστή, χωρίς χρέωση και χωρίς προηγούμενη αγορά νέας συσκευής, ή να τις παραδώσετε σε άλλη εξουσιοδοτημένη θέση συλλογής στην περιοχή σας.
- Περαιτέρω συμπληρωματικούς όρους παραλαβής του κατασκευαστή και του διανομέα μπορείτε να πληροφορηθείτε από το εκάστοτε τμήμα εξυπηρέτησης πελατών.
- Σε περίπτωση παράδοσης μιας νέας ηλεκτρικής συσκευής από τον κατασκευαστή σε μια ιδιωτική οικία, αυτός μπορεί να φροντίσει για τη δωρεάν παραλαβή της παλαιάς ηλεκτρικής συσκευής, κατόπιν ζήτησης από τον τελικό χρήστη. Για τον σκοπό αυτό επικοινωνήστε με το τμήμα εξυπηρέτησης πελατών του κατασκευαστή.
- Αυτές οι δηλώσεις ισχύουν μόνο για συσκευές που εγκαθίστανται και πωλούνται σε χώρες της Ευρωπαϊκής Ένωσης και υπόκεινται στην Ευρωπαϊκή Οδηγία 2012/19/ΕΕ. Σε χώρες εκτός της Ευρωπαϊκής Ένωσης μπορεί να ισχύουν διαφορετικές διατάξεις για την απόρριψη αποβλήτων ηλεκτρικού και ηλεκτρονικού εξοπλισμού.

**Υποδείξεις για μπαταρίες ιόντων λιθίου**



**Αφαιρέστε τις μπαταρίες πριν την απόρριψη της συσκευής!**

- Μην απορρίπτετε τις μπαταρίες στα οικιακά απορρίμματα, σε φωτιά (κίνδυνος έκρηξης) ή σε νερό. Οι μπαταρίες που έχουν υποστεί ζημιά μπορούν να βλάψουν το περιβάλλον και την υγεία σας, αν εκλύονται τοξικές αναθυμιάσεις ή υγρά.
- Οι μπαταρίες που έχουν υποστεί ζημιά ή οι χρησιμοποιημένες μπαταρίες πρέπει να ανακυκλώνονται σύμφωνα με τον Κανονισμό (ΕΕ) 2023/1542.
- Παραδώστε την μπαταρία και τον φορτιστή σε ένα σημείο ανακύκλωσης. Τα χρησιμοποιούμενα πλαστικά και μεταλλικά εξαρτήματα μπορούν να διαχωριστούν με βάση το είδος και να παραδοθούν έτσι για ανακύκλωση.
- Απορρίπτετε τις μπαταρίες σε αποφορτισμένη κατάσταση. Συνιστάται να καλύπτετε τους πόλους με αυτοκόλλητη ταινία για προστασία από βραχυκύκλωμα. Μην ανοίξετε την μπαταρία.
- Απορρίπτετε τις μπαταρίες σύμφωνα με τους τοπικούς κανονισμούς. Παραδίετε τις μπαταρίες σε ένα σημείο συλλογής χρησιμοποιημένων μπαταριών όπου αυτές προωθούνται για οικολογική ανακύκλωση. Ρωτήστε σχετικά την τοπική υπηρεσία αποκομιδής απορριμμάτων.

**14 Αντιμετώπιση προβλημάτων**

Πρόβλημα	Ενδεχόμενη αιτία	Αντιμετώπιση
Το προϊόν δεν εκκινείται.	Η ισχύς της επαναφορτιζόμενης μπαταρίας είναι πολύ χαμηλή.	Φορτίστε την επαναφορτιζόμενη μπαταρία.
	Η επαναφορτιζόμενη μπαταρία δεν έχει τοποθετηθεί σωστά.	Σπρώξτε την επαναφορτιζόμενη μπαταρία στην υποδοχή επαναφορτιζόμενης μπαταρίας. Η επαναφορτιζόμενη μπαταρία ασφαλίζει με χαρακτηριστικό ήχο.
	Ο διακόπτης φοράς περιστροφής βρίσκεται στη μεσαία θέση.	Πιέστε το διακόπτη φοράς περιστροφής προς τα αριστερά ή προς τα δεξιά.

**15 Δήλωση συμμόρφωσης ΕΕ**

**Μετάφραση του πρωτοτύπου της δήλωσης συμμόρφωσης**

**Κατασκευαστής:**

Schepbach GmbH  
Günzburger Straße 69  
D-89335 Ichenhausen

Δηλώνουμε με αποκλειστική μας ευθύνη ότι το προϊόν που περιγράφεται στο παρόν βρίσκεται σε συμμόρφωση με τις ισχύουσες Οδηγίες και Πρότυπα.

Μάρκα: **SCHEPPACH**  
Ονομασία ειδ.: **Κρουστικό κλειδί μπαταρίας 1/4 ιντσας - C-ID180-X 5909245900**  
Αρ. ειδ. **5909245900**

**Οδηγίες ΕΕ:**

2014/30/ΕΕ, 2006/42/ΕΓ, 2011/65/ΕΥ\*,

\* Το αντικείμενο της παρούσας δήλωσης, το οποίο περιγράφεται παραπάνω, εκπληρώνει τις διατάξεις της Οδηγίας 2011/65/ΕΕ του Ευρωπαϊκού Κοινοβουλίου και του

Συμβουλίου της 8ης Ιουνίου 2011 για τον περιορισμό της χρήσης ορισμένων επικίνδυνων ουσιών σε ηλεκτρικό και ηλεκτρονικό εξοπλισμό.

**Πρότυπα που χρησιμοποιήθηκαν:**

EN 62841-1:2015/A11:2022,  
EN 62841-2-2:2014,  
EN IEC 55014-1:2021,  
EN IEC 55014-2:2021

**Εξουσιοδοτημένος αντιπρόσωπος σύνταξης του τεχνικού φακέλου:**

Georg Kohler  
Günzburger Str. 69  
D-89335 Ichenhausen  
Ichenhausen, 22.12.2025

Simon Schünk

Division Manager Product Center

Andreas Pecher  
Head of Project Management

## 16 Όροι εγγύησης - Σειρά Schepach 20V IXES

Ημερομηνία αναθεώρησης 25/04/2024

### Αγαπητή πελάτισσα, αγαπητέ πελάτη,

τα προϊόντα μας υποβάλλονται σε αυστηρό έλεγχο ποιότητας. Αν ωστόσο, ένα προϊόν δεν λειτουργεί άψογα, λυπούμαστε πολύ γι' αυτό και σας ζητούμε να απευθυνθείτε στην Υπηρεσία Σέρβις της εταιρείας μας στη διεύθυνση που αναφέρεται παρακάτω. Με χαρά μας μπορούμε να σας εξυπηρετήσουμε και τηλεφωνικά μέσω του αριθμού τηλεφώνου σέρβις. Οι υποδείξεις που ακολουθούν σκοπό έχουν να σας βοηθήσουν να ολοκληρωθεί χωρίς προβλήματα η επεξεργασία και η τελική ρύθμιση τυχόν αξίωσης σε περίπτωση ζημιάς.

### Για την προβολή αξιώσεων επί της εγγύησης ισχύουν τα εξής:

- Οι παρόντες όροι εγγύησης** διέπουν τις πρόσθετες παροχές Εγγύησης Κατασκευαστή που προσφέρουμε για αγοραστές (ιδιώτες τελικούς χρήστες) νέων προϊόντων. Οι νομικά προβλεπόμενες καλύψεις εγγύησης δεν επηρεάζονται από την παρούσα εγγύηση. Αυτή αποτελεί ευθύνη του εμπόρου από τον οποίο προμηθευτήκατε το προϊόν.
- Η κάλυψη εγγύησης** του κατασκευαστή περιορίζεται αποκλειστικά σε προβλήματα σε ένα νέο προϊόν που αποκτήσατε τα οποία οφείλονται σε σφάλμα υλικού ή παραγωγής. Αν κατά τη διάρκεια της περιόδου εγγύησης προκύψουν ελαττώματα υλικού ή κατασκευής, ο κατασκευαστής εγγυάται στο πλαίσιο της παρούσας εγγύησης μία από τις ακόλουθες υπηρεσίες κατ' αποκλειστική του επιλογή:
  - Δωρεάν επισκευή του προϊόντος
  - Δωρεάν αντικατάσταση του προϊόντος με ένα νέο είδος αντίστοιχης αξίας (αν χρειαστεί, και αντικατάσταση με επόμενο μοντέλο, εφόσον δεν είναι πλέον διαθέσιμο το αρχικό προϊόν).

Τα αντικαθιστούμενα προϊόντα ή εξαρτήματα περιέρονται στην ιδιοκτησία μας. Έχετε υπόψη μας ότι τα προϊόντα μας δεν έχουν σχεδιαστεί για εμπορική, βιοτεχνική ή επαγγελματική χρήση. Επομένως δεν παρέχεται κάλυψη από την εγγύηση αν το προϊόν εντός της περιόδου εγγύησης χρησιμοποιήθηκε σε εμπορική, βιοτεχνική ή βιομηχανική χρήση ή εκτέθηκε σε αντίστοιχη καταπόνηση.

### 3. Από την κάλυψη της παρούσας εγγύησης εξαιρούνται τα εξής:

- Ζημιές στο προϊόν που προέκυψαν από μη τήρηση των οδηγιών μας για τη συναρμολόγηση, μη τήρηση των οδηγιών χρήσης (π.χ. σύνδεση σε λανθασμένη τάση ρεύματος δικτύου ή λανθασμένο τύπο ρεύματος) ή μη τήρηση των κανονισμών συντήρησης και ασφάλειας, ή από χρήση του προϊόντος υπό ακατάλληλες συνθήκες περιβάλλοντος καθώς και από ελλιπή φροντίδα και συντήρηση.
- Ζημιές στο προϊόν που προέκυψαν από κακή μεταχείριση ή ακατάλληλες εφαρμογές (όπως π.χ. υπερφόρτωση του προϊόντος ή χρήση μη συγκεκριμένων εργαλείων ή αξεσουάρ), από δειξίωση ξένων σωμάτων στο προϊόν (όπως π.χ. άμμου, πετρών ή σκόνης), ζημιές από τη μεταφορά, χρήση βίας ή εξωτερικές επιδράσεις (όπως π.χ. ζημιές από πτώση).

- Ζημιές στο προϊόν ή σε μέρη του προϊόντος οι οποίες οφείλονται σε προβλεπόμενη, συνηθισμένη (σύμφωνα με τη λειτουργία) ή άλλη φυσική φθορά και/ή φθορά φθειρόμενων εξαρτημάτων.

- Ελαττώματα στο προϊόν τα οποία προκλήθηκαν από τη χρήση αξεσουάρ, συμπληρωματικών εξαρτημάτων ή ανταλλακτικών που δεν ήταν γνήσια εξαρτήματα ή δεν χρησιμοποιήθηκαν όπως προβλεπόταν.

- Προϊόντα στα οποία πραγματοποιήθηκαν αλλαγές ή τροποποιήσεις.

- Ελάχιστες αποκλίσεις από τα προβλεπόμενα χαρακτηριστικά, οι οποίες δεν επηρεάζουν την αξία και τη χρησιμότητα του προϊόντος.

- Προϊόντα στα οποία πραγματοποιήθηκαν εξ ιδίων επισκευές ή ιδιαίτερως επισκευές από μη εξουσιοδοτημένα τρίτα άτομα.

- Αν η σήμανση του προϊόντος ή οι πληροφορίες ταυτοποίησης του προϊόντος (αυτοκόλλητα του μηχανήματος) λείπουν ή είναι δυσανάγνωστα.

- Προϊόντα που παρουσιάζουν έντονη ρύπανση, τα οποία για τον λόγο αυτόν δεν έγιναν αποδεκτά από το προσωπικό σέρβις.

- Γενικά δεν γίνονται αποδεκτές βάσει της παρούσας εγγύησης αξιώσεις αποζημίωσης για ζημιές ούτε για επακόλουθες ζημιές.

### 4. Η περίοδος εγγύησης

ανέρχεται κανονικά σε **5 έτη** (12 μήνες για μπαταρίες / επαναφορτιζόμενες μπαταρίες) και αρχίζει από την ημερομηνία αγοράς του προϊόντος. Καθοριστική σχετική είναι η ημερομηνία στην απόδειξη αγοράς. Οι αξιώσεις επί της εγγύησης πρέπει να υποβάλλονται αμέσως μετά την αναγνώριση του ελαττώματος. Οι αξιώσεις επί της εγγύησης δεν γίνονται αποδεκτές μετά τη λήξη της περιόδου εγγύησης. Η επισκευή ή αντικατάσταση του προϊόντος δεν επιφέρει παράταση της περιόδου εγγύησης και από την παροχή αυτή δεν αρχίζει νέα περίοδος εγγύησης για το προϊόν ή τυχόν ανταλλακτικά που τοποθετήθηκαν. Αυτό ισχύει και σε περίπτωση επιτόπιου σέρβις. Για την προβολή της αξίωσης επί της εγγύησης προϋπόθεση είναι να γίνει εφικτή για τον κατασκευαστή ως πάροχο της εγγύησης η εξέταση αυτής της υπόθεσης εγγύησης με αποστολή του προϊόντος στον κατασκευαστή, σε περίπτωση που αυτό ζητήσει ο κατασκευαστής. Πρέπει να προσέξετε να χρησιμοποιήσετε κατάλληλη συσκευασία ώστε να αποφευχθούν ζημιές κατά τη μεταφορά. Το προϊόν πρέπει να παραδοθεί ή να αποσταλεί στο κέντρο σέρβις αφού καθαριστεί και να συνοδεύεται από ένα αντίγραφο της απόδειξης αγοράς, όπου περιέχονται τα στοιχεία ημερομηνίας αγοράς και η ονομασία του προϊόντος. Αν η αποστολή του προϊόντος είναι ημιτελής, χωρίς την πλήρη έκταση του παραδοτέου υλικού, η αξία των αξεσουάρ που λείπουν θα χρεωθεί / αφαιρεθεί, σε περίπτωση αντικατάστασης του προϊόντος ή επιστροφής χρημάτων. Εν μέρει ή πλήρως αποσυναρμολογημένα προϊόντα δεν μπορούν να γίνουν αποδεκτά για την αξίωση επί της εγγύησης. Σε περίπτωση αξίωσης που δεν είναι δικαιολογημένη ή είναι εκτός της περιόδου εγγύησης, ο αγοραστής αναλαμβάνει ο ίδιος το κόστος και τους κινδύνους της μεταφοράς. **Παρακαλούμε να γνωστοποιήσετε εκ των προτέρων στο κέντρο σέρβις (βλ. παρακάτω) τυχόν αξίωση επί της εγγύησης.** Κατά κανόνα συμφωνείται ότι το ελαττωματικό προϊόν απο-

στέλλεται στην αναφερόμενη παρακάτω διεύθυνση σέρβις συνοδευόμενο από μια σύντομη περιγραφή του προβλήματος με ήδη οργανωμένη επιστροφή ή - σε περίπτωση επισκευής εκτός της περιόδου εγγύησης - με προκαταβολή επαρκών ταχυδρομικών τελών, υπό τον όρο τήρησης των σχετικών οδηγιών συσκευασίας και αποστολής. **Παρακαλούμε να προσέξτε το προϊόν που επιστρέψετε (ανάλογα με το μοντέλο) να είναι για λόγους ασφαλείας απαλλαγμένο από όλα τα υλικά λειτουργίας.** Το προϊόν που αποστέλλεται στο κέντρο σέρβις μας πρέπει να έχει συσκευαστεί έτσι ώστε να αποφευχθούν ζημιές από τη μεταφορά στο προϊόν για το οποίο υποβάλλεται η αξίωση. Μετά από επιτυχή επισκευή / αντικατάσταση, σας επιστρέφουμε το προϊόν χωρίς χρέωση σας. Αν τα προϊόντα δεν μπορούν ούτε να επισκευαστούν ούτε να αντικατασταθούν, μπορεί κατά την αποκλειστική κρίση μας να επιστραφεί ένα χρηματικό ποσό με μέγιστο ύψος την τιμή αγοράς του ελαττωματικού προϊόντος, αφού ληφθεί υπόψη τυχόν μείωση της αξίας του προϊόντος λόγω φθοράς. Οι παρούσες παροχές εγγύησης ισχύουν μόνο προς όφελος του ιδιώτη πρώτου αγοραστή και δεν μπορούν να εκχωρηθούν ή να μεταβιβαστούν.

5. **Επέκταση της περιόδου εγγύησης σε 10 έτη:** Η SchepPach προσφέρει μια επέκταση κατά 5 έτη της περιόδου εγγύησης για προϊόντα της σειράς SchepPach 20V. Έτσι η περίοδος εγγύησης για τα προϊόντα αυτά συνολικά ανέρχεται σε 10 έτη. Από την εγγύηση αυτή εξαιρούνται μπαταρίες / επαναφορτιζόμενες μπαταρίες, φορτιστές και αξεσουάρ. Μπορείτε να αποκτήσετε αυτή την παράταση εγγύησης δηλώνοντας το προϊόν SchepPach που προμηθευτήκατε από τη σειρά αυτή, εντός προθεσμίας το πολύ 30 ημερών από την ημερομηνία αγοράς, στη διαδικτυακή διεύθυνση <https://garantie.schepPach.com>. Μετά από επιτυχή online δήλωση λαμβάνετε την επιβεβαίωση επέκτασης της εγγύησης για το συγκεκριμένο προϊόν.

6. **Για την προβολή της αξιώσής σας έναντι της εγγύησης παρακαλούμε να επικοινωνήσετε με το αρμόδιο κέντρο σέρβις της εταιρείας μας.**

**Χρησιμοποιήστε κατά προτίμηση τη φόρμα στην αρχική σελίδα μας:**

<https://shop.schepPach.com/contact>

**Μη μας αποστείλετε προϊόντα χωρίς προηγούμενη επικοινωνία και εγγραφή στο κέντρο σέρβις μας.**

**Για την αξιοποίηση αυτών των υποσχέσεων εγγύησης απαραίτητη προϋπόθεση είναι η πρώτη επαφή να γίνει με το κέντρο σέρβις της εταιρείας μας.** Οι αξιώσεις επί της εγγύησης πρέπει να υποβάλλονται πριν την παρέλευση της περιόδου εγγύησης και εντός 14 ημερών από τη διαπίστωση του ελαττώματος. Για τον σκοπό αυτό είναι απαραίτητη η απόδειξη αγοράς και η τυχόν επιβεβαίωση επέκτασης εγγύησης για το συγκεκριμένο προϊόν.

7. **Χρόνος επεξεργασίας** - Κατά κανόνα επεξεργάζομαστε τις αποστολές αξίωσης επί της εγγύησης εντός 14 ημερών από την άφιξη στο κέντρο σέρβις της εταιρείας μας. Σε περίπτωση που σε εξαιρετικές περιπτώσεις υπέρβαση του χρόνου επεξεργασίας, θα σας ενημερώσουμε έγκαιρα.

8. **Φθειρόμενα εξαρτήματα** - Φθειρόμενα εξαρτήματα είναι: α) παρεχόμενες, τοποθετημένες και/ή ενσωματωμένες στο προϊόν μπαταρίες / επαναφορτιζόμενες μπαταρίες καθώς και β) όλα τα, ανάλογα με το προϊόν, φθειρόμενα εξαρτήματα (μεταξύ άλλων ιμάντες, λάμες πριονιού, εξαρτήματα εργασίας, τροχοί λείανσης, φίλτρα, ψήκτρες άνθρακα κλπ., βλ. τις οδηγίες χειρισμού). Η εγγύηση δεν καλύπτει μπαταρίες ή επαναφορτιζόμενες μπαταρίες που έχουν υποστεί βαθιά εκφόρτιση ή έχουν υποστεί ζημιά στο περιβλήμα και/ή στους πόλους των μπαταριών..

9. **Εκτίμηση κόστους** - Τα προϊόντα τα οποία δεν καλύπτονται ή δεν καλύπτονται πλέον από την εγγύηση τα επισκευάζουμε έναντι χρέωσης. Κατόπιν αιτήματος προς το κέντρο σέρβις της εταιρείας μας μπορείτε να μας αποστείλετε την ελαττωματική συσκευή για μια εκτίμηση κόστους και αν χρειαστεί να παράσχετε στο εν λόγω κέντρο σέρβις (μέσω ταχυδρομείου ή e-mail) γραπτή έγκριση της επισκευής. Χωρίς έγκριση της επισκευής δεν λαμβάνει χώρα καμία περαιτέρω επεξεργασία..

**Οι όροι της εγγύησης** έχουν εφαρμογή μόνο στην έκδοσή τρέχουσα έκδοση που ισχύει κατά τη χρονική στιγμή της αξίωσης επί της εγγύησης και μπορείτε να τα βρείτε μέσω της αρχικής σελίδας μας ([www.schepPach.com](http://www.schepPach.com)).

Σε περίπτωση μεταφράσεων, υπερισχύει το κείμενο στη γερμανική έκδοση.

**SchepPach GmbH · Günzburger Str. 69 ·**

**89335 Ichenhausen (Germany)**

**Τηλ: +800 4002 4002 ·**

**E-mail: [customerservice.GR@schepPach.com](mailto:customerservice.GR@schepPach.com) ·**

**Internet: <https://www.schepPach.com>**

Διατηρούμε το δικαίωμα για αλλαγές στους όρους της εγγύησης ανά πάσα στιγμή χωρίς προηγούμενη ειδοποίηση.

## Cuprins

1	Introducere .....	229
2	Utilizarea conformă cu destinația .....	230
3	Descrierea produsului (Fig. 1).....	230
4	Pachetul de livrare (fig. 1).....	230
5	Despachetare .....	230
6	Date tehnice .....	230
7	Indicații de securitate .....	231
8	Operarea .....	233
9	Indicații de lucru .....	234
10	Curățarea și întreținerea curentă .....	235
11	Depozitare și transport .....	235
12	Reparație și comandă pentru piese de schimb ..	235
13	Eliminarea ca deșeu și revalorificarea .....	236
14	Remedierea avariilor .....	236
15	Declarație de conformitate UE .....	237
16	Condiții de garanție comercială - Scheppach seria 20V IXES .....	237
17	Desen de ansamblu explodat.....	257

## Explicitarea simbolurilor de pe produs

Utilizarea simbolurilor din acest manual trebuie să vă atragă atenția asupra posibilelor riscuri. Simbolurile de securitate și declarațiile, care le însoțesc, trebuie înțelese exact. Avertizările în sine nu îndepărtează riscurile și nu pot înlocui măsurile corecte pentru prevenirea accidentelor.

	Înainte de punerea în funcțiune, citiți și țineți cont de manualul de utilizare și de indicațiile de securitate!
	Atenție! Nerespectarea panourilor de siguranță montate pe produs și a indicațiilor de avertizare, precum și nerespectarea indicațiilor de siguranță și de operare, poate conduce de la vătămări, până la moarte.
	Purtați ochelari de protecție.
	Purtați căști antifonice.
	Dacă se produce praf, purtați mască de protecție a respirației!
	Acumulatori litiu-ion
	Produsul este conform cu directivele europene aplicabile.



Produsul este conform cu directivele sârbe aplicabile.

## Explicitarea cuvintelor de semnalizare din manualul de utilizare

### PERICOL

**Cuvânt de semnalizare pentru a indica o situație periculoasă iminentă care, dacă nu este evitată, va avea ca rezultat decesul sau vătămarea gravă.**

### AVERTIZARE

**Cuvânt de semnalizare pentru a indica o situație potențial periculoasă care, dacă nu este evitată, ar putea avea ca rezultat decesul sau vătămarea gravă.**

### PRECAUȚIE

**Cuvânt de semnalizare pentru a indica o situație potențial periculoasă care, dacă nu este evitată, ar putea avea ca rezultat vătămări minore sau moderate.**

### ATENȚIE

**Cuvânt de semnalizare pentru a indica o situație potențial periculoasă care, dacă nu este evitată, ar putea avea drept rezultat daune materiale la produs sau la proprietate/pose-sie.**

## 1 Introducere

### Producător:

Scheppach GmbH  
Günzburger Straße 69  
D-89335 Ichenhausen

### Indicație:

Conform legii privind garantarea produselor, producătorul acestui produs nu răspunde pentru deteriorările apărute la acest produs sau din cauza acestui produs în caz de:

- Manevrare improprie
- Nerespectarea manualului de utilizare
- Reparații executate de terțe persoane, specialiști neautorizați
- Montare și schimbare a altor piese de schimb decât cele originale
- Utilizare neconformă cu destinația

### Acordați atenție:

Manualul de utilizare face parte din produs și conține informații importante pentru operarea sigură, corectă și eficientă. De asemenea, respectați reglementările naționale aplicabile. Citiți cu atenție toate instrucțiunile de utilizare

și de siguranță înainte de folosire și utilizați produsul doar conform indicațiilor. Păstrați manualul și transmiteți-l împreună cu produsul în cazul unei predări sau vânzări.

## 2 Utilizarea conformă cu destinația

Produsul este prevăzut pentru introducerea prin rotire și desfacerea șuruburilor și pentru strângerea și desfacerea piulițelor. Funcția de impact rotativ a produsului convertește puterea motorului în impacturi rotative uniforme. Mecanismul de impact acționează la strângere și la desfacere.

Produsul se va utiliza numai conform destinației. Orice altă utilizare în afară de aceasta nu este conformă cu utilizarea prevăzută. Pentru pagubele materiale și vătămările de orice fel rezultate pe cale de consecință răspunde utilizatorul și nu producătorul.

Din utilizarea conformă cu destinația face parte și respectarea indicațiilor de securitate, precum și a manualului de montaj și a indicațiilor de operare din manualul de utilizare.

Persoanele care operează și întrețin produsul trebuie să fie familiarizate cu acesta și informate cu privire la posibilele pericole.

Modificările aduse produsului exclud complet orice responsabilitate din partea producătorului și orice daune rezultate.

Produsul poate fi utilizat numai cu piese și accesorii originale ale producătorului.

Prescripțiile de securitate, de lucru și de întreținere curente emise de producător, precum și dimensiunile indicate în Date tehnice trebuie să fie respectate.

Vă rugăm să aveți în vedere că produsele noastre nu au fost construite având ca destinație exploatarea profesională sau industrială. Nu preluăm garanția dacă produsul este utilizat în regim profesional sau industrial, precum și la activități la fel de solicitante.

## 3 Descrierea produsului (Fig. 1)

1. Adaptor de sculă
2. Manșon de blocare
3. Acumulator\*
4. Locaș acumulator
5. Tastă de deblocare (acumulator)
6. Lampă de lucru cu leduri
7. Comutator de pornire/oprire
8. Comutator de sens de rotație
9. Clemă de curea
10. Șurub

\* = nu este inclus în mod obligatoriu în pachetul de livrare!

## 4 Pachetul de livrare (fig. 1)

Poz.	Număr	Denumire
9.	1 x	Clemă de curea
10.	1 x	Șurub
	1 x	Mașină de înșurubat cu percuție cu acumulator, 1/4 țoli
	1 x	Manual de exploatare

## 5 Despachetare

### AVERTIZARE

**Produsul și materialele de ambalare nu sunt jucării pentru copii!**

**Copiii nu au voie să se joace cu sacii din plastic, foliile și piesele mici! Există pericol de înghițire și sufocare!**

- Deschideți ambalajul și scoateți cu precauție produsul.
- Înlăturați materialul de ambalat, precum și siguranțele de ambalare și de transport (dacă există).
- Verificați dacă pachetul de livrare este complet.
- Verificați dacă produsul și accesoriile prezintă deteriorări de la transport. Eventualele prejudicii trebuie semnalate companiei de transport, prin care a fost livrat produsul. Reclamațiile ulterioare nu sunt admise.
- Dacă este posibil, păstrați ambalajul până la expirarea perioadei de garanție.
- Înainte de exploatare, familiarizați-vă cu produsul prin intermediul manualului de utilizare.
- În cazul accesoriilor, precum și a pieselor de uzură și de schimb, utilizați numai piese originale. Piese de schimb se găsesc la reprezentantul comercial.
- În caz de comenzi, indicați numărul articolului, precum și tipul și anul fabricației produsului.

## 6 Date tehnice

Tensiune dimensionată	20 V 
Turația de mers în gol $n_0$	0 - 2800 min <sup>-1</sup>
Turație nominală de impact	0 - 3600 bpm
Cuplul max.	180 Nm
Adaptor de sculă	¼ țoli
Adecvat pentru șuruburi metalice	≤ M8
Adecvat pentru șuruburi de lemn	Ø ≤ 8 mm
Masa (fără acumulator)	1,3 kg

Ne rezervăm dreptul asupra modificărilor tehnice!

### Zgomot și vibrație

### AVERTIZARE

Zgomotul poate avea efecte agravante asupra sănătății dumneavoastră. Dacă zgomotul generat de mașină depășește 85 dB, vă rugăm ca dvs. și persoanele aflate în apropiere să purtați căști antifonice adecvate.

Valorile de zgomot și de vibrație au fost determinate corespunzător EN 62841-1.

#### Valorile caracteristice de zgomot

Nivelul presiunii acustice $L_{pA}$	76,2 dB
Imprecizie de măsurare $K_{pA}$	3 dB
Nivelul puterii acustice $L_{wA}$	84,2 dB
Imprecizie de măsurare $K_{pA}$	3 dB

#### Valori ale vibrațiilor (leagăn mână-braț)

Vibrația $a_h$	0,571 m/s <sup>2</sup>
Factor de insecuritate la măsurare K	1,5 m/s <sup>2</sup>

Valoarea totală pentru vibrații și valorile indicate ale emisiilor de zgomot trebuie să fi fost măsurate conform unui procedeu de verificare standardizat și pot fi utilizate pentru compararea unei scule electrice cu alta.

Valoarea specificată a emisiilor de zgomot și valoarea totală a vibrațiilor specificate pot fi, de asemenea, utilizate pentru o evaluare preliminară a încărcăturii.

### **AVERTIZARE**

**Emisiile de zgomot și valoarea indicată a emisiilor de vibrații pot devia de la valorile specificate în timpul utilizării efective a sculei electrice, în funcție de modul în care aceasta este utilizată, în special de tipul de piesă de prelucrat.**

Încercați să mențineți solicitarea cât mai redusă posibil. Măsurii exemplificative: limitarea timpului de lucru. Totodată, se vor lua în considerare componentele ciclului de exploatare (de ex. timpii în care scula electrică este deconectată și în care este conectată, însă funcționează fără sarcină).

## 7 Indicații de securitate

Indicații de securitate generale pentru scule electrice

### **AVERTIZARE**

**Citiți toate indicațiile de securitate, instrucțiunile, ilustrațiile și datele tehnice, cu care este prevăzută această sculă electrică.**

Deficiențele la respectarea următoarelor instrucțiuni pot provoca electrocutarea, incendiul și/sau vătămări grele.

**Păstrați toate indicațiile de securitate și instrucțiunile pentru utilizarea viitoare.**

Noțiunea „sculă electrică”, utilizată în indicațiile de securitate, face referire la sculele electrice acționate prin rețea (cu cablu de rețea) sau la sculele electrice acționate prin acumulatori (fără cablu de rețea).

### 1) Siguranța locului de muncă

- Mențineți locul de muncă curat și bine iluminat.** Dezordinea și zonele de lucru neluminate pot cauza accidente.
- Nu lucrați cu scula electrică în medii cu pericol de explozie în care se găsec lichide, gaze sau pulberi inflamabile.** Sculele electrice produc scântei care pot să aprindă pulberile sau vaporii.
- Țineți la distanță copiii și alte persoane în timpul utilizării sculei electrice.** În cazul devierii puteți pierde controlul asupra sculei electrice.

### 2) Siguranța electrică

- Fișa de conectare a sculei electrice trebuie să se potrivească în priză. Fișa nu trebuie în niciun caz modificată. Nu utilizați nicio fișă a adaptorului împreună cu sculele electrice cu pământare de protecție. Fișele nemodificate și prizele potrivite diminuează riscul unui electroșoc.**

- Evitați contactul corporal cu suprafețele împănătate cum ar fi țevile, sistemele de încălzire, plitele și frigiderule.** Există un risc crescut de electrocutare dacă corpul vă este pământat.
- Mențineți sculele electrice la distanță de ploaie sau umezeală.** Pătrunderea apei într-o sculă electrică crește riscul de electrocutare.
- Nu folosiți în alte scopuri cablul de racordare pentru a purta, acroșa scula electrică sau pentru a scoate fișa din priză. Țineți cablul de racordare la depărtare de căldură, ulei, mυχii ascuțiți sau piese mobile.** Cablurile de racordare deteriorate sau încălcite cresc riscul de electrocutare.
- Dacă lucrați cu o sculă electrică în aer liber, utilizați numai cabluri prelungitoare care sunt adecvate și pentru zona exterioară.** Utilizarea unui cablu prelungitor adecvat pentru zona exterioară diminuează riscul de electrocutare.
- Dacă utilizarea sculei electrice într-o zonă cu umiditate nu poate fi evitată, utilizați un comutator de protecție pentru curenți vagabonzi.** Utilizarea unui comutator de protecție pentru curenți vagabonzi diminuează riscul de electrocutare.

## 3) Siguranța persoanelor

- Fiți atenți la ceea ce faceți și lucrați rațional cu o sculă electrică. Nu utilizați scula electrică dacă sunteți obosit sau sub influența drogurilor, alcoolului sau medicamentelor.** Un moment de neatenție la utilizarea sculei electrice poate provoca cele mai serioase vătămări.
- Purtați întotdeauna echipament personal de protecție și ochelari de protecție.** Purtarea echipamentului personal de protecție precum masca împotriva prafului, încălțămîntea de siguranță rezistentă la alunecare, cască de protecție sau căștile antifonice, în funcție de tipul și utilizarea sculei electrice diminuează riscul de vătămări.
- Evitați o punere în funcțiune involuntară. Asigurați-vă că scula electrică este oprită înainte de conectarea la alimentarea cu curent și/sau la acumulator, preluarea sau transportarea acesteia.** Dacă la cărarea sculei electrice aveți degetul pe comutator sau dacă conectați scula electrică în poziția pomit la alimentarea electrică, acest lucru poate cauza accidente.
- Înlăturați sculele electrice sau cheia pentru șuruburi înainte de a cupla scula electrică.** O unealtă sau cheie care se află în partea rotativă a sculei electrice poate cauza vătămări.
- Evitați o poziție anormală a corpului. Asigurați-vă o poziție stabilă și mențineți în permanentă echilibrul.** Astfel puteți controla mai bine scula electrică în situații neașteptate.
- Purtați îmbrăcăminte adecvată. Nu purtați îmbrăcăminte largă sau bijuterii. Mențineți la distanță părul și îmbrăcămîntea de piesele mobile.** Îmbrăcămîntea largă, bijuteriile sau părul lung pot fi prinse de piesele mobile.
- Dacă pot fi montate dispozitive de aspirare și de capture a prafului, acestea se vor racorda și utiliza corect.** Utilizarea unei aspirări a prafului poate diminueza pericolele determinate de praf.

- h) **Nu vă bazați pe o falsă siguranță și nu încălcați regulamentele de siguranță pentru scule electrice, chiar dacă sunteți familiarizat cu scula electrică după multiple utilizări.** Acționarea neglijentă poate conduce în interval de fracțiuni de secunde la vătămări grave.

#### 4) Utilizarea și manipularea sculei electrice

- a) **Nu suprasolicitați scula electrică. Utilizați scula electrică adecvată pentru lucrul dumneavoastră.** Cu scula electrică potrivită lucrați mai bine și mai sigur în domeniul de putere indicat.
- b) **Nu utilizați scule electrice cu comutator defect.** O sculă electrică care nu mai poate fi pornită sau oprită este periculoasă și trebuie reparată.
- c) **Scoateți fișa din priză și/ sau îndepărtați un acumulator detașabil înainte de a efectua setări ale aparatului, de a schimba piesele sculei de lucru sau de a depune scula electrică în afara zonei de lucru.** Această măsură de precauție previne pornirea involuntară a sculei electrice.
- d) **Păstrați sculele electrice neutilizate în afara razei de acțiune a copiilor. Nu permiteți utilizarea sculei electrice de nicio persoană care nu este familiarizată cu acesta sau care nu a citit aceste instrucțiuni.** Sculele electrice sunt periculoase dacă sunt utilizate de către persoane neexperimentate.
- e) **Întrețineți sculele electrice și unealta de lucru cu atenție. Controlați dacă componentele mobile funcționează ireproșabil și dacă nu prind, dacă piesele sunt rupte sau deteriorate, dacă funcționarea sculei electrice este afectată. Dispuneți repararea pieselor deteriorate înainte de utilizarea sculei electrice.** Multe accidente sunt cauzate de sculele electrice prost întreținute.
- f) **Mențineți sculele de tăiere ascuțite și curate.** Sculele de tăiere îngrijite cu atenție și având muchii de tăiere ascuțite se înțepenesc mai puțin și sunt ușor de dirijat.
- g) **Utilizați scula electrică, unealta de lucru, sculele de lucru etc. corespunzător acestor instrucțiuni. Totodată luați în considerare condițiile de lucru și activitatea de executat.** Utilizarea de scule electrice pentru alte aplicații decât cele prevăzute poate să conducă la situații periculoase.
- h) **Păstrați mânerul și suprafețele mânerului uscate, curate, fără urme de ulei și unsoare.** Mânerul și suprafețele mânerului alunecoase nu permit o operare sigură și controlul sculei electrice în situații neprevăzute.

#### 5) Utilizarea și manipularea sculei cu acumulator

- a) **Încărcați acumulatorii numai cu încărcătoarele recomandate de producător.** Un încărcător care este adecvat unui anumit gen de acumulatori prezintă risc de incendiu dacă acesta este utilizat cu alți acumulatori.
- b) **Utilizați în uneltele electrice numai acumulatorii prevăzuți în acest sens.** Utilizarea altor acumulatori poate duce la vătămări și pericol de incendiu.

- c) **Țineți acumulatorul neutilizat departe de agrafe de birou, monede, chei, cui, șuruburi sau alte obiecte metalice mici care ar putea crea o punte de legătură între contacte.** Un scurtcircuit între contactele acumulatorului ar putea provoca arsuri sau incendii.
- d) **În caz de utilizare greșită se poate scurge lichid din acumulator. Evitați contactul cu acesta. În cazul unui contact accidental, clătiți bine cu apă. Dacă lichidul vine în contact cu ochii, solicitați suplimentar asistență medicală.** Lichidul ieșit poate provoca iritații ale pielii sau arsuri.
- e) **Nu utilizați acumulatori deteriorați sau modificați.** Acumulatorii deteriorați sau modificați pot avea un comportament imprevizibil și pot duce la incendiu, explozie sau pericol de vătămare.
- f) **Nu expuneți acumulatorul la foc sau la temperaturi înalte.** Focul sau temperaturile peste 130 °C pot provoca o explozie.
- g) **Urmați toate instrucțiunile privind încărcarea și nu încărcați niciodată acumulatorul sau scula cu acumulator în afara domeniului de temperaturi indicat în manualul de exploatare.** Încărcarea greșită sau încărcarea în afara domeniului de temperaturi admisibil poate distruge acumulatorul și crește pericolul de incendiu.

#### 6) Service

- a) **Dispuneți repararea sculei dumneavoastră electrice numai de către personal de specialitate calificat și numai cu piese de schimb originale.** Astfel vă asigurați că este păstrată siguranța sculei electrice.
- b) **Nu întrețineți niciodată acumulatorii deteriorați.** Întreaga întreținere a acumulatorului trebuie efectuată numai de către producător sau de către serviciile pentru clienți autorizate.

#### Indicații de securitate pentru mașinile de înșurubat cu impact

- a) **Purtați căști antifonice la înșurubarea cu impact.** Influența zgomotului poate provoca pierderea auzului.
- b) **Asigurați piesa de lucru.** O piesă de prelucrat este fixată mai ferm cu un dispozitiv de strângere sau într-o menghină decât în mână.
- c) **Țineți ferm scula electrică.** La strângerea și desfăcerea șuruburilor pot apărea pentru scurt timp cupluri de reacție ridicate.
- d) **Așteptați până când scula electrică se oprește, înainte de a o lăsa jos.** Scula de inserție se poate bloca și poate cauza pierderea controlului asupra uneltei electrice.
- e) **Țineți scula electrică numai de suprafețele izolate ale mânerelor când efectuați lucrări la care șurubul poate întâlni conductori electrici mascați sau propriul cablu de rețea.** Contactul șurubului cu un conductor aflat sub tensiune poate aduce și piesele metalice ale aparatului sub tensiune și poate determina electrocutarea.

## Riscuri reziduale

**Produsul este construit în conformitate cu tehnologia de ultimă oră și cu normele de siguranță recunoscute. Cu toate acestea, în timpul lucrului pot apărea riscuri reziduale.**

- afectarea auzului, în cazul în care nu sunt purtate căștile antifonice necesare.
- Riscurile reziduale pot fi minimizate dacă „indicațiile de securitate” și „utilizarea conformă cu destinația”, precum și manualul de utilizare sunt respectate în totalitate.
- Utilizați produsul în modul în care este recomandat în acest manual de utilizare. Astfel veți obține performanțe optime a produsului dumneavoastră.
- În plus, există riscuri reziduale care nu sunt evidente, chiar dacă se întreprind toate măsurile preventive.

### **⚠️ AVERTIZARE**

Această sculă electrică generează pe parcursul funcționării un câmp electromagnetic. Acest câmp poate în anumite împrejurări să influențeze negativ implanturile medicale active sau pasive. Pentru a micșora pericolul unor vătămări grave sau mortale, recomandăm persoanelor cu implanturi medicale să consulte medicul și producătorul implantului medical înainte de a folosi scula electrică.

### **⚠️ AVERTIZARE**

În timpul lucrărilor mai lungi, pot apărea tulburări ale circulației la mâinile operatorului (sindromul degetelor albe) din cauza vibrațiilor.

Sindromul degetelor albe este o afecțiune vasculară, în cazul căreia vasele mici de sânge produc crampe subite la degetele de la mâini și de la picioare. Zonele afectate nu mai sunt aprovizionate suficient cu sânge și arată astfel extrem de palide. Utilizarea frecventă a produselor cu vibrații poate provoca leziuni nervoase la persoanele a căror circulație sanguină este afectată (de exemplu, fumători, diabetici).

Dacă observați afectări neobișnuite, încetați imediat lucrul și consultați un medic.

### **ATENȚIE**

Produsul face parte din seria 20V IXES și poate fi utilizat numai cu acumulatori din această serie. Acumulatorii se vor încărca numai cu încărcătoare pentru această serie. Acordați atenție în acest caz indicațiilor producătorului.

### **⚠️ AVERTIZARE**

**Acordați atenție indicațiilor de securitate și indicațiilor privind încărcarea și utilizarea corectă, care sunt specificate în manualul de exploatare al acumulatorului și încărcătorului dumneavoastră din seria 20V IXES. O descriere detaliată privind procesul de încărcare și informații suplimentare găsiți în acest manual de operare separat.**

## 8 Operarea

Mașina de înșurubat cu impact cu acumulator are rulaj spre dreapta/stânga, un adaptor pentru bituri hexagonale de ¼ țoli și o lampă de lucru cu LED-uri.

Consultați descrierile de mai jos pentru operarea pieselor.

### **⚠️ AVERTIZARE**

#### **Pericol de vătămare!**

Înainte de tuturor lucrărilor la scula electrică (de ex. întreținerea curentă, schimbarea sculei etc.), precum și la transportul și depozitarea acesteia, scoateți acumulatorul din scula electrică. În cazul acționării involuntare a comutatorului de pornire/ oprire există pericol de vătămare.

### **ATENȚIE**

Asigurați-vă că temperatura ambiantă nu depășește 50 °C în timpul lucrului și nu scade sub -20 °C.

### **ATENȚIE**

Produsul face parte din seria 20V IXES și poate fi utilizat numai cu acumulatori din această serie. Acumulatorii se vor încărca numai cu încărcătoare pentru această serie. Acordați atenție în acest caz indicațiilor producătorului.

\* = nu este inclus în mod obligatoriu în pachetul de livrare!

### **8.1 Montare clemă de curea (9)**

1. În timpul pauzelor de lucru, produsul poate fi atașat la curea cu ajutorul clemei de curea integrate (9).
2. Înșurubați cleva de curea (9) cu șurubul (10) la punctul de înșurubare din dreapta sau din stânga de pe produs, după cum este necesar. Pentru aceasta, utilizați o șrubelniță în cruce (nu este inclusă în pachetul de livrare).

#### **Indicație:**

Asigurați-vă că produsul este deconectat și asigurat împotriva conectării involuntare.

### **8.2 Introducerea/extragerea acumulatorului (3) în/din locașul acumulatorului (4) (Fig. 1, 2)**

#### **Introducerea acumulatorului**

1. Aduceți comutatorul sensului de rotație (8) în poziția centrală (blocare).
2. Împingeți acumulatorul (3) în locașul acumulatorului (4). Acumulatorul (3) se fixează în poziție cu zgomot perceptibil.

#### **Extragerea acumulatorului**

1. Apăsăți tasta de deblocare (5) a acumulatorului (3) și extrageți-l din locașul acumulatorului (4).

### **8.3 Introducere/extragere sculă de lucru (fig. 1)**

### **⚠️ PRECAUȚIE**

Când unealta de lucru este în funcțiune, țineți mâinile la distanță de zona de lucru.

1. Introduceți o sculă de lucru\* în adaptorul de sculă (1).
2. Pentru a introduce scula de lucru\*, trageți manșonul de blocare (2) spre înapoi și lăsați scula de lucru\* să se înclătzeze.
3. Pentru a îndepărta din nou scula de lucru\*, trageți manșonul de blocare (2) spre înapoi și îndepărtați scula de lucru\*.

### 8.4 Funcționare de probă (fig. 1)

#### Indicație:

Efectuați o rulare de testare fără sarcină înainte de a lucra pentru prima dată și după fiecare schimbare a sculei. Oprii imediat produsul dacă scula de introducere rulează neuniform, dacă există vibrații semnificative sau dacă există zgomot anormal.

1. Înainte de funcționare, verificați dacă scula de lucru este montată corect, adică centrată în manșonul de blocare (2).
2. Biturile de înșurubare sunt marcate cu cotele și forma lor. Dacă nu sunteți sigur, verificați întotdeauna mai întâi dacă biturile se așază fără joc în capul șurubului.

### 8.5 Reglarea direcției de rotire (fig. 1)

#### ATENȚIE

Acționarea comutatorului sensului de rotație este permisă numai în stare de repaus.

Cu comutatorul sensului de rotație puteți alege sensul de rotație al produsului (rulaj spre dreapta și rulaj spre stânga) și puteți asigura produsul împotriva conectării involuntare. Săgeata de pe comutatorul sensului de rotație indică direcția de lucru.

1. Așteptați ca produsul să intre în stare de repaus.
2. Glisați comutatorul sensului de rotație (8) în poziția dorită:
  - **Rulaj spre dreapta: Pentru introducerea prin rotire a șuruburilor și piulițelor.** Apăsăți comutatorul sensului de rotație din dreapta, cu săgeata îndreptată spre înainte.
  - **Rulaj spre stânga: Pentru desfacerea șuruburilor și piulițelor.** Apăsăți comutatorul sensului de rotație din stânga, cu săgeata îndreptată spre înapoi.
3. **Piedică de pornire:** Aduceți comutatorul sensului de rotație în poziția centrală.

### 8.6 Întrerupător Pornire/Oprire (7) (fig. 1)

1. Pentru a porni produsul, apăsați comutatorul de pornire/ oprire (7).
2. Pentru oprire, eliberați comutatorul de pornire/ oprire (7).  
Dacă aduceți comutatorul sensului de rotație (8) în poziția centrală, produsul este asigurat împotriva conectării.

#### 8.6.1 Lampă de lucru cu LED-uri (6) (fig. 1)

Acest produs este dotat cu o lampă de lucru cu LED-uri pentru a ilumina zona directă de lucru și a îmbunătăți vizibilitatea în medii slab iluminate.

#### ⚠ PRECAUȚIE

Nu priviți direct în lampa de lucru LED sau în sursa de lumină.

1. Lampa de lucru cu LED-uri (6) se aprinde automat imediat ce produsul este conectat.

#### Indicație:

Lampa de lucru cu LED-uri rămâne aprinsă timp de aproximativ 10 secunde după deconectarea produsului.

### 8.7 Reglare turație/cuplu de strângere (fig. 1)

1. Apăsăți ușor comutatorul de pornire/oprire (7). Acest lucru are ca rezultat o turație scăzută/un cuplu scăzut. Turația/cuplul se majorează odată cu creșterea apăsării pe comutatorul de pornire/oprire (7).

#### Indicații:

Cuplul de strângere depinde de turația selectată și de durata impactului.

Frâna integrată a motorului asigură o intrare rapidă în stare de repaus.

#### ATENȚIE

Cuplul de strângere real obținut trebuie verificat ca regulă generală cu o cheie dinamometrică!

## 9 Indicații de lucru

#### Desfacere

- Dacă șuruburile/piulițele sunt foarte strânse sau ruginite, utilizați o cruce pentru roți\* sau o cheie dinamometrică\* pentru a „iniția slăbirea” șuruburilor/piulițelor

#### Strângerea

#### ATENȚIE

Mașina de înșurubat cu impact se va utiliza numai pentru desfacerea șuruburilor/piulițelor. Cu toate acestea, dacă șuruburile/piulițele trebuie strânse cu mașina de înșurubat cu impact, trebuie utilizat un limitator de cuplu\* prevăzut în acest scop, deoarece, în caz contrar, îmbinările filetate pot fi deteriorate.

- Introduceți cu atenție șurubul/piulița pe filet înainte de a strânge ferm.
- Strângeți numai șuruburile/piulițele pentru care se aplică o specificație de cuplu (de exemplu, în sectorul auto, având în vedere specificațiile producătorului vehiculului) utilizând un limitator de cuplu prevăzut în acest scop.

#### Cuplu

- Șuruburile\*/biturile\* mai mici pot fi deteriorate dacă reglați un cuplu prea mare, respectiv o turație prea mare.

#### ⚠ AVERTIZARE

Utilizați o cheie dinamometrică\* pentru a corecta strângerea, respectiv pentru verificarea șuruburilor/piulițelor la cuplul specificat de producător!

\* = nu este inclus în mod obligatoriu în pachetul de livrare!

## 10 Curățarea și întreținerea curentă

### AVERTIZARE

Dispuneți unui atelier de specialitate efectuarea lucrărilor de reparații și întreținere curentă care nu sunt descrise în acest manual de exploatare. Utilizați numai piese de schimb originale.

### AVERTIZARE

Lucrările de întreținere curentă sau de curățare neconforme cu prescripțiile pot provoca vătămări!

### AVERTIZARE

În cazul lucrărilor de curățare, revizie și întreținere curentă poate porni în mod neașteptat produsul și duce astfel la vătămări și arsuri.

- Oprii produsul.
- Îndepărtați acumulatorul.
- Lăsați produsul să se răcească.
- Extrageți scula de lucru.

### 10.1 Curățarea

1. Feriți dispozitivele de protecție, fantele pentru aer și carcasa motorului cât mai mult posibil de praf și murdărie. Frecați produsul cu o lavetă curată sau suflați cu aer comprimat la presiune scăzută. Vă recomandăm să curățați produsul imediat după fiecare utilizare.
2. Orificiile de ventilație trebuie să fie întotdeauna libere.
3. Nu folosiți agenți de curățare sau solvenți; aceștia ar putea ataca părțile din plastic ale produsului. Aveți grijă să nu poată pătrundă apă în interiorul produsului.

### 10.2 Întreținerea curentă

Produsul nu necesită întreținere.

În interiorul produsului nu există piese care pot fi reparate de utilizator. Contactați un profesionist calificat pentru a verifica și repara produsul.

- Înainte de fiecare folosire, controlați dacă produsul prezintă deficiențe, cum ar fi piese slăbite, uzate sau deteriorate.

## 11 Depozitare și transport

### AVERTIZARE

**Pericol de vătămare și de provocare a arsurilor!**

Produsul poate porni pe neașteptate, ceea ce poate duce la vătămări.

- Oprii motorul înainte de a efectua orice lucrare de curățare sau întreținere curentă.
- Lăsați motorul să se răcească.
- Îndepărtați acumulatorul.

## 11.1 Depozitare

### Pregătirea pentru depozitare

1. Scoateți acumulatorul din produs înainte de a o depozita pentru o perioadă lungă de timp (de exemplu, iernare excesivă).
2. Curățați și verificați produsul privind deteriorările.
3. Depozitați acumulatorul în stare parțial încărcată.
4. Dacă este depozitat, verificați încărcarea acumulatorului la fiecare trei luni.

Depozitați produsul și accesoriile acestuia într-un loc întunecos, uscat și ferit de îngheț și inaccesibil pentru copii. Temperatura optimă de depozitare se situează între 5°C și 30°C.

Păstrați produsul în ambalajul original.

Acoperiți aparatul pentru a-l proteja de praf sau umiditate. Păstrați manual de utilizare împreună cu produsul.

### 11.2 Transportul

- Lăsați produsul să se răcească.
- Protejați produsul împotriva loviturilor, șocurilor și vibrațiilor puternice, de ex. la transportul în autovehicule.
- Asigurați produsul împotriva alunecării și înclinării.

## 12 Reparație și comandă pentru piese de schimb

Trebuie menționat faptul că, în cazul acestui produs, următoarele piese sunt supuse uzurii în conformitate cu utilizarea prevăzută sau uzurii naturale, respectiv că următoarele componente sunt necesare drept consumabile.

### ATENȚIE

Conform legislației privind răspunderea pentru produse, nu se acordă garanție pentru daunele care au fost cauzate de reparații necorespunzătoare sau din cauza neutilizării pieselor de schimb originale.

Contactați un punct de serviciu pentru clienți sau un specialist autorizat. Același lucru se aplică și pentru accesorii.

Puteți obține piese de schimb și accesorii de la centrul nostru de service. În acest scop scanați codul QR de pe pagina de titlu.

### 12.1 Comandă pentru piese de schimb

La comanda pentru piese de schimb, trebuie furnizate următoarele informații:

- Notăție model
- Număr articol
- Datele de pe plăcuța de fabricație

#### Piese de schimb / accesorii

Acumulator SBP2.0 nr. articol:	7909201708
Acumulator SBP4.0 nr. articol:	7909201709
Încărcător SBC2.4A nr. articol:	7909201710
Încărcător SBC4.5A nr. articol:	7909201711
Încărcător SDBC2.4A nr. articol:	7909201712
Încărcător SDBC4.5A nr. articol:	7909201713

Kit de pornire SBSK2.0 nr. articol:	7909201720
Kit de pornire SBSK4.0 nr. articol:	7909201721

### 13 Eliminarea ca deșeu și revalorificarea

#### Indicații referitoare la ambalaj



Materialele de ambalare sunt reciclabile. Vă rugăm să eliminați ambalajele ca deșeu, în mod ecologic.

#### Indicații referitoare la eliminarea ca deșeu a echipamentelor electrice și electronice



**Echipamentele uzate electrice și electronice nu reprezintă gunoi menajer și trebuie colectate separat, respectiv eliminate ca deșeu!**

- Bateriile uzate care nu sunt încorporate în aparatul uzat trebuie îndepărtate fără a fi distruse înainte de predarea acestora! Eliminarea ca deșeu a acestora este reglementată de Legea privind bateriile.
- Deținătorii, respectiv utilizatorii echipamentelor electrice și electronice sunt obligați prin lege să le returneze după folosire.
- Utilizatorul final este personal responsabil de ștergerea datelor sale cu caracter personal din echipamentul uzat care trebuie eliminat ca deșeu!
- Simbolul pubelei de gunoi barate cu două linii în formă de X înseamnă că echipamentele electrice și electronice nu pot fi aruncate la gunoiul menajer.
- Echipamentele electrice și electronice pot fi predate gratuit la următoarele puncte:
  - Puncte publice de eliminare sau colectare a deșeurilor (de exemplu, curțile clădirilor municipale)
  - Puncte de vânzare ale echipamentelor electronice (fizice sau online), în cazul în care distribuitorii sunt obligați să primească produsele spre a fi colectate sau dacă oferă în mod voluntar acest serviciu.
  - Puteți preda gratuit către producător, fără a fi necesară achiziționarea în prealabil a unui echipament nou, sau către un alt punct de colectare au-

torizat din apropierea dvs. până la trei echipamente electrice uzate din fiecare tip de echipament, cu o lungime laterală de maximum 25 de centimetri.

- Puteți afla care sunt condițiile suplimentare de colectare ale producătorului și distribuitorului la serviciul de asistență a clienților respectiv.
- În cazul în care un producător livrează un echipament electronic nou către o gospodărie privată, echipamentul electric uzat va fi colectat gratuit, la cererea utilizatorului final. În acest scop, contactați serviciul de asistență a clienților al producătorului.
- Acestea se aplică doar pentru aparatele care sunt instalate și achiziționate în țările Uniunii Europene și care sunt supuse Directivei Europene 2012/19/UE. Este posibil ca în țările din afara Uniunii Europene să se aplice alte dispoziții pentru eliminarea ca deșeu a echipamentelor electrice și electronice uzate.

#### Indicații referitoare la bateriile Li-ion



**Demontați bateriile înainte de eliminarea ca deșeu a aparatului!**

- Nu aruncați bateriile în gunoiul menajer, în foc (pericol de explozie) sau în apă. Bateriile deteriorate pot dauna mediului înconjurător și sănătății dvs., dacă se scurg aburi sau lichide toxice.
- Bateriile defecte sau consumate trebuie reciclate conform Regulamentului (UE) 2023/1542.
- Predați bateria și încărcătorul la un centru de reciclare. Piesele uzate din plastic și metal pot fi colectate selectiv și predate spre a fi revalorificate.
- Eliminați ca deșeu bateriile în stare descărcată. Vă recomandăm să acoperiți polii cu o bandă adezivă pentru protecție împotriva unui scurtcircuit. Nu deschideți bateria.
- Eliminați bateriile în conformitate cu reglementările locale. Predați bateriile către un punct de colectare a bateriilor vechi, unde acestea pot fi redirecționate pentru a fi revalorificate în mod ecologic. În acest sens, consultați-vă cu firma locală de colectare a gunoiului menajer.

### 14 Remedierea avariilor

Defecțiune	Cauza posibilă	Remediere
Produsul nu poate fi pornit.	Puterea acumulatorului este prea mică.	Încărcați acumulatorul.
	Acumulatorul nu este introdus corect.	Împingeți acumulatorul în locașul acumulatorului. Acumulatorul se fixează în poziție cu zgomot perceptibil.
	Comutatorul sensului de rotație este în poziția centrală.	Apăsăți comutatorul sensului de rotație la stânga sau la dreapta.

## 15 Declarație de conformitate UE

### Traducerea declarației de conformitate originale

#### Producător:

Scheppach GmbH  
Günzburger Straße 69  
D-89335 Ichenhausen

Declarăm pe proprie răspundere că produsul descris aici coincide cu directivele și normele în vigoare.

Marcă: **SCHEPPACH**  
Notație art.: **Mașină de înșurubat cu percuție cu acumulator, 1/4 țoli - C-ID180-X**  
Nr. art. **5909245900**

#### Directive UE:

2014/30/UE, 2006/42/EG, 2011/65/EU\*,

\* Obiectul declarației descris mai sus îndeplinește descripțiile directivei 2011/65/UE a Parlamentului European și a Consiliului din 8 Iunie 2011 asupra limitării utilizării anumitor substanțe periculoase în aparatele electrice și electronice.

#### Norme aplicate:

EN 62841-1:2015/A11:2022;  
EN 62841-2-2:2014;  
EN IEC 55014-1:2021;  
EN IEC 55014-2:2021

#### Împuternicit pentru documentație:

Georg Kohler  
Günzburger Str. 69  
D-89335 Ichenhausen  
Ichenhausen, 22.12.2025



Simon Schünk  
Division Manager Product Center



Andreas Pecher  
Head of Project Management

## 16 Condiții de garanție comercială - Scheppach seria 20V IXES

Data reviziei 25.04.2024

#### Stimată clientă, stimat client,

Produsele noastre sunt supuse unui control strict al calității. În cazul în care totuși un produs nu funcționează corect, regretăm foarte mult acest lucru și vă rugăm să vă adresați departamentului nostru de service la adresa indicată mai jos. De asemenea, vă stăm cu plăcere la dispoziție și telefonic prin intermediul numărului departamentului de service. Indicațiile următoare au scopul de a asigura procesarea și deontarea fără probleme în cazul apariției unor prejudicii.

**În ceea ce privește punerea în vigoare a drepturilor de garanție comercială, sunt valabile următoarele prevederi:**

1. **Aceste condiții de garanție comercială reglementează serviciile noastre suplimentare de garanție comercială ale producătorului pentru cumpărătorii (consumatori finali privați) de produse noi.** Drepturile de

garanție legală nu sunt afectate de această garanție comercială. Pentru acestea este răspunzător comerciantul de la care ați achiziționat produsul.

2. **Serviciul de garanție comercială** al producătorului acoperă exclusiv deficiențele unui produs nou achiziționat de dumneavoastră care sunt cauzate de un defect de material sau de fabricație. În cazul în care apar defecte de material sau de fabricație în timpul perioadei de garanție comercială, producătorul, în calitate de garant, va furniza unul dintre următoarele servicii la alegerea sa în cadrul acestei garanții comerciale:

- Reparația gratuită a produsului
- Înlocuirea gratuită a produsului cu un articol de calitate echivalentă (dacă este necesar, de asemenea, înlocuirea cu un model mai recent în cazul în care produsul inițial nu mai este disponibil).

Produsele sau piesele înlocuite vor deveni proprietatea noastră. Vă rugăm să aveți în vedere că, conform cu destinația, produsele noastre nu au fost concepute pentru utilizarea în domeniul de industrie mică, meșteșugăresc sau profesional. Prin urmare, un caz de garanție comercială nu apare dacă produsul a fost utilizat în întreprinderi de industrie mică, meșteșugărești sau industriale în perioada de garanție comercială sau dacă a fost expus unei solicitări echivalente.

3. **De la serviciile noastre de garanție comercială sunt exceptate:**

- Prejudicii la produs cauzate de nerespectarea manualului de montaj, instalarea neconformă cu descripțiile, nerespectarea manualului de utilizare (de ex. conectarea la o tensiune a rețelei sau la un tip de curent greșit), respectiv a dispozițiilor de întreținere curentă și de securitate sau prin utilizarea produsului în condiții de mediu inadecvate, precum și prin îngrijirea și întreținerea curentă deficitară.
- Prejudicii la produs cauzate de aplicații abuzive sau improprii (ca de ex. suprasolicitarea produsului sau utilizarea de scule, respectiv accesorii neavizate), pătrunderea corpurilor străine în produs (ca de ex. nisip, pietre sau praf), deteriorări de la transport, utilizarea forței sau influențe externe (ca de ex. prejudicii prin cădere).
- Prejudicii la produs sau la piese ale produsului cauzate de o uzură normală, obișnuită (din cauza condițiilor de funcționare) sau de altă uzură naturală, precum și prejudicii și/sau uzura pieselor de uzură.
- Deficiențe la produs cauzate de utilizarea de accesorii, piese suplimentare sau piese de schimb care nu sunt piese originale sau care nu sunt utilizate conform destinației.
- Produse la care au fost efectuate schimbări sau modificări.
- Abateri minore de la conformația nominală care sunt irelevante pentru valoarea și utilizabilitatea produsului.
- Produse la care au fost efectuate reparații abuzive sau reparații, în special de către o terță persoană neautorizată.
- Dacă identificatorul de la produs, respectiv informațiile de identificare ale produsului (eticheta adezivă a mașinii) lipsesc sau sunt ilizibile.

- Produse care sunt foarte murdare și, prin urmare, sunt respinse de personalul de service.
- Drepturile de despăgubire, precum și daunele indreptate sunt, în general, excluse de aceste servicii de garanție comercială.

4. **Perioada de garanție comercială** este în mod normal de **5 ani** (12 luni în cazul bateriilor / acumulatorilor) și începe de la data achiziției produsului. Determinantă este data de pe dovada originală a achiziției. Drepturile de garanție comercială trebuie revendicate imediat după luarea la cunoștință a acestora. Înaintarea unor pretenții de garanție pentru produs după expirarea perioadei de garanție este exclusă. Reparația sau schimbarea produsului nu duce nici la o prelungire a perioadei de garanție comercială, nici la reluarea unei noi perioade de garanție comercială din cauza acestei prestații pentru produs sau pentru eventualele piese de schimb încorporate. Acest lucru este valabil și pentru intervenția unui centru de service local. O condiție prealabilă pentru solicitarea serviciului de garanție comercială este ca producătorul, în calitate de garant, să aibă posibilitatea de a examina cazul de garanție comercială prin trimiterea produsului la cererea producătorului. Se va avea în vedere evitarea deteriorărilor în timpul transportului prin utilizarea unui ambalaj corespunzător. Produsul în cauză trebuie să fie prezentat sau trimis la centrul de servicii pentru clienți în stare curată, împreună cu o copie a dovezii de achiziție, care conține detalii privind data achiziției și notația produsului. În cazul în care un produs este trimis incomplet, fără pachetul complet de livrare, valoarea accesoriilor lipsă va fi luată în considerare / dedusă dacă produsul este înlocuit sau se efectuează o restituire. Produsele parțial sau complet dezasamblate nu pot fi considerate caz de garanție comercială. În cazul unei reclamații nejustificate, respectiv în afara perioadei de garanție comercială, cumpărătorul va suporta, în general, costurile de transport și riscul de transport. **Vă rugăm să raportați în prealabil cazul de garanție comercială la punctul de service (a se vedea mai jos).** Ca regulă generală, se convine ca produsul defect, însoțit de o scurtă descriere a defecțiunii, să fie trimis înapoi la adresa de service specificată mai jos prin returnare organizată sau - în cazul unei reparații în afara perioadei de garanție comercială - cu o taxă poștală suficientă, cu respectarea directivelor de ambalare și expediere corespunzătoare. **Vă rugăm să aveți în vedere că, din motive de securitate, produsul dumneavoastră (în funcție de model) nu trebuie să conțină niciun fel de substanțe consumabile.** Produsul expediat la centrul nostru de service trebuie să fie ambalat astfel încât să fie evitate deteriorările la produsul reclamat în timpul transportului. După finalizarea reparației / înlocuirii, vă vom returna produsul gratuit. Dacă produsele nu pot fi reparate sau înlocuite, o sumă de bani până la prețul de achiziție al produsului care prezintă deficiențe poate fi rambursată la aprecierea noastră, luând în considerare o deducere pentru uzură. Aceste servicii de garanție comercială sunt valabile numai în favoarea primului cumpărător privat și nu sunt transferabile sau cesionabile.

5. **Prelungirea perioadei de garanție comercială la 10 ani:** Schepbach oferă o prelungire suplimentară a garanției comerciale de 5 ani pentru produsele din seria Schepbach 20V. În acest fel, perioada de garanție co-

mercială pentru aceste produse este de 10 ani. Exceptate sunt bateriile / acumulatorii, încărcătoarele și accesoriile. Puteți beneficia de această prelungire suplimentară a garanției comerciale înregistrând produsul dumneavoastră Schepbach din această gamă online la <https://garanție.schepbach.com> în termen de 30 de zile de la data achiziției. După înregistrarea online în mod reușit veți primi confirmarea pentru prelungirea perioadei de garanție comercială aferentă articolului.

6. **Pentru punerea în vigoare a dreptului dumneavoastră de garanție comercială vă rugăm să luați legătura cu centrul nostru de service.**

**Vă rugăm să utilizați de preferință formularul nostru de pe pagina noastră de internet:**

<https://shop.schepbach.com/contact>

**Vă rugăm să nu ne trimiteți niciun produs fără să contactați și să vă înregistrați în prealabil la centrul nostru de service.**

**Contactul inițial cu centrul nostru de service este o condiție prealabilă obligatorie pentru solicitarea acestor angajamente de garanție comercială.** Drepturile de garanție comercială trebuie revendicate înainte de expirarea termenului de garanție comercială, în interval de 14 zile de la constatarea deficienței. Pentru aceasta este necesară dovada de achiziție originală și, dacă este cazul, confirmarea prelungirii garanției comerciale aferentă articolului.

7. **Timpul de procesare** - de regulă, procesăm reclamațiile în interval de 14 zile de la primirea lor la centrul nostru de service. Dacă, în cazuri de excepție, timpul de procesare menționat va fi depășit, vă vom informa la timp.

8. **Piese de uzură** - piese de uzură sunt: a) baterii / acumulatori atașate și/ sau încorporate, din pachetul de livrare, precum și b) toate piesele de uzură în funcție de model (printre altele curele, pânze de ferăstrău, scule de lucru, discuri de rectificat, filtre, perii de cărbune etc., a se vedea manualul de utilizare). Bateriile, respectiv acumulatorii care sunt complet descărcați sau deteriorați la carcasă și/sau la bornele bateriei sunt excluse de la serviciul de garanție comercială.

9. **Estimarea costurilor** - reparăm produse care nu sunt sau nu mai sunt acoperite de garanția comercială contra cost. La cererea centrului nostru de service, puteți trimite aparatele defecte pentru o estimare a costurilor și, dacă este necesar, puteți da centrului de service aprobarea în scris pentru reparație (prin poștă, e-mail). Fără aprobarea pentru reparație nu se continuă procesarea.

**Condițiile de garanție comercială** sunt valabile numai în versiunea actuală la momentul reclamației și, după caz, pot fi vizualizate pe pagina noastră de internet ([www.schepbach.com](http://www.schepbach.com)). În caz de traduceri, determinantă este întotdeauna versiunea în limba germană.

**Schepbach GmbH · Günzburger Str. 69 · 89335 Ichenhausen (Germania)**

**Telefon: +800 4002 4002 ·**

**E-Mail: [customerservice.RO@schepbach.com](mailto:customerservice.RO@schepbach.com) ·**

**Internet: <https://www.schepbach.com>**









Ne rezervăm dreptul de a aduce modificări acestor condiții de garanție în orice moment, fără notificare prealabilă.

## Sadržaj



1	Uvod.....	239
2	Namenska upotreba.....	240
3	Opis proizvoda (sl. 1).....	240
4	Opseg isporuke (sl. 1).....	240
5	Raspakivanje.....	240
6	Tehnički podaci.....	240
7	Sigurnosne napomene.....	241
8	Rukovanje.....	243
9	Radna uputstva.....	244
10	Čišćenje i održavanje.....	244
11	Skladištenje i transport.....	245
12	Popravka i naručivanje rezervnih delova.....	245
13	Odlaganje na otpad i reciklaža.....	245
14	Pomoć za otklanjanje smetnji.....	246
15	EU izjava o usaglašenosti.....	246
16	Uslovi garancije - Scheppach 20V IXES serija ..	246
17	Znak eksplozije.....	257

## Objašnjenje simbola na proizvodu

Korišćenje simbola u ovom priručniku treba da Vam skrene pažnju na moguće rizike. Bezbednosni simboli i objašnjenja, koja ih prate, moraju da se tačno razumeju. Upozorenja sama po sebi ne otklanjaju rizike i ne mogu da zamene pravilne mere za sprečavanje nezgoda.

	Pre puštanja u rad pročitati i pridržavati se uputstva za upotrebu i sigurnosnih napomena!
	Pažnja! Nepoštovanje bezbednosnih oznaka i upozorenja koja su postavljena na proizvod, kao i nepoštovanje bezbednosnih napomena i uputstava za rukovanje može dovesti do teških, pa i smrtonosnih povreda.
	Nosite zaštitne naočare.
	Nosite štitičke za uši.
	U slučaju stvar. prašine, nosite zaštitu za dis. organe!
	Litijum-jonski akumulator
	Proizvod odgovara važećim evropskim direktivama.
	Proizvod odgovara važećim srpskim direktivama.

## Objašnjenje signalnih reči u priručniku za rad

 <b>OPASNOST</b>
Signalna reč koja ukazuje na neposrednu opasnu situaciju koja za posledicu ima smrtonosne ili teške povrede, ukoliko se ne izbegne.
 <b>UPOZORENJE</b>
Signalna reč koja ukazuje na moguću opasnu situaciju koja za posledicu može imati smrtonosne ili teške povrede, ukoliko se ne izbegne.
 <b>OPREZ</b>
Signalna reč koja ukazuje na moguću opasnu situaciju koja za posledicu može imati minimalne ili umerene povrede, ukoliko se ne izbegne.
<b>PAŽNJA</b>
Signalna reč koja ukazuje na moguću opasnu situaciju koja za posledicu može imati materijalnu štetu na proizvodu ili svojini/vlasništvu, ukoliko se ne izbegne.

## 1 Uvod

### Proizvođač:

Scheppach GmbH  
Günzburger Straße 69  
D-89335 Ichenhausen

### Napomena:

Proizvođač ovog proizvoda, u skladu sa važećim zakonom o odgovornosti za proizvod, ne odgovara za štetu koja nastane na ovom proizvodu ili usled ovog proizvoda u slučaju:

- nestručnog rukovanja
- Nepoštovanje priručnika za upotrebu
- Popravki od strane trećih lica, neovlašćenih stručnih lica
- Ugradnje i zamene neoriginalnih rezervnih delova
- nenamenske upotrebe

### Vodite računa:

Uputstvo za rad je deo proizvoda i sadrži važne napomene za bezbedan, pravilan i ekonomičan rad. Dodatno vodite računa o važećim nacionalnim propisima. Pažljivo pročitajte sve napomene o rukovanju i bezbednosti pre korišćenja i koristite proizvod samo kao što je opisano. Sačuvajte uputstvo i prosledite ga prilikom prosleđivanja proizvoda.

## 2 Namenska upotreba

Proizvod je predviđen za zavrtnje i odvrtanje zavrtnjeva, kao i za pritezanje i otpuštanje navrtki. Pomoću obrtne udarne funkcije proizvoda se sila motora pretvara u ravnomerne obrtne udare. Udarni mehanizam počinje da radi pri zatezanju i odvijanju.

Proizvod sme da se koristi samo u svrhu za koju je namenjen. Svaka drugačija upotreba koja izlazi iz ovih okvira smatra se nenamenskom. Za oštećenja ili povrede svih vrsta koje nastanu usled toga, odgovara korisnik, a ne proizvođač.

U namensku upotrebu spada i poštovanje sigurnosnih napomena, kao i uputstva za montažu i instrukcija za upotrebu navedenih u priručniku za upotrebu.

Osobe koje koriste proizvod i održavaju ga moraju biti opoznate sa njim i moraju biti informisane o mogućim opasnostima.

Proizvođač se oslobađa bilo kakve odgovornosti usled izmena na proizvodu i štete koja na osnovu toga nastane.

Proizvod sme da se koristi samo sa originalnim delovima i originalnom dodatnom opremom proizvođača.

Obavezno je poštovati propise proizvođača vezane za sigurnost, rad i održavanje, kao i dimenzije koje su navedene u odeljku Tehnički podaci.

Molimo vas da imate u vidu da naši proizvodi nisu namenski konstruisani za profesionalnu, zanatsku ili industrijsku upotrebu. Ne preuzimamo odgovornost ukoliko se proizvod koristi u profesionalnim, zanatskim ili industrijskim kao i srodnim delatnostima.

## 3 Opis proizvoda (sl. 1)

1. Prihvat alata
2. Čaura za blokiranje
3. Akumulator\*
4. Prihvat za akumulator
5. Taster za deblokiranje (akumulator)
6. LED radno svetlo
7. Prekidač za uklj./isklj.
8. Prekidač za smer obrtnja
9. Kopča za kaiš
10. Zavrtnaj

\* = nije obavezno sadržano u opsegu isporuke!

## 4 Opseg isporuke (sl. 1)

Poz.	Količina	Oznaka
9.	1 x	Kopča za kaiš
10.	1 x	Zavrtnaj
	1 x	1/4-inčni akumulatorski udarni odvijać
	1 x	Uputstvo za rukovanje

## 5 Raspakivanje

### UPOZORENJE

Proizvod i materijali za pakovanje nisu igračke za decu!

Deca ne smeju da se igraju plastičnim kesama, folijama i sitnim delovima! Postoji opasnost od gutanja i gušenja!

- Otvorite pakovanje i oprezno izvadite proizvod.

- Uklonite materijal za pakovanje, kao i osigurače pakovanja/transportne osigurače (ako postoje).
- Proverite da li je opseg isporuke potpun.
- Proverite proizvod i delove opreme u pogledu transportnih oštećenja. Eventualna oštećenja odmah prijavite prevoznikom preduzeću koje je isporučilo proizvod. Kasnije reklamacije se ne priznaju.
- Ako je moguće, sačuvajte pakovanje do isteka garantnog roka.
- Pre upotrebe se upoznajete sa priručnikom za upotrebu proizvoda.
- Koristite samo originalnu dodatnu opremu kao i originalne potrošne i rezervne delove. Rezervne delove možete nabaviti kod Vašeg specijalizovanog prodavca.
- Prilikom naručivanja navedite naše brojeve artikla kao i tip i godinu proizvodnje proizvoda.

## 6 Tehnički podaci

Naznačeni napon	20 V 
Brojevi obrtaja u praznom hodu $n_0$	0 - 2800 min <sup>-1</sup>
Nominalni udarni broj obrtaja	0 - 3600 bpm
Maks. obrtni moment	180 Nm
Prihvat alata	¼ inča
Pogodno za zavrtnje za metal	≤ M8
Pogodno za zavrtnje za drvo	≤ 8 mm Ø
Težina (bez akumulatora)	1,3 kg

Zadržana su sva prava na tehničke izmene!

### Buka i vibracije

 UPOZORENJE
Buka može ozbiljno narušiti vaše zdravlje. Ukoliko buka mašine premašuje 85 dB, Vi i osobe koje se nalaze u blizini morate nositi odgovarajuću zaštitu za sluh.

Vrednosti buke i vibracija su određene prema EN 62841-1.

### Vrednosti izlaganja buci

Nivo zvučnog pritiska $L_{pA}$	76,2 dB
Nepreciznost merenja $K_{pA}$	3 dB
Nivo zvučne snage $L_{wA}$	84,2 dB
Nepreciznost merenja $K_{pA}$	3 dB

### Karakteristične vrednosti vibracije (вибрација шака-рука)

Vibracija $a_h$	0,571 m/s <sup>2</sup>
Nesigurnost merenja K	1,5 m/s <sup>2</sup>

Navedena ukupna vrednost vibracija i navedena vrednost emisije buke izmerene su u skladu sa standardizovanim metodama ispitivanja i mogu da se koriste za poređenje jednog električnog alata sa drugim.

Navedena emisija vrednosti buke i navedena vrednost emisije vibracija se mogu koristiti i za privremenu procenu opterećenja.

## **⚠ UPOZORENJE**

**Emisija buke i vrednost emisije vibracija u toku konkretne upotrebe električnog alata mogu da se razlikuju od navedenih vrednosti, u zavisnosti od načina na koji se koristi električni alat, a posebno od vrste obrade radnog predmeta.**

Pokušajte da opterećenje održite na što manjoj vrednosti. Primerene mere koje ograničavaju vreme rada. Pri tom se moraju uzeti u obzir svi delovi radnog ciklusa (na primer vremenski periodi, u kojima je električni alat isključen, i oni u kojima je uključen, ali radi bez opterećenja).

## **7 Sigurnosne napomene**

Opšte sigurnosne napomene za električni alat

### **⚠ UPOZORENJE**

**Pročitajte sve sigurnosne napomene, instrukcije, ilustracije i tehničke podatke priložene uz ovaj električni alat.**

Propusti u poštovanju sigurnosnih napomena i uputstava mogu imati za posledicu električni udar, požar i/ili teške telesne povrede.

**Čuvajte sve sigurnosne napomene i uputstva za buduće potrebe.**

Pojam „električni alat“ upotrebljen u sigurnosnim napomenama odnosi se na električne alate koji se napajaju iz električne mreže (sa mrežnim vodom) i električne alate koji rade na punjive baterije (bez mrežnog voda).

### **1) Sigurnost na radnom mestu**

- a) **Područje u kojem radite držite čistim i dobro osvetljenim.** Nered ili neosvetljena radna područja mogu voditi nesrećama.
- b) **Ne radite s električnim alatom u okolini ugroženoj od eksplozija, u kojoj se nalaze zapaljive tečnosti, plinovi ili prašine.** Električni alati stvaraju varnice koje mogu zapaliti prašinu ili isparenja.
- c) **Prilikom korišćenja električnog alata držite podalje decu i druge osobe.** Odvraćanje pažnje može za posledicu imati gubitak kontrole nad električnim alatom.

### **2) Električna sigurnost**

- a) **Priključni utikač električnog alata mora da odgovara utičnici. Nije dozvoljeno obavljati nikakve izmene na utikaču. Ne upotrebljavajte utikačke adaptere zajedno s električnim alatom s uzemljenom zaštitom.** Neizmenjeni utikači i odgovarajuće utičnice smanjuju opasnost od strujnog udara.
- b) **Izbegavajte telesni dodir s uzemljenim površinama, kao što su cevi, grejna tela, šporeti i hladnjaci.** Postoji povećana opasnost od strujnog udara ukoliko ste u dodiru s uzemljenim telima.
- c) **Držite električne alate podalje od kiše ili vlage.** Prodiranje vode u električni alat povećava opasnost od strujnog udara.

- d) **Ne koristite priključni vod da biste električni alat nosili, vešali ili utikač izvlačili iz utičnice. Držite priključni vod daleko od izvora toplote, ulja, oštih ivica i pokretnih delova.** Oštećeni ili zamršeni priključni vodovi povećavaju opasnost od strujnog udara.
- e) **Ako sa električnim alatom radite na otvorenom, koristite samo produžne vodove koji su namenjeni i za upotrebu na otvorenom prostoru.** Upotreba produžnog voda koji je pogodan za rad na otvorenom smanjuje opasnost od strujnog udara.
- f) **Ako rad sa električnim alatom u vlažnim područjima nije moguće izbeći, koristite prekidač sa zaštitnom sklopkom.** Upotreba zaštitne sklopke smanjuje opasnost od strujnog udara.

### **3) Sigurnost osoba**

- a) **Budite pažljivi, vodite računa šta radite i ophodite se razumno tokom rada s električnim alatom. Ne upotrebljavajte električni alat ako ste umorni ili pod uticajem droge, alkohola ili lekova.** Trenutak nepažnje pri upotrebi električnog alata može dovesti do ozbiljnih telesnih povreda.
  - b) **Nosite ličnu zaštitnu opremu i uvek zaštitne naočare.** Nošenje lične zaštitne opreme, kao što su maska za zaštitu od prašine, zaštitna obruča sa zaštitom od proklizavanja, zaštitni šlem ili štitnici za uši, u zavisnosti od vrste i načina primene električnog alata, smanjuje opasnost od telesnih povreda.
  - c) **Sprečite nenamerno stavljanje alata u pogon. Uverite se da je električni alat isključen pre nego što ga podignete, nosite ili priključite u struju i/ili akumulator.** Nesreće mogu biti neizbežne ako prilikom nošenja električnog alata držite prst na prekidaču ili pak uključen električni alat priključujete u struju.
  - d) **Uklonite alat za podešavanje ili ključeve za zavrtnje pre nego što uključite električni alat.** Alat ili ključ koji se nalazi u delu električnog alata koji se okreće može izazvati telesne povrede.
  - e) **Izbegavajte abnormalne položaje tela. Pobrinite se da sigurno stojite i da u svako doba održavate ravnotežu.** Tako ćete u neočekivanim situacijama imati bolju kontrolu nad električnim alatom.
  - f) **Nosite odgovarajuću odeću. Ne nosite široku odeću ili nakit. Držite kosu i odeću dalje od pokretnih delova.** Široka odeća, nakit ili duga kosa mogu biti zahvaćeni delovima koji se okreću.
  - g) **Ako je moguće montirati uređaje za usisavanje i hvatanje prašine, osigurajte da su oni pravilno priključeni.** Upotreba uređaja za usisavanje prašine može smanjiti opasnosti uzrokovane prašinom.
  - h) **Nemojte sebi da dajete lažan osećaj bezbednosti i nemojte da zanemarujete bezbednosna pravila za električne alate, čak i kada ste upoznati sa električnim alatom nakon čestog korišćenja.** Nepažljivo postupanje deliču sekunde može izazvati ozbiljne povrede.
- ### **4) Upotreba i rukovanje električnim alatom**
- a) **Nemojte preopterećivati električni alat. Za rad upotrebljavajte odgovarajući električni alat.** Upotrebom odgovarajućeg električnog alata bićete precizniji i bezbedniji pri radu u određenom opsegu snage.

- b) **Ne upotrebljavajte električni alat čiji prekidač je neispravan.** Električni alat koji više ne može da se uključiti ili isključi predstavlja opasnost i mora se popraviti.
- c) **Izvučite utikač iz utičnice i/ili izvadite odvojiv akumulator, pre nego što preduzmete podešavanja na uređaju, zamenite delove priključnog alata ili odložite električni alat.** Ove mere opreza sprečavaju nenamerno puštanje u rad električnog alata.
- d) **Električne alate koje ne koristite čuvajte van domašaja dece. Ne dozvolite da električni alat koriste osobe koje nisu upoznate sa ili pročitale ova uputstva.** Električni alati su opasni ako ih koriste osobe koje nemaju iskustvo u rukovanju s istim.
- e) **Brizljivo održavajte električne alate i nastavke za alat. Proverite da li pokretni delovi besprekorno funkcionišu i da ne zapinju pri njihovom obrtanju, ali i to, jesu li polomljeni ili usled loma oštećeni, kako ne bi došlo do oštećenja funkcije električnog alata. Popravite oštećene delove pre nego što počnete da koristite električni alat.** Uzrok mnogih nesreća su loše održavani električni alati.
- f) **Alate za rezanje održavajte naoštrenim i čistim.** Pažljivo održavani alati za rezanje sa oštrim reznim ivicama manje zapinju i lakše se obrću.
- g) **Upotrebljavajte električni alat, alat za umetanje, alate za umetanje, itd. prema datim uputstvima. Pored toga, vodite računa o uslovima rada i poslu koji treba da uradite.** Upotreba električnih alata u druge svrhe koje nisu u skladu s propisanom namenom može izazvati opasne situacije.
- h) **Vodite računa da su ručke i rukohvati suvi, čisti i da na njima nema tragova ulja i masti.** Klizave ručke i površine za hvatanje ne dozvoljavaju bezbedno rukovanje i kontrolu nad električnim alatom u nepredviđenim situacijama.

## 5) Upotreba i rukovanje akumulatorskim alatom

- a) **Punite akumatore samo punjačima koje preporučuje proizvođač.** Zbog punjača koji je pogodan za određenu vrstu akumulatora, postoji opasnost od požara, kada se on koristi sa drugačijim akumulatorima.
- b) **U električnim alatima koristite samo za njih predviđene akumatore.** Upotreba drugačijih akumulatora može da dovede do povreda i do opasnosti od požara.
- c) **Držite nekorišćeni akumulator dalje od kancelarijskih spajalica, kovanica, ključeva, eksera, zavrtnjeva ili drugih manji metalnih predmeta, koji bi mogli da prouzrokuju premošćivanje kontakata.** Kratak spoj između kontakata akumulatora može da dovede do opekotina ili požara.
- d) **Kod pogrešne primene može doći do curenja tečnosti iz akumulatora. Sprečite kontakt sa tom tečnošću. Kod slučajnog dodira isprati vodom. Ako tečnost dospe u oči, dodatno potražite pomoć lekara.** Tečnost koja curi iz akumulatora može da dovede do nadraživanja kože ili do opekotina.
- e) **Nemojte da koristite oštećeni ili promenjeni akumulator.** Oštećeni ili modifikovani akumulatori mogu da se ponašaju nepredvidivo i da dovedu do požara, eksplozije ili opasnosti od povreda.

- f) **Nemojte izlagati akumulator vatri ili previsokim temperaturama.** Vatra ili temperature veće od 130 °C mogu da izazovu eksploziju.
- g) **Sledite sva uputstva za punjenje i nikada nemojte da punite akumulator ili akumulatorski alat van temperaturnog opsega navedenog u uputstvu za upotrebu.** Pogrešno punjenje ili punjenje van dozvoljenog temperaturnog opsega može da razori akumulator i da poveća opasnost od požara.

## 6) Servisiranje

- a) **Dozvolite da vaš električni alat popravlja samo kvalifikovano stručno osoblje i da pri tom koristi samo originalne rezervne delove.** Tako ćete obezbediti da sigurnost električnog alata ostane sačuvana.
- b) **Nikada nemojte da održavate oštećene akumulatorre.** Bilo kakvo održavanje akumulatora trebalo bi da vrši samo proizvođač ili ovlašćene korisničke službe.

## Sigurnosne napomene za udarne odvičaje

- a) **Nosite štitnike za uši prilikom udarnog odvijanja.** Dejstvo buke može da dovede do gubitka sluha.
- b) **Osigurajte radni predmet.** Radni predmet koji se drži pomoću stega ili stege sa zavrtnjem se bezbednije drži nego rukom.
- c) **Dobro držite električni alat.** Prilikom zatezanja i odvijanja zavrtnjeva kratkotrajno se mogu javiti veliki momenti reakcije.
- d) **Pre nego što odložite električni alat, pričekajte da se on potpuno zaustavi.** Alat sa umecima može da se zaglavi i da dovede do gubitka kontrole nad električnim alatom.
- e) **Ukoliko obavljate radove kod kojih se alatom mogu pogoditi sakriveni električni vodovi ili priključni kabl samog uređaja, držite zavrtnj isključivo za izolovane prihvatne površine.** Dodir zavrtnja sa vodom pod naponom metalne delove uređaja može da stavi pod napon i da dovede do strujnog udara.

## Preostali rizici

**Proizvod je izrađen u skladu sa stanjem tehnike i priznatim sigurnosno-tehničkim pravilima. Međutim, i pored toga se tokom rada mogu pojaviti pojedini preostali rizici.**

- Oštećenje sluha, ako se ne nose propisani štitnici za uši.
- Preostali rizici se mogu svesti na minimum ukoliko se poštuju „bezbednosne napomene“ i „namenska upotreba“, kao i priručnik za upotrebu u celini.
- Upotrebljavajte proizvod onako, kako se preporučuje u ovom uputstvu za upotrebu. Tako ćete postići da vaš proizvod ostvaruje optimalan učinak.
- Osim toga, uprkos svim preduzetim merama predostrožnosti, može doći i do preostalih opasnosti koje nisu očigledne.

## **⚠ UPOZORENJE**

Ovaj električni alat u toku rada stvara elektromagnetno polje. Ovo polje pod određenim okolnostima može da negativno utiče na aktivne ili pasivne implantate. Da bi se smanjila opasnost od ozbiljnih ili smrtonosnih povreda, preporučujemo osobama sa medicinskim implantatima da konsultuju svog lekara i proizvođača medicinskog implantata, pre rukovanja električnim alatom.

## **⚠ UPOZORENJE**

Pri dužem radu, usled vibracija u rukama rukovaoca može doći do poremećaja cirkulacije (sindrom belih prstiju).

Sindrom belih prstiju je vaskularni poremećaj, gde dolazi do spazma krvnih sudova u prstima ruku i nogu. Zahvaćene oblasti se više ne snabdevaju dovoljnom količinom krvi i zbog toga izgledaju izrazito bele. Česta upotreba vibrirajućih proizvoda može da izazove oštećenje nerava kod osoba sa smanjenom cirkulacijom (npr. pušači, dijabetičari).

Ukoliko primetite neuobičajena pogoršanja, odmah prestanite sa radom i potražite savet lekara.

## **PAŽNJA**

Proizvod je deo 20V IXES serije i sme da radi samo sa akumulatorima iz ove serije. Akumulatori smeju da se pune samo punjačima ove serije. Pritom se pridržavajte podataka proizvođača.

## **⚠ UPOZORENJE**

**Pridržavajte se sigurnosnih napomena i napomena o punjenju i pravilnom korišćenju, koje su date u uputstvu za rad vašeg akumulatora i punjača serije 20V IXES. Detaljan opis postupka punjenja i druge informacije možete pronaći u ovom posebnom uputstvu za upotrebu.**

## **8 Rukovanje**

Akumulatorski udarni odvijač ima okretanje udesno/ulevo, imbus prihvat za bitove od ¼ inča i LED radnu svetiljku. Funkciju komandnih elemenata vidite iz priloženih uputstava.

## **⚠ UPOZORENJE**

### **Opasnost od povreda!**

Izvadite akumulator iz električnog alata pre bilo kakvih radova na električnom alatu (npr. održavanje, zamena alata, itd.) kao i pri njegovom transportu i čuvanju. U slučaju nenamernog pritiskanja prekidača za uključivanje/isključivanje postoji opasnost od povrede.

## **PAŽNJA**

Pazite da ambijentalna temperatura tokom rada ne prekorači 50 °C i ne potkorači -20 °C.

## **PAŽNJA**

Proizvod je deo 20V IXES serije i sme da radi samo sa akumulatorima iz ove serije. Akumulatori smeju da se pune samo punjačima ove serije. Pritom se pridržavajte podataka proizvođača.

\* = nije obavezno sadržano u opsegu isporuke!

### **8.1 Montaža kopče za kaiš (9)**

1. U pauzama tokom rada proizvod se sa integrisanom kopčom za kaiš (9) može zakačiti za kaiš.
2. Kopču za kaiš (9) pomoću zavrtnja (10), po potrebi, pričvrstite na desno ili levo mesto prišrafijavanja na proizvodu. Za to koristite krstasti odvijač (nije sadržan u opsegu isporuke).

#### **Napomena:**

Vodite računa da je proizvod isključen i osiguran od slučajnog uključivanja.

### **8.2 Umetanje/vađenje akumulatora (3) u prihvat/iz prihvata za akumulator (4) (sl. 1, 2)**

#### **Umetanje akumulatora**

1. Podesite prekidač za smer obrtanja (8) u srednji položaj (blokada).
2. Gurnite akumulator (3) u prihvat za akumulator (4). Akumulator (3) čujno naleže.

#### **Vađenje akumulatora**

1. Pritisnite taster za deblokiranje (5) akumulatora (3) i izvadite ga iz prihvata za akumulator (4).

### **8.3 Umetanje/vađenje alata za umetanje (sl. 1)**

## **⚠ OPREZ**

Kada je proizvod u pogonu, držite ruke dalje od alata za umetanje.

1. Umetnite alat za umetanje\* u prihvat alata (1).
2. Da biste umetnuli alat za umetanje\*, povucite čauru za blokiranje (2) unazad i pustite alat za umetanje\* da nalegne.
3. Da biste ponovo uklonili alat za umetanje\*, povucite čauru za blokiranje (2) unazad i uklonite alat za umetanje\*.

### **8.4 Probni rad (sl. 1)**

#### **Napomena:**

Pre prvog rada i posle svake zamene alata za umetanje sprovedite probni prolaz bez opterećenja. Odmah isključite proizvod ako alat za umetanje ne radi kako treba, ako se javljaju jake vibracije ili se čuju nenormalni zvukovi.

1. Pre rada proverite da li je alat za umetanje pravilno montiran, tj. da li naleže centrirano u čauri za blokiranje (2).
2. Nastavci odvijača označeni su svojim dimenzijama i oblikom. Ako niste sigurni, uvek prvo probajte da li nastavak bez zazora naleže u glavi zavrtnja.

## 8.5 Podešavanje smera obrtanja (sl. 1)

### PAŽNJA

Prekidač za smer obrtanja sme da se pritisne samo u mirovanju.

Pomoću prekidača za smer obrtanja možete da izaberete smer obrtanja proizvoda (obrtanje udesno i ulevo) i da osigurate proizvod od neželjenog uključivanja. Strelca na prekidaču za smer obrtanja zadaje smer rada.

1. Sačekajte da se proizvod zaustavi.
2. Gurnite prekidač za smer obrtanja (8) u željeni položaj:
  - **Obrtanje udesno: Za zavrtnanje zavrtnjeva i navrtki.** Pritisnite prekidač za smer obrtanja udesno, sa strelicom prema napred.
  - **Obrtanje ulevo: Za odvijanje zavrtnjeva i navrtki.** Pritisnite prekidač za smer obrtanja ulevo, sa strelicom prema pozadi.
3. **Blokada uključivanja:** Prekidač za smer obrtanja dovedite u srednji položaj.

## 8.6 Prekidač za uključivanje/isključivanje (7) (sl. 1)

1. Za uključivanje proizvoda pritisnite prekidač za uklj./isklj. (7).
2. Za isključivanje pustite prekidač za uključivanje/isključivanje (7).  
Kada podesite prekidač za smer obrtanja (8) u srednji položaj, proizvod je osiguran od uključivanja.

### 8.6.1 LED radno svetlo (6) (sl. 1)

Ovaj proizvod je opremljen LED radnom svetiljkom, za osvetljavanje neposrednog radnog područja i poboljšanje vidljivosti u loše osvetljenim sredinama.

### ⚠ OPREZ

Ne gledajte direktno u LED radno svetlo ili izvor svetla.

1. LED radno svetlo (6) svetli automatski, čim se proizvod uključi.

#### Napomena:

LED radna svetiljka svetli još oko 10 sekundi posle isključivanja proizvoda.

## 8.7 Podešavanje broja obrtaja/ poteznog momenta (sl. 1)

1. Lagano pritisnite prekidač za uključivanje/isključivanje (7). Tako se prebacuje na mali broj obrtaja/potezni momenat. Rastućim pritiskom na prekidač za uključivanje/isključivanje (7) broj obrtaja/potezni momenat se povećava.

#### Napomene:

Potezni momenat zavisi od izabranog broja obrtaja i trajanja udara.

Integrisana motorna kočnica obezbeđuje brzo zaustavljanje.

### PAŽNJA

Stvarno postignuti potezni momenat se obavezno mora proveriti moment ključem!

## 9 Radna uputstva

### Odvijanje

- Kod jako zapeklilih ili zardalih zavrtnjeva/navrtki treba izvršiti „otpuštanje“ zavrtnjeva/navrtki pomoću ukrštenog odvijača\* ili moment ključa\*

### Pritezanje

### PAŽNJA

Udarni odvijač bi trebalo da se koristi samo za odvijanje zavrtnjeva/navrtki. Međutim, ako se zavrtnji/navrtke za težu udarnim odvijačem, mora da se koristi za to predviđeni ograničavač obrtnog momenta\*, jer to inače može da dovede do oštećenja navojnog spoja.

- Pre zatezanja pažljivo ubacite zavrtnj/navrtku u navoj.
- Obavezno zategnite zavrtnje/navrtke, za koje važi specifikacija obrtnog momenta (npr. u automobilskom sektoru putem specifikacija proizvođača vozila) samo za to predviđenim ograničavačem obrtnog momenta.

### Obrtni moment

- Manji zavrtnji\*/bitovi\* mogu da se oštete, ako podesite preveliki obrtni moment odn. preveliki broj obrtaja.

### ⚠ UPOZORENJE

Zavrtnje/navrtke sa moment ključem\* dote gnite odn. proverite na obrtni moment propisan od strane proizvođača!

\* = nije obavezno sadržano u opsegu isporuke!

## 10 Čišćenje i održavanje

### ⚠ UPOZORENJE

**Obavljanje radova na popravkama i održavanju koji nisu opisani u ovom uputstvu za upotrebu prepustite specijalizovanoj radionici. Koristite samo originalne rezervne delove.**

### ⚠ UPOZORENJE

**Nestručni radovi održavanja ili čišćenja mogu da prouzrokuju povrede!**

### ⚠ UPOZORENJE

**Prilikom radova čišćenja, popravke i održavanja proizvod se može neočekivano pokrenuti i time dovesti do povreda i opekotina.**

- Isključite proizvod.
- Uklonite akumulator.
- Ostavite proizvod da se ohladi.
- Izvadite alat za umetanje.

### 10.1 Čišćenje

1. Održavajte zaštitnu opremu, ventilacione proreze i kućište motora što je moguće čistijim od prašine i prljavštine. Obrisite proizvod čistom krpom ili ga izduvajte komprimovanim vazduhom pod niskim pritiskom. Preporučujemo da proizvod čistite neposredno posle svakog korišćenja.

- Ventilacioni otvori uvek moraju biti slobodni.
- Nemojte koristiti sredstva za čišćenje ili rastvarače, jer bi mogli da oštete plastične delove proizvoda. Vodite računa da u unutrašnjost proizvoda ne može da prođe voda.

## 10.2 Održavanje

Proizvod ne zahteva održavanje.

U unutrašnjosti proizvoda se ne nalaze delovi koje može da popravi korisnik. Obratite se kvalifikovanom stručnjaku da biste proverili proizvod i popravili ga.

- Pre svakog korišćenja kontrolišite proizvod na očigledne nedostatke kao što su labavi, pohabani ili oštećeni delovi.

## 11 Skladištenje i transport

**⚠ UPOZORENJE**

**Opasnost od povreda i opekotina!**

Proizvod se može neočekivano pokrenuti i time dovesti do povreda.

- Pre svih radova na čišćenju i održavanju isključite motor.
- Pustite da se motor ohladi.
- Izvadite akumulator.

### 11.1 Skladištenje

#### Priprema za skladištenje

- Pre dužeg skladištenja (npr. prezimljavanje) izvadite akumulator iz proizvoda.
- Očistite proizvod i proverite da li na njemu postoje oštećenja.
- Skladištite akumulator u delimično napunjenom stanju.
- Tokom skladištenja na svaka tri meseca proverite stanje napunjenosti akumulatora.

Skladištite proizvod i njegov pribor na mračnom i suvom mestu zaštićenom od mraza i nedostupnom za decu. Optimalna temperatura skladištenja je između 5 °C i 30 °C.

Čuvajte proizvod u originalnom pakovanju. Pokrijte proizvod kako biste ga zaštitili od prašine ili vlage. Priručnik za upotrebu čuvajte uz proizvod.

### 11.2 Transport

- Ostavite proizvod da se ohladi.
- Zaštitite proizvod od udaraca, udara i jakih vibracija, npr. pri transportu u vozilima.
- Osigurajte proizvod od klizanja i prevrtanja.

## 12 Popravka i naručivanje rezervnih delova

Imajte u vidu da su sledeći delovi ovog proizvoda podložni habanju usled upotrebe ili prirodnom habanju, odn. da se sledeći delovi koriste kao potrošni materijal.

## PAŽNJA

Prema zakonu o odgovornosti za proizvod ne postoji odgovornost za štete koje su prouzrokovane nepravilnim popravkama ili nekorisćenjem originalnih rezervnih delova.

Angažujte korisničku službu ili ovlašćenog stručnjaka. Isto važi i za delove dodatne opreme.

Rezervne delove i dodatnu opremu možete nabaviti u našem servisnom centru. Potrebno je da skenirate QR kod na naslovnoj strani.

### 12.1 Poručivanje rezervnih delova

Prilikom poručivanja rezervnih delova treba navesti sledeće podatke:

- Oznaka modela
- Broj artikla
- Podaci sa tipске pločice

#### Rezervni delovi / pribor

Akumulator SBP2.0 br. artikla:	7909201708
Akumulator SBP4.0 br. artikla:	7909201709
Punjač SBC2.4A br. artikla:	7909201710
Punjač SBC4.5A br. artikla:	7909201711
Punjač SDBC2.4A br. artikla:	7909201712
Punjač SDBC4.5A br. artikla:	7909201713
StarterKit SBSK2.0 br. artikla:	7909201720
StarterKit SBSK4.0 br. artikla:	7909201721

## 13 Odlaganje na otpad i reciklaža

#### Napomene o pakovanju



Materijali za pakovanje se mogu reciklirati. Odložite pakovanje na ekološki prihvatljiv način.

#### Napomene o odlaganju električnih i elektronskih uređaja



**Korišćeni električni i elektronski uređaji ne spadaju u kućni otpad, već se moraju odvojeno prikupljati i odlagati na otpad!**

- Korišćene baterije koje nisu fiksno ugrađene u uređaj, pre predaje se moraju nedestruktivno ukloniti! Njihovo odlaganje na otpad je regulisano Zakonom o baterijama.
- Vlasnici, odn. korisnici električnih i elektronskih aparata su po zakonu u obavezi da ih vrate nakon njihove upotrebe.
- Krajnji korisnik snosi sopstvenu odgovornost za brisanje podataka o ličnosti sa korišćenog uređaja koji se odlaže na otpad!
- Simbol sa precrtanom kantom za smeće znači da se električni i elektronski uređaji ne smeju odlagati preko kućnog otpada.
- Električni i elektronski uređaji se mogu besplatno predati na sledećim mestima:
  - Legalne javne lokacije za odlaganje, odn. prikupljanje otpada (npr. dvorišta komunalnih objekata)

- Prodajna mesta električnih uređaja (stacionarna i onlajn), ukoliko su prodavci u obavezi da ih prihvate nazad ili tu uslugu pružaju dobrovoljno.
- Možete po tipu uređaja besplatno da vratite do tri korišćena električna uređaja sa maksimalnom dužinom ivica od 25 cm, a da pritom ne morate pretihodno da kupite novi uređaj od proizvođača ili da ga odnesete na drugo ovlašćeno mesto za prikupljanje u vašoj blizini.
- Informacije o ostalim dopunskim uslovima proizvođača i distributera u vezi povraćaja možete dobiti od odgovarajuće korisničke službe.
- Ukoliko proizvođač isporučuje privatnom domaćinstvu novi električni uređaj, on na zahtev krajnjeg korisnika može da organizuje besplatno preuzimanje korišćenog električnog uređaja. U tu svrhu stupite u kontakt sa korisničkom službom proizvođača.
- Ove izjave važe samo za uređaje koji se instaliraju i prodaju u zemljama Evropske unije i koji podležu Evropskoj direktivi 2012/19/EU. U zemljama van Evropske unije mogu važiti drugačiji propisi za odlaganje starih električnih i elektronskih uređaja na otpad.

## Napomene o litijum-jonskim baterijama



### Pre odlaganja uređaja na otpad demontirati baterije!

- Ne bacajte baterije u kućni otpad, u vatru (opasnost od eksplozije) ili u vodu. Oštećene baterije mogu da naštetu životnoj sredini i vašem zdravlju kada ispuštaju toksične pare ili tečnosti.
- Neispravne ili istrošene baterije moraju se reciklirati u skladu sa uredbom (EU) 2023/1542.
- Predajte bateriju i punjač na mestu za reciklažu. Plastični i metalni delovi koji se koriste mogu da se razvrstaju i recikliraju.
- Baterije odložite u otpad kada su u praznom stanju. Preporučujemo da stubove pokrijete lepljivom trakom radi zaštite od kratkog spoja. Nemojte otvarati bateriju.
- Odložite baterije na otpad u skladu sa lokalnim propisima. Predajte baterije na mestu za prikupljanje otpadnih baterija gde će biti reciklirane na ekološki prihvatljiv način. Informacije o tome potražite od lokalne kompanije za odlaganje otpada.

## 14 Pomoć za otklanjanje smetnji

Smetnja	Mogući uzrok	Uputstva za sprečavanje
Proizvod ne može da se pokrene.	Snaga akumulatora je previše slaba.	Napunite akumulator.
	Akumulator nije pravilno umetnut.	Gurnite akumulator u prihvat za akumulator. Akumulator čujno naleže.
	Prekidač za smer obrtanja je u srednjem položaju.	Pritisnite prekidač za smer obrtanja ulevo ili udesno.

## 15 EU izjava o usaglašenosti

### Prevod originalne izjave o usklađenosti

#### Proizvođač:

Scheppach GmbH  
Günzburger Straße 69  
D-89335 Ichenhausen

Izjavljujemo na našu isključivu odgovornost da je ovde opisani proizvod usklađen sa primenljivim smernicama i standardima.

Brend: **SCHEPPACH**  
Oznaka proizvoda: **1/4-inčni akumulatorski udarni odvijač - C-ID180-X 5909245900**

Br. art.

#### Direktive EU:

2014/30/EU, 2006/42/EG, 2011/65/EU\*,

\* Gore opisani predmet ove izjave ispunjava odredbe Direktive 2011/65/EU Evropskog parlamenta i Saveta od 8. juna 2011. godine o ograničenju upotrebe određenih opasnih materija u električnoj i elektronskoj opremi.

#### Primenjeni standardi:

EN 62841-1:2015/A11:2022;  
EN 62841-2-2:2014;  
EN IEC 55014-1:2021;  
EN IEC 55014-2:2021

### Lice ovlašćeno za dokumentaciju:

Georg Kohler  
Günzburger Str. 69  
D-89335 Ichenhausen  
Ichenhausen, 22.12.2025

Simon Schünk  
Division Manager Product Center

Andreas Pecher  
Head of Project Management

## 16 Uslovi garancije - Scheppach 20V IXES serija

Datum revizije 25.04.2024.

### Poštovani kupci,

naši proizvodi podležu strogim kontrolama kvaliteta. Ukoliko ovaj uređaj i pored toga ne bude radio besprekorno, žao nam je zbog toga i molimo Vas da se obratite našoj servisnoj službi na adresi koja je navedena u nastavku. Sa zadovoljstvom Vam stojimo na raspolaganju i putem telefona preko servisnog broja. Napomene u nastavku treba da vam posluže za obradu i regulaciju bez problema i slučaju štete.

**Za ostvarivanje prava na garanciju važi sledeće:**

1. **Ovi uslovi garancije** regulišu naše dodatne usluge po osnovu garancije proizvođača za kupce (privatne krajnje korisnike) novih proizvoda. Ova garancija ne utiče na zakonom utvrđena prava na reklamaciju. Za ta prava je nadležan prodavac kod kojeg ste kupili proizvod.
2. **Usluga po osnovu garancije** proizvođača odnosi se isključivo na nedostatke na novom proizvodu koji ste kupili, a koji su zasnovani na grešci materijala ili grešci u izradi. Ako se tokom garantnog roka pojave greške materijala ili greške u izradi, onda proizvođač kao davalac garancije u okviru ove garancije pruža jednu od sledećih usluga po svom izboru:
  - Besplatna popravka proizvoda
  - Besplatna zamena proizvoda istovetnim proizvodom (event. i zamena novijim modelom, ako prvobitni proizvod više nije dostupan).

Zamenjeni proizvodi ili delovi postaju naše vlasništvo. Molimo vas da imate u vidu da naši proizvodi nisu namenski konstruisani za profesionalnu, zanatsku ili industrijsku upotrebu. Garantni slučaj stoga ne nastaje ako je proizvod u garantnom roku korišćen u profesionalnim, zanatskim ili industrijskim pogonima ili je bio izložen ekvivalentnom opterećenju.
3. **Od naših usluga po osnovu garancije su izuzeti:**
  - Oštećenja proizvoda uzrokovana nepridržavanjem uputstva za montažu, nepravilnom instalacijom, nepoštovanjem uputstva za upotrebu (npr. priključivanje na pogrešan napon mreže ili vrstu struje) odn. propisa o održavanju i bezbednosti ili korišćenjem proizvoda u neprikladnim uslovima životne sredine kao i nedostatkom nege i održavanja.
  - Oštećenja na proizvodu uzrokovana zloupotrebom ili nepravilnom upotrebom (kao što je npr. preopterećenje proizvoda ili korišćenje nedozvoljenih alata odn. pribora), prodiranjem stranih tela u proizvod (kao npr. pesak, kamenje ili prašina), oštećenjem u transportu, upotrebom sile ili spoljašnjim uticajima (kao npr. šteta uzrokovana padom).
  - Oštećenja na proizvodu ili delovima proizvoda usled namenskog, normalnog (radnog) ili nekog drugog prirodnog habanja, kao i oštećenja i/ili habanje potrošnih delova.
  - Nedostaci na proizvodu uzrokovani upotrebom pribora, dopunskih ili rezervnih delova koji nisu originalni delovi ili se ne koriste namenski.
  - Proizvodi na kojima su izvršene izmene ili modifikacije.
  - Mala odstupanja od zadatih svojstava, koja su zanemarljiva za vrednost i upotrebljivost proizvoda.
  - Proizvodi na kojima su na sopstvenu ruku izvršene popravke, posebno od strane neovlašćene treće osobe.
  - Ako oznake na proizvodu odn. identifikacioni podaci proizvoda (nalepnice na mašini) nedostaju ili su nečitljive.
  - Proizvodi koji su jako zaprljani i stoga ih servisno osoblje ne prima.
  - Pravo na odštetu kao i posledična oštećenja su generalno izuzeta iz ove uslugu po osnovu garancije.
4. **Garantni rok** redovno iznosi **5 godina** (12 meseci za baterije/akumulatore) i počinje sa datumom kupovine proizvoda. Merodavan je datum na originalnom računu. Zahtevi po osnovu garancije moraju se podneti odmah pošto se sazna za štetu. Potvrđivanje reklamacija po isteku garantnog roka je isključeno. Popravka ili zamena ovog proizvoda neće produžiti garantni rok niti će ova usluga pokrenuti novi garantni rok za proizvod ili eventualno ugrađene rezervne delove. Ovo se odnosi i na angažovanje servisa na licu mesta. Preduslov za dobijanje usluge po osnovu garancije da se proizvođaču kao davaocu garancije na njegov zahtev omogući provera slučaja garancije slanjem proizvoda kod njega. Treba voditi računa da se oštećenja na transportnoj ruti spreče odgovarajućim pakovanjem. Pogođeni proizvod se u očišćenom stanju zajedno sa kopijom računa kupovine, u kom su sadržani podaci o datumu kupovine i naziv proizvoda, mora staviti na uvid odn. poslati korisničkom servisu. Ako se proizvod pošalje nepotpun, bez kompletnog obima isporuke, onda će nedostajući pribor biti naplaćen/odnosno obračunat, ako se proizvod zameni ili ako dođe do vraćanja novca. Delimično ili kompletno rastavljeni proizvodi ne mogu se prihvatiti kao slučaj garancije. U slučaju neopravdane reklamacije odn. van garantnog roka kupac u opštem slučaju snosi troškove i rizik transporta. **Slučaj garancije prvo prijavite servisu (vidi dole).** Po pravilu se ugovara da se neispravni proizvod uz kratak opis smetnje putem organizovanog povraćaja ili, u slučaju popravke van garantnog roka, dovoljno frankiran, uz poštovanje direktiva za pakovanje i slanje, pošalje na adresu servisa navedenu u nastavku. **Imajte u vidu da je vaš proizvod (zavisno od modela) prilikom povraćaja, iz bezbednosnih razloga, očišćen od svih radnih materijala.** Proizvod koji je poslat našem servisnom centru mora da bude zapakovan tako da se spreče oštećenja na reklamiranom proizvodu na transportnoj ruti. Posle izvršene popravke/zamene besplatno vam šaljemo proizvod. Ako se proizvodi ne mogu popraviti ili zameniti, po našem sopstvenom nahođenju može se izvršiti povraćaj novca do kupovne cene neispravnog proizvoda, uz odbitke za istrošenost i habanje. Ove usluge po osnovu garancije važe samo u korist privatnog originalnog kupca i ne mogu se preneti.
5. **Produžavanje garantnog roka na 10 godina:** Scheppach nudi dodatno produženje garancije od 5 godina na proizvode iz Scheppach-ove serije 20V. To znači da je ukupni garantni rok 10 godina. Od ovog su izuzete baterije / akumulatori, punjači i pribor. Ovakvo produžavanje garancije možete da ostvarite tako što svoj Scheppach proizvod iz ovog područja registrujete onlajn do najkasnije 30 dana od datuma kupovine na <https://garantie.scheppach.com>. Posle uspešne onlajn registracije dobijate potvrdu o produženju garancije za odgovarajući proizvod.
6. **Za ostvarivanje vašeg prava na garanciju kontaktirajte naš servisni centar.**

**Poželjno je da koristite obrazac na našoj internet stranici:**

<https://shop.scheppach.com/contact>

**Nemojte nam slati proizvode a da nas prethodno niste kontaktirali i prijavili kod našeg servisnog centra.**

**Ta dobijanje ovih usluga po osnovu garancije obavezno je da prvo kontaktirate naš servisni centar.**

Zahtevi po osnovu garancije moraju da se podnesu pre isteka garantnog roka u roku od 14 dana posle utvrđivanja nedostatka. Za to je potreban originalni račun i po potrebi potvrda produženja garancije za određeni proizvod.

7. **Trajanje obrade** - u redovnim slučajevima obrađujemo reklamacione pošiljke u roku od 14 dana posle dostave u naš servisni centar. Ako se navedeno trajanje obrade u izuzetnim slučajevima prekorači, pravovremeno ćemo vas obavestiti.
8. **Potrošni delovi** - potrošni delovi su: a) isporučene, priključene i/ili ugrađene baterije / akumulatori kao i b) svi od modela zavisni potrošni delovi (između ostalog kaiševi, listovi testere, alati za intervenciju, brusni disko, filteri, ugljene četkice, itd., vidi uputstvo za upotrebu). Izuzeti od garancije su potpuno ispražnjene ili na polovima oštećene baterije odn. akumulatori.
9. **Obračun troškova** - proizvode koji nisu ili nisu više pokriveni garancijom popravljamo uz naknadu. Na upit kod našeg servisnog centra neispravne uređaje možete poslati da bi se napravio obračun troškova i po potrebi servisno centru poslati pismeno (poštom, e-poštom) odobrenje za popravku. Bez odobrenja popravke neće se vršiti dalja obrada.

**Uslovi garancije** važe samo u konkretnoj aktuелnoj verziji u trenutku reklamacije i eventualno se mogu pronaći na našoj internet stranici ([www.scheppach.com](http://www.scheppach.com)). Kod prevođa je uvek merodavna nemačka verzija.

**Scheppach GmbH · Günzburger Str. 69 ·**

**89335 Ichenhausen (Nemačka)**

**Telefon: +800 4002 4002 ·**

**E-Mail: [customerservice.RS@scheppach.com](mailto:customerservice.RS@scheppach.com) ·**

**Internet: <https://www.scheppach.com>**









Zadržavamo pravo da izvršimo izmene ovih uslova garancije u bilo kom trenutku bez prethodnog obaveštenja.

## İçindekiler

1	Giriş.....	249
2	Amacına uygun kullanım.....	250
3	Ürün açıklaması (Şek. 1).....	250
4	Teslimat kapsamı (şek. 1).....	250
5	Ambalajdan çıkarma.....	250
6	Teknik veriler.....	250
7	Güvenlik uyarıları.....	251
8	Kullanım.....	253
9	Çalışma bilgileri.....	254
10	Temizlik ve bakım.....	254
11	Depolama ve taşıma.....	255
12	Onarım ve yedek parça siparişi.....	255
13	İmha ve yeniden değerlendirme.....	255
14	Arıza giderme.....	256
15	AB uygunluk beyanı.....	256
16	Patlatılmış çizim.....	257

## Ürün üzerindeki sembollerin açıklaması

Bu kılavuzda kullanılan semboller ile olası riskler konusunda dikkatinizi çekmek amaçlanmaktadır. Güvenlik sembolleri ve bu sembolleri tamamlayan açıklamalar eksiksiz olarak anlaşılmalıdır. Uyarılar, risklerin giderilmesi için yeterli değildir ve kazalardan korunmaya yönelik alınması gereken doğru tedbirlerin yerine geçmez.

	İşletime almadan önce işletim kılavuzunu ve güvenlik uyarılarını okuyun ve bunları dikkate alın!
	Dikkat! Ürüne takılmış güvenlik işaretlerine ve uyarılarına uyulmaması ve güvenlik ve çalışma talimatlarına uyulmaması ciddi yaralanmalara ve hatta ölüme neden olabilir.
	Bir koruyucu gözlük kullanın.
	Bir koruyucu kulaklık kullanın.
	Toz oluşan ortamlarda solunum maskesi takın!
	Lityum iyon akü
	Ürün Avrupa'da geçerli yönetmeliklere uygundur.
	Ürün Sırbistan'daki geçerli yönetmeliklere uygundur.

## İşletim kılavuzundaki sinyal kelimelerinin açıklaması

### ⚠ TEHLİKE

**Kaçınılmadığı takdirde ölüm veya ciddi yaralanmayla sonuçlanacak yakın tehlikeli bir durumu gösteren sinyal kelimesi.**

### ⚠ UYARI

**Kaçınılmadığı takdirde ölümle veya ciddi yaralanmayla sonuçlanabilecek potansiyel olarak tehlikeli bir durumu gösteren işaret sözcüğü.**

### ⚠ İKAZ

**Kaçınılmadığı takdirde hafif veya orta derecede yaralanmayla sonuçlanabilecek potansiyel olarak tehlikeli bir durumu gösteren işaret sözcüğü.**

### DİKKAT

**Kaçınılmadığı takdirde ürüne veya mala/mülke zarar verebilecek potansiyel olarak tehlikeli bir durumu belirten sinyal sözcüğü.**

## 1 Giriş

### Üretici:

Scheppach GmbH  
Günzburger Straße 69  
D-89335 Ichenhausen

### İthalatçı:

Ankara Civata Hırdavat Bağlantı Elemanları İthalat  
İhracat Sanayi ve Ticaret A.Ş.  
Macun Mahallesi 250. Cadde No:26  
Yenimahalle/Ankara/Türkiye

### Bilgi:

Bu ürünün üreticisi, geçerli ürün sorumluluk yasası uyarınca ürün üzerinde veya ürünün kullanımına bağlı olarak aşağıdaki nedenlerden ötürü oluşan hasarlar için sorumluluk kabul etmemektedir:

- Usulüne aykırı kullanımı
- Kullanma kılavuzunun dikkate alınmaması
- Üçüncü şahıslar ve yetkisiz kişiler tarafından yapılan onarımlar
- Montaj ve değişim sırasında orijinal olmayan yedek parçaların kullanılması
- Amacına aykırı kullanımı

### Dikkate almanız gerekenler:

İşletim kılavuzu ürünün bir parçasıdır ve güvenli, teknolojiye uygun ve ekonomik işletim için önemli bilgiler içerir. Ayrıca geçerli ulusal talimatları da dikkate alın. Kullanmadan önce tüm kullanım ve güvenlik bilgilerini eksiksiz okuyun ve ürünü sadece açıklandığı şekilde kullanın. Kılavuzu muhafaza edin ve ürünü devrederken birlikte verin.

## 2 Amacına uygun kullanım

Ürün, civataları vidalamak ve gevşetmek ve somunları sıkılmak ve gevşetmek için tasarlanmıştır. Ürünün döner darbe işlevi, motorun gücünü tek tip döner darbelere dönüştürür. Darbe mekanizması sıkma ve gevşetme sırasında etkinleştirilir.

Ürün, sadece öngörüldüğü amaç için kullanılmalıdır. Bunun dışındaki her kullanım amacına uygun olmayan kullanım olarak kabul edilir. Bunun sonucu ortaya çıkan her tün hasardan ya da yaralanmalarda operatör sorumludur, üretici değil.

Amacına uygun kullanıma, güvenlik uyarılarının, montaj kılavuzunun ve kullanım kılavuzundaki işletim uyarılarının dikkate alınması da dahildir.

Ürünün kullanımında ve bakımında görev alan kişiler, ürün hakkında bilgi sahibi olmalı ve olası tehlikeler ile ilgili eğitim almış olmalıdır.

Üründe yapılan değişiklikler ve bu nedenle ortaya çıkaran hasarlar üreticinin sorumluluğunda değildir.

Ürün, sadece üreticinin orijinal parçaları ve orijinal aksesuarları ile kullanılabilir.

Üreticinin güvenlik, çalışma ve bakım talimatlarına ya da teknik verilerde belirtilen ölçülere uyulmalıdır.

Lütfen ürünlerimizin ticari, zanaatkar ya da endüstriyel kullanım için tasarlanmadığını dikkate alın. Ürün ticari, zanaatkar ya da endüstriyel işletmelerinde ya da eş değer ey-lemlerde kullanılırsa garanti hizmeti üstlenmiyoruz.

## 3 Ürün açıklaması (Şek. 1)

1. Takım tutucusu
2. Kilitleme manşonu
3. Akü\*
4. Akü yuvası
5. Kilit açma tuşu (akü)
6. LED çalışma lambası
7. Açma/Kapama şalteri
8. Dönme yönü şalteri
9. Kemer klipsi
10. Civata

\* = teslimat kapsamına dahil değildir!

## 4 Teslimat kapsamı (şek. 1)

Poz.	Adet	Tanım
9.	1 x	Kemer klipsi
10.	1 x	Civata
	1 x	1/4 inç akülü darbeli matkap
	1 x	İşletim kılavuzu

## 5 Ambalajdan çıkarma

### UYARI

Ürün ve ambalaj malzemeleri, çocuklar için uygun değildir!

Çocuklar; plastik torbalar, folyolar ve küçük parçalar ile oynamamalıdır! Yutma ve boğulma tehlikesi söz konusudur!

- Ambalajı açın ve ürünü dikkatlice dışarı çıkarın.
- Ambalaj malzemesini, ambalaj ve taşıma emniyetlerini çıkarın (varsın).
- Teslimat kapsamının eksiksiz olduğunu kontrol edin.

- Ürün ve aksesuar parçalarında taşıma hasarı bulunmadığını kontrol edin. Olası hasarları, ürünü teslim eden taşıma şirketine derhal bildirin. Daha sonra yapılan şikayetler kabul edilmemektedir.
- Ambalajı, mümkünse garanti süresinin sonuna kadar saklayın.
- Kullanımdan önce kullanım kılavuzunu okuyarak ürün hakkında bilgi edinin.
- Aksesuar, aşınma ve yedek parçalarında sadece orijinal parçalar kullanın. Yedek parçalarını bayinizden temin edebilirsiniz.
- Siparişlerinizde her zaman ürün numarasını ile ürünün tip ve yapım yılınız belirtin.

## 6 Teknik veriler

Anma gerilimi	20 V 
Rölanti devir sayıları $n_0$	0 - 2800 min <sup>-1</sup>
Nominal darbe devir sayısı	0 - 3600 bpm
Maks. tork	180 Nm
Takım tutucusu	¼ inç
Metal civatalar için uygundur	≤ M8
Ahşap civataları için uygundur	≤ 8 mm Ø
Ağırlık (aküsüz)	1,3 kg

Teknik değişiklik yapma hakkı saklıdır!

### Gürültü ve titreşim

#### UYARI

Gürültü, sağlığını son derece olumsuz etkileyebilir. Makine gürültüsü 85 dB'yi aşarsa, siz ve çevredeki insanlar uygun koruyucu kulaklık takmalısınız.

Gürültü ve titreşim değerleri EN 62841-1 uyarınca tespit edilmiştir.

### Karakteristik ses değerleri

Ses basıncı seviyesi $L_{pA}$	76,2 dB
Ölçüm hatası $K_{pA}$	3 dB
Ses gücü seviyesi $L_{wA}$	84,2 dB
Ölçüm hatası $K_{pA}$	3 dB

### Titreşim karakteristik değerleri (el-kol titreşimi)

Titreşim $a_n$	0,571 m/s <sup>2</sup>
Ölçüm hatası $K$	1,5 m/s <sup>2</sup>

Belirtilen titreşim toplam değeri ve belirtilen ses emisyon değeri, standart hale getirilmiş bir kontrol yöntemine göre ölçülmüştür ve bir elektrikli aletin bir başkasıyla karşılaştırılması için kullanılabilir.

Belirtilen titreşim toplam değeri ve belirtilen ses emisyon değeri, ses yükünün önceden öngörülmesi için de kullanılabilir.

**⚠ UYARI**

**Ses emisyonları ve titreşim emisyonu değeri, elektrikli aletin kullanım türü ve şekline ve kullanılan iş parçasının türüne bağlı olarak, elektrikli aletin mevcut kullanımı sırasında belirtilen değerlerden farklı olabilir.**

Ses yükünü mümkün olduğunca düşük tutmaya çalışın. Örnek önlemler: Çalışma saatinin sınırlandırılması. Bu sırada işletim çevriminin tüm oranları dikkate alınmalıdır (örn. elektrikli aletin kapatıldığı ve açık olduğu ancak yüksüz çalıştığı süreler).

**7 Güvenlik uyarıları**

Elektrikli aletler için genel güvenlik uyarıları

**⚠ UYARI**

**Bu elektrikli alet üzerinde bulunan tüm güvenlik uyarılarını, talimatları, resimleri ve teknik verileri okuyun.**

Takip eden talimatların dikkate alınmaması elektrik çarpmasına, yangına ve/veya ağır yaralanmalara yol açabilir.

**Daha sonra başvurmak üzere tüm güvenlik açıklamalarını ve talimatlarını saklayın.**

Güvenlik uyarılarında kullanılan "elektrikli alet" terimi, elektrikle çalışan (elektrik kablosu ile) elektrikli aletleri veya akü ile (elektrik kablosu olmadan) çalışan elektrikli aletleri kapsamaktadır.

**1) Çalışma yeri güvenliği**

- Çalışma alanınızı temiz tutun ve yeterince aydınlatın.** Düzensizlik veya aydınlatılmamış çalışma yerleri kazalara sebep olabilir.
- Elektrikli alet ile, yanıcı sıvılar, gazlar veya tozların mevcut olduğu patlayıcı ortamlarda çalışmayın.** Elektrikli aletler, toz veya buharları tutuşturabilecek kıvılcımlar üretir.
- Elektrikli aleti kullanırken çocukları ve diğer insanları aletten uzak tutun.** Dikkatinizin dağılması durumunda elektrikli alet üzerindeki kontrolünüzü yitirebilirsiniz.

**2) Elektriksel güvenlik**

- Elektrikli aletin bağlantı fişi prize tam oturmalıdır. Fiş kesinlikle değiştirilmemelidir. Topraklamalı elektrikli aletler ile birlikte kesinlikle adaptör fişler kullanmayın.** Değiştirilmemiş fişler ve uygun prizler, elektrik çarpma riskini azaltır.
- Boru, kalorifer, soba ve buzdolabı gibi topraklanmış yüzeylere vücudunuzun temas etmesinden kaçının.** Vücudunuz topraklandığı takdirde ciddi elektrik çarpma tehlikesi ortaya çıkar.
- Elektrikli aletleri yağmura ve ıslanmaya karşı koruyun.** Suyun elektrikli alete girmesi, elektrik çarpma riskini yükseltir.
- Bağlantı kablosunu, elektrikli aleti taşımak, asmak veya fişi prizden çekmek gibi amacı dışında işler için kullanmayın.** Bağlantı kablosunu ısı, yağ, kes-

kin kenarlar veya hareketli parçalarından uzak tutun. Hasarlı veya dolanmış güç kabloları, elektrik çarpma riskini artırır.

- Elektrikli alet ile açık havada çalışırken sadece açık havaya uygun uzatma kabloları kullanın.** Açık havaya uygun uzatma kablosu kullanılması elektrik çarpma riskini azaltır.
- Elektrikli aletin nemli ortamda kullanımı zorunlu olduğunda, kaçak akım rölesi kullanın.** Kaçak akım rölesi kullanılması elektrik çarpma riskini azaltır.

**3) İnsanların güvenliği**

- Dikkatli olun, ne yaptığınıza dikkat edin ve elektrikli alet ile çalışırken mantıklı hareket edin. Yorgunsanız veya uyuşturucu, alkol veya ilaç etkisi altındaysanız elektrikli aleti kullanmayın.** Elektrikli aleti kullanırken bir anlık dikkatsizlik ciddi yaralanmalara yol açabilir.
- Kişisel koruyucu donanım ve daima bir koruyucu gözlük takın.** Elektrikli aletin türüne ve kullanımına göre toz maskesi, kaymayı önleyici eldivenler, baret veya koruyucu kulaklık gibi kişisel koruyucu donanım kullanılması, yaralanma riskini azaltır.
- Aletin kontrol dışı işleme girmesini önleyin. Elektrikli aleti elektrik beslemesine ve/veya aküye bağlamadan, aleti tutmadan veya taşımadan önce aletin kapalı olduğundan emin olun.** Elektrikli aleti taşırken parmağınız şalter üzerinde olursa veya elektrikli aleti açık haldeyken elektrik beslemesine bağladığınız takdirde kazalar meydana gelebilir.
- Elektrikli aleti çalıştırmadan önce ayar aletlerini veya civata anahtarlarını ortadan kaldırın.** Elektrikli aletin dönen bir parçasında bulunan alet veya anahtarlar yaralanmalara neden olabilir.
- Vücudunuz anormal şekilde durmamalıdır. Güvenli bir duruş sağlayın ve her daim dengede durun.** Bu şekilde elektrikli aleti beklenmeyen durumlarda daha iyi kontrol edebilirsiniz.
- Uygun kıyafet kullanın. Bol kıyafet veya aksesuar kullanmayın. Saçlarınızı ve kıyafetinizi hareketli parçalardan uzak tutun.** Bol kıyafetler, takılar veya uzun saçlar, hareketli parçalara kapılabilir.
- Toz emme ve toplama üniteleri monte edildiği takdirde, bunlar bağlanmalı ve doğru kullanılmalıdır.** Toz emme ünitesi, toza bağlı riskleri azaltabilir.
- Elektrikli aleti uzun süredir kullanıyor olsanız bile güvenliği elden bırakmayın ve elektrikli aletin güvenli kurallarını ihmal etmeyin.** Dikkatsizlik nedeniyle saniyeler içerisinde ağır yaralanmalar meydana gelebilir.

**4) Elektrikli aletin kullanımı ve alet ile çalışma**

- Elektrikli alete aşırı yüklenmeyin. Çalışmanıza uygun elektrikli aleti kullanın.** Uygun elektrikli alet ile, belirtilen güç aralığında daha iyi ve daha güvenli şekilde çalışabilirsiniz.
- Şalteri arızalı olan elektrikli aleti kullanmayın.** Açılıp kapatılmayan elektrikli alet tehlikelidir ve onarılması gerekir.

- c) Cihaz ayarlarını yapmadan, elektrikli alet parçalarını değiştirmeden veya elektrikli aleti rafa kaldırmadan önce fişi prizden çekin ve/veya çıkarılabilir aküyü çıkarın. Bu tedbir, elektrikli aletin yanlışlıkla çalıştırılmasını önler.
- d) Kullanılmayan elektrikli aletleri çocukların erişmeyeceği şekilde muhafaza edin. Elektrikli aletin kullanımını bilmeyen veya bu talimatları okumamış kişilere aleti kullandırtmayın. Elektrikli aletler, bilgisiz kişiler kullandığı takdirde tehlikelidir.
- e) Elektrikli aletlerin ve kullanılan diğer aletlerin bakımını özenli şekilde yapın. Hareketli parçaların sorunsuz bir şekilde çalışıp çalışmadığını ve sıkışmadığını, elektrikli aletin fonksiyonu zarar görmeyecek şekilde parçaların kırılmış veya hasar görmüş olup olmadığını kontrol edin. Elektrikli aleti kullanmadan önce hasar görmüş parçaların onarılmasını sağlayın. Birçok kazanın sebebi, bakımı iyi yapılmamış elektrikli aletlerdir.
- f) Kesici takımların her zaman keskin ve temiz olmasını sağlayın. Bakımı düzenli yapılan keskin ağızlı kesme takımları daha az sıkışır ve kontrol edilmesi daha kolaydır.
- g) Elektrikli aleti, uygulama takımları, kullanılan diğer aletleri bu talimatlara uygun şekilde kullanın. Kullanımda çalışma koşullarını ve uygulanacak işlemi dikkate alın. Elektrikli aletler öngörülen uygulamalar haricinde kullanıldığı takdirde tehlikeli durumlar meydana gelebilir.
- h) Tutma yerlerini ve tutma yüzeylerinin her zaman kuru, temiz ve yağ ve gresten arındırılmış olmasını sağlayın. Kaygan tutma yerleri ve tutma yüzeyleri, elektrikli aletin güvenli kullanımını ve öngörülemeden durumlarda kontrol edilebilmesini engeller.

## 5) Şarjlı aletin kullanımı ve alet ile çalışma

- a) Aküleri yalnızca üretici tarafından önerilen şarj cihazlarıyla şarj edin. Belirli bir tür şarj edilebilir akü için uygun olan bir şarj cihazı, diğer şarj edilebilir akülerle birlikte kullanıldığında yangın tehlikesi mevcuttur.
- b) Elektrikli aletlerde sadece bunun için öngörülen aküleri kullanın. Diğer akülerin kullanılması yaralanmalara ve yangın tehlikesine neden olabilir.
- c) Kullanılmayan aküyü ataç, bozuk para, anahtar, çivi, vida veya kontaklara takılabilecek diğer küçük metal nesnelere uzak tutun. Akü kontakları arasındaki kısa devre yanıklara veya yangına neden olabilir.
- d) Yanlış kullanımda aküden sıvı sızabilir. Bununla temastan kaçının. Kazara temas durumunda, suyla yıkayın. Sıvı gözünüze kaçarsa, ilave olarak tıbbi yardım alın. Sızan akü sıvısı ciltte tahrişe veya yanıklara neden olabilir.
- e) Hasarlı veya değiştirilmiş bir akü kullanmayın. Hasarlı veya değiştirilmiş aküler öngörülemeden şekilde davranabilir ve yangın, patlama veya yaralanma riskine neden olabilir.
- f) Aküyü ateşe veya aşırı sıcaklığa maruz bırakmayın. Yangın veya 130 °C'nin üzerindeki sıcaklıklar bir patlamaya neden olabilir.

- g) Tüm şarj talimatlarına uyun ve aküyü veya akü aletini asla kullanın talimatlarında belirtilen sıcaklık aralığının dışında şarj etmeyin. Yanlış şarj etme veya izin verilen sıcaklık aralığının dışında şarj etme aküye zarar verebilir ve yangın tehlikesini artırabilir.

## 6) Servis

- a) Elektrikli aletin sadece gerekli yeterliliğe sahip uzman personel tarafından ve sadece orijinal yedek parçalarla onarılmasını sağlayın. Bu şekilde elektrikli aletin güvenliğinin korunmasını sağlarsınız.
- b) Hasarlı akülere asla bakım yapmayın. Şarj edilebilir akülerin tüm bakımı sadece üretici veya yetkili servis merkezleri tarafından yapılmalıdır.

## Darbeli tornavida için güvenlik talimatları

- a) Darbeli vidalama sırasında koruyucu kulaklık takın. Gürültü etkisi işitme kaybına neden olabilir.
- b) İş parçasını sabitleyin. Germe tertibatları veya bir mengine ile tutulan bir iş parçası, elinizle tuttuğunuzdan daha güvenli bir şekilde tutulur.
- c) Elektrikli el aletini sıkıca tutunuz. Cıvataları sıkarken ve gevşetirken kısa süreliğine yüksek reaksiyon torqları oluşabilir.
- d) Kenara koymadan önce elektrikli aleti durana kadar bekleyin. Uygulama takımı sıkışabilir ve elektrikli aletin kontrolünü kaybetmenize neden olabilir.
- e) Kullanılan cıvata ile gizli elektrik kabloları veya kendi bağlantı kablosuna isabet edebilen çalışmalar yaptığınızda cihazı izole edilmiş tutma yerlerinden tutun. Cıvatanın gerilim altındaki bir hatla temas, metal parçalarını gerilim altına alabilir ve elektrik çarpmasına neden olabilir.

## Artık riskler

Ürün, en son teknolojiye göre ve geçerli güvenlik kuralları dikkate alınarak üretilmiştir. Ancak yine de çalışma sırasında artık riskler oluşabilir.

- Öngörülen kulaklığın kullanılmaması durumunda işitme hasarı.
- Artık riskler, "Güvenlik uyarıları" ve "Talimatlara uygun kullanım" bölümleri ve de kullanım kılavuzunun tamamı dikkate alındığında en aza indirgenebilir.
- Bu işletim kılavuzunda önerilen ürünü kullanın. Bu şekilde ürününüzün en iyi performansı elde edersiniz.
- Ayrıca alınan tüm tedbirlere rağmen öngörülemeden artık riskler mevcut olabilir.

## ⚠ UYARI

Bu elektrikli alet, çalışması sırasında elektromanyetik alan oluşturuyor. Bu elektromanyetik alan, belirli durumlarda aktif veya pasif tıbbi implantları olumsuz etkileyebilir. Ciddi ve ölümcül yaralanma tehlikesini azaltmak amacıyla, tıbbi implant taşıyan kişilerin, elektrikli aleti kullanmadan önce doktora veya tıbbi implant üreticisine danışmalarını öneriyoruz.

**⚠ UYARI**

Uzun süreli işlerde operatörün ellerindeki titreşimler nedeniyle dolaşım bozuklukları (beyaz parmak sendromu) meydana gelebilir.

Beyaz parmak sendromu parmak ve ayak parmaklarının da küçük damarların kramp gibi kasılmasına neden olan bir damar hastalığıdır. Etkilenen bölgelere yeterli seviyede kan ulaşmaz ve bu nedenle aşırı beyaz görünür. Dolaşımı olumsuz etkilenmiş kişilerde (örn. sigara kullanıcıları, diyabet hastaları) titreşimli ürünlerin sık kullanımı sinirlere hasar verebilir.

Sıra dışı etkiler hissetmeniz durumunda derhal işinizi sonlandırın ve bir hekime başvurun.

**DİKKAT**

Ürün, 20V IXES serisinin bir parçasıdır ve sadece bu serideki şarj edilebilir akülerle çalıştırılabilir. Aküler sadece bu seriye ait şarj cihazları ile şarj edilebilir. Lütfen üreticinin talimatlarına uyun.

**⚠ UYARI**

**20V IXES serisi akünüzün ve şarj cihazınızın kullanım kılavuzunda verilen güvenlik talimatlarına ve şarj ve doğru kullanımla ilgili notlara uyun. Şarj işleminin ayrıntılı bir açıklamasını ve daha fazla bilgiyi bu ayrı kullanım kılavuzunda bulabilirsiniz.**

**8 Kullanım**

Akülü darbeli matkap saat yönünde/saat yönünün tersine dönme özelliğine, ¼ inç altıgen soket ucu tutucusuna ve LED çalışma lambasına sahiptir.

Kumanda parçalarının işlevini aşağıdaki açıklamalarda bulabilirsiniz.

**⚠ UYARI****Yaralanma tehlikesi!**

Elektrikli alet üzerinde herhangi bir çalışma yapmadan önce (örn. bakım, alet değişimi vb.) ve elektrikli aleti taşıırken ve depolarken aküyü çıkarın. Açma/kapama şalterinin istem dışı açılması durumunda yaralanma tehlikesi mevcuttur.

**DİKKAT**

Çalışma sırasında ortam sıcaklığının 50 °C'yi aşmadığından ve -20 °C'nin altına düşmediğinden emin olun.

**DİKKAT**

Ürün, 20V IXES serisinin bir parçasıdır ve sadece bu serideki şarj edilebilir akülerle çalıştırılabilir. Aküler sadece bu seriye ait şarj cihazları ile şarj edilebilir. Lütfen üreticinin talimatlarına uyun.

\* = teslimat kapsamına dahil değildir!

**8.1 Kemer klipsinin (9) monte edilmesi**

1. Çalışma molaları sırasında ürün, entegre kemer klipsi (9) kullanılarak kemere takılabilir.

2. Kemer klipsini (9) civata (10) ile ürün üzerindeki şarj veya sol vidalama noktasına gerektiği gibi vidalayın. Bunun için bir yıldız tornavida kullanın (teslimat kapsamına dahil değildir).

**Bilgi:**

Ürünün kapalı olduğundan ve istenmeden açılmaya karşı emniyete alındığından emin olun.

**8.2 Akünün (3) akü tutucusuna (4) takılması/çıkartılması (Res. 1, 2)****Akünün takılması**

1. Dönüş yönü şalterini (8) orta konuma (kilit) getirin.
2. Aküyü (3) akü tutucusunun (4) içine itin. Akü (3) duylabilir bir şekilde yerine oturur.

**Akünün çıkarılması**

1. Akünün (3) kilit açma tuşuna (5) basın ve akü tutucusundan (4) dışarı çekin.

**8.3 Kesici uç takımının takılması/çıkartılması (Res. 1)****⚠ İKAZ**

Ürün çalıştığında ellerinizi uygulama takımından uzak tutun.

1. Takım tutucuya (1) bir kesici uç takımı\* yerleştirin.
2. Ekleme aletini\* yerleştirmek için kilitleme manşonunu (2) geriye doğru çekin ve ekleme aletinin\* yerine oturmasını sağlayın.
3. Kesici uç takımını\* tekrar çıkarmak için kilitleme manşonunu (2) geriye doğru çekin ve kesici uç takımını\* çıkarın.

**8.4 Test çalıştırması (Res. 1)****Bilgi:**

İlk kez çalışmadan önce ve her kesici uç takımı değişiminden sonra yüksüz bir test çalışması gerçekleştirin. Uygulama takımı yalpalarsa, ciddi titreşimler olursa veya abnormal sesler duyulursa ürünü derhal kapatın.

1. Çalıştırmadan önce kesici uç takımının doğru takıldığını, yani kilitleme manşonuna (2) ortalandığını kontrol edin.
2. Vida uçları boyutları ve şekilleri ile etiketlenmiştir. Emin değilseniz, her zaman önce ucun civata başına herhangi bir oynama olmadan oturduğundan emin olun.

**8.5 Dönüş yönünün ayarlanması (Res.1)****DİKKAT**

Dönüş yönü şalteri sadece dururken çalıştırılabilir.

Ürünün dönüş yönünü (saat yönünde ve saat yönünün tersine dönüş) seçmek ve ürünü istem dışı açılmaya karşı emniyete almak için dönüş yönü şalterini kullanabilirsiniz. Dönüş yönü şalteri üzerindeki ok, çalışma yönünü gösterir.

1. Ürünün durma noktasına gelmesini bekleyin.
2. Dönüş yönü şalterini (8) istenen konuma kaydırın:

- **Sağa doğru hareket: Civata ve somunları vidalamak için.** Sağdaki dönüş yönü anahtarına, ok ileriyi gösterecek şekilde basın.
- **Sola doğru hareket: Somun ve civataları gevşetmek için.** Sol taraftaki dönüş yönü şalterine, ok geriye bakacak şekilde basın.

3. **Çalıştırma kilidi:** Dönüş yönü şalterini orta konuma getirin.

## 8.6 Açma/kapama şalteri (7) (Res. 1)

1. Ürünü açmak için açma/kapama şalterine (7) basın.
2. Kapatmak için açma/kapama şalterini (7) bırakın. Dönme yönü şalterini (8) orta konuma ayarlıyorsanız, ürün açılmaya karşı emniyete alınır.

### 8.6.1 LED çalışma lambası (6) (Res. 1)

Bu ürün, doğrudan çalışma alanını aydınlatmak ve yeterli aydınlatılmış ortamlarda görünürlüğü artırmak için bir LED çalışma ışığı ile donatılmıştır.

#### İKAZ

LED çalışma lambasına veya ışık kaynağına doğrudan bakmayın.

1. LED çalışma lambası (6), ürün açılır açılmaz otomatik olarak yanar.

#### Bilgi:

LED çalışma lambası, ürün kapatıldıktan sonra yaklaşık 10 saniye boyunca yanık kalır.

## 8.7 Devir sayısının/sıkma torkunun ayarlanması (Res. 1)

1. Açma/kapama şalterine (7) hafifçe basın. Bu da düşük hız/sıkma torku ile sonuçlanır. Hız/sıkma torku, açma/kapama düğmesi (7) üzerindeki basınç arttıkça artar.

#### Bilgiler:

Sıkma torku seçilen hıza ve darbe süresine bağlıdır.

Entegre motor freni hızlı bir durma sağlar.

#### DİKKAT

Elde edilen gerçek sıkma torku her zaman bir tork anahtarı ile kontrol edilmelidir!

## 9 Çalışma bilgileri

### Gevşetme

- Civatalar/somunlar çok sıkı veya paslıysa, civataları/somunları "gevşetmek" için bir bijon anahtarı\* veya tork anahtarı\* kullanın

### Sıkma

#### DİKKAT

Darbeli matkap sadece civataları/somunları gevşetmek için kullanılmalıdır. Ancak, civatalar/somunlar darbeli matkapla sıkılacaksa, bu amaç için tasarlanmış bir tork sınırlayıcı\* kullanılmalıdır, aksi takdirde vida bağlantısı hasar görebilir.

- Sıkmadan önce civatayı/somunu dikkatlice dişin içine yerleştirin.

- Sadece bir tork spesifikasyonunun geçerli olduğu civataları/somunları (örn. araç üreticisi spesifikasyonları nedeniyle otomotiv sektöründe) bu amaç için sağlanan bir tork sınırlayıcı kullanarak sıkın.

### Tork

- Çok yüksek bir tork veya çok yüksek bir hız ayarlıyorsanız daha küçük civatalar\*/bitler\* zarar görebilir.

#### UYARI

Civataları/somunları üretici tarafından belirtilen torka göre sıkmak veya kontrol etmek için bir tork anahtarı\* kullanın!

\* = teslimat kapsamına dahil değildir!

## 10 Temizlik ve bakım

#### UYARI

**Bu kullanma kılavuzunda açıklanmayan onarım ve bakım işlerinin uzman bir atölye tarafından yapılmasını sağlayın. Sadece orijinal yedek parçalar kullanın.**

#### UYARI

**Yanlış bakım veya temizlik çalışmaları yaralanmalara neden olabilir!**

#### UYARI

**Temizlik, onarım ve bakım çalışmaları sırasında ürün beklenmedik şekilde çalışabilir ve yaralanmalara ve yanıklara neden olabilir.**

- Ürünü kapatın.
- Aküyü çıkarın.
- Ürünü soğumaya bırakın.
- Kesici uç takımını çıkarın.

### 10.1 Temizlik

1. Koruma tertibatlarını, hava deliklerini ve motor gövdesini tozdan ve kirden mümkün olduğu kadar temiz tutun. Ürünü temiz bir bezle silin ya da düşük basınç durumunda basınçlı hava ile üfleyin. Ürünü her kullanım sonrasında doğrudan temizlenmesini öneriyoruz.
2. Havalandırma açıklıklarını her zaman açık olmalıdır.
3. Temizlik ya da çözelti maddesi kullanmayın; bunlar ürünün plastik parçalarına zarar verebilir. Ürünün içine su girmediğinden emin olun.

### 10.2 Bakım

Ürün bakım gerektirmez.

Bu ürünün içinde kullanıcı tarafından onarılabilen parçalar yoktur. Ürünü kontrol ettirmek ve onarmak için kalifiye bir uzmana başvurun.

- Ürünü her kullanımdan önce, hasar, gevşek, yıpranmış veya hasarlı parçalar bakımından kontrol edin.

## 11 Depolama ve taşıma

### ⚠ UYARI

#### Yaralanma ve yanma tehlikesi!

Ürün beklenmedik şekilde çalışabilir ve bundan dolayı yaralanmaya neden olabilir.

- Tüm temizlik ve bakım çalışmalarından önce motoru kapatın.
- Motorun soğumasını bekleyin.
- Aküyü çıkarın.

### 11.1 Depolama

#### Depolama için hazırlık

1. Uzun süreli depolamadan önce (örn. kış geçirme) aküyü üründen çıkarın.
2. Ürünü temizleyin ve hasar bakımından kontrol edin.
3. Aküyü kısmen şarj edilmiş durumda saklayın.
4. Depolama sırasında her üç ayda bir akünün şarj durumunu kontrol edin.

Ürünü ve aksesuarlarını karanlık, kuru ve buzlanmayan ve çocukların erişemeyeceği bir yerde muhafaza edin. Optimum saklama sıcaklığı 5 °C ile 30 °C arasındadır. Ürünü orijinal ambalajında saklayın. Toz ve ıslaklığa karşı korumak için ürünün üzerini kapatın. Kullanım kılavuzunu ürünün yanında muhafaza edin.

### 11.2 Taşıma

- Ürünü soğumaya bırakın.
- Ürünü, örneğin araçlarda taşıma sırasında çarpmalara, darbelere ve şiddetli titreşimlere karşı koruyun.
- Ürünü kaymaya ve devrilmeye karşı emniyete alın.

## 12 Onarım ve yedek parça siparişi

Ürünün aşağıdaki parçalarının kullanıma veya doğal süreçte bağlı olarak aşınmaya tabi olduğu veya aşağıdaki parçaların sarf malzemeleri olarak gerekli olduğu dikkate alınmalıdır.

### DİKKAT

Ürün Sorumluluğu Kanununa uyarınca uygun olmayan onarım veya orijinal olmayan parça kullanımından kaynaklanan hasarlardan sorumlu değildir.

Müşteri hizmetlerine veya yetkili bir uzmana başvurun. Bu aksesuar parçaları için de geçerlidir.

Yedek parçalar ve aksesuarları servis merkezimizden temin edebilirsiniz. Bunun için kapak sayfasındaki QR kodunu tarayın.

### 12.1 Yedek parça siparişi

Yedek parça siparişinde şu bilgiler verilmelidir:

- Model tanımı
- Ürün numarası
- Tip etiketinin verileri

#### Yedek parçalar / Aksesuar

Akü SBP2.0 ürün no.:	7909201708
Akü SBP4.0 ürün no.:	7909201709

Şarj cihazı SBC2.4A ürün no.:	7909201710
Şarj cihazı SBC4.5A ürün no.:	7909201711
Şarj cihazı SDBC2.4A ürün no.:	7909201712
Şarj cihazı SDBC4.5A ürün no.:	7909201713
StarterKit SBSK2.0 ürün no.:	7909201720
StarterKit SBSK4.0 ürün no.:	7909201721

## 13 İmha ve yeniden değerlendirme

### Ambalaj ile ilgili bilgiler



Ambalaj malzemeleri geri dönüştürülebilir özelliktedir. Lütfen ambalajları çevreye uygun bir şekilde tasfiye edin.

### Elektrikli ve elektronik cihazların bertaraf edilmesine yönelik bilgiler



**Elektrikli ve elektronik eski cihazlar evsel atıklara ait değildir, ayrı olarak toplanmalı veya tasfiye edilmelidir!**

- Eski cihazda takılı olmayan eski bataryalar, verilmeden önce tahrir edilmeden çıkarılmalıdır! Bunlar batarya yasasına göre tasfiye edilir.
- Elektrikli ve elektronik cihaz sahipleri veya kullanıcıları, bunları kullandıktan sonra yasal olarak iade etmekle yükümlüdür.
- Eski cihazdaki kişisel verilerinin tasfiye için silinmesinden son kullanıcı sorumludur!
- Üzerinde çarpı olan çöp kutusu sembolü, elektrikli ve elektronik cihazların ev çöpüne atılmayacağına işaret eder.
- Elektrikli ve elektronik eski cihazlar aşağıdaki yerlere ücretsiz olarak teslim edilebilir:
  - Kamusal tasfiye veya toplama yerleri (örn. belediye şantiyeleri)
  - Satıcıların bunları gönüllü olarak geri almak veya sunmakla yükümlü olması koşuluyla, elektronik cihazlara yönelik satış noktaları (sabit ve çevrim içi).
  - Cihaz başına, kenar uzunluğu maksimum 25 santimetre olan yaklaşık üç eski elektronik cihazı, öncesinde yeni bir cihaz satın almadan veya bölgedeki başka bir yetkili toplama yerine götürmeden üreticiye ücretsiz olarak teslim edebilirsiniz.
  - Üreticinin ve satıcının diğer ek iade alma koşullarını ilgili müşteri hizmetlerinden öğrenebilirsiniz.
- Üretici tarafından özel bir eve yeni bir elektronik cihazın teslim edilmesi durumunda, son kullanıcının talebi üzerine eski elektronik cihazın ücretsiz olarak teslim alınmasını sağlayabilir. Bu konu ile ilgili üreticinin müşteri hizmetleri ile iletişime geçin.
- Bu beyanlar sadece Avrupa Birliği ülkelerinde kurulu olan ve satılan ve 2012/19/AB Avrupa Yönetmeliğine tabi olan cihazlar için geçerlidir. Avrupa Birliği dışındaki ülkelerde, elektronik ve elektrikli eski cihazların tasfiye işlemi için farklı düzenlemeler geçerli olabilir.

## Lityum bataryalar hakkında notlar

## Cihazı atmadan önce bataryaları çıkarın!



- Batarya evsel atıklara, ateşe (patlama tehlikesi) veya suya atmayın. Hasarlı bataryalar, zehirli buharlar veya sıvılar sızarsa çevreye ve sağlığınıza zarar verebilir.
- Bozuk veya bitmiş aküler (AB) 2023/1542 düzenlemesi uyarınca geri dönüşüme aktarılmalıdır.

- Bataryayı ve şarj cihazını bir geri dönüşüm merkezine götürün. Kullanılan plastik ve metal parçalar türlerine göre ayrılabilir ve bu şekilde geri dönüştürülebilir.
- Bataryaları deşarj olmuş durumda tasfiye edin. Kısa devrelere karşı korumak için kutupları yapışkan bantla kapatmanızı öneririz. Bataryayı açmayın.
- Bataryaları yerel yönetmeliklere uygun olarak tasfiye edin. Şarj edilebilir bataryaları, çevre dostu bir şekilde geri dönüştürülebilecekleri bir atık akü toplama noktasına atın. Bu konuda yerel atık imha şirketinize danışın.

## 14 Arıza giderme

Anıza	Olası sebep	Yardım
Ürün başlatılmıyor.	Akü gücü çok zayıf.	Aküyü şarj edin.
	Akü doğru şekilde takılmamış.	Aküyü akü tutucusunun içine itin. Akü duyuylabilir bir şekilde yerine oturur.
	Dönüş yönü şalteri orta konumdadır.	Dönme yönü şalterini sola veya sağa doğru bas-tırın.

## 15 AB uygunluk beyanı

## Orijinal uygunluk beyanının çevirisi

## Üretici:

Scheppach GmbH  
Günzburger Straße 69  
D-89335 Ichenhausen

Burada açıklanan ürünün geçerli yönetmeliklere ve standartlara uygun olduğunu tamamen kendi sorumluluğumuz altında beyan ediyoruz.

Marka: **SCHEPPACH**  
Ürün adı: **1/4 inç akülü darbeli matkap - C-ID180-X**  
Ürün no. **5909245900**

## AB yönetmeliği:

2014/30/AB, 2006/42/EG, 2011/65/EU\*,

\* İşbu uygunluk beyanının düzenlendiği yukarıda adı geçen ürün, Avrupa Parlamentosu'nun ve 8 Haziran 2011 tarihli Konsey'in elektrik ve elektronik cihazlarda belirli tehlikeli maddelerin sınırlandırılmasına ilişkin 2011/65/AT sayılı direktifini yerine getirmektedir.

## Uygulanan standartlar:

EN 62841-1:2015/A11:2022;  
EN 62841-2-2:2014;  
EN IEC 55014-1:2021;  
EN IEC 55014-2:2021

## Yetkili dokümantasyon temsilcisi:

Georg Kohler  
Günzburger Str. 69  
D-89335 Ichenhausen  
Ichenhausen, 22.12.2025

  
Simon Schünk  
Division Manager Product Center

  
Andreas Pecher  
Head of Project Management

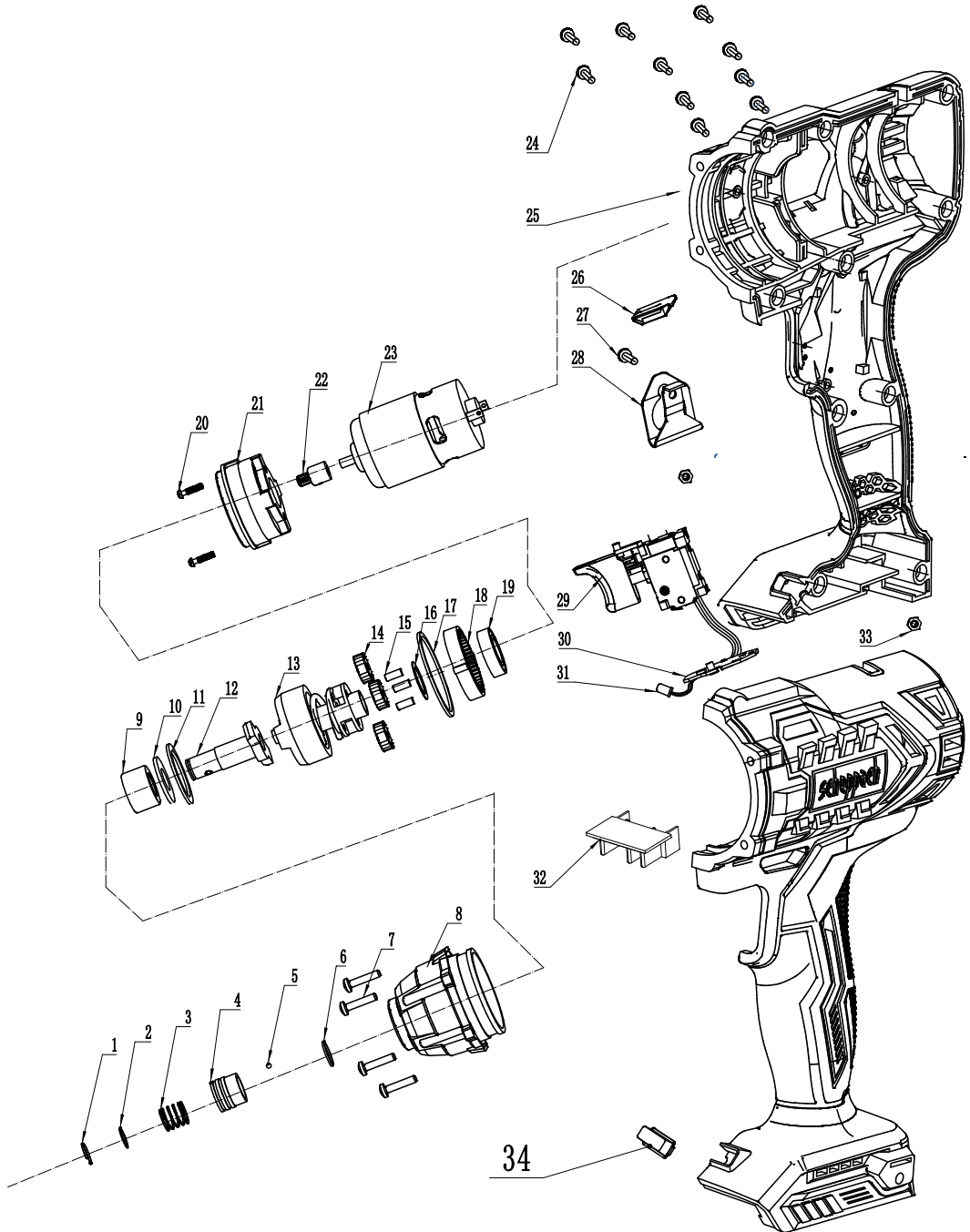







**SCHEPPACH GMBH**  
Günzburger Str. 69  
D-89335 Ichenhausen



Stand der Informationen · Status of the information · Version des informations · Versione delle informazioni · Stand van de informatie ·  
Información disponible · Versão das informações · Stav informací · Stav informácií · Az információk kelte · Stan informacj · Verzija  
informacija · Stanje informacij · Informatsiooni seis · Informācijas data · Informācijas stāvoklis · Informationens status · Tietojen tila ·  
Informationsstatus · Status for informasjon · Последна редакция на информацията · Έκδοση των πληροφοριών · Stadiul informațiilor ·  
Izdanje informacija · Bilgilerin güncelliği

Update: 12/2025 · Ident.-No.: 5909245900