

Bathtub Mounting Guide

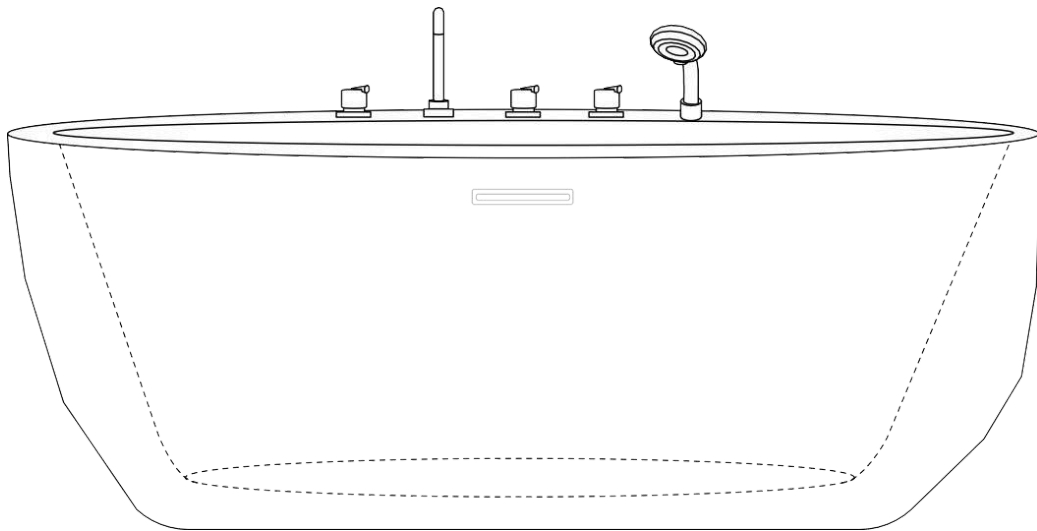

Table of Contents

Čeština (CZ).....	1
Dansk (DK).....	5
Nederlands (NL).....	8
English (ENG).....	11
Suomi (FI).....	14
Français (FR).....	17
Deutsch (DE).....	20
Magyar (HU).....	23
Italiano (IT).....	26
Norsk (NO).....	29
Polski (PL).....	32
Português (PT).....	35
Română (RO).....	38
Español (ES).....	41
Svensk (SE).....	44
Slovenčina (SK).....	47

Čeština (CZ)

Instrukce k instalaci volně stojící vany

Děkujeme, že jste si vybrali naši akrylátovou vanu. K instalaci budete potřebovat:

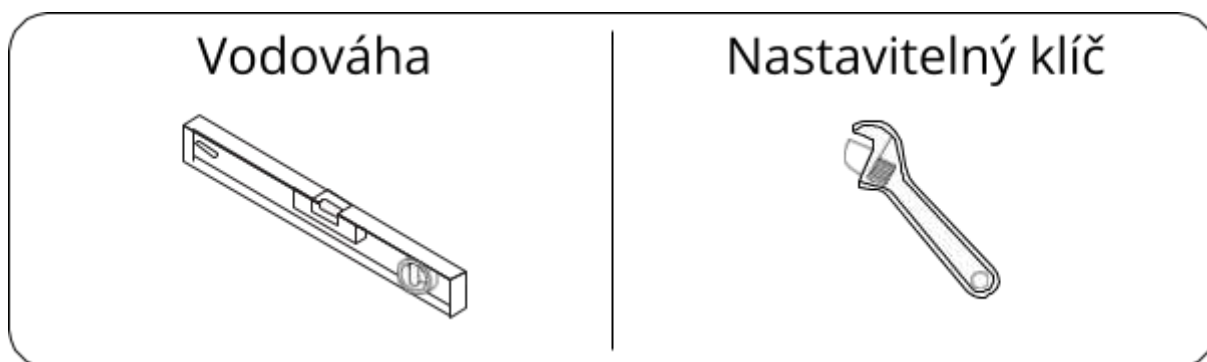

1. Chcete-li začít s instalací, vyjměte vanu z původní krabice a vložte ji do lepenkové krabice, která by měla být položena kobercem nebo jiným měkkým povrchem na podlaze. Ujistěte se, že se vana nedotýká země ani jiných předmětů, které by ji mohly poškodit.

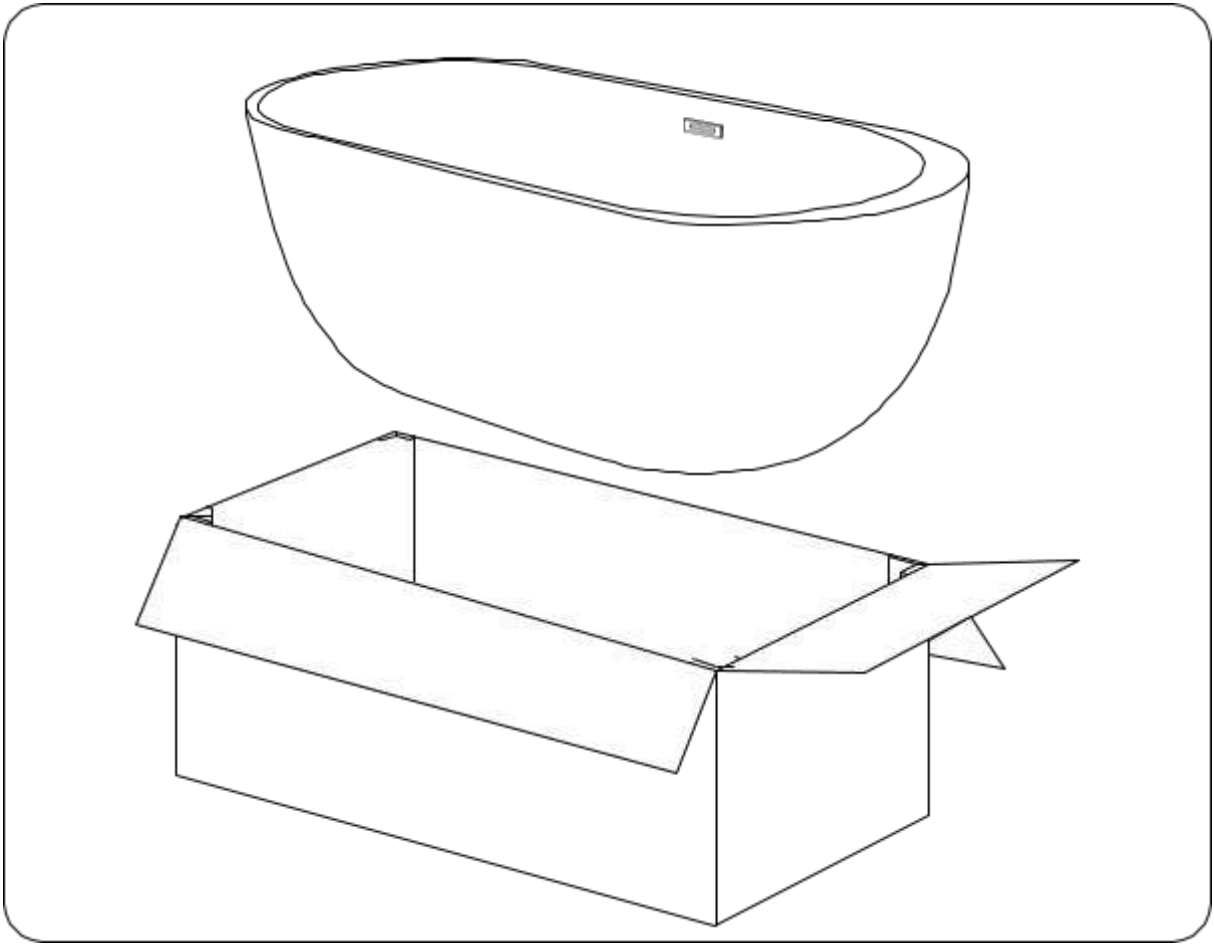

2. Ujistěte se, že povrch na který vanu pokládáte je rovný. Pro zajištění stability nastavte výšku nohou. Pokud toto nebude správně nastaveno, voda může špatně odtékat a způsobit poškození.

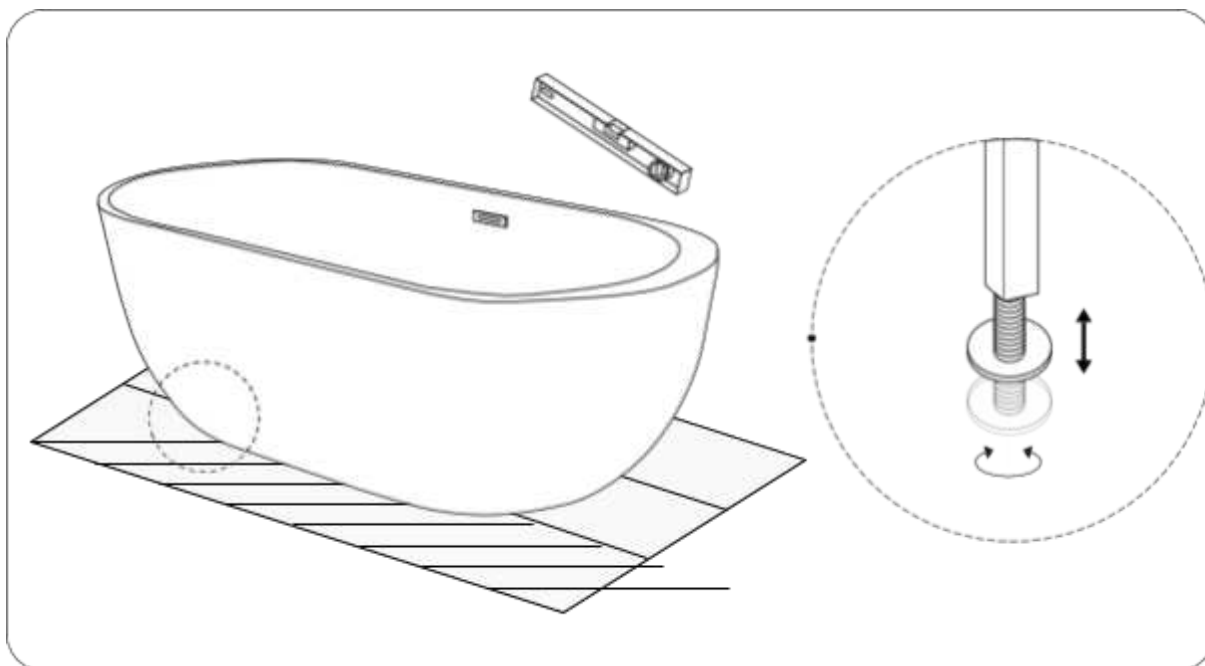

3. Připojte vanu k odtokovému systému.

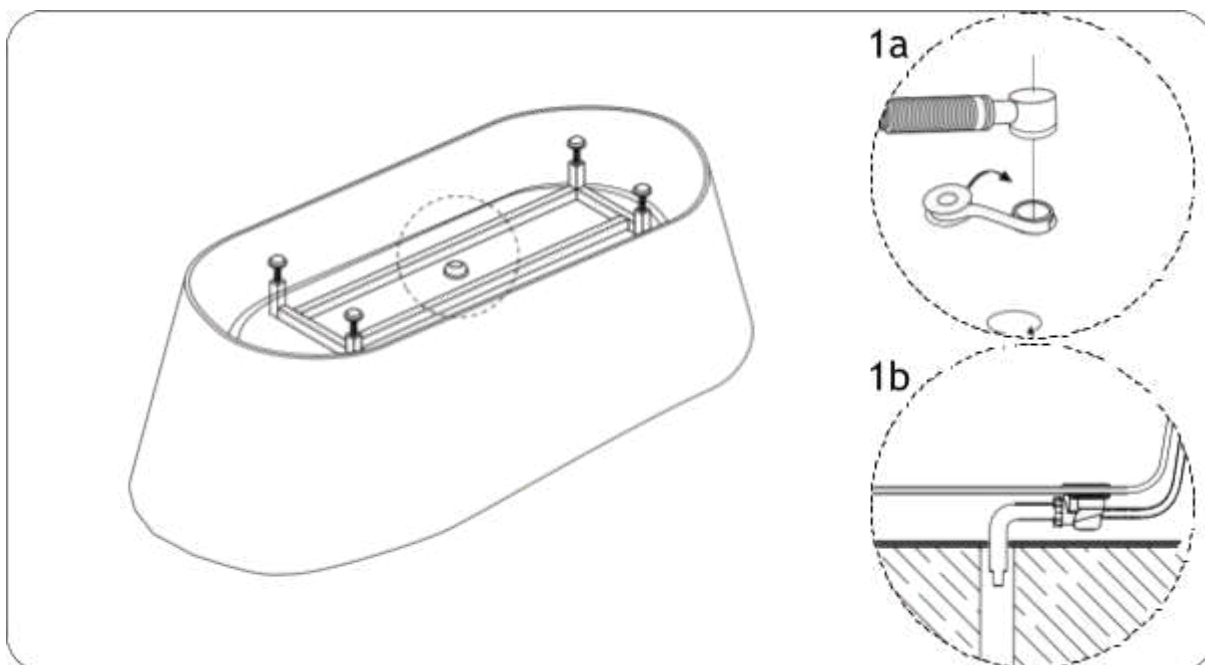

4. Po instalaci prosím otestujte vanu pomocí naplnění vodou. Pokud voda dobře odtéká, vaše instalace byla úspěšná a vana je připravena k použití.

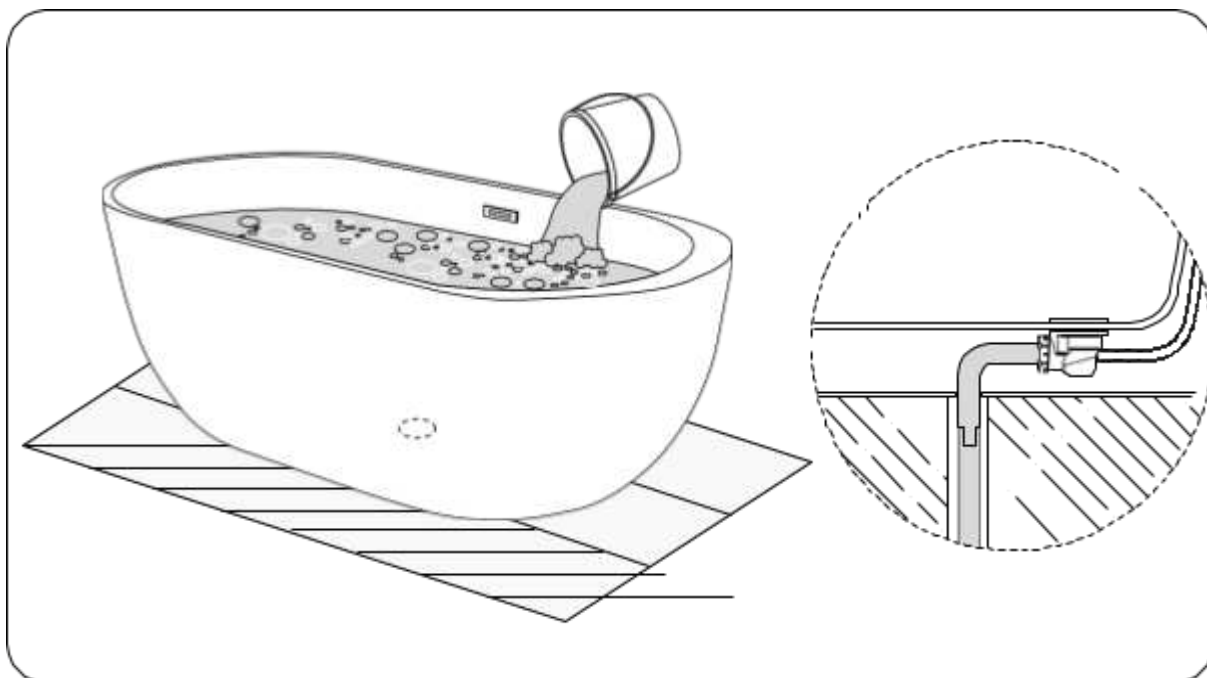

Připojení vodovodní baterie

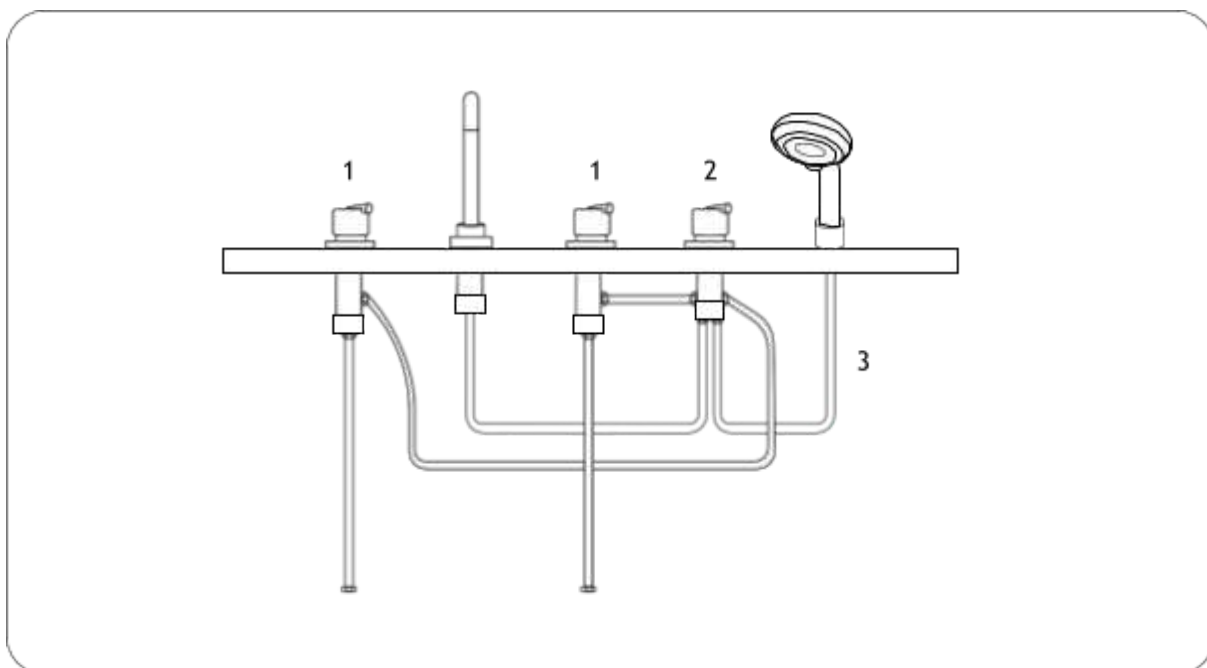

1. Studená a teplá voda
2. Zapínání a vypínání vody
3. Hadice na ruční sprchu

Dansk (DK)

Fritstående badekar montering instruktion/vejledning

Tak fordi du har valgt vores badekar. Nødvendigt værktøj:

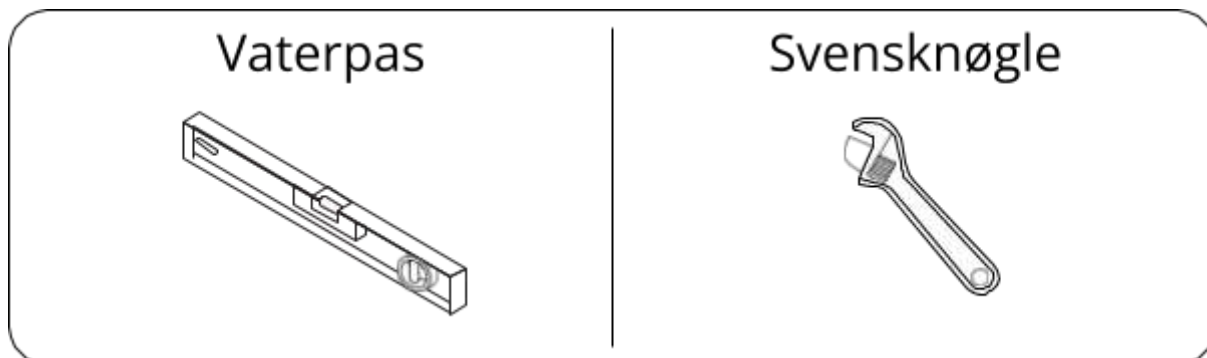

1. Tag badekarret ud af papkassen og placer karret ovenpå kassen. Papkassen bør placeres på et tæppe eller et andet blødt materiale på gulvet. Sørg for at karret ikke ridses eller beskadiges på anden vis.

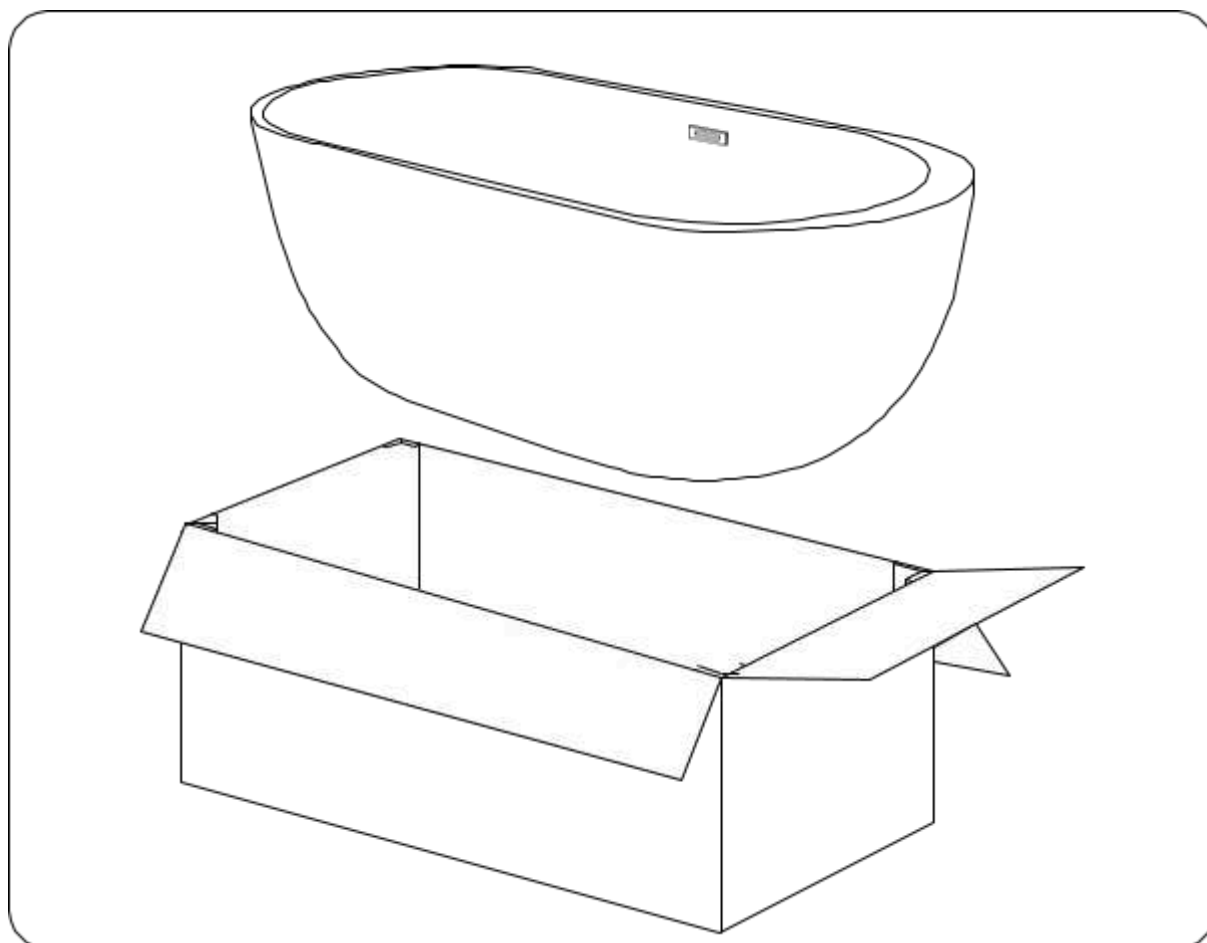

2. Sørg for, at gulvet du vil installere badekarret på, er jævnt. Juster højden på badekarrets ben for at sikre stabilitet. Hvis det ikke gøres korrekt, kan vandet ikke løbe ordentligt ud, hvilket kan skade karret.

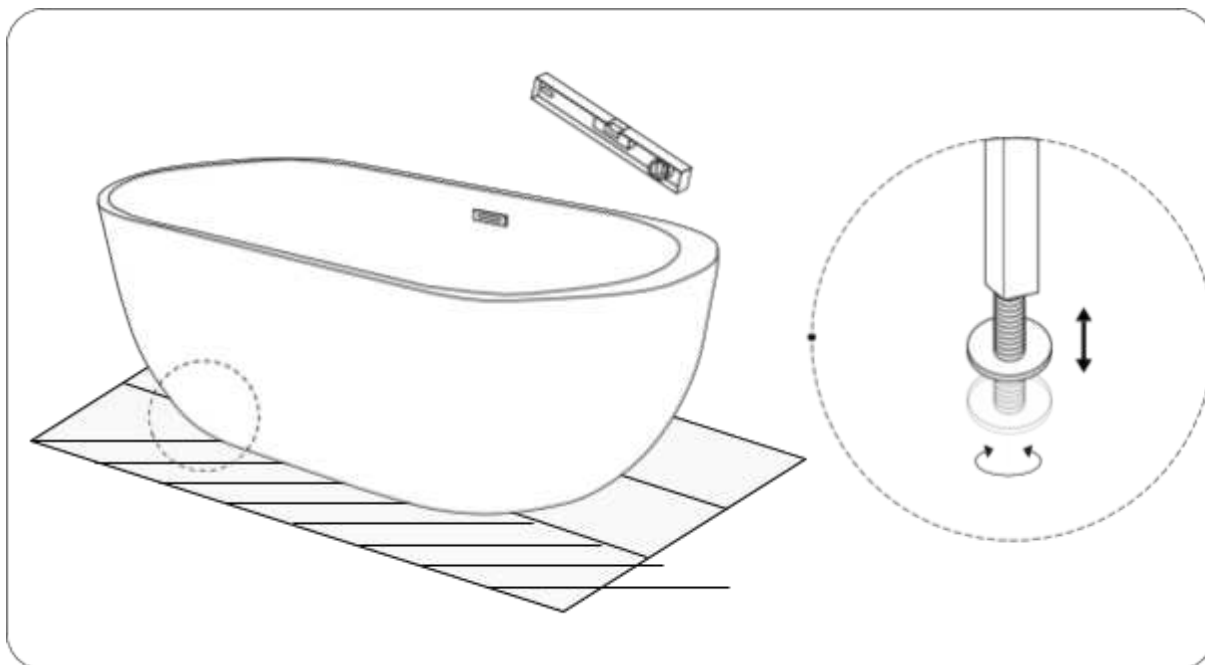

3. Tilslut badekarret til afløbet i gulvet.

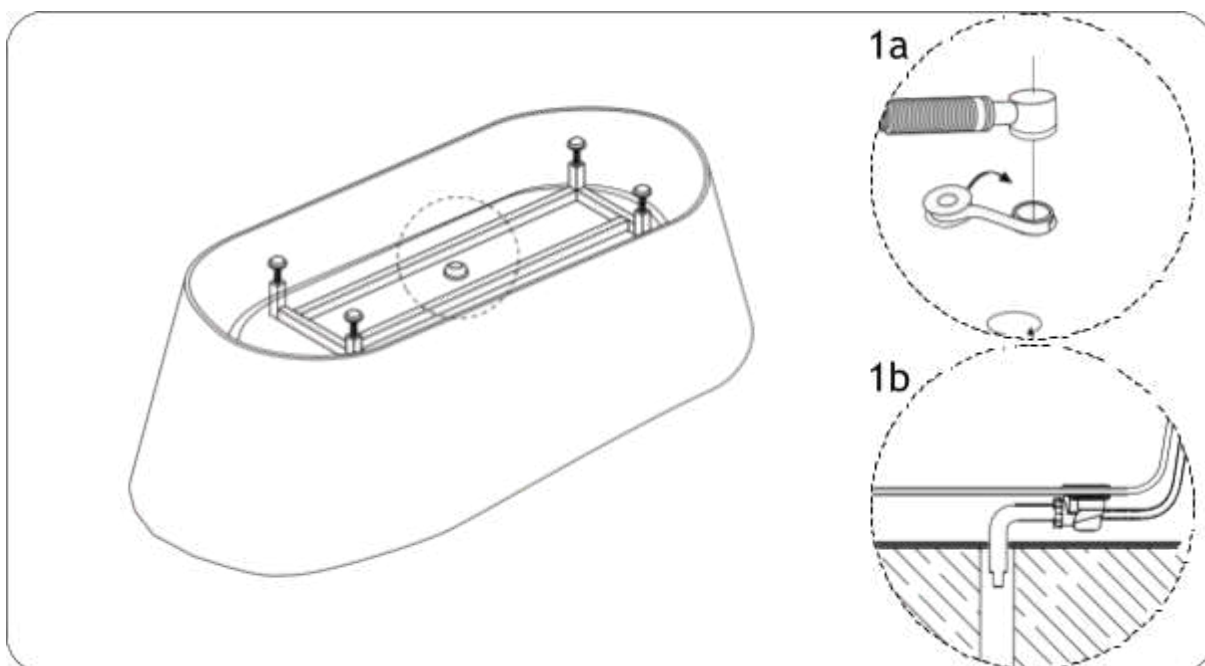

4. Fyld badekarret med vand. Test om vandet løber ordentligt ud. Hvis det gør det, er badekarret installeret korrekt og er klar til brug.

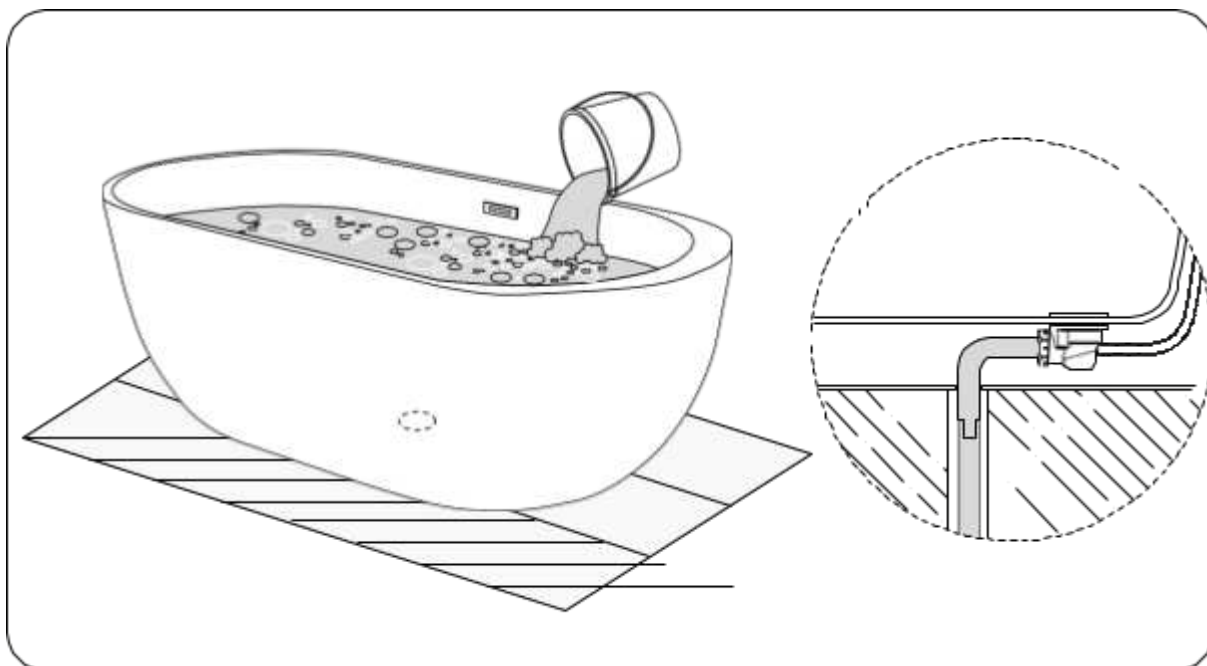

Installation af vandhane

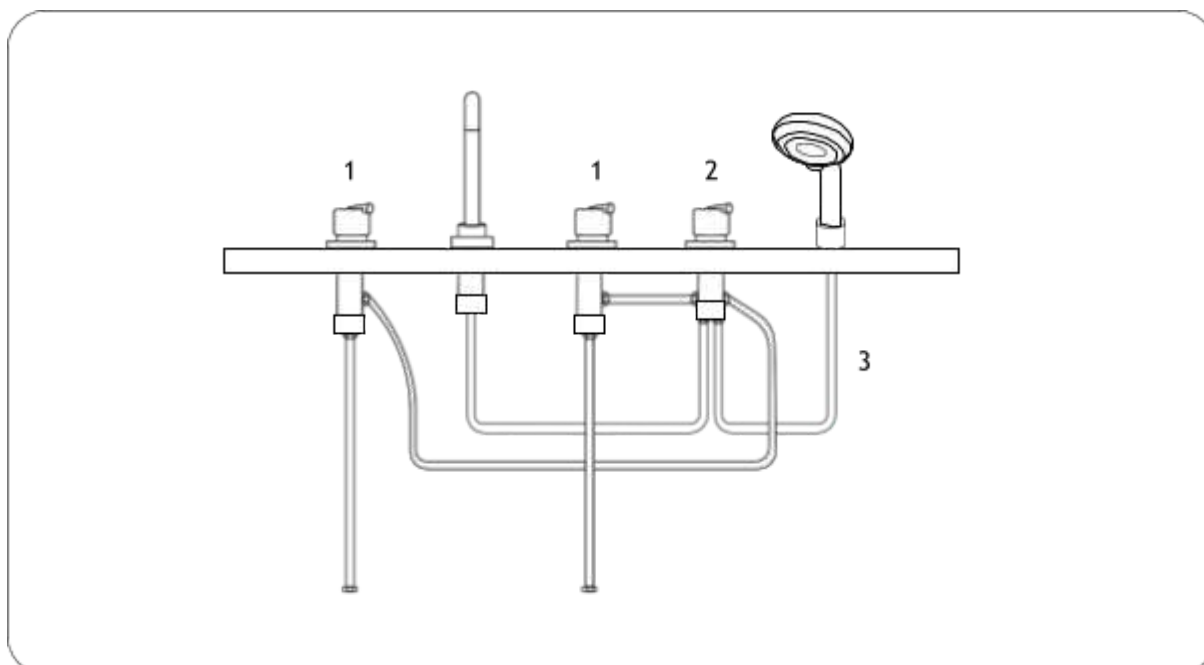

1. Varmt og koldt vand
2. Vandregulator
3. Håndbruser

Nederlands (NL)

Vrijstaande badkuip installatie-instructies

Bedankt voor het kiezen voor onze acryl badkuip. Dit heb je nodig voor de installatie:

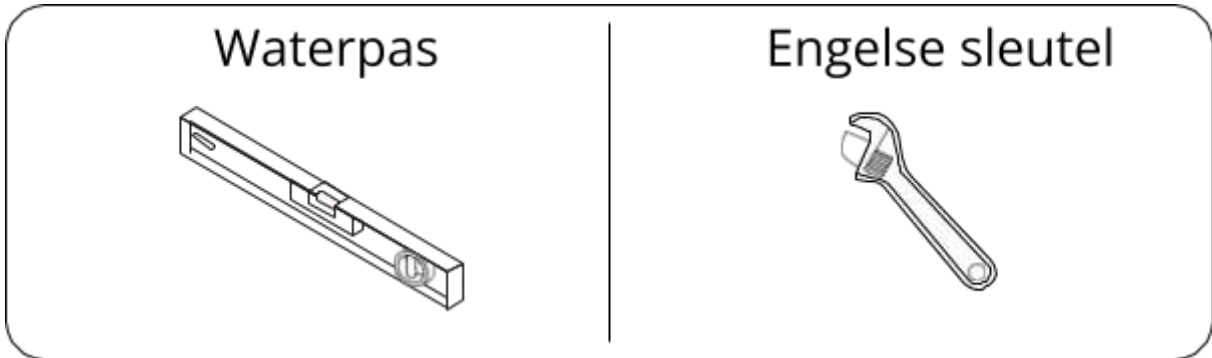

1. Om te beginnen met het installatieproces: Haal de badkuip uit de doos en leg deze op de kartonnen doos. De kartonnen doos dient op een vloerkleed of ander zacht oppervlak te liggen. Zorg ervoor dat de badkuip niet in aanraking komt met de grond of andere objecten die mogelijk schade kunnen opleveren.

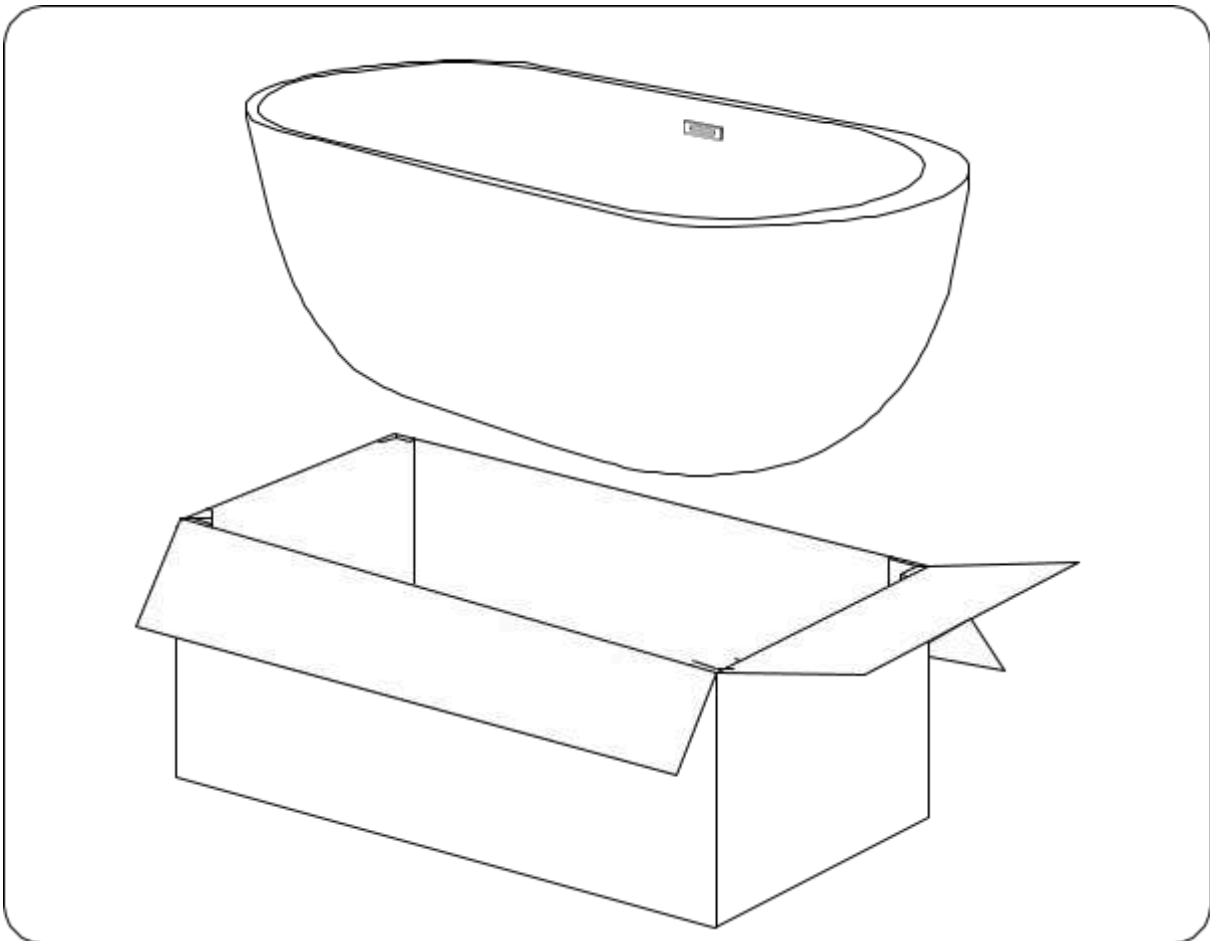

2. Zorg ervoor dat de vloer waar je de badkuip wil installeren vlak is. Zorg ervoor dat de badkuip stabiel staat door de hoogte van de pootjes af te stellen. Als je dit niet goed afstelt kan het water niet goed weglopen wat voor schade kan zorgen.

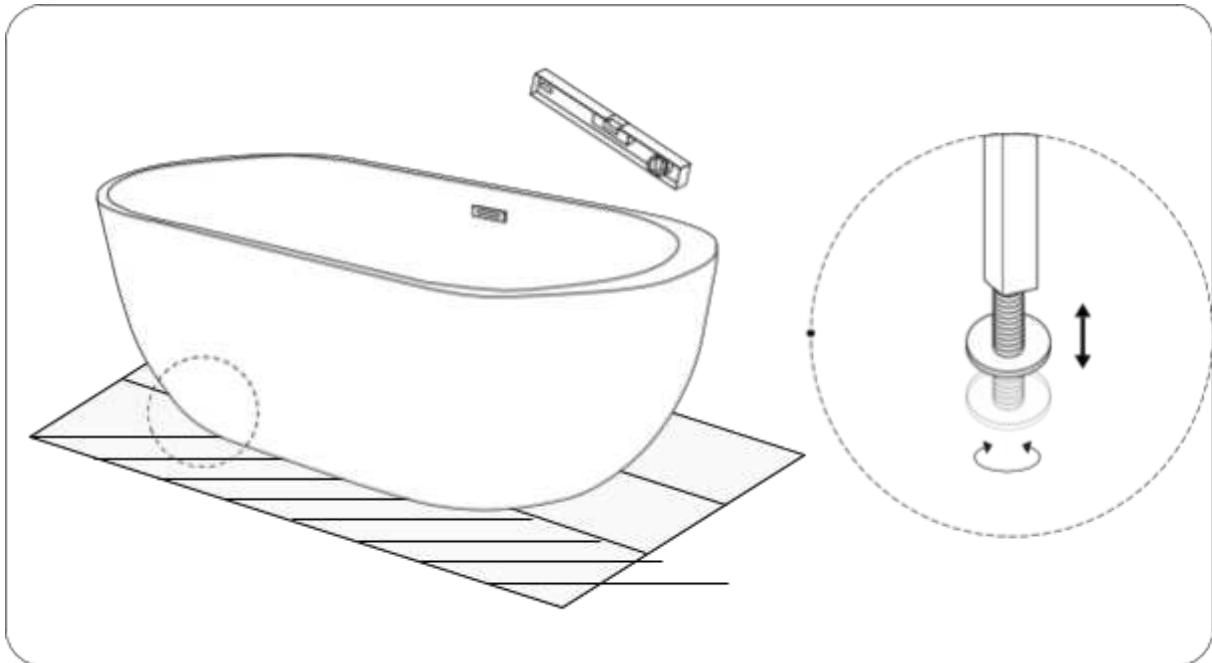

3. Verbind de badkuip aan de afvoer.

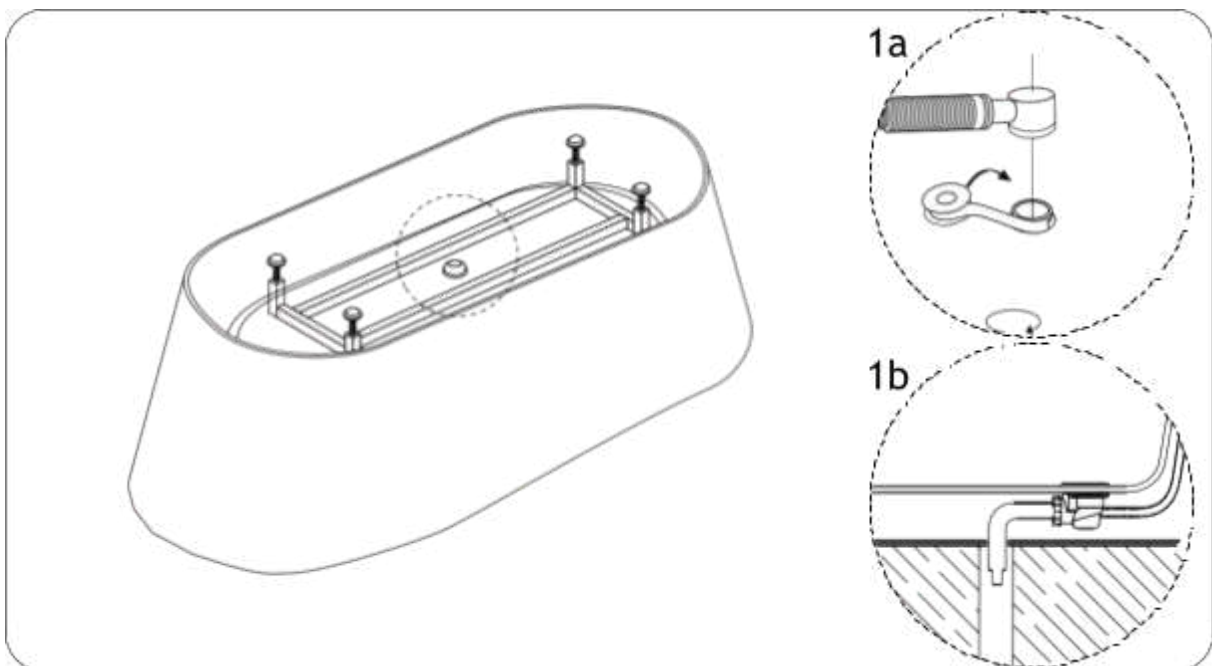

4. Test na de installatie of dit goed is uitgevoerd door de badkuip met water te vullen. Als het water volledig en naar behoren wordt afgevoerd is de badkuip correct geïnstalleerd en is hij klaar voor gebruik.

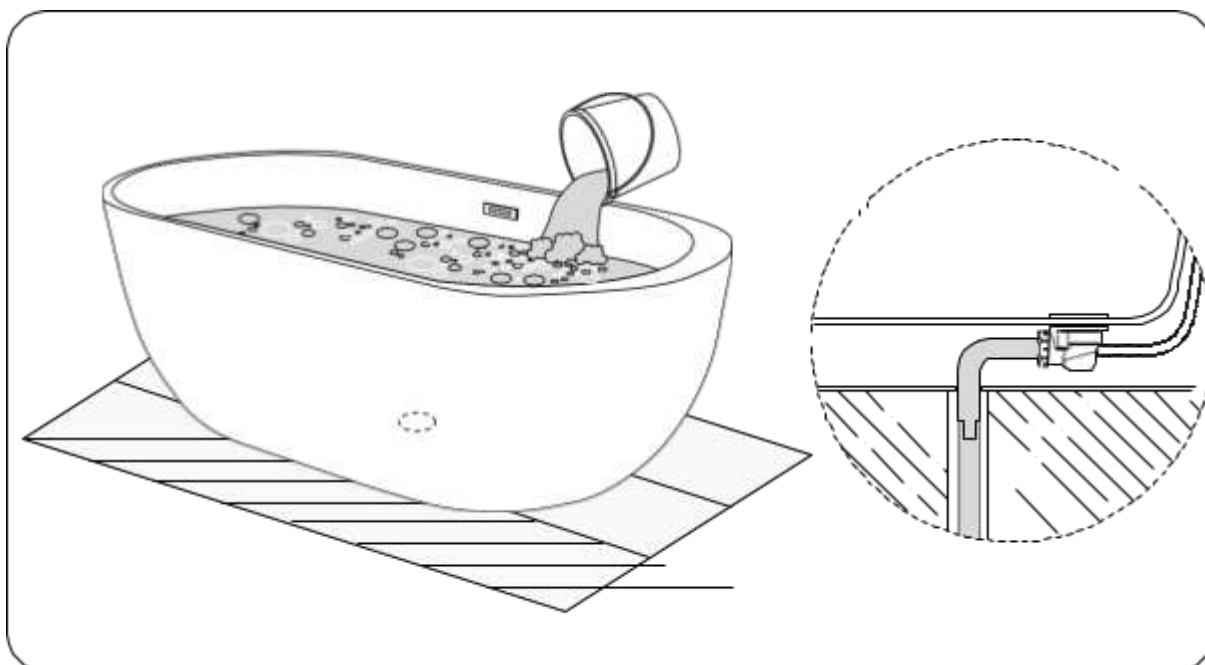

De kraan aansluiten

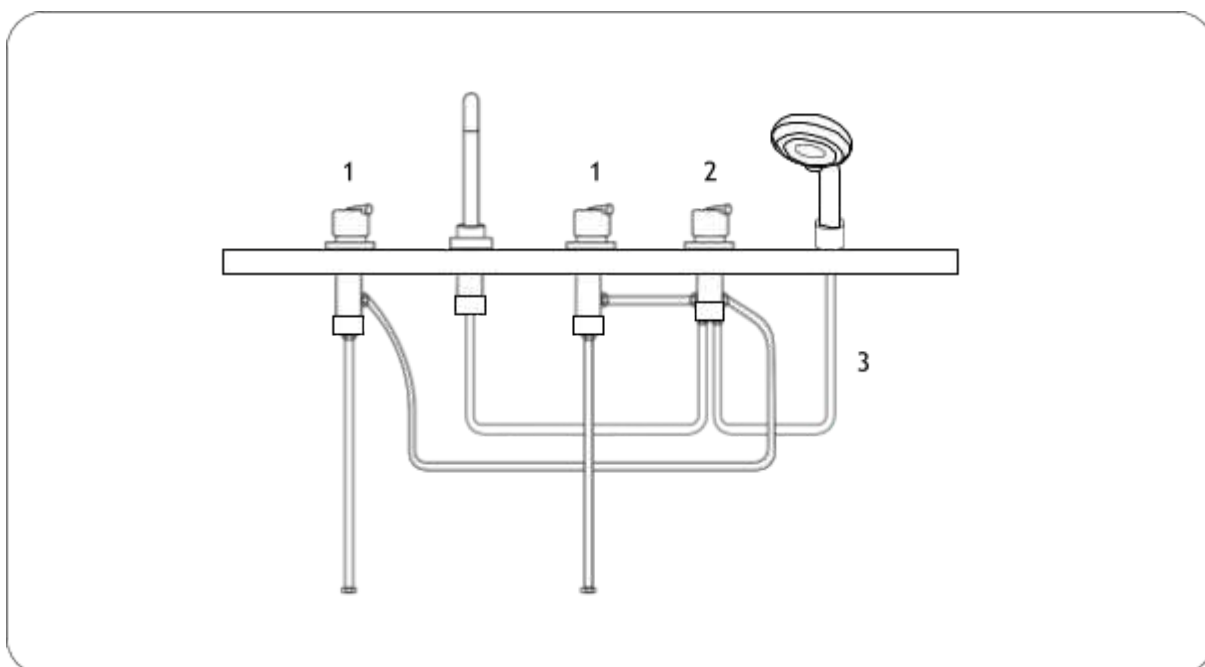

1. Koud en warm water
2. Waterstroom knop
3. Handdoucheslang

English (ENG)

Freestanding bathtub installation instructions

Thank you for choosing our acrylic bathtub. Before installation, you should have:

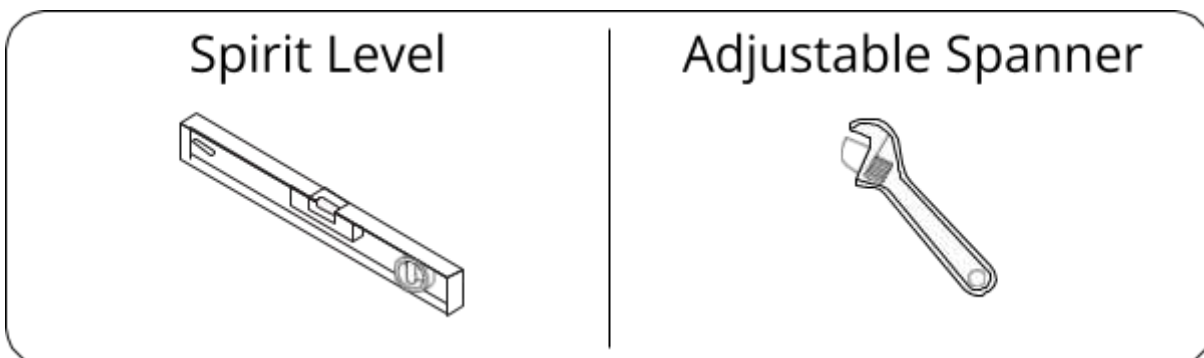

1. To start with the installation process, please take the bathtub out from the box and put it onto the cardboard box, which should be placed on a carpet or another soft surface on the floor. Please make sure that the bathtub is not touching the ground or any other objects that could damage it.

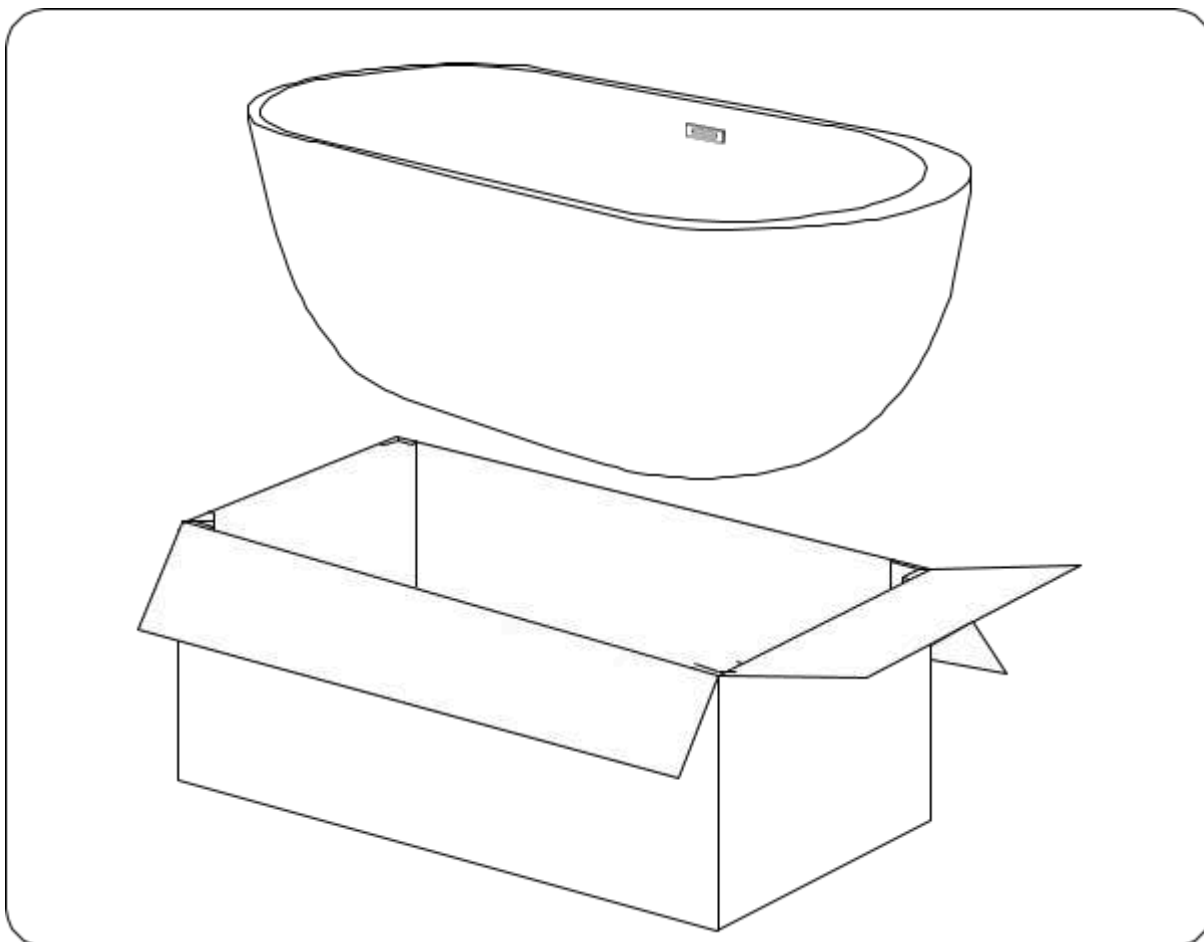

2. Make sure the floor that you want to install the bathtub on is flat. Adjust the height of the bathtub's legs to ensure stability. If not done correctly, the water might not drain properly, damaging the piece.

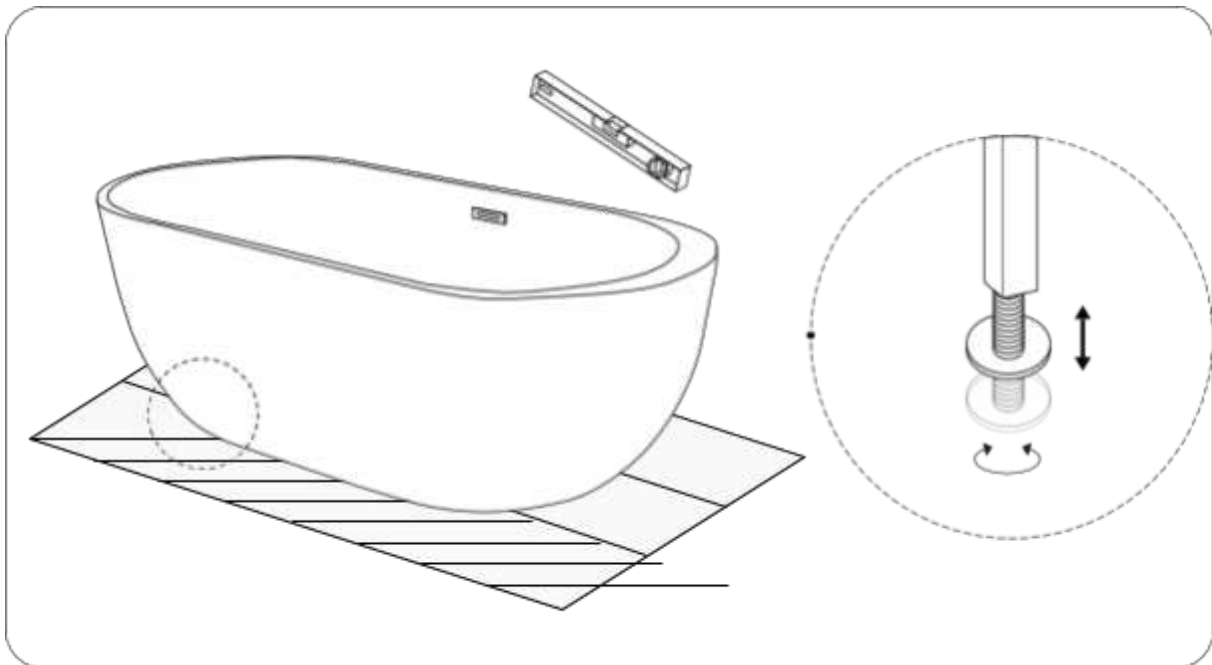

3. Connect the bathtub to the waste outlet.

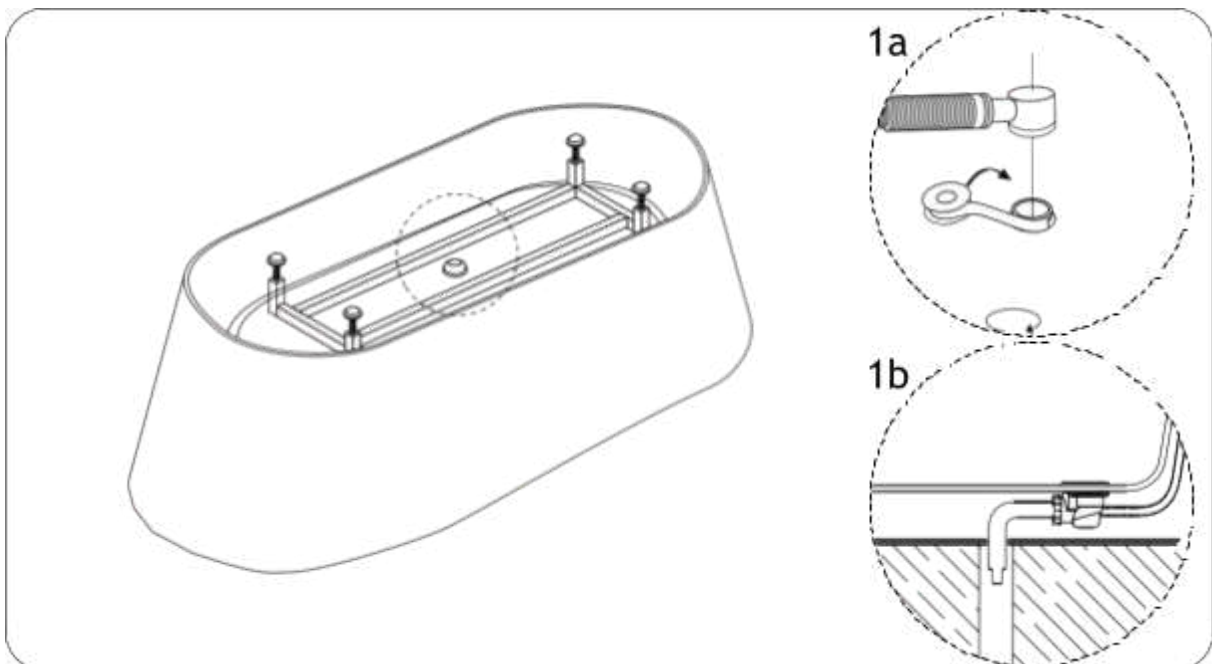

4. After the installation, please test the bathtub by filling it with water. If it drains properly and completely, the bathtub has been installed correctly and is ready to be used.

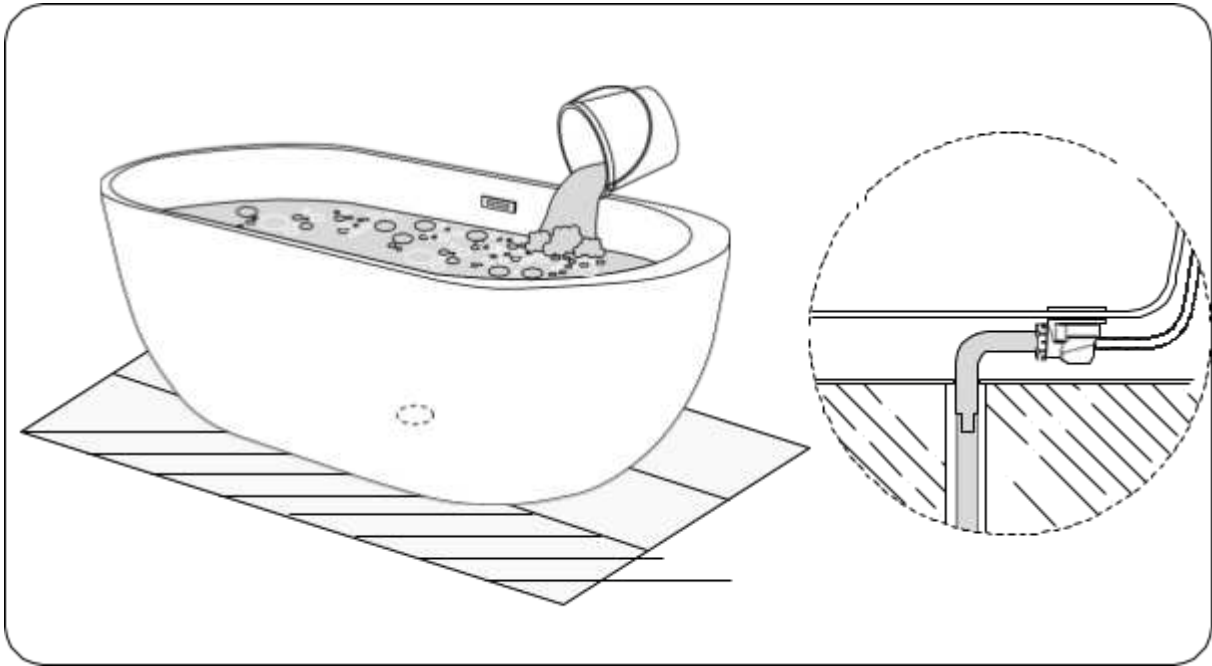

Connecting the faucet

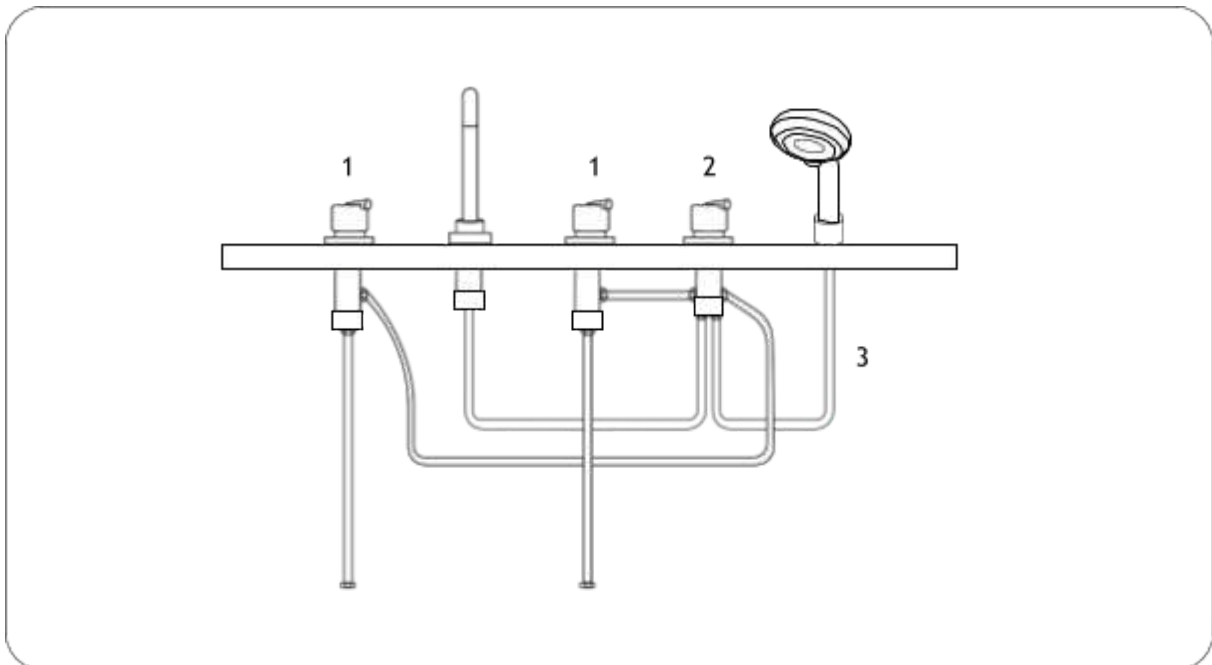

1. Cold and hot water
2. Water stream switch
3. Hand shower hose

Suomi (FI)

Vapaasti seisovan ammeen asennusohje

Kiitos että valitsit akryylisen ammeemme. Varmista ennen asennusta, että sinulla on:

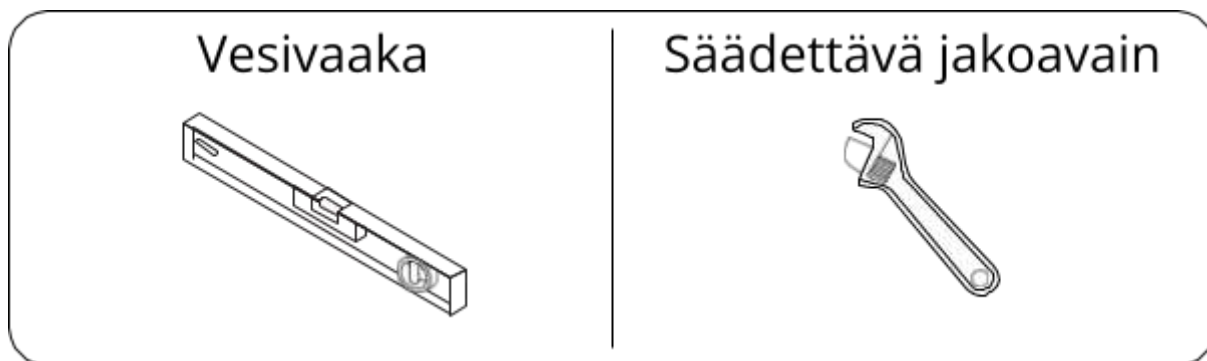

1. Asennusprosessin aloittamiseksi ota amme ulos laatikosta ja aseta se pahvilaatikoille, joka on asetettu maton tai muun pehmeän alustan päälle lattialla. Varmista, että amme ei kosketa lattiaa tai muita esineitä, jotka voisivat vahingoittaa sitä.

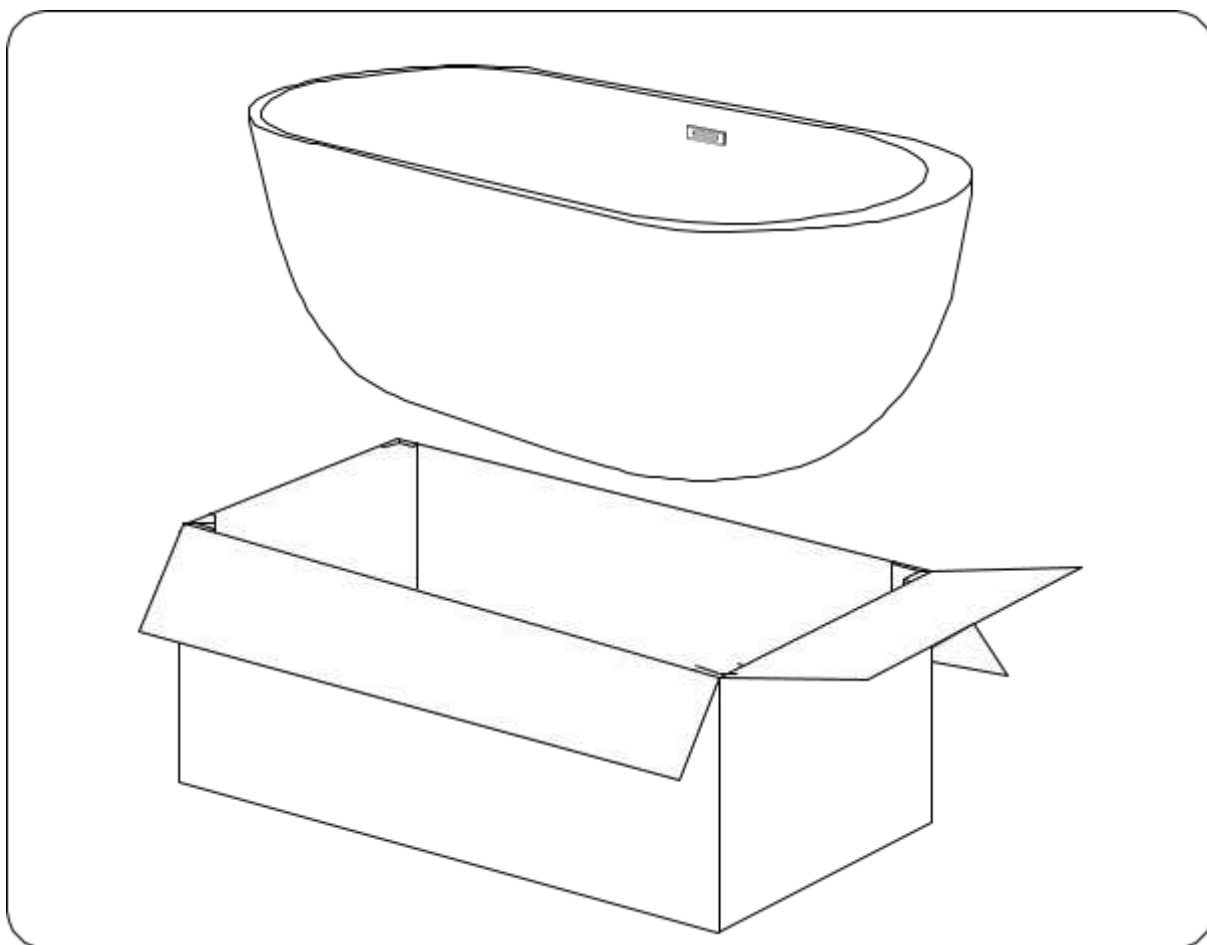

2. Varmista, että pinta, jolle aiot asentaa ammeen, on tasainen. Säädä ammeen jalkojen korkeutta vakauden varmistamiseksi. Jos tätä ei tehdä oikein, vesi ei välttämättä valu kunnolla, jolloin tuote voi vaurioitua.

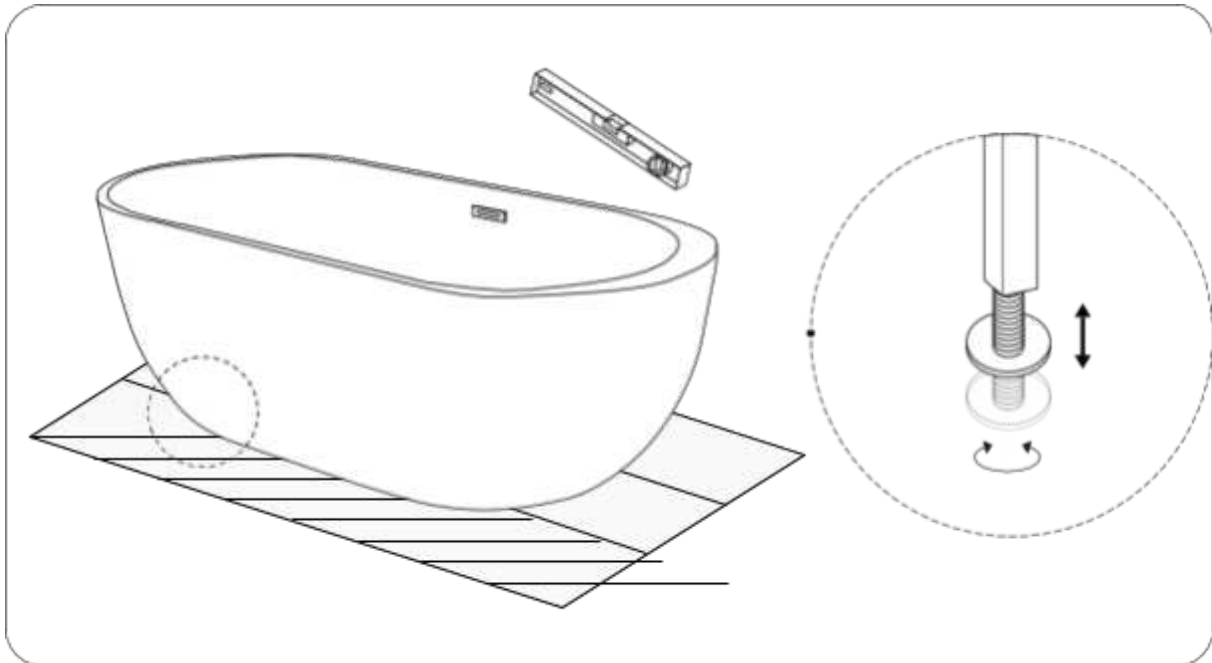

3. Yhdistä amme viemäriin.

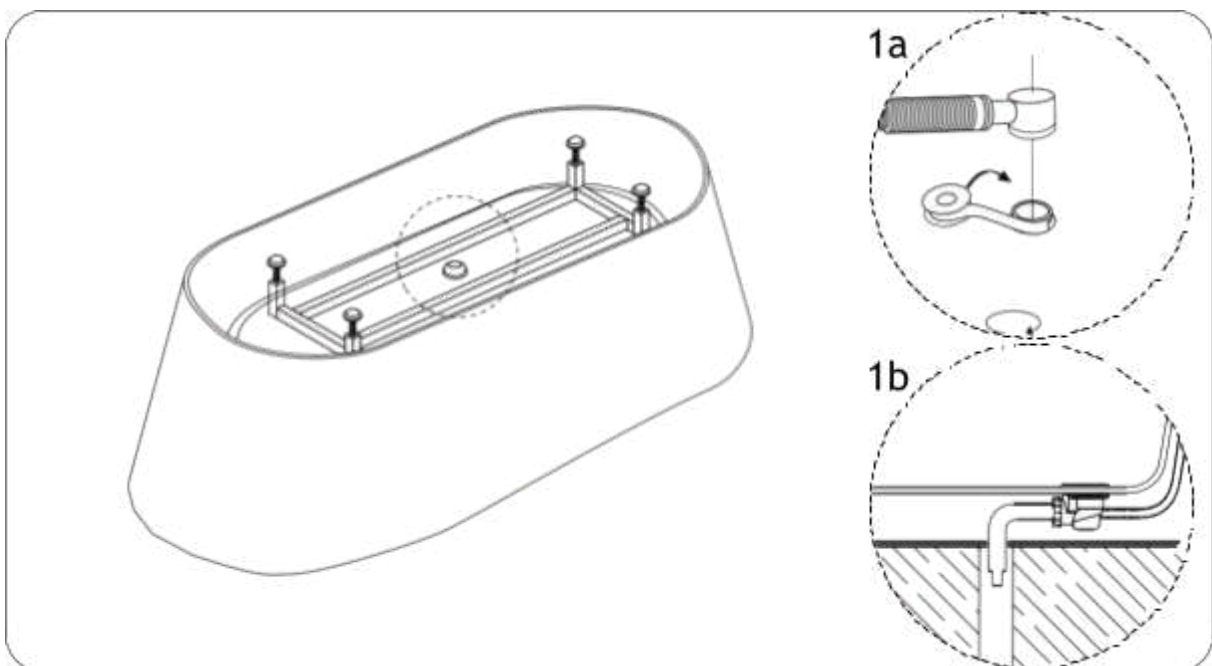

4. Testaa amme asennuksen jälkeen täyttämällä se vedellä. Jos se tyhjenee kunnolla ja kokonaan, amme on asennettu oikein ja se on valmis käytettäväksi.

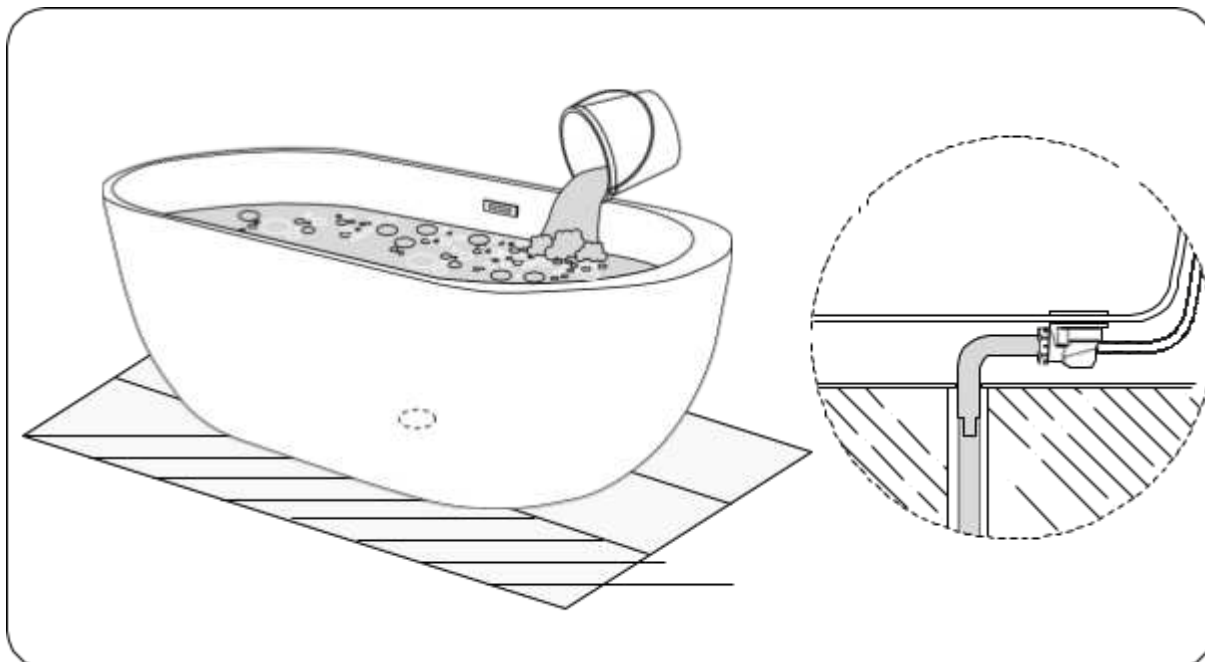

Hanojen kytkentä

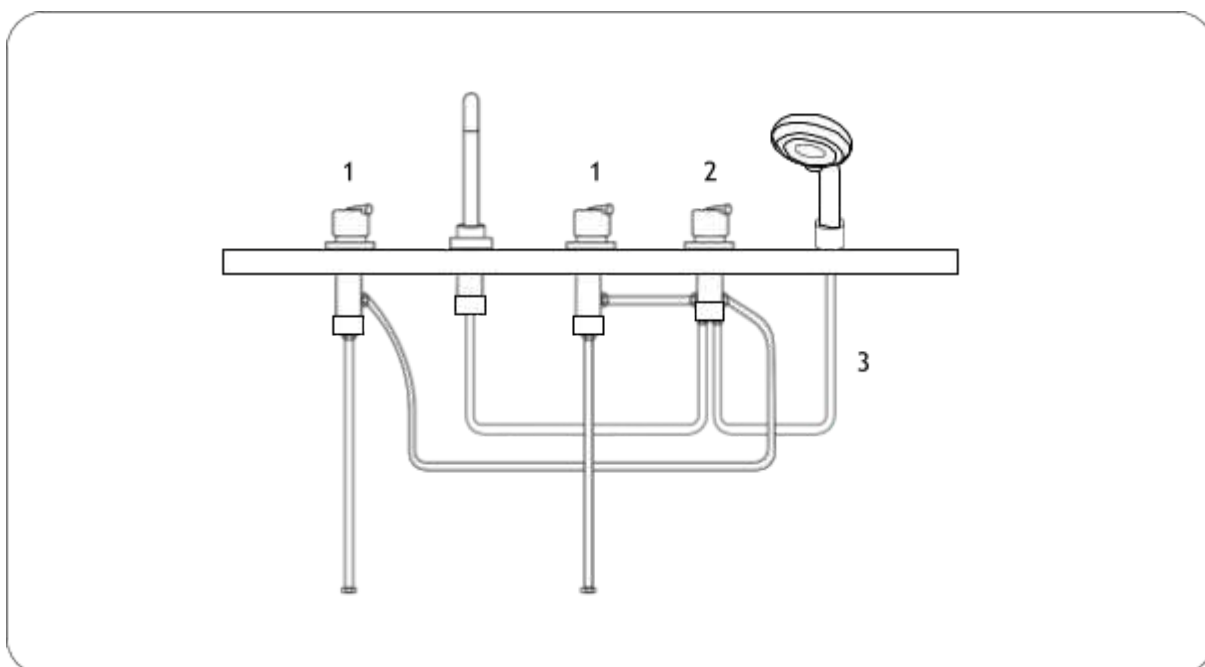

1. Kylmä ja kuuma vesi
2. Hanan ja käsisuihkun kytkin
3. Käsisuihkun letku

Français (FR)

Instructions d'installation de la baignoire autoportante

Merci d'avoir choisi notre baignoire en acrylique. Avant l'installation, vous devez être en possession des outils suivants :

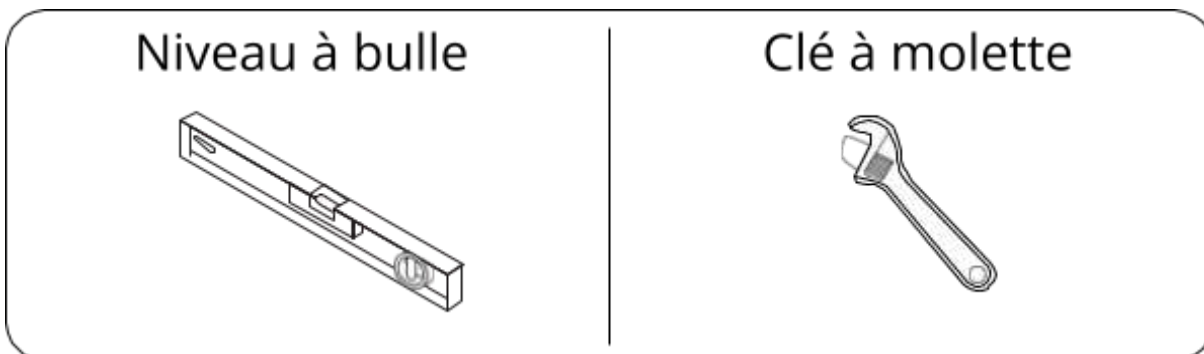

1. Pour commencer l'installation, veuillez sortir la baignoire de son emballage et la placer sur la boîte en carton, celle-ci doit être placée sur un tapis ou une couverture sur le sol. Veuillez vous assurer que la baignoire ne touche pas le sol ou toute autre surface qui pourrait l'endommager.

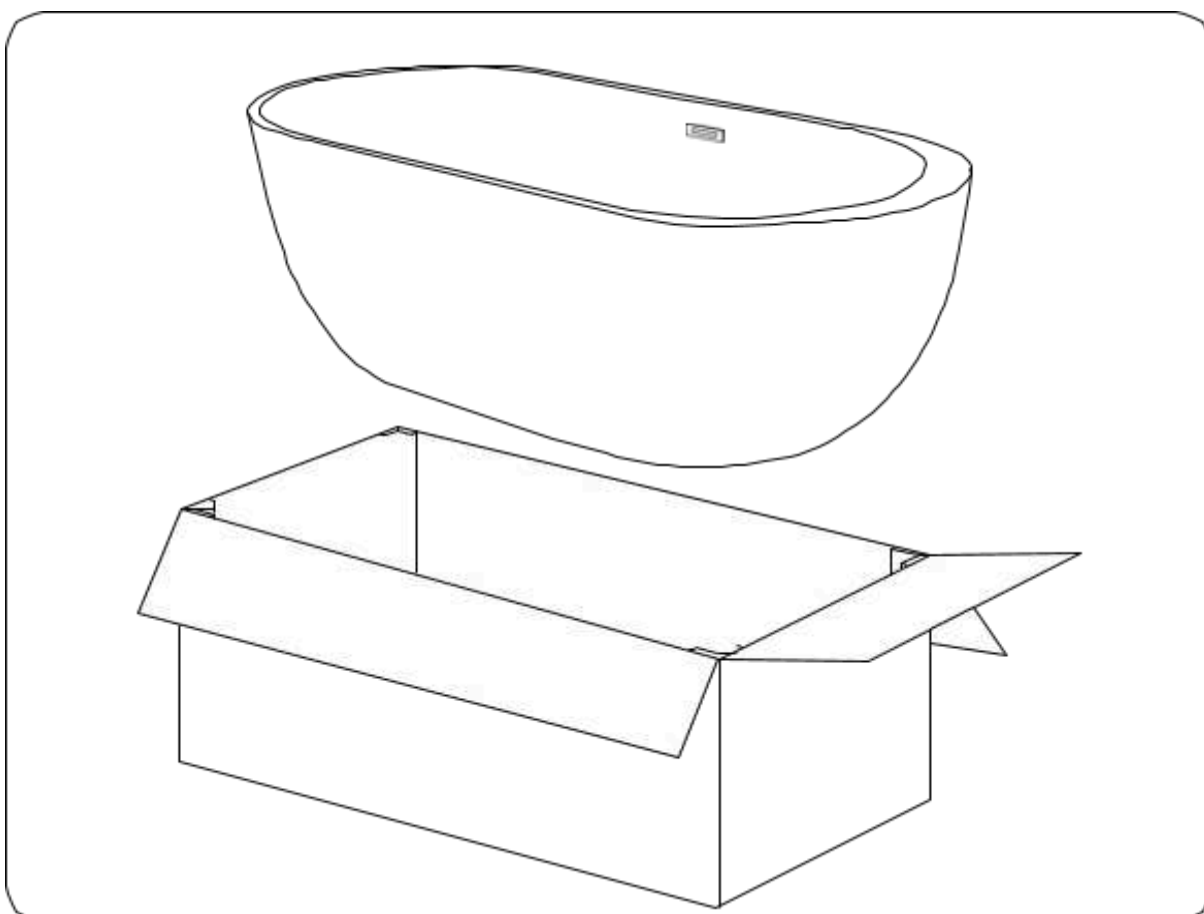

2. Assurez-vous que le sol sur lequel vous souhaitez installer la baignoire est plat. Ajustez la hauteur des pieds de la baignoire pour assurer sa stabilité. Si ce n'est pas fait correctement, l'eau pourrait ne pas s'écouler correctement, endommageant ainsi la pièce.

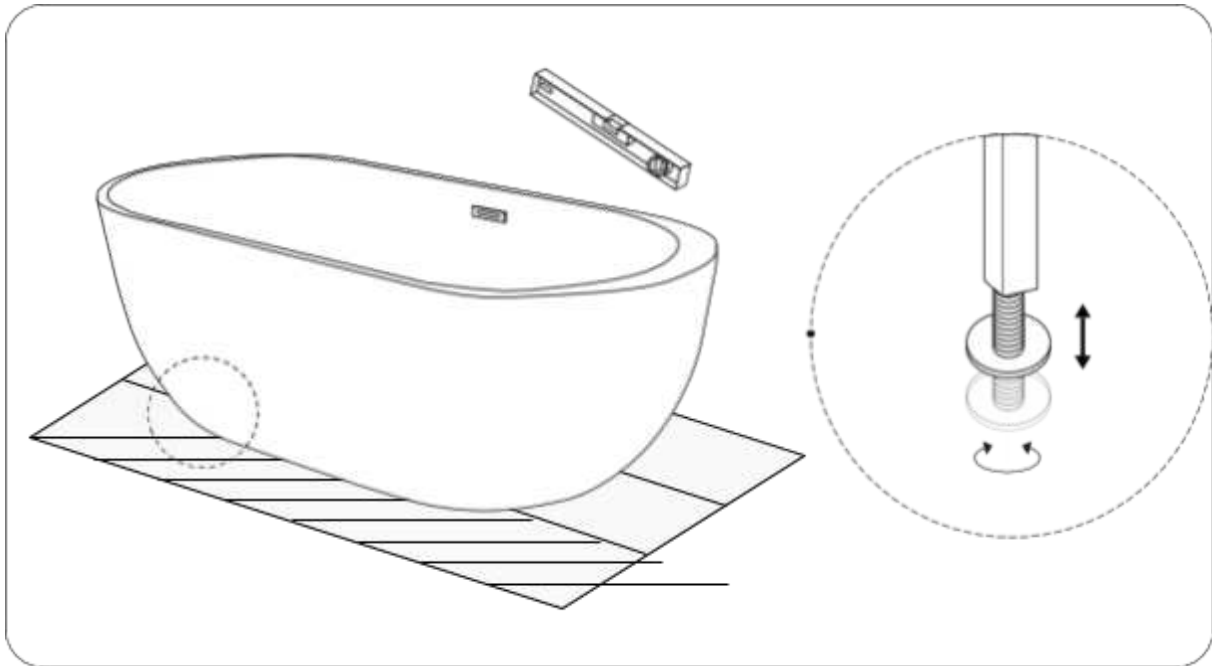

3. Raccordez la baignoire à la sortie d'évacuation d'eau.

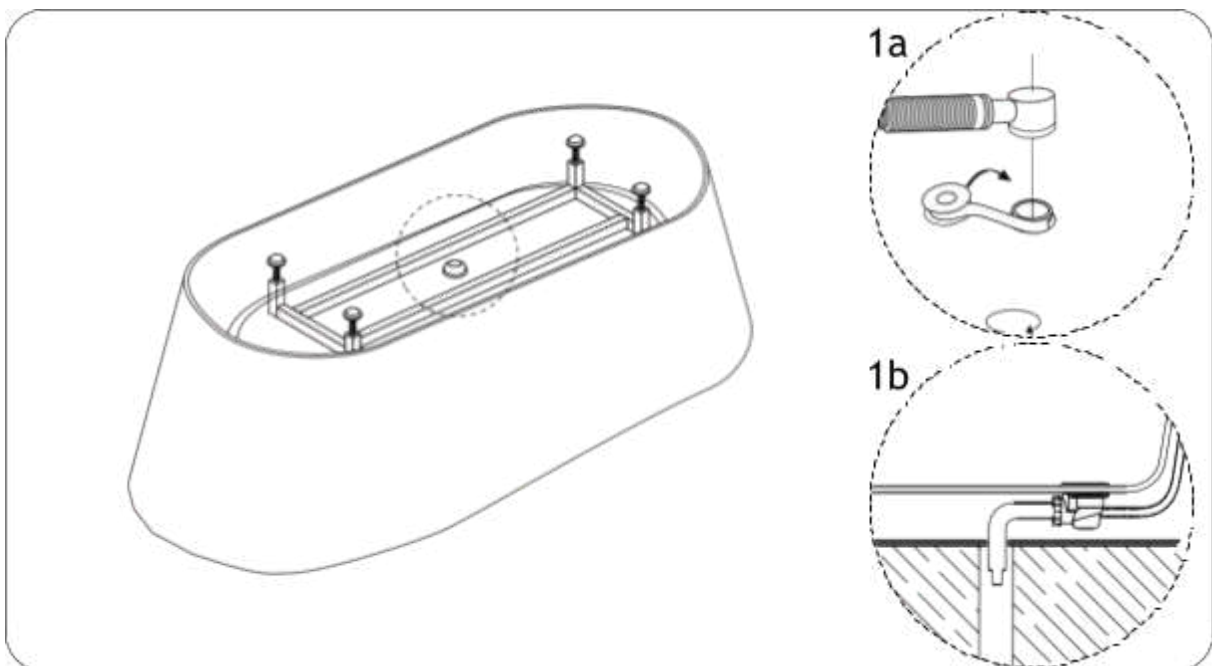

4. Après l'installation, veuillez tester la baignoire en la remplissant d'eau. Si elle se vide correctement et complètement, la baignoire a été correctement installée. Elle est prête à être utilisée.

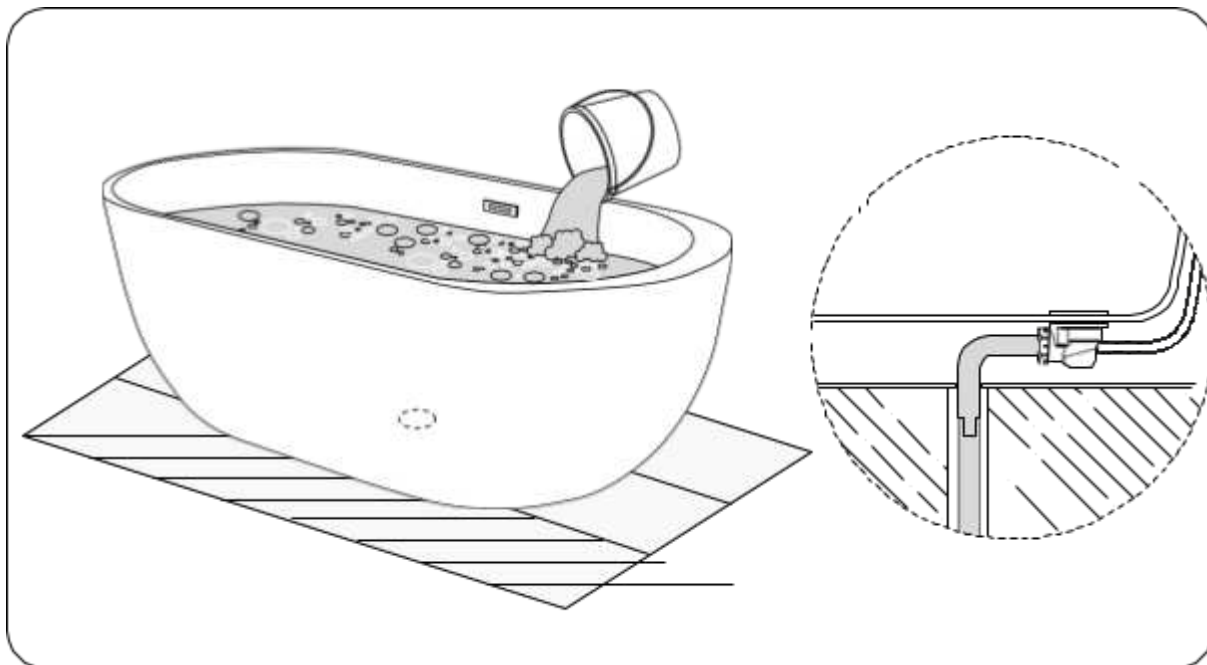

Branchement du robinet

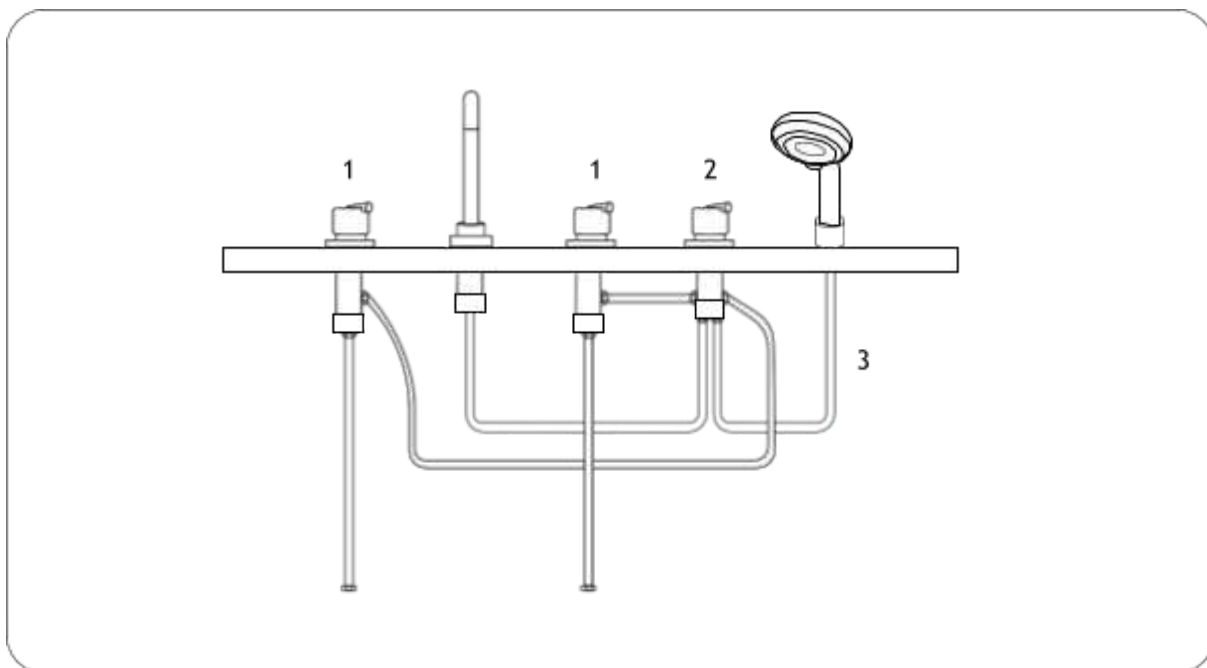

1. Eau froide et eau chaude
2. Contrôle du jet d'eau
3. Tuyau de douche

Deutsch (DE)

Montageanleitung für freistehende Badewannen

Wir freuen uns, dass Sie sich für unsere Acryl-Badewanne entschieden haben. Für die Installation benötigen Sie:

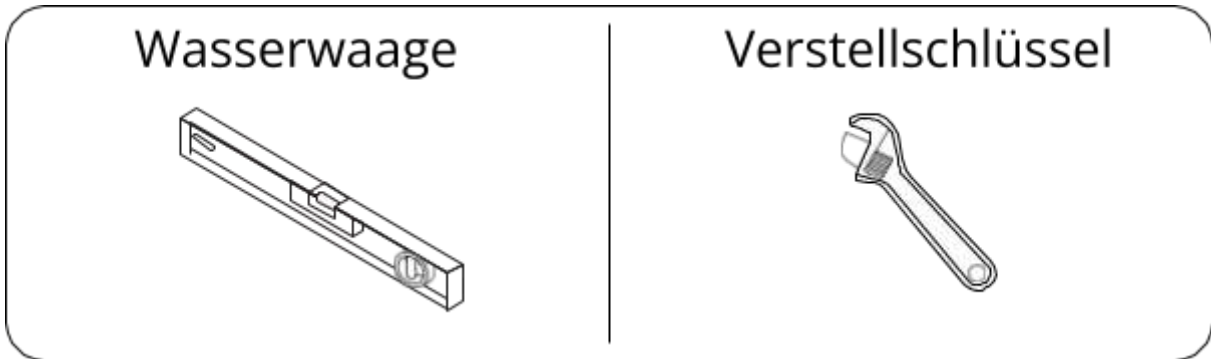

1. Die Badewanne sollte aus dem Paket rausgenommen und auf dem Karton platziert werden, der auf einem Teppich oder einer anderen weichen Unterlage liegen sollte. Die Wanne darf weder den Boden noch andere Gegenstände berühren, die sie beschädigen könnten.

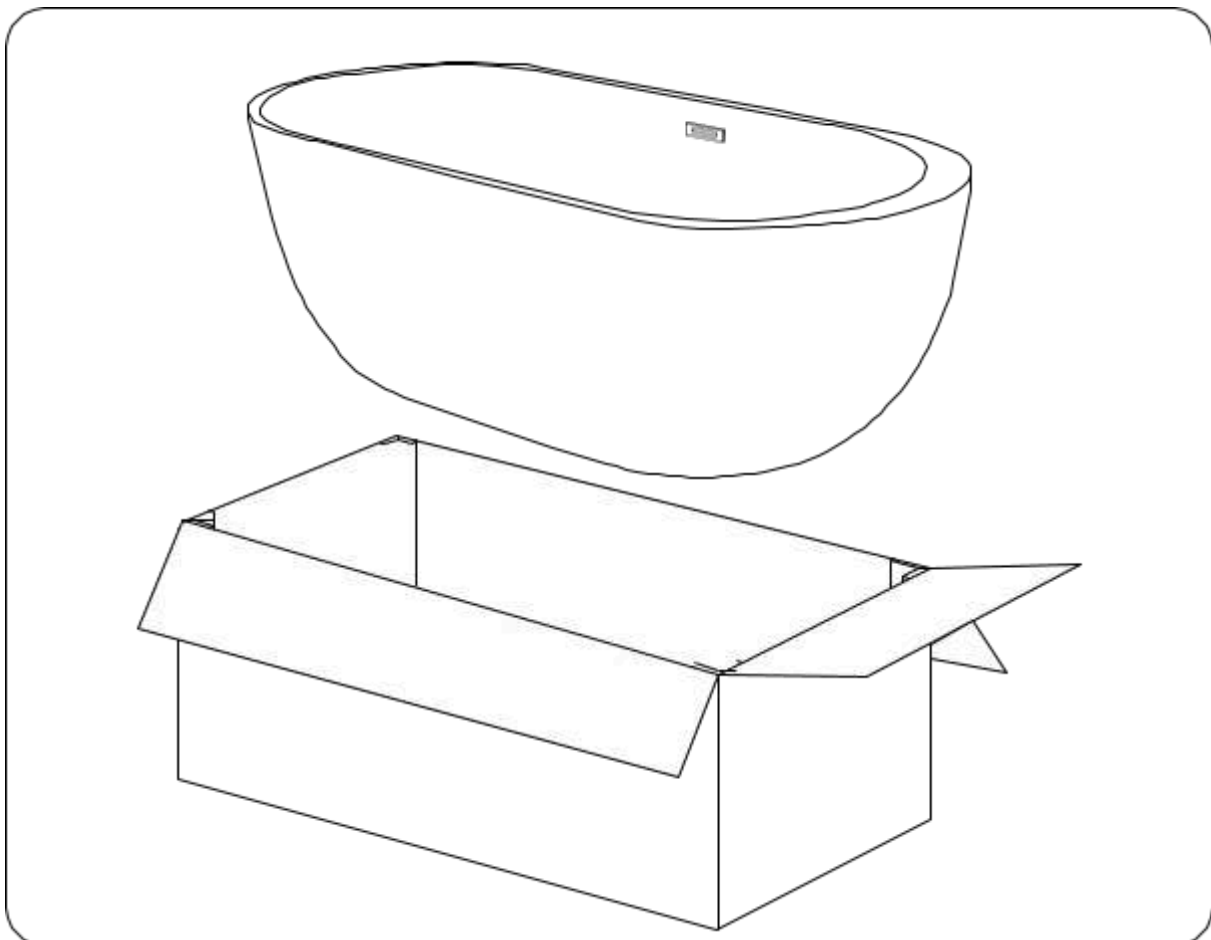

2. Stellen Sie sicher, dass der Boden, auf dem die Badewanne stehen soll, eben ist. Passen Sie die Höhe der Wannenbeine an, um die Standsicherheit der Wanne zu gewährleisten. Andernfalls kann das Wasser nicht richtig abfließen, wodurch das Modell beschädigt werden könnte.

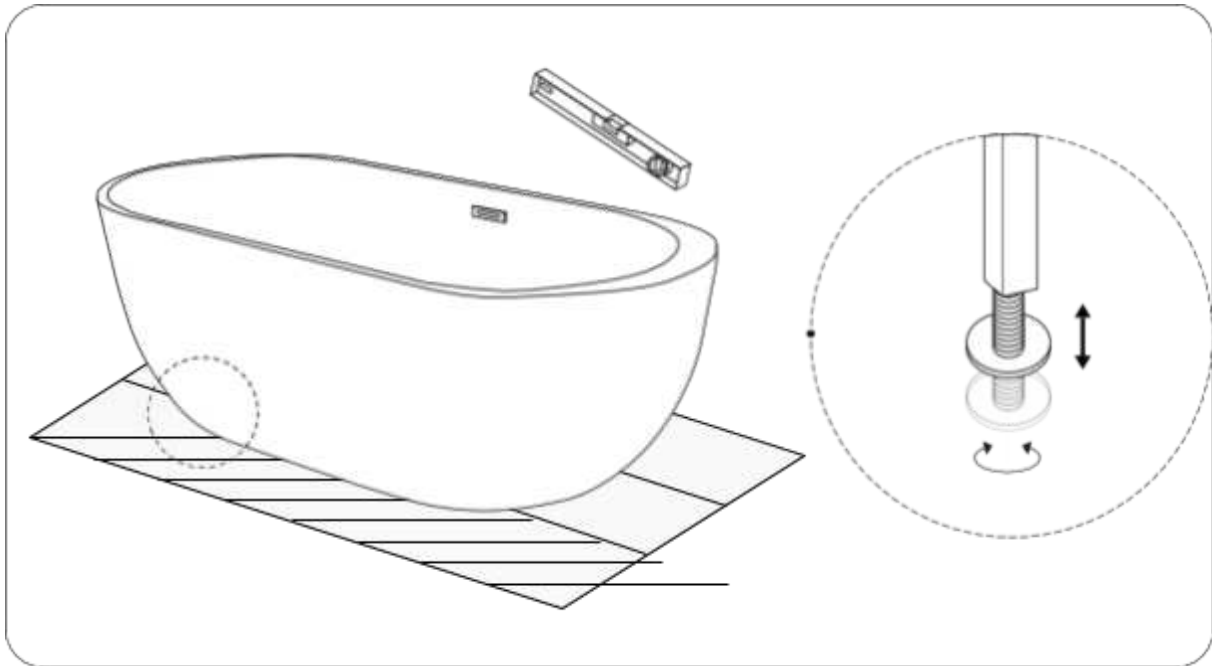

3. Schließen Sie die Badewanne an den Ablauf an.

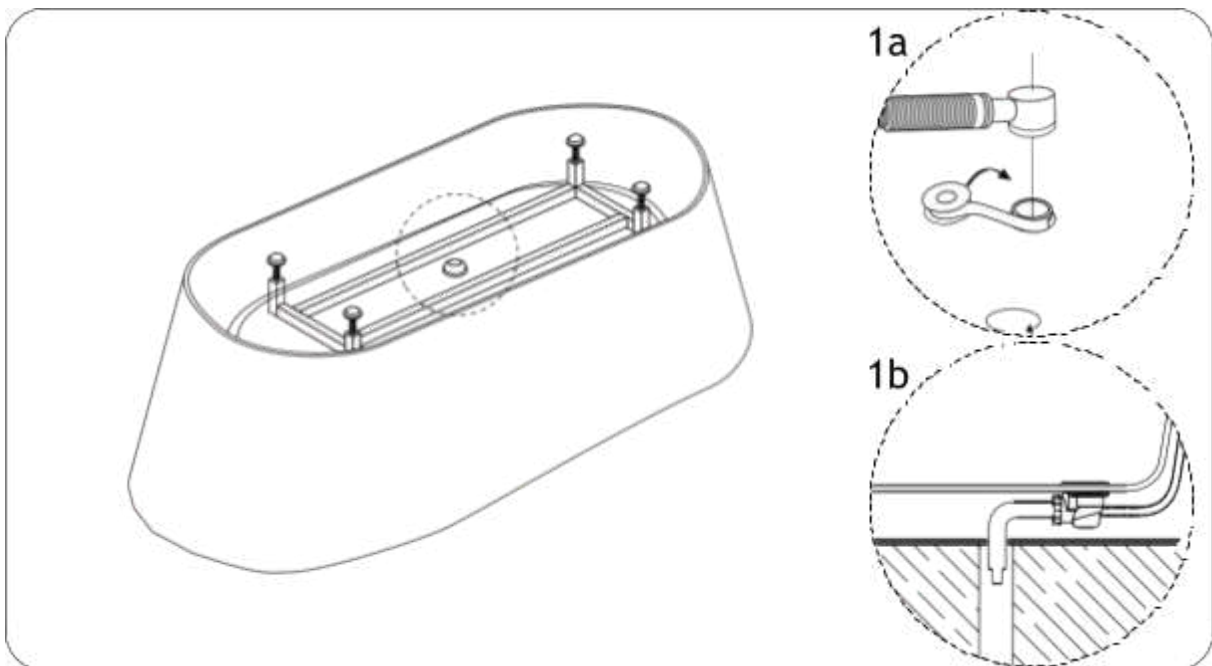

4. Nach dem Einbau sollte die Badewanne testweise mit Wasser befüllt werden. Wenn das Wasser vollständig und problemlos abläuft, dann wurde das Modell korrekt installiert und kann benutzt werden.

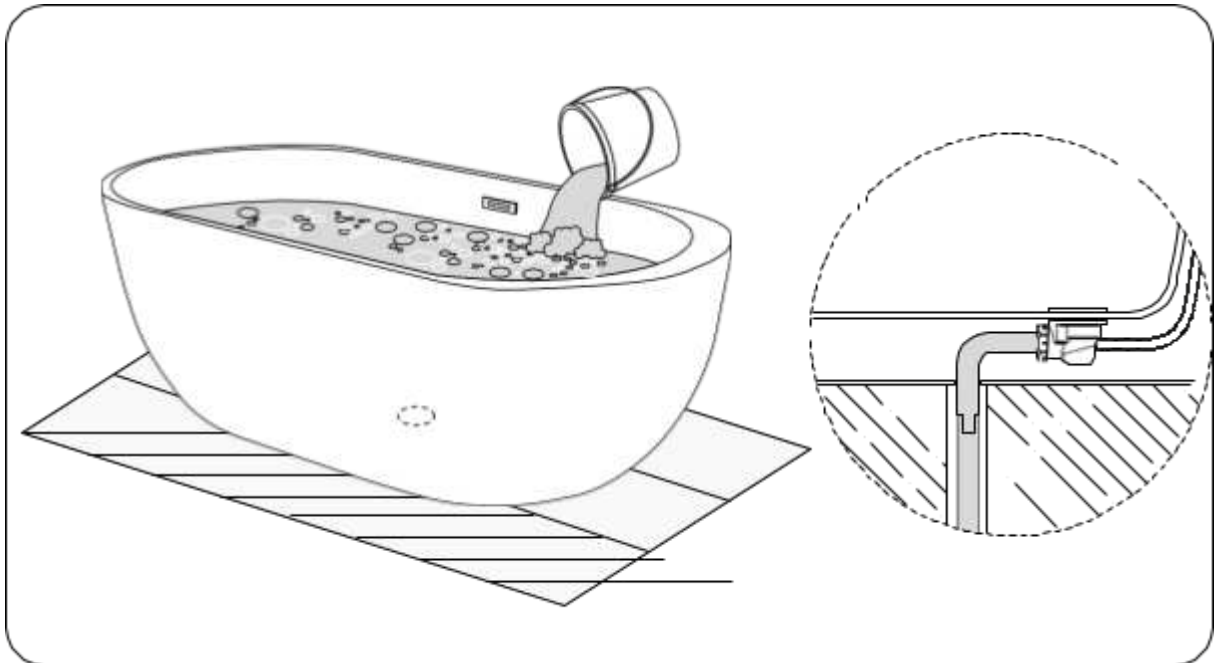

Anschluss des Wasserhahns

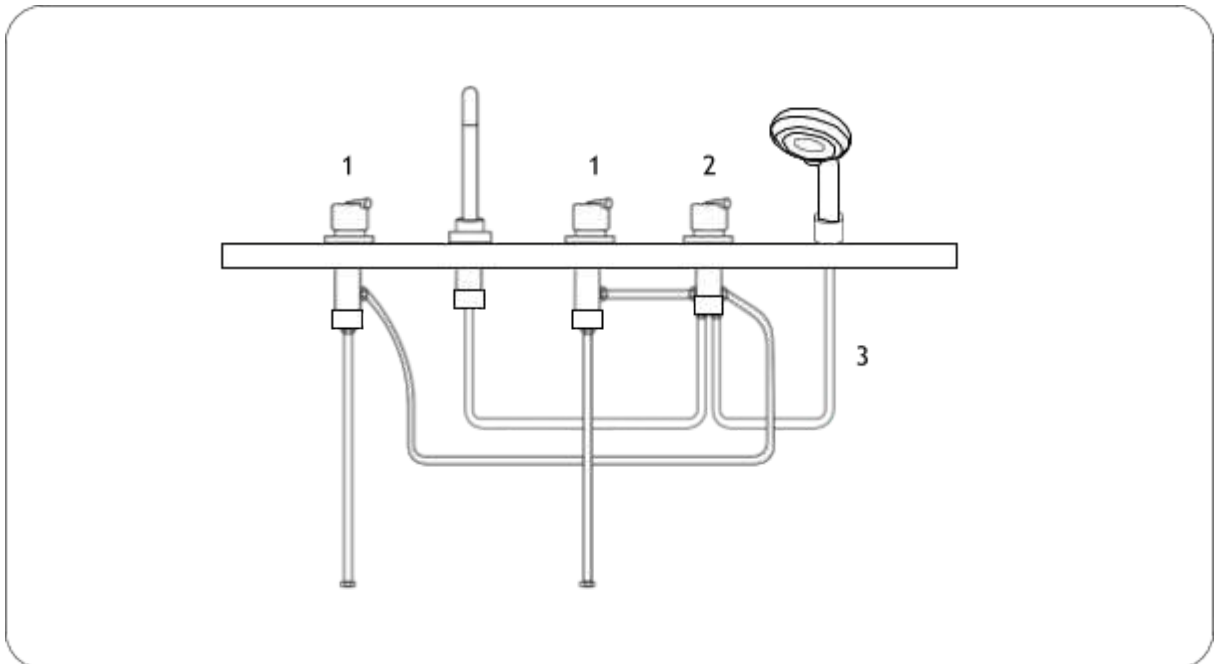

1. Kaltes und warmes Wasser
2. Wasserstrahlschalter
3. Handbrauseschlauch

Magyar (HU)

Szabadonálló fürdőkád szerelési útmutató

Köszönjük, hogy akril kádunkat választotta. A beszereléshez szükséges:

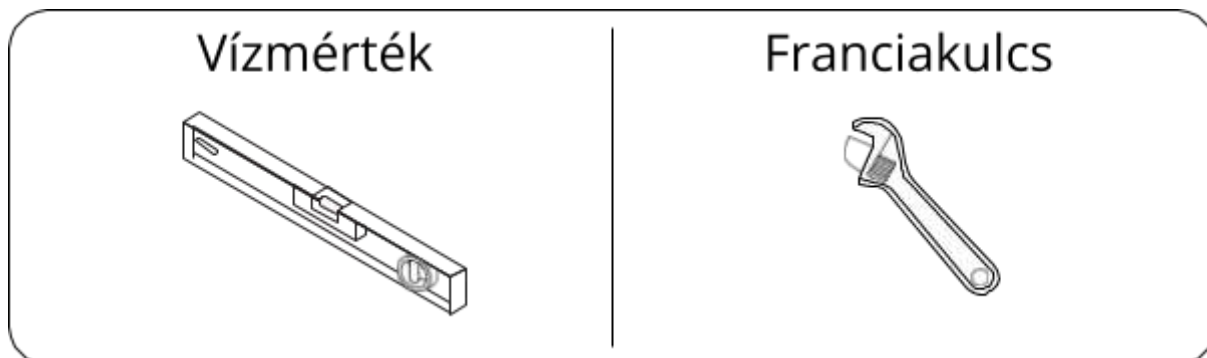

1. A szerelési folyamat megkezdéséhez vegye ki a fürdőkádat a dobozból, és tegye rá a kartondobozra, amelyet szőnyegre vagy más puha felületre kell helyezni a padlón. Ügyeljen arra, hogy a kád ne érintse a talajt vagy más tárgyakat, amelyek károsíthatják azt.

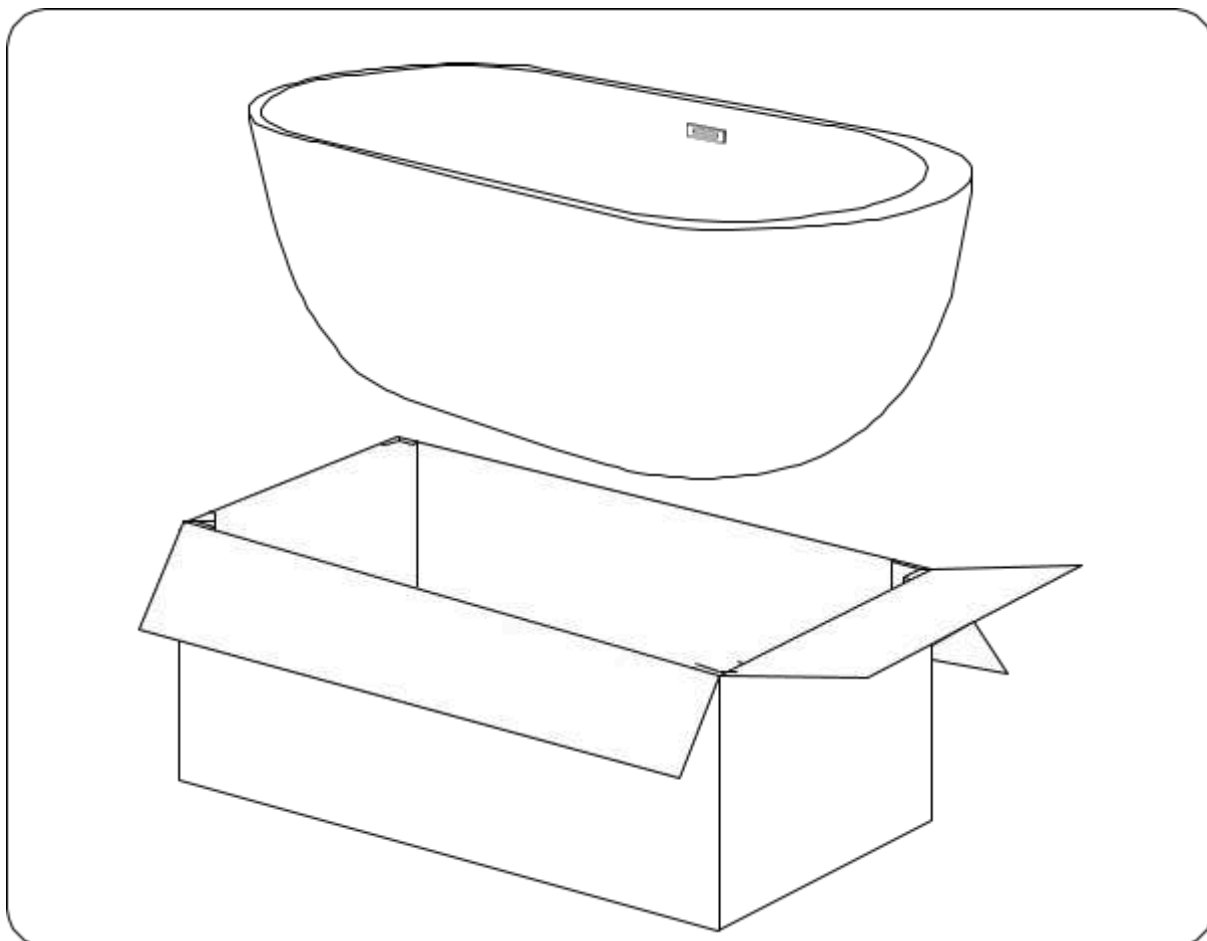

2. Győződjön meg arról, hogy a padló amelyre a kádat felszerelni kívánja egyenes. Állítsa be a fürdőkád lábainak magasságát a stabilitás biztosítása érdekében. Ha mindez nem megfelelően történik, előfordulhat, hogy a víz nem folyik le megfelelően, és ez a darab károsodását okozhatja.

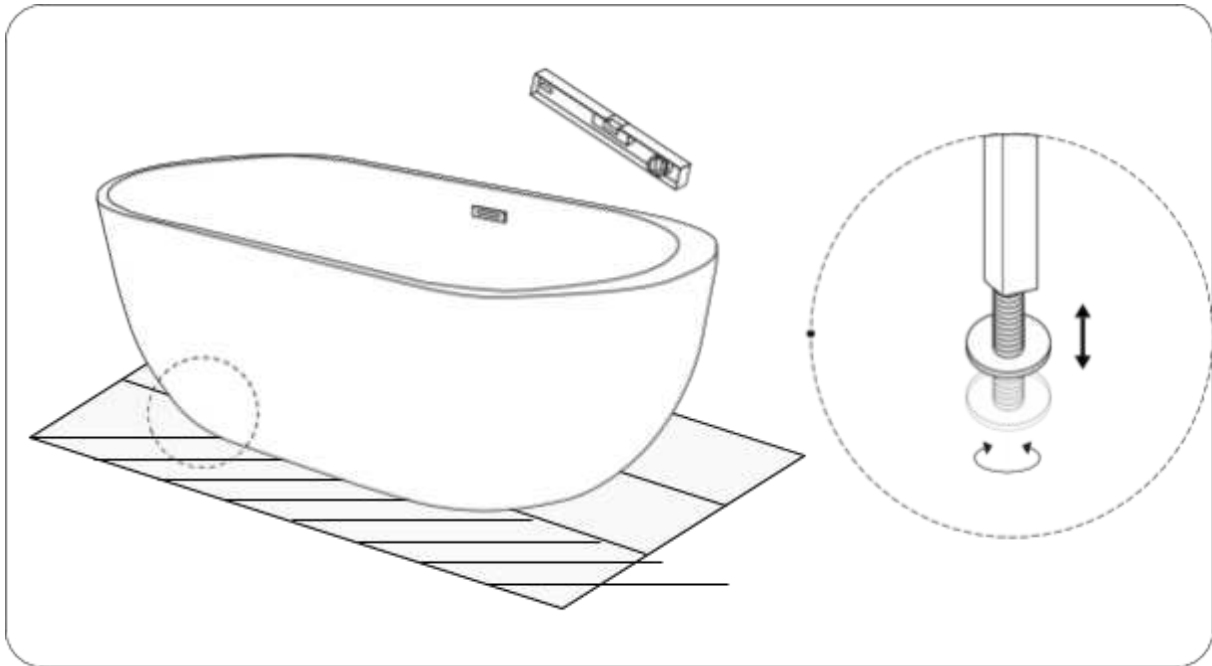

3. Csatlakoztassa a kádat a lefolyó csatorna rendszerhez

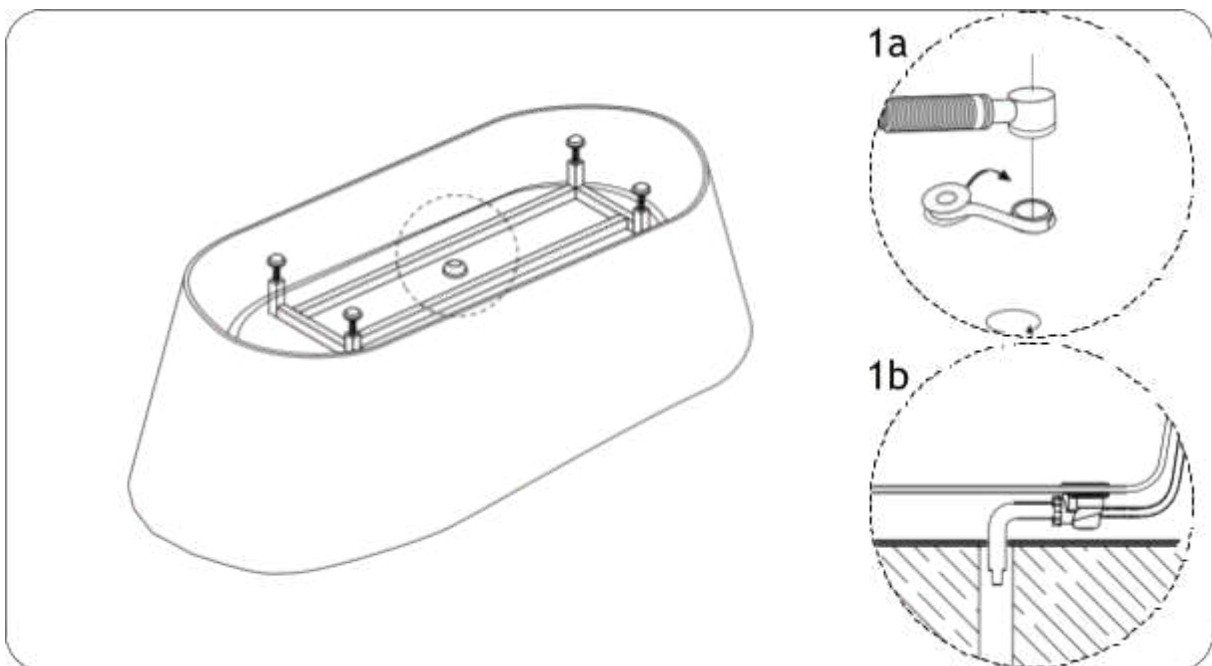

4. Az beszerelés után tesztelje a fürdőkádat, és engedjen bele vizet. Ha megfelelően és teljesen lefolyik, a fürdőkád helyesen van beszerelve és használatra kész.

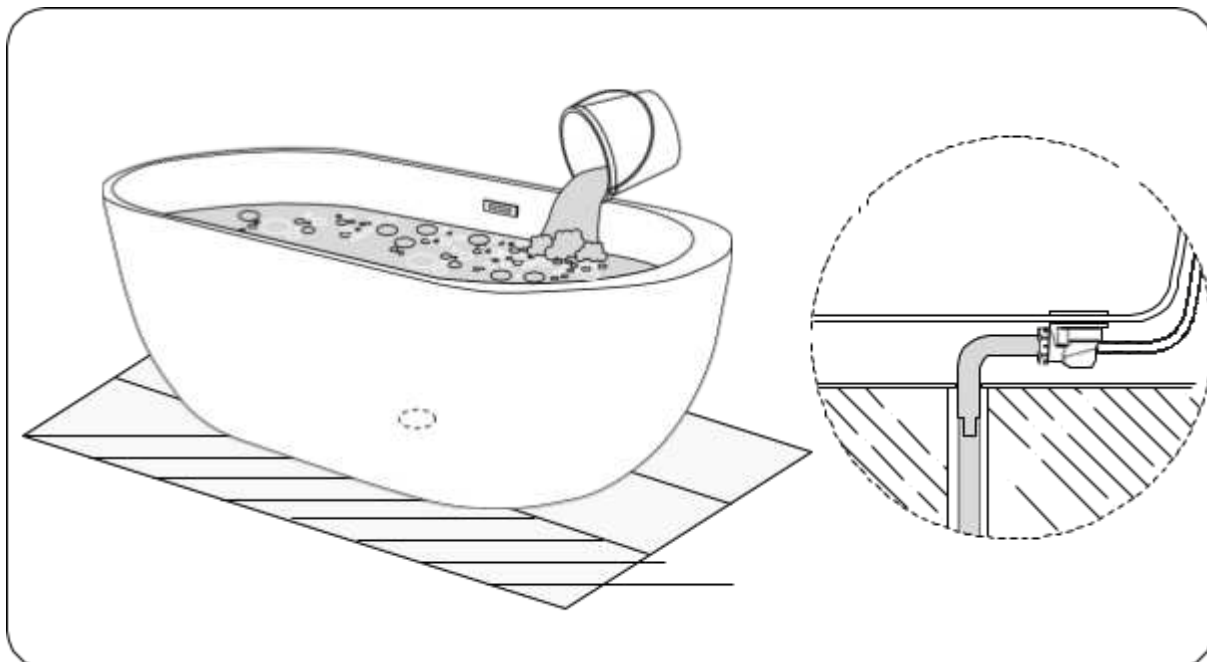

A csaptelep csatlakoztatása

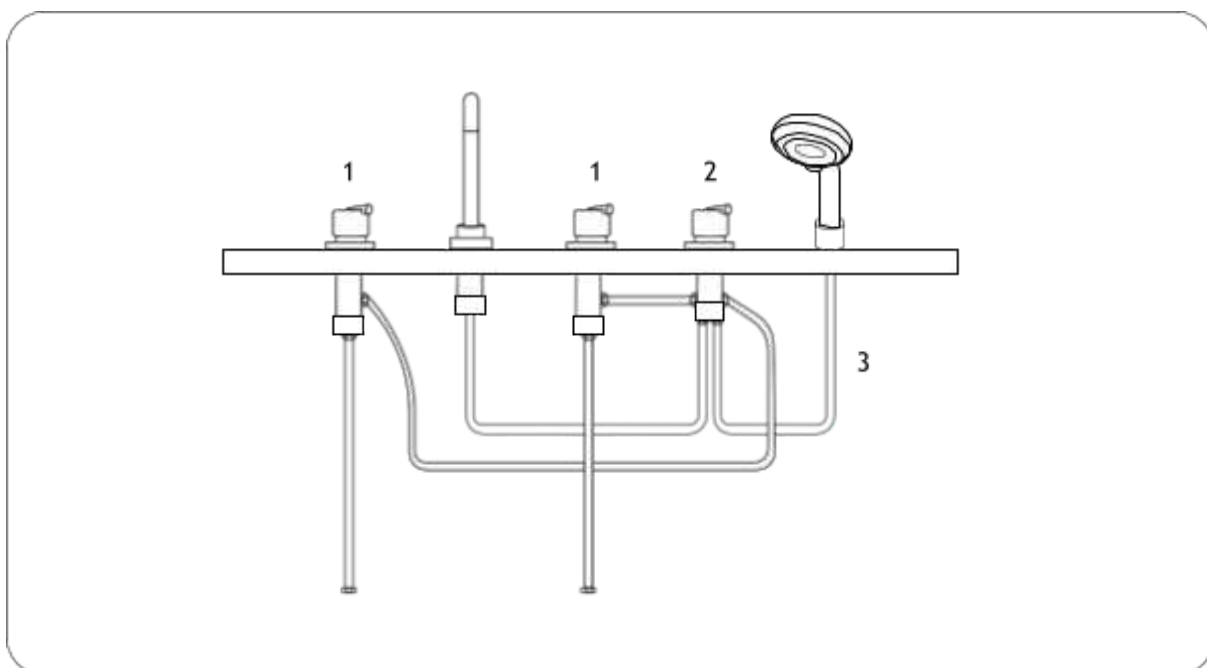

1. Hideg és meleg víz
2. Zuhanyváltó
3. Zuhanyrózsa

Italiano (IT)

Istruzioni per l'installazione della vasca da bagno freestanding

Grazie per aver scelto la nostra vasca da bagno.

Prima dell'installazione, assicurati di avere:

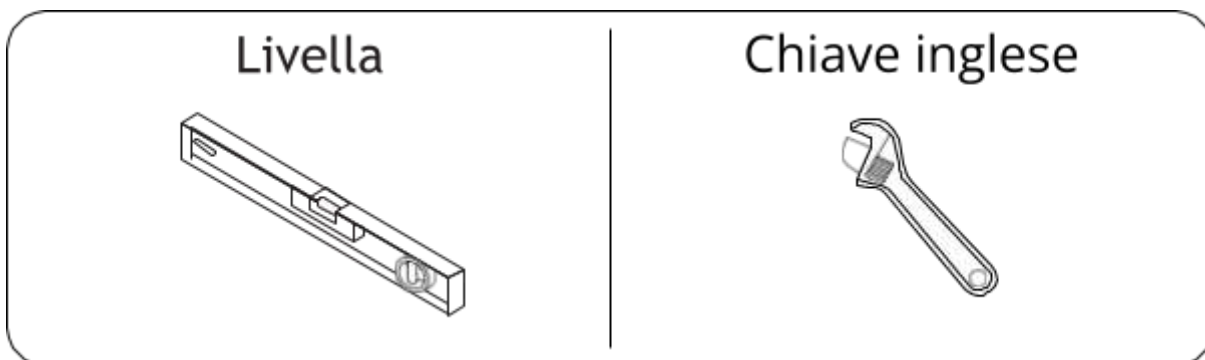

1. Togli la vasca dalla scatola e mettila sopra il cartone, il quale dovrebbe essere a sua volta, posizionato su un tappeto o un'altra superficie morbida, a protezione del pavimento. Assicurati di avere lo spazio sufficiente per evitare danni.

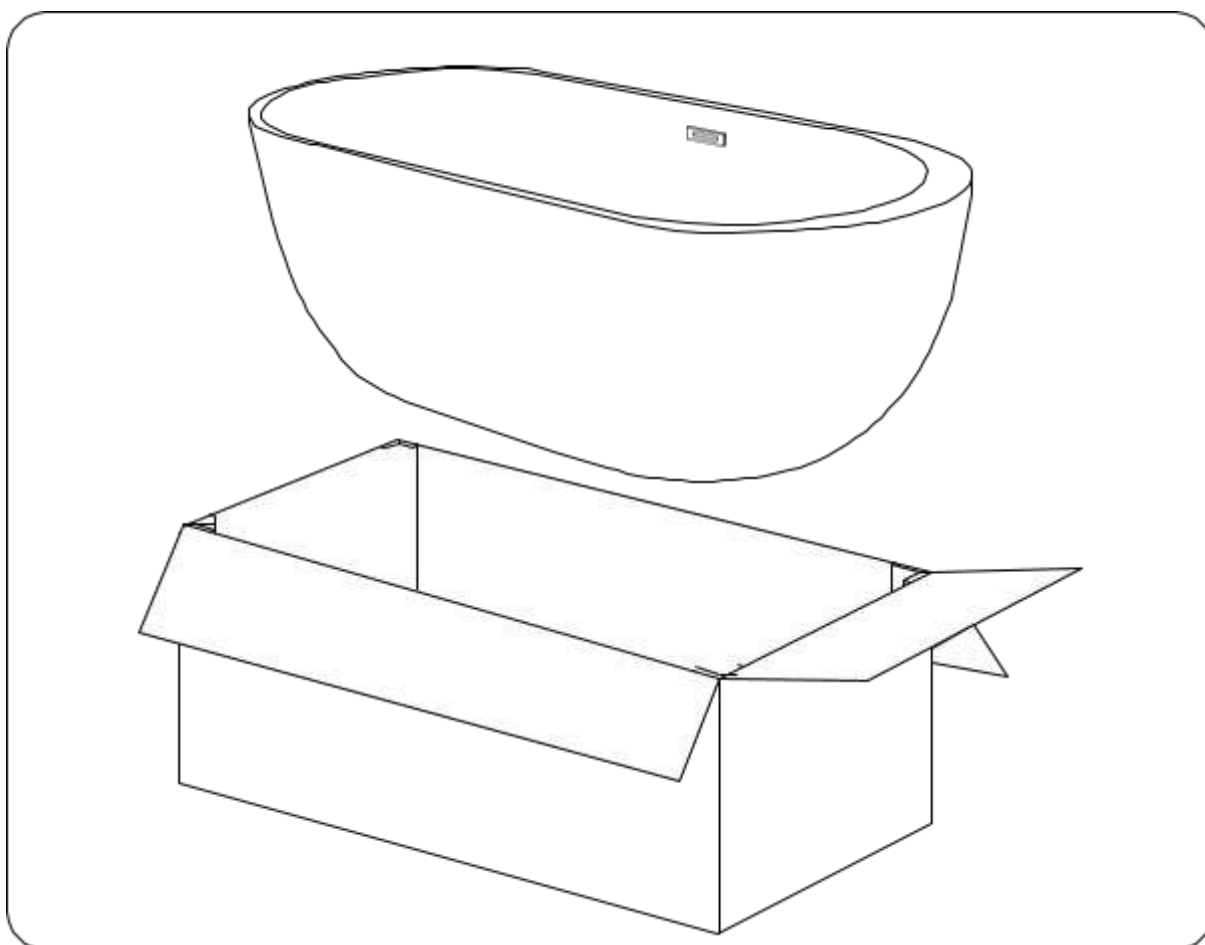

2. Assicurati che il pavimento su cui desideri installare la vasca sia ben piatto. Regola l'altezza dei piedini per ottenere la massima stabilità. Se non regolati adeguatamente infatti, l'acqua potrebbe non defluire nella maniera corretta, danneggiando il prodotto.

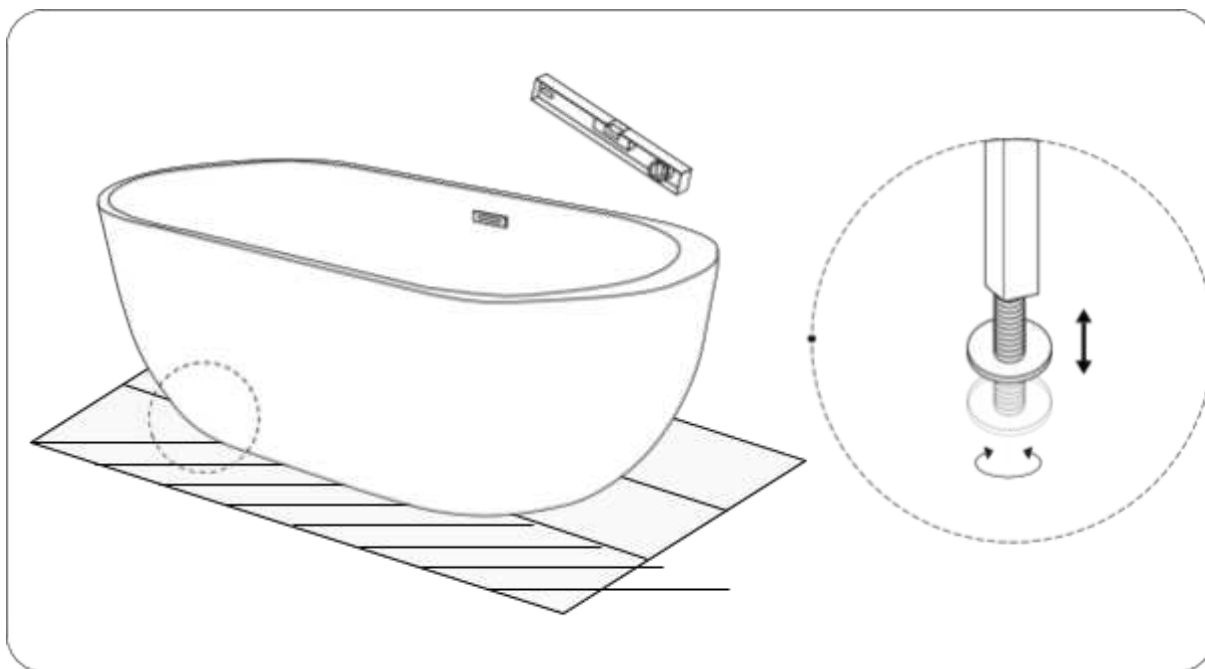

3. Collega la vasca alla presa di scarico

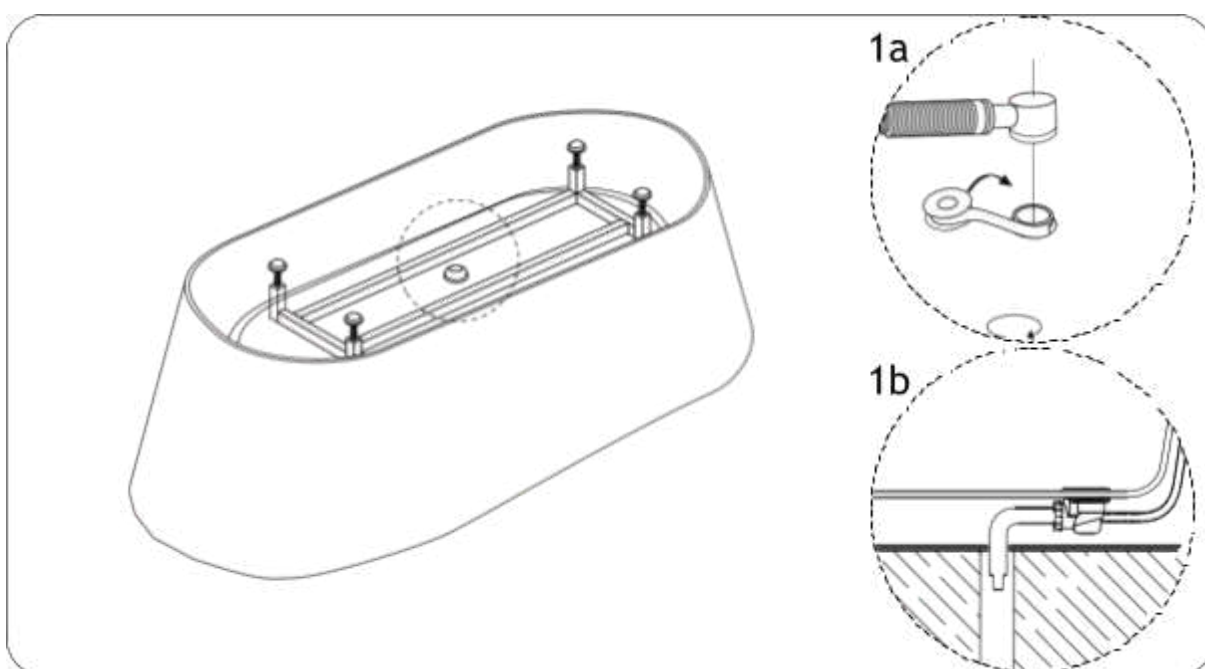

4. Dopo l'installazione, testa la vasca riempiendola d'acqua. Se si scarica correttamente e completamente, significa che è stata installata adeguatamente ed è pronta all'uso.

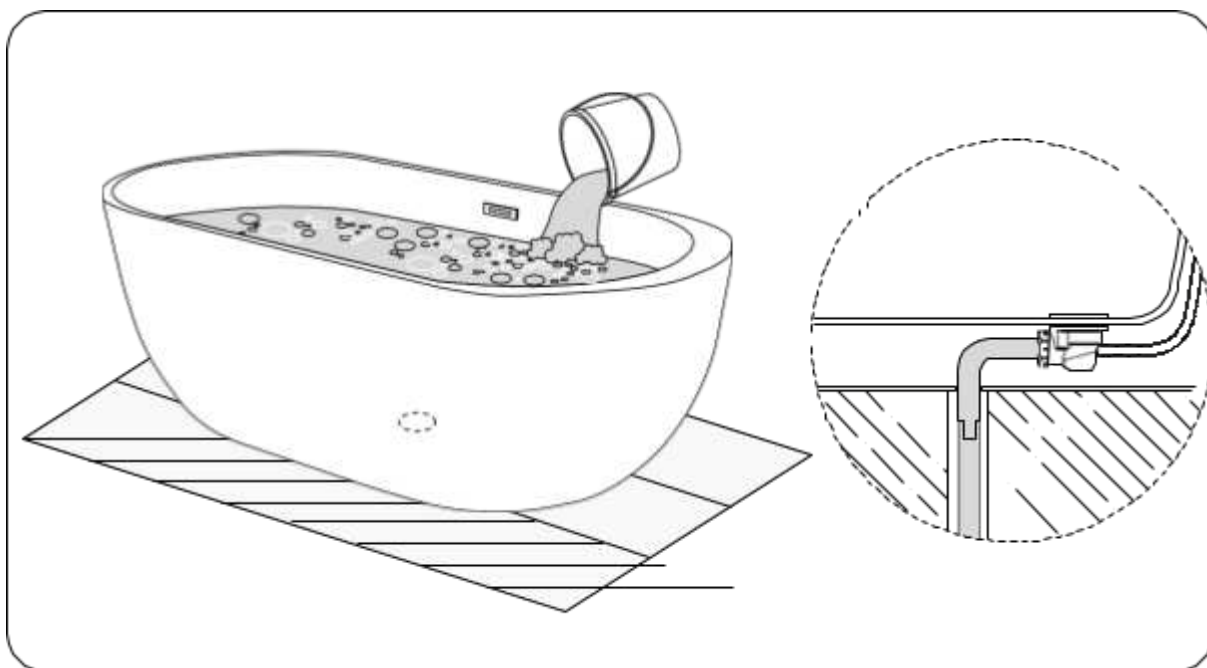

Collegamento del rubinetto

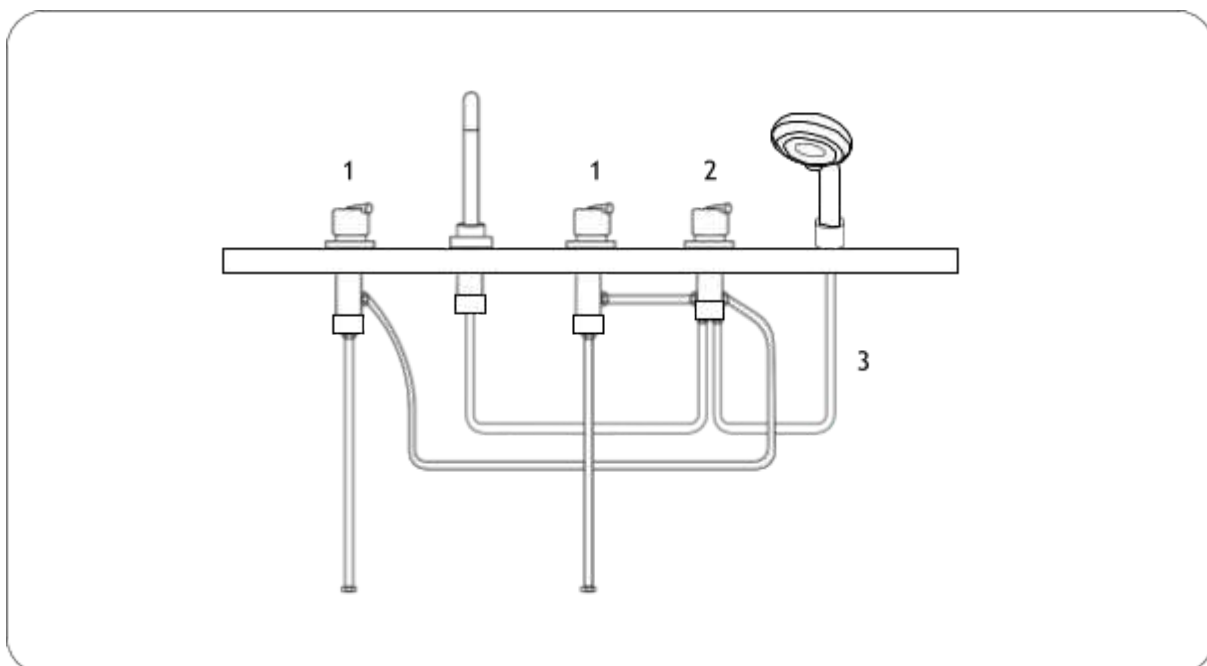

1. Acqua calda e fredda
2. Interruttore flusso d'acqua
3. Soffione doccia a mano

Norsk (NO)

Bruksanvisning for montering av frittstående badekar

Takk for at du valgte vårt badekar i akryl. Før installasjon bør du forberede:

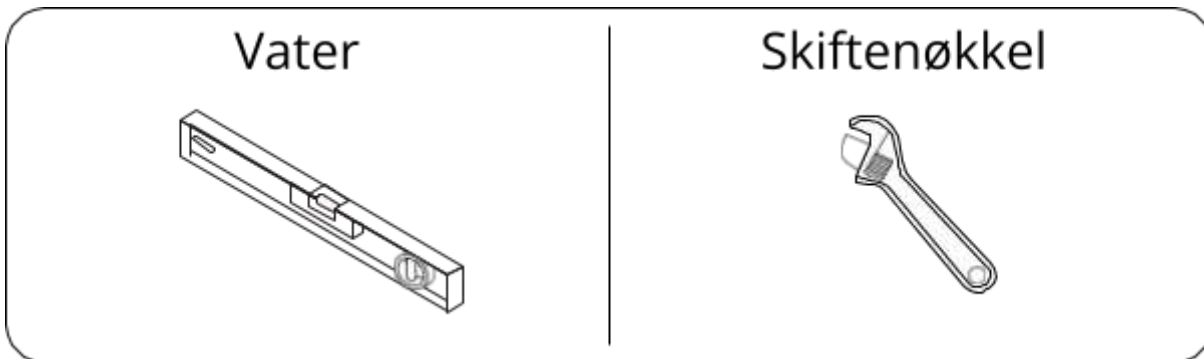

1. Først tar man ut badekaret fra esken og legger det på pappesken, som skal plasseres på et teppe eller et annet mykt underlag på gulvet. Sørg for at badekaret ikke berører gulvet eller andre gjenstander som kan skade det.

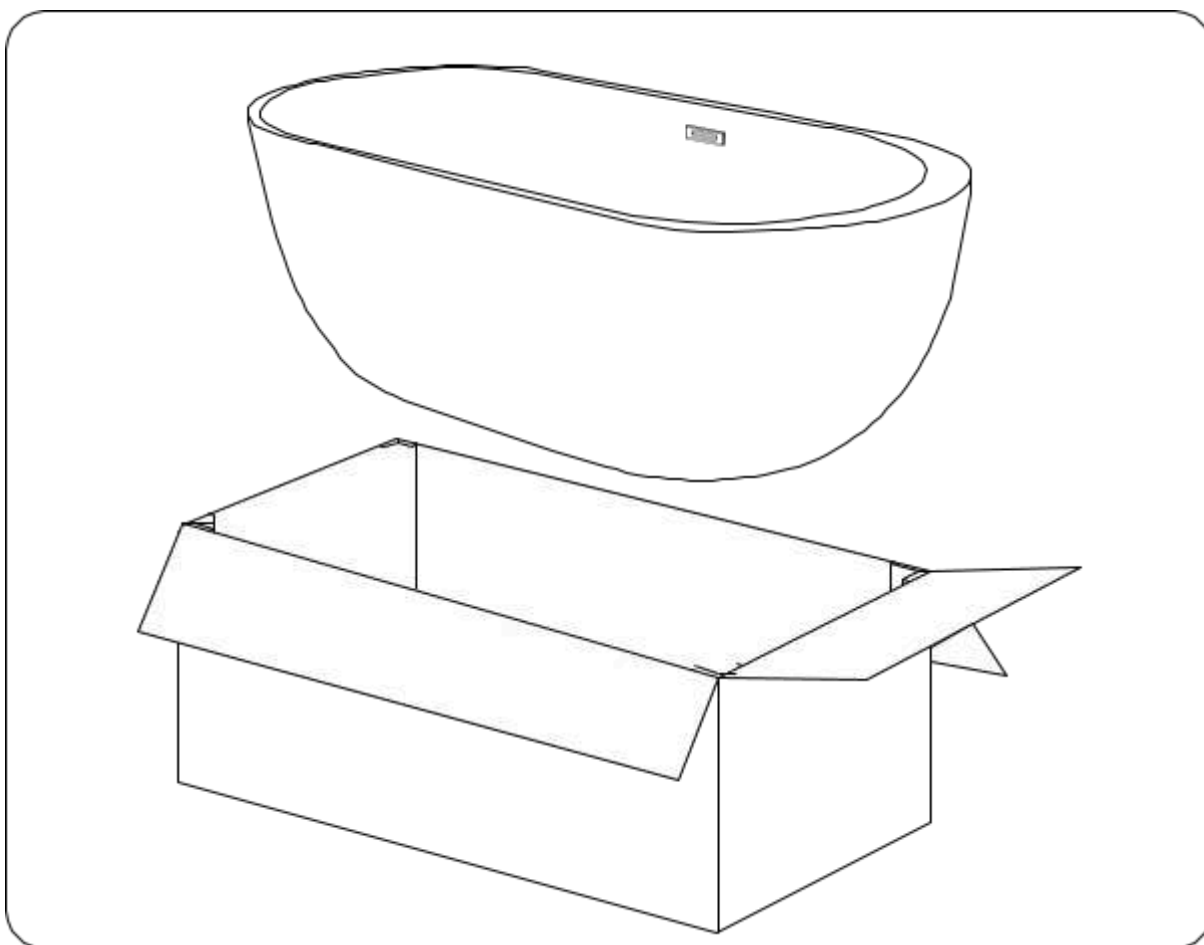

2. Sørg for at gulvet du vil installere badekaret på, er flatt. Juster høyden på badekarets ben for å sikre stabilitet. Hvis du ikke gjør det riktig, kan det føre til at vannet ikke dreneres ordentlig, noe som kan skade elementet.

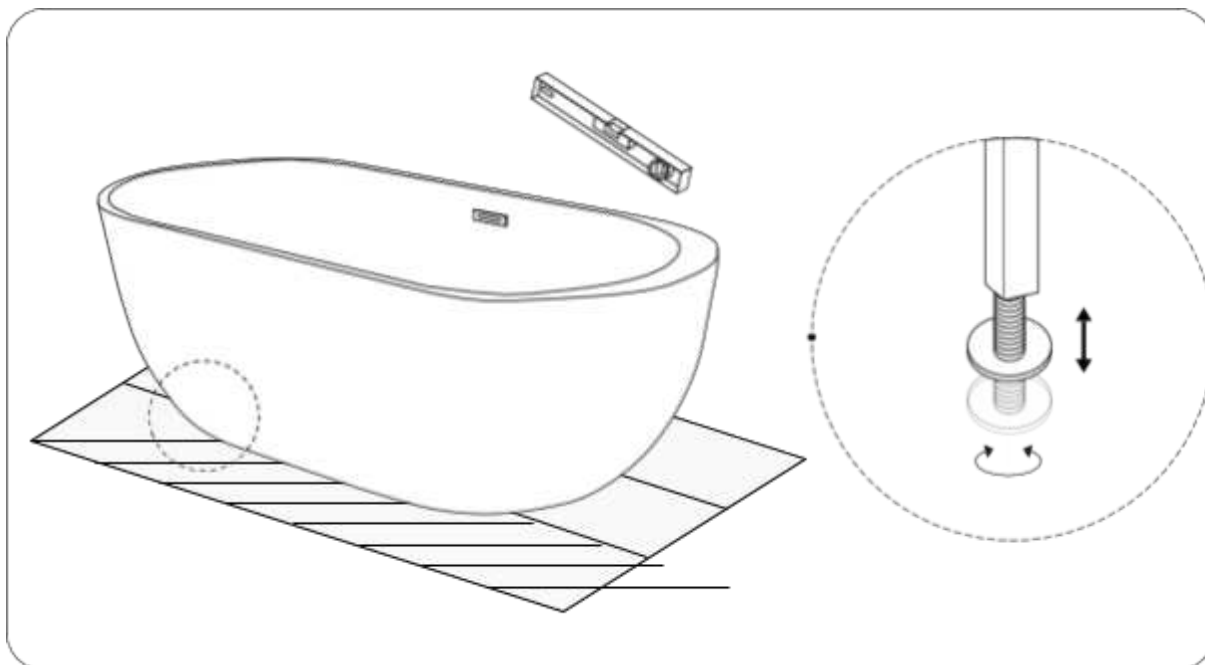

3. Koble badekaret til avløpet.

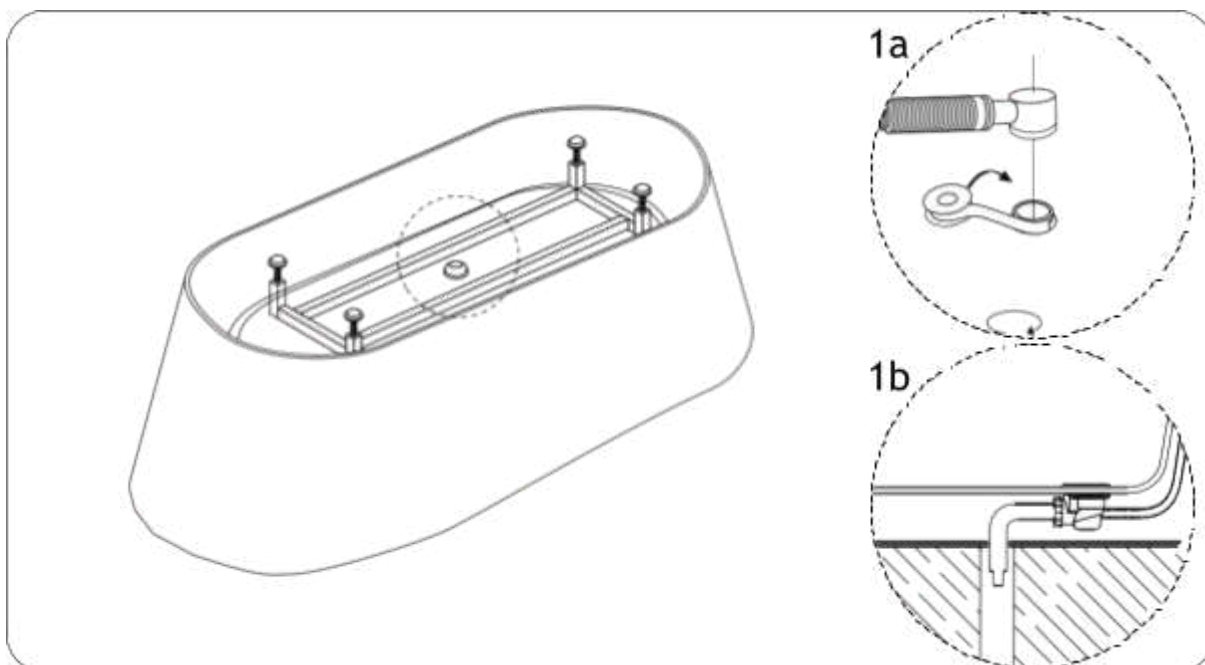

4. Etter installasjonen bør du teste badekaret ved å fylle det med vann. Hvis det renner ut ordentlig, er badekaret riktig installert og klart til bruk.

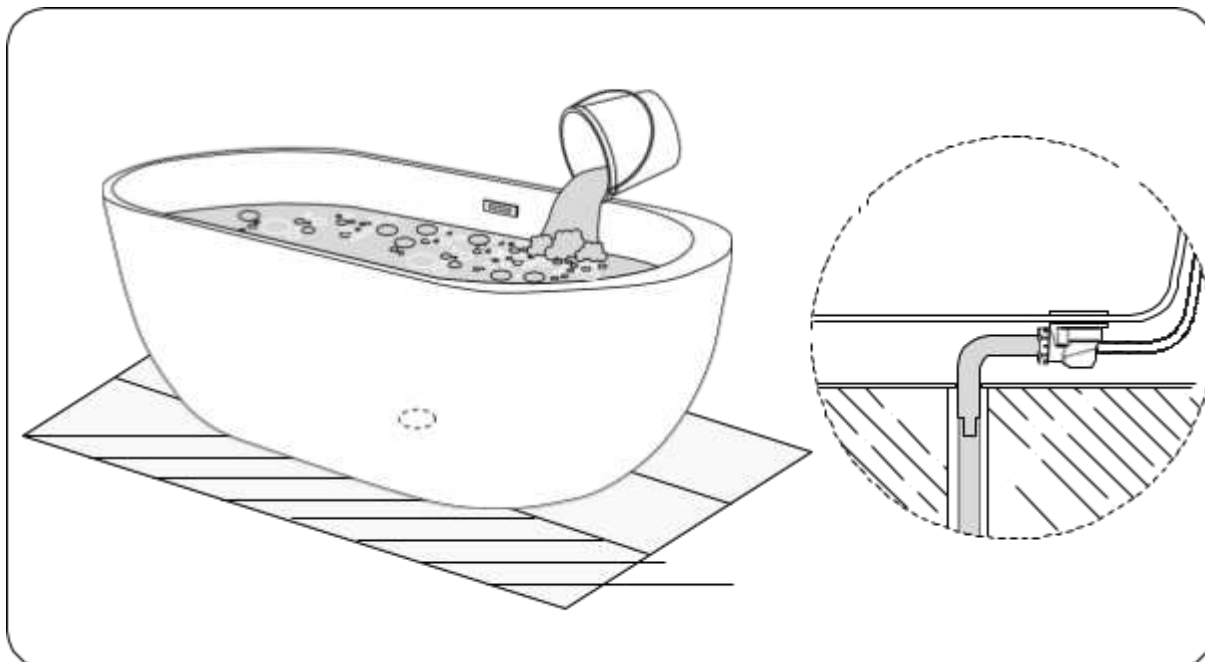

Installasjon av kranen

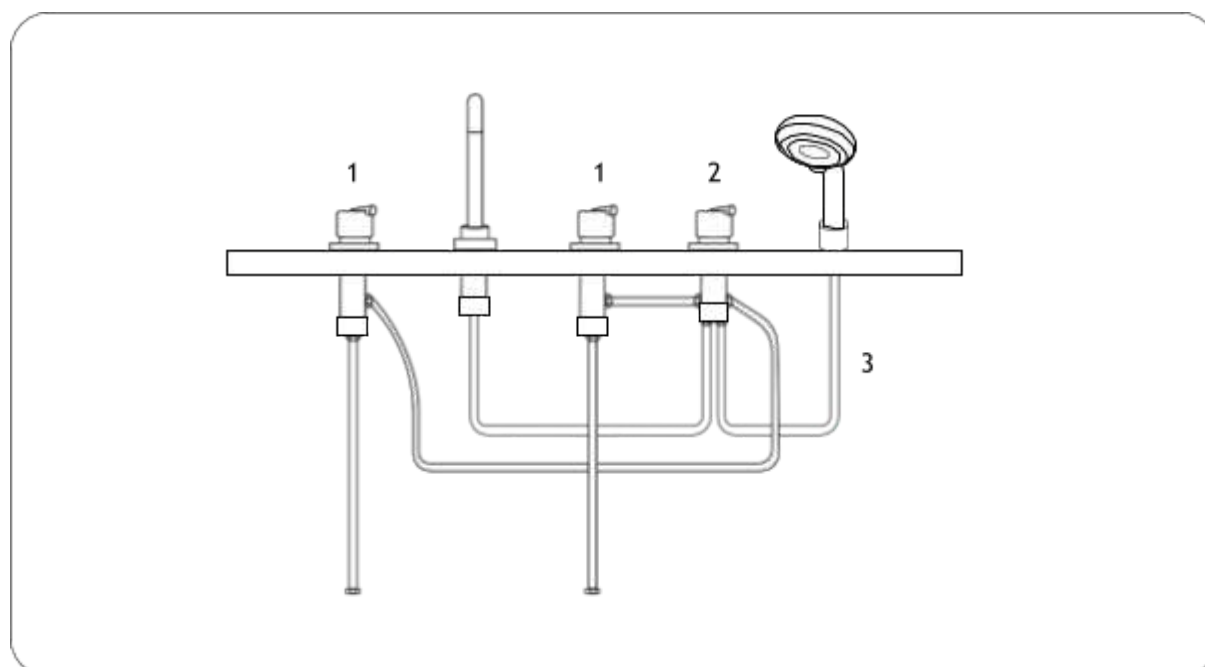

1. Kaldt og varmt vann
2. Vann-strømbryter
3. Hånddusjslange

Polski (PL)

Instalacja wanny wolnostojącej

Dziękujemy za wybranie naszej akrylowej wanny. Przed jej montażem prosimy o przygotowanie następujących produktów:

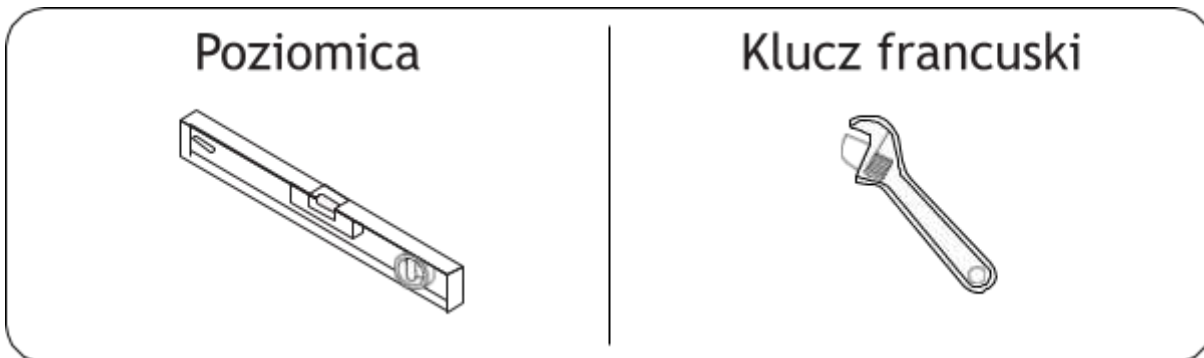

1. By rozpocząć montaż, prosimy o wyjęcie wanny z pudełka i ustawienie jej na kartonie, który powinien znajdować się na dywanie lub innej miękkiej powierzchni na ziemi. Wanna nie powinna dotykać podłogi ani innych produktów, które mogłyby ją uszkodzić.

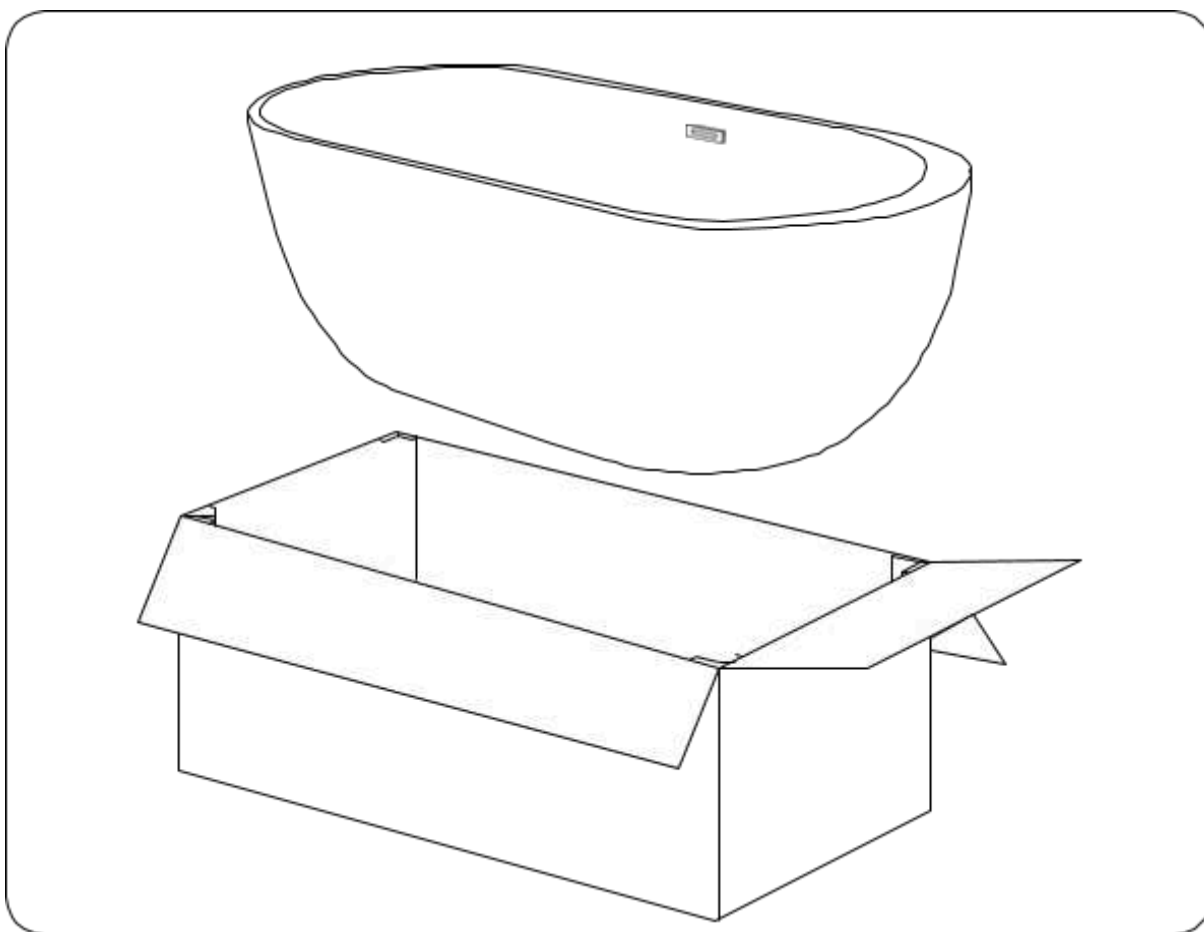

2. Przed montażem upewnij się, że podłoga w miejscu montażu wanny jest płaska. Dostosuj wysokość nóżek, by zagwarantować stabilność całej konstrukcji. Jeżeli ten krok nie zostanie wykonany prawidłowo, woda może nie spływać poprawnie, co może doprowadzić do uszkodzenia wanny.

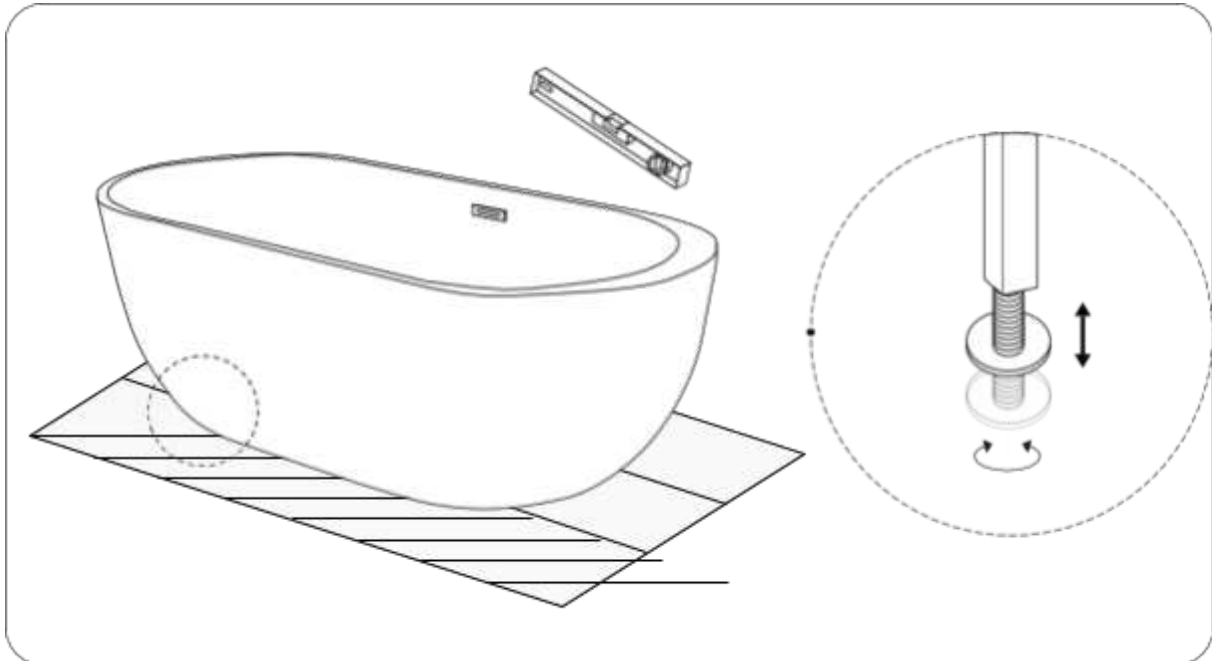

3. Podłącz wannę do zaworu odpływowego.

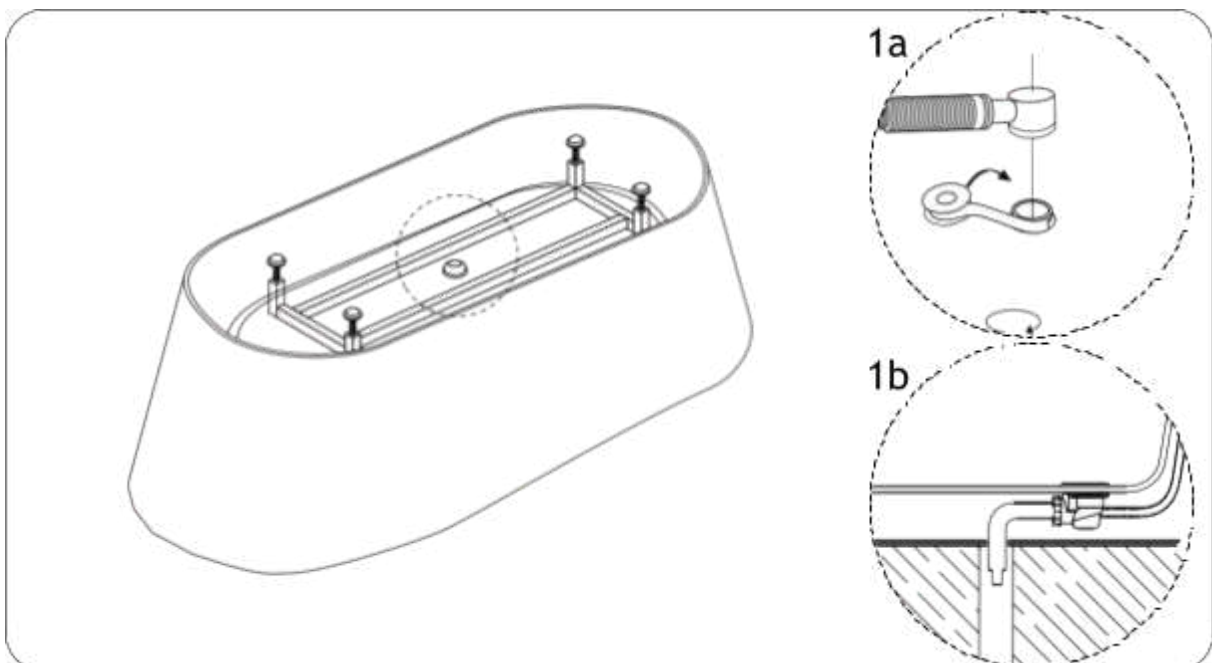

4. Po podłączeniu wanny prosimy o wlanie do niej wody w celu przetestowania jej. Jeżeli woda poprawnie spływa, produkt został zamontowany prawidłowo i jest gotowy do użytku.

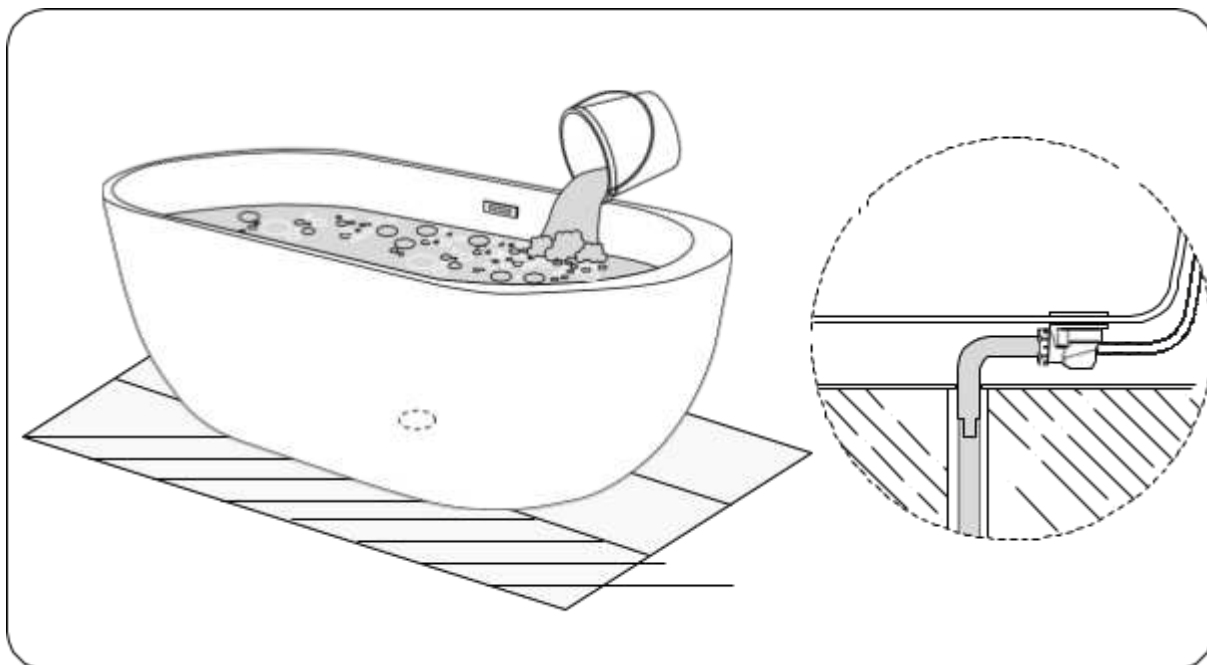

Montaż baterii

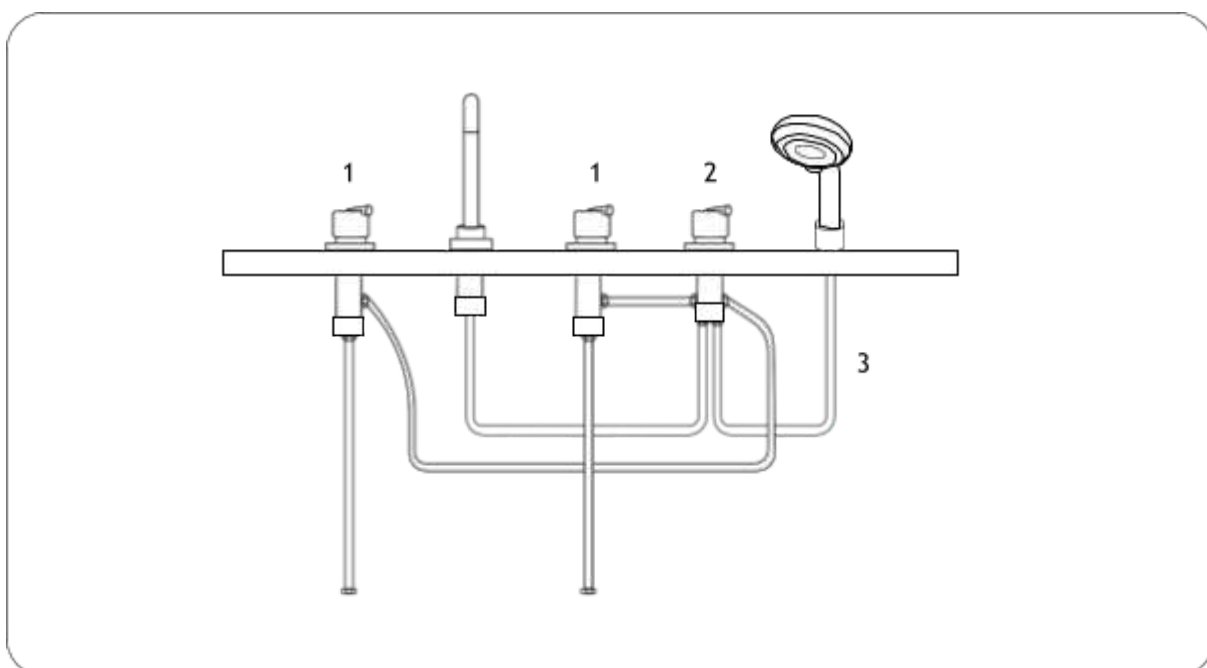

1. Ciepła i zimna woda
2. Przełącznik strumienia wody
3. Wąż prysznicowy

Português (PT)

Instruções de instalação de banheira autónoma

Obrigado por escolher a nossa banheira de acrílico. Para a montagem vai necessitar de:

Nível de bolha de ar

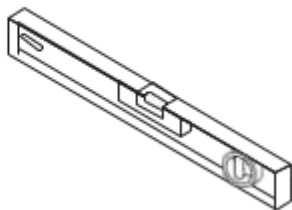

Chave inglesa/francesa



1. Para dar início ao processo de montagem, retire a banheira da caixa e coloque-a sobre a caixa de papelão, que deve ser colocada no chão, sobre um tapete ou outra superfície macia. Certifique-se de que a banheira não fica a tocar no solo ou em qualquer outro objeto que possa danificá-la.

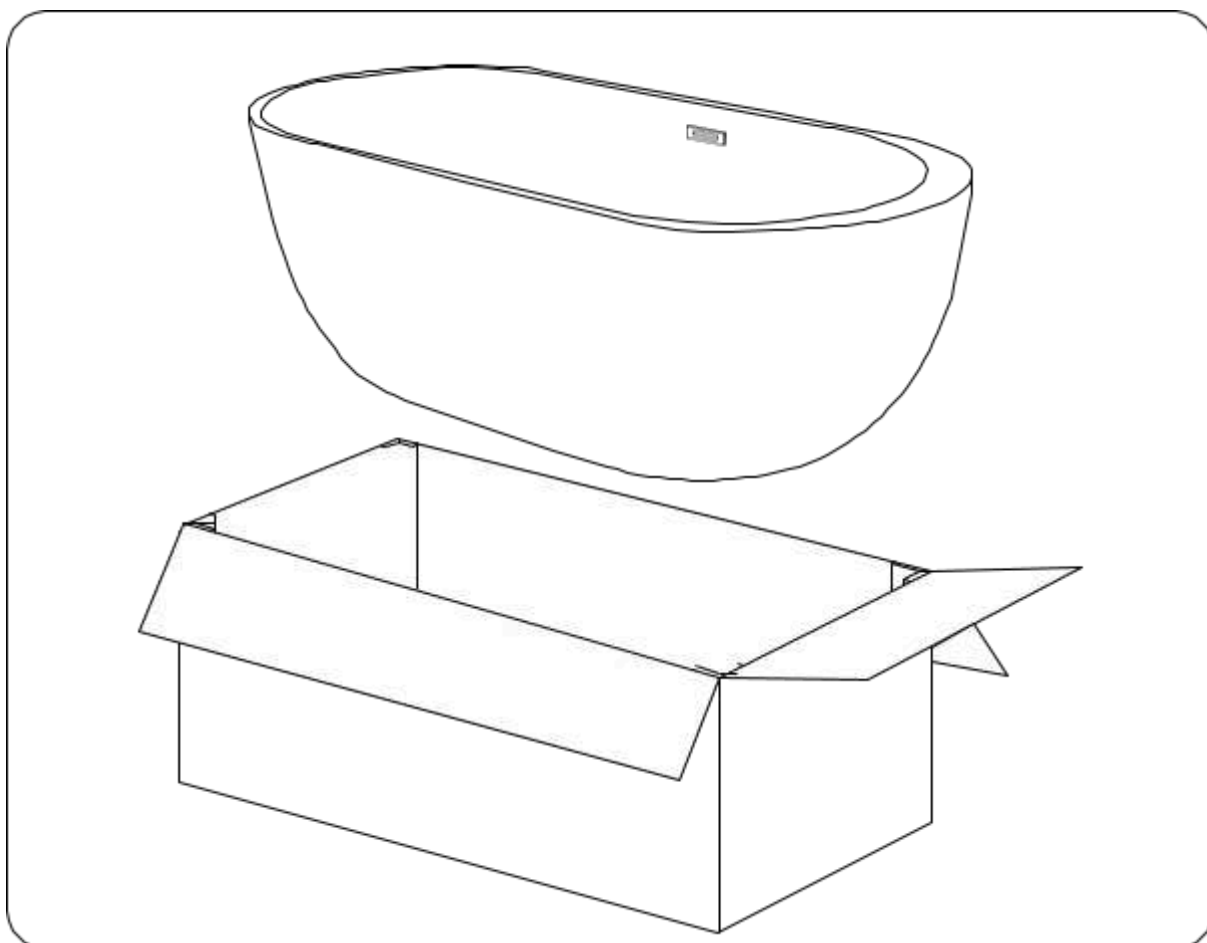

2. Certifique-se de que o piso em que deseja montar a banheira é plano. Ajuste a altura das pernas da banheira para garantir estabilidade. Se não for feito corretamente, a água pode não escoar de forma adequada, danificando a peça.

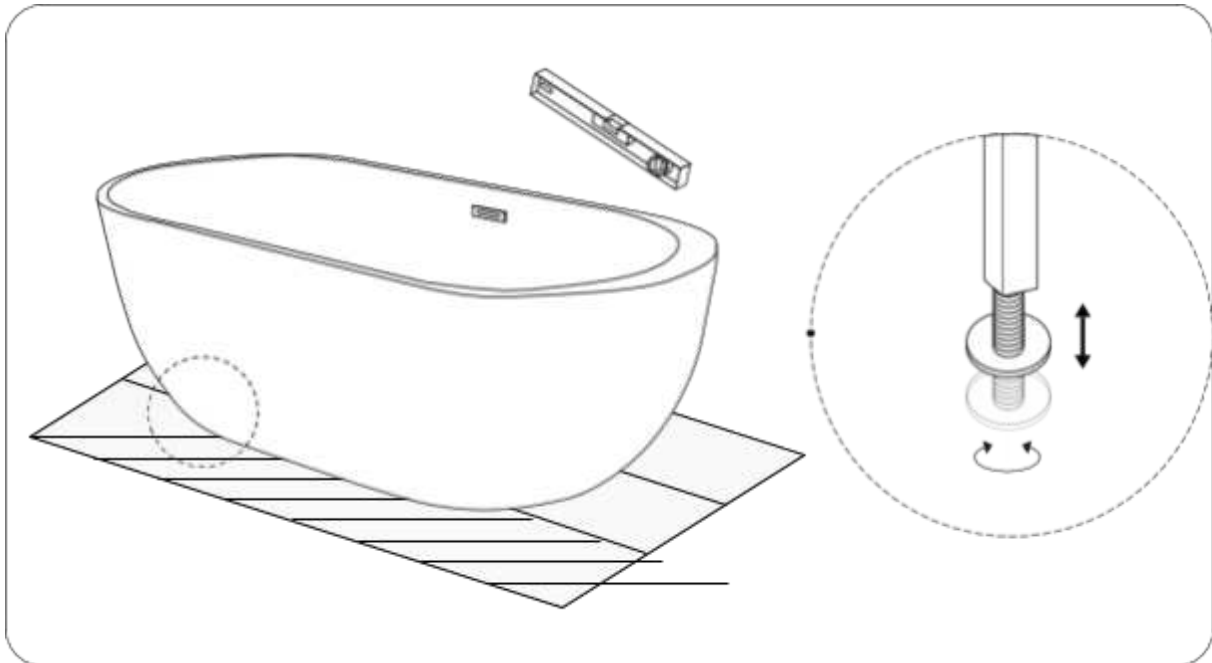

3. Ligue o ralo da banheira ao tubo de esgoto.

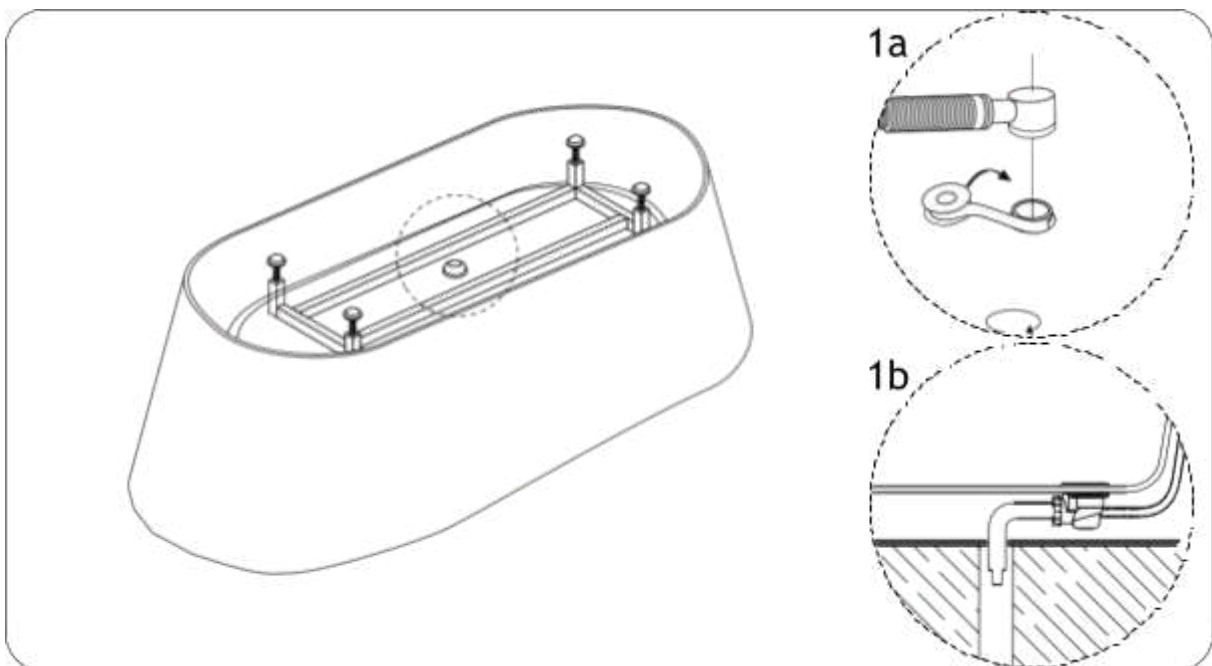

4. Após a montagem, teste a banheira enchendo-a com água. Verifique se está a escoar completamente e sem fugas. Se a resposta for positiva, a banheira foi montada corretamente e está pronta para ser usada.

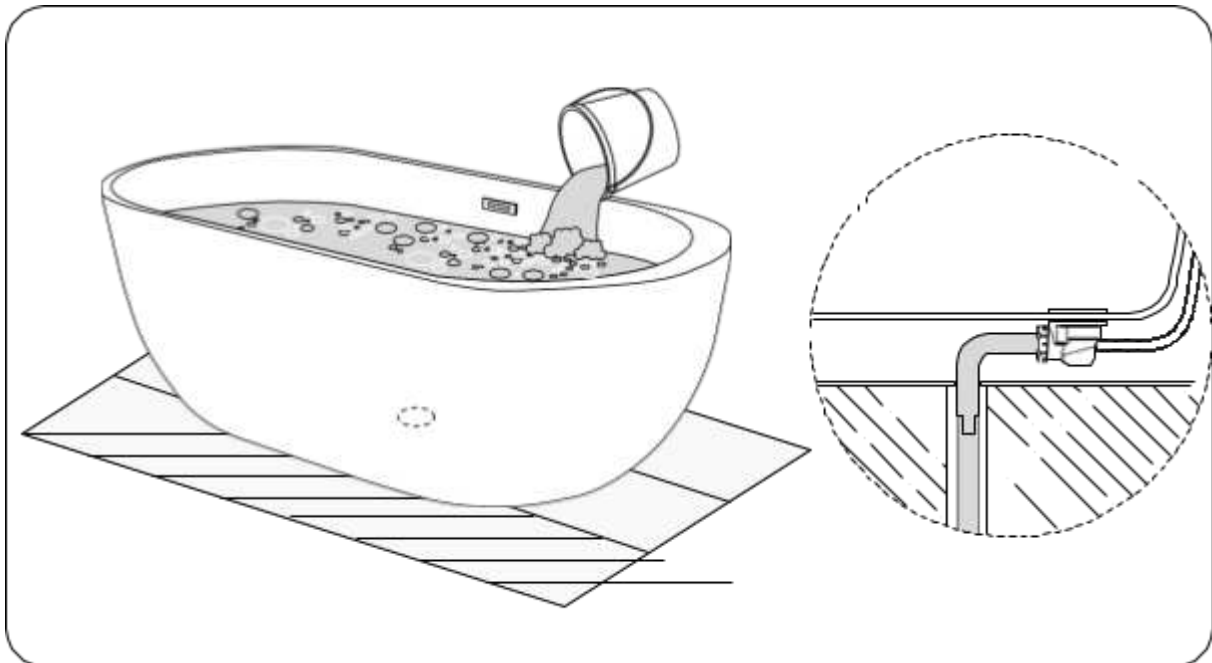

Ligar ao fornecimento de água

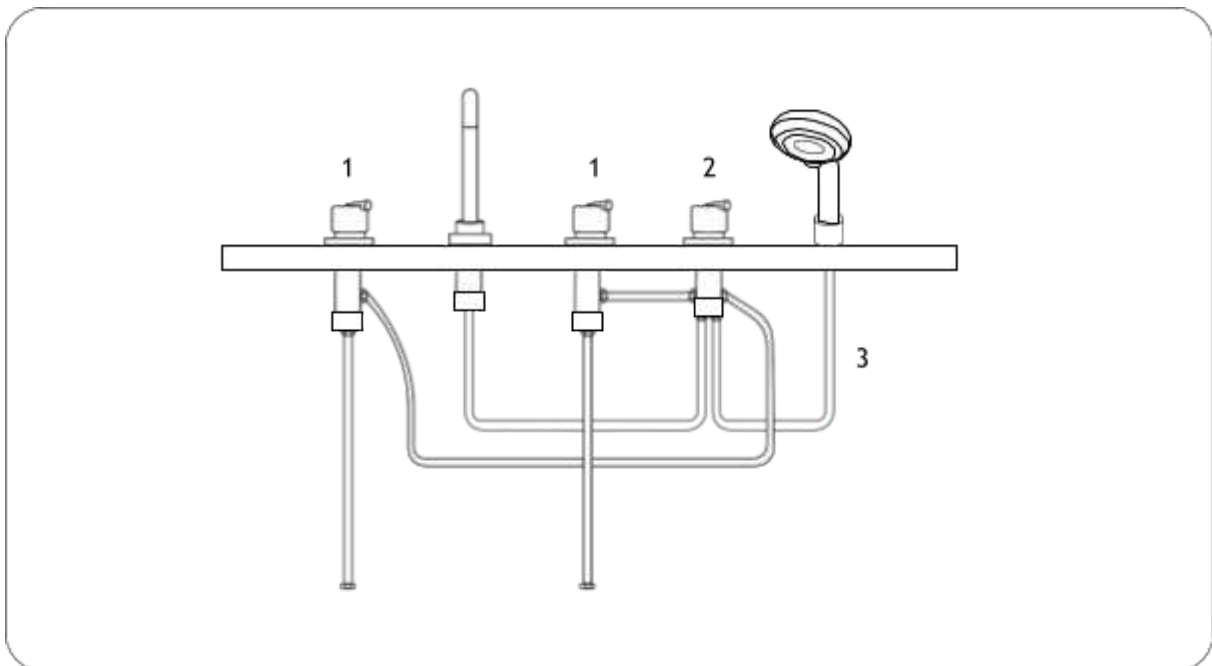

1. Torneiras de água fria e quente
2. Seletor do fluxo de água
3. Chuveiro e mangueira

Română (RO)

Instrucțiuni de instalare a căzii independente

Vă mulțumim că ați ales cada noastră din acril. Înainte de instalare, trebuie să aveți:

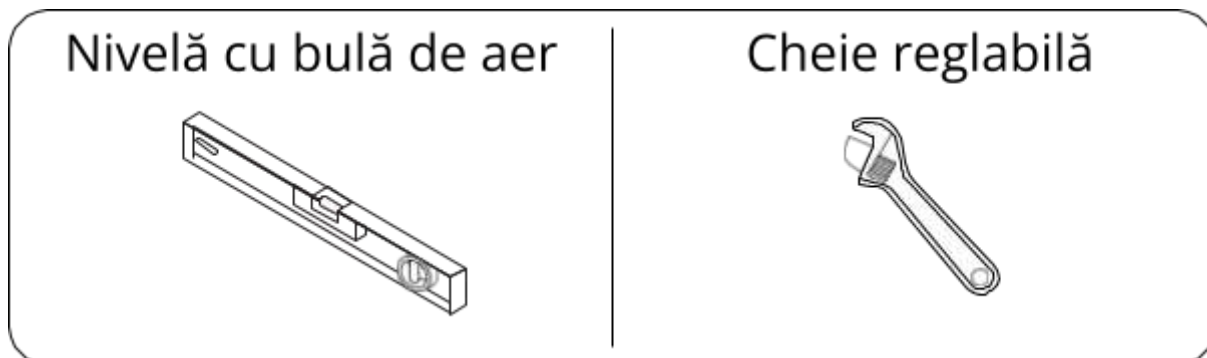

1. Pentru a începe procesul de instalare, vă rugăm să scoateți cada din cutie și să o așezați pe cutia de carton, care trebuie pusă pe un covor sau pe o altă suprafață moale de pe podea. Asigurați-vă că bazinul nu atinge solul sau alte obiecte care ar putea să o degradeze.

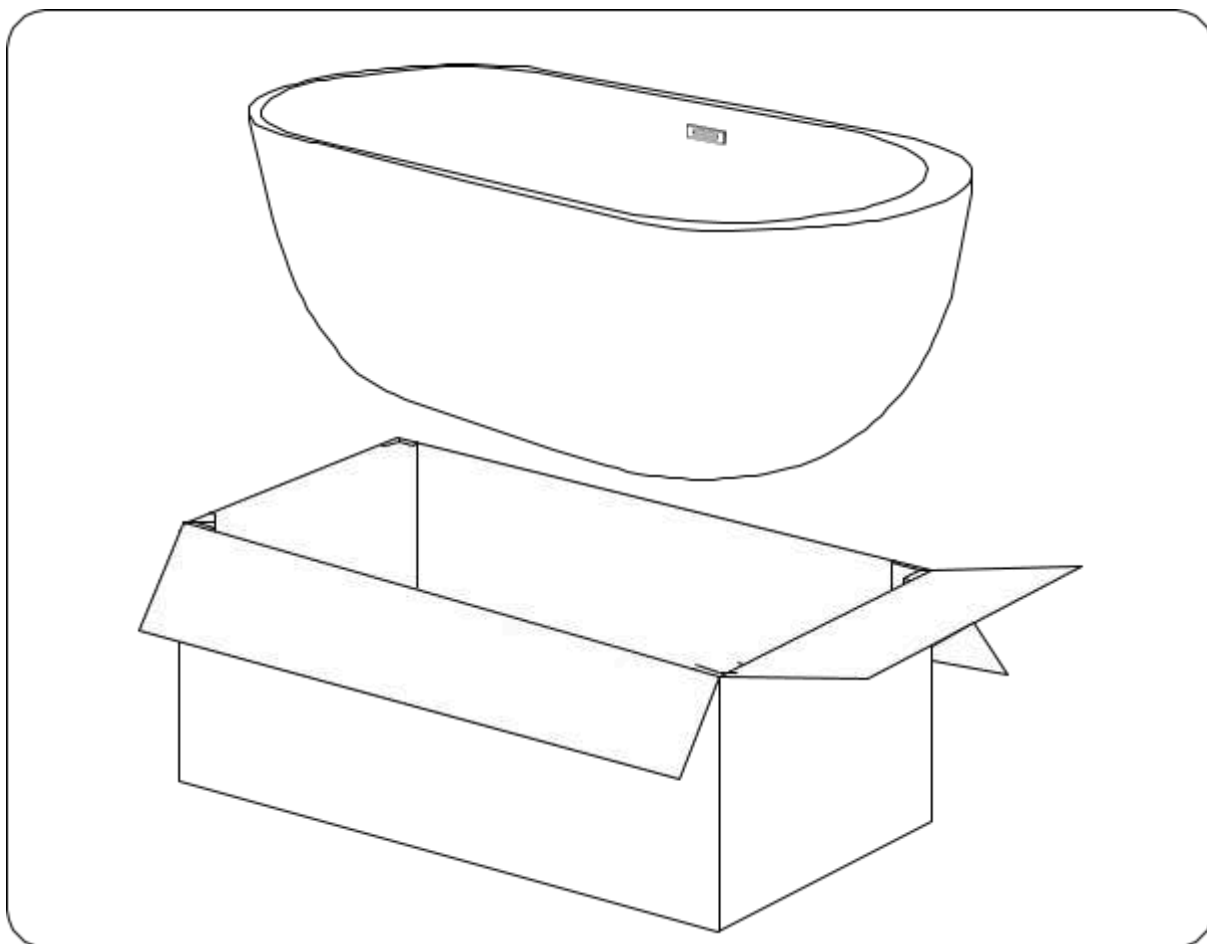

2. Asigurați-vă că podeaua pe care doriți să instalați cada este plană. Reglați înălțimea picioarelor căzii pentru a asigura stabilitatea. Dacă acest lucru nu este realizat corect, apa s-ar putea să nu se scurgă corespunzător, deteriorând piesa.

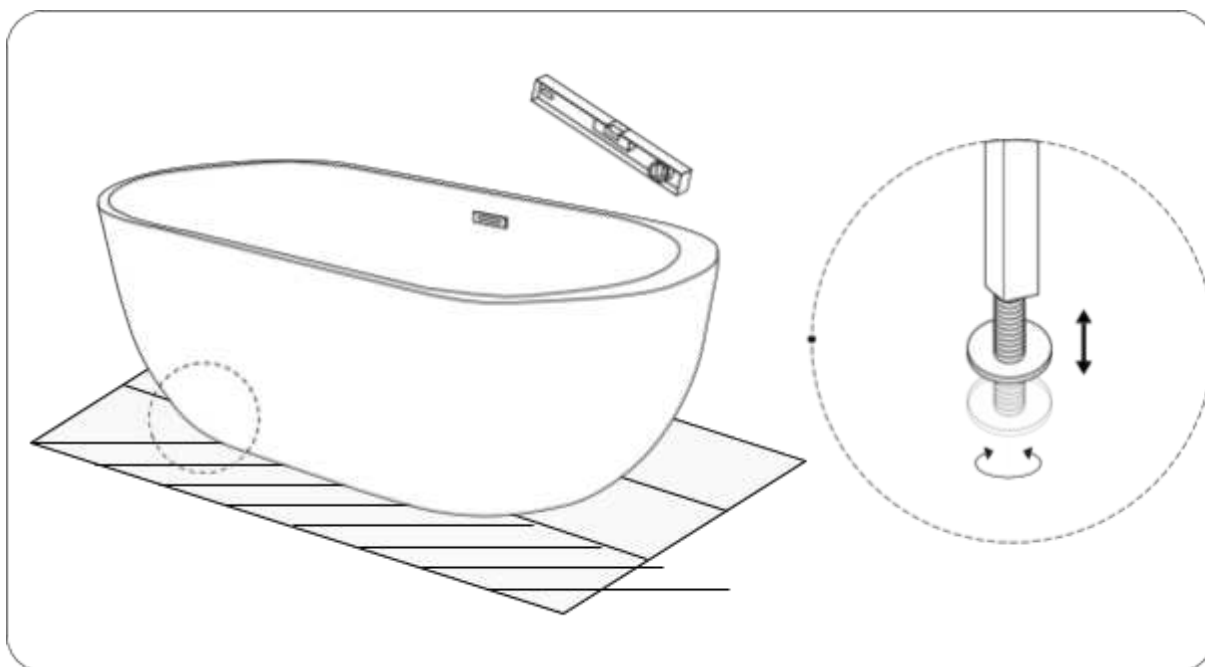

3. Conectați cada la sistemul de evacuare a apei.

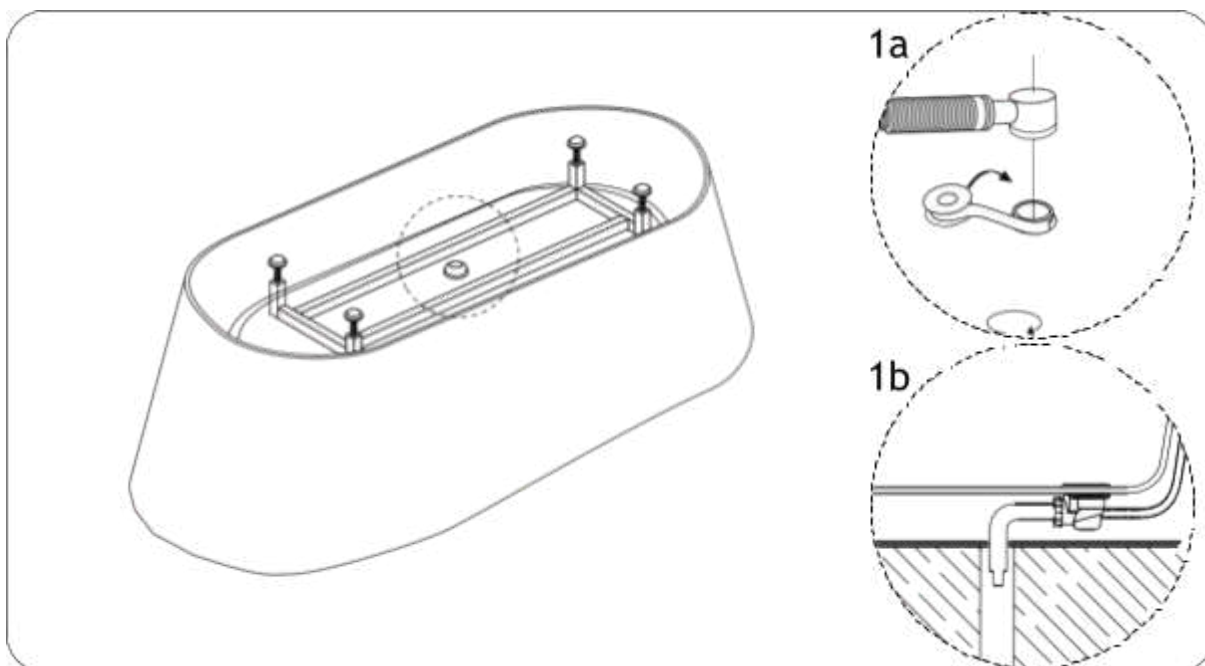

4. După instalare, vă rugăm să testați cada umplând-o cu apă. Dacă apa se scurge corect și complet, cada a fost instalată corect și este gata de utilizare.

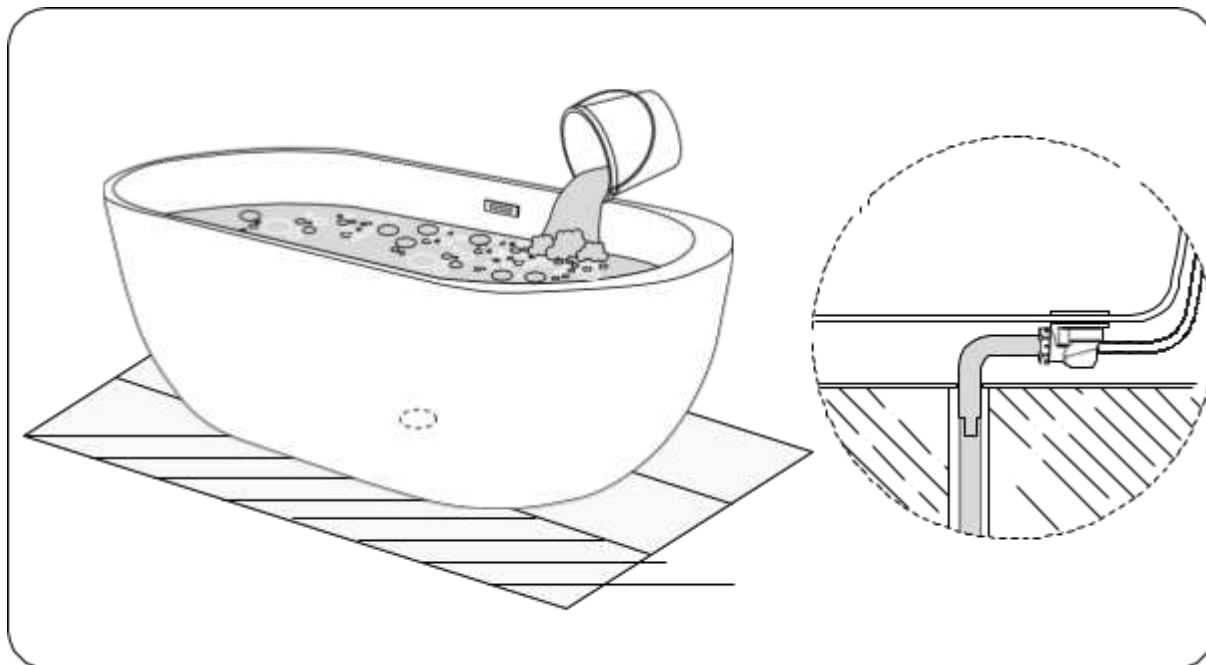

Conectarea robinetului

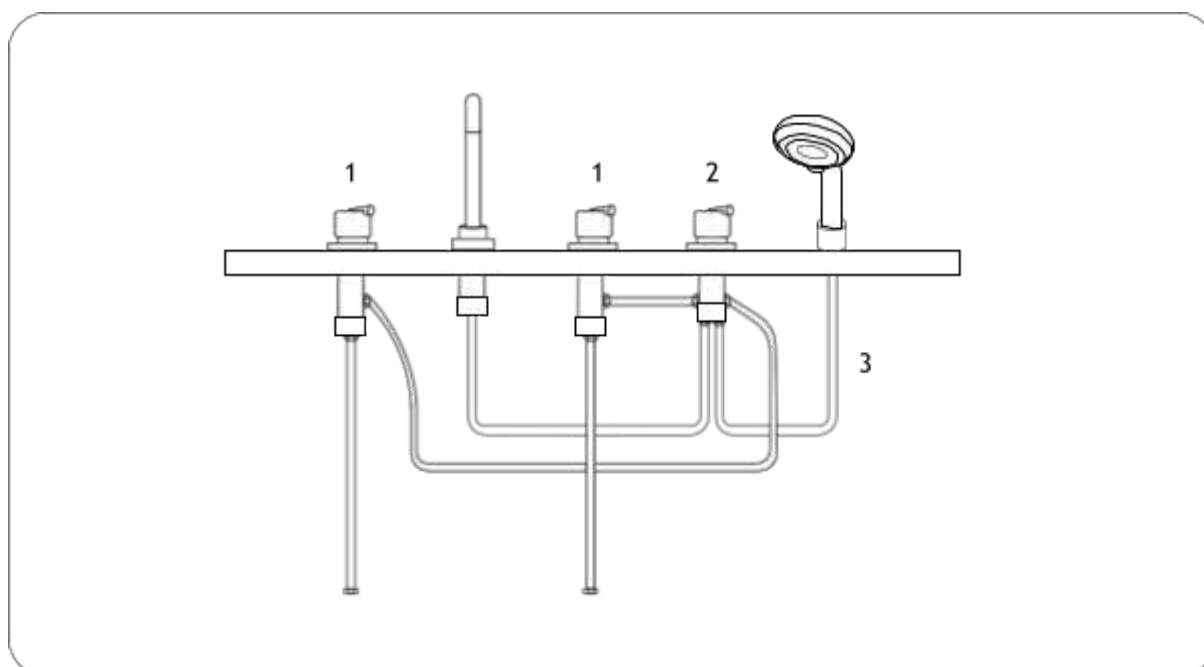

1. Apă rece și caldă
2. Comutator flux de apă
3. Furtun pentru duș manual

Español (ES)

Instrucciones de instalación de una bañera independiente

Gracias por escoger nuestra bañera de acrílico. Para proceder con la instalación, necesita:

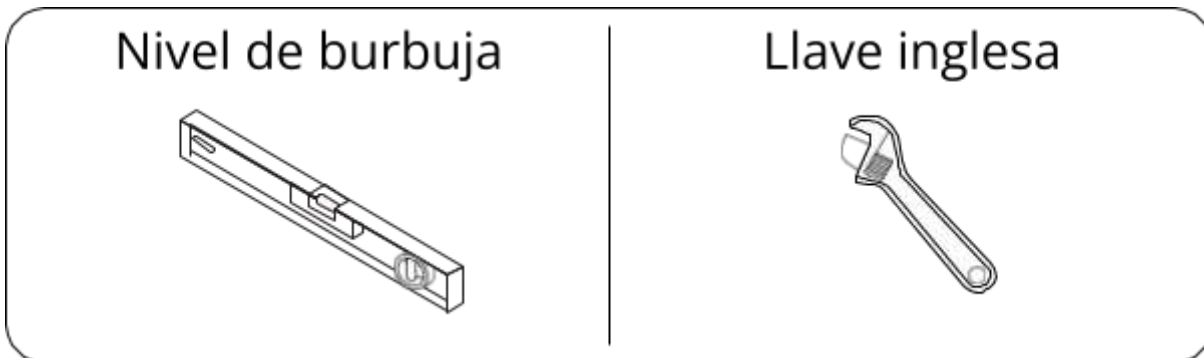

1. Antes de iniciar este proceso, retire el embalaje y coloque la bañera en una caja de cartón dispuesta sobre una alfombra o superficie blanda. Asegúrese de que la bañera no toque el suelo ni que ningún objeto pueda dañarla.

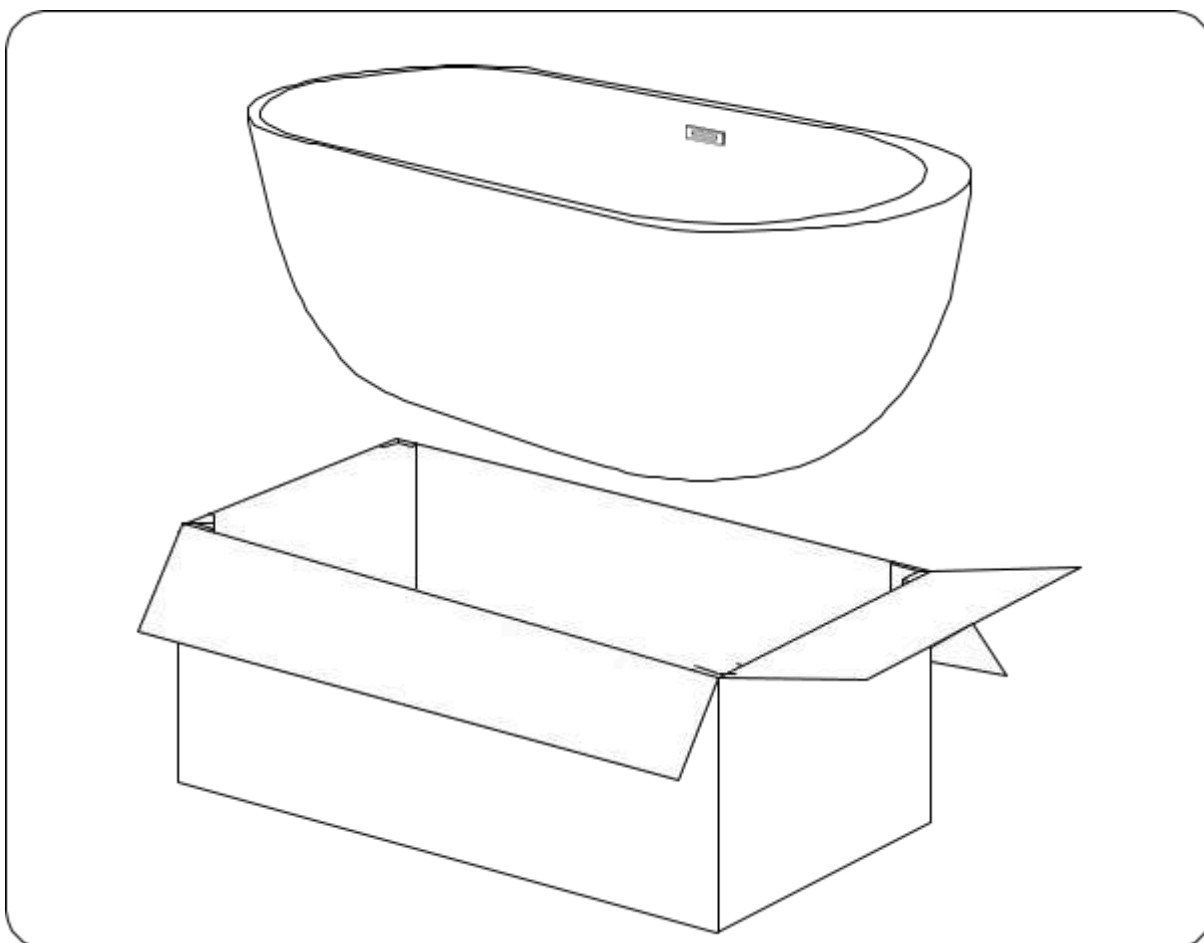

2. Asegúrese de que el suelo sobre el que desea realizar la instalación es plano. Ajuste la altura de las patas de la bañera para garantizar la estabilidad. Si no lo hace de forma correcta, es posible que el drenaje no sea el adecuado, dañando la pieza.

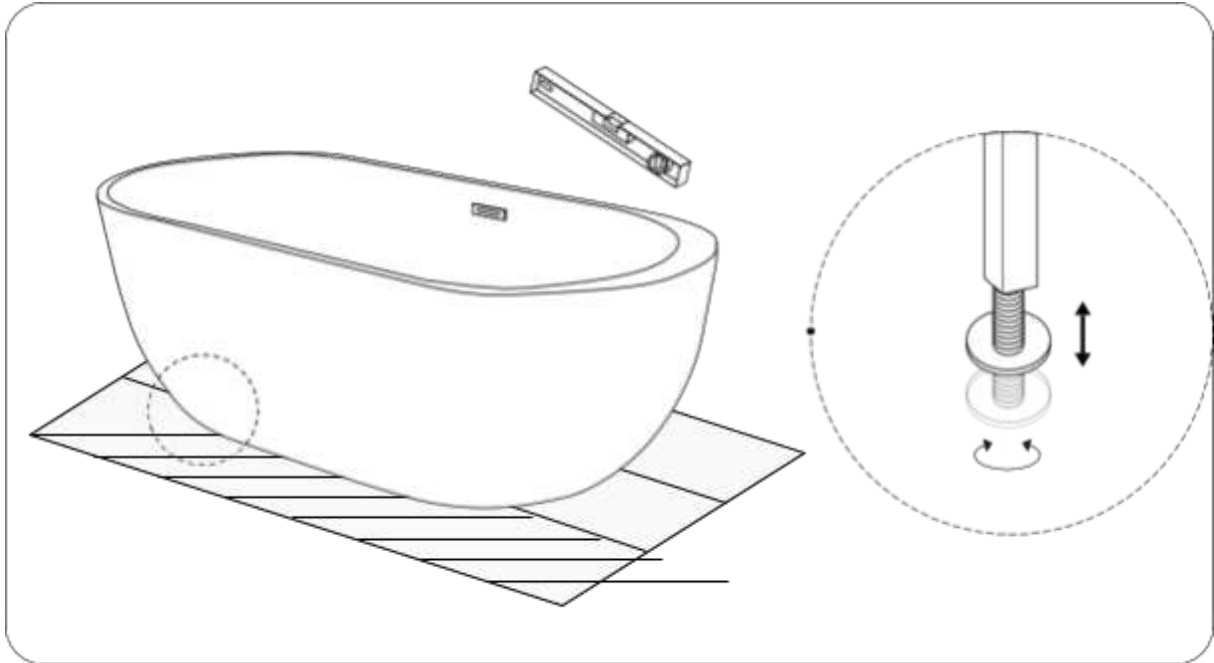

3. Conecte el sumidero de la bañera al tubo de desagüe.

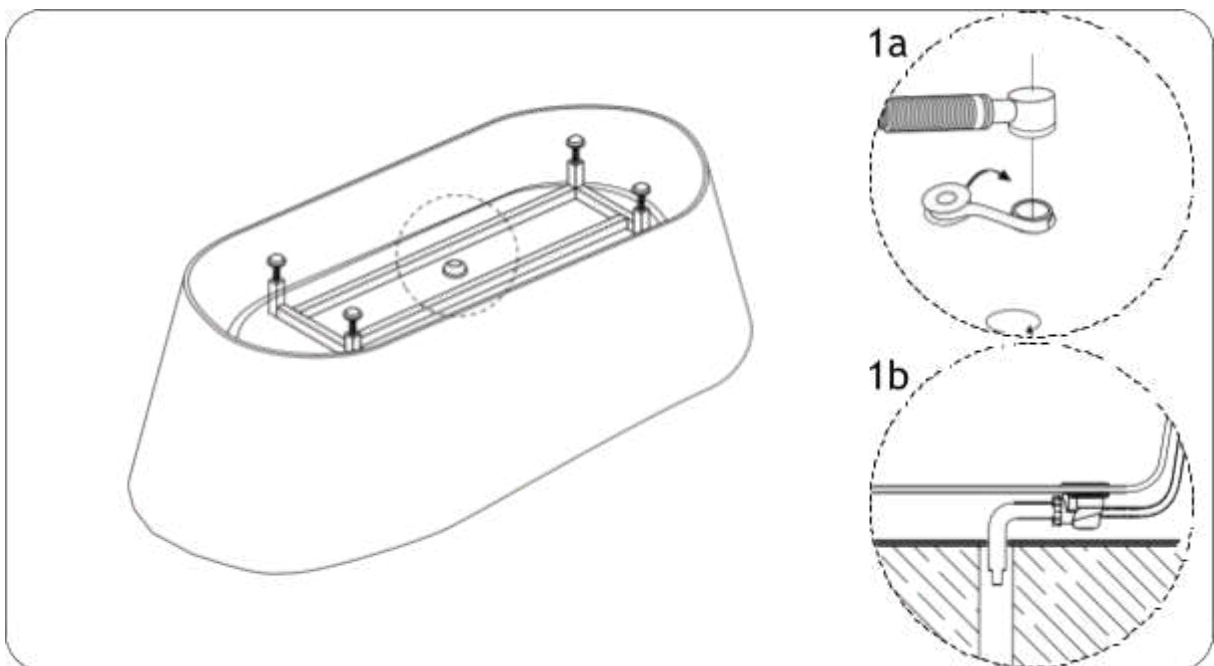

- Una vez finalizado el proceso, llene la bañera con agua. Compruebe que el drenaje se está realizando de forma correcta, sin fugas. Si es así, la bañera ha sido instalada de forma correcta y está lista para su utilización.

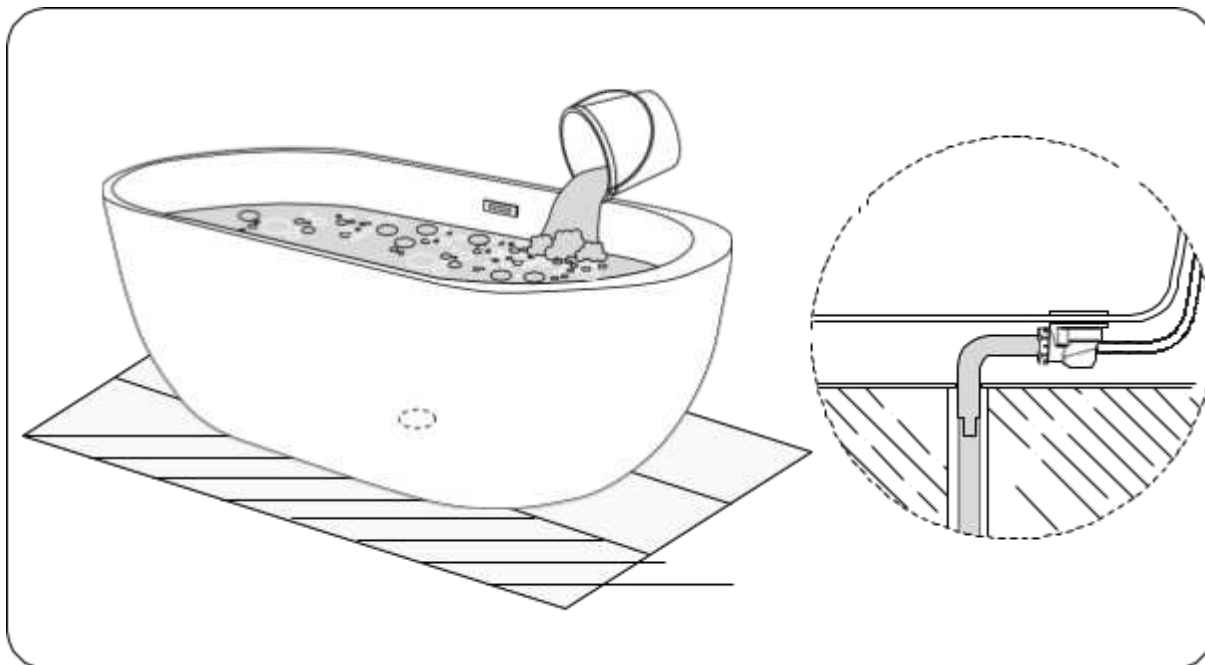

Funcionamiento del grifo

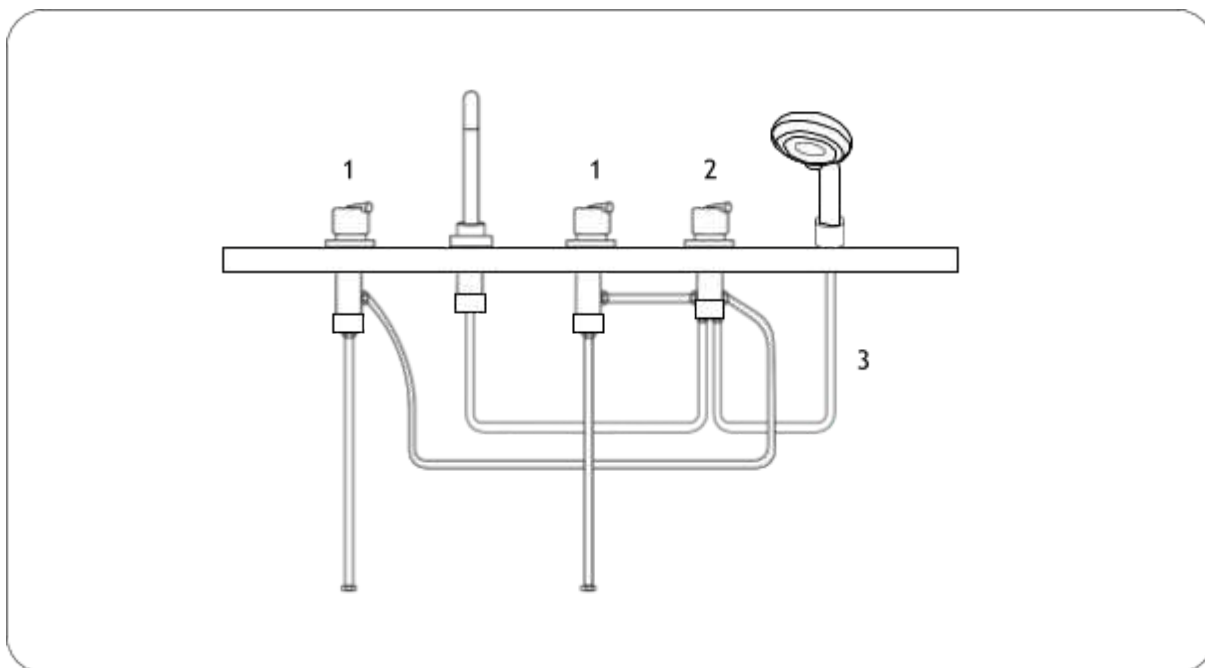

- Grifos de agua fría y caliente
- Interruptor de flujo de agua
- Manguera de ducha

Svensk (SE)

Installationsinstruktioner för fristående badkar

Tack för att du har valt vårt akrylbadkar. Inför installationen bör du ha:

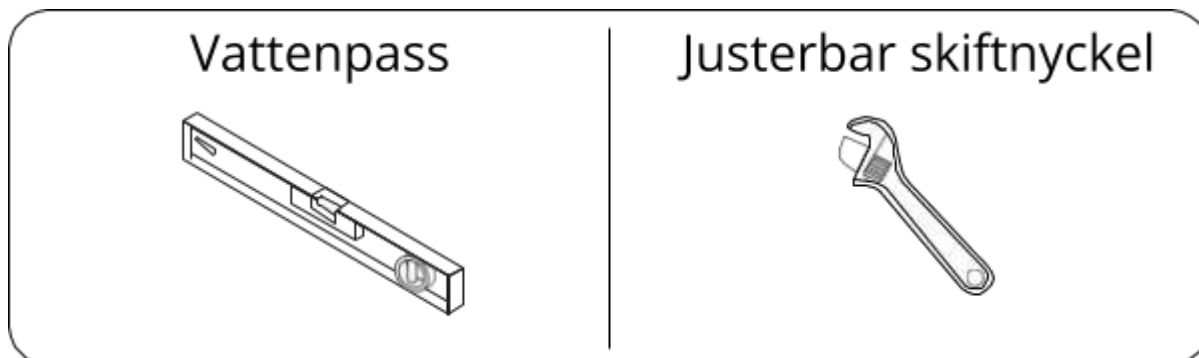

1. För att påbörja installationen ska du ta ut badkaret ur kartongen och lägga det på kartongen, som ska placeras på en matta eller annan mjuk yta på golvet. Se till att badkaret inte vidrör marken eller andra föremål som kan skada det.

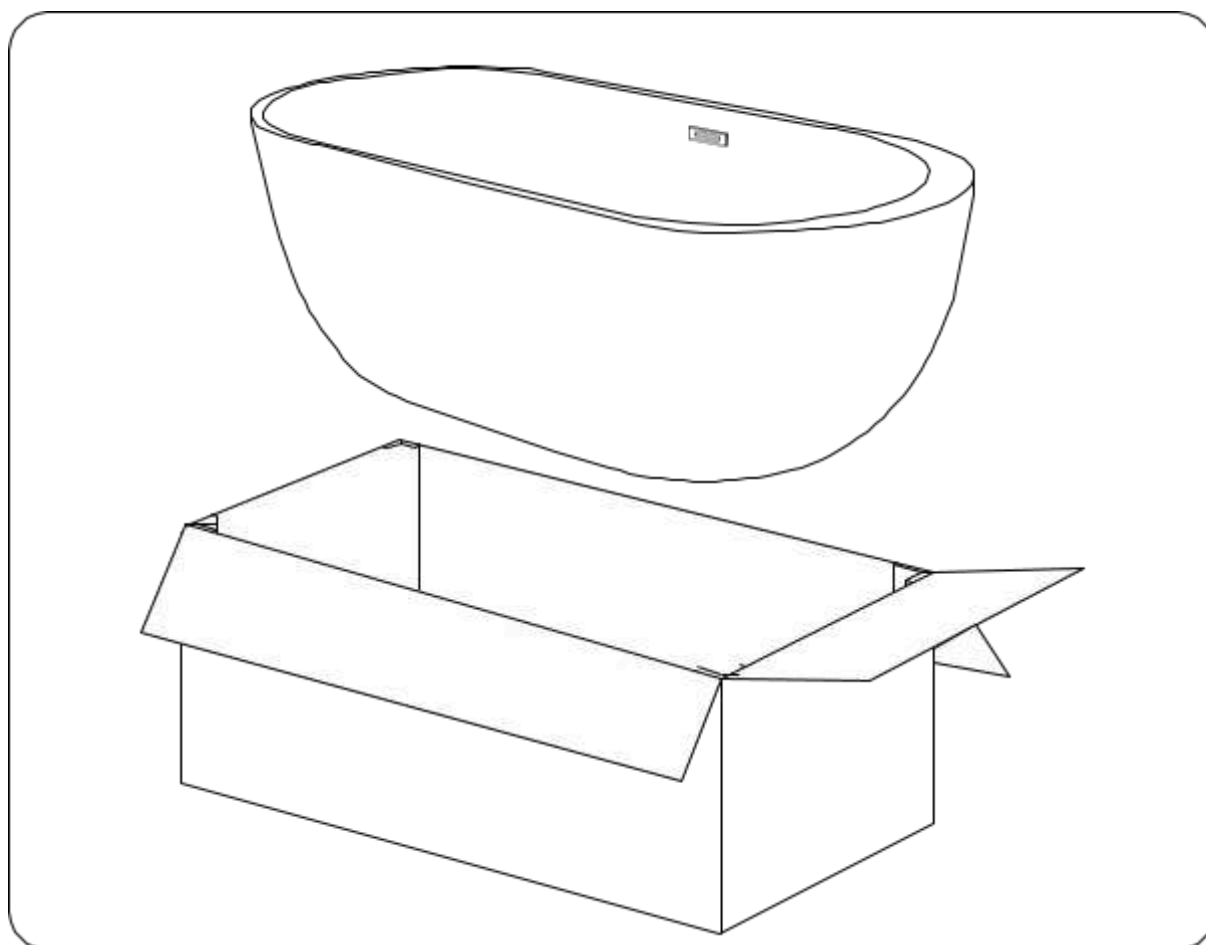

2. Se till att golvet som du vill installera badkaret på är plant. Justera höjden på badkarets ben för att säkerställa stabilitet. Om detta inte görs på rätt sätt kan det hända att vattnet inte rinner ut ordentligt, vilket skadar badkaret.

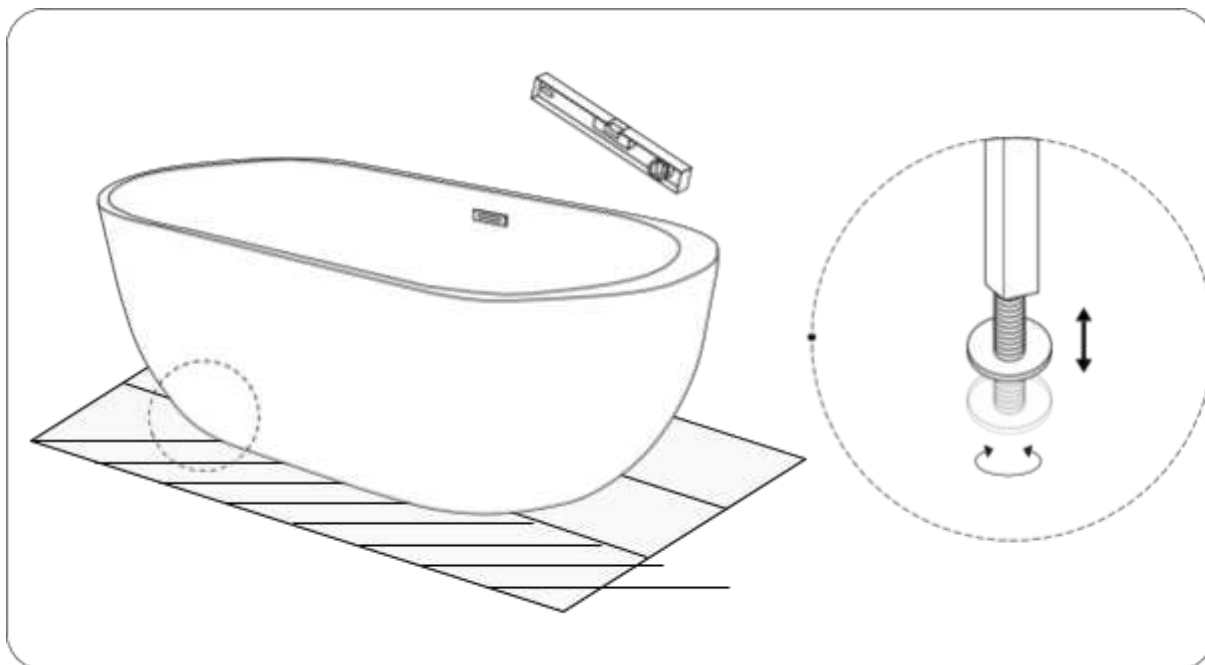

3. Anslut badkaret till avloppet.

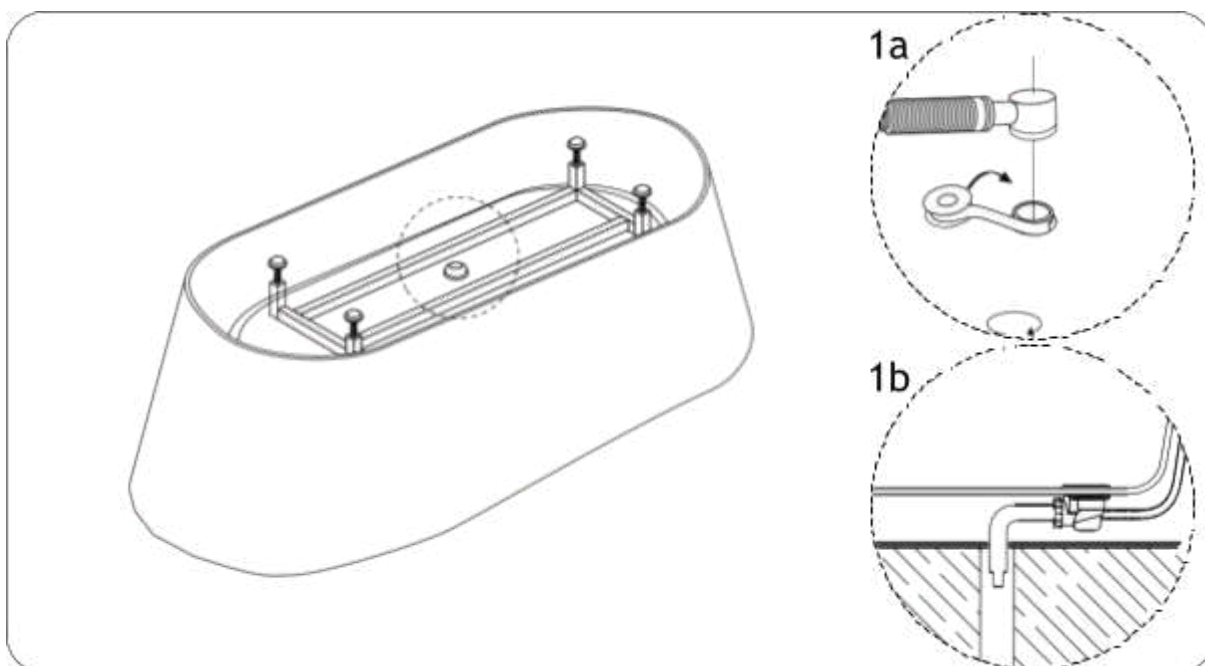

4. Efter installationen ska du testa badkaret genom att fylla det med vatten. Om vattnet rinner ut ordentligt och fullständigt har badkaret installerats korrekt och är redo att användas.

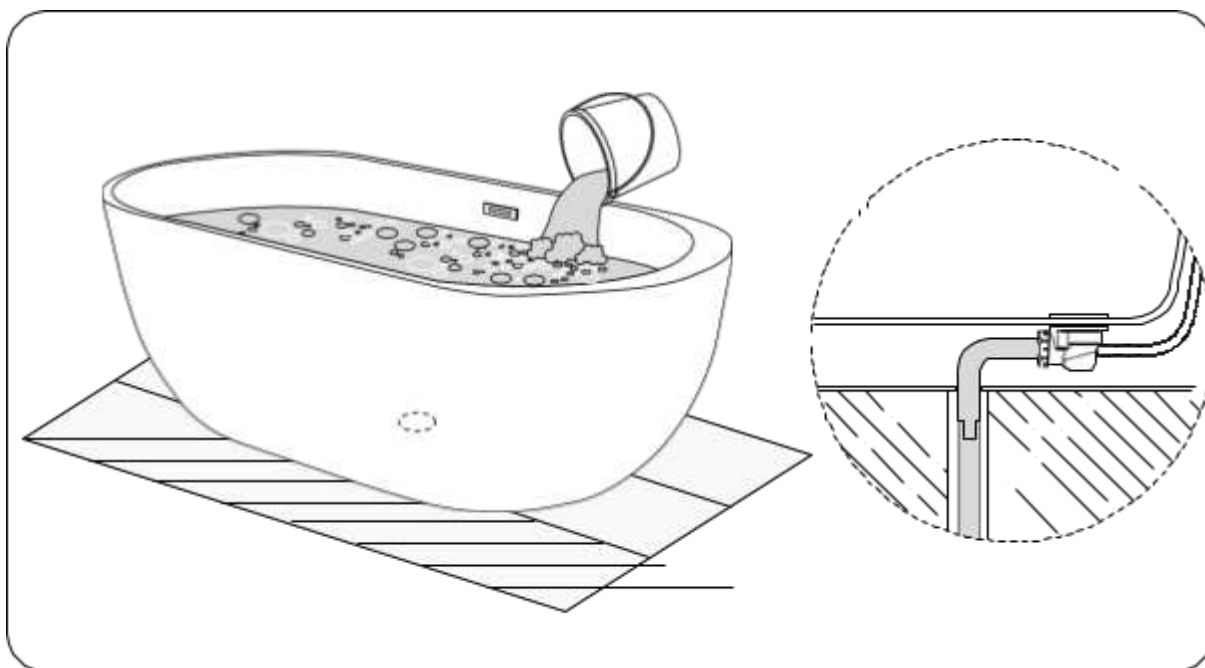

Anslut kranen

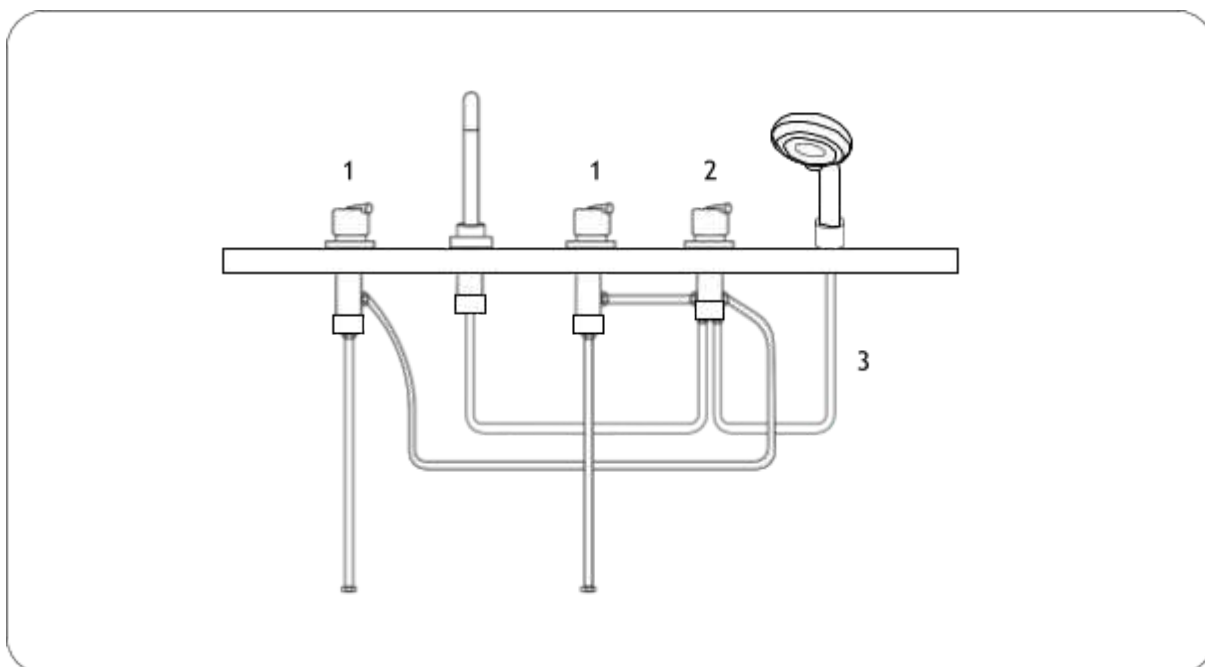

1. Varm- och kallvattenkran
2. Vattenflödesbrytare
3. Duschslang

Slovenčina (SK)

Návod na inštaláciu vane

Ďakujeme, že ste si vybrali našu akrylátovú vaňu. Na inštaláciu budete potrebovať:

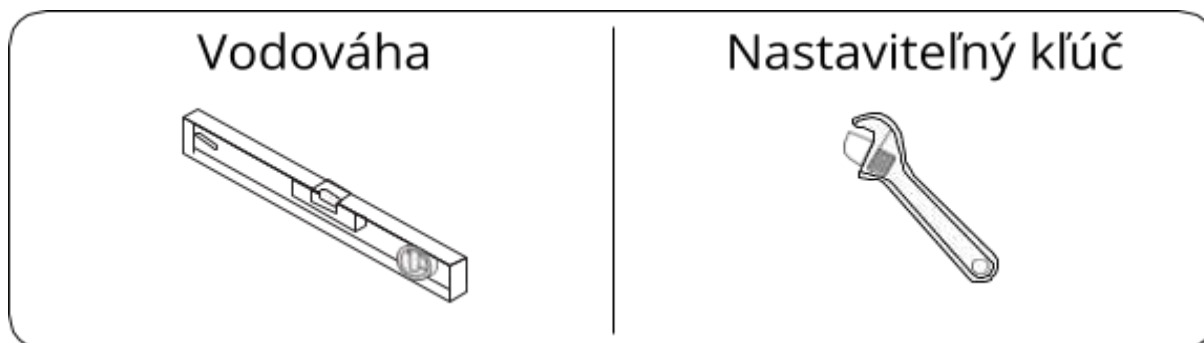

1. Ak chcete začať s procesom inštalácie, vyberte vaňu z pôvodnej krabice a položte ju na kartón, ktorý by mal byť položený na koberci alebo inom mäkkom povrchu na podlahe. Uistite sa, že sa vaňa nedotýka zeme ani iných predmetov, ktoré by ju mohli poškodiť.

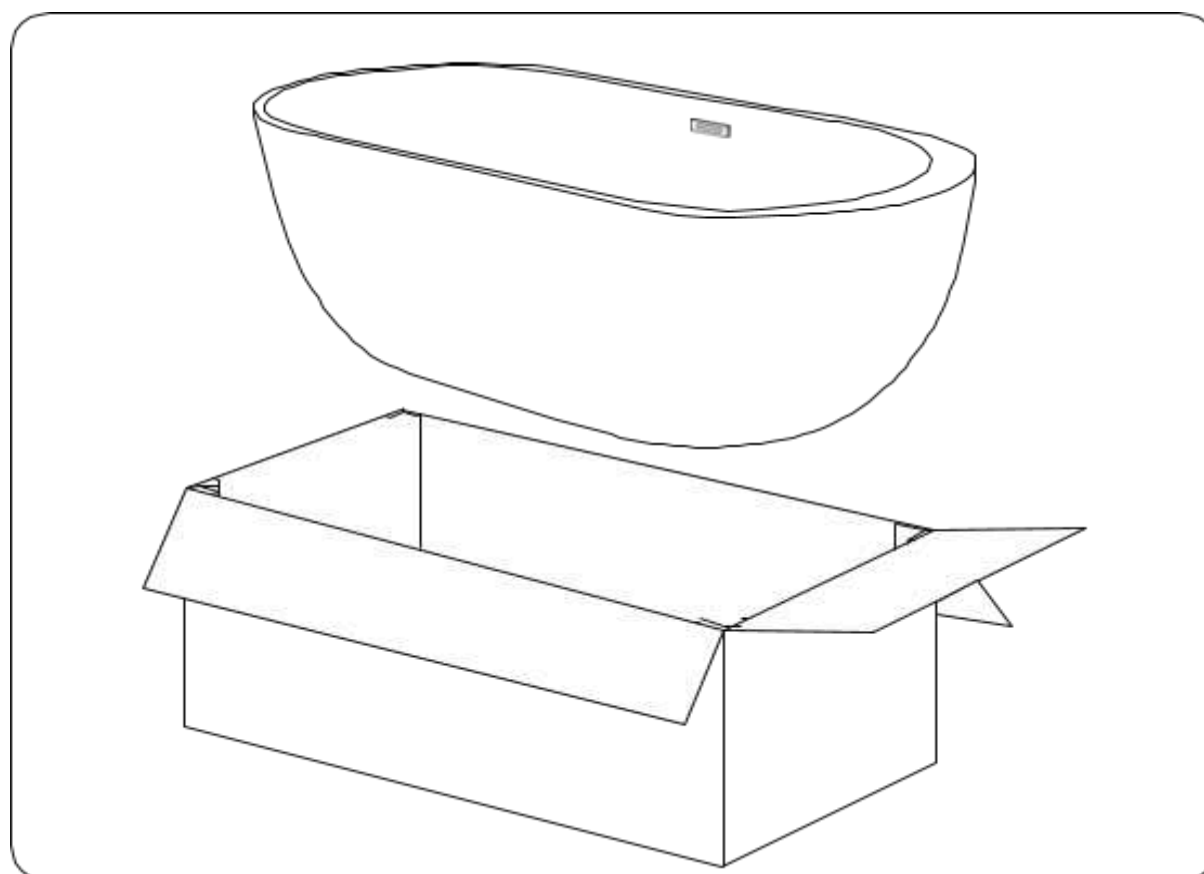

2. Uistite sa, že podlaha, na ktorú chcete vaňu nainštalovať, je rovná. Upravte výšku nožičiek vane, aby bola zaistená stabilita. V prípade nesprávneho umiestnenia voda nemusí správne odtekať a môže poškodiť vaňu.

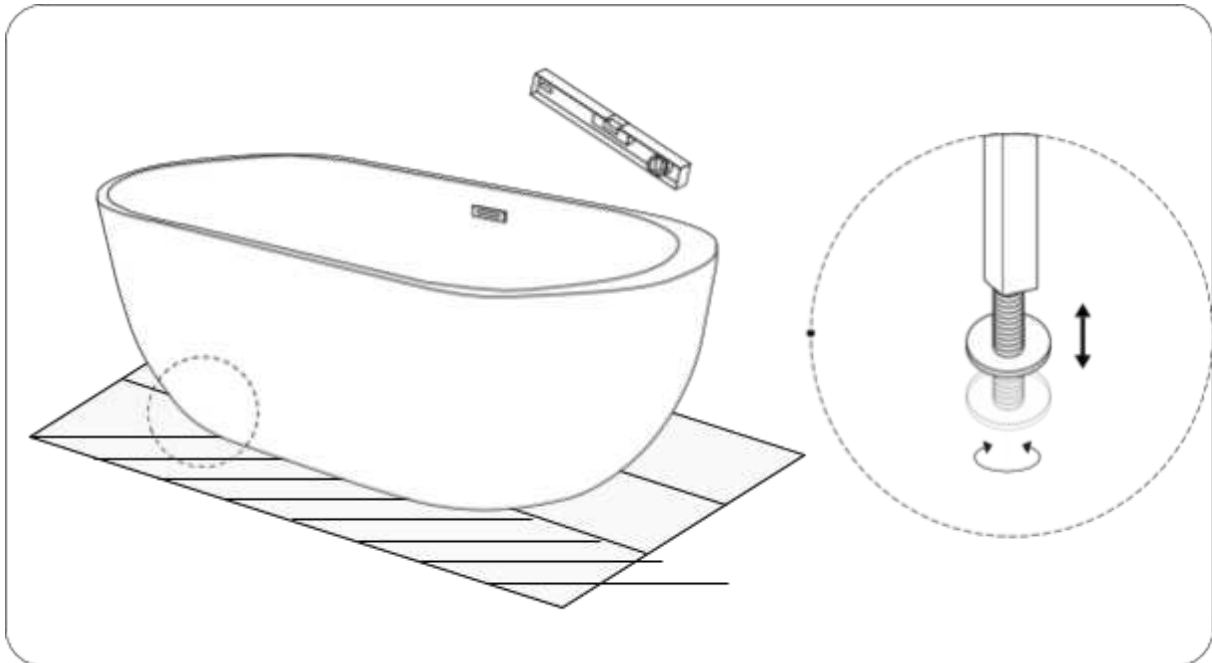

3. Pripojte vaňu k odtokovému systému.

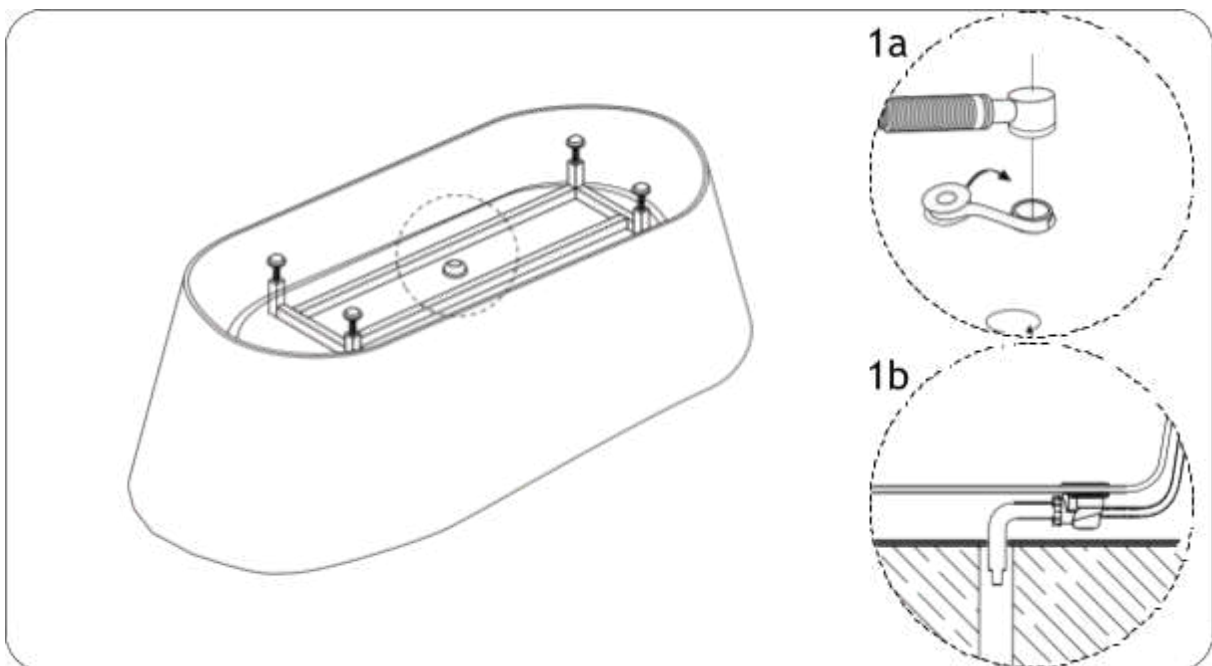

4. Po inštalácii vaňu otestujte a naplňte vodou. Ak voda správne a úplne odtečie, vaňa je správne nainštalovaná a pripravená na použitie.

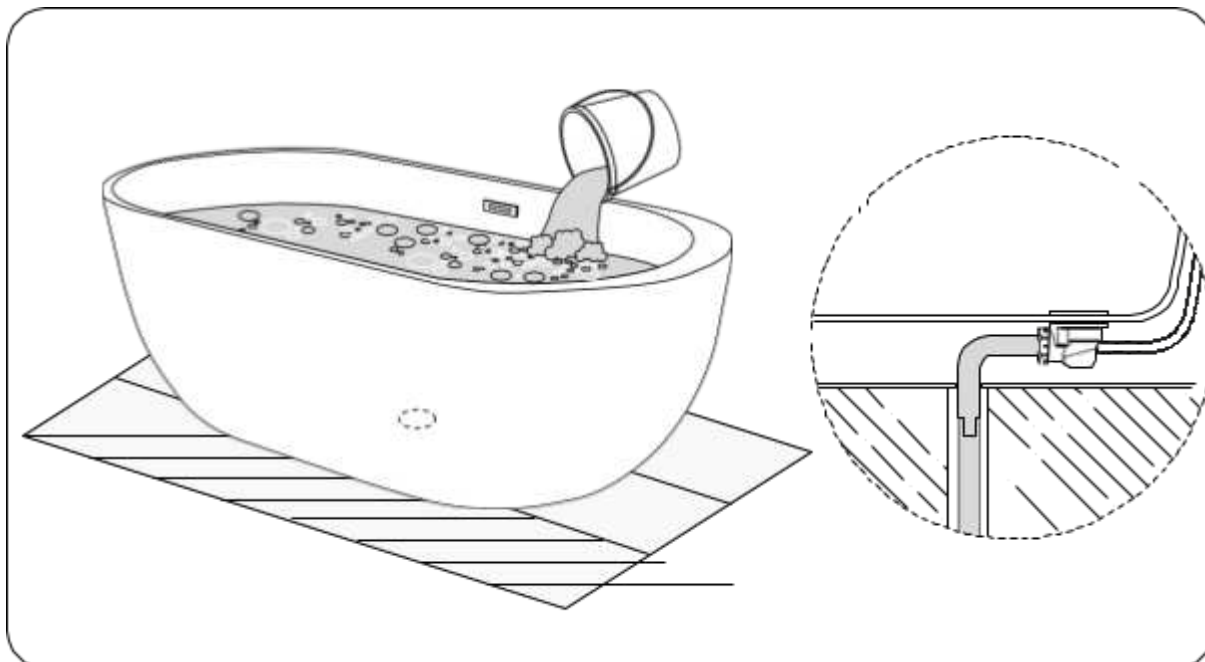

Pripojenie vodovodnej batérie

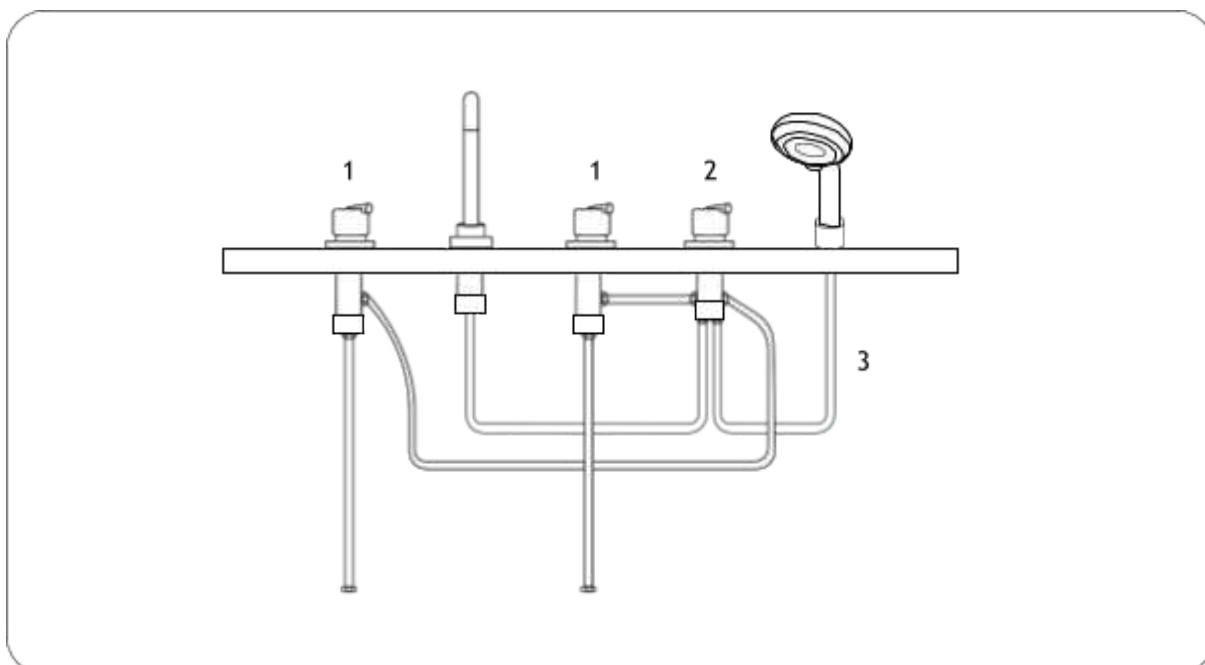

1. Studená a teplá voda
2. Zapínanie a vypínanie vody
3. Hadica ručnej sprchy