

# PAVILLONS & PERGOLAS GAZEBO

| A102007011 |

**DE Aufbauanleitung & Nutzungshinweise**  
**GB Assembly and Safety Instructions**

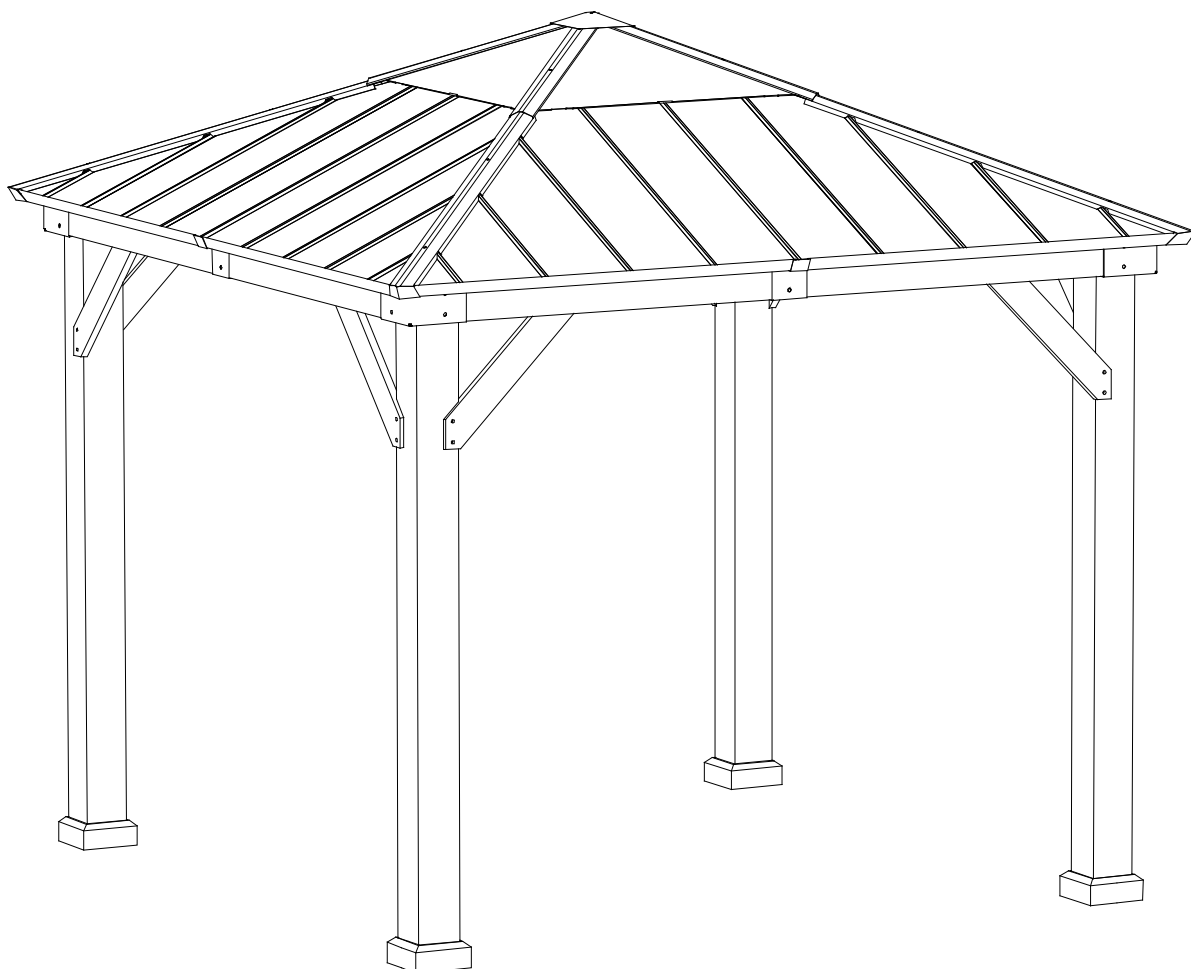

[www.sunjoyonline.eu](http://www.sunjoyonline.eu)



[helpme@sunjoyonline.eu](mailto:helpme@sunjoyonline.eu)

## DE BEDIENUNGS - UND SICHERHEITSHINWEISE

Herzlichen Dank, dass Sie sich für unser Produkt entschieden haben. Bei Fragen, Problemen oder Anreizen wenden Sie sich gerne jederzeit an unseren Kundenservice. Wir wünschen Ihnen viel Freude an Ihrem neuen Produkt.

Um das Risiko von Verletzungen und Beschädigungen am Produkt zu vermeiden, bitten wir Sie die nachfolgenden Sicherheits- und Pflegehinweise und die Aufbauanleitung zu beachten.

### WICHTIG

Bitte beachten Sie ALLE hier aufgelisteten Sicherheits- und Warnhinweise.

Entfernen Sie vor Gebrauch sämtliche Verpackungsmaterialien.

Vor der Montage prüfen Sie bitte die mitgelieferten Teile auf Vollständigkeit und Unversehrtheit.

Die Bedienungs- und Sicherheitshinweise sollten sorgfältig und in der Nähe des Produktes aufbewahrt werden.

Diese Anweisungen sind Teil des Lieferumfangs.

Dieses Produkt ist ausschließlich für den Privatgebrauch geeignet und darf nicht für gewerbliche Zwecke verwendet werden.

### WARNHINWEISE

Es sollte immer ausreichend Abstand zu Schläuchen, Gas- oder Elektroleitungen gewahrt werden. Informieren Sie sich im Vorfeld bei Ihren örtlichen Behörden um Schäden diesbezüglich zu vermeiden.

Falls Sie geeignete Heizgeräte (Auskunft hierzu im Fachhandel) nutzen, halten Sie bitte einen Abstand von mindestens 1,2 m zu Planenmaterial ein. Bitte nutzen sie KEIN offenes Feuer oder Heizgeräte mit offener Flamme im Gazebo.

Sie sind beim Aufbau für die angemessene Verankerung und damit für die Sicherheit das Produkt verantwortlich. Damit die Sicherheit des Produktes und anderer gewährleistet ist, prüfen Sie die Verankerung bitte regelmäßig. Eine gute Verankerung kann die Lebensdauer der Einzelteile und des Gazebos verlängern.

Damit Ihre eigene Sicherheit gewährleistet ist, tragen Sie beim Aufbau bitte einen Helm, Handschuhe und stabile Schuhe. Das Metall kann scharfe Kanten aufweisen und durch die Rostschutzbehandlung ölig sein.

Bei Schneefall, starken Regenfällen oder anderen Belastungen muss unbedingt darauf geachtet werden, dass das Dach regelmäßig und zeitnah gesäubert und von den oben stehenden Dingen befreit wird.

**Erstickungsgefahr** - Plastiktüten und Ersatzteile bitte außer Reichweite von Säuglingen und Kindern aufbewahren.

## AUFBAU & VERWENDUNG

---

Planen Sie beim ersten Aufbau etwas mehr Zeit ein. Anschließend wird es immer zügiger gehen. Das Aufbauprinzip ist einfach. Beachten Sie dabei unsere Grafik der einzelnen Schritte.

Führen Sie die Verschraubung der Teile manuell mit einem Inbusschlüssel aus oder mit einem Akkuschauber auf niedriger Stufe. Bitte gehen Sie schonend mit dem Material um.

**VORSICHT** - Bitte achten Sie während der gesamten Montage, dass Sie sich oder andere nicht verletzen, besonders beim Heben schwerer oder langer Teile.

Die Montage sollte ausschließlich von mindestens zwei Erwachsenen durchgeführt werden. Achten Sie darauf, dass sich keine Kinder während des Aufbaus in der Nähe befinden.

Achten Sie darauf, dass Sie das Produkt auf einer geeigneten, ebenen und stabilen Oberfläche aufbauen.

Verwenden Sie nur die mitgelieferten Materialien.

Jedes Land hat Vorschriften für das Errichten von mobilen- Gazedos und immobilien Bauten. Erfragen Sie bitte bei Ihrer örtlichen Behörde, ob Genehmigungen für Ihren Nutzungszweck erforderlich sind. In manchen Ländern ist die Pavilliongröße entscheidend für eine eventuelle Genehmigung.

## PFLEGE & AUFBEWAHRUNG

---

Für Schäden jeglicher Art die aufgrund von Naturgewalten auftreten wird keine Garantie übernommen.

Starker Wind kann unter Umständen Schäden am Produkt herbeiführen. Daher sollte das Produkt nicht über längere Zeit unbeaufsichtigt bleiben.

Sehen Sie davon ab, das Metallgestänge zu verändern: weder durch das Anbauen und/oder Anschweißen anderweitiger Materialien, noch durch Einkerbungen und/oder Verformungen des Materials.

## HOLZPFLEGERICHTLINIEN

---

Holz benötigt im Laufe seiner Lebensdauer etwas Pflege und Aufmerksamkeit, um eine lang anhaltende schöne Oberfläche zu gewährleisten. Durch die richtige Reinigung und Pflege bleiben Ihre Holzprodukte lange schön. Bitte befolgen Sie diese Richtlinien, um Ihre Holzoberflächen zu pflegen

**Ausbleichen und Verwitterung:** Holz ist ein Naturprodukt und wird sich voraussichtlich im Laufe der Zeit verändern. Lange Sonneneinstrahlung kann zum Verblässen der Farbe führen. Wetterextreme, Temperaturschwankungen und Feuchtigkeitshochs/-tiefs führen dazu, dass sich Holz ausdehnt und zusammenzieht, was möglicherweise zu Verwerfungen und Rissen führt. Knoten und kleine Oberflächenrisse sind natürlich vorkommend und beeinträchtigen die Festigkeit des Produkts nicht.

**Trocken halten:** Längere Nässe und hohe oder niedrige Luftfeuchtigkeit können für Holz schädlich sein. Risse oder Splitter aufgrund von extremen Bedingungen außerhalb des normalen Feuchtigkeitsbereichs von 35-65 % fallen nicht unter unsere Garantie. Es ist ratsam, eine längere Einwirkung von Feuchtigkeit zu vermeiden.

**Reinigung:** Häufige leichte Reinigung wird empfohlen. Regelmäßig mit einem leicht feuchten, weichen Tuch abstauben und anschließend trocken wischen (in Richtung der Holzmaserung). Verwenden Sie für eine gründlichere Reinigung ein weiches Tuch und eine sanfte Seifenlösung (verdünnen Sie ¼ Tasse milde flüssige Geschirrspülseife mit einer Gallone warmem Wasser). Mit Wasser abspülen und die Oberflächen sofort mit einem weichen Tuch trocknen. Verwenden Sie keine Bleichmittel, Säuren oder andere Lösungsmittel auf Metallteilen oder -oberflächen. Kleinere Flecken oder Kratzer können mit Stahlwolle Nr. 0000 leicht poliert werden, gefolgt von einem Auftragen eines hochwertigen Holzpflegeöls, wobei in Richtung der Maserung gewischt wird.

**Jährliche Versiegelung:** Es empfiehlt sich, die Holzteile jährlich mit einer Versiegelung oder Outdoor-Wachs/Öl zu pflegen, um die Holzoberflächen zu schützen und aufzuwerten. Tragen Sie zweimal jährlich nach der Reinigung ein hochwertiges Holzpflegeöl oder eine wasserbasierte Versiegelung auf die Oberflächen auf. Empfohlene Optionen sind Versiegelungsmittel auf Wasserbasis für den Außenbereich, Leinsamen, Teak oder Tungöl. Beachten Sie die spezifischen Anwendungshinweise des Herstellers. Probieren Sie es am besten auf einem kleinen Stück Holz aus. Wenn Sie mit dem Ergebnis zufrieden sind, setzen Sie die Anwendung fort und achten Sie darauf, Metalloberflächen zu vermeiden.

## **FAQ**

---

### **F1. Aus welchem Holz besteht das?**

Es handelt sich um Chinatannenholz (Cunninghamia/Zeder).

### **F2. Ist das Holz wasserdicht?**

Nein, es ist nicht wasserdicht, aber wasserbeständig. Es ist in der Lage, dem Eindringen von Wasser bis zu einem gewissen Grad, jedoch nicht vollständig, zu widerstehen. Montieren Sie den Pavillon nicht auf Erde/sandiger Erde, da sich um die Pavillonpfosten Pfützen bilden oder sich Wasser ansammeln kann und die Pfähle in solchen Böden nicht ausreichend verankert sind.

### **F3. Kann ich die Holzteile vor dem Zusammenbau mit einer anderen Farblasur beizen?**

Um die Farbe zu ändern, sind professionelle Verfahren erforderlich, bei denen nur Sprühgeräte und Beize auf Wasserbasis zum Einsatz kommen. Dieser Vorgang wird nicht empfohlen.

### **F4. Was sollten wir auf das Holz auftragen, damit es gut aussieht und gepflegt bleibt? Muss ich das Holz behandeln, um es witterungsbeständig zu machen?**

Ja, ein Reinigungs- und Versiegelungsprogramm wird empfohlen. Weitere Informationen finden Sie in unseren „Holzpflegerichtlinien“.

### **F5. Gibt es eine Möglichkeit, den Riss abzudichten, um weitere Schäden zu verhindern? Beeinflusst es die Stärke des Produkts?**

Knoten und kleine Risse (Risse) sind natürlicher Natur und haben keinen Einfluss auf die Festigkeit des Produkts. Es wird empfohlen, die Holzteile des Pavillons jährlich mit einer Schicht wasserabweisender Versiegelung oder Wachsöl auf Wasserbasis zu pflegen, um die Schönheit des Holzes zu schützen und hervorzuheben. Wenn Sie befürchten, dass ein Teil stark verwittert ist, wenden Sie sich bitte an unseren Kundenservice.

### **F6. Wie entferne ich Schimmel aus Zedernholz?**

Reinigen Sie zunächst die Holzteile gründlich und befolgen Sie dabei unser Reinigungsprogramm „Holzpflegerichtlinien“. Anschließend mit einem chlorfreien „Sauerstoff“-Bleichreiniger gemäß den Anweisungen des Produkts reinigen. Daraufhin mit einem Oxalsäure-Holz-/Terrassenreiniger gemäß den Anweisungen des Produkts reinigen. Bei Bedarf das Holz erneut mit wasserbasierter Beize beizen. Bitte pflegen Sie die Holzteile regelmäßig und halten Sie sie trocken.

## **UMWELT & NACHHALTIGKEIT**

---

Tragen Sie zum Umweltschutz bei: Werfen Sie diese Produkt und/oder Teile davon nicht in den Hausmüll. Bringen Sie es zum Recycling zu einer offiziellen Sammelstelle oder wenden Sie sich an den Hersteller bzw. einen autorisierten Händler.

## **KUNDENSERVICE**

---

Sollten Sie weitere Informationen benötigen oder Probleme auftreten:  
Schreiben Sie bitte eine E-Mail an [helpme@sunjoyonline.eu](mailto:helpme@sunjoyonline.eu).

## **GB ASSEMBLY AND SAFETY INSTRUCTIONS**

---

Thank you for your purchase! If you have any questions, issues or recommendations please feel free to reach out to us.

Please pay close attention to the following instructions in order to reduce the risk of injuries, accidents or damage to the product by itself.

## **IMPORTANT**

---

Please follow ALL safety instructions listed below.

Please remove the packaging material before assembling or using the product.

Please make sure that all listed parts are included in the package and that they are not damaged.

Please read these assembly and safety instructions carefully before usage of the product and keep it for future reference.

This product should only be used in a non-commercial way.

## **SAFETY INFORMATION**

---

Make sure to keep sufficient distance to houses as well as gas and power lines to avoid possible damage. Please check the area for power cables and gas lines. Ask your local authority for further information if needed.

When making use of suitable heaters, keep a minimum distance of 1.2 m to tarp material. Open fire or heaters with open flames such as patio heaters, umbrella heaters, gas heaters etc. should NOT be used inside this product in any case.

The person taking care of the construction of this product is responsible for adequately securing it to ensure its safety. Please check the anchoring constantly to avoid damage. A stable anchoring can extend the endurance of the product.

In order to ensure your own safety, please make sure to wear a helmet, gloves and solid shoes. The metal parts could have sharp edges and could be oily because of rust prevention treatment.

Please make sure that there is no permanent snow load. It should be removed right away. The same applies for rain and other forms of load.

**Warning - please keep plastic and small spare parts out of children's reach. The thin film may cling to nose and mouth and prevent breathing.**

## **ASSEMBLY & USAGE**

---

Please reserve some more time for your first installation of this product. The rules to be followed when pitching this product are simple. Please use the illustrative instructions for each step of installation.

The screws joining the pipes with connectors must be tightened manually, using a hexagon key or an automatic screw driver, set at a max. level 2, to avoid material wear.

**CAUTION** - Please make sure that no one is harmed during the assembly process, especially when lifting heavy parts.

This product should only be assembled by at least two adults. Please keep children away from this product while assembling it to protect them.

Please make sure to find a flat and even ground base that is suitable for the assembly of the product and its intended usage.

Use only those materials provided with the product upon delivery.

Each country has varying regulations regarding movable structures (product) and unmovable structures. Please ask your local authorities whether a permission must be obtained to pitch the product. In some countries this depends on the size of the product.

## **CARE & STORAGE INSTRUCTIONS**

---

Any kinds of damages due to acts of nature (weather damage) are not covered.

Strong winds may damage the product. Please do not leave this product unattended for an extensive amount of time.

Strong or expensive rain may lead to the accumulation of water pockets on the roof. These pockets need to be removed as soon as possible.

Do not make any modifications of the metal structure of the product, such as for example, connecting and/or welding additional loads, making grooves and/or any deformations.

## **WOOD CARE GUIDELINES**

---

Wood requires some care and attention over its lifetime to ensure a long-lasting beautiful finish. Proper cleaning and maintenance will keep your wood products looking beautiful for a long time. Please follow these guidelines to maintain your wood surfaces.

**Fading and weathering:** Wood is a natural product and is expected to change over time. Long periods of sun exposure can naturally lead to color fading. Weather extremes, temperature fluctuations, and humidity highs/lows cause wood to expand and contract, possibly leading to warping and cracking. Knots and small surface cracks are naturally occurring and do not affect the strength of the product.

**Keeping dry:** Prolonged moisture and high or low humidity can be harmful for wood. Cracking or splitting from extremes outside of the normal humidity range of 35-65% are not covered by our warranty. Preventing prolonged exposure to moisture is advisable.

**Cleaning:** Frequent light cleaning is recommended. Dust regularly using a slightly damp soft cloth, and then wipe dry (following the direction of the wood grain). For more thorough cleaning, use a soft cloth and a gentle soap solution (dilute ¼ cup mild dishwashing liquid soap with 1 gallon of warm water). Rinse with water, and then immediately dry the surfaces using a soft cloth. Do not use bleach, acid, or other solvents on any metal parts or surfaces. Minor stains or scratches can be lightly buffed with No.0000 steel wool, followed by an application of good quality wood-care oil, wiping in the direction of the grain.

**Annual sealing:** It is advisable to annually maintain the wooden parts with a sealant or outdoor wax/oil to protect and enhance the wood surfaces. Twice yearly, after cleaning, apply a good quality wood-care oil or water-based sealant to the surfaces. Recommended options are outdoor water-based sealant, linseed, teak, or tung oil. Refer to the manufacturer's specific instructions for application. It is best to try on a small section of wood, then if satisfied with the result, continue the application, taking care to avoid any metal surfaces.

## **FAQ**

---

**Q1. What kind of wood is this made from?**

It is China-Fir (Cunninghamia/Cedar) wood.

**Q2. Is the wood waterproof?**

No, it is not waterproof, however it is water-resistant. It is able to resist the penetration of water to some degree but not entirely. Do not assemble the gazebo onto soil/sandy earth since water might puddle or pool around the gazebo posts, and stakes do not have enough anchorage in these types of soil.

**Q3. Before assembly, can I stain the wood parts with a different color stain?**

To change the color requires professional procedures, involving spraying equipment and water-based stain only. This operation is not recommended.

**Q4. What should we apply to the wood to keep it looking good and maintained? Do I need to treat the wood to make it weather resistant?**

Yes, a cleaning and sealing regimen is advised. Please check our “wood care guidelines” for details.

**Q5. Is there any way to seal the crack to prevent further damage? Does it affect the strength of the product?**

Knots and small checks (cracks) are naturally occurring and do not affect the strength of the product. It is advisable to annually maintain the wooden parts of the gazebo with a coat of water-base water repellent sealant or outdoor wax oil to protect & enhance the beauty of wood, if you are concerned that a part has experienced a severe weathering problem please contact our customer service department for further assistance.

**Q6. How do I remove mold from cedar wood?**

First thoroughly clean the wooden parts, following our “wood care guidelines” cleaning regimen. Then clean with a chlorine-free “oxygen” bleach cleaner, following the product’s instructions. Then clean with an oxalic acid wood/deck cleaner, following the product’s instructions. If necessary, re-stain the wood with water-based stain. Please maintain the wood parts regularly and keep them dry.

## **ENVIRONMENT & SUSTAINABILITY**

---

Please help us take care of our planet by recycling this product after usage. Please do not dispose of the product or any of its components with ordinary garbage, but recycle it. If in doubt, please contact us or an authorized sales representative. We will be happy to help you recycle the product correctly, at the same time preserving the environment.

## **CUSTOMER SERVICE**

---

If you need any further assistance or information, please do not hesitate to get in touch with us via email: [helpme@helpme@sunjoyonline.eu](mailto:helpme@helpme@sunjoyonline.eu)

**WERKZEUG / TOOLS**

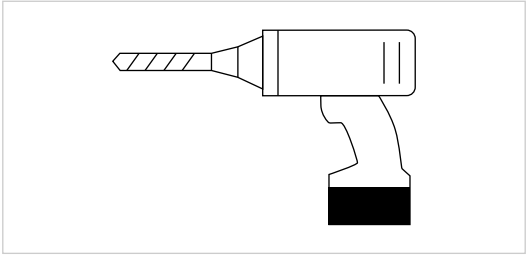
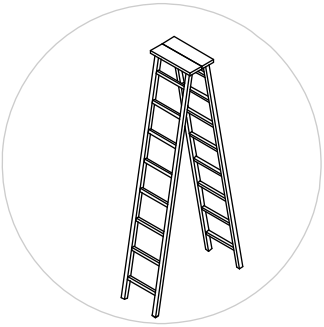
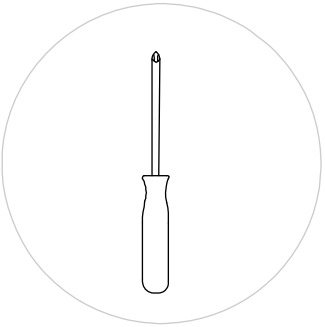
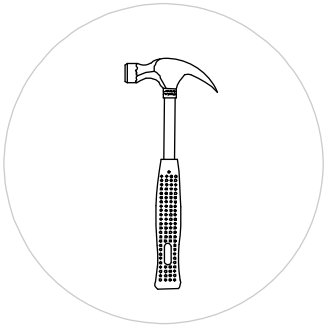





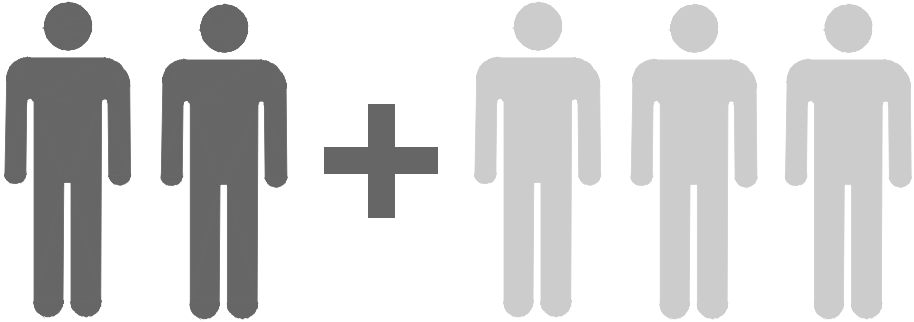



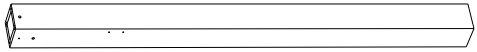

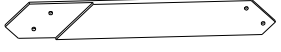

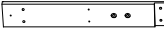





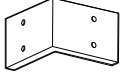

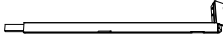





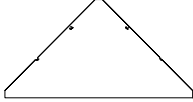

**WICHTIG / IMPORTANT**

Benötigte Personen für Aufbau / People needed for installation work.





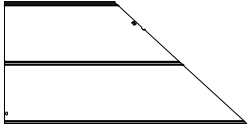
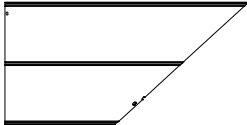
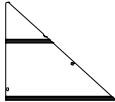
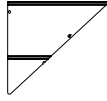



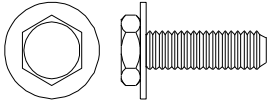
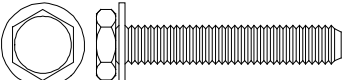

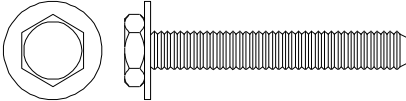
# TEILELISTE / PARTS LIST

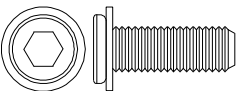
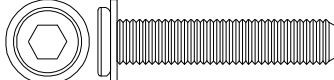
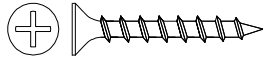
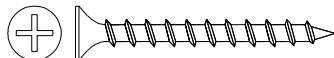
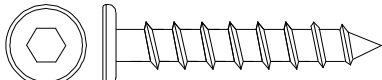
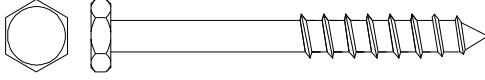
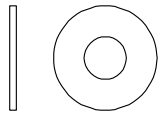
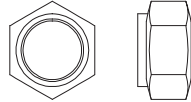
Label	Part Number	Qty	Part Image
08	P000200227	4	
10	P005000200	4	
11	P005000201	4	
27	P000400959	4	
06	P000400512	4	
21	P000400960	4	
25	P000400957	4	
26	P000400958	4	
A	P00610021605	4	
B	P00010025805	4	
C	P00560042802	4	
D	P00050025105	4	
E	P00560042902	4	
F	P00050024805	4	
J	P00050157404	4	
AY	P00060197203	4	
BA	P00060198403	4	
BB	P00570027702	4	
BC	P00570035102	4	
N	P00060105904	4	
AU	P00050156505	1	

Label	Part Number	Qty	Part Image
Q	P00060196204	4	
R	P005800001	1	
S	P00070094501	4	
U	P00080019104	4	
AV	P00090015405	1	
BD	P00060203003	8	
BE	P00060203103	4	
BF	P00060203203	4	
BG	P00070103203	4	
BJ	P00070102003	4	
BK	P00070102503	4	
AR	P00070101006	4	
AS	P00070101206	4	
BL	P00080034503	4	

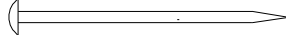
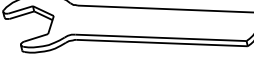
Label	Part Number	Description	Qty	Add	Part Image
H1	H100010047	M6*20	148	9	
H2	H100010069	M6*35	5	1	

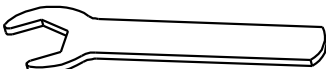
Label	Part Number	Description	Qty	Add	Part Image
H3	H100010059	M6*45	8	1	
H4	H010010449	M10*205	8	1	
H5	H100010054	M8*25	24	2	
H6	H100010055	M8*35	16	1	
H7	H030050058	ST4.8*30	64	4	
H8	H030050057	ST4.8*40	40	2	
H9	H030030013	ST8*35	16	1	
H10	H030010031	ST9.5*80	8	1	
H11	H050080007	M8	16	1	
H12	H050080008	M10	24	2	
H13	H040050026	M10	8	1	
H14	H040090004	M8*8	24	2	
H15	H040090005	M8*20	16	1	
H16	H090990002	M3	2	0	
HS	H070010003	Φ8*180	8	0	
HW1	H090010017	M6	2	0	
HW2	H090030005	M8	1	0	
HW3	H090010015	M10	2	0	

# 1

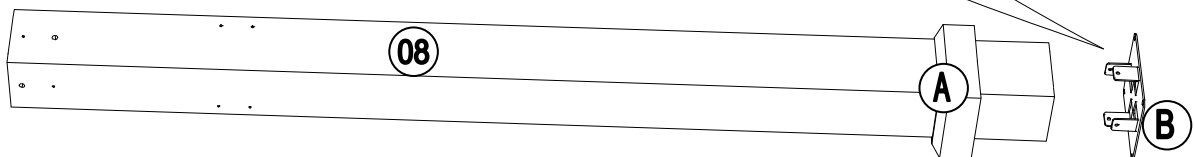
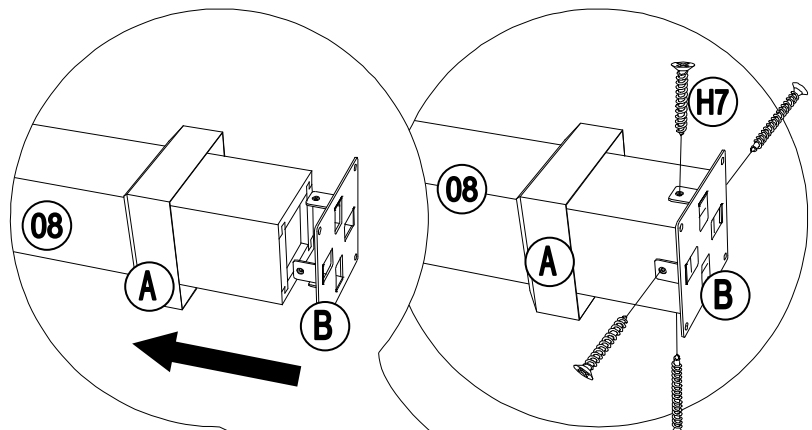
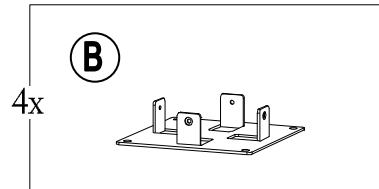
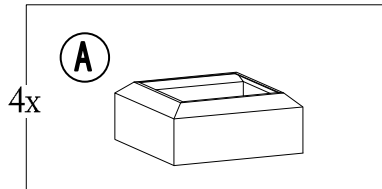
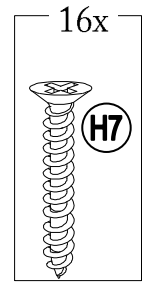
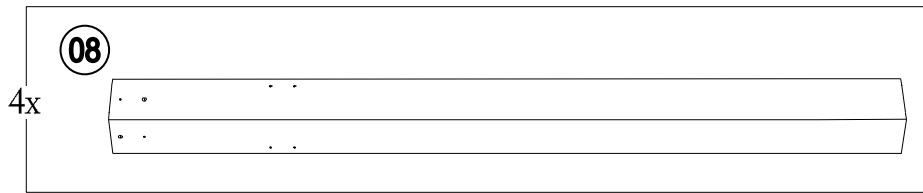

# 2

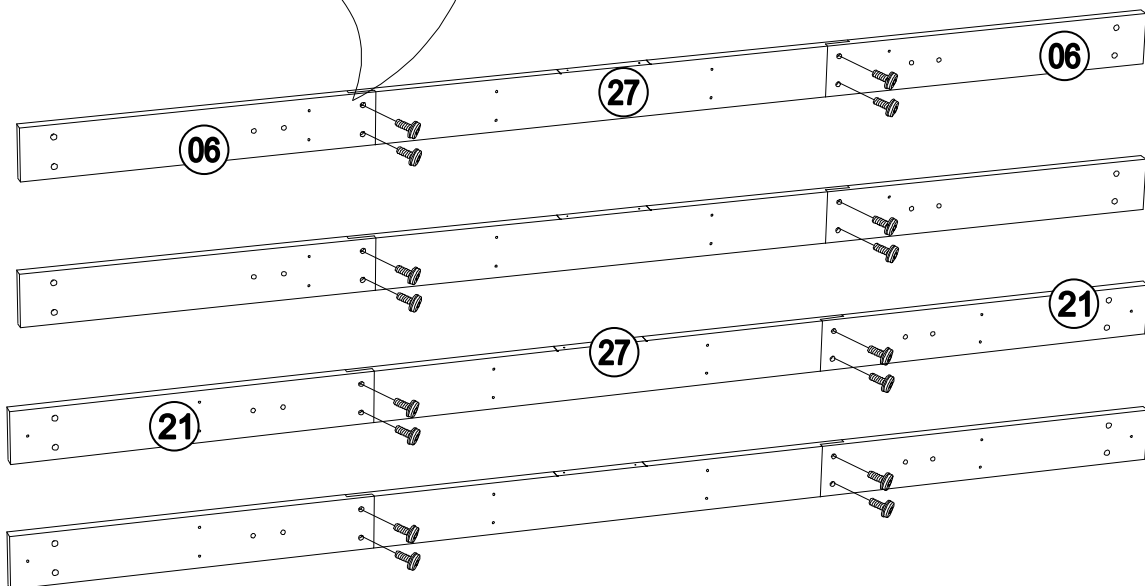
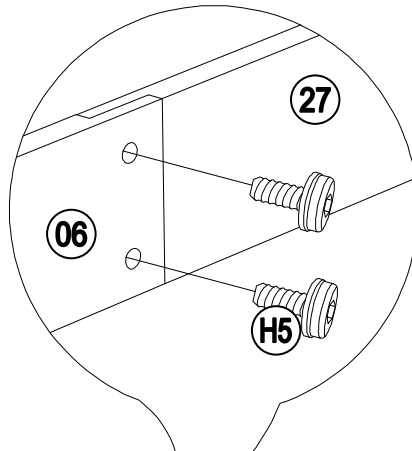
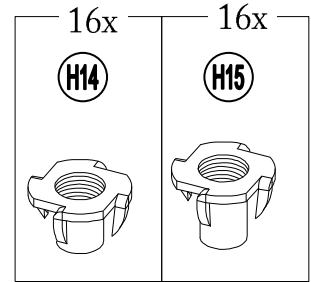
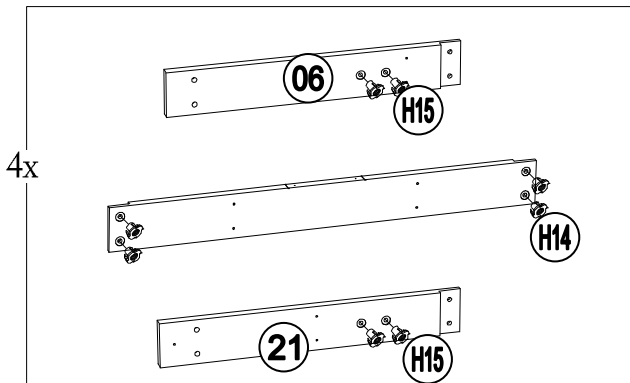
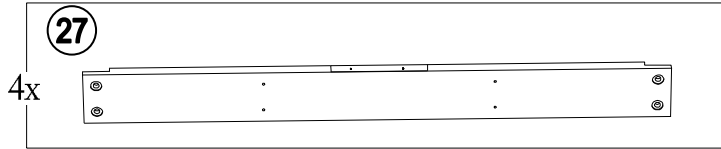
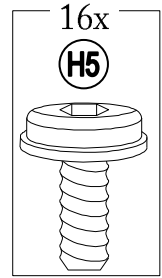
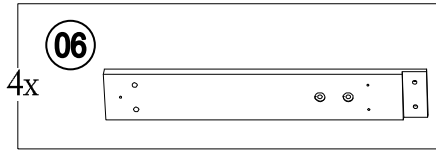

# 3

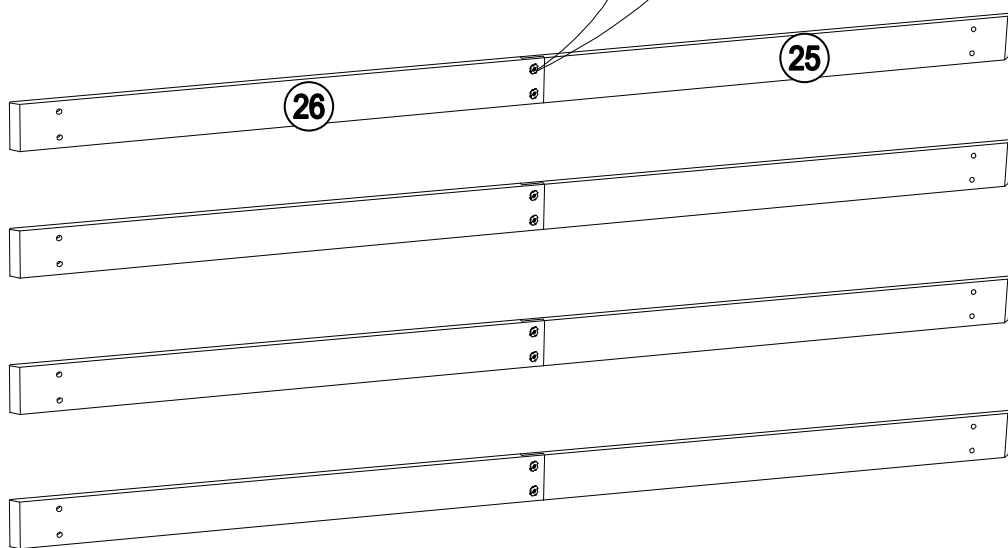
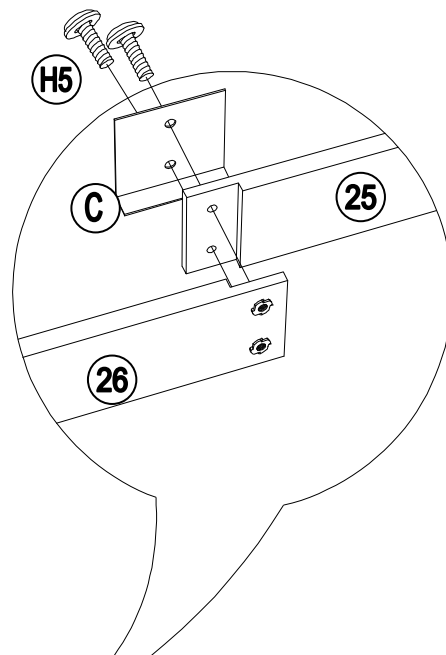
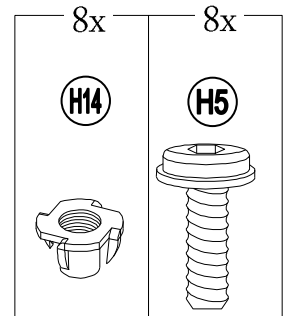
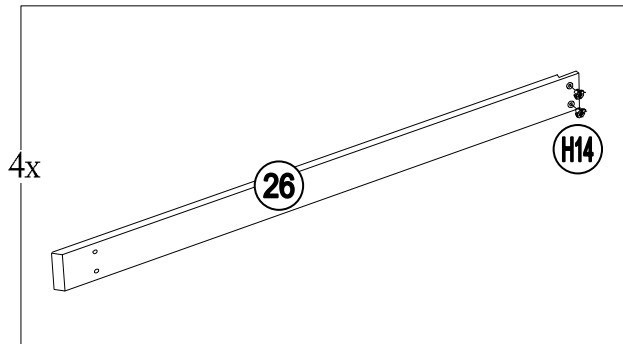
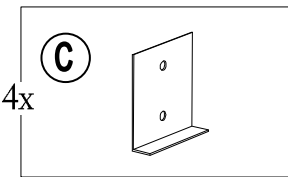
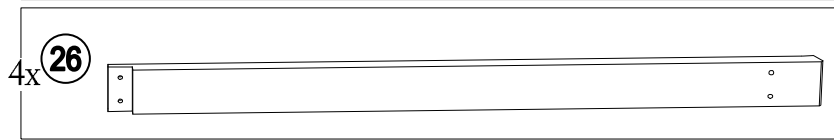
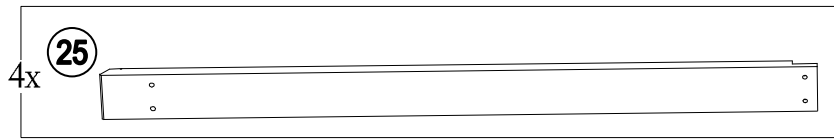

# 4

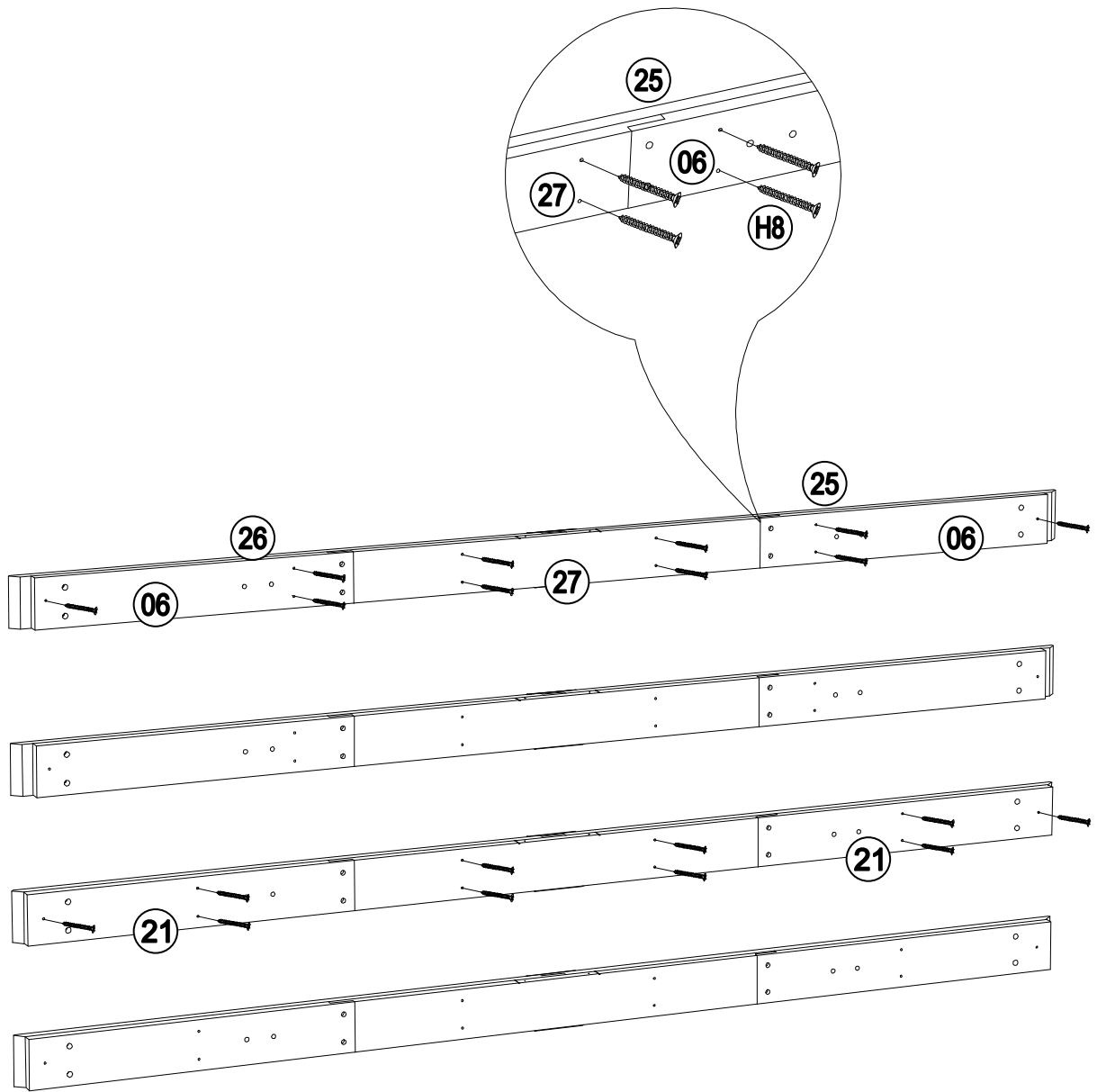
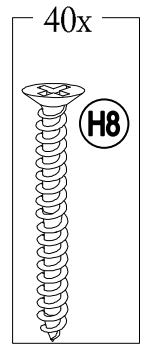

# 5

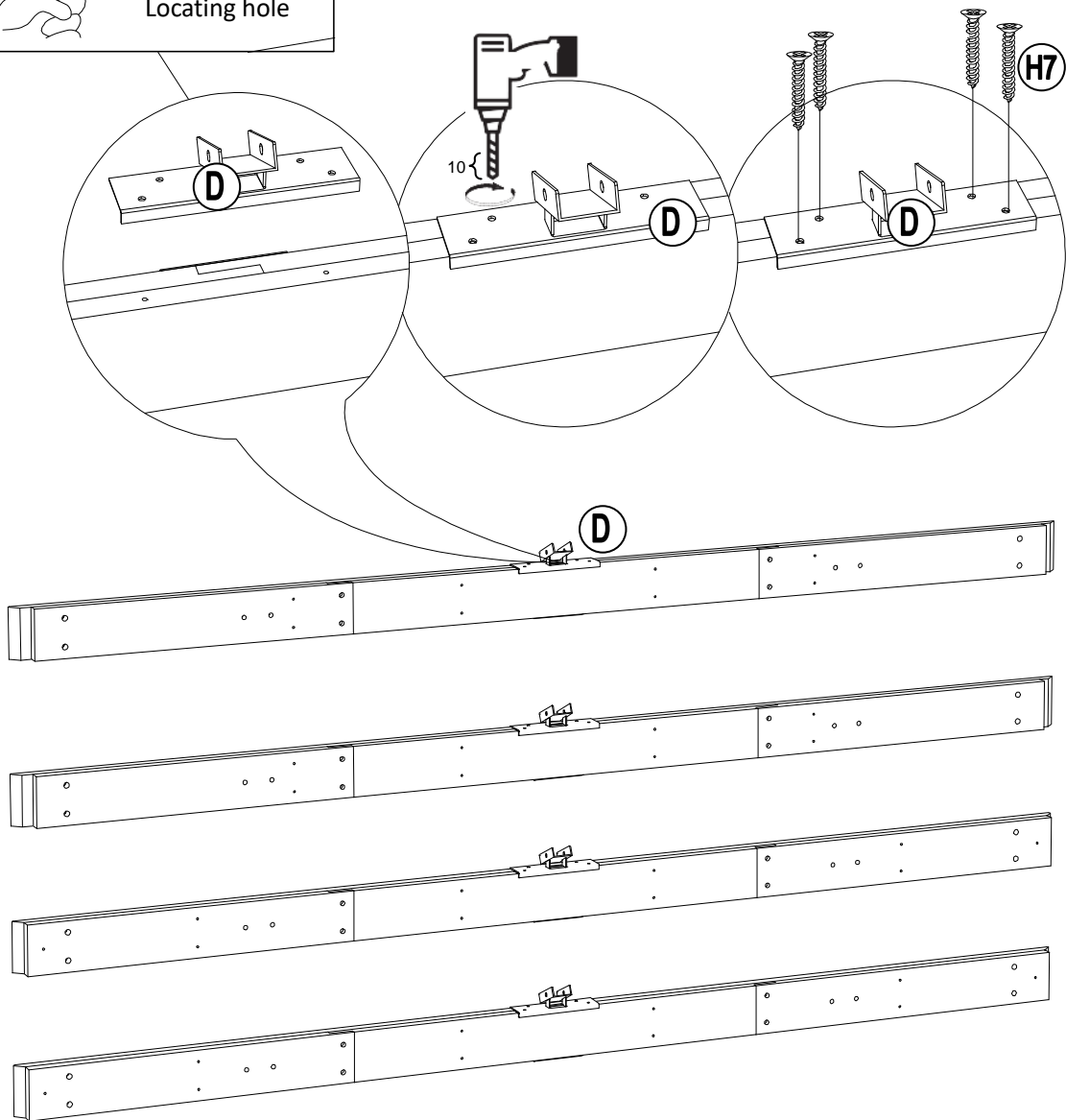
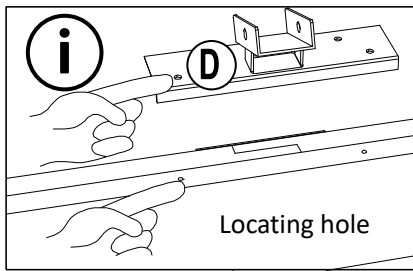
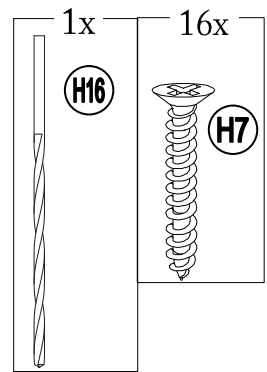
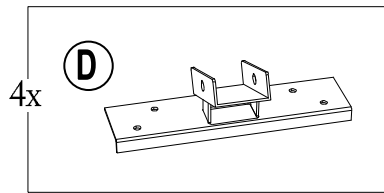



# 7

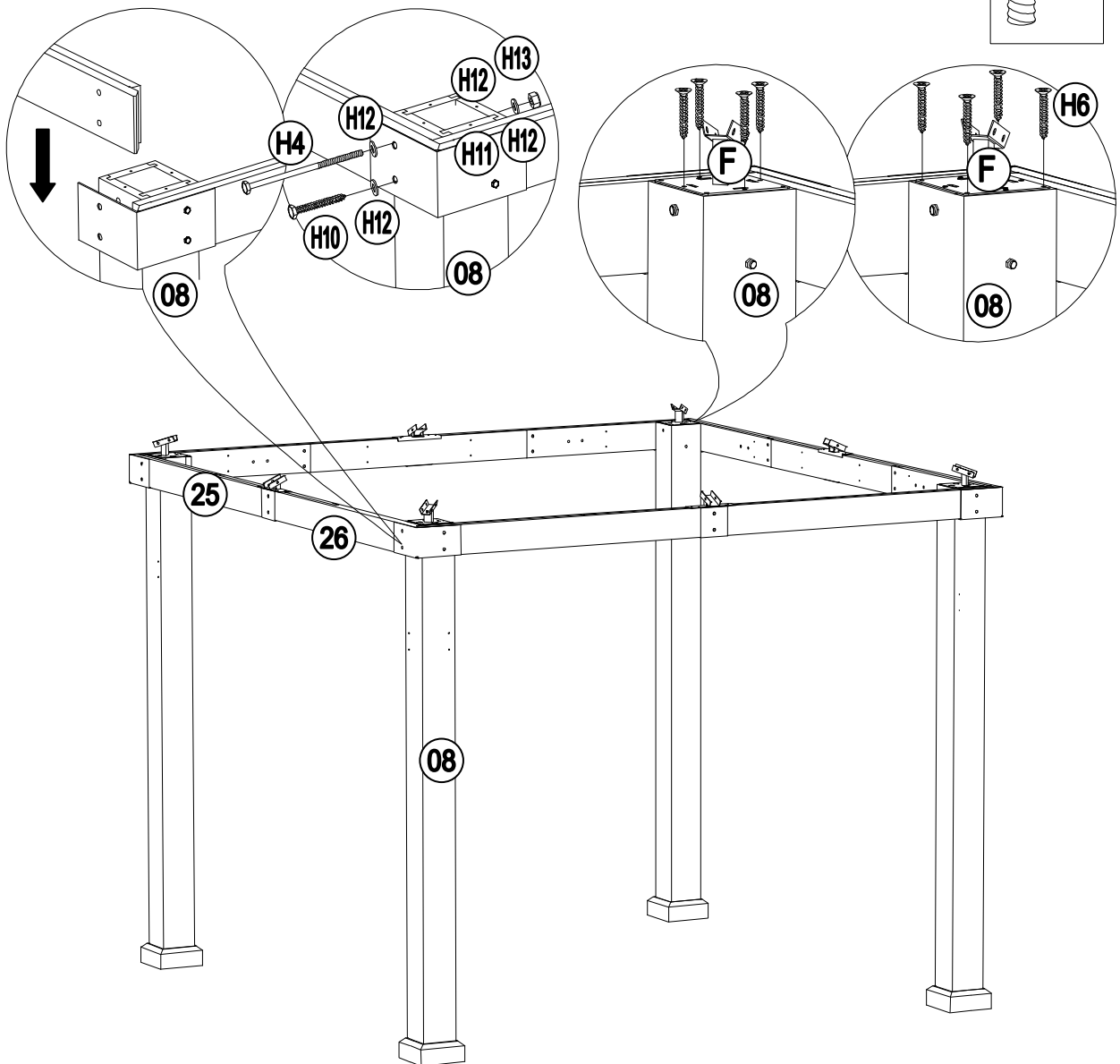
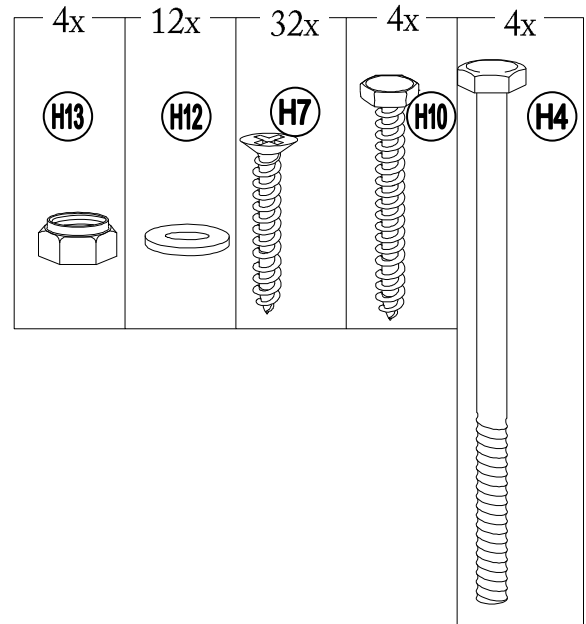
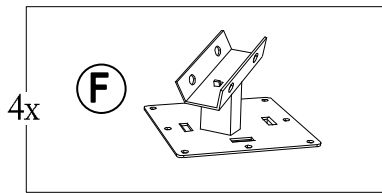

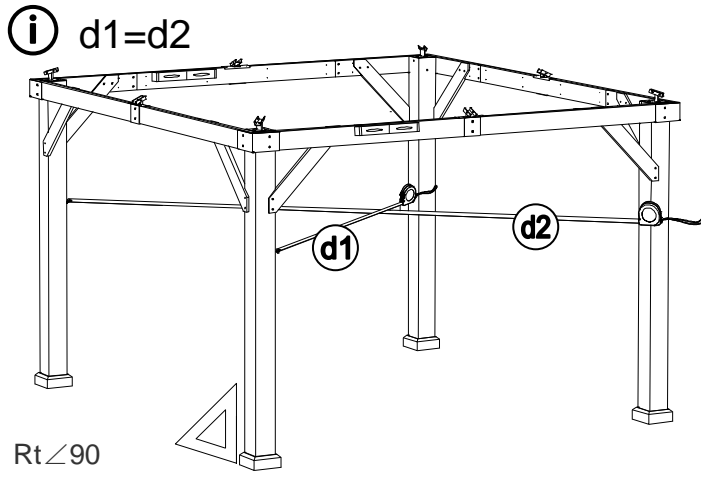
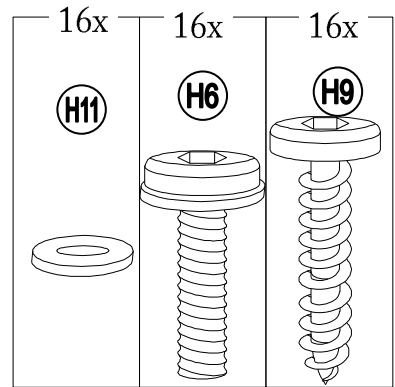
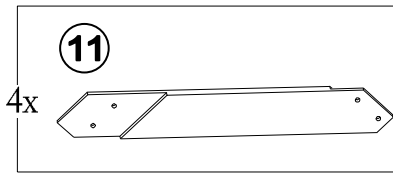
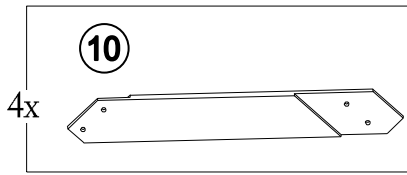

**Assembly Tip on Step 8:**  
 Please measure to make sure the length of d1 is equal to d2 before moving to next step to ensure a square frame and best results. Keep the beam at right angles to the post, the post at right angles to the ground, and keep the beam horizontal.

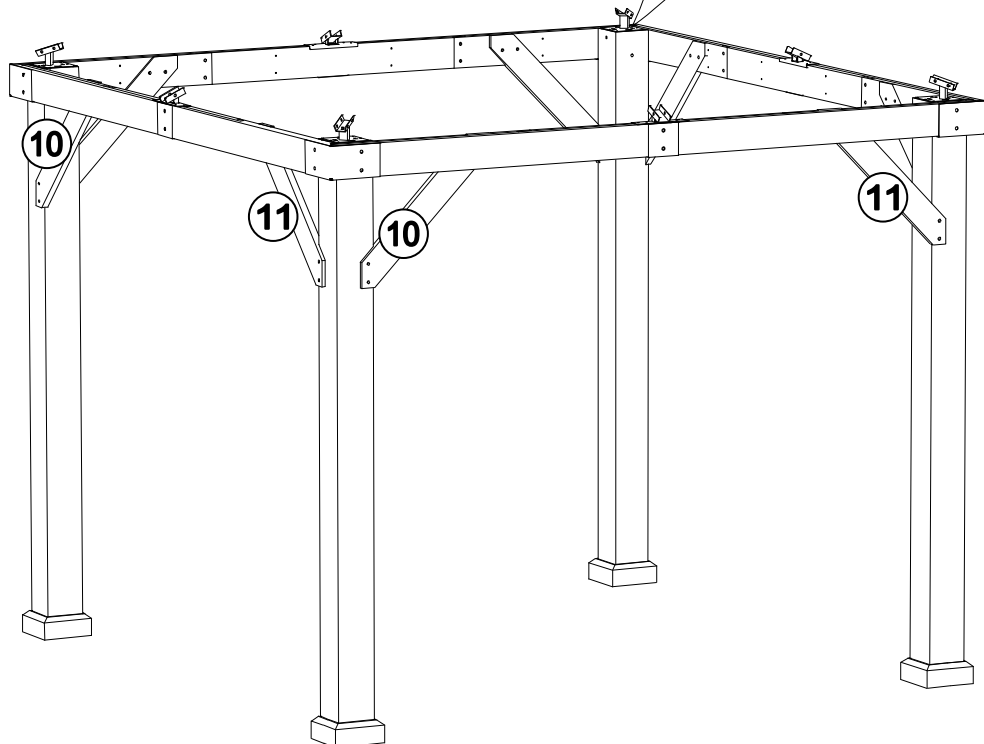
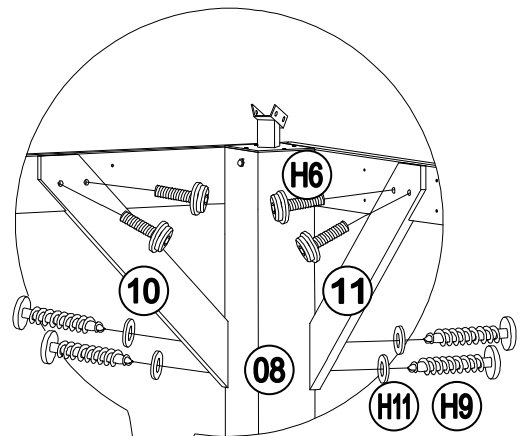

# 9

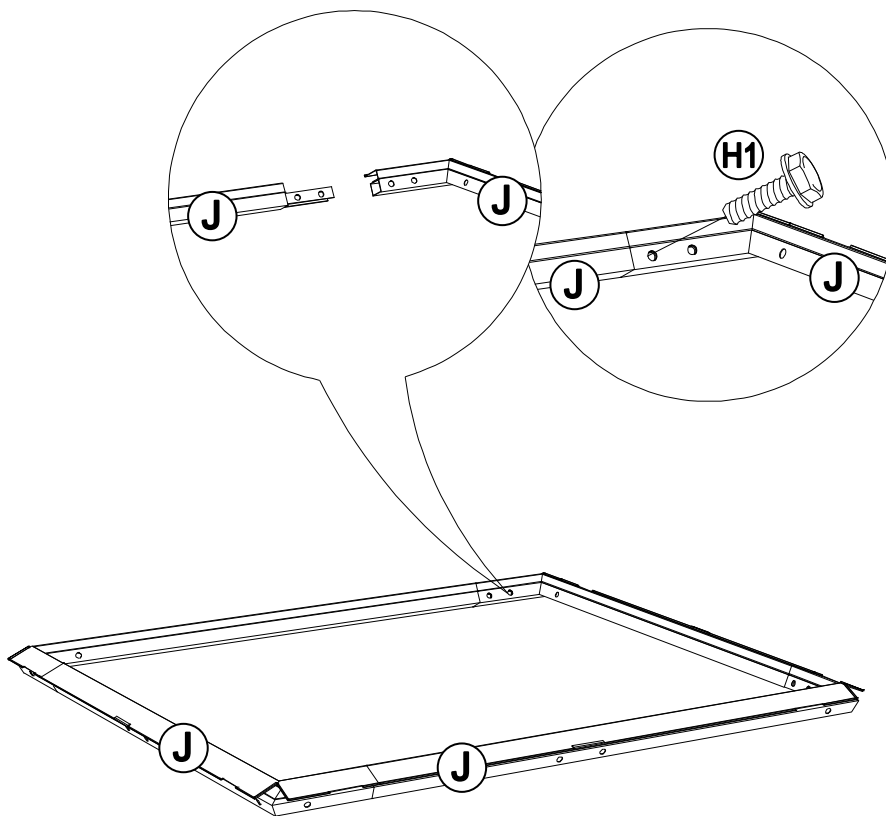
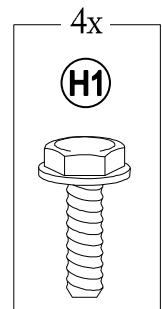
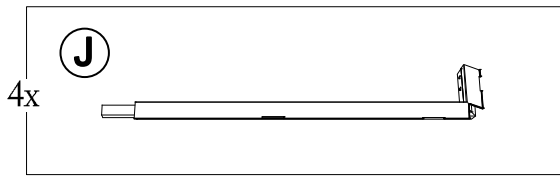

# 10

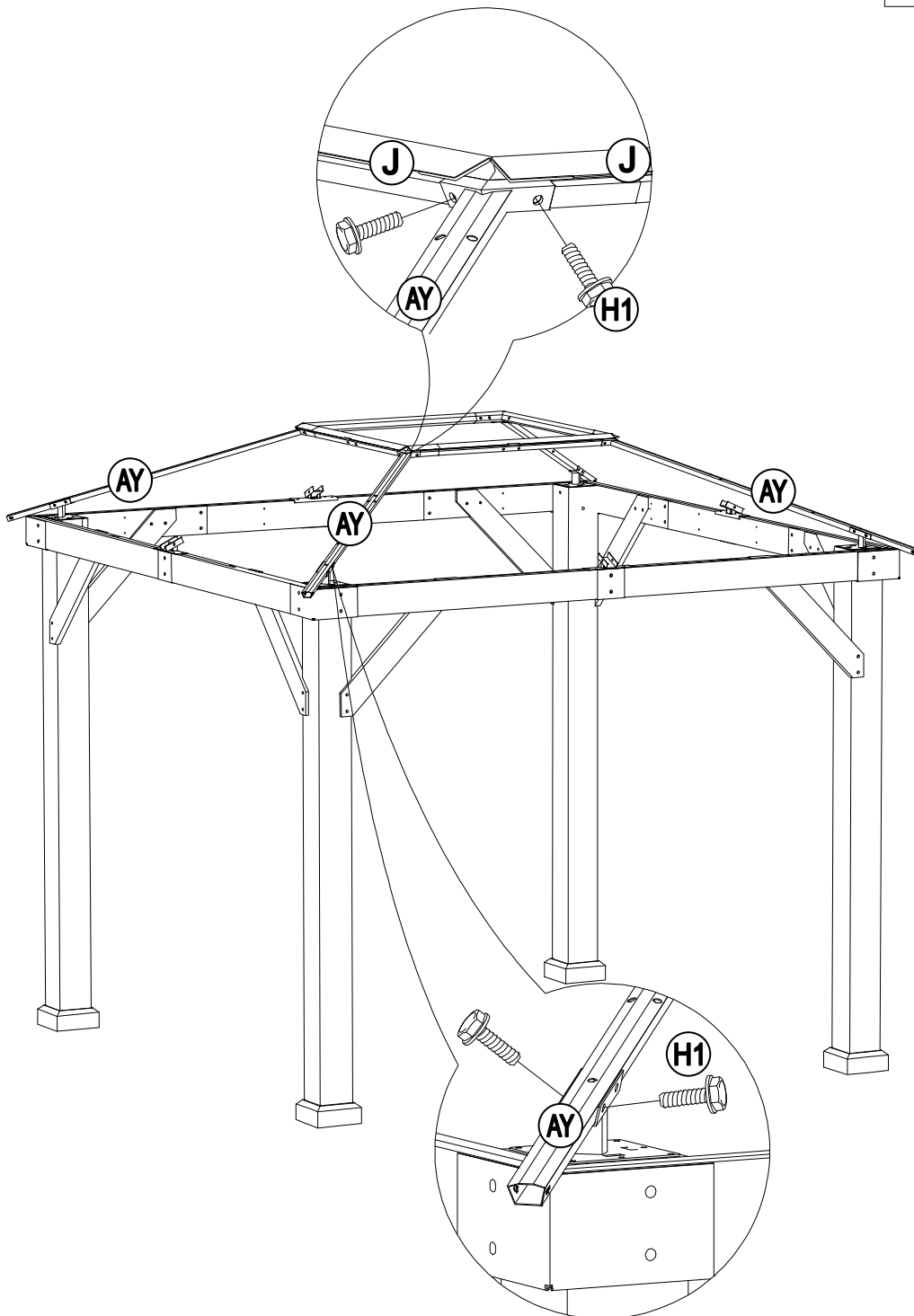
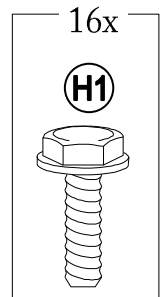
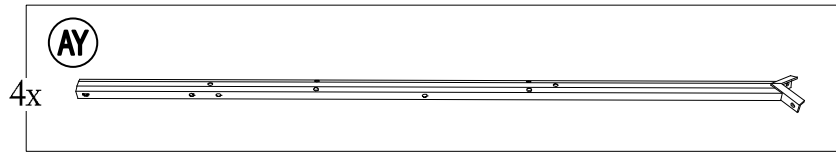

# 11

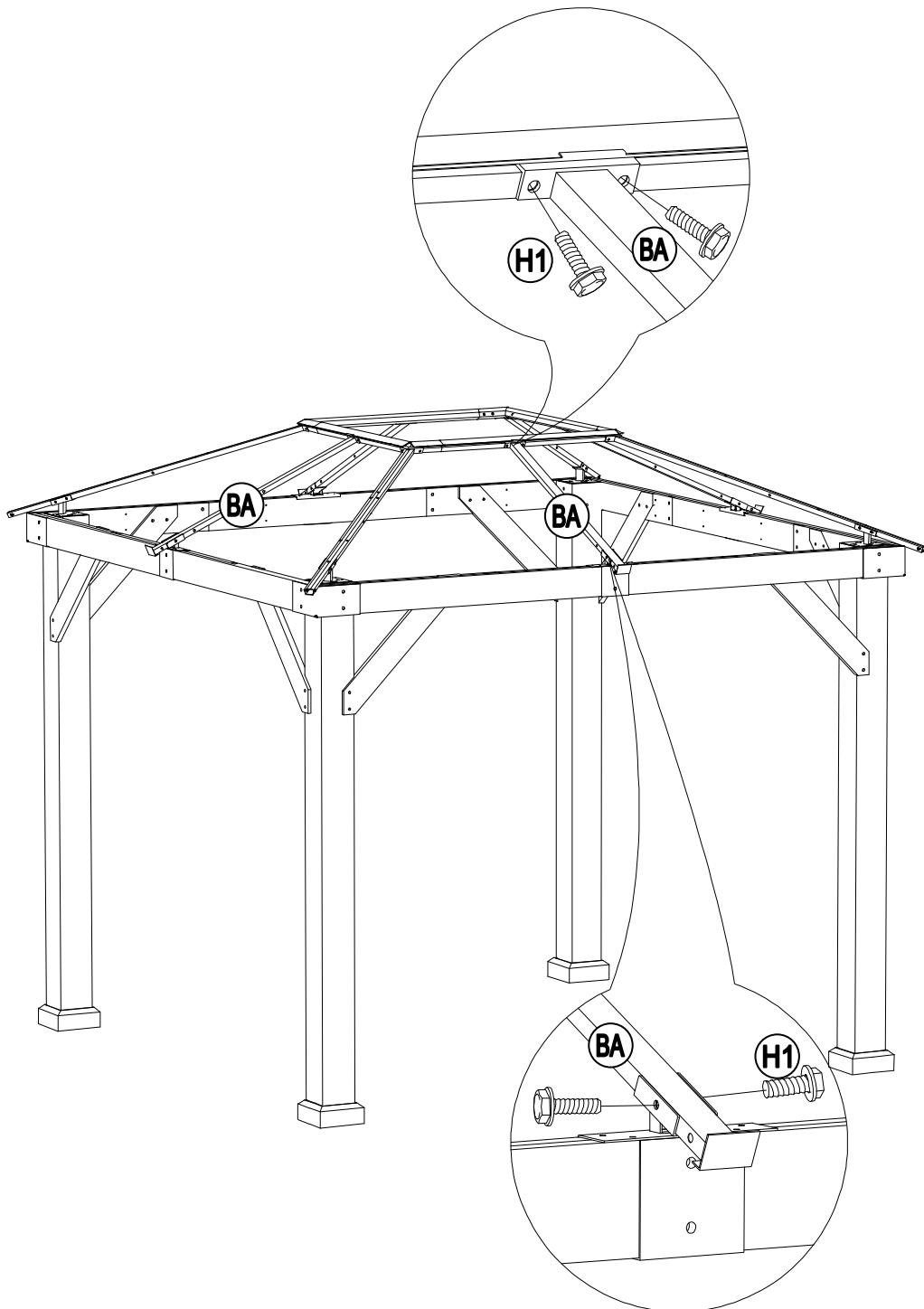
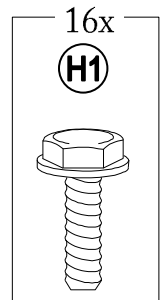
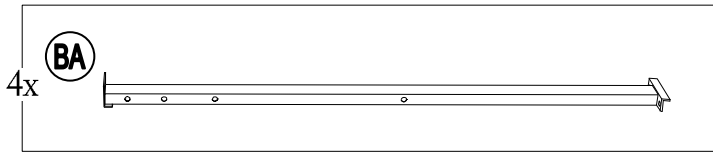

# 12

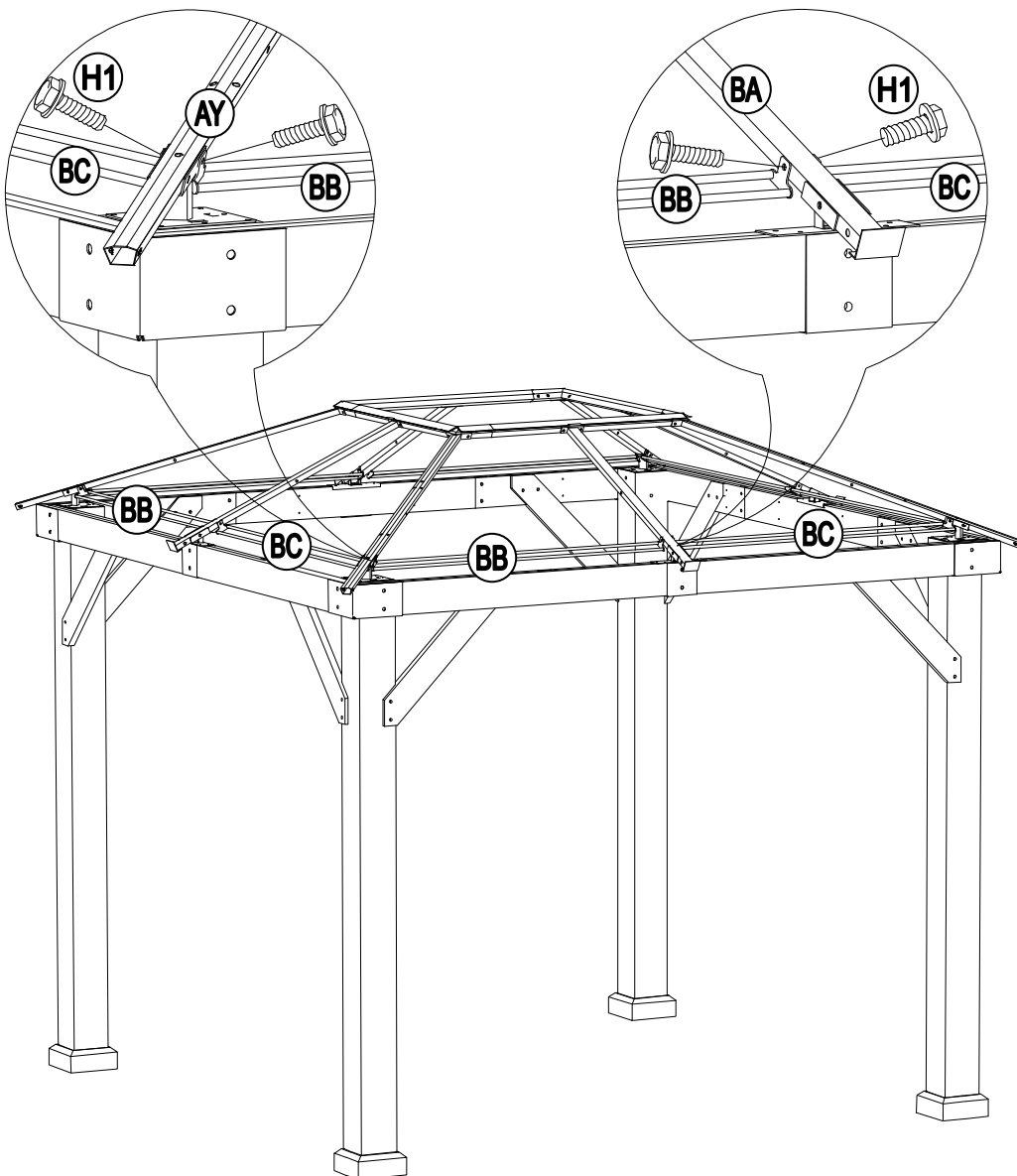
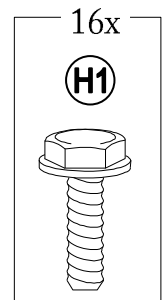
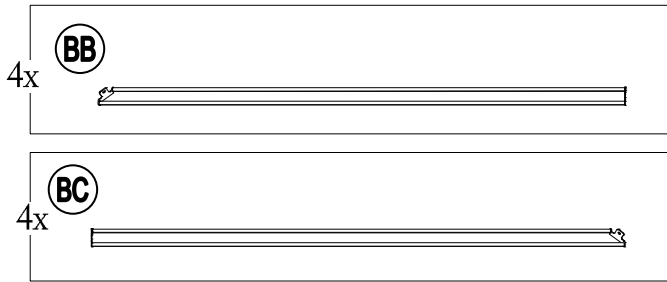

# 13

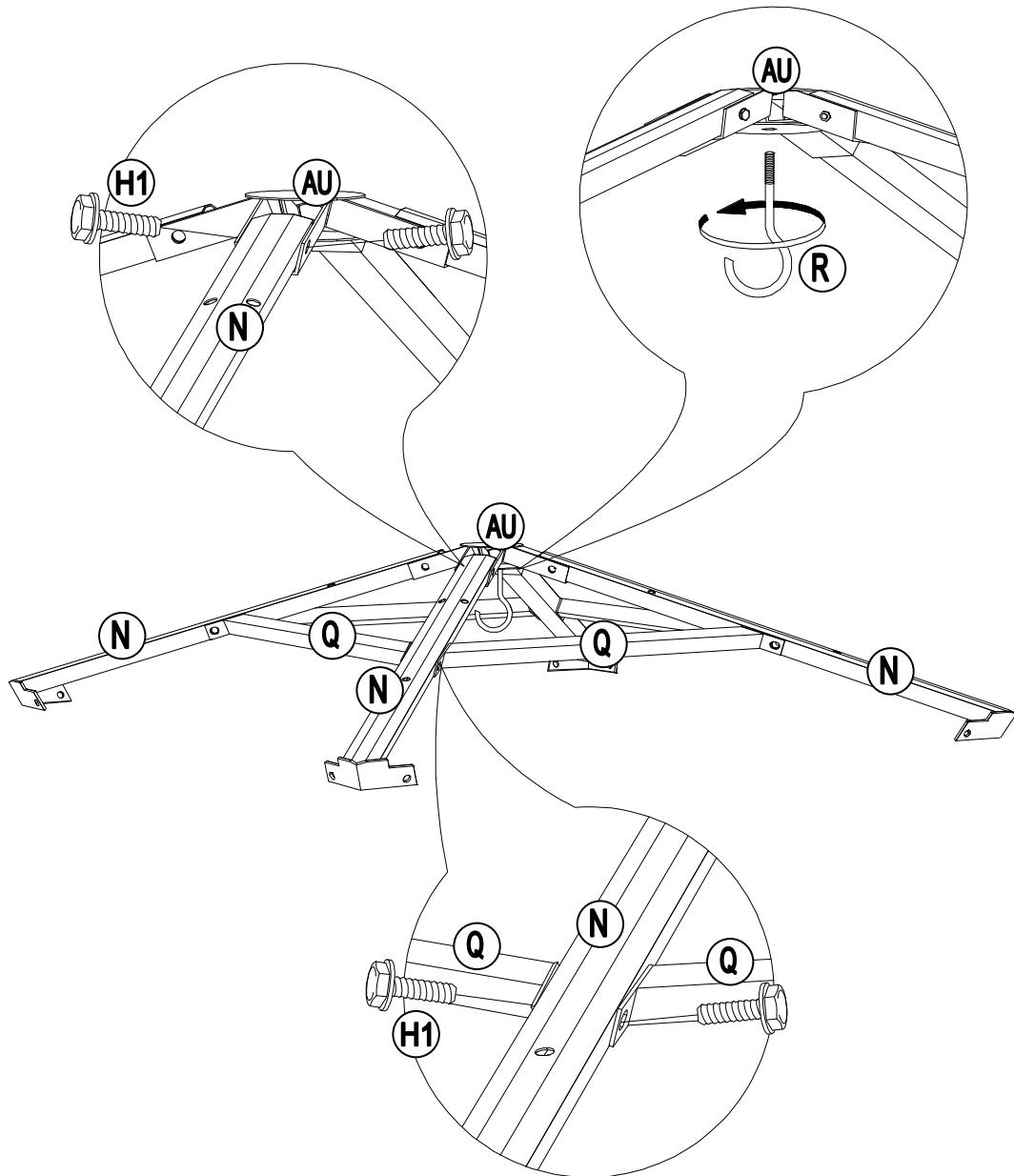
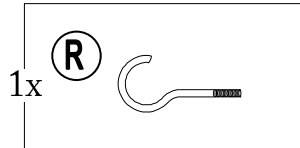
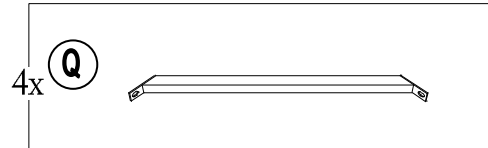
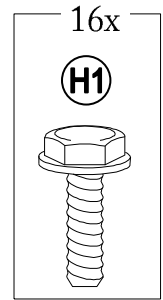
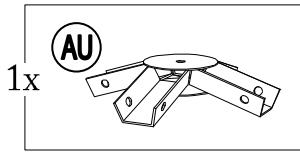
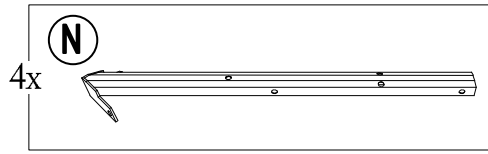

# 14

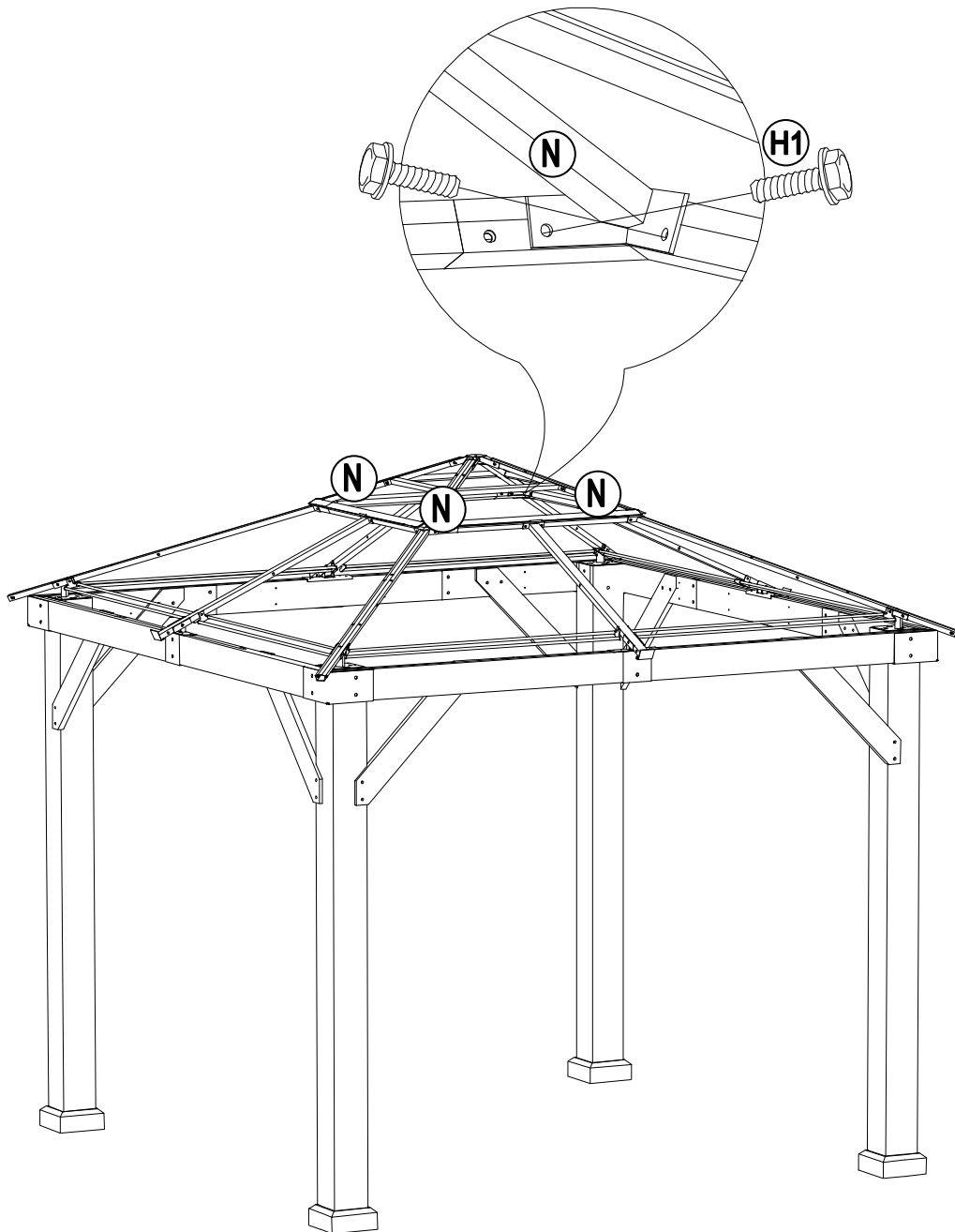
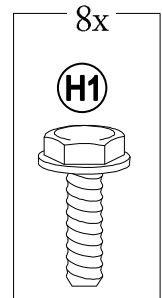
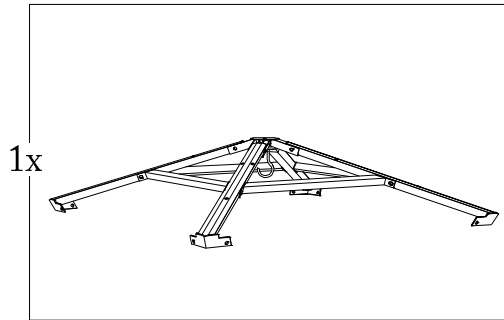

# 15

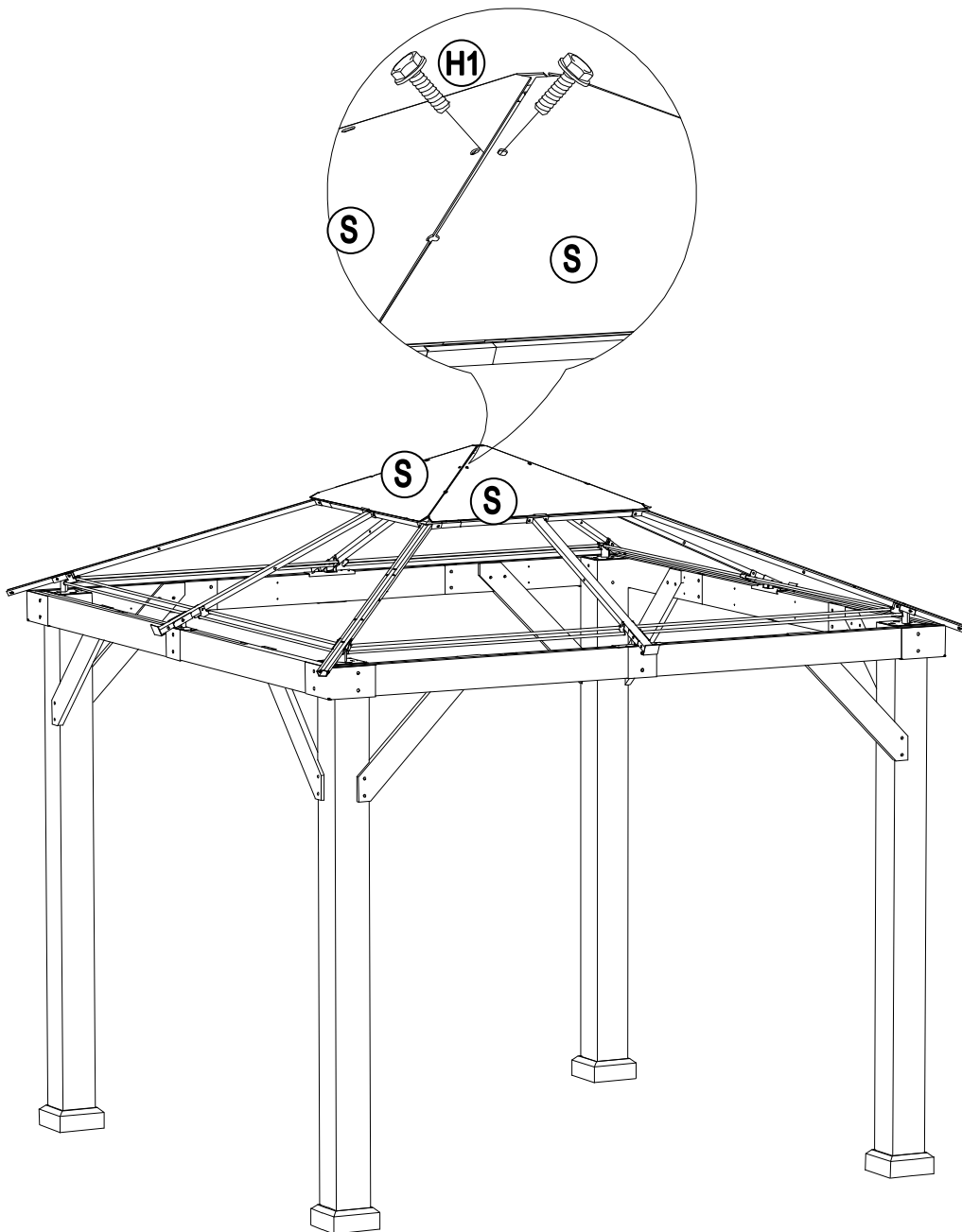
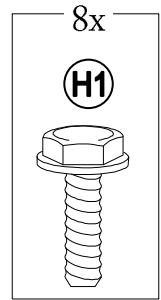
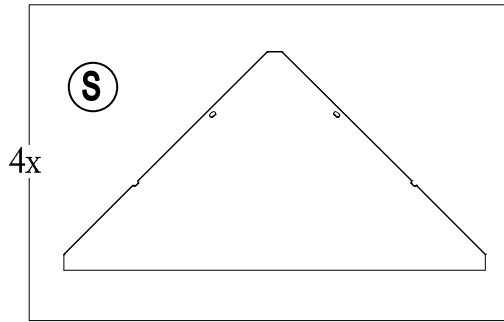

# 16

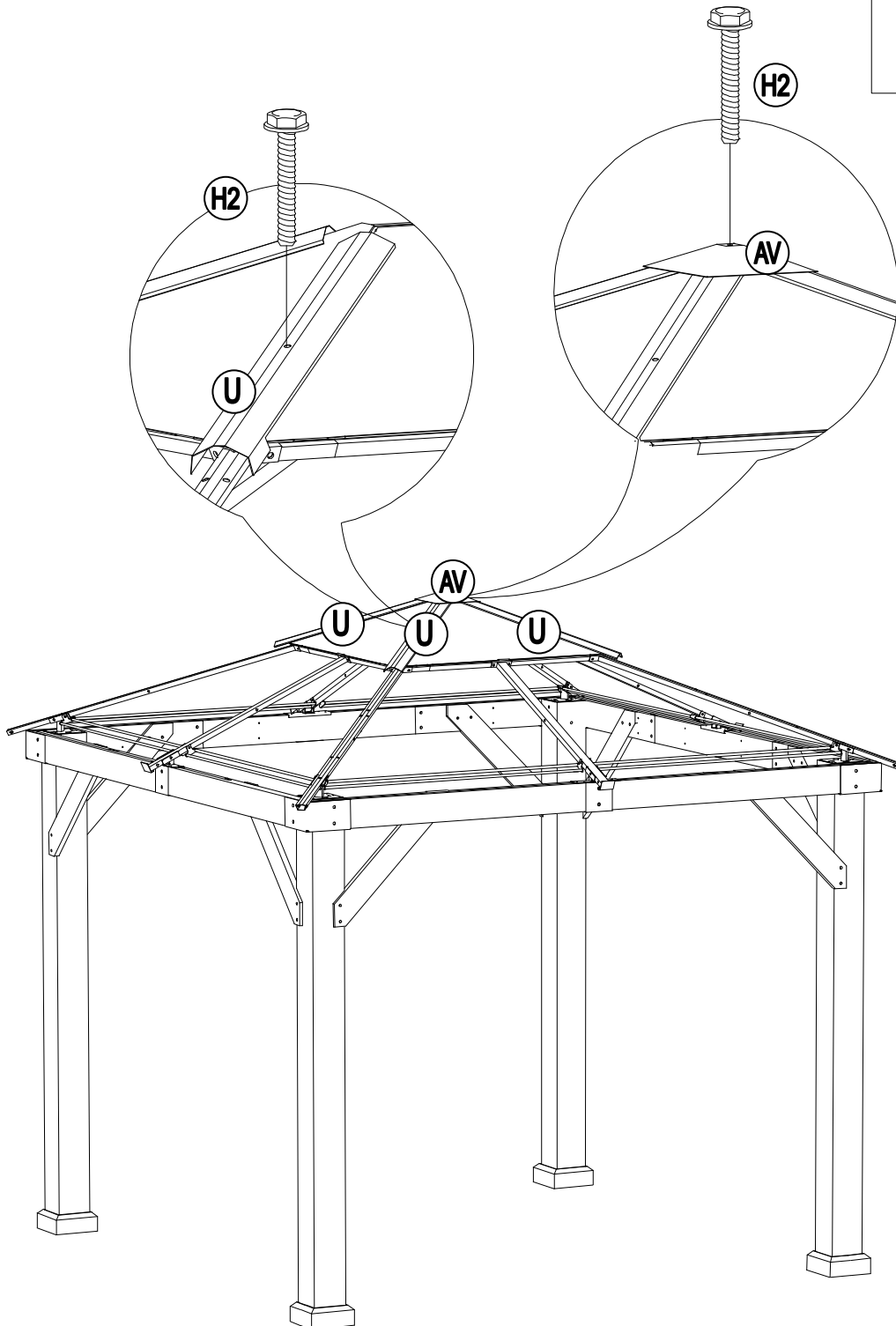
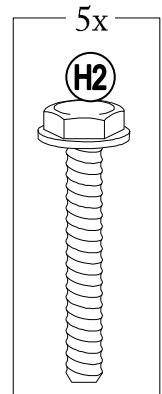
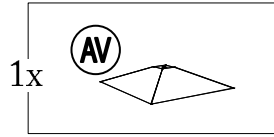
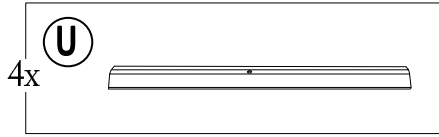

# 17

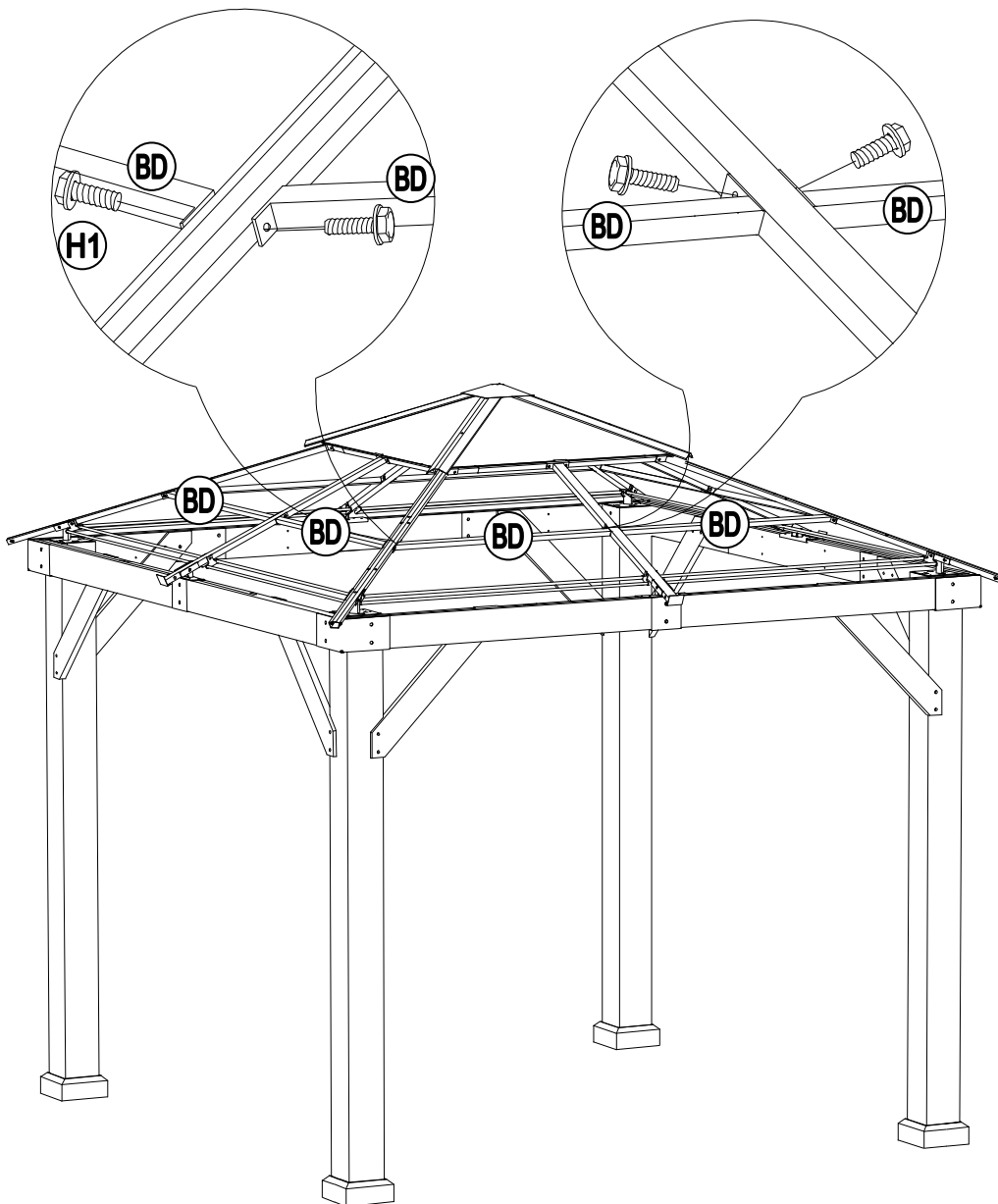
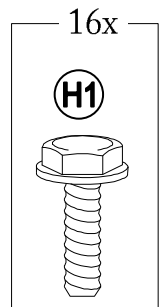
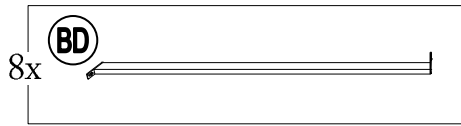

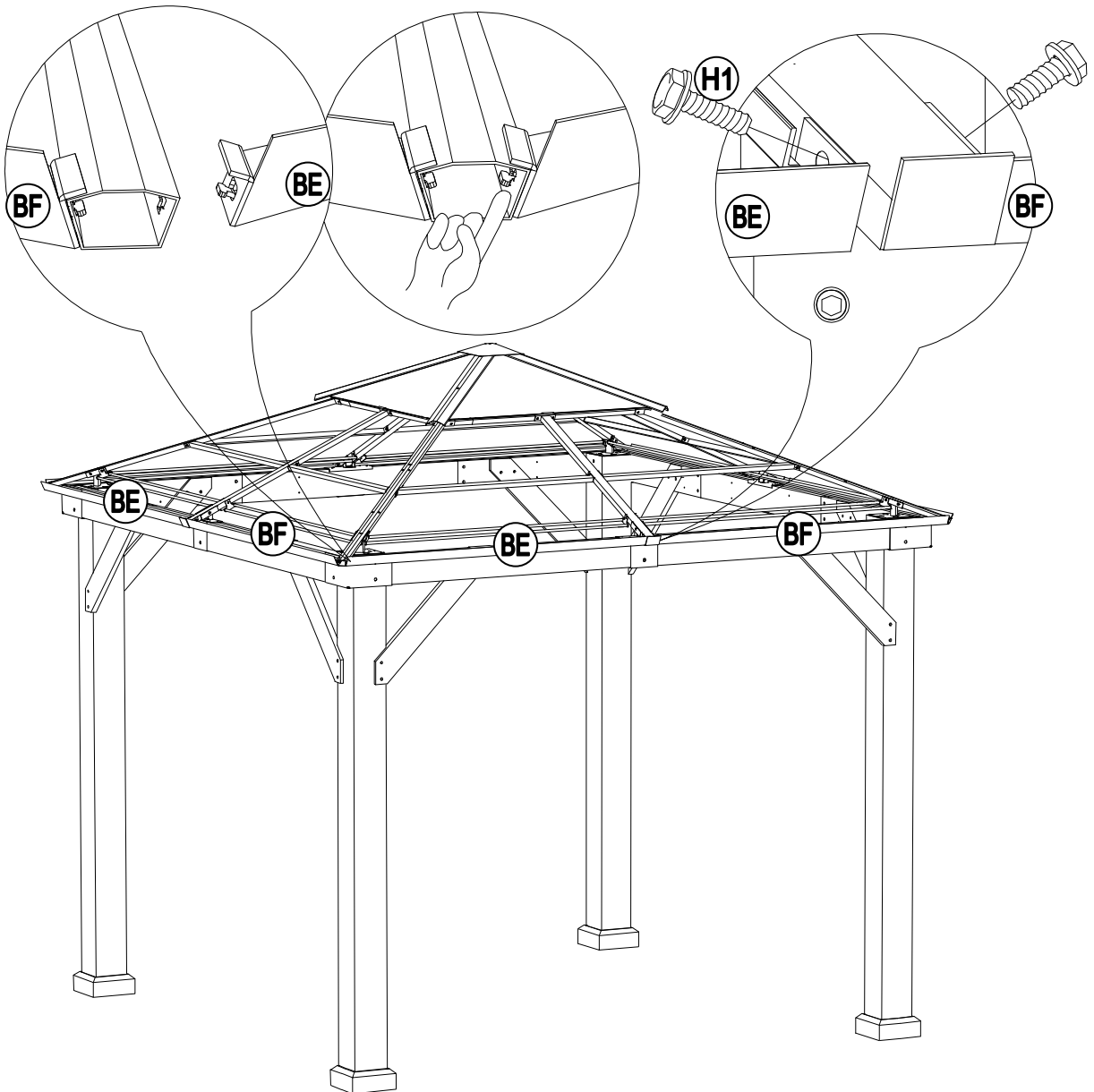
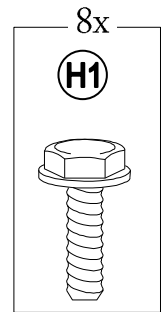
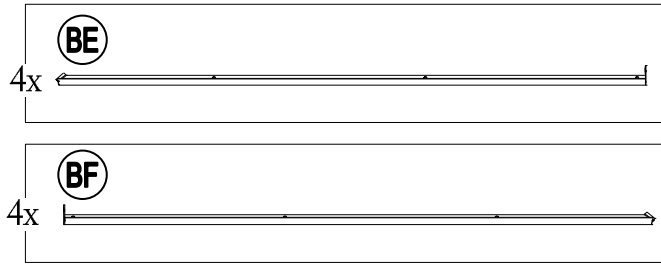

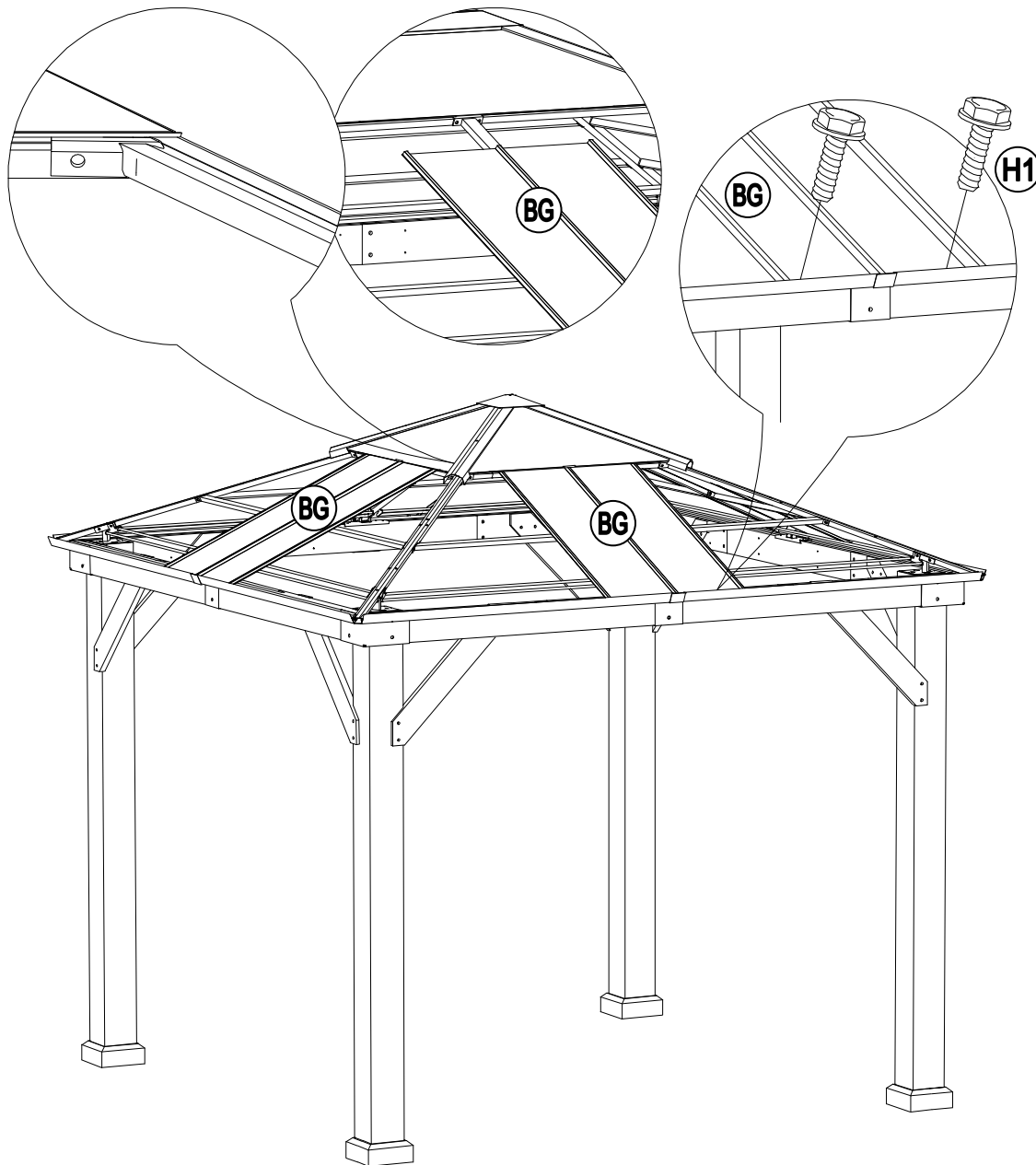
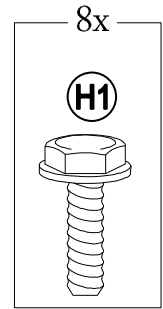
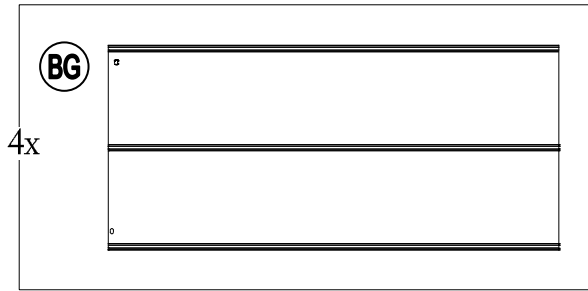

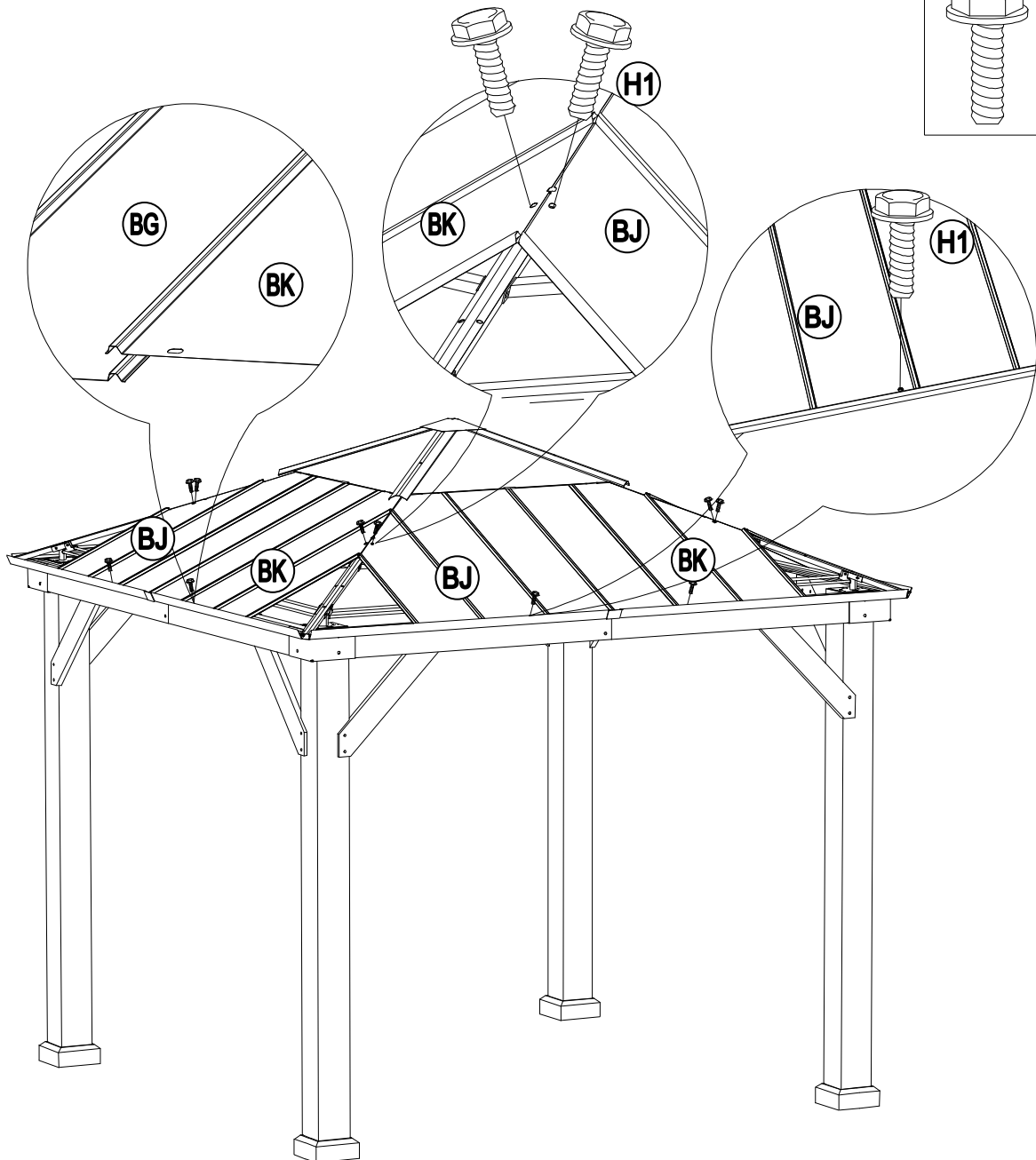
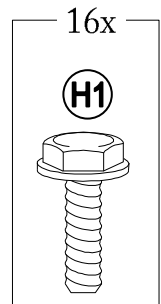
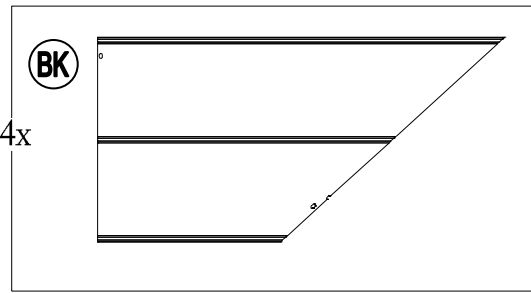
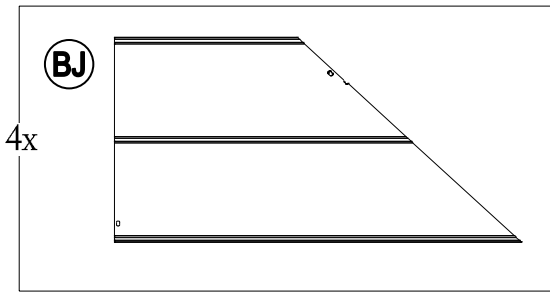

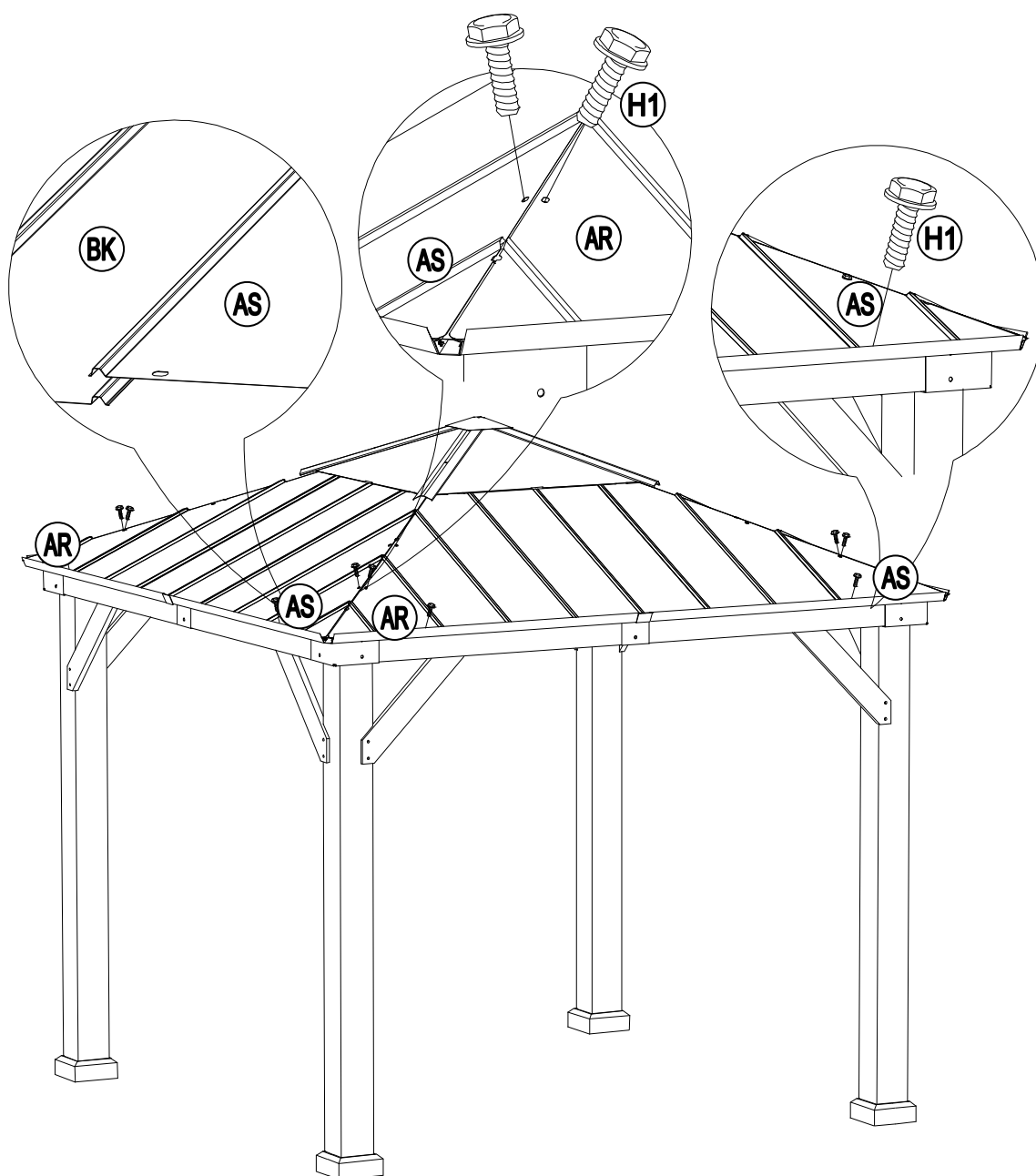
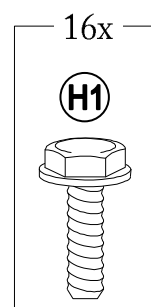
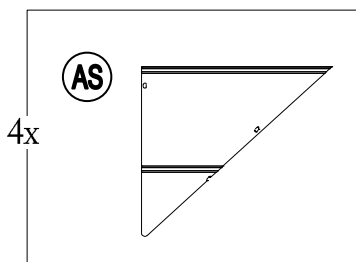
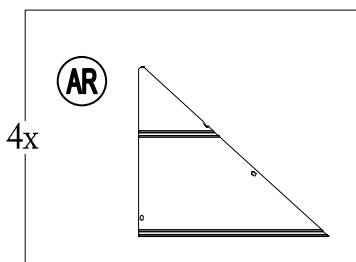

# 22

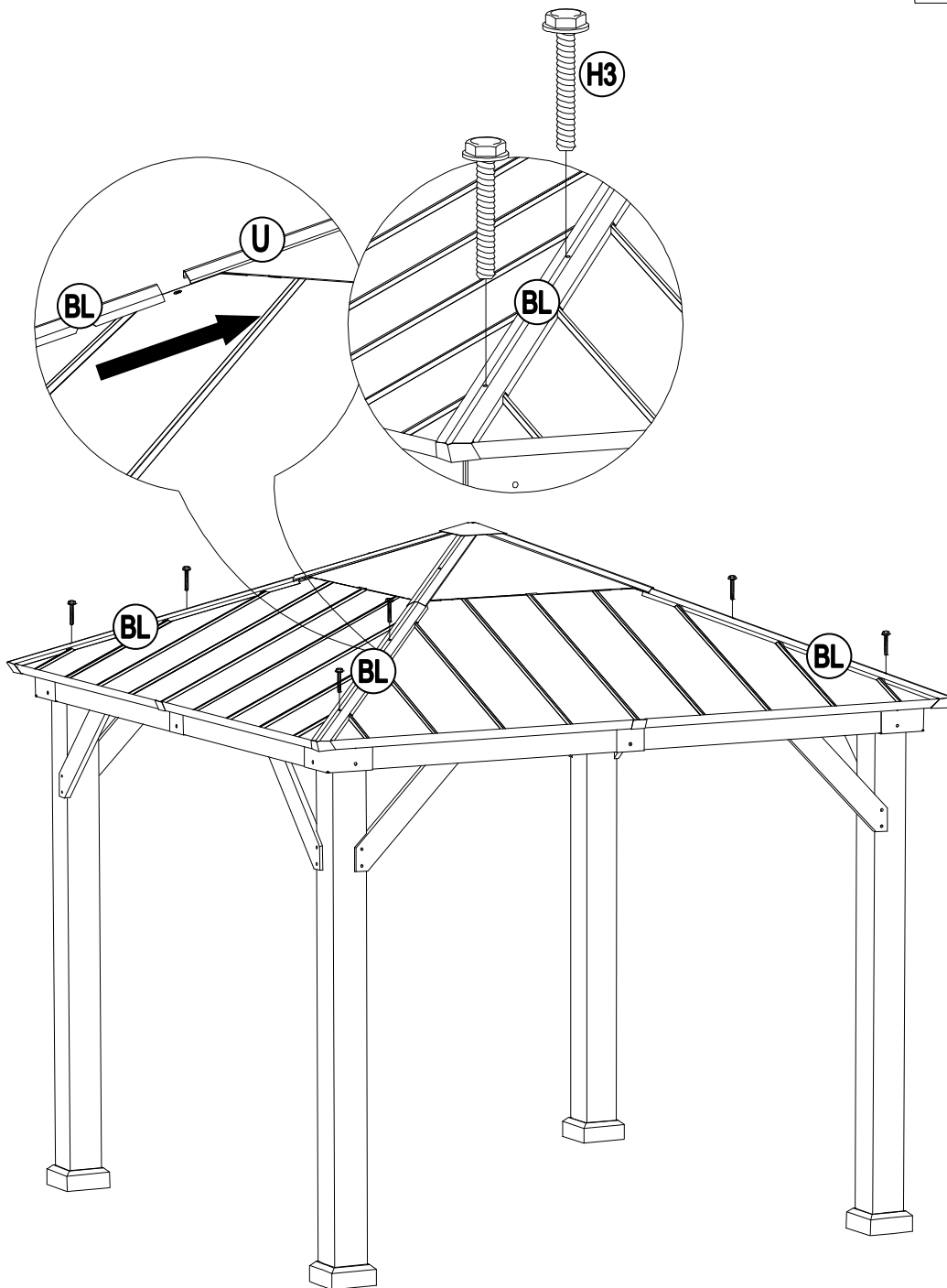
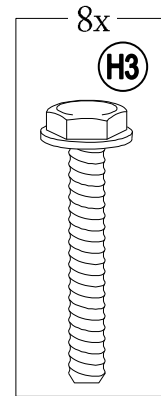
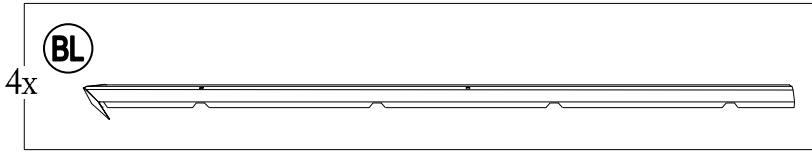

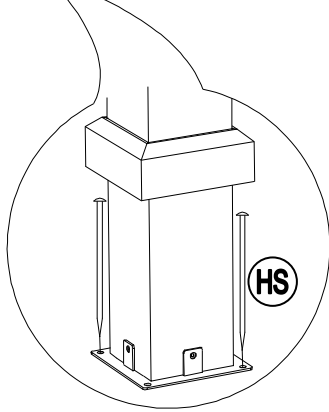
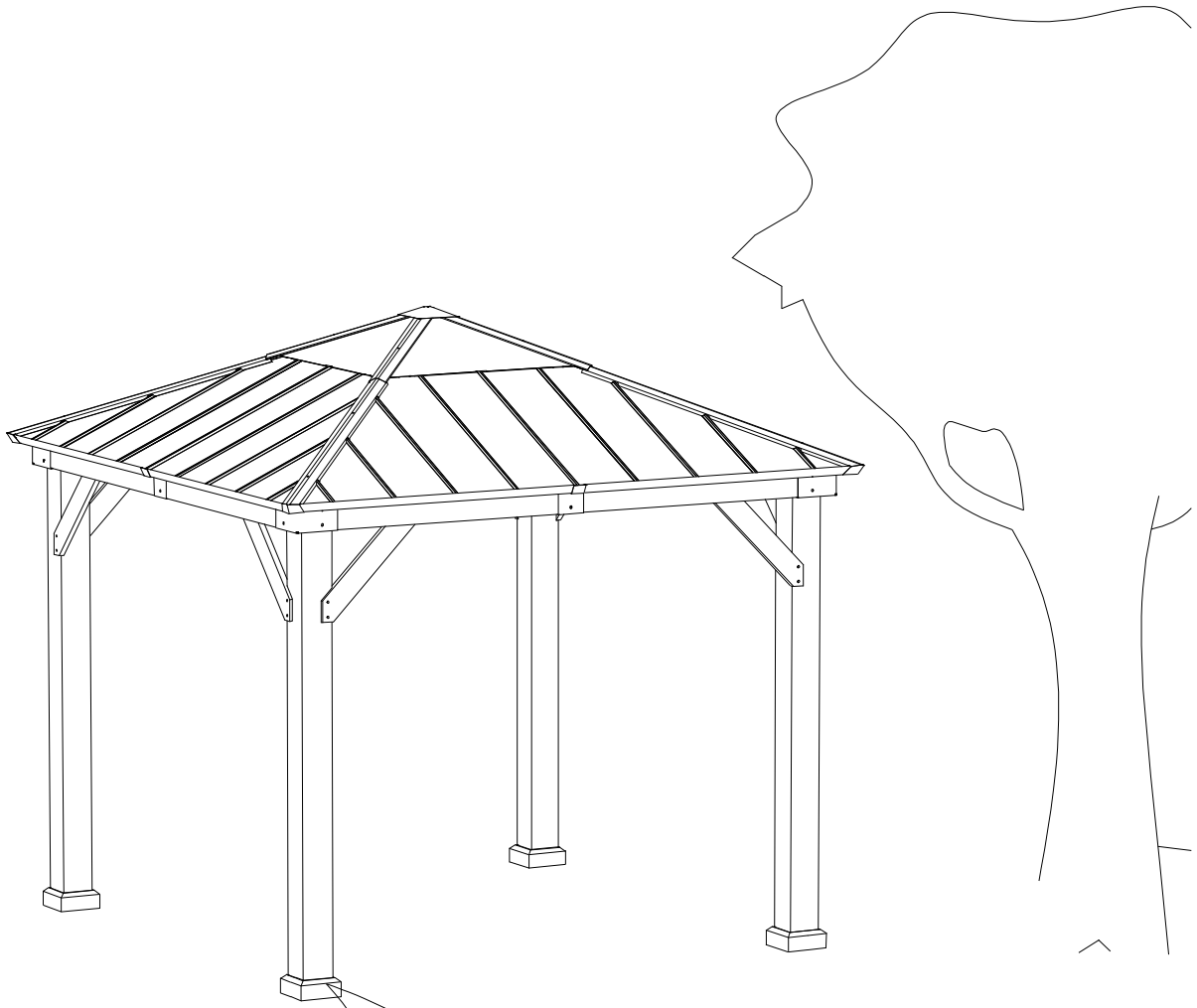
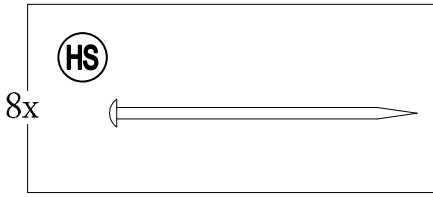



**SunWay Europe GmbH**

Wrangelstraße 100

10997 Berlin

Germany

E-Mail: [helpme@sunjoyonline.eu](mailto:helpme@sunjoyonline.eu)

[www.sunjoyonline.eu](http://www.sunjoyonline.eu)