

SILVERLINE®

DIY 150W Bench Grinder 150mm

UK - 263511 / EU - 963480

FR Touret à meuler 150 W

DE Doppelschleifmaschine, 150 W

ES Amoladora de banco 150 W

IT Smerigliatrice da banco 150 W

NL Doe-het-zelf tafelslijpmachine, 150 W

PL Szlifierka stołowa 150 W



Register online: silverlinetools.com

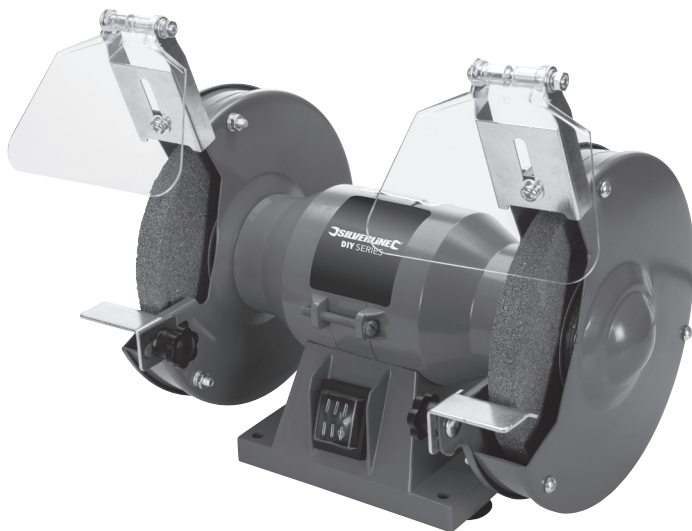

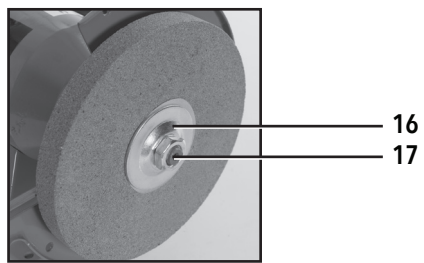
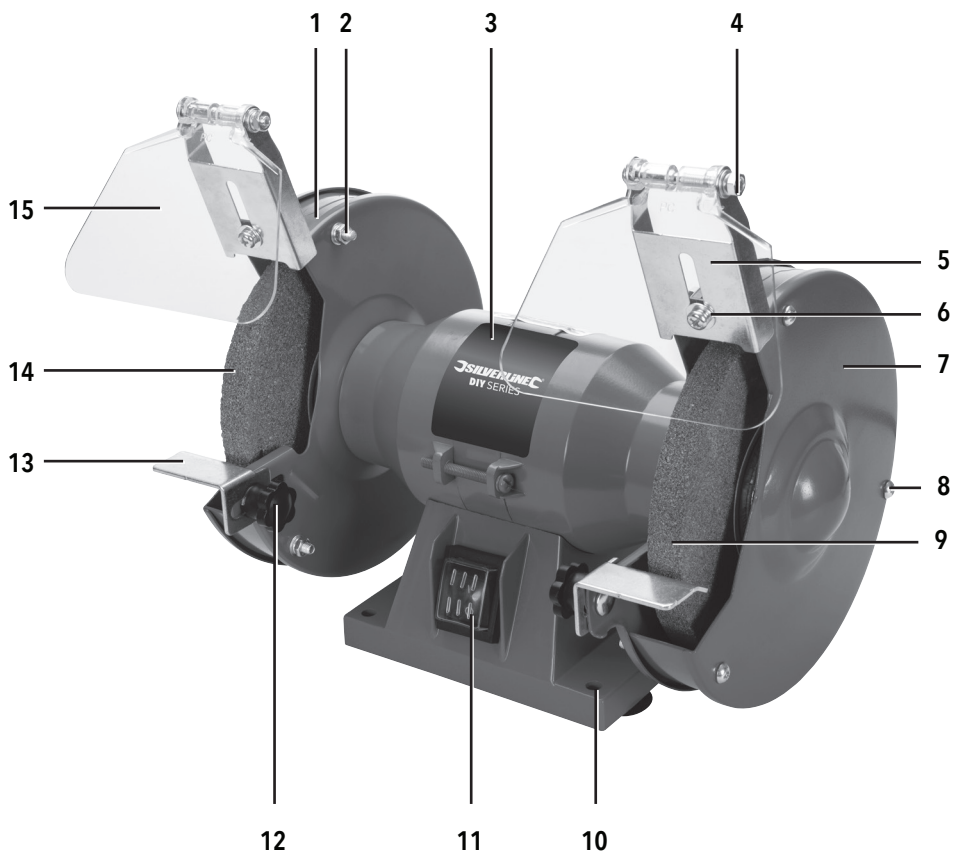

English	04
Français	10
Deutsch.....	16
Español.....	22
Italiano	28
Nederlands	34
Polski	40

Introduction

Thank you for purchasing this Silverline tool. This manual contains information necessary for safe and effective operation of this product. This product has unique features and, even if you are familiar with similar products, it is necessary to read this manual carefully to ensure you fully understand the instructions. Ensure all users of the tool read and fully understand this manual.

Description of Symbols

The rating plate on your tool may show symbols. These represent important information about the product or instructions on its use.



Wear hearing protection.
Wear eye protection.
Wear breathing protection.
Wear head protection.



Wear hand protection.



Read instruction manual.



WARNING:
Moving parts can cause crush and cut injuries.



For indoors use only!



Class I construction (protective earth)



Environmental Protection
Waste electrical products should not be disposed of with household waste.
Please recycle where facilities exist. Check with your local authority or retailer for recycling advice.



Conforms to relevant legislation and safety standards.



Caution!



Be aware of kickback!

Technical Abbreviations Key

V	Volts
~, a.c.	Alternating current
A, mA	Ampere, milli-Amp
n_0	No load speed
n	Rated speed
°	Degrees
∅	Diameter
Hz	Hertz
W, kW	Watt, kilowatt
/min or min ⁻¹	Operations per minute
rpm	Revolutions per minute
dB(A)	Decibel sound level (A weighted)
m/s ²	Metres per second squared (vibration magnitude)

Specification

Voltage:	230V~50Hz
Power:	150W
No load speed:	2950min ⁻¹
Wheel size:	∅150 x 16 x ∅12mm
Supplied wheels:	36 grit (coarse), 60 grit (fine)
Duty cycle:	S2, short-time duty, 30min ON / 30min OFF
Protection class:	IP20
Ingress protection:	IP20
Cord length:	2m
Dimensions (L x W x H):	300 x 200 x 240mm
Weight:	5kg

As part of our ongoing product development, specifications of Silverline products may alter without notice.

Sound and vibration information:

Sound pressure L_{pa} :	63dB(A)
Sound power L_{wa} :	76dB(A)
Uncertainty K:	3dB

The sound intensity level for the operator may exceed 85dB(A) and sound protection measures are necessary.

WARNING: Always wear ear protection where the sound level exceeds 85dB(A) and limit the time of exposure if necessary. If sound levels are uncomfortable, even with ear protection, stop using the tool immediately and check the ear protection is correctly fitted and provides the correct level of sound attenuation for the level of sound produced by your tool.

WARNING: User exposure to tool vibration can result in loss of sense of touch, numbness, tingling and reduced ability to grip. Long term exposure can lead to a chronic condition. If necessary, limit the length of time exposed to vibration and use anti-vibration gloves. Do not operate the tool with hands below a normal comfortable temperature, as vibration will have a greater effect. Use the figures provided in the specification relating to vibration to calculate the duration and frequency of operating the tool.

Sound and vibration levels in the specification are determined according to international standards. The figures represent normal use for the tool in normal working conditions. A poorly maintained, incorrectly assembled, or misused tool, may produce increased levels of noise and vibration.

www.osha.europa.eu provides information on sound and vibration levels in the workplace that may be useful to domestic users who use tools for long periods of time.

The declared vibration total value has been measured in accordance with a standard test method and may be used for comparing one tool with another. The declared vibration total value may also be used in a preliminary assessment of exposure.

⚠️ WARNING: The vibration emission during actual use of the power tool can differ from the declared total value depending on the ways in which the tool is used. There is the need to identify safety measures to protect the operator that are based on an estimation of exposure in the actual conditions of use (taking account of all parts of the operating cycle such as the times when the tool is switched off and when it is running idle in addition to the trigger time).

Carefully read and understand this manual and any label attached to the tool before use. Keep these instructions with the product for future reference. Ensure all persons who use this product are fully acquainted with this manual.

Even when used as prescribed it is not possible to eliminate all residual risk factors. Use with caution. If you are at all unsure of the correct and safe manner in which to use this tool, do not attempt to use it.

General Power Tool Safety Warnings

⚠️ WARNING: Read all safety warnings, instructions, illustrations and specifications provided with this power tool. Failure to follow all instructions listed below may result in electric shock, fire and/or serious injury.

Save all warnings and instructions for future reference.

The term "power tool" in the warnings refers to your mains-operated (corded) power tool or battery-operated (cordless) power tool.

1) Work area safety

- a) **Keep work area clean and well lit.** Cluttered or dark areas invite accidents.
- b) **Do not operate power tools in explosive atmospheres, such as in the presence of flammable liquids, gases or dust.** Power tools create sparks which may ignite the dust or fumes.
- c) **Keep children and bystanders away while operating a power tool.** Distractions can cause you to lose control.

2) Electrical safety

- a) **Power tool plugs must match the outlet. Never modify the plug in any way. Do not use any adapter plugs with earthed (grounded) power tools.** Unmodified plugs and matching outlets will reduce risk of electric shock.
- b) **Avoid body contact with earthed or grounded surfaces, such as pipes, radiators, ranges and refrigerators.** There is an increased risk of electric shock if your body is earthed or grounded.
- c) **Do not expose power tools to rain or wet conditions.** Water entering a power tool will increase the risk of electric shock.
- d) **Do not abuse the cord. Never use the cord for carrying, pulling or unplugging the power tool. Keep cord away from heat, oil, sharp edges or moving parts.** Damaged or entangled cords increase the risk of electric shock.
- e) **When operating a power tool outdoors, use an extension cord suitable for outdoor use.** Use of a cord suitable for outdoor use reduces the risk of electric shock.
- f) **If operating a power tool in a damp location is unavoidable, use a residual current device (RCD) protected supply.** Use of an RCD reduces the risk of electric shock.

3) Personal safety

- a) Stay alert, watch what you are doing and use common sense when operating a power tool. Do not use a power tool while you are tired or under the influence of drugs, alcohol or medication. A moment of inattention while operating power tools may result in serious personal injury.
- b) **Use personal protective equipment. Always wear eye protection.** Protective equipment such as a dust mask, non-skid safety shoes, hard hat or hearing protection used for appropriate conditions will reduce personal injuries.
- c) **Prevent unintentional starting.** Ensure the switch is in the OFF-position before connecting to power source and/or battery pack, picking up or carrying the tool. Carrying power tools with your finger on the switch or energising power tools that have the switch ON invites accidents.
- d) **Remove any adjusting key or wrench before turning the power tool ON.** A wrench or a key left attached to a rotating part of the power tool may result in personal injury.
- e) **Do not overreach. Keep proper footing and balance at all times.** This enables better control of the power tool in unexpected situations.
- f) **Dress properly. Do not wear loose clothing or jewellery. Keep your hair and clothing away from moving parts.** Loose clothes, jewellery or long hair can be caught in moving parts.
- g) **If devices are provided for the connection of dust extraction and collection facilities, ensure these are connected and properly used.** Use of dust collection can reduce dust-related hazards.
- h) **Do not let familiarity gained from frequent use of tools allow you to become complacent and ignore tool safety principles.** A careless action can cause severe injury within a fraction of a second.
- 4) **Power tool use and care**
 - a) **Do not force the power tool. Use the correct power tool for your application.** The correct power tool will do the job better and safer at the rate for which it was designed.
 - b) **Do not use the power tool if the switch does not turn it ON and OFF.** Any power tool that cannot be controlled with the switch is dangerous and must be repaired.

- c) **Disconnect the plug from the power source and/or remove the battery pack, if detachable, from the power tool before making any adjustments, changing accessories, or storing power tools.** Such preventive safety measures reduce the risk of starting the power tool accidentally.
- d) **Store idle power tools out of the reach of children and do not allow persons unfamiliar with the power tool or these instructions to operate the power tool.** Power tools are dangerous in the hands of untrained users.
- e) **Maintain power tools and accessories. Check for misalignment or binding of moving parts, breakage of parts and any other condition that may affect the power tool's operation.** If damaged, have the power tool repaired before use. Many accidents are caused by poorly maintained power tools.
- f) **Keep cutting tools sharp and clean.** Properly maintained cutting tools with sharp cutting edges are less likely to bind and are easier to control.
- g) **Use the power tool, accessories and tool bits, etc. in accordance with these instructions, taking into account the working conditions and the work to be performed.** Use of the power tool for operations different from those intended could result in a hazardous situation.
- h) **Keep handles and grasping surfaces dry, clean and free from oil and grease.** Slippery handles and grasping surfaces do not allow for safe handling and control of the tool in unexpected situations.
- 5) **Service**
 - a) **Have your power tool serviced by a qualified repair person using only identical replacement parts.** This will ensure that the safety of the power tool is maintained.

Bench Grinder Safety

- **Prior to use, check grinding or wire brush wheels.** Do not use mis-shaped, cracked, heavily worn or damaged wheels. Such wheels are unsafe and cause operator injury
- **Always wear appropriate personal protective equipment.** When using a grinder, safety goggles, ear defenders and dust masks should be worn
- **Always use grinding or wire brush wheels specifically designed or the correct specification for the grinder.** Ensure the maximum diameter is not exceeded, the bore fitting is the correct exact size and the thickness of the wheel is compatible
- **Spark arrestors must be frequently adjusted.** As the wheel wears keep the distance between the wheel and arrestor as close as possible, no greater than 2mm
- **Do not attempt to use a bench grinder that isn't securely fastened.** The grinder should be bolted to a work surface or securely clamped if it cannot be permanently attached
- **Combined or dual bench grinders should be fully assembled with both sides fitted with wheels.** Do not attempt to use such a grinder with only one wheel installed
- **Do not exceed the duty cycle of the grinder.** Only use the grinder for the maximum stated time and always allow the required switched-off cooling period
- **Do not exceed the maximum wear of the wheel stated by the wheel manufacturer.** This may be physical size reduction or, in some instances, a maximum number of hours of use
- **Ensure wheels are stored according to the wheel manufacturer's instructions.** If you suspect that a wheel has degraded in storage DO NOT USE
- **Ensure that grinding wheels are fitted correctly and securely prior to use.** Tighten grinding wheel lock nuts, secure bolts and check all clamps and guards
- **After fitting a new grinding wheel, stand to one side of the grinder and switch 'ON':** Let the grinder operate at full speed for approximately one minute to allow undetected flaws or cracks to become apparent especially if the first use of a wheel
- **Keep fingers clear of the grinding wheels at all times.** Do not work with very small workpieces that could cause your fingers to contact the grinder or wire brush wheel
- **DO NOT attempt to use a grinding wheel for a cut off operation**

Product Familiarisation

1	Direction Indicator
2	Wheel Guard Nut
3	Motor Housing
4	Eye Shield Adjuster
5	Spark Arrestor
6	Spark Arrestor Height Bolt
7	Wheel Guard
8	Wheel Guard Bolt
9	Grinding Wheel (Fine)
10	Bench Fixing Hole
11	ON/OFF Switch
12	Tool Rest Adjusting Knob
13	Tool Rest
14	Grinding Wheel (Coarse)
15	Eye Shield
16	Grinding Wheel Flange
17	Grinding Wheel Nut

Intended Use

Bench-mounted grinder for light to medium duty grinding tasks on metal workpieces, such as sharpening drill bits and cutting/shaping tools and preparing metals for welding. Not intended for commercial or industrial use.

Unpacking Your Tool

- Carefully unpack and inspect your tool. Familiarise yourself with all its features and functions
- Ensure that all parts of the tool are present and in good condition
- If any parts are missing or damaged, have such parts replaced before attempting to use this tool

Before Use

⚠ WARNING: ensure the tool is disconnected from the power supply before attaching or changing any accessories or making any adjustments.

Note: This tool is earthed and must only be connected to mains with an earth connection. Do not attempt to use it without an earth connection.

Assembling the bench grinder

Note: This tool must always be securely mounted to a strong, stable workbench (fittings not supplied).

Attaching the spark arrestors with eye shields

- The grinder should never be used without the supplied Spark Arrestors (5) and Eye Shields (15). Attempting to use the grinder without these correctly fitted is highly dangerous and could result in severe injury to yourself or others around you
- Ensure the Spark Arrestor is installed with the bottom edge about 1.5mm from the wheel surface; never let it exceed 2mm. Ensure the supplied spring washers are assembled with the Spark Arrestors so vibration will not cause the fitting to loosen and allow the Spark Arrestor to contact the wheel
- Angle the Eye Shield at the correct angle to maximise protection to your eyes in use and tighten with the Eye Shield Adjuster (4). Safety glasses must always be worn in addition to the protection offered by the Eye Shield

Attaching the tool rests

- The grinder should never be used without the supplied Tool Rests (13). Attempting to use the grinder without the Tool Rests, or with the Tool Rests incorrectly fitted, is highly dangerous and could result in severe injury to yourself or others around you

- Attach the Tool Rest with the Tool Rest Adjustment Knob (12) and position the edge of the Tool Rest that is closest to the wheel at a distance of approximately 1.5mm
- Ensure the supplied spring washers are assembled with the Tool Rests so vibration will not cause the fitting to loosen

Note: Each Tool Rest can be adjusted to best suit the work to be performed. Always ensure the Tool Rest is securely tightened before use.

Note: As the Grinding Wheel (9 and 14) wears, it will be necessary to adjust the Tool Rest and Spark Arrestor. The gap should be no more than 2mm at all times.

Removing & fitting a grinding wheel

Note: Only fit wheels of the correct size for this tool (see 'Specifications').

Removing

1. Reposition or remove the Spark Arrestor (5) and Tool Rest (13) if necessary
2. Remove the Wheel Guard (7) by removing the three Wheel Guard Nuts (2) and Wheel Guard Bolts (8)
3. Wearing a protective glove, hold the Grinding Wheel (9 or 14) by hand and unscrew the Grinding Wheel Nut (17). Remove Grinding Wheel Flange (16) ensuring that any additional washers are retained for the new Grinding Wheel
4. Remove the old Grinding Wheel, clean the spindle and parts ready for the new Grinding Wheel

Fitting

1. Check the condition of the new Grinding Wheel (9 and 14); ensure it is not damaged or cracked. Also ensure it is of the correct required grit before fitting
2. Fit the new Grinding Wheel on the spindle ensuring any required washers are refitted
3. Refit the Grinding Wheel Flange (16) and Grinding Wheel Nut (17)
4. Reassemble the Wheel Guard (7), Spark Arrestor (5) and Tool Rest (13)
5. Before use, run the Grinding Wheel for a minimum of 1 minute to ensure it operates normally

Note: If the tool does not operate normally after refitting a Grinding Wheel, repeat steps in 'Removing' and 'Fitting'.

Note: During reassembly, do not over-tighten the Grinding Wheel Nut. Doing so will make it difficult to remove when disassembled at a later date, and can damage the wheel, which may crack. Do not use excessive force.

Pre-operational checks

- Always check that all parts or attachments are secure, and that rotating parts will not contact guards or tool case
- Hot air may be emitted from the tool when in use

Operation

⚠ WARNING: Always wear suitable personal protective equipment, including eye, hearing and respiratory protection, when operating this tool.

WARNING: Be aware that the cast metal motor housing may get hot during use.

Switching ON & OFF

Note: Do not switch the tool ON or OFF when under load. Always allow the motor to reach its full speed before applying a load, and to stop completely before leaving unattended.

- To switch the tool ON, press the 'I' on the ON/OFF Switch (11)
- To switch the tool OFF, press the 'O' on the ON/OFF Switch

Duty cycle: Do not exceed a maximum operating time of 30 minutes in every hour. It is recommended to keep to an operating time of no more than 10 minutes to reduce risk of damage to the tool from over-heating.

Grinding

- DO NOT push the workpiece into the grinding wheel as you grind causing the grinding wheel to slow. Instead allow the grinding wheel to maintain full speed and apply very minimal pressure
- DO NOT use grinding wheels that are damaged or have worn down more than 25% from their original size
- Always hold work against the Tool Rest (13) and grip with both hands. Position yourself so you have a comfortable grip on the workpiece without being excessively close to the grinder. It is critical that your clothes have no loose strands of material, especially on your arms and close to your hands that could be caught by the grinding wheel forcing your hand into the grinding mechanism
- DO NOT attempt to work on material that is too small to grip securely
- Always refer to wheel manufacturer's literature before use. Check that the wheel is suitable for the material that you intend to work
- Metal grinding may produce sparks especially if the Spark Arrestor or Tool Rest is incorrectly fitted. Ensure that you are properly protected, and that any flammable materials are removed from the work area
- When grinding, the workpiece will quickly become hot. It may be necessary to quench the work in water to prevent heat damage. The fine-grade grinding wheel will produce less heat and may be safer to use for some materials that are easily heat damaged
- Some materials may contain trace amounts of toxic materials. If you are unsure of the composition of the workpiece, it is recommended to remove grinding dust frequently and always wear suitable respiratory protection

- Metallic dust can damage other tools if allowed to accumulate by vents and be drawn in when the tool is operated
- When grinding, always keep the workpiece moving across the wheel surface to prevent uneven wear of the grinding wheel
- Use the correct type of grinding wheel. A coarse grit can be used to take off a lot of material more quickly, a fine grit removes material more slowly and gives a finer finish
- When grinding has finished for the session, remove dust and vacuum the work area, and the tool

Accessories

- A range of accessories and consumables—such as Grinding Wheels, Diamond Grinding Wheel Dressers and Silicon Carbide Grinding Wheel Dressers—is available from your Silverline stockist
- Spare parts can be obtained from toolsparesonline.com

Maintenance

⚠ WARNING: ALWAYS disconnect from the power supply before carrying out any inspection, maintenance or cleaning.

General inspection

- Regularly check that all the fixing screws are tight
- Inspect the supply cord of the tool, prior to each use, for damage or wear. Repairs should be carried out by an authorised Silverline service centre. This advice also applies to extension cords with this tool

Dressing a wheel

- Over time, the surface of the Grinding Wheel (9 and 14) may become uneven, pitted and unbalanced and it will not work satisfactorily
- To restore the wheel surface to good working condition, a dressing tool should be used, such as the Silverline Diamond Grinding Wheel Dresser
- Use the diamond grit head to clean the surface of the wheel
- Do not over-use a wheel dresser
- Only use when necessary as it accelerates wear of the wheel

Cleaning

WARNING: ALWAYS wear protective equipment including eye protection and gloves when cleaning this tool.

- Keep your tool clean at all times. Dirt and dust will cause internal parts to wear quickly, and shorten the tool's service life
- Clean the body of your tool with a soft brush, or dry cloth. If available, use clean, dry, compressed air to blow through the ventilation holes
- Clean the tool casing with a soft damp cloth using a mild detergent. Do not use alcohol, petrol or strong cleaning agents
- Never use caustic agents to clean plastic parts

Contact

For technical or repair service advice, please contact the helpline on (+44) 1935 382 222

Web: silverlinetools.com/en-GB/Support

Address:
Toolstream Ltd
Boundary Way
Lufton Trading Estate
Yeovil, Somerset
BA22 8HZ, United Kingdom

Storage

- Store this tool carefully in a secure, dry place out of the reach of children

Disposal

Always adhere to national regulations when disposing of power tools that are no longer functional and are not viable for repair.

- Do not dispose of power tools, or other waste electrical and electronic equipment (WEEE), with household waste
- Contact your local waste disposal authority for information on the correct way to dispose of power tools

Troubleshooting

Problem	Possible cause	Solution
Tool will not start	Plug fuse blown (UK only)	Replace fuse (UK only)
	Circuit breaker tripped	Reset circuit breaker
	Tool Fault	Have the tool serviced by an authorised Silverline service centre
Excessive vibration when in use	Wheel out of balance	Dress wheels
	Wheel loose	Turn OFF immediately and retighten wheel fittings
	Wheel damaged	Turn OFF immediately and replace the wheel
	Tool not fully secured to workbench	Check and tighten bolts and fittings
	Tool has been directly bolted to metal workbench or rubber feet missing or damaged	Fit a vibration-reducing material between the tool and the workbench surface. A small piece wood would be suitable

Silverline Tools Guarantee

This Silverline product comes with a 3 year guarantee

Register this product at www.silverlinetools.com within 30 days of purchase in order to qualify for the 3 year guarantee. Guarantee period begins according to the date of purchase on your sales receipt.

Registering your purchase

Registration is made at silverlinetools.com by selecting the Guarantee Registration button. You will need to enter:-

- Your personal details
- Details of the product and purchase information

Once this information is entered your guarantee certificate will be created in PDF format for you to print out and keep with your purchase.

Terms & Conditions

Guarantee period becomes effective from the date of retail purchase as detailed on your sales receipt.

PLEASE KEEP YOUR SALES RECEIPT

If this product develops a fault within 30 days of purchase, return it to the stockist where it was purchased, with your receipt, stating details of the fault. You will receive a replacement or refund.

If this product develops a fault after the 30 day period, return it to:

Silverline Tools Service Centre
PO Box 2988
Yeovil
BA21 1WU, UK

The guarantee claim must be submitted during the guarantee period.

You must provide the original sales receipt indicating the purchase date, your name, address and place of purchase before any work can be carried out.

You must provide precise details of the fault requiring correction.

Claims made within the guarantee period will be verified by Silverline Tools to establish if the deficiencies are related to material or manufacturing of the product.

Carriage will not be refunded. Items for return must be in a suitably clean and safe state for repair, and should be packaged carefully to prevent damage or injury during transportation. We may reject unsuitable or unsafe deliveries.

All work will be carried out by Silverline Tools or its authorized repair agents.

The repair or replacement of the product will not extend the period of guarantee

Defects recognised by us as being covered by the guarantee shall be corrected by means of repair of the tool, free of charge (excluding carriage charges) or by replacement with a tool in perfect working order.

Retained tools, or parts, for which a replacement has been issued, will become the property of Silverline Tools.

The repair or replacement of your product under guarantee provides benefits which are additional to and do not affect your statutory rights as a consumer.

What is covered:

The repair of the product, if it can be verified to the satisfaction of Silverline Tools that the deficiencies were due to faulty materials or workmanship within the guarantee period.

If any part is no longer available or out of manufacture, Silverline Tools will replace it with a functional replacement part.

Use of this product in the EU.

What is not covered:

Silverline Tools does not guarantee repairs required as a result of:

Normal wear and tear caused by use in accordance with the operating instructions eg blades, brushes, belts, bulbs, batteries etc.

The replacement of any provided accessories drill bits, blades, sanding sheets, cutting discs and other related items.

Accidental damage, faults caused by negligent use or care, misuse, neglect, careless operation or handling of the product.

Use of the product for anything other than normal domestic purposes.

Change or modification of the product in any way.

Use of parts and accessories which are not genuine Silverline Tools components.

Faulty installation (except installed by Silverline Tools).

Repairs or alterations carried out by parties other than Silverline Tools or its authorized repair agents.

Claims other than the right to correction of faults on the tool named in these guarantee conditions are not covered by the guarantee.

Introduction

Merci d'avoir acheté ce produit Silverline. Ces instructions contiennent les informations nécessaires au fonctionnement efficace et sûr de ce produit. Veuillez lire attentivement ce manuel pour vous assurer de tirer pleinement avantage des caractéristiques uniques de votre nouvel équipement. Gardez ce manuel à portée de main et assurez-vous que tous les utilisateurs l'aient lu et bien compris avant toute utilisation.

Description des symboles

La plaque signalétique figurant sur votre outil peut présenter des symboles. Ces symboles constituent des informations importantes relatives au produit ou des instructions concernant son utilisation.



Port de protection auditive
Port de lunettes de sécurité
Port de masque respiratoire
Port de casque



Port de gants



Lire le manuel d'instructions



ATTENTION :
les pièces mobiles peuvent occasionner écrasements et coupures.



Pour usage intérieur uniquement !



Construction de classe I (Mise à la terre)



Protection de l'environnement
Les appareils électriques usagés ne doivent pas être jetés avec les ordures ménagères. Veuillez les recycler dans les centres prévus à cet effet. Pour de plus amples informations, veuillez contacter votre municipalité ou point de vente.



Conforme à la réglementation et aux normes de sécurité pertinentes.



Attention !



Attention à l'effet de rebond !

Abréviations pour les termes techniques

V	Volts
~, C.A.	Courant alternatif
A, mA	Ampère, Milliampère
n_0	Vitesse à vide
n	Vitesse nominale
°	Degrés
Ø	Diamètre
Hz	Hertz
W, kW	Watt, Kilowatt
/min or min ⁻¹	Opérations par minute
rpm	Tours par minute
dB(A)	Puissance acoustique en décibel (A pondéré)
m/s ²	Mètres par seconde au carré (magnitude des vibrations)

Caractéristiques techniques

Tension :	230 V~, 50 Hz
Puissance :	150 W
Vitesse à vide :	2 950 min ⁻¹
Dimensions de la meule :	∅ 150 x 16 x ø 12 mm
Meules fournies :	Grain 36 (grossier) et grain 60 (fin)
Cycle de service :	S2, fonctionnement par intermittence, 30 minutes 'ON' / 30 minutes 'OFF'
Classe de protection :	IP20
Indice de protection :	IP20
Longueur du câble d'alimentation :	2 m
Dimensions (L x l x H) :	300 x 200 x 240 mm
Poids :	5 kg

Du fait de l'évolution constante de notre développement produit, les caractéristiques des produits Silverline peuvent changer sans notification préalable.

Informations relatives au niveau d'intensité sonore et vibratoire

Pression acoustique L _{pa} :	63 dB(A)
Puissance acoustique L _{wa} :	76 dB(A)
Incertitude K :	3 dB

L'intensité sonore peut dépasser 85 dB(A) et il est nécessaire que l'utilisateur porte des protections auditives.

AVERTISSEMENT : Portez toujours des protections auditives lorsque le niveau d'intensité est supérieur à 85 dB(A) et limitez le temps d'exposition si nécessaire. Si l'intensité sonore devient inconfortable, même avec les protections, arrêtez immédiatement d'utiliser l'appareil, vérifiez que les protections sont bien en places et adaptés avec le niveau sonore produit par l'appareil.

AVERTISSEMENT : L'exposition de l'utilisateur aux vibrations peut entraîner une perte de toucher, des engourdissements, des picotements et ainsi réduire la capacité de préhension. De longues expositions peuvent également provoquer ces symptômes de façon chronique. Si nécessaire, limitez le temps d'exposition aux vibrations et portez des gants anti-vibrations. N'utilisez pas cet appareil lorsque la température de vos mains est en dessous des températures normales, car l'effet vibratoire en est accentué. Référez-vous aux chiffres indiqués dans les caractéristiques techniques des caractéristiques relatifs aux vibrations pour calculer le temps et la fréquence d'utilisation de l'appareil.

Les niveaux sonores et vibratoires indiqués dans la section « Caractéristiques techniques » du présent manuel sont déterminés en fonction de normes internationales. Ces données correspondent à un usage normal de l'appareil, et ce dans des conditions de travail normales. Un appareil mal entretenu, mal assemblé ou mal utilisé peut augmenter les niveaux sonores et

vibratoires. Le site <http://osha.europa.eu> offre de plus amples informations sur les niveaux sonores et vibratoires sur le lieu de travail, celles-ci pourront être utiles à tout particulier utilisant des outils électriques pendant des périodes prolongées.

La valeur totale des vibrations déclarée a été mesurée conformément à une méthode d'essai normalisée et permet de comparer un outil à un autre. La valeur totale des vibrations déclarée peut également être utilisée lors d'une évaluation préliminaire d'exposition.

⚠️ AVERTISSEMENT : l'émission de vibrations effective au cours de l'utilisation de l'appareil peut différer de la valeur totale déclarée en fonction de la manière dont l'outil est utilisé. Il sera utile d'identifier les mesures de sécurité afin de protéger l'utilisateur en fonction de l'estimation de l'exposition en conditions réelles d'utilisation (en prenant en compte toutes les phases du cycle de fonctionnement telles que les périodes où l'outil est éteint, lorsqu'il est allumé mais inactif, en plus du temps de déclenchement).

Veillez lire attentivement et assimiler les informations contenues dans le présent manuel ainsi que toute mention éventuellement apposée sur une étiquette présente sur votre appareil même avant d'entreprendre d'utiliser cet appareil. Veillez conserver ces instructions et consignes de sécurité pour référence ultérieure. Assurez-vous que toutes les personnes qui utiliseront ce produit aient pris pleinement connaissance des présentes instructions.

Même s'il est utilisé selon l'usage conforme et dans le respect des présentes consignes de sécurité, il est impossible d'éliminer tout facteur de risque. À utiliser avec précaution. Si vous avez un quelconque doute sur la manière d'utiliser cet appareil en toute sécurité, n'entreprenez pas de vous en servir.

Consignes générales de sécurité relatives à l'utilisation d'appareils électriques

⚠️ Veillez lire toutes les consignes de sécurité et toutes les instructions dispensées dans le présent manuel. Le fait de ne pas suivre toutes les instructions données ci-dessous peut provoquer un choc électrique, un incendie et/ou une blessure grave.

Veillez conserver ces instructions et consignes de sécurité pour référence ultérieure.

L'expression « appareil électrique » employée dans les présentes consignes recouvre aussi bien les appareils filaires à brancher sur secteur que les appareils sans fils fonctionnant avec batterie.

1) Sécurité sur la zone de travail

- a) **Maintenir une zone de travail propre et bien éclairée.** Des zones encombrées et mal éclairées sont sources d'accidents.
- b) **Ne pas utiliser d'appareils électriques dans des environnements explosifs, tels qu'à proximité de liquides, de gaz ou de poussières inflammables.** Les appareils électriques produisent des étincelles susceptibles d'enflammer la poussière ou les vapeurs présentes.
- c) **Éloigner les enfants et toute personne se trouvant à proximité pendant l'utilisation d'un appareil électrique.** Ceux-ci pourraient vous distraire et vous faire perdre la maîtrise de l'appareil.
- 2) **Sécurité électrique**
- a) **Les prises des appareils électriques doivent correspondre aux prises du secteur. Ne modifiez jamais la prise en aucune façon. Ne jamais utiliser d'adaptateur sur la prise électrique d'appareil mis à la terre.** Des prises non modifiées, adaptées aux boîtiers de prise de courant, réduisent les risques de décharge électrique.
- b) **Éviter le contact corporel avec les surfaces mises à la terre telles que tuyaux, radiateurs, cuisiniers et réfrigérateurs.** Le risque de décharge électrique est plus important si votre corps est mis à la terre.
- c) **Ne pas exposer votre appareil électrique à la pluie ou à l'humidité.** L'infiltration d'eau dans un appareil électrique augmentera le risque de décharge électrique.
- d) **Ne pas maltraiter le cordon électrique.** N'utilisez jamais le cordon électrique pour porter, tirer ou débrancher l'appareil électrique. Conservez le cordon électrique à l'écart de la chaleur, de l'essence, de bords tranchants ou de pièces en mouvement. Un cordon électrique endommagé ou entortillé accroît le risque de décharge électrique.
- e) **Au cas où l'appareil électroportatif serait utilisé à l'extérieur, servez-vous d'une rallonge appropriée à une utilisation en extérieur.** Cela réduit le risque de décharge électrique.
- f) **Si une utilisation de l'appareil dans un environnement humide ne peut être évitée, utilisez une alimentation protégée par un disjoncteur différentiel.** L'utilisation d'un disjoncteur différentiel réduit le risque de décharge électrique.

3) Sécurité des personnes

- a) **Rester vigilant et faire preuve de bon sens lors de la manipulation de l'appareil. Ne pas utiliser d'appareil électrique en état de fatigue ou sous l'influence de drogues, d'alcool ou de médicaments.** Un moment d'inattention pendant l'utilisation d'un appareil électrique peut se traduire par des blessures graves.
- b) **Porter des équipements de protection.** Porter toujours des lunettes de protection. Le port d'équipements de protection tels que des masques à poussières, des chaussures de sécurité antidérapantes, un casque de sécurité ou des protections antibruit, selon le travail à effectuer, réduira le risque de blessures aux personnes.
- c) **Éviter tout démarrage accidentel.** S'assurer que l'interrupteur marche-arrêt est en position d'arrêt (OFF) avant de brancher l'appareil sur l'alimentation secteur. Porter un appareil électrique tout en maintenant le doigt posé sur l'interrupteur ou brancher un appareil électrique dont l'interrupteur est sur la position de marche (On) est source d'accidents.

- d) **Enlever toute clé ou tout instrument de réglage avant de mettre l'appareil électrique en marche.** Une clé ou un instrument de réglage resté fixé à un élément en rotation de l'appareil électrique peut entraîner des blessures physiques.
- e) **NE PAS toucher ! Se tenir toujours en position stable et conserver l'équilibre.** Cela permet de mieux contrôler l'appareil électrique dans des situations inattendues.
- f) **Porter des vêtements appropriés. Ne pas porter de vêtements amples ou des bijoux pendents.** Garder les cheveux et vêtements à l'écart des parties mobiles. Les vêtements amples, les bijoux pendents ou les cheveux longs peuvent être happés par les pièces en mouvement.
- g) **Si l'appareil est pourvu de dispositifs destinés au raccord d'équipements d'extraction et de récupération de la poussière/sciure, s'assurer qu'ils soient bien fixés et utilisés correctement.** L'utilisation de ces dispositifs peut réduire les risques dus à la poussière.
- h) **Ne relâchez pas votre vigilance sous prétexte qu'un usage fréquent vous donne l'impression de vous sentir suffisamment en confiance et familier avec l'appareil et son utilisation.** Une action inconsidérée qui ne durerait pas serait-ce qu'une fraction de seconde pourrait entraîner un accident impliquant de graves blessures.
- 4) **Utilisation et entretien d'appareils électriques**
- a) **Ne pas surcharger l'appareil électrique.** Utiliser l'appareil électrique approprié au travail à effectuer. Un appareil électrique adapté et employé au rythme pour lequel il a été conçu permettra de réaliser un travail de meilleure qualité et dans de meilleures conditions de sécurité.
- b) **Ne pas utiliser un appareil électrique dont l'interrupteur marche-arrêt est hors service.** Tout appareil électrique dont la commande ne s'effectue plus par l'interrupteur marche-arrêt est dangereux et doit être réparé.
- c) **Débrancher l'appareil électrique et/ou retirer la batterie, dans la mesure du possible, avant d'effectuer tout réglage, changement d'accessoire ou avant de le ranger.** De telles mesures préventives réduiront les risques de démarrage accidentel.
- d) **Ranger les appareils électriques inutilisés hors de portée des enfants et ne pas permettre l'utilisation de ces appareils aux personnes novices ou n'ayant pas connaissance de ces instructions.** Les appareils électriques sont dangereux dans les mains d'utilisateurs inexpérimentés.
- e) **Veiller à l'entretien des appareils électriques.** Vérifier que les éléments rotatifs soient bien alignés et non grippés. S'assurer de l'absence de pièces cassées ou endommagées susceptibles de nuire au bon fonctionnement de l'appareil. Si l'appareil électrique est endommagé, le faire réparer avant toute utilisation. De nombreux accidents sont causés par l'utilisation d'appareils électriques mal entretenus.
- f) **Garder les appareils de coupe affûtés et propres.** Des appareils de coupe bien entretenus, aux tranchants bien affûtés, sont moins susceptibles de se gripper et sont plus faciles à contrôler.
- g) **Utiliser l'appareil électrique, les accessoires et les appareils à monter, etc., conformément à ces instructions et selon l'utilisation prévue pour le type d'appareil donné, en tenant compte des conditions de travail et de la tâche à réaliser.** Toute utilisation de cet appareil électrique autre que celle pour laquelle il a été conçu peut entraîner des situations à risque et entraînerait une annulation de sa garantie.
- h) **Veillez à ce que les poignées et toute surface de préhension de l'appareil soient toujours propres, sèches et exemptes d'huile et de graisse.** Une poignée ou une surface de préhension rendue glissante ne consentirait pas à l'utilisateur de conserver une parfaite maîtrise de son appareil en toutes circonstances.
- 5) **SAV**
- a) **Ne faire réparer l'appareil électrique que par un réparateur qualifié utilisant uniquement des pièces de rechange identiques.** Cela permettra d'assurer la sécurité continue de cet appareil électrique.

Consignes de sécurité relatives aux tourets à meuler

- **Avant toute utilisation, vérifiez le bon état des meules.** Ne pas utiliser des meules fissurées, tordues, fortement usées ou endommagées. De telles meules peuvent entraîner des blessures graves et doivent par conséquent être remplacées immédiatement.
- **Portez toujours un équipement de protection individuelle adéquat.** L'utilisation d'un outil de meulage demande le port de lunettes de protection, d'un casque anti-bruit et d'un masque anti-poussière.
- **Utilisez toujours des meules spécialement conçues ou adaptées au touret à meuler.** Veillez à respecter le diamètre maximum, et à ce que l'alésage et l'épaisseur de la meule soient compatibles.
- **Les pare-étincelles doivent être réajustés fréquemment.** La meule s'use avec le temps et la distance entre celle-ci et le pare-étincelles doit être ajustée en conséquence (sous 2 mm).
- **N'essayez PAS d'utiliser un touret à meuler si celui-ci n'est pas fixé de manière sûre à la surface de travail.** Le touret doit être attaché à la surface à l'aide de boulons ou de pinces de serrage si celui-ci ne peut être fixé de manière permanente.
- **Les tourets à meuler doubles ou combinés doivent être complètement assemblés avec toutes les meules installées.** N'essayez pas d'utiliser un tel touret à meuler équipé d'une seule meule.
- **Ne pas dépasser le cycle de service du touret à meuler.** Utilisez uniquement le touret à meuler pendant la durée maximum indiquée et respectez la période de refroidissement requise de l'outil.

- Ne dépassez pas le niveau d'usure maximum de la meule, indiqué par le fabricant de celle-ci. Cela s'applique à la réduction de la taille ou, dans certains cas, un temps d'usage maximum.
- Veillez à ranger les meules selon les instructions du fabricant (de la meule). Si vous soupçonnez qu'une meule s'est dégradée pendant sa période de rangement, NE L'UTILISEZ PAS.
- Assurez-vous que la meule est correctement installée et fixée en toute sécurité avant utilisation. Serrez les écrous de verrouillage de la meule, les boulons, et tous les dispositifs de serrage et de protection utilisés.
- Lorsque **une nouvelle meule est installée, écartez-vous sur le côté avant de mettre le touret en marche.** Laissez le touret atteindre sa vitesse maximale puis laissez le fonctionnement pendant au moins une minute afin de déceler un éventuel défaut de la meule, notamment s'il s'agit de sa première utilisation.
- **Gardez vos mains à l'écart de la meule à tout moment.** Ne travaillez pas avec des pièces de travail dont la taille pourrait amener vos mains à entrer en contact avec la meule.
- **N'ESSAYEZ PAS d'utiliser une meule pour des opérations de coupe ou de tronçonnage.**

Descriptif du produit

1	Indicateur du sens de rotation
2	Écrou du boîtier de la meule
3	Boîtier du moteur
4	Dispositif de verrouillage de l'écran protecteur
5	Pare-étincelles
6	Boulon de réglage de la hauteur du pare-étincelles
7	Boîtier de la meule
8	Boulon du boîtier de la meule
9	Meule (grain fin)
10	Trous de fixation pour montage sur établi
11	Interrupteur marche/arrêt
12	Molette d'ajustement du repose-outils
13	Repose-outils
14	Meule (grain grossier)
15	Écran protecteur
16	Bride de la meule
17	Écrou de la meule

Usage conforme

Touret à meuler pour établi, conçu pour les tâches de meulage légères et moyennes sur le métal, telles que l'affûtage de forets et autres outils de coupe/façonnage, et la préparation des métaux au soudage. Il n'est pas destiné à des fins commerciales ou industrielles.

Déballage

- Déballer le produit avec soin. Familiarisez-vous avec toutes les caractéristiques et fonctions du produit.
- Assurez-vous que toutes les pièces sont présentes et en bon état.
- Si des pièces sont endommagées ou manquantes, faites-les réparer ou remplacer avant d'utiliser l'appareil.

Avant Utilisation

AVERTISSEMENT : Assurez-vous que l'outil soit déconnecté de la source d'alimentation avant toutes opérations d'entretien ou changement d'accessoires.

Remarque : Cet appareil est mis à la terre et ne doit être branché sur le secteur qu'à l'aide d'une prise mise à la terre. Ne pas employer cette machine sans mise à la terre.

Assemblage du touret à meuler

Remarque : Cet outil doit impérativement être monté sur une surface de travail stable et sûre (fixations non-fournies).

Installation des pare-étincelles avec écrans protecteurs

- Le touret à meuler ne doit jamais être utilisé sans les pare-étincelles (5) et écrans protecteurs (15) fournis. Utiliser le touret sans ces dispositifs de protection installés correctement est extrêmement dangereux et peut entraîner des blessures graves.
- Veillez à installer les pare-étincelles avec le bord inférieur à approximativement 1,5 mm de la surface de la meule ; ne laissez jamais cette distance excéder 2 mm. Vérifiez que les rondelles ressort fournies sont assemblées avec les pare-étincelles afin que les vibrations n'amènent pas l'assemblage à se dévisser, et ainsi le pare-étincelle à rentrer en contact avec la meule.
- Positionnez l'écran protecteur sur l'angle adapté afin d'optimiser la protection de vos yeux lors de l'utilisation puis verrouillez le positionnement de celui-ci à l'aide du dispositif de verrouillage de l'écran protecteur (4). Des lunettes de protection doivent également être portées.

Installation des repose-outils

- Le touret à meuler ne doit jamais être utilisé sans les repose-outils (13) fournis. Utiliser le touret sans les repose-outils, ou avec les repose-outils installés incorrectement, est extrêmement dangereux et peut entraîner des blessures graves.
- Attachez le repose-outils à l'aide de la molette d'ajustement du repose-outils (12) et positionnez le bord du repose-outils le plus près de la meule à approximativement 1,5 mm de celle-ci.
- Vérifiez que les rondelles ressort fournies sont assemblées avec les pare-étincelles afin que les vibrations n'amènent pas l'assemblage à se dévisser.

Remarque : Chacun des repose-outils peut être ajusté afin de correspondre au type de travail à effectuer. Veillez toujours à ce que les repose-outils soit installé et verrouillé correctement avant utilisation.

Remarque : Étant donné que les meules (9 et 14) s'usent avec le temps, il sera nécessaire de réajuster régulièrement les repose-outils ainsi que les pare-étincelles. L'écart ne doit jamais être supérieure à 2 mm.

Installation et retrait d'une meule

Remarque : Installez uniquement des meules de taille adaptée à l'outil (voir "Caractéristiques techniques").

Retrait

1. Repositionnez ou retirez les pare-étincelles (5) et les repose-outils (13) si nécessaire.
2. Retirez le boîtier de la meule (7) en dévissant les 3 x écrous du boîtier de la meule (2) et les boulons du boîtier de la meule (8).
3. Tout en portant des gants de protection, maintenez la meule (9 ou 14) à l'aide d'une main puis dévissez l'écrou de la meule (17). Retirez la bride de la meule (16) en veillant à conserver les rondelles.
4. Retirez la meule ; nettoyez l'arbre et autres éléments avant d'insérer la nouvelle meule.

Installation

1. Vérifiez le bon état de la nouvelle meule (9 et 14) pour signe de fissure ou autre dommage. Vérifiez également que vous avez sélectionné le grain approprié à la tâche avec d'installer la meule.
2. Installez la nouvelle meule sur la tige en veillant à ce que les rondelles requises soient réinstallées.
3. Réinstallez la bride de la meule (16) ainsi que l'écrou de la meule (17).
4. Assemblez le boîtier de la meule (7), les pare-étincelles (5) et les repose-outils (13).
5. Avant utilisation, faites fonctionner le touret à meuler pendant au moins une minute afin de vérifier que celui-ci fonctionne normalement.

Remarque : Si l'outil ne fonctionne pas correctement après changement de la meule, répétez les étapes précédentes (voir "Retrait" et "Installation").

AVERTISSEMENT : Lors de l'assemblage, ne pas serrez les écrous de la meule excessivement. Le non-respect de cette consigne peut compliquer le retrait de la meule à une date ultérieure, et peut ainsi endommager votre fissurer la meule. N'exercez pas de force excessive.

Vérification pré-utilisation

- Vérifiez toujours que tous les éléments et accessoires sont installés et verrouillés correctement, et que les parties rotatives de l'outil ne peuvent entrer en contact avec les dispositifs de protection ou le boîtier de l'outil.
- De l'air chaud peut émaner de l'outil lorsque celui-ci est utilisé.

Instructions d'utilisation

AVERTISSEMENT : Portez TOUJOURS des équipements de protection personnelle adaptés tels que des protections oculaires, auditives et respiratoires lorsque vous utilisez cet outil.

AVERTISSEMENT : Le boîtier du moteur peut devenir chaud pendant l'utilisation de l'outil.

Mise en marche/arrêt

Remarque : Ne pas mettre l'outil en marche ou arrêter celui-ci lorsque sous charge. Laissez toujours le moteur atteindre sa vitesse optimale de fonctionnement avant d'appliquer une charge, et laissez toujours le moteur s'arrêter complètement avant de vous éloigner de l'outil.

- Pour mettre l'appareil en marche, appuyez sur le bouton « I » de l'interrupteur marche/arrêt (11).
- Pour arrêter l'appareil, appuyez sur le bouton « O » de l'interrupteur marche/arrêt.

Cycle de service : Ne pas excéder un cycle d'opération supérieure à 30 minutes/heure. Il est recommandé de garder un cycle d'opération inférieure à 10 minutes /heure pour réduire les risques d'endommager l'outil par surchauffe.

Meulage

- Ne pas pousser la pièce de travail contre la meule de manière excessive surtout si cela ralentit la meule. Appliquez plutôt une pression légère et uniforme afin de permettre à la meule de conserver une vitesse constante.
- N'utilisez PAS de meules endommagées ou usées jusqu'à plus de 25% de leur taille d'origine.
- Maintenez toujours la pièce de travail contre le repose-outils (13) et utilisez vos deux mains. Positionnez-vous de façon à maintenir la pièce de travail confortablement sans être trop prêt de la meule. Il est important de porter des vêtements ne présentant aucun fil qui dépasse, notamment au niveau des manches car celui-ci pourrait être pris dans la meule et entraîner votre main dans le mécanisme rotatif de la meule.
- N'essayez PAS de travailler sur une pièce trop petite pour être maintenue en toute sécurité.
- Il est impératif de toujours vous référer au manuel du fabricant de la meule avant utilisation. Vérifiez que la meule est compatible avec le matériau que vous souhaitez usiner.
- Le meulage de métal peut émettre des étincelles, surtout si les pare-étincelles ou les repose-outils ne sont pas utilisés correctement. Veillez à être protégé correctement, et qu'aucuns matériaux inflammables ne se trouve à proximité de la zone de travail.
- Lors du meulage, la pièce de travail peut rapidement devenir très chaude. Il peut être nécessaire de tremper la pièce de travail dans de l'eau afin d'éviter tout dommage dû à la chaleur. La meule à grain fin produira moins de chaleur et peut être plus sûre à utiliser sur certains matériaux susceptibles d'être endommagés par la chaleur.
- Certains matériaux peuvent contenir des traces de matières toxiques. Si vous n'êtes pas sûr de la composition d'une pièce de travail, il est recommandé d'éliminer l'accumulation de poussière régulièrement et de toujours porter une protection respiratoire adéquate.
- Les copeaux métalliques peuvent endommager les outils s'ils venaient à pénétrer dans les événements du moteur.
- Lors du meulage, gardez la pièce de travail en mouvement sur toute la surface de la meule afin d'éviter l'usure irrégulière de la meule.
- Veillez à choisir une meule de granulométrie appropriée en fonction de la tâche à réaliser. Une meule à grain grossier vous permettra d'enlever plus de matière, plus rapidement, alors qu'une meule à grain fin le fera plus lentement, vous permettant d'obtenir une finition plus soignée.
- Après toute opération de meulage, veillez à éliminer la poussière et nettoyez la surface de travail, ainsi que le touret à meuler, à l'aide d'un aspirateur.

Accessoires

- Une grande variété d'accessoires et consommables, y compris des meules, dresses meules diamant et au carbure de silicium, est disponible auprès de votre revendeur Silverline.
- Vous pouvez également commander des pièces de rechange sur toolsparsonline.com.

Entretien

 **AVERTISSEMENT :** Débranchez l'appareil de sa source d'alimentation avant toute opération de nettoyage ou d'entretien.

Inspection générale

- Vérifiez régulièrement que toutes les vis soient bien serrées.
- Vérifiez régulièrement le bon état du câble d'alimentation et avant chaque utilisation. En cas d'usure ou d'endommagement nécessitant une réparation, celle-ci ne doit être réalisée que par le fabricant ou qu'auprès d'un centre de réparation agréé Silverline. Ce conseil s'applique également pour les rallonges utilisées avec cet outil.

Rectifier une meule

- Avec le temps, la surface des meules (9 et 14) peut devenir irrégulière, trouée et déséquilibrée, et ne fonctionnera donc pas comme convenu.
- Afin de restaurer la surface de la meule, il est possible d'utiliser un outil de dressage, tel que le dresse meule diamant Silverline.
- Utilisez la surface diamantée afin de nettoyer la surface de la meule.
- N'utilisez un dresse meule que lorsque nécessaire.
- En effet, le dresse meule accélère la vitesse d'usure de la meule.

Nettoyage

AVERTISSEMENT : TOUJOURS porter des équipements de protection y compris lunettes de protection et gants lors du nettoyage de l'outil.

- Gardez l'appareil propre. La poussière et la saleté provoquent l'usure rapide des éléments internes de l'appareil, ce qui réduit sa durabilité.
- Utilisez une brosse souple ou un chiffon sec pour le nettoyage. Si possible, nettoyez les orifices de ventilation à l'air comprimé propre et sec (si applicable).
- Nettoyez le boîtier de l'outil avec un chiffon doux et humide. N'utilisez pas d'alcool, essence ou d'agents d'entretien puissants.
- N'utilisez jamais d'agents caustiques pour nettoyer les parties plastiques.

Contact

Pour tout conseil technique ou réparation, veuillez nous contacter :

Téléphone : (+44) 1935 382 222

Site Web : www.silverlinetools.com/fr-FR/Support

Adresse :

Toolstream Ltd.
Boundary Way
Lufton Trading Estate
Yeovil, Somerset
BA22 8HZ, United Kingdom (Royaume-Uni)

Rangement

- Ranger cet outil dans un endroit sûr, sec et hors portée des enfants.

Recyclage

Lorsque l'appareil n'est plus en état de fonctionner et qu'il n'est pas réparable, recyclez celui-ci conformément aux réglementations nationales.

- Ne jetez pas les outils électriques, batteries et autres déchets d'équipements électriques et électroniques (DEEE) avec les ordures ménagères.
- Contactez les autorités locales compétentes en matière de gestion des déchets pour vous informer de la procédure à suivre pour recycler les outils électriques.

En cas de problème

Problème	Cause possible	Solution
L'outil ne démarre pas	Fusible usé (Royaume-Uni uniquement)	Remplacez le fusible (Royaume-Uni uniquement)
	Le coupe-circuit s'est déclenché	Réarmez le coupe-circuit
	Outil défectueux	Faites réparer l'appareil par un centre de réparation agréé Silverline.
Vibrations excessives lors de l'utilisation	La meule est déséquilibrée	Redressez la meule
	La meule est lâche	Éteignez l'appareil IMMÉDIATEMENT et resserrez les fixations de la meule.
	La meule est endommagée	Éteignez l'appareil IMMÉDIATEMENT et remplacez la meule.
	L'outil est mal fixé sur l'établi	Vérifiez et resserrez les boulons et fixations.
	L'appareil est fixé directement sur un établi métallique / Les pieds en caoutchouc sont manquants ou endommagés	Placez un matériau capable de réduire les vibrations entre l'outil et la surface de l'établi (une petite planche de bois par exemple).

Garantie des outils Silverline

Ce produit Silverline bénéficie d'une garantie de 3 ans

Enregistrez ce produit sur le site silverlinetools.com dans les 30 jours suivant l'achat afin de bénéficier de la garantie de 3 ans. La période de garantie commence à partir de la date d'achat figurant sur votre facture.

Rendez-vous sur silverlinetools.com pour enregistrer votre produit. Il vous faudra saisir :

- Vos informations personnelles
- Les informations concernant le produit et l'achat

Vous recevrez le certificat de garantie au format PDF. Veuillez l'imprimer et le conserver avec votre article.

La période de garantie prend effet à compter de la date de l'achat en magasin indiquée sur votre facture.

Conditions générales

La période de garantie prend effet à compter de la date de l'achat en magasin indiquée sur votre facture.

VEUILLEZ CONSERVER VOTRE PREUVE D'ACHAT.

Si ce produit est défectueux pendant les 30 jours qui suivent l'achat, retournez-le au magasin où vous l'avez acheté, avec votre facture, en expliquant en détail le problème. Le produit sera remplacé ou vous serez remboursé(e).

Si ce produit est défectueux après cette période de 30 jours, retournez-le à :

Silverline Tools Service

Centre PO Box 2988

Yeovil

BA21 1WJ, Royaume-Uni

Toute demande de service sous garantie doit être soumise pendant la période de garantie.

Avant toute intervention sous garantie, vous devez présenter la facture originale sur laquelle doivent figurer la date d'achat, votre nom, votre adresse et le lieu d'achat.

Vous devez expliquer en détail la défaillance nécessitant réparation.

Les demandes de service sous garantie faites pendant la période de garantie seront vérifiées par Silverline Tools pour établir si la défaillance du produit est liée à un vice de matériau ou de fabrication.

Les frais de port ne seront pas remboursés. Les articles retournés doivent être convenablement propres et sûrs pour être réparés et devaient être emballés soigneusement pour éviter tout dommage ou toute blessure pendant le transport. Nous pouvons refuser les livraisons qui ne sont pas convenables ou sûres.

Toute intervention sera effectuée par Silverline Tools ou ses agents de réparation agréés.

La réparation ou le remplacement du produit ne prolongera pas la période de garantie.

Les anomalies que nous reconnaissons être couvertes par la garantie seront rectifiées par la réparation de l'outil, sans frais (hormis les frais de port) ou par son remplacement par un outil en parfait état de fonctionnement.

Les pièces ou les outils remplacés deviendront la propriété de Silverline Tools.

La réparation ou le remplacement de votre produit sous garantie vous apporte des avantages ; ces avantages s'ajoutent à vos droits statutaires en tant que consommateur sans les affecter aucunement.

La présente garantie couvre :

La réparation du produit, s'il peut être vérifié, à la satisfaction de Silverline Tools, que les défaillances du produit ont été provoquées par un défaut de matériau ou de fabrication au cours de la période de garantie.

Si une pièce n'est plus disponible ou n'est plus fabriquée, Silverline Tools la remplacera par une pièce de rechange opérationnelle.

Une utilisation de ce produit dans l'UE.

La présente garantie ne couvre pas :

Le remplacement de tout accessoire fourni tel que les forets, les lames, les feuilles abrasives, les outils de coupe et autres articles similaires.

Les dommages et les défaillances accidentels causés par des négligences à l'utilisation ou à l'entretien, une mauvaise utilisation, un manque d'entretien ou une utilisation ou une manipulation abusive du produit.

L'utilisation du produit à des fins autres que son utilisation domestique normale.

Le moindre changement ou la moindre modification du produit.

L'utilisation de pièces et d'accessoires qui ne sont pas des composants d'origine Silverline Tools.

Une installation défectueuse (sauf si l'installation a été réalisée par Silverline Tools).

Les réparations ou les modifications réalisées par des tiers autres que Silverline Tools ou ses agents de réparation agréés.

Les demandes de service autres que le droit de rectifier les défaillances de l'outil indiquées dans les présentes conditions de garantie ne sont pas couvertes par cette garantie.

Einführung

Vielen Dank, dass Sie sich für dieses Silverline-Produkt entschieden haben. Dieses Produkt verfügt über einzigartige Funktionen. Die vorliegende Anleitung enthält wichtige Informationen für das sichere und effektive Arbeiten mit diesem Produkt. Selbst wenn Sie bereits mit ähnlichen Produkten vertraut sind, lesen Sie diese Anleitung bitte sorgfältig durch, um den größtmöglichen Nutzen aus diesem Werkzeug ziehen zu können. Bewahren Sie diese Anleitung griffbereit auf und sorgen Sie dafür, dass alle Benutzer dieses Geräts sie gelesen und verstanden haben.

Symbolerklärung

Auf dem Typenschild des Produkts sind möglicherweise Symbole abgebildet. Sie vermitteln wichtige Informationen über das Produkt oder dienen als Gebrauchsanweisung.



Gehörschutz tragen
Augenschutz tragen
Atemschutz tragen
Kopfschutz tragen



Schutzhandschuhe tragen



Bedienungsanleitung sorgfältig lesen



WARNUNG!

Risiko von Quetsch- und Schnittverletzungen durch bewegliche Teile!



Nur für den Innengebrauch!



Schutzklasse 1 (Schutzleiter)



Umweltschutz

Elektrowerkzeuge dürfen nicht über den Haushaltsmüll entsorgt werden. Nach Möglichkeit bitte über entsprechende Einrichtungen entsorgen. Lassen Sie sich bezüglich der sachgemäßen Entsorgung von Elektrowerkzeugen von der zuständigen Behörde oder dem Händler beraten.



Erfüllt die einschlägigen Rechtsvorschriften und Sicherheitsnormen



Achtung, Gefahr!



Vorsicht vor Rückschlag

Verzeichnis der technischen Symbole und Abkürzungen

V	Volt
~, a.c.	Wechselstrom
A, mA	Ämpere, Milliampere
n ₀	Leerlaufdrehzahl
n	Nennzahl
°	Grad
∅	Durchmesser
Hz	Hertz
W, kW	Watt, Kilowatt
/min oder min ⁻¹	Umdrehungen pro Minute
rpm	Drehzahl, d.h. Umdrehungen pro Minute
dB(A)	Schallpegel in Dezibel (A-bewertet)
m/s ²	Quadratmeter pro Sekunde (Schwingsstärke)

Technische Daten

Spannung: 230 V~, 50 Hz
 Leistung: 150 W
 Leerlaufdrehzahl: 2.950 min⁻¹
 Schleifscheibengröße: ∅ 150 x 16 x ∅ 12 mm
 Mitgelieferte Schleifscheiben: 36er-Körnung (grob), 60er-Körnung (fein)
 Einschaltdauer: Kurzzeitbetrieb S2: 30 Minuten Betrieb,
 dann 30 Minuten Auskühlung
 Schutzklasse:
 Schutzart: IP 20
 Netzkabellänge: 2 m
 Abmessungen (L x H x B): 300 x 240 x 200 mm
 Gewicht: 5 kg

Aufgrund der fortlaufenden Weiterentwicklung unserer Produkte können sich die technischen Daten von Silverline-Produkten ohne vorherige Ankündigung ändern.

Geräusch- und Vibrationsinformationen

Schalldruckpegel L_{PA}: 63 dB(A)
 Schalleistungspegel L_{WA}: 76 dB(A)
 Unsicherheit K: 3 dB

Der Schallintensitätspegel kann für den Bediener 85 dB(A) übersteigen und Lärmschutzmaßnahmen sind notwendig.

WARNUNG! Tragen Sie in Bereichen, in denen der Lärmpegel 85 dB(A) überschreitet, unbedingt angemessenen Gehörschutz und begrenzen Sie nach Möglichkeit die Belastungsdauer. Sollte trotz Gehörschutz Unbehagen irgendeiner Art auftreten, beenden Sie die Arbeit unverzüglich und überprüfen Sie den Gehörschutz auf korrekten Sitz und Funktion und stellen Sie sicher, dass dieser einen angemessenen Schutz für den Lärmpegel bietet, der von den verwendeten Werkzeugen ausgeht.

WARNUNG! Bei der Benutzung mancher Werkzeuge wird der Benutzer Vibrationen ausgesetzt, welche zum Verlust des Tastsinns, zu Taubheitsgefühl, Krabbeln und zu einer Verminderung der Handgreifkraft führen können. Langfristige Belastung kann zu chronischen Beschwerden führen. Begrenzen Sie, falls nötig, die Exposition zu Vibrationen und tragen Sie vibrationsmindernde Handschuhe. Verwenden Sie dieses Werkzeug nicht mit kalten Händen, da Vibrationen bei Temperaturen unter dem individuellen Komfortbereich eine stärkere Wirkung zeigen. Beurteilen Sie die Vibrationsbelastung unter Zuhilfenahme der Technischen Daten des jeweiligen Werkzeuges und bestimmen Sie die zulässige Belastungsdauer und -häufigkeit.

Die in den Technischen Daten angegebenen Geräusch- und Vibrationsinformationen werden nach internationalen Standards bestimmt. Die angegebenen Werte entsprechen einer normalen Benutzung des Werkzeuges unter normalen Arbeitsbedingungen. Schlecht gewartete, inkorrekt

montierte und unsachgemäß verwendete Werkzeuge können erhöhte Schallpegel und Vibrationswerte aufweisen. Weitere Informationen zur EU-Vibrationsrichtlinie und zu Schall- sowie Vibrationsbelastungen, die auch für Heimanwender relevant sein können, finden Sie auf den Seiten der Europäischen Agentur für Sicherheit und Gesundheitsschutz am Arbeitsplatz: www.osha.europa.eu

Der in dieser Anweisung angegebene Schwingungs Gesamtwert wurde mittels eines standardisierten Prüfverfahrens gemessen und kann zum Vergleich verschiedener Werkzeuge genutzt werden. Der in dieser Anweisung angegebene Schwingungs Gesamtwert wurde mittels eines standardisierten Prüfverfahrens gemessen und kann zum Vergleich verschiedener Werkzeuge genutzt werden. Er eignet sich auch für eine vorläufige Einschätzung der Schwingungsbelastung.

Allgemeine Sicherheitshinweise für Elektrowerkzeuge

⚠️ WARNUNG! Beachten Sie alle mit dem Gerät gelieferten Sicherheitshinweise, Anweisungen, Abbildungen und technischen Daten. Versäumnisse bei der Einhaltung der Anweisungen können elektrischen Schlag, Brand und/oder schwere Verletzungen verursachen. Bewahren Sie alle Sicherheitshinweise und Anweisungen für spätere Nachschlagezwecke auf.

Der in den Sicherheitshinweisen verwendete Begriff „Elektrowerkzeug“ bezieht sich auf netzbetriebene Elektrowerkzeuge (mit Netzkabel) und auf akkubetriebene Elektrowerkzeuge (ohne Netzkabel).

1) Arbeitsplatzsicherheit

- Halten Sie den Arbeitsbereich sauber und sorgen Sie für gute Beleuchtung. Unordnung und unbeleuchtete Arbeitsbereiche können zu Unfällen führen.
- Nehmen Sie Elektrowerkzeuge in explosionsgefährdeten Bereichen (z.B. in der Nähe von brennbaren Flüssigkeiten, Dämpfen oder Stäuben) NICHT in Betrieb. Elektrowerkzeuge erzeugen Funken, die den Staub oder die Dämpfe entzünden können.
- Halten Sie Kinder und Umstehende vom Arbeitsbereich fern. Bei Ablenkung können Sie die Kontrolle über das Gerät verlieren.

2) Elektrische Sicherheit

- Der Anschlussstecker des Elektrowerkzeuges muss in die Steckdose passen. Der Stecker darf in keiner Weise verändert werden. Verwenden Sie keine Adapterstecker gemeinsam mit schutzgeerdeten Elektrowerkzeugen. Unveränderte Stecker und passende Steckdosen verringern das Risiko eines elektrischen Schlags.
- Vermeiden Sie Körperkontakt mit geerdeten Oberflächen wie von Rohren, Heizungen, Herden und Kühlschränken. Es besteht ein erhöhtes Risiko durch elektrischen Schlag, wenn Ihr Körper geerdet ist.
- Halten Sie Elektrowerkzeuge von Regen oder Nässe fern. Das Eindringen von Wasser in ein Elektrowerkzeug erhöht das Risiko eines elektrischen Schlags.
- Zweckfremden Sie das Kabel nicht, um das Elektrowerkzeug zu tragen, aufzuhängen oder um den Stecker aus der Steckdose zu ziehen. Halten Sie das Kabel fern von Hitze, Öl, scharfen Kanten oder sich bewegenden Geräteteilen. Beschädigte oder verwickelte Kabel erhöhen das Risiko eines elektrischen Schlags.
- Verhindern Sie mit einem Elektrowerkzeug im Freien arbeiten, verwenden Sie nur Verlängerungskabel, die auch für den Außenbereich geeignet sind. Die Anwendung eines für den Außenbereich geeigneten Verlängerungskabels verringert das Risiko eines elektrischen Schlags.
- Wenn der Betrieb des Elektrowerkzeuges in feuchter Umgebung nicht vermeidbar ist, verwenden Sie einen Fehlerstromschutzschalter. Der Einsatz einer Fehlerstromschutzschalters vermindert das Risiko eines elektrischen Schlags.

3) Sicherheit von Personen

- Seien Sie aufmerksam, achten Sie darauf, was Sie tun, und gehen Sie mit Vernunft an die Arbeit mit einem Elektrowerkzeug. Benutzen Sie kein Elektrowerkzeug, wenn Sie müde sind oder unter dem Einfluss von Drogen, Alkohol oder Medikamenten stehen. Ein Moment der Unachtsamkeit beim Gebrauch des Elektrowerkzeuges kann zu ernsthaften Verletzungen führen.
- Tragen Sie persönliche Schutzausrüstung und immer eine Schutzbrille. Das Tragen persönlicher Schutzausrüstung, wie Staubmaske, rutschfeste Sicherheitsschuhe, Schutzhelm oder Gehörschutz, je nach Art und Einsatz des Elektrowerkzeuges, verringert das Risiko von Verletzungen.
- Vermeiden Sie eine unbeabsichtigte Inbetriebnahme. Vergewissern Sie sich, dass das Elektrowerkzeug ausgeschaltet ist, bevor Sie es an die Stromversorgung und/oder den Akku anschließen, es aufnehmen oder tragen. Wenn Sie beim Tragen des Elektrowerkzeuges den Finger am Schalter haben oder das Gerät eingeschaltet an die Stromversorgung anschließen, kann dies zu Unfällen führen.
- Entfernen Sie Einstellwerkzeuge oder Schraubenschlüssel, bevor Sie das Elektrowerkzeug einschalten. Ein Werkzeug oder Schlüssel, der sich in einem drehenden Geräteteil befindet, kann zu Verletzungen führen.
- Vermeiden Sie eine unnatürliche Körperhaltung. Sorgen Sie für einen sicheren Stand und halten Sie jederzeit das Gleichgewicht. Auf diese Weise lässt sich das Elektrowerkzeug in unerwarteten Situationen besser kontrollieren.
- Tragen Sie geeignete Kleidung. Tragen Sie keine weiße Kleidung oder Schmuck. Halten Sie Haare, Kleidung und Handschuhe fern von sich bewegenden Teilen. Lockere Kleidung, Schmuck oder lange Haare können von sich bewegenden Teilen erfasst werden.

- Wenn Staubabsaug- und -aufangeinrichtungen montiert werden können, vergewissern Sie sich, dass diese angeschlossen sind und richtig verwendet werden. Verwendung einer Staubabsaugung kann Gefährdungen durch Staub verringern.
- Vernachlässigen Sie bei häufiger Arbeit mit Elektrowerkzeugen trotz der Vertrautheit mit den Geräten nicht die Sicherheitsprinzipien. Fahrlässiges Handeln kann in Sekundenbruchteilen zu schwersten Verletzungen führen.
- Allgemeine Sicherheitshinweise für Elektrowerkzeuge
 - Überlasten Sie das Gerät nicht. Verwenden Sie für Ihre Arbeit das dafür bestimmte Elektrowerkzeug. Mit dem passenden Elektrowerkzeug arbeiten Sie besser und sicherer im angegebenen Leistungsbereich
 - Benutzen Sie kein Elektrowerkzeug, dessen Schalter defekt ist. Ein Elektrowerkzeug, das sich nicht mehr ein- oder ausschalten lässt, ist gefährlich und muss repariert werden.
 - Ziehen Sie den Stecker aus der Steckdose und/oder entfernen Sie den Akku, bevor Sie Geräteeinstellungen vornehmen, Zubehörteile wechseln oder das Gerät weglegen. Diese Vorsichtsmaßnahme verhindert den unbeabsichtigten Start des Elektrowerkzeuges.
 - Bewahren Sie unbenutzte Elektrowerkzeuge außerhalb der Reichweite von Kindern auf. Lassen Sie Personen das Gerät nicht benutzen, die mit diesem nicht vertraut sind oder diese Anweisungen nicht gelesen haben. Elektrowerkzeuge sind gefährlich, wenn sie von unerfahrenen Personen benutzt werden.
 - Pflegen Sie Elektrowerkzeuge mit Sorgfalt. Kontrollieren Sie, ob bewegliche Teile einwandfrei funktionieren und nicht klemmen, ob Teile gebrochen oder so beschädigt sind, dass die Funktion des Elektrowerkzeuges beeinträchtigt ist. Lassen Sie beschädigte Teile vor dem Einsatz des Gerätes reparieren. Viele Unfälle haben ihre Ursache in schlecht gewarteten Elektrowerkzeugen.
 - Halten Sie Schneidwerkzeuge scharf und sauber. Sorgfältig gepflegte Schneidwerkzeuge mit scharfen Schneidkanten verkleben sich weniger und sind leichter zu führen.
 - Verwenden Sie Elektrowerkzeug, Zubehör, Einsatzwerkzeuge usw. entsprechend diesen Anweisungen. Berücksichtigen Sie dabei die Arbeitsbedingungen und die auszuführende Tätigkeit. Der Gebrauch von Elektrowerkzeugen für andere als die vorgesehenen Anwendungen kann zu gefährlichen Situationen führen.
 - Halten Sie Griffe und Griffflächen trocken, sauber und frei von Fett und Öl. Rutschige Hände und Griffflächen machen die sichere Handhabung des Werkzeugs in unvorhergesehenen Situationen unmöglich.
- Servise
 - Lassen Sie Ihr Elektrowerkzeug nur von qualifiziertem Fachpersonal und nur mit Original-Ersatzteilen reparieren. Damit wird sichergestellt, dass die Sicherheit des Elektrowerkzeuges erhalten bleibt.

Zusätzliche Sicherheitshinweise für Schleifmaschinen

- Untersuchen Sie Schleifscheiben und Scheibenbürsten vor jeder Benutzung auf Beschädigungen. Verwenden Sie niemals beschädigte Schleifscheiben oder stark verschlissene Scheiben, da diese plötzlich zersplittern und schwerwiegende Verletzungen und Sachschäden verursachen können.
- Tragen Sie stets geeignete persönliche Schutzausrüstung. Beim Betrieb eines Schleifwerkzeuges müssen Schutzbrille, Gehörschutz und Staubmaske getragen werden.
- Verwenden Sie ausschließlich Schleifscheiben und Scheibenbürsten, die aufgrund ihrer Spezifikationen zum Betrieb mit diesem Gerät geeignet sind. Vergewissern Sie sich, dass der maximale Durchmesser nicht überschritten wird, die Aufnahmebohrung der korrekten Größe entspricht und die Stärke der Scheibe kompatibel ist.
- Die Schutzvorrichtungen müssen von Zeit zu Zeit neu eingestellt werden. Da sich der Schleifstein langsam abnutzt muss der Abstand zwischen Stein und Vorrichtung so nah wie möglich, und nicht weiter als 2 mm eingestellt werden.
- Benutzen Sie die Schleifmaschine nicht wenn diese nicht sicher befestigt ist. Dieses Gerät muss an eine Werkbank montiert, oder sicher festgeklemmt werden, falls eine feste Montage nicht möglich ist.
- Doppelschleifmaschinen müssen mit beiden Schleifsteinen montiert, benutzt werden. Bedienen Sie die Maschine nicht mit nur einem montierten Schleifstein.
- Verlängern Sie nicht die Dauerlaufzeit des Gerätes. Benutzen Sie die Schleifmaschine nur für die, in den Technischen Daten angegebene, Dauerlaufzeit und halten Sie die benötigten Abkühlungszeiten ein.
- Verzögern Sie nicht, die vom Hersteller angegebene, Laufzeit der Schleifscheiben. Dabei kann es sich hier um eine Physische Abnutzung oder, in einigen Fällen, um die Verlängerung der Bedienungsstunden handeln.
- Versichern Sie sich, dass Schleifscheiben, wie vom Hersteller empfohlen, gelagert werden. Falls Sie vermuten, dass eine Schleifscheibe Lager Schäden aufweisen könnte, entsorgen Sie diese und VERWENDEN SIE SIE KEINESFALLS!
- Vergewissern Sie sich vor dem Gebrauch, dass Schleifscheiben ordnungsgemäß und sicher befestigt sind. Ziehen Sie alle Muttern und Verbindungen an und überprüfen Sie alle Klemmvorrichtungen und Schutzhauben.
- Stellen Sie sich nach Anbringen einer neuen Schleifscheibe seitlich zum Gerät und schalten dieses ein. Lassen Sie die Schleifmaschine mindestens eine Minute ohne Last bei voller Drehzahl laufen. Zuvor unsichtbare Beschädigungen sollten sich besonders bei einem Ersteinsatz der Schleifscheibe erkennen lassen.

- Halten Sie Ihre Hände stets von den rotierenden Schleifscheiben fern. Bearbeiten Sie nicht zu kleine Werkstücke, die einen Kontakt von Hand zu Schleifstein oder einer Drahtbürstenscheibe verursachen könnten.
- Verwenden Sie ein Schleifwerkzeug niemals für Trennarbeiten.

Geräteübersicht

1	Richtungsanzeige
2	Schutzhaubenmutter
3	Gerätegehäuse
4	Augenschutzeinstellung
5	Funkenschutz
6	Höhenschraube des Funkenschutzes
7	Scheibenabdeckung
8	Höhenschraube des Funkenschutzes
9	Schleifscheibe (fein)
10	Werkbankmontageloch
11	Ein-/Aus-Schalter
12	Einstellschraube der Werkzeugauflage
13	Werkzeugauflage
14	Schleifscheibe (grob)
15	Augenschutzscheiben
16	Schleifscheibenflansch
17	Schleifscheibenmutter

Bestimmungsgemäße Verwendung

Werkbankmontierter Elektroschleifer mit einer groben und einer feinen Schleifscheibe für leichte bis mittlere Schleifarbeiten an kleinen bis mittelgroßen Metallwerkstücken. Zum Schärfen von Bohrern, anderer formgebender Schneidwerkzeuge und zur Metallvorbereitung für Schweißarbeiten. Nicht für den gewerblichen Einsatz geeignet.

Auspacken des Gerätes

- Packen Sie Ihr Werkzeug vorsichtig aus und überprüfen Sie es. Machen Sie sich vollständig mit allen seinen Eigenschaften und Funktionen vertraut.
- Vergewissern Sie sich, dass sämtliche Teile des Werkzeugs vorhanden und in einwandfreiem Zustand sind.
- Sollten Teile fehlen oder beschädigt sein, lassen Sie diese ersetzen, bevor Sie das Werkzeug verwenden.

Vor Inbetriebnahme

⚠️ WARNUNG! Trennen Sie das Gerät stets vom Stromnetz, bevor Sie Zubehörwechsel oder Einstellungsänderungen vornehmen.

Hinweis: Dieses Gerät ist geerdet und darf nur an eine geerdete Stromquelle angeschlossen werden. Verwenden Sie das Gerät nicht mit einem ungeerdeten Stromanschluss.

Zusammenbau des Doppelschleifers

Hinweis: Dieses Gerät muss stets fest auf einer stabilen, soliden Werkbank montiert sein (Befestigungselemente nicht mitgeliefert).

Augenschutz montieren

- Die Schleifmaschine darf niemals ohne den mitgelieferten Funkenschutz (5) und die Augenschutzscheiben (15) betrieben werden. Die Verwendung der Schleifmaschine ohne oder mit unsachgemäß montierten Schutzvorrichtungen ist äußerst gefährlich und kann zu schweren Verletzungen der eigenen oder umstehender Personen führen.
- Achten Sie darauf, dass Sie den Funkenschutz ca. 1,5 mm von der Schleifscheibe entfernt installieren; überschreiten Sie niemals 2 mm. Vergewissern Sie sich, dass die mitgelieferten Federringe in die Montage des Funkenschutzes mit eingebaut werden, da dies ein Lösen der Schrauben durch Vibration und somit einen Kontakt zwischen Funkenschutz und Schleifscheibe verhindert.

- Um den Schutz Ihrer Augen zu optimieren, befestigen Sie die Augenschutzscheibe im korrekten Winkel und ziehen Sie die Augenschutzeinstellung (4) an. Zum Funkenschutz muss immer eine Schutzbrille zusätzlich getragen werden.

Werkzeugablagen montieren

- Die Schleifmaschine darf niemals ohne die mitgelieferten Werkzeugauflagen (13) betrieben werden. Die Verwendung der Schleifmaschine ohne montierte oder bei unsachgemäß angebrachten Werkzeugablagen ist äußerst gefährlich und kann zu schweren Verletzungen der eigenen oder umstehender Personen führen.
- Montieren Sie die Werkzeugauflagen mit der Einstellschraube der Werkzeugauflage (12), so dass die Auflagekanten in einem ungefährlichen Abstand von 1,5 mm zur Schleifscheibe entfernt installiert sind.
- Achten Sie darauf, dass die mitgelieferten Federringe mit den Werkzeugauflagen eingebaut sind, um ein Lösen durch Vibration zu vermeiden.

Hinweis: Die Werkzeugauflagen lassen sich je nach auszuführender Aufgabe verstellen.

Vergewissern Sie sich vor dem Betrieb stets, dass die Werkzeugauflagen gut festgezogen sind.

Hinweis: Mit fortschreitender Abnutzung der Schleifscheiben (9 u. 14) müssen die Werkzeugauflagen entsprechend angepasst werden. Der Abstand zwischen Schleifscheibe und Werkzeugauflage darf niemals mehr als 2 mm betragen.

Schleifscheiben entfernen und montieren

Hinweis: Montieren Sie nur Schleifscheiben in der für diese Schleifmaschine richtigen Größe (siehe „Technische Daten“).

Schleifscheiben entfernen

1. Verstellen oder entfernen Sie den Funkenschutz (5) und die Werkzeugauflagen (13), falls dies erforderlich ist.
2. Entfernen Sie die Scheibenabdeckung (7), indem Sie die drei Scheibenabdeckungsmuttern (2) und die Scheibenabdeckungsschrauben (8) lösen und herausnehmen.
3. Tragen Sie Schutzhandschuhe und halten die Schleifscheibe (9 oder 14) mit der Hand und schrauben Sie die Schleifscheibenmutter (17) ab. Entfernen Sie den Schleifscheibenflansch (16) und achten Sie darauf, dass alle zusätzlichen Unterlegscheiben für die Montage einer neuen Schleifscheibe aufbewahrt werden.
4. Entfernen Sie die Schleifscheibe; säubern Sie die Spindel und andere Geräteteile, um für die Montage der neuen Schleifscheibe bereit zu sein.

Schleifscheiben montieren

1. Überprüfen Sie den Zustand der neuen Schleifscheibe (9 oder 14) und vergewissern Sie sich, dass diese in keiner Weise beschädigt ist. Achten Sie vor der Montage darauf, dass die Schleifscheibe den richtigen Körnungsgrad besitzt.
2. Installieren Sie die neue Schleifscheibe mit allen benötigten Unterlegscheiben auf die Spindel.
3. Montieren Sie den Schleifscheibenflansch (16) und die Schleifscheibenmutter (17).
4. Installieren Sie die Scheibenabdeckung (7), den Funkenschutz (5) und die Werkzeugauflagen (13) wieder am Gerät an.
5. Lassen Sie die Schleifscheibe vor der Inbetriebnahme mindestens eine Minute lang laufen, um den einwandfreien Betrieb des Gerätes sicherzustellen.

Hinweis: Sollte die Schleifscheibe nach dem Auswechseln der Schleifscheibe nicht einwandfrei laufen, wiederholen Sie die Schritte unter „Entfernen der Schleifscheibe“ und „Montieren der Schleifscheibe“.

Hinweis: Ziehen Sie die Schleifscheibenmutter während der Montage nicht zu fest an. Ein zu festes Anziehen erschwert ein späteres Entfernen der Schleifscheibe und kann außerdem die Schleifscheibe beschädigen, was zu Rissen führen kann. Weichen Sie keinen übermäßigen Druck an.

Kontrollen vor Inbetriebnahme

- Prüfen Sie stets sämtliche Komponenten und Einsatzwerkzeuge auf festen Sitz und vergewissern Sie sich, dass Schutzhauben und/oder das Gerätegehäuse nicht von rotierenden Teilen gestreift werden können.
- Während des Betriebs tritt mitunter heftige Luft aus.

Bedienung

⚠️ WARNUNG! Tragen Sie STETS eine Schutzbrille, angemessenen Atem- und Gehörschutz, sowie geeignete Schutzhandschuhe, wenn Sie mit diesem Gerät arbeiten.

WARNUNG! Das Motorgehäuse aus Gussmetall kann während des Betriebs heiß werden.

Ein- und Ausschalten

Hinweis: Schalten Sie die Schleifmaschine nicht unter Last ein oder aus. Warten Sie stets, bis der Motor seine volle Drehzahl erreicht hat, bevor das Gerät unter Last gesetzt wird.

- Drücken Sie zum Einschalten der Schleifmaschine die Ziffer 1 am Ein-/Aussschalter (11).
- Drücken Sie zum Ausschalten der Schleifmaschine die Ziffer 0 am Ein-/Aussschalter.

Betriebsdauer: Die maximale Einschaltdauer von 30 Minuten darf bei dieser Doppelschleifmaschine nicht überschritten werden. Es wird eine Dauerbetriebszeit von nicht mehr als 10 Minuten empfohlen, um das Risiko einer Überhitzung des Gerätes vorzubeugen.

Schleifen

- Üben Sie beim Schleifen niemals übermäßigen Druck auf das Werkstück aus, da dies zu einer Verringerung der Drehzahl führt. Führen Sie das Werkstück stattdessen mit nur leichtem Druck an den Schleifstein.
- Schleifscheiben müssen ausgetauscht werden, sobald ihr Durchmesser um ca. 25 % abgenommen hat.
- Führen Sie Werkstücke stets über die Werkzeugablagen (13) an das Gerät heran und halten Sie diese stets sicher mit beiden Händen fest. Stellen Sie sich niemals zu nah an das Gerät und tragen Sie keine lose Kleidung. Weite Ärmel könnten in die Schleifscheiben gelangen und Ihre Hände in die Schleifmaschine gezogen werden.
- Bearbeiten Sie keine Werkstücke, die zu klein sind, um sicher gehalten werden zu können.
- Nehmen Sie vor Gebrauch stets Bezug auf die Anweisungen des Schleifscheibenherstellers. Vergewissern Sie sich, dass das zu bearbeitende Material mit den Schleifscheiben kompatibel ist.
- Beim Schleifen von Metall kommt es zu Funkenbildung. Schützen Sie sich entsprechend und entfernen Sie alle brennbaren Stoffe aus dem Arbeitsbereich.
- Werkstücke werden während des Schleifens schnell sehr heiß. Es kann notwendig sein, Werkstücke in regelmäßigen Abständen in einem Wasserbad abzukühlen, um ein Überhitzen zu vermeiden. Die feine Schleifscheibe erzeugt aufgrund der geringeren Reibung weniger Hitze und ist möglicherweise für hitzeempfindliche Werkstücke besser geeignet.
- Einige Materialien enthalten toxische Substanzen. Tragen Sie daher stets einen geeigneten Atemschutz, besonders wenn die genaue Zusammensetzung des bearbeiteten Materials unbekannt ist.
- Metallstaub kann durch Belüftungsöffnungen auch in andere Geräte eindringen und sich dort ansammeln.
- Führen Sie das Werkstück beim Schleifen immer quer über die Schleifscheibe um ein einseitiges Abnutzen der Scheibe zu verhindern.
- Verwenden Sie STEIS den korrekten Schleifscheibentyp. Eine grobe Körnung sorgt für einen schnelleren Materialabtrag, während bei einer feineren Körnung ein langsamerer Abtrag erfolgt jedoch eine glattere Oberflächengüte erzeugt wird.
- Reinigen Sie das Gerät und den Arbeitsbereich nach abgeschlossener Arbeit gründlich mit einem Staubsauger

Zubehör

- Eine Reihe von Zubehör und Verbrauchsartikeln wie Schleifscheiben, Diamant-Schleifscheibenabrichter und Siliziumkarbid-Abriechsteine sind von Ihrem Silverline-Fachhändler erhältlich.
- Ersatzteile können unter toolsparenonline.com bestellt werden.

Wartung und Pflege

⚠️ WARNUNG! Trennen Sie das Gerät stets vom Stromnetz, bevor Sie Wartungs- oder Reinigungsarbeiten durchführen.

Allgemeine Überprüfung

- Überprüfen Sie alle Befestigungsschrauben in regelmäßigen Abständen auf festen Sitz.
- Kontrollieren Sie das Netzkabel des Gerätes vor jedem Gebrauch auf Schäden und Verschleiß. Reparaturen müssen durch eine zugelassene Silverline-Reparaturwerkstatt erfolgen. Dies gilt auch für mit dem Gerät verwendete Verlängerungskabel.

Abrichten der Scheibe

- Mit der Zeit kann die Oberfläche des Schleifsteines (9 u. 14) uneben, narbig oder unausgewogen werden und keine einwandfreien Schleifergebnisse erzeugen.
- Mit einem Abrichtwerkzeug wie dem Diamant-Schleifscheibenabrichter sollte die Schleifscheibe in einen guten Zustand zurückversetzt werden
- Verwenden Sie einen Abrichter mit Diamantkörnung, um die Oberfläche der Schleifscheibe zu säubern.
- Benutzen Sie den Abrichter nicht übermäßig und nur dann, wenn dies nötig ist.
- Übermäßiges Abrichten führt zu frühzeitiger Abnutzung des Schleifsteines

Reinigung

⚠️ WARNUNG! Tragen Sie bei der Reinigung dieses Geräts stets Schutzausrüstung einschließlich Augenschutz und Schutzhandschuhe.

- Halten Sie Ihr Gerät stets sauber. Durch Schmutz und Staub verschleiben die Innenteile schnell und die Lebensdauer des Gerätes wird verkürzt.
- Säubern Sie das Gerätegehäuse mit einer weichen Bürste oder einem trockenen Tuch. Die Entlüftungöffnungen gegebenenfalls mit sauberer, trockener Druckluft reinigen, sofern verfügbar.
- Säubern Sie das Gerätegehäuse mit einem feuchten, weichen Lappen und einem milden Reinigungsmittel. Verwenden Sie keinesfalls benzin- oder alkoholhaltige oder andere scharfe Reinigungsmittel.
- Reinigen Sie Kunststoffteile niemals mit Ätzmitteln.

Kontakt

Informationen zu Reparatur- und Kundendiensten erhalten Sie unter der Rufnummer (+44) 1935/382222.

Webseite: silverlinetools.com/de-DE/Support

Postanschrift:
Toolstream Ltd.
Boundary Way
Lufton Trading Estate
Yeovil, Somerset
BA22 8HZ, Großbritannien

Lagerung

- Bewahren Sie dieses Gerät sorgfältig an einem sicheren, trockenen Ort außerhalb der Reichweite von Kindern auf.

Entsorgung

Beachten Sie bei der Entsorgung von defekten und nicht mehr reparablen Elektrowerkzeugen die geltenden Vorschriften und Gesetze.

- Elektrowerkzeuge und andere elektrische und elektronische Altgeräte nicht über den Hausmüll entsorgen.
- Lassen Sie sich von der zuständigen Behörde bezüglich der ordnungsgemäßen Entsorgung von Elektrowerkzeugen beraten.

Fehlerbehebung

Störung	Mögliche Ursache	Abhilfe
Maschine lässt sich nicht einschalten	Sicherung im Netzstecker defekt (nur bei britischen Steckern)	Sicherung austauschen (nur bei britischen Steckern)
	Sicherungsautomat hat ausgelöst	Sicherungsautomat zurücksetzen
	Gerät defekt	Lassen Sie das Gerät von einer zugelassenen Silverline-Werkstatt reparieren.
Übermäßige Vibration während des Betriebs	Schleifscheibe ungleichmäßig abgenutzt	Schleifscheibe abrichten
	Schleifscheibe lose	Gerät sofort ausschalten und Schleifscheiben befestigen
	Schleifscheibe defekt	Gerät sofort ausschalten und Schleifscheibe austauschen.
	Gerät nicht sicher an eine Werkbank befestigt	Überprüfen Sie alle Schrauben und Muttern auf einen festen Sitz und ziehen Sie diese ggf. an
	Gerät wurde direkt auf einer metallene Werkbankoberfläche befestigt oder Gummifüße fehlen oder sind beschädigt	Führen Sie ein vibrationshemmendes Material zwischen dem Gerät und der Werkbank ein. Ein kleines Stück Holz kann hier geeignet sein.

Silverline-Tools-Garantie

Dieser Silverline-Artikel wird mit einer 3-Jahres-Garantie angeboten

Registrieren Sie diesen Artikel unter silverlinetools.com innerhalb von 30 Tagen nach dem Kauf, um die 3-Jahres-Garantie zu aktivieren. Der Garantiezeitraum beginnt mit dem Kaufdatum auf Ihrem Kaufbeleg.

Registrierung Ihres Kaufs

Gehen Sie auf silverlinetools.com, klicken Sie auf „Registrierung“ und geben Sie Folgendes ein:

- ihre persönlichen Angaben
- Produktdetails und Kaufinformationen

Sobald dieser Artikel registriert worden ist, wird Ihre Garantiebescheinigung im PDF-Format erzeugt. Bitte drucken Sie sie aus und bewahren Sie sie zusammen mit Ihrem Produkt auf.

Garantiebedingungen

Der Garantiezeitraum beginnt mit dem Kaufdatum im Einzelhandel, das auf dem Kaufbeleg angegeben ist.

BITTE BEWAHREN SIE DEN KAUFBELEG AUF!

Falls dieser Artikel innerhalb von 30 Tagen nach dem Kauf einen Defekt aufweisen sollte, bringen Sie es bitte mit Ihrem Kaufbeleg zu dem Fachhändler, bei dem es gekauft wurde, und informieren Sie ihn über die Mängel. Das Gerät wird daraufhin ersetzt oder der Kaufpreis zurückerstattet.

Falls dieser Artikel nach Ablauf von 30 Tagen nach dem Kauf einen Mangel aufweist, senden Sie es bitte an:

Silverline Tools Service Centre

PO Box 2988

Yeovil

BA21 1WU, Großbritannien

Der Garantieanspruch muss während der Garantiezeit gestellt werden.

Sie müssen den Originalkaufbeleg mit Angabe des Kaufdatums einreichen und Ihren Namen und Ihre Adresse sowie den Ort des Kaufs angeben, bevor etwaige Arbeiten durchgeführt werden können.

Sie müssen genaue Angaben über den zu behebenden Defekt machen.

Alle innerhalb der Garantiefrist gemachten Forderungen werden von Silverline Tools daraufhin überprüft werden, ob es sich bei den Mängeln um einen Material- oder Fertigungsfehler handelt.

Versandkosten werden nicht zurückerstattet. Alle Artikel sollten sich in sauberem und sicherem Zustand befinden und sorgfältig verpackt zur Reparatur eingeschickt werden, um Schäden oder Verletzungen während des Transports zu vermeiden. Die Annahme unangemessener oder unsicherer Lieferungen kann von uns verweigert werden.

Alle Arbeiten werden von Silverline Tools oder seinen autorisierten Reparaturwerkstätten durchgeführt.

Die Reparatur oder der Ersatz des Artikels führt nicht zur Verlängerung des Garantiezeitraums. Mängel, bei denen unsere Prüfung ergibt, dass sie unter die Garantie fallen, werden durch kostenlose Reparatur des Werkzeugs (ohne Versandkosten) oder Ersatz durch ein Werkzeug in einwandfreiem Zustand behoben.

Einbehaltene Werkzeuge oder Teile, die ersetzt wurden, gehen in den Besitz von Silverline Tools über.

Die Reparatur bzw. der Ersatz Ihres Artikels unter dieser Garantie erfolgt zusätzlich zu Ihren gesetzlichen Rechten als Verbraucher und hat keine nachteiligen Folgen auf diese.

Durch die Garantie abgedeckt ist:

Die Reparatur des Artikels, nachdem zur Zufriedenheit von Silverline Tools nachgewiesen wurde, dass der Defekt durch fehlerhaftes Material oder mangelhafte Arbeitsausführung bedingt ist und in den Garantiezeitraum fällt.

Wenn ein Ersatzteil nicht mehr erhältlich ist oder nicht mehr hergestellt wird, kann Silverline Tools es gegen einen funktionellen Ersatz austauschen.

Verwendung des Artikels innerhalb der EU.

Durch die Garantie nicht abgedeckt ist:

Silverline Tools garantiert keine Reparaturen, die durch Folgendes erforderlich geworden sind:

Normale Verschleißerscheinungen, die trotz Verwendung entsprechend der Bedienungsanleitung entstehen, z.B. an Messern, Bürsten, Riemen, Glühbirnen, Batterien usw. Ersatz von mitgeliefertem Zubehör wie etwa Bohrspitzen, Klingen, Schleifblättern, Schneidscheiben und anderen zugehörigen Teilen.

Unfallschäden und Fehler, die durch unsachgemäße Verwendung oder Wartung, Missbrauch, Nachlässigkeit oder fahrlässige Bedienung oder Handhabung des Artikels entstanden sind.

Verwendung des Artikels für andere als normale Haushaltszwecke.

Jegliche Veränderungen oder Modifikationen des Artikels.

Die Verwendung von Teilen oder Zubehör, die keine Originalkomponenten von Silverline Tools sind.

Fehlerhafte Montage (außer, wenn von Silverline Tools vorgenommen).

Reparaturen oder Änderungen, die von anderen als Silverline Tools oder seinen autorisierten Reparaturwerkstätten durchgeführt wurden.

Ansprüche, die über die Rechte zur Behebung von Mängeln an dem in diesen Garantiebedingungen genannten Werkzeug hinausgehen.

nicht auf natürliche Abnutzung oder Schäden infolge von Unfällen, unsachgemäßer Verwendung oder Zweckentfremdung.

Introducción

Gracias por haber elegido esta herramienta Silverline. Estas instrucciones contienen la información necesaria para utilizar este producto de forma segura y eficaz. Lea atentamente este manual para obtener todas las ventajas y características únicas de su nueva herramienta. Conserve este manual a mano y asegúrese de que todas las personas que utilicen esta herramienta lo hayan leído y entendido correctamente.

Descripción de los símbolos

Los símbolos siguientes pueden aparecer en la placa de características de su herramienta. Éstos representan información importante sobre el producto o instrucciones relativas a su uso.



Lleve protección auditiva
Lleve protección ocular
Lleve protección respiratoria
Lleve un casco de seguridad



Lleve guantes de seguridad



Lea el manual de instrucciones



ADVERTENCIA:
Los mecanismos móviles de esta herramienta pueden causar cortes y lesiones personales.



Para uso solo en interiores.



Protección de clase I (protección a tierra)



Protección medioambiental
Los productos eléctricos usados no se deben mezclar con la basura convencional. Están sujetos al principio de recogida selectiva. Solicite información a su ayuntamiento o distribuidor sobre las opciones de reciclaje.



Conforme a las normas de seguridad y la legislación correspondiente.



¡Peligro!



Tenga precaución – ¡Peligro de contragolpe!

Abreviaturas de términos técnicos

V	Voltio/s
~, c.a.	Corriente alterna
A, mA	Amperio/s, miliamperio/s
n_0	Velocidad sin carga
n	Velocidad nominal
°	Grados
Ø	Diámetro
Hz	Hercio/s
W, kW	Vatio/s, kilovatio/s
/min or min ⁻¹	(revoluciones/oscilaciones) por minuto
rpm	(Revoluciones/oscilaciones) por minuto
dB(A)	Nivel de decibelios (ponderada A)
m/s ²	Metros cuadrados por segundo (vibración)

Características técnicas

Tensión: 230 V, 50 Hz
 Potencia: 150 W
 Velocidad sin carga: 2.950 min⁻¹
 Dimensiones de la muela abrasiva: ø150 x 16 x ø12 mm
 Muelas suministradas: Grano 36 (grueso), grano 60 (fino)
 Ciclo de trabajo: S2, 30 minutos (corta duración)
 Clase de protección: 
 Grado de protección: IP20
 Longitud del cable de alimentación: 2 m
 Dimensiones (L x An x A): 300 x 200 x 240 mm
 Peso: 5 kg
 Como parte de nuestra política de desarrollo de productos, los datos técnicos de los productos Silverline pueden cambiar sin previo aviso

Información sobre ruido y vibración:

Presión acústica L_{pA} :63 dB(A)
 Potencia acústica L_{WA} :76 dB(A)
 Incertidumbre K:3 dB

El nivel de intensidad sonora para el usuario puede exceder de 85 dB(A).
 Se recomienda usar medidas de protección sonora.

ADVERTENCIA: Utilice siempre protección auditiva cuando el nivel ruido exceda 85 dB(A) o cuando esté expuesto durante largos periodos de tiempo. Si por algún motivo nota algún tipo de molestia auditiva incluso llevando orejeras de protección, detenga inmediatamente la herramienta y compruebe que las orejeras de protección estén colocadas adecuadamente.

ADVERTENCIA: La exposición a la vibración durante la utilización de una herramienta puede provocar pérdida del sentido del tacto, entumecimiento, hormigueo y disminución de la capacidad de sujeción. La exposición durante largos periodos de tiempo puede provocar enfermedad crónica. Si es necesario, limite el tiempo de exposición a la vibración y utilice guantes anti-vibración. No utilice la herramienta cuando sus manos estén muy frías, las vibraciones tendrán un mayor efecto. Utilice los datos técnicos de su herramienta para evaluar la exposición y medición de los niveles de ruido y vibración.

Los niveles de vibración y ruido están determinados según las directivas internacionales vigentes. Los datos técnicos se refieren al uso normal de la herramienta en condiciones normales. Una herramienta defectuosa, mal montada o desgastada puede incrementar los niveles de ruido y vibración. Para más información sobre ruido y vibración, puede visitar la página web www.osha.europa.eu

El nivel total de vibraciones producidas ha sido medido mediante un proceso estándar y podrá evaluarse tomando como referencia los datos de emisión comparativos de máquinas similares. El nivel de vibración total también podrá utilizarse en una evaluación de exposición previa.

⚠ ADVERTENCIA: Las vibraciones producidas durante el uso de esta herramienta pueden ser diferentes al valor total declarado. Las variaciones pueden variar dependiendo del tipo de método de uso de esta herramienta. Por lo tanto, será necesario aplicar todas las medidas de seguridad apropiadas para proteger al usuario durante el uso de esta herramienta. Habrá que tener en cuenta todos los aspectos relacionados con el ciclo de trabajo (apagado de la herramienta, funcionamiento sin carga y tiempo de accionamiento).

Lea cuidadosamente este manual y cualquier otra indicación antes de usar este producto. Guarde estas instrucciones con el producto para poderlas consultar en el futuro. Asegúrese de que todas las personas que utilicen este producto están completamente familiarizadas con este manual.

Incluso cuando se esté utilizando según lo prescrito, no es posible eliminar todos los factores de riesgo residuales. Utilice este producto con precaución. Si no está completamente seguro de cómo utilizar este producto correctamente, no intente utilizarlo.

Instrucciones de seguridad para herramientas eléctricas

⚠ ADVERTENCIA: Lea siempre cuidadosamente todas las advertencias e instrucciones de seguridad para utilizar este producto de forma segura. No seguir estas instrucciones podría causar una descarga eléctrica, incendio y/o lesiones graves.

Conserve estas instrucciones para futuras referencias.

El término "herramienta eléctrica" descrito en este manual se refiere a una herramienta alimentada por conexión eléctrica mediante cable (herramienta alámbrica) o una herramienta eléctrica alimentada por batería (herramienta inalámbrica).

1) Seguridad en el área de trabajo

a) Mantenga el área de trabajo limpia y bien iluminada. Las áreas desordenadas y poco iluminadas pueden provocar accidentes.

b) No utilice herramientas eléctricas en atmósferas explosivas que contengan líquidos, gases o polvos inflamables. Las herramientas eléctricas producen chispas que pueden incendiar el polvo o los vapores.

c) Mantenga alejados a los niños y personas que se encuentren a su alrededor mientras esté trabajando con una herramienta eléctrica. Las distracciones pueden hacerle perder el control de la herramienta.

2) Seguridad eléctrica

a) El enchufe de su herramienta eléctrica debe coincidir con la toma de corriente. No modifique nunca el enchufe. No utilice adaptadores de enchufe sin toma de tierra. Los enchufes si modificar y el uso de tomas de corrientes adecuadas reducirán el riesgo de descargas eléctricas.

b) Evite el contacto con materiales conductores tales como tuberías, radiadores, estufas y refrigeradores. El riesgo de descarga eléctrica se incrementa si su cuerpo está expuesto a materiales conductores.

c) No utilice las herramientas eléctricas bajo la lluvia o en zonas extremadamente húmedas. El contacto de agua dentro de la herramienta aumentará el riesgo de descargas eléctricas.

d) No doble el cable de alimentación. No use nunca el cable de alimentación para transportar la herramienta eléctrica, tirar de ella o desenchufarla. Mantenga el cable de alimentación alejado de fuentes de calor, aceite, borches afilados o piezas móviles. Los cables de alimentación dañados o enredados aumentan el riesgo de descargas eléctricas.

e) Use un cable de extensión adecuado para uso exterior cuando utilice la herramienta eléctrica en áreas exteriores. El uso de un cable adecuado para exteriores reducirá el riesgo de descargas eléctricas.

f) Si es inevitable trabajar con una herramienta eléctrica en lugares húmedos, use un suministro protegido por un interruptor diferencial o disyuntor por corriente diferencial o residual (RCD). El uso de un RCD reduce el riesgo de descargas eléctricas.

3) Seguridad personal

a) Manténgase alerta, fíjese en lo que está haciendo y use el sentido común cuando esté utilizando una herramienta eléctrica. No use una herramienta eléctrica cuando esté cansado o bajo la influencia de drogas, alcohol o medicamentos. Distraerse mientras está utilizando una herramienta eléctrica puede provocar lesiones corporales graves.

b) Use equipo de protección personal. Use siempre protección ocular. El uso de dispositivos de seguridad personal (mascarillas antipolvo, calzado de seguridad antiderrizante, casco de protección y protección auditiva) reducirá el riesgo de lesiones corporales.

c) Evite el arranque accidental de la herramienta. Asegúrese de que el interruptor esté en la posición de apagado antes de enchufar la herramienta. Nunca transporte herramientas con el dedo colocado en el interruptor o con el interruptor en posición de encendido.

d) Retire todas las llaves de ajuste antes de encender la herramienta. Una llave colocada sobre una parte móvil de la herramienta eléctrica puede causar lesiones graves.

e) No adopte posturas forzadas. Colóquese en posición firme y mantenga el equilibrio en todo momento. Esto le permitirá controlar mejor la herramienta eléctrica en situaciones inesperadas.

f) Vístase de manera apropiada. No lleve ropa holgada ni joyas. Mantenga el cabello, la ropa y guantes lejos de las piezas en movimiento. La ropa holgada, las joyas o el cabello largo pueden quedar atrapados en las piezas en movimiento.

g) Utilice siempre un dispositivo de extracción de polvo/aspiradora y asegúrese de utilizarlos de manera apropiada. El uso de estos dispositivos reducirá los peligros relacionados con el polvo.

h) No deje que la familiaridad con el producto a base de utilizarlo repetidamente sustituya las normas de seguridad indicadas para utilizar esta herramienta. Utilizar esta herramienta de forma incorrecta puede causar daños y lesiones personales.

4) Uso y mantenimiento de las herramientas eléctricas

a) Nunca fuerce la herramienta eléctrica. Utilice esta herramienta eléctrica de forma adecuada. Utilice su herramienta de forma correcta para cada aplicación.

b) No use esta herramienta eléctrica cuando el interruptor de encendido/apagado esté averiado. Cualquier herramienta eléctrica que no se pueda controlar con el interruptor de encendido/apagado será peligrosa y debe ser reparada inmediatamente.

c) Desenchufe siempre la herramienta o retire la batería antes de realizar cualquier ajuste, cambiar accesorios o almacenar la herramienta. Estas medidas de seguridad preventivas evitarán el arranque accidental de su herramienta eléctrica.

d) Guarde siempre las herramientas eléctricas fuera del alcance de los niños. No permita que las personas que no estén familiarizadas con estas instrucciones utilicen la herramienta. Las herramientas eléctricas son peligrosas en manos de personas que no estén apaciguadas para su uso.

e) Compruebe regularmente el funcionamiento de sus herramientas eléctricas. Asegúrese de que no haya piezas en movimiento desalineadas o trabadas, piezas rotas o cualquier otro problema que pueda afectar al funcionamiento de la herramienta. Repare siempre las piezas dañadas antes de utilizar la herramienta. Muchos accidentes son causados por herramientas eléctricas que carecen de un mantenimiento adecuado.

f) Las herramientas de corte deben estar siempre afiladas y limpias. Las herramientas de corte correctamente afiladas son menos propensas a trabarse y son más fáciles de controlar.

g) Utilice esta herramienta eléctrica y los accesorios según el manual de instrucciones y teniendo en cuenta las condiciones y el trabajo que necesite realizar. El uso de cualquier accesorio diferente a los mencionados en este manual podría ocasionar daños o lesiones graves.

h) Mantenga siempre las empuñaduras y superficies de sujeción limpias y libres de grasa. Las empuñaduras y superficies resbaladizas pueden provocar la pérdida de control de la herramienta de forma inesperada.

5) Mantenimiento y reparación

a) Repare siempre su herramienta eléctrica en un servicio técnico autorizado. Utilice únicamente piezas de recambio idénticas y homologadas. Esto garantizará un funcionamiento óptimo y seguro de su herramienta eléctrica.

Instrucciones de seguridad para amoladoras de banco

- Inspeccione las muelas antes de usarlas. Nunca utilice muelas que estén dañadas, desgastadas o desafiladas. Una muela dañada puede romperse inesperadamente.
- Lleve siempre equipo de protección individual apropiado. Utilice gafas de seguridad, protección auditiva y una máscara anti-polvo cuando utilice esta herramienta.
- Compruebe que las especificaciones de la muela abrasiva o cepillo de alambre sean compatibles con esta amoladora. Nunca exceda el diámetro máximo permitido. El diámetro del agujero central y el grosor de la muela deben ser adecuados para esta herramienta.
- Mantenga los protectores para las chispas ajustados correctamente. Asegúrese de que la distancia entre la muela y los protectores no sea superior a 2 mm.
- Asegúrese de que la muela esté ajustada y sujeta de forma correcta antes de utilizarla. Apriete las tuercas de las muelas, los tornillos, soporte y abrazaderas.
- Las amoladoras combinadas deben instalarse siempre con ambas muelas. Nunca intente instalar esta herramienta sobre un banco de trabajo cuando solo disponga de una muela abrasiva.
- Nunca supere el ciclo de trabajo permitido. Utilice esta herramienta según el ciclo de trabajo indicado en este manual de instrucciones.
- Nunca permita que las muelas abrasivas se desgasten excesivamente. Siga siempre las instrucciones relativas al tiempo de utilización y desgaste permitido indicadas por el fabricante de la muela.
- Guarde las muelas abrasivas según las recomendaciones del fabricante. NUNCA UTILICE la muela si está dañada o desgastada.
- Asegúrese de que la muela esté ajustada y sujeta de forma correcta antes de utilizarla. Apriete las tuercas de las muelas, los tornillos, soporte y abrazaderas.
- Después de instalar una muela nueva, colóquese a un lado de la amoladora y pulse el interruptor de encendido "ON". Deje que la amoladora alcance su velocidad máxima para comprobar que la muela no esté dañada, especialmente durante el primer uso.
- Mantenga siempre alejadas las manos de la muela. Nunca coloque sus manos por detrás o por debajo de las muelas.
- Nunca utilice esta herramienta para cortar.

Características del producto

1	Indicador de sentido de rotación
2	Tuerca del protector de la muela abrasiva
3	Carcasa del motor
4	Ajustador del protector ocular
5	Protector para chispas
6	Tornillo de ajuste del protector para chispas
7	Protector para la muela abrasiva
8	Tornillo del protector de la muela
9	Muela abrasiva (grano fino)
10	Orificios para montaje
11	Interruptor de encendido/apagado
12	Perilla de ajuste del soporte para herramientas
13	Soporte para herramientas
14	Muela abrasiva (grano grueso)
15	Protector ocular
16	Brida de la muela abrasiva
17	Tuerca de la muela abrasiva

Aplicaciones

Amoladora de banco indicada para amolar y pulir metales, afilar herramientas manuales de corte y para preparación de metales antes de realizar una soldadura. No indicada para uso comercial o industrial.

Desembalaje

- Desembale e inspeccione la herramienta con cuidado. Familiarícese con todas sus características y funciones.
- Asegúrese de que el embalaje incluya todas las piezas y compruebe que estén en buenas condiciones.
- Si faltan piezas o están dañadas, sustitúyalas antes de utilizar esta herramienta.

Antes de usar

⚠ ADVERTENCIA: Desconecte siempre la herramienta de la toma de corriente antes de cambiar o sustituir cualquier accesorio.

Nota: Esta herramienta dispone de conexión con toma de tierra y debe conectarse siempre a una toma de corriente con toma de tierra. Nunca conecte esta herramienta a una toma de corriente sin toma de tierra.

Montaje de la herramienta

Nota: Esta herramienta debe montarse siempre sobre un banco de trabajo estable y seguro (elementos de fijación no incluidos).

Instalación de los protectores para chispas

- Nunca utilice esta herramienta sin instalar previamente el protector para chispas (5) y el protector ocular (15). No utilizar o colocar de forma incorrecta los protectores oculares podría ser peligroso y provocar daños al usuario y las personas cercanas a la zona de trabajo.
- Asegúrese de que el protector para chispas está instalado en la parte inferior a una distancia de 1,5 mm de la superficie de la muela. La distancia entre el protector y la muela nunca debe superar los 2 mm. Asegúrese de colocar las arandelas elásticas para evitar que las vibraciones producidas puedan aflojar el protector para chispas.
- Coloque el protector ocular en el ángulo correcto utilizando el ajustador del protector ocular (4). Lleve siempre protección ocular adicional cuando utilice esta herramienta.

Instalación de los soportes para herramientas

- Nunca utilice esta herramienta sin instalar previamente el soporte para herramientas (13). No utilizar o colocar de forma incorrecta el soporte podría ser peligroso y provocar daños al usuario y las personas cercanas a la zona de trabajo.

- Utilice la perilla de ajuste del soporte para herramientas (12) para ajustarlo lo más cerca posible de la muela. Colóquelo a una distancia aproximada de 1,5 mm.
- Asegúrese de que las arandelas de muelle estén instaladas en el soporte para herramientas. La vibración podría aflojar las arandelas de muelle.
- **Nota:** El soporte para herramientas puede ajustarse para adaptarse a la tarea que necesite realizar. Asegúrese siempre de apretar correctamente el soporte antes de usar la herramienta.
- **Nota:** Las muelas abrasivas (9 y 14) se desgastará con el paso del tiempo por lo que deberá ajustarse de nuevo el soporte y el protector para chispas. El espacio entre ambos y la muela nunca debe ser superior a 2 mm.

Instalación y sustitución de la muela abrasiva

Nota: Utilice solamente muelas del tamaño adecuado (consulte las características técnicas).

Sustitución de la muela abrasiva

1. Ajuste o retire el protector para chispas (5) y el soporte para herramientas (13) si es necesario.
2. Retire el protector para la muela abrasiva (7) aflojando las tres tuercas (2) y los tornillos del protector (8).
3. Sujete la muela abrasiva (7 o 14) con la mano (utilice guantes de protección) y afloje la tuerca de la muela abrasiva (17). Retire la brida de la muela abrasiva (16) y asegúrese de guardar las arandelas para instalarlas posteriormente. Si es necesario, sujete el husillo con una llave (no suministrada) para retirar la tuerca de la muela abrasiva.
4. Retire la muela abrasiva desgastada y limpie el husillo.

Instalación de la muela abrasiva

1. Compruebe que la muela abrasiva (9 o 14) no esté dañada y que el grano abrasivo sea adecuado para la tarea a realizar.
2. Coloque la nueva muela abrasiva en el husillo y asegúrese de instalar las arandelas si es necesario.
3. Vuelva a colocar la brida (16) y la tuerca (17) de la muela abrasiva.
4. Vuelva a colocar el protector para la muela abrasiva (7), el protector para chispas (5) y el soporte para herramientas (13).
5. Compruebe que la muela funcione correctamente dejando la herramienta en funcionamiento durante 1 minuto.

Nota: Repita los pasos de "Instalación y sustitución de la muela abrasiva" si la herramienta no funciona correctamente.

Nota: Tenga precaución para no apretar excesivamente las tuercas de la muela abrasiva durante el montaje, de esta forma podrá retirarla fácilmente cuando necesite sustituirla y evitará posibles daños. No apriete excesivamente la tuerca excesivamente.

Comprobaciones previas

- Compruebe siempre que todas las piezas estén colocadas firmemente y que las partes rotativas no entren en contacto con la carcasa o los protectores de la herramienta.
- Esta herramienta emitirá aire caliente durante su funcionamiento.

Funcionamiento

⚠ ADVERTENCIA: Lleve siempre protección adecuada cuando utilice esta herramienta, incluido protección ocular, protección auditiva y guantes de protección. Lleve mascarilla respiratoria cuando esté expuesto al humo o el polvo.

ADVERTENCIA: Tenga en cuenta que la carcasa del motor se calentará durante su funcionamiento.

Encendido y apagado

Nota: Nunca encienda o apague la herramienta mientras esté en contacto con la pieza de trabajo. Espere siempre hasta que el motor alcance su velocidad máxima antes de utilizar la herramienta. Apague siempre esta herramienta cuando vaya a estar desatendida.

- Coloque el interruptor de encendido/apagado (11) en la posición "I" para encender la herramienta.
- Coloque el interruptor de encendido/apagado en la posición "0" para apagar la herramienta.

Ciclo de trabajo: El ciclo de trabajo para esta herramienta es de 30 minutos por cada hora.

Nunca exceda el ciclo de trabajo recomendado. Para evitar sobrecalentar el motor de la herramienta, se recomienda realizar pausas cada 10 minutos.

Amolar

- **NUNCA** empuje la pieza de trabajo hacia la muela de amolar, de lo contrario la velocidad de la muela se reducirá notablemente. Deje siempre que la muela alcance su velocidad máxima y presione siempre ligeramente.
- **NUNCA** utilice muelas con un desgaste superior al 25 % de su tamaño original.
- Coloque siempre la pieza de trabajo en el soporte para herramientas (13) y sujétela con ambas manos. Colóquese en la posición más adecuada para sujetar la pieza de trabajo correctamente. Mantenga su cuerpo lo más alejado posible de la muela. No lleve ropa holgada o accesorios que puedan quedar atrapados en la muela.
- **NUNCA** trabaje con piezas de trabajo excesivamente pequeñas y que no puedan sujetarse de forma firme y segura.
- Lea atentamente las especificaciones suministradas por el fabricante del accesorio que esté

utilizando. Compruebe que el accesorio sea compatible con el material de la pieza de trabajo.

- Existe la posibilidad de que se produzcan chispas al amolar piezas de metal. Asegúrese de instalar el protector para chispas y el soporte para herramientas adecuadamente. Lleve siempre protección adecuada y asegúrese de que no existan materiales inflamables cerca de la zona de trabajo.
- La pieza de trabajo se calentará excesivamente durante el proceso de amolado. Introduzca la pieza de trabajo en agua cuando sea necesario. Las muelas con grano fino calentarán menos la pieza de trabajo. Utilice un grano fino para piezas de trabajo que puedan dañarse debido a un calentamiento excesivo.
- Algunos materiales pueden producir humo tóxico. Utilice máscara respiratoria si no está completamente seguro de los materiales que componen la pieza de trabajo.
- El polvo metálico puede dañar su herramienta eléctrica si se acumula en los orificios de ventilación.
- Cuando vaya a amolar, mueva la pieza de trabajo a través de la superficie de la muela para evitar que esta se pueda desgastar de forma irregular.
- Utilice una muela abrasiva con el grano adecuado dependiendo de la tarea que necesite realizar. El grano grueso se utiliza para retirar material de forma rápida. El grano fino se utiliza para retirar material de forma superficial y realizar acabados.
- Utilice una aspiradora para retirar el polvo acumulado en la herramienta después de cada uso.

Accesorios

- Existen gran variedad de accesorios, muelas abrasivas, rectificador de muelas diamantado y muelas de carburo de silicio disponibles en su distribuidor Silverline más cercano o a través de www.toolsparsonline.com
- Las piezas de repuesto pueden obtenerse a través de www.toolsparsonline.com

Mantenimiento

 **ADVERTENCIA:** Desconecte SIEMPRE la herramienta de la toma eléctrica antes de realizar cualquier tarea de mantenimiento o limpieza.

Inspección general

- Compruebe regularmente que todos los tornillos y elementos de fijación estén bien apretados.
- Inspeccione el cable de alimentación antes de utilizar esta herramienta y asegúrese de que no esté dañado. Las reparaciones deben realizarse por un servicio técnico Silverline autorizado. Este consejo también se aplica a los cables de extensión utilizados con esta herramienta.

Rectificado de una muela

- Las muelas abrasivas (9 y 14) se deformarán ligeramente con el paso del tiempo y no funcionarán correctamente.
- Utilice una herramienta para rectificar y restaurar las muelas. Se recomienda utilizar el rectificador de muelas diamantado Silverline.
- Utilice la superficie diamantada para limpiar la muela.
- Cuando vaya a rectificar una muela para pulir deberá secarla antes de utilizarla.
- Nunca utilice una herramienta para rectificar de forma excesiva.
- Rectifique la muela abrasiva solo cuando sea necesario para evitar que la muela se desgaste rápidamente.

Limpieza

ADVERTENCIA: Utilice SIEMPRE guantes y protección ocular cuando limpie esta herramienta.

- Mantenga la herramienta siempre limpia. La suciedad y el polvo pueden dañar y reducir la vida útil su herramienta.
- Utilice un cepillo suave o un paño seco para limpiar la herramienta. Si dispone de un compresor de aire comprimido, sople con aire seco y limpio para limpiar los orificios de ventilación.
- Limpie la carcasa de la herramienta con un paño húmedo y detergente suave. Nunca utilice alcohol, combustible o productos de limpieza.
- Nunca utilice agentes cáusticos para limpiar las piezas de plástico.

Contacto

Servicio técnico de reparación - Tel: (+44) 1935 382 222

Web: www.silverlinetools.com/es-ES/Support

Dirección:

Toolstream Ltd.
Boundary Way
Luffton Trading Estate
Yeovil, Somerset
BA22 8HZ, Reino Unido

Almacenaje

- Guarde esta herramienta y accesorios en un lugar seco y seguro fuera del alcance de los niños.

Reciclaje

Deshágase siempre de las herramientas eléctricas adecuadamente respetando las normas de reciclaje indicadas en su país.

- No deseche las herramientas y aparatos eléctricos junto con la basura convencional.
- Póngase en contacto con la autoridad local encargada de la gestión de residuos para obtener más información sobre cómo reciclar este tipo de herramientas correctamente.

Solución de problemas

Problema	Causa	Solución
La herramienta no se enciende	Fusible fundido (solo Reino Unido)	Sustituya el fusible (solo Reino Unido)
	Interruptor diferencial apagado	Reinicie el interruptor diferencial
	Herramienta averiada	Repare la herramienta en un servicio técnico Silverline autorizado
Vibración excesiva durante el uso	Muela desequilibrada	Rectifique la muela
	Muela suelta	Apague la herramienta y vuelva a colocar los elementos de fijación de la muela
	Muela dañada	Apague la herramienta y sustituya la muela
	La herramienta no está sujeta firmemente sobre el banco de trabajo	Compruebe y apriete los tornillos de sujeción si es necesario
	La herramienta está montada sobre una superficie metálica o ha perdido una pata de goma	Introduzca un material adecuado (pieza de madera) entre la amoladora y la superficie de trabajo para reducir las vibraciones. Un pequeño trozo de madera sería satisfactorio.

Garantía

Este producto Silverline dispone de una garantía de 3 años.

Para obtener la garantía de 3 años, deberá registrar el producto en www.silverlinetools.com antes de que transcurran 30 días. El periodo de garantía será válido desde la fecha indicada en su recibo de compra.

Registro del producto

Visite: silverlinetools.com, seleccione el botón de registro e introduzca:

- Sus datos personales
- Detalles del producto e información de compra

El certificado de garantía le será enviado en formato PDF. Imprímalo y guárdelo con el producto.

Condiciones

El periodo de garantía entra en vigor a partir de la fecha indicada en el recibo de compra.

GUARDE EL RECIBO DE COMPRA

Si el producto se ha averiado antes de que transcurran 30 días desde la fecha de compra, deberá devolverlo a su lugar de compra, junto con el recibo de compra y los detalles de la avería. En este caso, le sustituiremos el producto o le reembolsaremos el importe.

Si el producto se ha averiado después de que transcurran 30 días desde la fecha de compra, devuélvalo a:

Servicio Técnico Silverline Tools

PO Box 2988

Yeovil

BA21 1WU, Reino Unido.

La reclamación siempre debe presentarse durante el periodo de garantía.

Antes de poder realizar cualquier trabajo de reparación, deberá entregar el recibo de compra original en el que se indica la fecha de compra, su nombre, dirección y el lugar donde lo adquirió.

También deberá indicar claramente los detalles del fallo a reparar.

Las reclamaciones presentadas dentro del periodo de garantía deberán ser verificadas por Silverline Tools para averiguar si las deficiencias son consecuencia de los materiales o de la mano de obra del producto.

Los gastos de transporte no son reembolsables. Los productos enviados deben estar limpios y en buenas condiciones para su reparación, deberán empaquetarse cuidadosamente con el fin de evitar que se produzcan daños durante el transporte. Silverline Tools se reserva el derecho a rechazar envíos incorrectos o inseguros.

Todas las reparaciones serán realizadas por Silverline Tools o por un servicio técnico autorizado.

La reparación o sustitución del producto no prolongará el periodo de garantía.

Si la avería está cubierta por la garantía, la herramienta será reparada sin cargo alguno (salvo los gastos de envío), o bien la sustituiremos por una herramienta en perfecto estado de funcionamiento.

Las herramientas o piezas que hayan sido sustituidas serán propiedad de Silverline Tools.

La reparación o sustitución del producto bajo garantía aporta beneficios adicionales a sus derechos legales como consumidor, sin afectarlos.

Qué está cubierto:

Silverline Tools deberá comprobar si las deficiencias se deben a materiales o mano de obra defectuosos dentro del periodo de garantía.

En caso de que cualquier pieza no estuviera disponible o estuviera fuera de fabricación, Silverline Tools la sustituirá por una pieza funcional con las mismas características.

Uso del producto en la Unión Europea.

Qué no está cubierto:

Silverline Tools no garantiza las reparaciones causadas por:

Desgaste normal por uso adecuado de la herramienta, por ejemplo hojas, escobillas, correas, bombillas, baterías, etc...

La sustitución de cualquier accesorio suministrado: brocas, hojas, papel de lija, discos de corte y otras piezas relacionadas.

Daño accidental, averías debidas a uso o cuidado negligente, uso incorrecto, negligencia, funcionamiento o manejo indebido del producto.

Utilizar del producto para una finalidad distinta.

Cualquier cambio o modificación del producto.

El uso de piezas y accesorios que no sean recambios originales de Silverline Tools.

Instalación incorrecta (excepto si fue realizada por Silverline Tools).

Reparaciones o alteraciones realizadas por servicios técnicos no autorizados por Silverline Tools.

Las reclamaciones distintas a las indicadas en las presentes condiciones de garantía no estarán cubiertas.

Introduzione

Grazie per aver acquistato questo strumento Silverline. Si prega di leggere le istruzioni: contengono le informazioni necessarie per il funzionamento sicuro ed efficace di questo prodotto. Questo prodotto ha una serie di caratteristiche uniche e, anche se si ha familiarità con prodotti simili, la lettura delle istruzioni vi aiuterà a ottenere il beneficio completo del suo design unico. Mantenere queste istruzioni a portata di mano e assicurarsi che tutti gli utenti di questo strumento le abbiano lette e comprese a pieno.

Descrizioni dei simboli

La targhetta sul vostro utensile può mostrare simboli. Questi rappresentano informazioni importanti riguardanti il prodotto o istruzioni sul suo utilizzo.



Indossare la protezione acustica
Indossare occhiali di protezione
Indossare una protezione per la respirazione
Indossare il casco



Indossare la protezione delle mani



Leggere il manuale di istruzioni



ATTENZIONE:

Parti in movimento possono causare lesioni da schiacciamento e taglio.



Solo per uso interno!



Costruzione di classe I (messa a terra di protezione)



Protezione ambientale

Gli apparecchi elettrici non devono essere smaltiti insieme ai rifiuti domestici. Riciclare dove esistono impianti. Verificare con le autorità locali o con il vostro rivenditore per un consiglio sul riciclaggio.



Conforme alla normativa e di sicurezza relative norme.



Attenzione!



Essere consapevoli di contraccolpo!

Abbreviazioni tecniche

V	Volt
~, c.a.	Corrente alternata
A, mA	Ampere, milliampere
n_0	Velocità a vuoto
n	Gradi
ϕ	Diametro
\emptyset	Hertz
Hz	Watt, kilowatt
W, kW	Operazioni per minuto
/min or min ⁻¹	Operations per minute
rpm	Giri al minuto
dB(A)	Livello sonoro decibel (A ponderato)
m/s ²	Metri al secondo quadrato (grandezza della vibrazione)

Specifiche tecniche

Tensione:	230 V ~ 50 Hz
Potenza:	150 W
Velocità a vuoto:	2950 min-1
Dimensione mola:	$\phi 150 \times 16 \times \phi 12$ mm
Mole fornite:	Grana 36 (grossa), Grana 60 (fine)
Ciclo di lavoro:	S2, servizio di durata limitata, 30 min on/30 min off
Classe di protezione:	IP20
Grado di protezione:	IP20
Lunghezza del cavo:	2 m
Dimensioni (L x P x A):	300 x 200 x 240 mm
Peso:	5 kg

Come parte del nostro continuo sviluppo dei prodotti, le specifiche dei prodotti Silverline possono variare senza preavviso.

Informazioni sul suono e sulle vibrazioni:

Pressione acustica L_{pA} :	63 dB(A)
Potenza sonora L_{WA} :	76 dB(A)
Tolleranza K:	3 dB

Il livello di intensità del suono per l'operatore può superare i 85 dB (A) e le misure di protezione del suono sono necessari.

ATTENZIONE: Indossare sempre protezioni per le orecchie, dove il livello sonoro supera i 85 dB (A) e limitare il tempo di esposizione, se necessario. Se i livelli sonori sono scomodi, anche con la protezione per le orecchie, smettere di usare lo strumento immediatamente e controllare la protezione acustica sia montata correttamente e fornisce il corretto livello di isolamento acustico per il livello del suono prodotto dal vostro strumento.

ATTENZIONE: L'esposizione dell'utente alle vibrazioni dello strumento può causare la perdita del senso del tatto, intorpidimento, formicolio e riduzione della capacità di presa. Esposizione a lungo termine può portare ad una condizione cronica. Se necessario, limitare la lunghezza del tempo esposti a vibrazioni e utilizzare guanti anti-vibrazione. Non utilizzare lo strumento con le mani sotto ad una temperatura normale comoda, siccome le vibrazioni avranno un effetto maggiore. Utilizzare i dati forniti nella specifica relativa alle vibrazioni per calcolare la durata e la frequenza di funzionamento dello strumento.

I livelli sonori e vibrazioni nella specifica sono determinate a secondo EN60745 o simili standard internazionali. Le figure rappresentano un normale utilizzo per lo strumento in normali condizioni di lavoro. Uno strumento a mal tenuta, montata in modo errato, o usato in modo improprio, possono produrre un aumento dei livelli di rumore e vibrazioni. www.osha.europa.eu fornisce informazioni sui livelli sonori e vibrazioni nei luoghi di lavoro che possono essere utili per gli utenti domestici che utilizzano strumenti per lunghi periodi di tempo.

Il valore totale della vibrazione dichiarato è stato misurato secondo un metodo di prova standard e può essere utilizzato per confrontare uno strumento con un altro. Il valore totale della vibrazione dichiarata può anche essere utilizzato in una valutazione preliminare dell'esposizione.

ATTENZIONE: l'omissione delle vibrazioni durante l'uso effettivo del dell'utensile può essere diverso dal valore totale dichiarato in quanto dipende dalle modalità in cui viene utilizzato lo strumento. Vi è la necessità di identificare le misure di sicurezza per proteggere l'operatore che si basano su una stima dell'esposizione nelle effettive condizioni d'uso (tenendo conto di tutte le parti del ciclo operativo come i tempi in cui lo strumento è spento e quando è attivo a vuoto oltre al tempo di attivazione).

Leggere attentamente e comprendere questo manuale e qualsiasi etichetta apposta su ogni utensile prima dell'uso. Conservare le istruzioni con il prodotto per eventuali consultazioni future. Assicurarsi che tutte le persone che usano questo prodotto conoscano bene questo manuale.

Anche quando lo strumento viene utilizzato come prescritto, non è possibile eliminare tutti i fattori di rischio residui. Utilizzare con cautela. Evitare di utilizzare il prodotto in caso di dubbi o incertezze sulle corrette modalità di utilizzo.

Norme generali di sicurezza per elettrotensili

AVVERTENZA: Leggere ed assimilare tutte le istruzioni. La non osservanza delle seguenti istruzioni può causare scosse elettriche, incendi e/o lesioni gravi.

Conservare tutte le avvertenze di pericolo e le istruzioni operative per ogni esigenza futura.

Il termine "elettrotensile" si riferisce all'utensile a rete fissa (con filo) o un utensile a batteria (senza filo).

1) Sicurezza dell'area di lavoro

- Mantenere l'area di lavoro pulita e ben illuminata. Zone in disordine e buie favoriscono gli incidenti.
- Non utilizzare utensili elettrici in zone con atmosfere esplosive, come ad esempio in presenza di liquidi infiammabili, gas o polveri. Gli utensili elettrici creano scintille che possono dar fuoco a polveri o vapori.
- Tenere i bambini e gli spettatori lontani dalla zona di lavoro durante l'uso di un utensile elettrico. Le distrazioni possono far perdere il controllo.

2) Sicurezza elettrica

- Le spine dell'utensile elettrico devono corrispondere alle prese. Non modificate mai, in alcun modo, la spina. Non usare adattatori spina con utensili elettrici con messa a terra (collegamento di massa). Le spine non modificate e le prese corrispondenti alle spine minimizzeranno i rischi di folgorazione.
- Evitare il contatto del corpo con superfici collegate a terra o a massa, come tubi, radiatori, frigoriferi, etc. Il rischio di folgorazione aumenta se il tuo corpo scarica a terra.
- Non esporre i dispositivi elettrici alla pioggia o all'umidità. Se entra dell'acqua nel dispositivo elettrico, aumenterà il rischio di folgorazione.
- Non abusare del cavo elettrico. Non utilizzate mai il cavo per trasportare, tirare o scollegare il dispositivo elettrico. Tenete il cavo elettrico lontano dalle fonti di calore, da benzina, sigilli vivi o parti in movimento. I cavi danneggiati o impigliati aumentano il rischio di folgorazione.
- Quando un utensile elettrico è usato all'aperto, utilizzare una prolunga adatta all'uso esterno. Usare un cavo adatto per l'uso esterno riduce il rischio di folgorazione.
- Se non si può evitare di usare un utensile elettrico in un luogo umido, utilizzare un dispositivo di protezione a corrente residua (RCD). L'uso di un dispositivo di protezione a corrente residua (RCD) riduce il rischio di scosse elettriche.

3) Sicurezza personale

- Quando utilizzate un dispositivo elettrico, state attenti, prestate attenzione a quello che state facendo e usate il buon senso. Non utilizzate un dispositivo elettrico quando siete stanchi o sotto l'influsso di droghe, alcolici o farmaci. Un momento di distrazione durante l'uso di utensili elettrici può provocare gravi lesioni personali.
- Usare dispositivi di protezione individuali. Indossare sempre occhiali protettivi. Equipaggiamenti protettivi, come mascherina antipolvere, scarpe di sicurezza antiscivolo, casco di sicurezza o protezione per l'udito utilizzati in condizioni appropriate, riducono il rischio di lesioni personali.
- Prevenzione di accensione accidentale. Assicurarsi che l'interruttore sia in posizione off prima di collegare la fonte di alimentazione e/o le batterie, quando si prende in mano o si trasporta l'attrezzo. Trasportare utensili elettrici con il dito sull'interruttore o dare potenza a utensili che hanno l'interruttore su on favorisce il verificarsi di incidenti.
- Rimuovere qualsiasi chiave di regolazione o chiave inglese prima di accendere il dispositivo elettrico. Una chiave inglese o chiave di regolazione collegata a parti rotanti dell'utensile elettrico possono causare lesioni personali.
- Non eccedete. Mantenere sempre una corretta posizione dei piedi e un corretto bilanciamento. Questo permette un migliore controllo sull'utensile elettrico in situazioni inaspettate.
- Vestirsi in modo adeguato. Non indossare abiti larghi né gioielli. Tenete capelli e indumenti lontani dai componenti in movimento. Vestiti larghi, gioielli o capelli lunghi possono essere catturati dalle parti in movimento.
- Qualora i dispositivi fossero dotati di strumenti per l'aspirazione e la raccolta delle polveri, accertatevi che tali dispositivi siano collegati e utilizzati in modo corretto. L'utilizzo di un aspirapolvere può ridurre i rischi connessi alle polveri.

h) Non permettere che la familiarità acquisita in seguito a un uso regolare degli strumenti porti a un atteggiamento di noncuranza relativamente ai principi di sicurezza della strumentazione. Un'azione negligente può causare gravi lesioni in una frazione di secondo.

4) Utilizzo e cura di un elettrotensile

- Non forzare l'elettrotensile. Utilizzate il dispositivo elettrico corretto per l'utilizzo che se ne vuole fare. L'elettrotensile corretto sarà in grado di svolgere il lavoro in modo più efficiente e sicuro nell'ambito della gamma di potenza indicata.
- Non usare lo strumento se l'interruttore non si accende né si spegne. Gli elettrotensili con un interruttore di accensione difettoso sono pericolosi e devono essere riparati immediatamente.
- Staccare la spina dalla presa di corrente prima di effettuare qualsiasi regolazione, sostituire gli accessori o riporre gli attrezzi a motore. Queste misure di sicurezza preventive riducono il rischio di avvio involontario.
- Conservare l'elettrotensile fuori dalla portata dei bambini e non lasciare che venga utilizzato da persone non adeguatamente addestrate e competenti nell'uso degli elettrotensili o che non abbiano letto questo manuale di istruzioni. Gli elettrotensili diventano estremamente pericolosi nelle mani di persone non addestrate.
- Effettuare la manutenzione degli elettrotensili e degli accessori. Controllare che non ci sia un disallineamento o un blocco delle parti in movimento, la rottura di alcune componenti e altre condizioni che possano influire sul funzionamento dell'apparecchio. In caso di danneggiamento, fare riparare lo strumento prima di riutilizzarlo. La maggior parte degli incidenti sono causati da una scarsa manutenzione.
- Mantenere le lame pulite e affilate. Gli utensili da taglio tenuti in buone condizioni operative e con i bordi taglianti affilati sono meno soggetti a bloccarsi e più facili da controllare.
- Utilizzare l'elettrotensile e tutti i componenti e gli accessori in conformità con le istruzioni di questo manuale e nella maniera prevista per ciascun tipo di utensile, tenendo conto delle condizioni lavorative e del compito da eseguire. L'utilizzo degli elettrotensili per fini diversi da quelli previsti rappresenta un rischio per la persona.
- Tenere asciutte le maniglie e le impugnature, e fare in modo che siano pulite e senza olio né grasso. Le impugnature e le superfici di presa scivolose non consentono una gestione e un controllo sicuri dell'apparecchiatura in condizioni impreviste.

5) Assistenza

- Qualsiasi intervento sull'elettrotensile deve essere eseguito da personale qualificato utilizzando unicamente pezzi di ricambio compatibili e approvati. Ciò assicurerà che la sicurezza dell'utensile venga mantenuta.

Sicurezza della smerigliatrice da banco

- Prima dell'uso, controllare sempre la mola. Non utilizzare mole di forma errata, o se incrinata, pesantemente usurate o danneggiate. Tali mole non sono sicure e possono causare lesioni all'operatore
- Indossare sempre dispositivi di protezione adeguati. Quando si utilizza una smerigliatrice, occhiali di sicurezza, cuffie antirumore e maschere antipolvere devono essere indossate
- Utilizzare sempre mole di smerigliatrice o spazzole metalliche appositamente progettate o con specifiche tecniche adatte alla smerigliatrice. Assicurarsi che il diametro massimo non sia superato, che il raccordo del foro sia della dimensione corretta e che lo spessore della ruota sia compatibile
- I parascintille devono essere spesso regolati. La mola si usurerà, si deve perciò mantenere la distanza tra la mola e le parascintille il più vicino possibile, non superiore i 2 mm
- Non tentare di utilizzare una smerigliatrice da banco che non è ben fissata. La smerigliatrice deve essere fissata ad una superficie di lavoro o bloccata saldamente se non può essere fissata in modo permanente
- Smerigliatrice a banco combinate o a doppio banco dovrebbero essere completamente assemblate con entrambe le parti su ruote. Non tentare di utilizzare tale smerigliatrice con una sola ruota installata
- Non superare il ciclo di lavoro della smerigliatrice. Utilizzare solo per il tempo massimo stabilito e consentire sempre il periodo di raffreddamento richiesto dopo averlo spento
- Non superare la massima usura della ruota dichiarata dal produttore della mola. Questa può essere la riduzione di dimensioni fisiche o, in alcuni casi, un numero massimo di ore di utilizzo
- Assicurarsi che le mole siano conservati secondo le istruzioni del produttore della mola. Se si sospetta che una mola si sia usata durante la conservazione, NON USARE
- Assicurarsi che le mole siano montate correttamente e in modo sicuro prima dell'uso. Stringere i dadi di bloccaggio della mola, assicurare i bulloni e controllare tutti i morsetti e le guardie
- Dopo aver inserito una nuova mola, posizionarsi al lato della smerigliatrice e accendere 'ON'. Fai in modo che la smerigliatrice funzioni a piena velocità per circa un minuto per consentire difetti rilevati o per rilevare eventuali incrinature soprattutto se è il primo uso di una mola
- Tenere le dita libere delle mole in ogni momento. Non lavorare con piccoli pezzi che potrebbero causare il contatto delle dita con la smerigliatrice o con la mola
- NON tentare di utilizzare una mola per un'operazione di taglio

Familiarizzazione con il prodotto

1	Indicatore direzionale
2	Dado della guardia ruota
3	Alloggiamento motore
4	Regolatore del para occhi
5	Parascintille
6	Bullone di regolazione d'altezza del parascintille
7	Guardia ruota
8	Bullone della guardia ruota
9	Mola (Fine)
10	Foro di fissaggio banco
11	Interruttore On / Off
12	Manopola di regolazione supporto strumento
13	Supporto strumento
14	Mola (grossa)
15	Visiera para occhi
16	Flangia mola
17	Dado mola

Uso previsto

Smerigliatrice da banco per compiti leggeri e medi di smerigliatura su pezzi metallici, come per affilare punte da trapano e strumenti di taglio, come pure lavori di preparazione di metalli per la saldatura. Non destinato all'uso commerciale e industriale.

Disimballaggio dell'utensile

- Disimballare con cura e controllare lo strumento. Familiarizzare con tutte le sue caratteristiche e funzioni.
- Assicurarsi che tutte le parti dello strumento sono presenti e in buone condizioni.
- In caso di parti mancanti o danneggiate, fate sostituire tali parti prima di utilizzare questo strumento.

Prima dell'uso

⚠ ATTENZIONE: Assicurarsi che lo strumento è scollegato dalla rete elettrica prima di collegare o cambiare gli accessori, o fare qualsiasi regolazione.

NB: Questo strumento è messo a terra e deve essere collegato esclusivamente alla rete con collegamento a terra. Non tentare di usarlo senza una connessione di terra.

Installazione della smerigliatrice da banco

NB: Questa macchina deve essere montata saldamente a un forte, banco di lavoro stabile (racordi non in dotazione)

Applicazione del parascintille con visiera

- La smerigliatrice non deve mai essere utilizzata senza il parascintille in dotazione (5) e visiera (15). Il tentativo di utilizzare la smerigliatrice senza averli montati correttamente è molto pericoloso e potrebbe causare gravi lesioni a se stessi o gli altri intorno a te
- Assicurarsi che il parascintille viene installato con il bordo inferiore di circa 1,5 mm dalla superficie della ruota; non lasciare mai che superi 2 mm. Assicurarsi che le rondelle a molla in dotazione siano assemblate con il parascintille in modo che la vibrazione non causerà l'allentamento che porterebbe il parascintille a contattare con la ruota
- Regolare la visiera para occhi con la giusta angolazione per massimizzare la protezione per gli occhi e stringere con la fascetta di regolazione (4). Gli occhiali di sicurezza devono sempre essere indossati in aggiunta alla protezione offerta dalla visiera

Montaggio del supporto strumento

- La smerigliatrice non deve mai essere utilizzata senza il supporto dello strumento in dotazione (13). Il tentativo di utilizzare la smerigliatrice, senza il supporto dello strumento, o con il supporto montato in modo non corretto, è molto pericoloso e potrebbe causare gravi lesioni a se stessi o a gli altri astanti
- Collegare il supporto dello strumento con la manopola di regolazione strumento (12) e posizionare il bordo del supporto dello strumento che è più vicino alla mola a una distanza di circa 1,5 mm
- Assicurarsi che il dado a molla in dotazione sia assemblato con il supporto dello strumento così che le vibrazioni non possano allentarlo

NB: Il supporto dello strumento può essere regolato per soddisfare al meglio il lavoro da svolgere. Verificare sempre che il supporto dello strumento sia serrato saldamente prima dell'uso.

NB: nel momento in cui la mola (9 e 14) si usura, sarà necessario regolare il supporto dello strumento e il parascintille. Il divario dovrebbe essere non più di 2 mm in ogni momento.

Smontaggio e montaggio di una mola

NB: Montare solo ruote del formato corretto per questa macchina (vedi 'specifiche tecniche').

Rimozione

- Riposizionare o rimuovere il parascintille (5) e il supporto dello strumento (13) se necessario
- Rimuovere la guardia ruota (7) rimuovendo i tre dadi della guardia della mola (2) e i bulloni (8)
- Indossare un guanto protettivo, tenere la mola (9 o 14) a mano e svitare il dado (17). Rimuovere flangia della mola (16) e assicurarsi che eventuali rondelle supplementari vengano mantenuti per la nuova mola
- Rimuovere la vecchia mola; pulire il mandrino e tutti i pezzi per tenerli pronti alla posizione della nuova mola

Montaggio

- Controllare la nuova mola (9 & 14), assicurandosi che non sia danneggiata o rotta. Assicurarsi inoltre che sia della grana necessaria corretta prima del montaggio
- Inserire la nuova mola sul mandrino e assicurarsi che le eventuali rondelle richieste siano state rimontate in posizione
- Rimontare la flangia della mola (16) e dado (17)
- Rimontare la guardia di protezione mola (7), parascintille (5) e supporto strumento (13)
- Prima dell'uso, far eseguire la mola per un minimo di 1 minuto per assicurarsi che funziona normalmente

NB: Se l'elettro utensile non funziona normalmente dopo il rimontaggio di una mola, ripetere i passaggi in 'Rimozione' e 'Montaggio'.

NB: Durante il rimontaggio, non serrare eccessivamente il dado. In questo modo sarà più difficile rimuovere se si dovesse smontare in un secondo momento e potrebbe danneggiare la ruota, che potrebbe inoltre rompersi. Non usare una forza eccessiva.

Controlli pre-operativi

- Controllare sempre che tutte le parti o allegati siano sicuri e che le parti rotanti non entrino in contatto con guardie o con la custodia della macchina
- L'aria calda può essere emessa dalla macchina quando è in uso

Funzionamento

⚠ ATTENZIONE: Indossare sempre dispositivi di protezione ed individuale, tra cui gli occhi, udito e protezione delle vie respiratorie, per utilizzare questa macchina.

ATTENZIONE: Tenere presente che l'alloggiamento del motore in metallo pressofuso può surriscaldarsi durante l'uso.

Accensione e spegnimento

NB: Non accendere la macchina quando sotto carico. Lasciare sempre che il motore raggiunga la sua piena velocità prima di applicare un carico, e di fermarsi completamente prima di lasciare incustodita.

- Per accendere la macchina, premere il tasto 'I' sull'interruttore On / Off (11)
- Per spegnere la macchina, premere il tasto 'O' sull'interruttore On / Off

Ciclo di lavoro: Non superare un tempo massimo di funzionamento di 30 minuti ogni ora. Si raccomanda di mantenere un tempo di funzionamento di non più di 10 minuti per ridurre il rischio di danni allo strumento da surriscaldamento.

Molatura

- NON spingere il pezzo nella mola, mentre si smeriglia causando alla mola di rallentare. Invece consentire che la mola mantenga la sua piena velocità e applicare una pressione molto minima
- NON utilizzare mole che sono danneggiate o si sono usurate più del 25% dal loro formato originale
- Tenere sempre il lavoro contro il supporto (9) e la presa con entrambe le mani. Posizionarsi in modo da avere una presa comoda sul pezzo senza essere eccessivamente vicino alla molatrice. È fondamentale che i vostri vestiti non siano svasati soprattutto sulle braccia e vicino alle vostre mani che potrebbero venire catturati dalla mola forzando la mano nel meccanismo di molatura
- NON tentare di lavorare su materiale che è troppo piccolo da afferrare saldamente
- Fare sempre riferimento alla letteratura del costruttore della mola prima dell'uso. Controllare che

la mola sia adatta per il materiale che si intende lavorare

- Smerigliare metallo può produrre scintille, soprattutto se il parascintille o strumento di riposo è montato in modo errato. Assicurarsi che siano adeguatamente protetti, e che eventuali materiali infiammabili vengano rimossi dalla zona di lavoro
- Quando si esegue una smerigliatura, il pezzo diventerà presto caldo. Potrebbe essere necessario spegnere il lavoro in acqua per evitare danni di calore. La mola a grano fine produrrà meno calore e può essere più sicuro da utilizzare per alcuni materiali che possono essere facilmente danneggiati termicamente
- Alcuni materiali possono contenere tracce di materiali tossici. Se non siete sicuri della composizione del pezzo, si consiglia di rimuovere la polvere causata dalla macinazione spesso sempre utilizzare un apparecchio respiratorio adatto
- La polvere di metallo può danneggiare altri strumenti se lasciata accumulare nelle bocchette e tirata quando viene azionato lo strumento
- Durante la smerigliatura, mantenere sempre il pezzo in movimento attraverso la superficie della mola per prevenire l'usura irregolare della mola
- Utilizzare il corretto tipo di mola. Una grana grossa può essere utilizzata per togliere un sacco di materiale più rapidamente, una grana fine rimuove il materiale più lentamente e dà una finitura migliore
- Quando avete finito il lavoro di smerigliatura rimuovere la polvere e aspirare l'area di lavoro e lo strumento

Accessori

- Una gamma di accessori e materiali di consumo - come mole, mole diamantate e mole al carburo di silicio - è disponibile presso il vostro rivenditore Silverline.
- Pezzi di ricambio sono disponibili presso toolsparenline.com

Manutenzione

ATTENZIONE: Scollegare SEMPRE dalla rete elettrica prima di effettuare qualsiasi controllo, manutenzione o pulizia.

Ispezione generale

- Controllare regolarmente che tutte le viti di fissaggio siano serrate
- Controllare il cavo di alimentazione dello strumento, prima di ogni utilizzo, per danni o usura. Le riparazioni devono essere eseguite da un centro assistenza autorizzato Silverline. Questo consiglio vale anche per i cavi di prolunga usati con questo strumento

Rivestire una mola

- Nel corso del tempo la superficie della mola (9 & 14) può diventare irregolare, snocciate e squilibrata e può non funzionare in modo soddisfacente.
- Per ripristinare la superficie di lavoro consigliamo uno strumento di rivestimento come il rivestimento per la mola diamantata Silverline
- Usare la testa a grana diamantata per pulire la superficie della mola
- Non riutilizzare il rivestimento
- Utilizzare solo quando necessario in quanto accelera l'usura della ruota

Pulizia

AVVERTENZA: Indossare SEMPRE indumenti protettivi inclusi protezioni per gli occhi e guanti quando si pulisce questo attrezzo.

- Manteneate il vostro strumento pulito in ogni momento. Sporcizia e polvere possono causare l'usura rapido delle parti interne e accorciano la durata della macchina.
- Pulire il corpo della macchina con una spazzola morbida, o un panno asciutto. Se disponibile, utilizzare aria compressa pulita e secca e farla soffiare attraverso i fori di ventilazione
- Pulire il rivestimento strumento con un panno morbido e umido con un detergente delicato. Non usare alcol, benzina o detergenti forti
- Non utilizzare mai sostanze caustiche per pulire le parti in plastica

Contatti

Per consigli tecnici e per eventuali riparazioni, si prega di contattare il nostro servizio di assistenza telefonico al numero (+44) 1935 382 222

Sito web: silverlinetools.com/it-IT/Support

Indirizzo:

Toolstream Ltd.
Boundary Way
Lufton Trading Estate
Yeovil, Somerset
BA22 8HZ, Regno Unito

Conservazione

- Conservare con cura questo strumento in un luogo sicuro, asciutto e lontano dalla portata dei bambini

Smaltimento

Rispettare sempre le normative nazionali per lo smaltimento di strumenti di potere che non sono più funzionali e non sono vitali per la riparazione.

- Non gettare utensili elettrici o apparecchiature elettriche ed elettroniche di altri rifiuti (RAEE), con i rifiuti domestici
- Contattare l'autorità locale di smaltimento rifiuti per informazioni sul modo corretto di smaltire elettrodomestici

Risoluzione dei problemi

Problema	Possibile causa	Soluzione
La macchina non si avvia	Fusibile bruciato (Solo in UK)	Sostituire il fusibile (Solo in UK)
	Interruttore automatico scattato	Ripristina l'interruttore
	Guasto con lo strumento	Fate eseguire lo strumento presso un centro di assistenza autorizzato Silverline
Vibrazioni eccessive quando è in uso	Mola fuori equilibrio	Rivestire la mola
	Mola allentata	Spegnere immediatamente e stringere i fissaggi della mola
	Mola danneggiata	Spegnere immediatamente e sostituire la mola
	Strumento non pienamente fissato al banco di lavoro	Controllare e stringere i bulloni e raccordi
	Strumento è stato direttamente imbullonato al banco di lavoro di metallo o piedi in gomma mancanti o danneggiati	Montare un materiale che riduce le vibrazioni tra l'utensile e la superficie del banco di lavoro. Un piccolo pezzo di legno sarebbe soddisfacente

Garanzia Silverline Tools

Questo prodotto Silverline è protetto da una garanzia di 3 anni

Per attivare la garanzia di 3 anni è necessario registrare il prodotto sul sito www.silverlinetools.com entro 30 giorni dalla data d'acquisto. La data d'inizio del periodo di garanzia corrisponde alla data d'acquisto riportata sullo scontrino di vendita.

Registrazione dell'acquisto

Accedere al sito: silverlinetools.com e selezionare il tasto registra per inserire:

- Dati personali
- Informazioni sul prodotto

Una volta che queste informazioni sono state inserite, il vostro certificato di garanzia sarà inviato per posta elettronica nel formato PDF. Si prega di stampare e conservare il Certificato insieme alla ricevuta d'acquisto.

Termini e condizioni

Il periodo di garanzia decorre dalla data dell'acquisto presso il rivenditore indicata sulla ricevuta d'acquisto.

SI PREGA DI CONSERVARE LA RICEVUTA D'ACQUISTO

Nel caso in cui il prodotto risultasse difettoso entro 30 giorni dalla data d'acquisto, sarà necessario restituirlo al punto vendita presso cui è stato acquistato, presentando la ricevuta e spiegando chiaramente la natura del difetto riscontrato. Il prodotto difettoso sarà sostituito o sarà rimborsato l'importo d'acquisto.

Nel caso in cui il prodotto risultasse difettoso dopo 30 giorni dalla data d'acquisto, sarà necessario inviare una richiesta di indennizzo in garanzia a:

Silverline Tools Service Centre
PO Box 2988
Yeovil
BA21 1WU, GB

Le richieste di indennizzo devono essere presentate durante il periodo della garanzia.

Affinché la richiesta sia approvata, è necessario presentare anche la ricevuta d'acquisto originale, indicando il luogo e la data dell'acquisto del prodotto e il proprio nome e indirizzo.

Sarà necessario inoltre fornire una descrizione dettagliata del guasto riscontrato.

Le richieste effettuate durante il periodo di garanzia saranno verificate da Silverline Tools per stabilire se il difetto del prodotto è dovuto a problemi di materiali o di lavorazione.

Le spese di spedizione non saranno rimborsate. Tutti i prodotti devono essere spediti puliti e in condizioni tali da garantire l'esecuzione della riparazione in modo sicuro. I prodotti devono essere imballati con cura per evitare danni o lesioni durante il trasporto. Silverline Tools si riserva il diritto di non accettare prodotti spediti in condizioni non idonee o non sicure.

Le riparazioni saranno eseguite da Silverline Tools o da un centro di riparazione autorizzato.

La riparazione o la sostituzione del prodotto non estende o rinnova il periodo di garanzia.

Nel caso in cui determini che il prodotto e il difetto riscontrato sono coperti dalla garanzia, Silverline Tools provvederà a riparare l'utensile

gratuitamente (esclusi i costi di spedizione) o, a propria discrezione, a sostituirlo con un nuovo utensile.

Gli utensili o le parti trattenuti da Silverline Tools in cambio di un prodotto o componente sostitutivo diventano proprietà di Silverline Tools.

La riparazione o la sostituzione di un prodotto in garanzia estende i diritti del consumatore previsti per legge, senza modificarli.

Cosa copre la garanzia:

La riparazione del prodotto, nel caso in cui Silverline Tools determini che il problema sia dovuto a difetti dei materiali o difetti di lavorazione riscontrati durante il periodo della garanzia.

Nel caso in cui un componente non sia più disponibile o fuori produzione, Silverline Tools si riserva il diritto di sostituirlo con un componente adeguato.

Prodotti acquistati e utilizzati all'interno dell'Unione Europea.

Cosa non copre la garanzia:

La Garanzia Silverline Tools non copre le riparazioni se il difetto è stato causato da:

La normale usura dei componenti per via dell'utilizzo del prodotto come indicato nelle istruzioni d'uso (ad esempio, lame, spazzole, cinghie, lampadine, batterie, ecc.).

La sostituzione di accessori forniti a corredo, come ad esempio punte, lame, fogli abrasivi, dischi di taglio e altri componenti correlati.

I danni accidentali, causati dall'uso improprio, dall'abuso e dalla manipolazione, conservazione e cura inadeguata dell'utensile da parte del proprietario.

L'uso del prodotto per fini non domestici.

La modifica o alterazione del prodotto.

Difetti causati dall'uso di parti e accessori che non siano componenti originali Silverline Tools.

Installazione difettosa (fatto salvo quando l'installazione viene eseguita da Silverline Tools).

Riparazioni o alterazioni eseguite da terze parti che non siano la Silverline Tools o i centri di riparazione autorizzati da quest'ultima.

Richieste diversi dal diritto alla correzione degli errori con lo strumento denominato in queste condizioni di garanzia non sono coperti dalla garanzia.

Inleiding

Hartelijk dank voor de aanschaf van dit Silverline gereedschap. Deze instructies bevatten informatie die u nodig hebt voor een veilige en doeltreffende bediening van dit product. Dit product heeft unieke kenmerken. Zelfs als u bekend bent met gelijksoortige producten dient u deze handleiding zorgvuldig door te lezen, zodat u in staat bent alle voordelen te benutten. Houd deze handleiding bij de hand en zorg ervoor dat alle gebruikers van dit gereedschap de handleiding hebben gelezen en volledig hebben begrepen.

Beschrijving symbolen

Op het gegevensplaatje van uw gereedschap kunnen zich symbolen bevinden. Deze vertegenwoordigen belangrijke productinformatie en gebruiksinstructies.



Draag gehoorbescherming
Draag een veiligheidsbril
Draag een stofmasker
Draag een veiligheidshelm



Draag handschoenen



Lees de handleiding



WAARSCHUWING:
Bewegende delen kunnen ernstig letsel veroorzaken.



Enkel geschikt voor binnen gebruik!



Beschermingsklasse I (aardgeleiding)



Milieubescherming
Elektrische producten mogen niet met het normale huisvuil worden weggegooid. Indien de mogelijkheid bestaat, dient u het product te recyclen. Vraag de plaatselijke autoriteiten of winkelier om advies betreffende recyclen.



Voldoet aan de relevante wetgeving en veiligheidsnormen



Voorzichtig!



Let op: terugslaggevaar!

Technische afkortingen en symbolen

V	Volt
~, a.c.	Wisselspanning
A, mA	Ampère, milliampère
n ₀	Onbelaste snelheid
n	Snelheid
°	Graden
∅	Diameter
Hz	Hertz
W, kW	Watt, kilowatt
/min of min ⁻¹	Operaties per minuut
rpm	Revoluties per minuut
dB(A)	Decibel geluidsniveau (A)
m/s ²	Meters per seconde (trilling)

Specificaties

Spanning:	230 V – 50 Hz
Vermogen:	150 W
Onbelaste snelheid:	2950 min ⁻¹
Slijpwiël afmetingen:	∅150 x 16 x ∅12 mm
Inbegrepen wielen:	36 korrel (grof), 60 korrel (fijn)
Gebruiksacyclus:	S2, korte cyclus, 30 min aan/30 min uit
Beschermingsklasse:	IP20
Beschermingsgraad:	IP20
Stroomsnoer lengte:	2 m
Afmetingen (L x B x H):	300 x 200 x 240 mm
Gewicht:	5 kg

De geluidsintensiteit voor de bediener kan 85 dB(A) overschrijden en de gehoorbescherming is noodzakelijk.

Geluid en trilling:

Geluidsdruk L _{WA} :	63 dB(A)
Geluidsvermogen L _{WA} :	76 dB(A)
Onzekerheid K:	3 dB

Met het oog op onze aanhoudende productontwikkeling kunnen de specificaties van Silverline producten zonder voorafgaande kennisgeving worden gewijzigd.

WAARSCHUWING: Bij een geluidsintensiteit van 85 dB(A) of hoger is het dragen van gehoorbescherming en het limiteren van de blootstellingstijd vereist. Bij oncomfortabel hoge geluidsniveaus, zelfs met het dragen van gehoorbescherming, stopt u het gebruik van de machine onmiddellijk. Controleer de pasvorm en het geluiddempniveau van de bescherming.

WAARSCHUWING: Blootstelling aan trilling resulteert mogelijk in gevoelloosheid, tinteling en een verminderd gripvermogen. Langdurige blootstelling kan leiden tot chronische aandoening. Limiteer de blootstellingsduur en draag anti-vibratie handschoenen. Vibratie heeft een grotere invloed op handen met een temperatuur lager dan een normale, comfortabele temperatuur. Maak gebruik van de informatie in de specificaties voor het berekenen van de gebruiksduur en frequentie van de machine.

Geluid- en trillingsniveaus in de specificatie zijn vastgesteld volgens internationale norm. De waarden gelden voor een normaal gebruik in normale werkomstandigheden. Een slecht onderhouden, onjuist samengestelde of onjuist gebruikte machine produceert mogelijk hogere geluids- en trillingsniveaus. www.osha.europa.eu biedt informatie met betrekking tot geluids- en trillingsniveaus op de werkplek wat mogelijk nuttig is voor regelmatige gebruikers van machines. Het in deze handleiding vermelde trillingsniveau is gemeten volgens een standaard genormeerd meetmethode en kan worden gebruikt om elektrische gereedschappen met elkaar te vergelijken. Het is ook geschikt voor een voorlopige inschatting van de trillingsbelasting.

⚠ Waarschuwing! De trillingsbelasting tijdens het werken met het elektrisch gereedschap kan variëren afhankelijk van de toepassing en van de opgegeven totale vibratiewaarde. Om adequate veiligheidsmaatregelen te kunnen nemen om de gebruiker te beschermen, moet bij een nauwkeurig schatting van de trillingsbelasting ook rekening worden gehouden met de tijdens wordt de machine wordt uitgeschakeld of de machine ingeschakelt is, maar niet daadwerkelijk wordt gebruikt.

Lees voor gebruik deze handleiding en alle etiketten op het gereedschap zorgvuldig na. Bewaar deze handleiding bij het product voor toekomstig gebruik. Zorg ervoor dat iedereen die dit product gebruikt, de handleiding heeft doorgenomen.

Zelfs indien het gereedschap wordt gebruikt volgens de aanwijzingen, is het onmogelijk om alle risico's te elimineren. Wees dus voorzichtig. Gebruik dit gereedschap niet als u twijfelt aan de juiste en veilige gebruikswijze.

Algemene veiligheid voor elektrisch gereedschap

⚠ WAARSCHUWING Lees alle bediening- en veiligheidsvoorschriften. *Het niet opvolgen van alle voorschriften die hieronder vermeld staan, kan resulteren in een elektrische schok, brand en/of ernstig letsel.*

Bewaar deze voorschriften voor toekomstig gebruik.

De term "elektrisch gereedschap" in alle hieronder vermelde waarschuwingen heeft betrekking op uw elektrische gereedschap dat op het netwerk is aangesloten (met een snoer) of met een accu wordt gevoed (snoerloos).

1) Veiligheid in de werkruimte

- Houd de werkruimte schoon en zorg voor een goede verlichting. Rommelige en donkere ruimtes leiden vaak tot ongelukken.
- Werk niet met elektrisch gereedschap in explosieve omgevingen, bijvoorbeeld in de aanwezigheid van ontvlambare vloeistoffen, gassen of stof. Elektrisch gereedschap brengt vonken teweeg die stof of dampen kunnen doen ontbranden.
- Houd kinderen en omstanders uit de buurt wanneer u elektrisch gereedschap bedient. Door afleiding kunt u de controle over het gereedschap verliezen.

2) Elektrische veiligheid

- De stekkers van het elektrische gereedschap moeten passen bij het stopcontact. Pas de stekker niet aan. Gebruik geen adapterstekkers bij geaard elektrisch gereedschap. Het gebruik van ongewijzigde stekkers en passende stopcontacten vermindert het risico op een elektrische schok.
- Vermijd lichamelijk contact met geaarde oppervlakken zoals pijpen, radiatoren, fornuizen en koelkasten. Het risico op een elektrische schok neemt toe als u lichaamsdelen aan de grond toetst.
- Laat elektrisch gereedschap niet nat worden. Wanneer elektrisch gereedschap nat wordt, neemt het risico op een elektrische schok toe.
- Beschadig het snoer niet. Gebruik het snoer nooit om het elektrische gereedschap te dragen, te trekken of om de stekker uit het stopcontact te trekken. Houd het snoer uit de buurt van hitte, olie, scherpe randen of bewegende delen. Een beschadigd of in de knoop geraakt snoer verhoogt het risico op een elektrische schok.
- Wanneer u elektrisch gereedschap buiten gebruikt, maak dan gebruik van een verlengsnoer dat geschikt is voor gebruik buitenshuis. Het risico op een elektrische schok te verminderen.
- Indien het onovermijdelijk is om elektrisch gereedschap te gebruiken in een vochtige omgeving, gebruik dan een energiebron met een aardlekschakelaar (Residual Current Device). Het gebruik van een RCD vermindert het risico op een elektrische schok.

3) Persoonlijke veiligheid

- Blijf alert en veiligheidsbewust op gezonde verstand wanneer u elektrisch gereedschap bedient. Gebruik het elektrische gereedschap niet wanneer u vermoeid bent of onder invloed bent van drugs, alcohol of medicijnen. Onoplettendheid tijdens het bedienen van elektrisch gereedschap kan leiden tot ernstig letsel.
- Maak gebruik van persoonlijke bescherming. Draag altijd een veiligheidsbril. Passende bescherming voor de omstandigheden, zoals een stofmasker, niet-slippende veiligheidschoenen een helm of gehoorbescherming, vermindert het risico op persoonlijk letsel.
- Zorg ervoor dat het apparaat niet per ongeluk wordt gestart. Controleer of de schakelaar in de 'uit'-stand staat voordat u de stekker in het stopcontact steekt. Het dragen van elektrisch gereedschap met uw vinger op de schakelaar of het aansluiten van elektrisch gereedschap op het netwerk met de schakelaar ingeschakeld kan tot ongelukken leiden.
- Verwijder alle stel- of moersleutels voordat u het elektrische gereedschap inschakelt. Een moer- of stelsleutel die zich op een draaiend onderdeel van het elektrische gereedschap bevindt, kan leiden tot letsel.
- Reik niet te ver. Blijf altijd stevig en in balans staan. Zo houdt u meer controle over het elektrische gereedschap in onverwachte situaties.
- Draag geschikte kleding. Draag geen loshangende kleding of sieraden. Houd haren, kleding en handschoenen uit de buurt van bewegende delen. Loshangende kleding, sieraden en los hangende haren kunnen vast komen te zitten in bewegende delen.
- Als er onderdelen voor stofafvoer- en stofverzameling worden meegeleverd, sluit deze dan aan en gebruik deze op de juiste wijze. Het gebruik van deze onderdelen kan het risico op stof gerelateerde ongelukken verminderen.

h) Laat vrouwelijk door het veelvoudig gebruik van gereedschap u niet zelfgenoegzaam maken en neger nooit de veiligheidsprincipes. Een roekeloze handling kan in een fractie van een seconde een ernstige verwonding veroorzaken.

4) Gebruik en onderhoud van elektrisch gereedschap

- Forceer elektrisch gereedschap niet. Gebruik elektrisch gereedschap dat geschikt is voor het werk dat u wilt uitvoeren. Geschikt elektrisch gereedschap werkt beter en veiliger op een passende snelheid.
- Gebruik het elektrische gereedschap niet als de schakelaar van het apparaat niet in- en uitschakelt. Elektrisch gereedschap dat niet bedient kan worden met de schakelaar is gevaarlijk en moet gerepareerd worden.
- Haal de stekker uit het stopcontact voordat u instellingen aanpast, toebehoren verwisselt of het elektrische gereedschap opbergt. Dergelijke voorzorgsmaatregelen verminderen het risico op het per ongeluk starten van het elektrische gereedschap.
- Berg elektrisch gereedschap dat niet in gebruik is op buiten bereik van kinderen. Laat mensen die niet bekend zijn met het elektrische gereedschap of met deze instructies het elektrische gereedschap niet bedienen. Elektrisch gereedschap is gevaarlijk in de handen van onervaren gebruikers.
- Onderhoud uw elektrisch gereedschap. Controleer op foutieve uitlijning of het vastslaan van bewegende delen, gebroken onderdelen en elke andere afwijking die de werking van het elektrische gereedschap zou kunnen beïnvloeden. Indien het elektrische gereedschap beschadigd is, moet u het laten repareren voordat u het weer gebruikt. Veel ongelukken worden veroorzaakt door slecht onderhouden elektrisch gereedschap.
- Houd snijwerktuigen scherp en schoon. Goed onderhouden snijwerktuigen met scherpe messen slaan minder snel vast en zijn gemakkelijker te bedienen.
- Gebruik het elektrische gereedschap, de accessoires en onderdelen, etc. volgens deze instructies en volgens bestemming voor het specifieke type elektrisch gereedschap, en houd daarbij rekening met de werkomstandigheden en het uit te voeren werk. Gebruik van elektrisch gereedschap voor werkzaamheden die verschillen van die waarvoor het apparaat bestemd is, kan leiden tot gevaarlijke situaties.
- Zorg dat de handvaten en grepen droog, schoon en vrij van olie en vet zijn. Glibberige handvaten en grepen zijn niet veilig te gebruiken en zorgen voor minder controle in onverwachte situaties.

5) Onderhoud

- Laat uw elektrische gereedschap onderhouden door een gekwalificeerde vakman en gebruik alleen identieke vervangstukken. Zo bent u er zeker van dat de veiligheid van het elektrische gereedschap gewaarborgd blijft.

Tafelslijpmachine veiligheid

- Controleer slijp- en borstelwiel voor elk gebruik. Gebruik geen misvormde, gebroken, overmatig versleten of beschadigde wielen. Het gebruik van dit soort wielen is gevaarlijk en kan resulteren in persoonlijk letsel.
- Draag de geschikte beschermende uitrusting. Bij het gebruik van de machine is het dragen van een veiligheidsbril, gehoorbeschermers en een stofmasker aanbevolen.
- Gebruik enkel slijp-/borstelwiel die specifiek ontworpen zijn en met de juiste specificaties voor de slijpmachine. De maximale diameter dient niet overschreden te worden, de asgat diameter dient overeen te komen en de dikte van het wiel dient compatibel te zijn.
- Vonkenvangers dienen regelmatig ververst te worden. Houdt de afstand tussen het wiel en de vonkenvangster zo klein mogelijk, niet groter dan 2 mm.
- Gebruik de machine niet wanneer deze niet juist gemonteerd is op een werkbank. De machine dient op een werkbank gemonteerd te worden.
- Gecombineerde of dubbele werkbank slijpmachines dienen volledig samengesteld te worden met beide wielen. Gebruik de machine niet met de montage van slechts één wiel.
- De gebruiksacyclus van de machine dient niet overschreden te worden. Gebruik de machine niet langer dan de maximale aangegeven gebruiksduur voordat u de machine af laat koelen.
- Het slijpwiel dient niet verder versleten te worden dan aangegeven door de fabrikant. Dit is mogelijk een fysieke formaatreductie of een maximaal aantal gebruiksuren.
- Berg slijpwiel volgens de instructies van de fabrikant op. Wanneer het wiel tijdens opslag aangestast is, gebruikt u het wiel niet.
- Controleer voor gebruik of de slijpwiel juist zijn bevestigd. Draai vengrengdelmoeren en bouten vast en controleer alle klemmen en beschermkappen.
- Ga, na het monteren van een nieuw slijpwiel, aan een zijde van de machine staan en schakel de machine in. Laat het wiel voor ongeveer één minuut op volle toeren draaien zodat eerder onopgemerkte beschadigingen en onveiligheden te zien zijn.
- Houd uw handen te allen tijde uit de buurt van het slijpwiel. Voorkom het slijpen van kleine onderdelen waarbij uw vingers dicht in de buurt van het slijpwiel komen.
- Gebruik slijpwiel niet voor het doorslijpen van materialen

Onderdelenlijst

1	Rotatierichting indicator
2	Wielbeschermkapmoer
3	Motorbehuizing
4	Oogbeschermkapsteller
5	Vonkbeschermkap
6	Vonkbeschermkap hoogte stelbout
7	Wielbeschermkap
8	Wielbeschermkapbout
9	Slijpwiël (fijn)
10	Werkbank montagegat
11	Aan-/uitschakelaar
12	Gereedschapssteen stelknop
13	Gereedschapssteen
14	Slijpwiël (grob)
15	Oog beschermkap
16	Slijpwiël flens
17	Slijpwiël moer

Gebruiksdoel

Tafelslijpmachine voor lichte tot middel zware slijpwerkzaamheden op kleine tot middel grote metalen werkstukken, het slijpen van boor bits en verschillende slijp-hulp-middelen. Niet geschikt voor commercieel of industrieel gebruik.

Het uitpakken van uw gereedschap

- Pak uw toestel / gereedschap uit. Inspecteer het en zorg dat u met alle kenmerken en functies vertrouwd raakt.
- Controleer of alle onderdelen aanwezig zijn en in goede staat verkeren.
- Als er onderdelen ontbreken of beschadigd zijn, zorg dan dat deze vervangen worden voor u dit toestel / gereedschap gebruikt.

Voorafgaand aan het gebruik

⚠ WAARSCHUWING: Zorg ervoor dat de machine ontkoppeld is van de stroombron voordat accessoires verwisselt of aanpassingen maakt

Let op: De machine is geaard en dient enkel op een geaarde stroombron aangesloten te worden. Gebruik de machine niet zonder aardeaansluiting

Het samenstellen van de machine

Let op: De slijpmachine hoort op een sterke en stevige tafel gemonteerd te worden

Het bevestigen van de vonkbeschermkappen met beschermglazen

- De slijpmachine mag nooit zonder de meegeleverde vonk beschermkap (5) en beschermglazen (15) gebruikt worden. Het gebruik van de machine zonder de beschermkap en beschermglazen of met verkeerd gemonteerde beschermkap en beschermglazen is uiterst gevaarlijk en kan ernstig persoonlijk lichamelijke letsel en letsel aan omstanders veroorzaken
- De beschermkappen dienen 1,5 mm boven het wieloppervlak (nooit meer dan 2 mm boven het wieloppervlak) gemonteerd te worden. Maak bij het bevestigen van de beschermkappen gebruik van de veerringen, zodat de bevestiging niet los raakt en de beschermkappen niet op de slijpwielen zakken
- Plaats de beschermglazen in de gewenste hoek en draai deze met de beschermkapsteller (4) vast, voor het verkrijgen van maximale oogbescherming. Tevens is het dragen van een veiligheidsbril aanbevolen

Bevestigen van de gereedschapssteunen

- De slijpmachine mag nooit gebruikt worden zonder de meegeleverde gereedschapssteunen (13), indien u probeert om de slijpmachine te gebruiken zonder de gereedschapssteunen, of met verkeerd aangebrachte gereedschapssteunen, is dat zeer gevaarlijk en kan dat aanleiding geven tot ernstig letsel, zowel voor uzelf als voor omstanders
- Bevestig de gereedschapssteen met de gereedschapssteen stelknop (12) en plaats de rand van de gereedschapssteen die zich het dichtst bij het wiel bevindt op een afstand van ongeveer 1,5 mm
- Zorg ervoor dat de meegeleverde veerringen worden gemonteerd met de gereedschapssteunen, zodat trillingen de fitting niet losmaken

Let op: Elke gereedschapssteen is te verstellen, passend bij het uit te voeren werk. Zorg ervoor dat de steunen goed vastgezet zijn voordat u het werk begint

Let op: Wanneer de slijpwielen (9 + 14) verslijten, dienen de gereedschapssteen posities aangepast te worden. De spleet tussen het slijpwiël en de gereedschapssteen mag ten allen tijde niet meer dan 2 mm bedragen.

Het monteren en demonteren van een slijpwiël

Let op: Gebruik enkel slijpschijven met de juiste diameter voor deze machine (zie specificaties)

Demonteren

1. Herpositioneer of verwijder de vonk beschermkap (5) en gereedschapssteen (13) wanneer vereist
2. Verwijder de wiel beschermkap (7) door de drie beschermkapmoeren (2) en bouten (8) te verwijderen
3. Houd het slijpwiël (9 + 14) vast (terwijl u beschermende handschoenen draagt, en draai de slijpwiël moer (17)) los. Verwijder de slijpwiël flens (16) en bewaar enige bevestigde sluitringen voor het bevestigen van het nieuwe slijpwiël
4. Verwijder het oude slijpwiël en maak de as en montageonderdelen schoon voor het monteren van het nieuwe slijpwiël

Monteren

1. Controleer of de nieuwe slijpwielen (9 en 14) niet beschadigd zijn. Zorg ervoor dat de wielen met de juiste korrel gemonteerd worden
2. Plaats het nieuwe slijpwiël met de benodigde sluitringen op de as
3. Plaats de flens (16) op de as en draai de moer (17) op de as
4. Monteer de wielbeschermkap (7), vonkbeschermkap (5) en gereedschapssteen (13)
5. Laat de machine voor gebruik een minuut onbelast draaien om de juiste werking te controleren

Let op: Als het wiel niet juist functioneert na montage, herhaalt u bovenstaande stappen

Let op: Draai de wielmoer tijdens montage niet te strak vast. Het te strak vast draaien kan het wiel beschadigen en maakt het demonteren bij latere vervangingen mogelijk erg lastig

Checks voor gebruik

- Controleer voor elk gebruik of alle onderdelen en bevestigingsmiddelen goed vast zitten en dat alle bewegende onderdelen de beschermkappen en behuizing niet raken
- Tijdens het gebruik stoot de machine mogelijk hete lucht uit

Gebruik

WAARSCHUWING: De geschikte beschermende uitrusting, waaronder oog-, gehoorbescherming en een stofmasker dient te allen tijde gedragen te worden

WAARSCHUWING: De gietijzeren behuizing wordt tijdens het gebruik van de machine mogelijk heet

In- en uitschakelen

Let op: Schakel de machine niet in/uit terwijl deze belast wordt. Laat de motor volledig op snelheid komen voordat u de machine belast laat draaien, en laat de machine volledig tot stilstand komen voordat u deze onbeheerd achterlaat.

- Druk op de '1' van de aan-/uitschakelaar (11) om de machine in te schakelen
- Druk op de '0' van de aan-/uitschakelaar om de machine uit te schakelen

Gebruikscyclus: De gebruikscyclus van de machine is maximaal 30 minuten in één uur. Het is aanbevolen de machine niet voor langer dan 10 minuten aan één stuk te gebruiken, om oververhitting te voorkomen

Slijpen

- Oefen geen overmatige druk op het wiel uit waardoor de rotatiesnelheid van het wiel vermindert. Houdt het wiel te allen tijde op volle snelheid
- Gebruik geen beschadigde slijpwielen of slijpwielen die meer dan 25% versleten zijn
- Houd het werkstuk altijd tegen de gereedschapssteen (13) en houdt dit met beide handen vast. Neem een comfortabele houding aan waarbij niet te dicht bij de machine staat. Weide kleding en loshangende sieraaden kunnen door het slijpwiël gegrepen worden waardoor uw handen mogelijk in het slijpmechanisme getrokken worden
- Probeer geen materiaal te bewerken wat te klein is om stevig vastgezet te worden
- Raadpleeg de handleiding van de slijpwiëlfabrikant voor het gebruik. Controleer of het slijpwiël geschikt is voor het materiaal dat u wilt bewerken

- Het slijpen van metaal produceert mogelijk vonken. Zorg ervoor dat u goed beschermd bent, en dat alle brandbare materialen uit de werkruimte zijn verwijderd
- Tijdens het slijpen wordt uw werkstuk snel warm. Het onderdompelen van het werkstuk in koud water om hittebeschadiging te voorkomen is mogelijk vereist. Fijne slijpwielen produceren minder warmte en zijn mogelijk veiliger voor gebruik met warmtegevoelige materialen
- Sommige materialen bevatten mogelijk giftige stoffen. Wanneer u onzeker bent over de samenstelling van het te slijpen materiaal is het regelmatig verwijderen van slijpstof en het dragen van een stofmasker vereist
- Metaalachtig stof kan andere machines beschadigen wanneer het stof in de machines gezogen wordt
- Beweeg het voorwerp tijdens het slijpen over de gehele breedte van het slijpwielt om onregelmatige slijtage te voorkomen
- Gebruik het juiste type slijpwielt. Een grof slijpwielt wordt gebruikt voor het verwijderen van grotere materiaalhoeveelheden en fijne wielen worden gebruikt voor het geven van een fijnere afwerking
- Wanneer het slijpen voltooid is verwijdert u het slijpstof en maak het werkoppervlak met een stofzuiger schoon

Accessoires

- Verschillende accessoires en verbruiksmiddelen, zoals slijpwielen, diamant steenslijpers en siliciumcarbide slijpstenen zijn verkrijgbaar bij uw Silverline handelaar.
- Reserve onderdelen zijn verkrijgbaar op toolsaresonline.com

Onderhoud

WAARSCHUWING: Ontkoppel de machine van de stroombron voordat u de machine schoonmaakt of enig onderhoud uitvoert

Algemene inspectie

- Controleer regelmatig of alle bevestigingsmiddelen nog goed vast zitten. Door vibratie kunnen ze na enige tijd los gaan zitten
- Inspecteer het stroomsnoer voor elk gebruik op slijtage en beschadiging. Reparaties dienen uitgevoerd worden bij een geautoriseerd Silverline service center. Dit geldt tevens voor verlengsnoeren, gebruikt met de machine

Het slijpen van de slijpwielloppervlakken

- Na verloop van tijd raken de oppervlakken van de slijpwielen (9 en 14) mogelijk ongelijk versleten, uit balans en/of licht beschadigd en zal het niet naar behoren werken
- Om het wielloppervlak in goede staat te herstellen moet een steenslijper worden gebruikt, zoals de Silverline steenslijpers.
- Gebruik de diamant slijpsteen om het oppervlak van het wiel schoon te maken
- Gebruik steenslijpers enkel wanneer vereist
- Overmatig gebruik leidt tot voortijdige slijtage van de slijpwielt

Schoonmaak

WAARSCHUWING: Bij het schoonmaken van de eenheid is het dragen van de juiste beschermende uitrusting, waaronder een veiligheidsbril en handschoenen, aanbevolen

- Houd uw machine te allen tijde schoon. Vuil en stof doen de interne onderdelen snel slijten, wat de levensduur aanzienlijk vermindert. Maak de machine met een zachte borstel of droge doek schoon. Gebruik wanneer mogelijk zuivere, droge perslucht om door de luchtgaten te blazen
- Maak de behuizing met een vochtige doek en een licht schoonmaakmiddel schoon. Gebruik geen alcohol, benzine of hardnekkig schoonmaakmiddel
- Gebruik geen bijtende stoffen voor het schoonmaken van plastic onderdelen

Contact

Voor technische ondersteuning of voor reparatieadvies, gelieve contact op te nemen met de hulplijn op (+44) 1935 382 222

Web: silverlinetools.com/nl-NL/Support

Adres:

Toolstream Ltd.
Boundary Way
Lufton Trading Estate
Yeovil, Somerset
BA22 8HZ, Verenigd Koninkrijk

Opberging

- Berg de machine op een droge en veilige plek, buiten het bereik van kinderen op

Afvoer

Bij het buiten gebruik stellen en de afvoer van elektrische machines die niet langer werken en die niet gerepareerd kunnen worden, neemt u de nationale voorschriften in acht

- Elektrische en elektronische apparaten (WEEE) mogen niet met huishoudelijk afval worden weggegooid
- Neem contact op met uw gemeente voor informatie betreffende de verwijdering en afvoer van elektrisch gereedschap

Probleemopsporing

Probleem	Mogelijke oorzaak	Oplossing
De machine start niet	Gesprongen zekering	Vervang de zekering
	Uitgeschakeld stroombreker	Herstel stroombreker
	Fout in machine	Neem contact op met een Silverline service center
Overmatige trilling	Slijpwiël uit balans	Schuur het slijpwiël
	Los slijpwiël	Schakel de machine uit en draai het slijpwiël vast
	Beschadigd slijpwiël	Vervang het slijpwiël
	De machine is niet juist op de werkbank gemonteerd	Controleer alle bevestigingsmiddelen
	De machine is direct op een metaal oppervlak gemonteerd of rubberen voeten missen of zijn beschadigd	Plaats trilling-verminderend materiaal tussen de machine en het oppervlak. Een dun stuk hout is een geschikt voorbeeld

Silverline Tools Garantie

Dit Silverline product komt met 3 jaar garantie.

Registreer dit product binnen 30 dagen van aankoop op www.silverlinetools.com om in aanmerking te komen voor 3 jaar garantie. De garantieperiode begint op de datum van aankoop op het ontvangstbewijs.

Het gekochte product registreren

Ga naar: silverlinetools.com, kies Registration (registratie) en voer het volgende in:

- Uw persoonlijke gegevens
- De gegevens van het product en de aankoop

U ontvangt het garantiebewijs in PDF-vorm. Druk het af en bewaar het bij het product.

Voorwaarden

De garantieperiode gaat in vanaf de datum van aankoop op het ontvangstbewijs.

BEWAAR HET ONTVANGSTBEWIJS OP EEN VEILIGE PLAATS

Als dit product binnen 30 dagen van de aankoopdatum een fout heeft, breng het dan naar de winkelier waar u het heeft gekocht, met uw ontvangstbewijs, en met vermelding van de details van de storing. U kunt om een nieuwe vragen of om uw geld terug.

Als dit product na de periode van 30 dagen een fout heeft, stuur het dan naar:

Silverline Tools Service Centre
PO Box 2988
Yeovil
BA21 1WU, GB

Alle claims moeten binnen de garantieperiode worden ingediend.

U moet het originele ontvangstbewijs geven met de datum van aankoop, uw naam, adres en plaats van aankoop voordat er aan kan worden gewerkt.

U moet nauwkeurige gegevens verschaffen van de fout die verholpen moet worden.

Claims die binnen de garantieperiode worden ingediend, worden door Silverline Tools nagelopen om te kijken of het probleem een kwestie is van de materialen of de fabricage van het product.

De verzendkosten worden niet vergoed. De geretourneerde items moeten voor de reparatie in een redelijk schone en veilige staat verkeren en moeten zorgvuldig worden verpakt om schade en letsel tijdens het vervoer te voorkomen. Ongeschiedte en onveilige leveringen kunnen worden afgewezen.

Al het werk wordt uitgevoerd door Silverline Tools of een officiële reparatiedienst.

De garantieperiode wordt niet door de reparatie of vervanging van het product verlengd.

Defecten waarvan wij beschouwen dat ze onder de garantie vallen, worden verholpen door middel van gratis reparatie van het gereedschap (exclusief verzendingskosten) of door vervanging door een gereedschap in perfecte staat van werking.

De ingehouden gereedschappen of onderdelen die zijn vervangen, worden het eigendom van Silverline Tools.

De reparatie of vervanging van het product onder garantie zijn voordelen die bijkomstig zijn aan uw wettelijke rechten als consument, en hebben daar geen invloed op.

Wat is gedekt:

De reparatie van het product, mits naar tevredenheid van Silverline Tools kan worden vastgesteld dat de gebreken het gevolg zijn van defecte materialen of fabrieksfouten binnen de garantieperiode.

Onderdelen die niet meer verkrijgbaar zijn en die niet meer worden vervaardigd worden door Silverline Tools vervangen door een functionele vervanging.

Gebruik van dit product in de EU.

Wat niet is gedekt:

Silverline Tools geeft geen garantie op reparaties als gevolg van:

Normale slijtage veroorzaakt door gebruik in overeenstemming met de bedieningsinstructies zoals zaagbladen, borstels, riemen, gloeilampen, batterijen enz.

De vervanging van geleverde accessoires zoals boortjes, zaagbladen, schuurvellen, snijschrijven en aanverwante producten.

Accidentele schade, storingen veroorzaakt door nalatigheid in gebruik of verzorging, misbruik, verwaarlozing, onvoorzichtige bediening en hantering van het product.

Gebruik van het product voor andere doeleinden dan normaal huishoudelijk gebruik.

Alle soorten wijzigingen en modificaties van het product.

Gebruik van andere onderdelen en accessoires dan de originele onderdelen van Silverline Tools.

Defecte installatie (behalve wanneer geïnstalleerd door Silverline Tools).

Reparaties of wijzigingen die zijn uitgevoerd door anderen dan Silverline Tools of diens officiële reparatiediensten.

Behalve claims voor het recht op correctie van fouten van het gereedschap volgens de bepalingen van deze garantie zijn geen andere claims gedekt.

Wprowadzenie

Dziękujemy za zakup produktu marki Silverline. Niniejsza instrukcja obsługi zawiera informacje niezbędne dla bezpiecznej i wydajnej obsługi produktu. Produkt posiada szereg unikalnych funkcji, dlatego też, nawet jeśli jesteś zaznajomiony z podobnymi produktami, przeczytanie tego podręcznika jest niezbędne w celu pełnego zrozumienia instrukcji obsługi. Upewnij się, że wszyscy użytkownicy produktu przeczytali i w pełni zrozumieli instrukcję obsługi.

Opis symboli

Tabliczka zamianowana na narzędziu może zawierać pewne symbole. Symbolizują one określone informacje o produkcie lub przedstawiają instrukcje jego użycia.



Należy nosić środki ochrony słuchu
Należy nosić okulary ochronne
Należy nosić środki ochrony dróg oddechowych
Należy używać kasku ochronnego



Należy nosić rękawice ochronne



Należy w całości przeczytać instrukcję obsługi



OSTRZEŻENIE:
Ruchome części mogą spowodować obrażenia ciała w postaci zmiotczeń i ran ciętych



Do użytku wyłącznie w pomieszczeniach!



Konstrukcja klasy I (uziemienie ochronne)



Ochrona środowiska
Nie należy wyrzucać użytych produktów elektrycznych wraz z odpadami komunalnymi. Jeśli jest to możliwe, należy przekazać produkt do punktu recyklingu. W celu uzyskania wskazówek dotyczących recyklingu należy skontaktować się z władzami lokalnymi lub sprzedawcą.



Urządzenie zgodne z odpowiednimi przepisami i normami bezpieczeństwa



Uwaga!



Bądź świadomy odzrotu!

Kluczowe skróty techniczne

V	Wolt
~, a.c.	Alternating current
A, mA	Ampier, mili-Amp
n ₀	Prędkość bez obciążenia
n	Prędkość znamionowa
°	Stopnie
Ø	Średnica
Hz	Herc
W, kW	Wat, kilowat
/min or min ⁻¹	Obroty lub ruch postępowo zwrotny) na minutę
rpm	Obroty na minutę
dB(A)	Poziom hałasu w decybelach (A mierzony)
m/s ²	Metry na sekundę do kwadratu (wartość drgań)

Dane techniczne

Napięcie prądu elektrycznego: 230 V~50 Hz
Moc: 150 W
Prędkość bez obciążenia: 2950 min-1
Wymiary tarczy szlifierskiej: Ø150 x 16 x Ø12 mm
Tarcze w komplecie: P36 (gruboziałiste), P60 (drobnoziarniste)
Cykl pracy: S2, praca dorywcza 930 min włączona/30 min wyłączona)
Klasa ochrony: Ⓜ
Stopień ochrony: IP20
Długość przewodu zasilania: 2 m
Wymiary (dł. x szer. x wys.): 300 x 200 x 240 mm
Waga: 5 kg

Poziom natężenia dźwięku dla operatora może przekroczyć 85 dB(A)
dlatego konieczne jest zastosowanie środków ochrony słuchu.

Parametry emisji dźwięku i wibracji

Poziom ciśnienia akustycznego LPA: 63 dB(A)
Poziom mocy akustycznej LWA: 76 dB(A)
Niepewność pomiaru K: 3 dB

W wyniku nieprzerwanego procesu rozwojowego produktów,
dane techniczne poszczególnych produktów Silverline mogą ulec
zmianie bez uprzedniego powiadomienia.

OSTRZEŻENIE: Jeżeli poziom hałasu przekracza 85dB(A) należy zawsze stosować środki ochrony słuchu oraz, jeśli to konieczne, ograniczyć czas narażenia słuchu na nadmierny hałas. Jeśli poziom hałasu powoduje dyskomfort, nawet w przypadku zastosowania środków ochrony słuchu, niezwłocznie przestań korzystać z narzędzia i sprawdź czy środek ochrony słuchu jest prawidłowo zamontowany i zapewnia odpowiedni poziom tłumienia dźwięku w odniesieniu do poziomu hałasu wytwarzanego przez narzędzie.

OSTRZEŻENIE: Narażenie użytkownika na wibracje narzędzia może spowodować utratę zmysłu dotyku, drętwienie, mrowienie i zmniejszenie zdolności uchwytu. Długotrwałe narażenie może prowadzić do stanu przewlekłego. Jeśli jest to konieczne, ogranicz czas narażenia na wibracje i stosuj rękawice antywibracyjne. Nie korzystaj z urządzenia w trybie ręcznym w temperaturze niższej niż normalna komfortowa temperatura otoczenia, ponieważ zwiększy to efekt wywołany przez wibracje. Skorzystaj z wartości liczbowych podanych w specyfikacji dotyczącej wibracji, aby obliczyć czas trwania i częstotliwość pracy z narzędziem.

Poziom hałasu i drgań w specyfikacji określone są zgodnie z normą EN60745 lub podobnymi normami międzynarodowymi. Wartości te reprezentują korzystanie z urządzenia w normalnych warunkach roboczych. Niebada konserwacja, nieprawidłowy montaż lub nieprawidłowe użytkowanie urządzenia mogą spowodować wzrost poziomu hałasu oraz wibracji. www.osha.europa.eu dostarcza informacji na temat poziomów hałasu i wibracji w środowisku pracy, które mogą być przydatne dla użytkowników prywatnych, korzystających z urządzenia przez długi czas.

Podany w niniejszej instrukcji poziom drgań pomierzony został zgodnie z procedurą pomiarową i może zostać użyty do porównywania elektronarzędzi. Można go też użyć do wstępnej oceny ekspozycji na drgania.

⚠️ OSTRZEŻENIE: Podany poziom drgań jest reprezentatywny dla podstawowych zastosowań elektronarzędzia. Jeżeli elektronarzędzie użyte zostanie do innych zastosowań lub z innymi narzędziami roboczymi, a także jeśli nie będzie wystarczająco konserwowane, poziom drgań może odbiegać od podanego. Należy sidentyfikować i wyprowadzić dodatkowe środki bezpieczeństwa, mające na celu ochronę operatora przed skutkami ekspozycji na drgania w konkretnych warunkach (zręcznie wziąć pod uwagę także okresy, gdy urządzenie jest wyłączone, lub gdy jest wprawdzie włączone, ale nie jest używane do pracy).

Należy używać przeczytanej poniższą instrukcję ze zrozumieniem zaś etykięty samoprzylepną umieszczyć przed zastosowaniem w takim miejscu, aby była dobrze widoczna podczas wykonywania pracy. Przechowaj tę instrukcję wraz z produktem do wykorzystania w przyszłości. Ponadto upewnij się, że wszystkie osoby, które korzystają z tego narzędzia w pełni zapoznają się z tą instrukcją. Pomimo zastosowania się do następujących instrukcji nie jest możliwe wyeliminowanie wszystkich pozostałych czynników ryzyka. Zawsze należy zachować ostrożność. Jeśli nie jesteś pewny, co do prawidłowego i bezpiecznego korzystania z danego narzędzia, nie należy go używać.

Ogólne instrukcje dotyczące bezpieczeństwa użytkowania elektronarzędzia

⚠️ OSTRZEŻENIE: Należy przeczytać wszystkie instrukcje przed rozpoczęciem pracy oraz zachować ją na przyszłość. Postępuj zgodnie z podaną instrukcją podczas ich użytkowania dla zmniejszenia ryzyka pożaru, porażenia prądem obrażeń ciała

Zachowaj wszystkie instrukcje do wykorzystania w przyszłości.

Termin „elektronarzędzie” odnosi się do urządzenia zasilanego sieciąwo (przewodowego) lub urządzenia zasilanego za pomocą baterii (beprzewodowego).

1) Bezpieczeństwo obszaru pracy

a) Zadbaj o prawidłową higienę i prawidłowe oświetlenie obszaru pracy. Zaniedbanie lub brak wystarczającego oświetlenia obszaru pracy mogą doprowadzić do wypadków.

b) Nie należy używać elektronarzędzi w przestrzeniach zagrożonych wybuchem, np. w obecności łatwopalnych cieczy, gazów lub pyłów. Urządzenia elektryczne wytwarzają iskry, które mogą podpałić pył lub opary.

c) Nie dopuszczaj dzieci ani innych osób do obszaru pracy elektronarzędzi. Nieuwaga może spowodować utratę kontroli.

2) Bezpieczeństwo elektryczne

a) Wtyczka elektronarzędzia musi pasować do gniazda zasilania. Nie wolno modyfikować wtyczki w żaden sposób. W przypadku elektronarzędzi z uzziemieniem nie należy stosować przejściówek. Oryginalne naczepki i pasujące gniazda zmniejszają ryzyko porażenia prądem.

b) Unikaj dotyku zmienionych powierzchni, takich jak rury, grzejniki, piec i lodówki. Uziemienie ciała powoduje zwiększenie ryzyka porażenia prądem.

c) Nie wystawiaj elektronarzędzi na działanie deszczu lub wilgoci. Przedostanie się wody do urządzenia zwiększa ryzyko porażenia prądem.

d) Nie należy nadrywać kabla. Nigdy nie używaj go do przenoszenia, przeciągania lub odłączania elektronarzędzia. Trzymaj przewód z dala od źródeł ciepła, oleju, ostrych krawędzi lub ruchomych części urządzenia. Uszkodzone lub poplątane kable zwiększają ryzyko porażenia prądem.

e) W przypadku korzystania z urządzenia na wolnym powietrzu używaj przedłużacza przystosowanego do użycia na zewnątrz. Korzystanie z przedłużacza przystosowanego do użycia na zewnątrz zwiększa ryzyko porażenia prądem.

f) W przypadku korzystania z elektronarzędzia w miejscu o dużym natężeniu wilgoci należy używać gniazda zasilania wyposażonego w wyłącznik różnicowoprądowy (RCD). Korzystanie z wyłącznika różnicowoprądowego zmniejsza ryzyko porażenia prądem.

3) Bezpieczeństwo osobiste

a) Podczas korzystania z elektronarzędzi bądź czujny, uważaj, co robisz i zachowaj zdrowy rozsądek. Nie używaj ich, gdy jesteś zmęczony albo pod wpływem narkotyków, alkoholu lub leków. Chwila nieuwagi podczas obsługi urządzenia może spowodować poważne obrażenia ciała.

b) Korzystaj ze środków ochrony osobistej. Zawsze stosuj środki ochrony oczu. Wyposażenie ochronne, takie jak maska przeciwpyłowa, obuwie robocze antypoślizgowe na szorstkiej podszewce, kask ochronny lub nasznikowe ochronne używane w odpowiednich warunkach, zmniejsza ryzyko obrażeń.

c) Zapobiegaj przypadkowemu włączeniu urządzenia. Przed podłączeniem do źródła zasilania i / lub akumulatora, podnoszeniem lub przenoszeniem narzędzia, upewnij się, że przełącznik zasilania znajduje się w pozycji wyłączonej. Przenoszenie urządzenia z palcem umieszczonym na wyłączniku zasilania lub podłączenie elektronarzędzi przy włączonym przełączniku zasilania stwarza ryzyko wypadku.

d) Przed włączeniem elektronarzędzia usuń z niego wszelkie klucze regulacyjne. Narzędzie lub klucz pozostawiony w obracającej się części elektronarzędzia może spowodować obrażenia ciała.

e) Nie wychylaj się. W każdej chwili zachowuj odpowiednią pozycję i równowagę. Umożliwia to lepszą kontrolę nad elektronarzędziem w nieoczekiwanych sytuacjach.

f) Nos odpowiednią odzież. Nie zakładaj do pracy z elektronarzędziami luźnej odzieży ani biżuterii. Trzymaj włosy, odzież i rękawice z dala od ruchomych części urządzenia. Luźne

ubranie, biżuteria lub długie włosy mogą zostać wciągnięte przez ruchome części urządzenia.

g) Jeśli do zestawu załączone są urządzenia do podłączenia mechanizmów odsysania i zbierania pyłu, sprawdź czy są one przyłączone i prawidłowo zamocowane. Korzystanie z urządzenia odsysającego pył może zmniejszyć zagrożenie pyłami.

h) Nie pozwól aby znajomych urządzenia, pozwoliła na ignorowanie zasad bezpieczeństwa. Nieostrożne działanie może doprowadzić do poważnych obrażeń w ciągu sekund.

4) Użytkowanie i pielęgnacja elektronarzędzi.

a) Nie należy przeciągać urządzenia. Używaj narzędzi odpowiednich do danego zastosowania. Prawidłowe narzędzie wykonana zadanie lepiej i bezpieczniej w podanym zakresie sprawności.

b) Nie należy używać urządzenia, jeśli nie można go włączyć lub wyłączyć za pomocą odpowiedniego przełącznika. Urządzenia, które nie mogą być kontrolowane za pomocą przełącznika są niebezpieczne i muszą zostać oddane do naprawy.

c) Przed dokonaniem regulacji, wymiany akcesoriów lub przechowywaniem elektronarzędzia odłącz wtyczkę od źródła zasilania i / lub akumulator od urządzenia. Te prewencyjne środki bezpieczeństwa zmniejszają ryzyko przypadkowego uruchomienia elektronarzędzia.

d) Nieużywane elektronarzędzie przechowuj w miejscu niedostępnym dla dzieci i nie dopuszczaj do nich osób nie znających elektronarzędzi lub ich instrukcji obsługi.

Elektronarzędzia stanowią niebezpieczeństwo w rękach niedoświadczonych użytkowników.

e) Przeprowadzaj konserwację elektronarzędzi. Sprawdź urządzenie pod kątem nieprawidłowego ustawienia lub zablokowania elementów ruchomych, pęknięć części lub innych usterek, które mogą mieć negatywny wpływ na funkcjonowanie urządzenia. W przypadku usterek należy naprawić urządzenie przed ponownym użyciem. Niewłaściwa konserwacja elektronarzędzi jest przyczyną wielu wypadków.

f) Utrzymuj narzędzia tnące w czystości i dobrze naostrzone. Zadbane narzędzia tnące z ostrymi krawędziami tnąymi rzadziej się zaczną i łatwiej nimi sterować.

g) Używaj elektronarzędzia, akcesoria, końcówki itp. zgodnie z tymi instrukcjami, biorąc pod uwagę warunki pracy i realizowane zadania. Używanie narzędzi do wykonywania prac niezgodnych z ich przeznaczeniem może doprowadzić do niebezpiecznych sytuacji.

h) Utrzymuj rękojeści oraz powierzchnie uchwytnych suchą, czystą bez oleju i smaru. Śliskie uchwyty nie zapewniają bezpiecznej obsługi i kontroli narzędzia w nieoczekiwanych sytuacjach.

5) Serwis

a) Urządzenie powinno być serwisowane przez wykwalifikowany personel naprawy przy użyciu wyłącznie oryginalnych części zamiennych. Zgwarantuje to bezpieczeństwo elektronarzędzia.

Wskazówki bezpieczeństwa dotyczące bezpieczeństwa pracy ze szlifierkami stołowymi

• Przed użyciem, należy sprawdzić tarczę ścierną oraz drucianą szcزتkę doczołową. Nie należy używać zniekształconych, pękniętych, intensywnie zużytych, bądź uszkodzonych tarcz. Takie osprzęt jest niebezpieczny i może doprowadzić do obrażeń operatora

• Należy zawsze nosić osobiste wyposażenie ochronne. Przy obsłudze szlifierki podwójnej stołowej wymagane jest noszenie: okularów ochronnych, maski przeciwpyłowej oraz naszników przeciwhałasowych zawsze podczas użytkowania.

• Korzystaj tarczy ściernych oraz drucianych szcزتek doczołowych, szczególnie zaprojektowanych, bądź ze specyfikacjami dla szlifierek stołowych. Upewnij się, że nie została przekroczona maksymalna średnica otworu montażowy posiada dokładną wielkość i grubość dla kompatybilnej tarczy ścierniej

• Osłona przeciw iskrom powinna być regularnie dostosowywana. W związku z zużyciem tarczy, należy utrzymywać jak najmniejszy dystans między tarczą a osłoną, która nie może przekraczać 2 mm

• Nie wolno używać szlifierki, która nie została w zupełności dokrecona. Szlifierka musi być przykręcona do blatu roboczego, bądź bezpiecznie zacisnięta, jeśli nie ma możliwości stałego przymocowania do blatu

• Połączone bądź podwójne szlifierki powinny być w zupełności zmontowane, z tarczami zamontowanymi po obu stronach urządzenia. Nie należy próbować korzystać ze szlifierki z wyłącznie z zainstalowaną jedną tarczą

• Nie należy przekraczać cyklu pracy szlifierki. Należy korzystać ze szlifierki, przez maksymalnie określony czas określony w specyfikacjach, po czym należy ją wyłączyć i odstawić do schłodzenia

• Przed każdym użyciem należy skontrolować tarczę szlifierskie pod kątem zniszczenia. Nie wolno używać tarczy pękniętych, pościeranych lub silnie zużytych. Uszkodzone tarcze mogą się niespodziewanie rozbić powodując zagrożenie.

• Upewnij się, że tarcza są przechowywane zgodnie z instrukcjami producenta. Jeśli podejrzewasz, że tarcza ULEGA zdegradowaniu podczas przechowywania, należy jej NIE UŻYWAĆ

• Przed każdym użyciem, należy się upewnić, że koła szlifierskie zostały prawidłowo zamontowane. Należy sprawdzić i dokręcić w razie potrzeby nakrętki zabezpieczające koła szlifierskie a także skontrolować wszystkie śruby i osłony

• Po zamontowaniu koła lub tarczy lub innych akcesoriów należy włączyć elektronarzędzie i pozostawić uruchomione z prędkością bez obciążenia przez krótki czas (około 1 min) przed przystąpieniem do pracy.

- Podczas pracy należy zawsze trzymać ręce w bezpiecznej odległości od kół szlifierskich. Nie należy pracować z małymi elementami, które mogą przyczynić się do zetknięcia z obracającą tarczą szlifierską, bądź drucianą szczotką doczółową
- Nie wolno używać tego narzędzia, jako szlifierki kątowej do cięcia.

Przedstawienie produktu

1	Wskaźnik kierunku
2	Nakrętka zabezpieczająca ściernicę
3	Obudowa silnika
4	Regulator osłony ściernicy
5	Chwytnak isker
6	Śrubowy regulator wysokości chwytacza isker
7	Oslona ściernicy
8	Śruba osłony ściernicy
9	Ściernica (drobnoziarnista)
10	Otwór do mocowania na stole
11	Przełącznik ON/OFF
12	Pokrętło regulacji podpory narzędzia
13	Podpora narzędzia
14	Ściernica (gruboziarnista)
15	Oslona
16	Kolnierz ściernicy
17	Nakrętka ściernicy

Zastosowanie zgodne z przeznaczeniem

Szlifierka stołowa przeznaczona do szlifowania o lekkim i średnim stopniu trudności elementów metalowych takich jak: wiertła, czy ostrza do cięcia, a także przygotowania materiału pod spawanie. Szlifierka nie nadaje się do komercyjnego, ani przemysłowego użytku.

Rozpakowanie narzędzia

- Ostrożnie rozpakuj i sprawdź narzędzie. Zapoznaj się ze wszystkimi mechanizmami i funkcjami.
- Upewnij się, że narzędzie zawiera wszystkie części i są one w dobrym stanie. Jeśli brakuje pewnych części lub są one uszkodzone, należy uzupełnić lub wymienić je przed rozpoczęciem korzystania z narzędzia.

Przygotowanie do eksploatacji

⚠️ OSTRZEŻENIE: Upewnij się, że narzędzie jest odłączone od zasilania przed podłączeniem lub wymianą akcesoriów lub dokonaniem jakichkolwiek regulacji.

Uwaga: To narzędzie jest uzziemione i może być podłączone tylko do sieci z uzziemieniem. Nie próbować używać go bez uzziemienia.

Montaż szlifierki stołowej

Uwaga: Urządzenie powinno zawsze być bezpiecznie zamontowane na mocnym, stabilnym stole warsztatowym (zestaw nie obejmuje mocowań).

Instalacja chwytaczy isker z osłonami

- Nie należy używać szlifierki bez dostarczonych chwytaczy isker (5) i osłon (15). Podejmowanie prób korzystania ze szlifierki, gdy elementy te nie są prawidłowo zainstalowane, jest bardzo niebezpieczne i może doprowadzić do poważnych obrażeń operatora i osób postronnych.
- Należy zadbać o to, aby chwytacz isker był zainstalowany z krawędzią dołą w odległości 1,5 mm od powierzchni ściernicy. Odległość ta nie może w żadnym wypadku przekraczać 2 mm. Pamiętaj o zainstalowaniu wraz z chwytaczem isker odpowiednich podkładek sprężynowych, aby zabezpieczyć mocowanie przed poluzowaniem w wyniku drgań i nie dopuścić do zetknięcia chwytacza isker ze ściernicą.
- Ustawić osłonę pod odpowiednim kątem, aby zmaksymalizować ochronę oczu podczas używania

narzędzia, i dokręcić za pomocą regulatora osłony ściernicy (4). Oprócz stosowania osłony należy również zawsze nosić okulary ochronne.

- Przymocowanie podpór narzędzia

Instalacja podpory narzędzia

- Nie należy używać szlifierki bez dostarczonych podpór narzędzia (13). Podejmowanie prób korzystania ze szlifierki bez podpór narzędzia lub gdy podpory te są nieprawidłowo zainstalowane, jest bardzo niebezpieczne i może doprowadzić do poważnych obrażeń operatora i osób postronnych.
- Przymocować podpórę za pomocą pokrętła regulacji podpory (12) i ustawić krawędź podpory narzędzia znajdującą się najbliżej ściernicy w odległości około 1,5 mm od niego.
- Pamiętaj o zainstalowaniu wraz z podporami odpowiednich podkładek sprężynowych, aby zabezpieczyć mocowanie przed poluzowaniem.

Uwaga: Każdą podpórę narzędzia można odpowiednio wyregulować w zależności od wykonywanego zadania. Zawsze upewnij się, że podpora narzędzia jest bezpiecznie dokręcona przed przystąpieniem do korzystania z narzędzia.

Uwaga: W miarę zużywania się ściernicy (9 i 14) konieczna będzie regulacja podpór narzędzia i chwytacza isker. Odstęp nie powinien nigdy wynosić więcej niż 2 mm.

Zdejmowanie i instalowanie ściernicy

Uwaga: Instalować wyłącznie ściernice odpowiednio pod względem rozmiaru dla tego urządzenia (patrz „Dane techniczne”).

Zdejmowanie

1. Zmienić położenie lub zdjąć chwytacz isker (5) i podpórę narzędzia (13) w razie potrzeby.
2. Zdjąć osłonę ściernicy (7) poprzez zdjęcie nakrętki osłony ściernicy (2) i śrub osłony ściernicy (8).
3. Założyć rękawicę ochronną, chwycić ściernicę (9 lub 14) dłonią i odkręcić nakrętkę ściernicy (17). Zdjąć kolnierz ściernicy (16), pamiętając, aby zachować wszelkie dodatkowe podkłady do użycia z nową ściernicą.
4. Zdjąć starą ściernicę; oczyścić wrzeciono i inne części przed założeniem nowej ściernicy.

Instalowanie

1. Sprawdzić nową ściernicę (9 i 14); upewnij się, że nie jest uszkodzona ani pęknięta. Przed zainstalowaniem upewnij się również, że jej ziarnistość jest prawidłowa.
2. Zainstalować nową ściernicę na wrzecionie, pamiętając o założeniu wszystkich niezbędnych podkładek.
3. Ponownie założyć kolnierz ściernicy (16) i nakrętkę ściernicy (17).
4. Ponownie zainstalować osłonę ściernicy (7), chwytacz isker (5) i podpórę narzędzia (13).
5. Przed rozpoczęciem właściwego użytkowania uruchomić ściernicę na minimum 1 minutę, aby upewnij się, że pracuje prawidłowo.

Uwaga: Jeśli maszyna nie pracuje prawidłowo po ponownym zainstalowaniu ściernicy, powtórz kroki „Zdejmowanie” i „Instalowanie”.

Uwaga: Podczas ponownego montażu nie dokręcać nadmiernie nakrętki ściernicy. Nadmierne dokręcenie utrudni jej ponowny demontaż w przyszłości oraz może spowodować uszkodzenie ściernicy w wyniku pęknięcia. Nie przykładaj nadmiernej siły.

Kontrolę wstępne

- Zawsze upewnij się, że wszystkie części i dołączone osłony są odpowiednio przymocowane i że części obrotowe nie wędrują w kontakt z osobami ani obudową urządzenia.
- Podczas użytkowania z maszyny może wydobywać się gorące powietrze.

Obsługa

⚠️ OSTRZEŻENIE: Zawsze należy nosić osobiste wyposażenie ochronne, w tym okulary ochronne, nasznużnik przeciwhałasowy oraz maskę przeciwpyłową, podczas pracy powyższym urządzeniem.

OSTRZEŻENIE: Należy mieć świadomość, iż metalowa obudowa może ulec nagrzaniu podczas pracy.

Włączanie i wyłączenie

Uwaga: Nie włączać ani nie włączać maszyny pod obciążeniem. Zawsze zacząć na osiągnięciu maksymalnej prędkości silnika przed przyłożeniem obciążenia, a także na całkowite zatrzymanie się urządzenia przed postawieniem go bez nadzoru.

- Aby włączyć urządzenie, nacisnąć „1” na przełączniku ON/OFF (11).
- Aby wyłączyć urządzenie, nacisnąć „0” na przełączniku ON/OFF.

Cykl roboczy: Nie należy przekraczać maksymalnego czasu pracy wynoszącego 30 minut na godzinę. Zaleca się, aby czas pracy nie przekraczał 10 minut, aby zmniejszyć ryzyko uszkodzenia narzędzia z powodu przegrzania.

Szlifowanie

- NIE dociskać detalu do ściernicy podczas szlifowania, ponieważ spowoduje to zwolnienie jej obrotów. Zamiast tego pozwól ściernicy na zachowanie pełnej prędkości i przykładaj minimalną siłę nacisku.
- NIE używać ściernicy, które uległy uszkodzeniu lub zużyciu w stopniu większym niż 25% początkowego rozmiaru.
- Zawsze przytrzymuj detal przy podporze narzędzia (13) i trzymać go obiema rękami. Przyjął pozycję ciała pozwalającą na wygodne chwycenie detalu bez nadmiernego zbliżania się do szlifierki. Bardzo istotne jest, aby odzież noszona przez operatora nie miała żadnych zwisających

pasków materiału, zwłaszcza na ramionach i w pobliżu dłoni, ponieważ mogłyby one zostać wciągnięte przez ściernicę i podciągnąć dłoń do wnętrza mechanizmu szlifującego.

- NIE podejmować prób pracy z detalem, który jest zbyt mały, aby go bezpiecznie chwycić.
- Zawsze zapoznać się z instrukcjami producenta ściernicy przed rozpoczęciem jej użytkowania. Upewnić się, że ściernica nadaje się dla materiału, który ma być poddawany obróbce.
- Szlifowanie metali może powodować powstawanie iskier, zwłaszcza jeśli chwytacz iskier lub podpora narzędzia są nieprawidłowo zamontowane. Operator musi zapewnić odpowiednią ochronę ciała i usunąć wszelkie palne materiały z obszaru roboczego.
- Podczas szlifowania obrabiany detale szybko ulegnie nagrzanemu. Konieczne może być zanurzenie detalu w wodzie, aby nie dopuścić do jego uszkodzeń w wyniku wysokich temperatur. Ściernica do obróbki precyzyjnej generuje mniej ciepła i może być zalecana w przypadku niektórych materiałów o niskiej odporności na wysokie temperatury.
- Niektóre materiały mogą zawierać śladowe ilości materiałów toksycznych. W przypadku braku pewności co do składu detalu, zalecane jest częste usuwanie pyłu powstałego podczas szlifowania i stosowanie odpowiednich środków ochrony układu oddechowego.
- Metalowy pył gromadzący się przy otworach wentylacyjnych może powodować uszkodzenie innych narzędzi, jeśli zostanie wciągnięty do ich wnętrza po uruchomieniu.
- Podczas szlifowania zawsze utrzymywać obrabiany detale w ruchu po powierzchni ściernicy, aby zapobiec jej nierównomiernemu zużyciu.
- Używać odpowiedniego typu ściernicy. Ściernica gruboziarnista umożliwi szybsze zdejmowanie dużej ilości materiału, drobnoziarnista wolniej usuwa materiał i daje precyzyjniejsze wykończenie.
- Po zakończeniu danego zadania szlifierskiego usunąć pył i odkurzyć obszar roboczy oraz narzędzie.

Akcesoria

- Pełna oferta akcesoriów i materiałów eksploatacyjnych – takich jak tarcze ścierne, diamentowe tarcze, tarcze z węgla krzemu jest dostępna u dystrybutora produktów Silverline.
- Części zamienne są dostępne w serwisie toolspairsonline.com

Konserwacja

⚠️ OSTRZEŻENIE: ZAWSZE odłączyć urządzenie od źródła zasilania przed przeprowadzeniem kontroli, konserwacji lub czyszczenia.

Kontrola ogólna

- Regularnie sprawdzać dokręcenie śrubek mocujących.
- Przed każdym użyciem sprawdzić, czy przewód zasilający narzędzia nie jest uszkodzony ani zużyty. Naprawy powinny być wykonywane przez autoryzowane centrum serwisowe Silverline. Ta instrukcja dotyczy również przedłużaczy używanych z tym narzędziem.

Obciąganie ściernicy

- Z czasem powierzchnia ściernicy (9 i 14) może stać się nierówna, porowata i niewyważona, przez co narzędzie nie będzie działać w sposób zadowalający
- Należy wtedy skorzystać z narzędzia do obciągania ściernic, aby przywrócić jej powierzchnię do odpowiedniego stanu, np. z diamentowego obciągacza do ściernic Silverline (263215)
- Zyczyść powierzchnię ściernicy głowicą narzędzia z diamentową powierzchnią ścierną
- Nie używać obciągacza zbyt często
- Używać go tylko w razie potrzeby, ponieważ obciąganie przyspiesza zużycie ściernicy

Czyszczenie

OSTRZEŻENIE: ZAWSZE podczas czyszczenia narzędzia nosić środki ochrony osobistej, w tym ochronę oczu i rękawice ochronne.

- Należy zawsze dbać o czystość urządzenia. Brud i kurz powodują szybsze zużycie elementów wewnętrznych narzędzia i skracają okres eksploatacji urządzenia. Zyczyść korpus urządzenia miękką szczotką lub suchą ścierką. Jeśli to możliwe, przedmuchać otwory wentylacyjne czystym powietrzem sprężonym.
- Obudowę narzędzia zyczyść miękką, wilgotną ściereczką z łagodnym detergentem. Nie używać alkoholu, benzyny ani silnych środków czyszczących.
- Do czyszczenia elementów plastikowych nie należy używać środków żrących.

Kontakt

W celu uzyskania porady technicznej lub naprawy, skontaktuj się z infolinią pod numerem (+44) 1935 382 222

Strona online: silverlinetools.com/pl-PL/Support

Adres:
Toolstream Ltd.
Boundary Way
Luffton Trading Estate
Yeovil, Somerset
BA22 8HZ, United Kingdom

Przechowywanie

- Należy przechowywać urządzenie w bezpiecznym, suchym miejscu niedostępnym dla dzieci.

Utylizacja

Należy zawsze przestrzegać przepisów krajowych dotyczących utylizacji elektronarzędzi, które nie są już funkcjonalne i nie nadają się do naprawy.

- Nie wyrzucać elektronarzędzi lub innych odpadów elektrycznych i elektronicznych (WEEE) wraz z odpadami komunalnymi.
- Skontaktować się z władzami lokalnymi zajmującymi się utylizacją odpadów, aby uzyskać informacje na temat prawidłowego sposobu utylizacji elektronarzędzi

Wykrywanie usterek

Problem	Możliwa przyczyna	Rozwiązanie
Urządzenie nie uruchamia się	Przepalenie bezpiecznika wtyczki (tylko Wielka Brytania)	Wymienić bezpiecznik (tylko Wielka Brytania)
	Zadziałanie przerywacza obwodu	Zresetować przerywacz obwodu
	Usterka narzędzia	Przekazać narzędzie do upoważnionego punktu serwisowego Silverline
Nadmierne drgania podczas pracy	Utrata wyważenia ściernicy	Oczyszczyć ściernicę
	Poluzowanie ściernicy	Natychmiast wyłączyć i dokręcić mocowanie ściernicy
	Uszkodzenie ściernicy	Natychmiast wyłączyć narzędzie i wymienić ściernicę
	Narzędzie nieodpowiednio przymocowane do stołu roboczego.	Sprawdzić i dokręcić śruby i mocowania.
	Przykręcono narzędzie bezpośrednio do metalowego stołu roboczego bądź utrata lub uszkodzenie gumowych stopek.	Umieścić materiał tłumiący drgania pomiędzy narzędziem i powierzchnią stołu roboczego. Odpowiedni może być w tym celu mały kawałek drewna.

Gwarancja narzędzi Silverline

Niniejszy produkt Silverline posiada 3 letnią gwarancję

Aby zakwalifikować się do uzyskania powyższej gwarancji należy zarejestrować niniejszy produkt na stronie www.silverlinetools.com w ciągu 30 dni od daty zakupu. Okres gwarancji rozpoczyna się w dniu zakupu produktu widocznym na paragonie.

Rejestracja produktu

Rejestracji produktu można dokonać na stronie www.silverlinetools.com, wybierając przycisk „Rejestracja”. Należy wprowadzić:

- Dane osobowe
- Szczegóły dotyczące produktu oraz informacje dotyczące zakupu

Po wprowadzeniu tych informacji zostanie utworzony certyfikat gwarancji niniejszego produktu, jako dokument w formacie PDF, który należy wydrukować i zachować wraz z dowodem zakupu.

Zasady i warunki

Okres gwarancji zaczyna obowiązywać od daty zakupu detalicznego znajdującej się na paragonie.

PROSIMY O ZACHOWANIE PARAGONU

Jeśli produkt wykaże jakiegokolwiek usterki w ciągu 30 dni od daty zakupu, należy go zwrócić do dystrybutora/sklepu, w którym towar zakupiono, od którego został zakupiony okazując przy tym dowód zakupu.

Jeśli usterka pojawi się po 30 dniach, należy zwrócić produkt do:

Silverline Tools Service Centre

PO Box 2988

Yeovil

BA21 1WU, UK

Roszczenia gwarancyjne należy zgłaszać w okresie gwarancji. Należy dostarczyć dowód zakupu, swoje imię i nazwisko, adres miejsca zakupu przed wykonaniem jakichkolwiek napraw.

Należy podać dokładne dane usterki wymagające naprawy.

Wnioski złożone w okresie gwarancji będą weryfikowane przez Silverline Tools, do ustalenia czy usterki są związane z materiałem lub wyrobem produktu.

Koszty transportu nie zostaną pokryte. Produkt przeznaczony do zwrotu musi być starannie oczyszczony. Należy zapakować produkt prawidłowo i bezpiecznie tak, aby nie został uszkodzony podczas transportu do nas. Możemy odrzucić roszczenia niewłaściwie dostarczonych produktów.

Wszystkie naprawy będą przeprowadzone przez firmę Silverline Tools lub agencję upoważnioną do tego.

Naprawa lub wymiana produktu nie przedłuży okresu gwarancyjnego.

Usterki uznane przez nas, jako objęte gwarancją będą poddane naprawie bezpłatnie (bez kosztów transportowych) lub poprzez wymianę na narzędzie pracujące w idealnym stanie.

Narzędzia lub części zamienne, do których wydano zamiennik staną się własnością Silverline Tools.

Naprawa lub wymiana produktu w ramach gwarancji zapewnia korzyści, które są dodatkkiem i nie wpływają w żaden sposób na ustawowe prawa konsumenta.

Gwarancja pokrywa:

Naprawę produktu (w okresie gwarancji), jeśli zostanie on zakwalifikowany zgodnie z wymogami Silverline Tools w związku z usterekami, które wynikły z wad materiałowych lub wad związanych z produkcją.

Jeżeli jakaś część zastępcza nie jest już dostępna lub wycofana z produkcji, Silverline Tools zastąpi ją funkcjonalnym zamiennikiem.

Produkty używane w EU.

Czego nie pokrywa gwarancja:

Silverline Tools nie pokrywa napraw powstałych w wyniku:

- normalnego zużycia spowodowanego przez normalne użytkowanie zgodne z instrukcją obsługi, np: noże, szczotki, pasy, żarówki akumulatory itp.
- wymiany dowolnego dołączonego wyposażenia np.: noży, wiertel, papieru ściernego, tarcz do cięcia i innych podobnych elementów.
- przypadkowego uszkodzenia spowodowanego niewłaściwym użytkowaniem lub zaniedbaniem, nieostrożnym działaniem lub niestaranym obchodzeniem się z produktem.
- stosowania produktu do innych celów.
- zmiany lub modyfikacji produktu w jakikolwiek sposób.
- usterek wynikających z wykorzystania części zamiennych i akcesoriów, które nie są oryginalnymi elementami Silverline Tools.
- niewłaściwej instalacji (z wyjątkiem instalacji przeprowadzonej przez Silverline Tools).
- naprawy lub modyfikacji przeprowadzonej przez osoby inne niż z Centrum Usług Silverline Tools lub autoryzowanych punktów serwisowych.
- roszczeń innych niż związanych z usterkami ujętymi w gwarancji produktu.

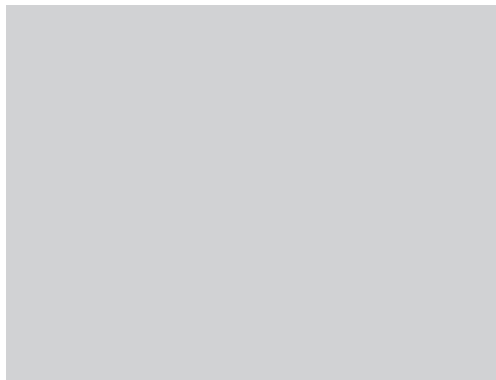

GB 3 Year Guarantee. Register online within 30 days. Terms and Conditions apply.

FR Garantie de 3 ans. Enregistrez votre produit en ligne dans un délai de 30 jours suivant la date d'achat. Des conditions générales s'appliquent.

DE 3 Jahre Garantie. Innerhalb von 30 Tagen online registrieren. Es gelten die Allgemeinen Geschäftsbedingungen

ES 3 años de garantía. Registre su producto online durante los primeros 30 días. Se aplican términos y condiciones.

IT 3 anni di garanzia. Registra il tuo prodotto on-line entro 30 giorni dall'acquisto. Vengono applicati i termini e le condizioni generali.

NL 3 jaar garantie. Registreer uw product binnen 30 dagen online. Algemene voorwaarden zijn van toepassing

PL 3 Letnia Gwarancja. Zarejestruj się online w ciągu 30 dni. Obowiązują Zasady i Warunki

silverlinetools.com