

# 3500290



Please read all instructions carefully before use and retain for future reference.

Veuillez lire attentivement ces instructions avant utilisation et conservez-les pour pouvoir les consulter à l'avenir.

Bitte lesen Sie die Anleitung sorgfältig und bewahren Sie sie als Referenz auf.

Leed todas las instrucciones detenidamente antes de usar y retened para futuras consultas.

Si prega di leggere attentamente tutte le istruzioni prima dell'uso e conservarle per una futura consultazione.



## 2.5 Tonnes

Maximum per Axle  
Maximum par essieu  
Maximum pro Achse  
Máxima por eje  
Massimo per asse



## EN

**INTENDED USE** This product is intended for indoor / outdoor use. This product is not intended as a climbing structure and it is not a toy. Children should be supervised to ensure that they do not play with the product.

### BEFORE FIRST USE

**ALWAYS** ensure the Leveler is at the center point of the wheel. **NEVER** Level the wheel at an angle or off-center.

Improper use can lead to the level not working correctly and/or could lead to damage of the vehicle or even possible injury/death.

**ALWAYS** position wheel level against the wheel so that it is making contact.

**ALWAYS** consider the surface/terrain and environment around the vehicle. Soft "Soil", wet, or slippery terrain can affect the usability of wheel levels and/or cause a potential for failure.

**TIRE SIZES/GVV** - Always consider the tire size and type of tire/wheel configuration. Radial vs. Biased Tires.

**ALWAYS** consider the vehicles "Gross Vehicle Weight" (for "hauler" type vehicles, always consider "loaded weight").

**GENERAL SAFETY** The assembly pack may contain small parts which can pose a choking hazard to children and pets. Place on solid and even ground.

Only use in an upright stable position.

Do not overload the product as this may result in damage to the product or personal injury.

**CLEANING & MAINTENANCE** Do not clean the product with any abrasive cloths or chemicals. Solvents or detergents can cause damage to the surface.

To clean, sponge down with warm water, a soft cloth and mild detergent. Ensure you have all the pieces listed. If you are missing any components, contact our customer services department at

support@domu.co.uk

## FR

**UTILISATION PRÉVUE** Ce produit est destiné à un usage intérieur/extérieur. Ce produit n'est pas conçu comme une structure d'escalade et ce n'est pas un jouet. Les enfants doivent être surveillés pour s'assurer qu'ils ne jouent pas avec le produit.

### AVANT LA PREMIÈRE UTILISATION

**TOUJOURS** s'assurer que le niveleur est au centre de la roue.

**NE JAMAIS** niveler la roue à un angle ou excentré.

Une mauvaise utilisation peut entraîner un dysfonctionnement du niveau et/ou endommager le véhicule voire provoquer des blessures/la mort.

**TOUJOURS** positionner la roue à niveau contre la roue de façon à ce qu'elle entre en contact.

**TOUJOURS** tenir compte de la surface/du terrain et de l'environnement autour du véhicule. Un « sol mou », un terrain humide ou glissant peut affecter la facilité d'utilisation des niveaux de roues et/ou provoquer un risque de défaillance.

**TAILLES DE PNEUS/GVV** - Tenez toujours compte de la taille des pneus et du type de configuration pneu/roue. Pneus radiaux contre pneus biaisés.

Considérez toujours les véhicules « Poids brut du véhicule » (pour les véhicules de type « transporteur », considérez toujours « en charge poids »).

**SÉCURITÉ GÉNÉRALE** Le pack de montage peut contenir de petites pièces qui peuvent présenter un risque d'étouffement pour les enfants et les animaux domestiques. Placer sur un sol solide et plat.

Utiliser uniquement dans une position verticale stable.

Ne surchargez pas le produit car cela pourrait endommager le produit ou causer des blessures.

**NETTOYAGE ET ENTRETIEN** Ne nettoyez pas le produit avec des chiffons abrasifs ou des produits chimiques. Les solvants ou les détergents peuvent endommager la surface.

Pour nettoyer, épongez avec de l'eau tiède, un chiffon doux et un détergent doux. Assurez-vous d'avoir toutes les pièces répertoriées. S'il vous manque des composants, contactez

notre service client au support@domu.co.uk

## DE

**VERWENDUNGSZWECK** Dieses Produkt ist für den Innen- und Außenbereich bestimmt. Dieses Produkt ist nicht als Kletterstruktur gedacht und ist kein Spielzeug. Kinder sollten beaufsichtigt werden, um sicherzustellen, dass sie nicht mit dem Produkt spielen.

### VOR DER ERSTEN VERWENDUNG

Stellen Sie **IMMER** sicher, dass sich die Richtmaschine in der Mitte des Rades befindet.

**NIEMALS** das Rad schräg oder außermittig ausrichten.

Unsachgemäßer Gebrauch kann dazu führen, dass die Wasserwaage nicht richtig funktioniert und/oder zu Schäden am Fahrzeug oder sogar zu möglichen Verletzungen/Tod

führen kann. Positionieren Sie das Rad **IMMER** waagrecht zum Rad, so dass es Kontakt hat.

Berücksichtigen Sie **IMMER** die Oberfläche/das Gelände und die Umgebung des Fahrzeugs. Weicher „Boden“, nasses oder rutschiges Gelände kann die Nutzbarkeit der Radebenen

beeinträchtigen und/oder ein Ausfallrisiko verursachen.

**REIFENGROSSEN/zulässiges** Gesamtgewicht - Berücksichtigen Sie immer die Reifengröße und den Typ der Reifen-/Radkonfiguration. Radiale vs. vorgespannte Reifen.

Berücksichtigen Sie immer das „Bruttofahrzeuggewicht“ der Fahrzeuge (bei Fahrzeugen des Typs „Spediteur“ immer

„beladen“ Gewicht“).

**ALLGEMEINE SICHERHEIT** Die Montagepackung kann Kleinteile enthalten, die eine Erstickungsgefahr für Kinder und Haustiere darstellen können. Auf festen und ebenen

Untergrund stellen. Nur in aufrechter stabiler Position verwenden.

Überladen Sie das Produkt nicht, da dies zu Produktschäden

oder Verletzungen führen kann.

**REINIGUNG & WARTUNG** Reinigen Sie das Produkt nicht mit scheuernden Tüchern oder Chemikalien. Lösungsmittel oder Reinigungsmittel können die Oberfläche beschädigen.

Zum Reinigen mit warmem Wasser, einem weichen Tuch und einem milden Reinigungsmittel schwamm. Stellen Sie sicher, dass Sie alle aufgeführten Teile haben. Sollten Ihnen

Komponenten fehlen, wenden Sie sich bitte an unseren Kundenservice unter

support@domu.co.uk

## ES

**USO PREVISTO** Este producto está diseñado para uso en interiores y exteriores. Este producto no está diseñado como una estructura para trepar y no es un juguete. Los niños deben ser supervisados para asegurarse de que no jueguen con el producto.

### ANTES DEL PRIMER USO

**SIEMPRE** asegúrese de que el nivelador esté en el punto central de la rueda.

**NUNCA** nivele la rueda en ángulo o descentrada.

Un uso inadecuado puede provocar que el nivel no funcione correctamente y / o podría provocar daños en el vehículo o incluso posibles lesiones o la muerte.

**SIEMPRE** coloque la rueda nivelada contra la rueda de modo que haga contacto.

**SIEMPRE** considere la superficie / terreno y el entorno alrededor del vehículo. El "suelo" blando, mojado o resbaladizo puede afectar la usabilidad de los niveles de las

ruedas y / o causar un potencial de falla.

**TAMAÑOS DE NEUMÁTICOS / GVV:** siempre considere el tamaño de los neumáticos y el tipo de configuración de neumáticos / ruedas. Neumáticos radiales frente a neumáticos

sesgados. Siempre considere los vehículos "Peso bruto del vehículo"

(para vehículos de tipo "transportista", siempre considere "cargados

peso").

**SEGURIDAD GENERAL** El paquete de montaje puede contener piezas pequeñas que pueden representar un peligro

de asfixia para niños y mascotas. Coloque sobre un suelo sólido y uniforme.

Uselo únicamente en una posición vertical estable.

No sobrecargue el producto ya que esto puede resultar en daños al producto o lesiones personales.

**LIMPIEZA Y MANTENIMIENTO** No limpie el producto con paños abrasivos o productos químicos. Los disolventes o

detergentes pueden dañar la superficie.

Para limpiar, pase una esponja con agua tibia, un paño suave y un detergente suave. Asegúrese de tener todas las piezas en la lista. Si le falta algún componente, comuníquese con

nuestro departamento de servicio al cliente en

support@domu.co.uk

## IT

**USO PREVISTO** Questo prodotto è inteso per uso interno/esterno. Questo prodotto non è inteso come struttura da arrampicata e non è un giocattolo. I bambini devono essere sorvegliati per assicurarsi che non giochino con il prodotto.

### PRIMA DEL PRIMO UTILIZZO

**ASSICURARSI SEMPRE** che il livellatore sia al centro della ruota.w

**MAI** Livellare la ruota in un angolo o fuori centro.

L'uso improprio può comportare il malfunzionamento del livello e/o causare danni al veicolo o addirittura possibili lesioni/morte.

Posizionare **SEMPRE** la ruota in piano contro la ruota in modo che faccia contatto.

Considerare **SEMPRE** la superficie/terreno e l'ambiente intorno al veicolo. Il terreno soffice, bagnato o scivoloso può influenzare l'usabilità dei livelli delle ruote e/o causare un potenziale guasto.

**DIMENSIONI PNEUMATICI/PTT** - Considerare sempre le dimensioni del pneumatico e il tipo di configurazione pneumatico/ruota. Pneumatici radiali contro pneumatici sbilanciati.

Considerare sempre i veicoli "Peso Lordo Veicolo" (per veicoli di tipo "autotrasportatore" considerare sempre "carico peso").

**SICUREZZA GENERALE** La confezione di montaggio può contenere piccole parti che possono costituire un pericolo di soffocamento per bambini e animali domestici. Posizionare su un terreno solido e uniforme.

Utilizzare solo in posizione eretta e stabile.

Non sovraccaricare il prodotto in quanto ciò potrebbe causare danni al prodotto o lesioni personali.

**PULIZIA E MANUTENZIONE** Non pulire il prodotto con panni abrasivi o prodotti chimici. Solventi o detersivi possono causare danni alla superficie.

Per pulire, spugnare con acqua tiepida, un panno morbido e un detergente delicato. Assicurati di avere tutti i pezzi elencati.

Se ti mancano dei componenti, contatta il nostro servizio clienti all'indirizzo [support@domu.co.uk](mailto:support@domu.co.uk)

## LEVELING HEIGHTS

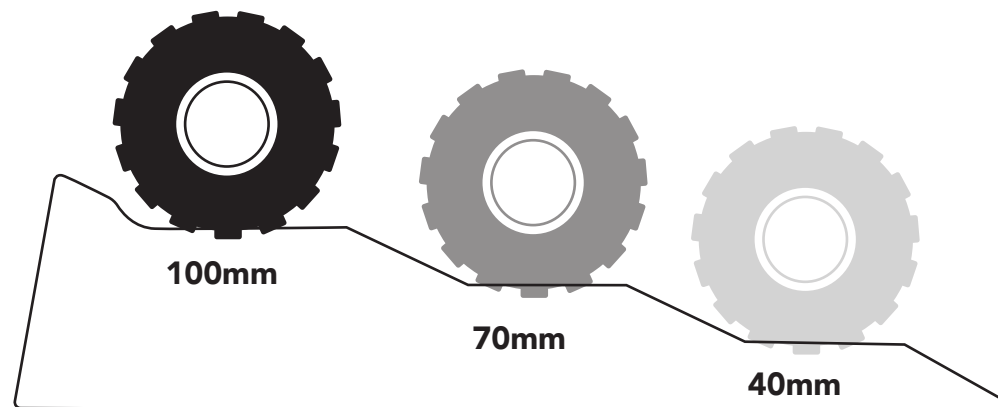



## EN

**DISPOSAL INFORMATION** Please recycle where facilities exist. Check with your local authority for recycling advice.

**CUSTOMER SERVICE** If you are having difficulty using this product and require support, please contact [support@domu.co.uk](mailto:support@domu.co.uk)

**WARRANTY** To register your product and find out if you qualify for a free extended warranty please go to [www.vonhaus.com/warranty](http://www.vonhaus.com/warranty). Please retain a proof of purchase receipt or statement as proof of the purchase date. The warranty only applies if the product is used solely in the manner indicated in the warnings page of this manual, and all other instructions have been followed accurately. Any abuse of the product or the manner in which it is used will invalidate the warranty. Returned goods will not be accepted unless re-packaged in its original packaging and accompanied by a relevant and completed returns form. This does not affect your statutory rights. No rights are given under this warranty to a person acquiring the appliance second-hand or for commercial or communal use.

**COPYRIGHT** All material in this instruction manual are copyrighted by DOMU Brands. Any unauthorised use may violate worldwide copyright, trademark, and other laws.

## FR

**INFORMATIONS RELATIVES AU RECYCLAGE** Veuillez recycler là où il existe des installations adéquates. Vérifiez auprès de vos autorités locales pour obtenir des conseils sur le recyclage.

**SERVICE CLIENT** Si vous rencontrez des difficultés pour utiliser ce produit et avez besoin d'assistance, veuillez contacter [support@domu.co.uk](mailto:support@domu.co.uk)

**GARANTIE** Pour enregistrer votre produit et découvrir si vous vous qualifiez pour une extension gratuite de garantie, rendez-vous sur [www.vonhaus.com/warranty](http://www.vonhaus.com/warranty). Conservez une preuve d'achat, reçu ou attestation, pour prouver la date de l'achat. La garantie ne s'applique que si le produit a été utilisé de la manière indiquée dans la section de la page des avertissements de ce manuel et que toutes les instructions ont été suivies de manière précise. Tous les abus réalisés sur le produit, dans la manière dont il a été utilisé, rendront la garantie caduque. Les marchandises renvoyées ne seront acceptées que si elles sont remballées dans leur emballage d'origine et accompagnées d'un formulaire de retour adéquat et rempli. Ceci n'affecte pas vos droits statutaires. Cette garantie n'accorde aucun droit à une personne obtenant le produit de seconde main ou à des fins d'utilisation commerciale ou communale.

**DROITS D'AUTEUR** Toutes les informations de ce manuel d'utilisation sont protégées par droit d'auteur par DOMU Brands. Toute utilisation non autorisée pourrait enfreindre les lois mondiales de droit d'auteur, de marque déposée ainsi que d'autres lois.

## DE

**ENTSORGUNG** Bitte entsorgen Sie das Produkt an geeigneten Entsorgungsstellen. Fragen Sie bei Ihrer Gemeinde nach.

**KUNDENSERVICE** Wenn Sie Schwierigkeiten mit diesem Produkt haben und Unterstützung benötigen, wenden Sie sich bitte an [support@domu.co.uk](mailto:support@domu.co.uk)

**GARANTIE** Um Ihr Produkt zu registrieren und zu erfahren, ob eine kostenlose verlängerte Garantie möglich ist, gehen Sie bitte auf [www.vonhaus.com/warranty](http://www.vonhaus.com/warranty). Bitte behalten Sie eine Rechnung oder den Kassenzettel als Nachweis des Einkaufsdatums auf. Die Garantie gilt nur, wenn das Produkt nur wie in dieser Anleitung beschrieben verwendet wurde und wenn alle Anweisungen befolgt wurden. Jeglicher Missbrauch des Produkts oder der Art und Weise, in der es verwendet wird, macht die Garantie ungültig. Zurückgegebene Artikel werden nur akzeptiert, wenn sie sich in der Originalverpackung befinden und wenn ein relevantes und vollständig ausgefülltes Rücksendeformular enthalten ist. Dies betrifft nicht Ihre gesetzlichen Ansprüche. Für Artikel, die gebraucht erworben wurden, oder die kommerzielle oder gemeinschaftlich genutzt werden, entstehen keinerlei Ansprüche auf Garantie.

**COPYRIGHT** Alle Materialien in dieser Anleitung stehen unter Copyright von DOMU Brands Ltd. Jede unautorisierte Verwendung kann das weltweite Copyright, die Handelsmarke und andere Gesetze verletzen.

## ES

**INFORMACION DE DESECHO** Por favor, recicla en las instalaciones correspondientes. Consulta con vuestra autoridad local para obtener consejos de reciclaje.

**SERVICIO AL CLIENTE** Si tiene dificultades para utilizar este producto y necesita asistencia, contacte con [support@domu.co.uk](mailto:support@domu.co.uk)

**GARANTÍA** Para registrar vuestro producto y averiguar si califica para una garantía extendida gratuita, vaya a [www.vonhaus.com/warranty](http://www.vonhaus.com/warranty). Conservad un comprobante de recibo de compra o extracto como prueba de la fecha de compra. La garantía solo se aplica si el producto se utiliza únicamente de la manera indicada en la página de advertencias de este manual, y todas las demás instrucciones se han seguido con precisión. Cualquier abuso del producto o la manera en que se use invalidará la garantía. Los productos devueltos no se aceptarán a menos que se vuelvan a empaquetar en su embalaje original y acompañados por un formulario de devolución completo y pertinente. Esto no afecta sus derechos legales. No se otorgan derechos bajo esta garantía a una persona que adquiere el aparato de segunda mano o para uso comercial o comunitario.

**DERECHOS DE AUTOR** Todo el material en este manual de instrucciones está protegido por DOMU Brands. Cualquier uso no autorizado puede violar los derechos de autor, marcas comerciales y otras leyes en todo el mundo.

## IT

**INFORMAZIONI SULLO SMALTIMENTO** Si prega di riciclare nelle apposite strutture. Chiedere una consulenza alle autorità competenti per il riciclo.

**SERVIZIO CLIENTI** Se si riscontrano difficoltà nell'utilizzo di questo prodotto e si richiede supporto, contattare [support@domu.co.uk](mailto:support@domu.co.uk)

**GARANZIA** Per registrare il prodotto e capire se hai diritto all'estensione di garanzia, vai su [www.vonhaus.com/warranty](http://www.vonhaus.com/warranty). Si prega di conservare la ricevuta del pagamento quale prova della data d'acquisto. La garanzia si applica solo se il prodotto viene utilizzato esclusivamente come indicato nella pagina delle Avvertenze del presente manuale e se tutte le altre informazioni vengono accuratamente seguite. Qualsiasi abuso nell'utilizzo di questo prodotto invaliderà la garanzia. I resi non saranno accettati se non riposti nella confezione originale ed accompagnati da un modulo di reso completo. Ciò non pregiudica i propri diritti obbligatori. La presente garanzia non attribuisce alcun diritto a coloro che acquistano prodotti di seconda mano o per fini commerciali o condivisi.

**COPYRIGHT** Tutto il materiale contenuto nel presente manuale delle istruzioni è protetto da copyright di DOMU Brands. Qualsiasi uso non autorizzato potrebbe violare il copyright a livello mondiale, marchio ed altre leggi.

## THANK YOU

Thank you for purchasing your product/appliance.  
Should you require further assistance with your purchase,  
you can contact us at  
**support@domu.co.uk**  
VonHaus is a registered trademark of DOMU Brands Ltd.  
Made in China for DOMU Brands. M24 2RW.

## MERCI

Merci d'avoir acheté notre produit/appareil.  
Si vous aviez besoin d'aide suite à votre achat, vous pouvez  
nous contacter a  
**support@domu.co.uk**  
VonHaus est une marque déposée de DOMU Brands Ltd.  
Fabriqué en Chine pour DOMU Brands. M24 2RW

## VIELEN DANK

Vielen Dank, dass Sie das Produkt/Gerät gekauft haben.  
Sollten Sie weitere Unterstützung benötigen, können Sie uns  
gerne unter (email) kontaktieren.  
**support@domu.co.uk**  
VonHaus ist eine registrierte Handelsmarke von DOMU  
Brands Ltd. Hergestellt in China für DOMU Brands. M24  
2RW.

## GRACIAS

Gracias por comprar vuestro producto/aparato  
Si requiere asistencia con vuestra compra, podeis  
contactarnos a  
**support@domu.co.uk**  
VonHaus es una marca registrada de DOMU Brands Ltd.  
Hecha en China para DOMU Brands. M24 2RW.

## GRAZIE

Grazie per aver acquistato il prodotto.  
Per ulteriore assistenza sul tuo acquisto, puoi contattarci  
all'indirizzo email  
**support@domu.co.uk**  
VonHaus è un marchio registrato di DOMU Brands Ltd. Made  
in Cina per DOMU Brands. M24 2RW