

EN - Horizontal Designer Radiator - Installation Manual
ES - Radiadores de de Diseño Horizontales - Guía de Instalación
FR - Radiateur Horizontal Design - Guide d'installation
IT - Acciaio Radiatore Orizzontale - Manuale di installazione DE -
Design-Heizkörper Horizontal -Installationsanleitung
NL - Horizontale Designradiator - Handleiding

EN - Contents

Product Information **Page - 1/2/3**
Installation
Valve installation advice **Page 4**
Tools Required **Page - 4**
Parts Included **Page 5**
Radiator Installation **Page - 5**
Aftercare **Page - 6**
Your Guarantee **Page - 6**
Recycling and Disposal **Page - 6**
Contact us - **Page - 6**

ES - Contenido

Información sobre el Producto **Pág. - 1/2/3**
Instalación
Consejos de Instalación de las Llaves **Pág. - 4**
Herramientas Requeridas **Pág. - 4**
Partes Incluidas **Pág. - 5**
Instalación del Radiador **Pág. - 5**
Mantenimiento **Pág. - 6**
Información sobre la Garantía **Pág. - 6**
Reciclaje y Desecho **Pág. - 6**
Contáctenos **Pág. - 6**

FR - Contenu

Informations produit **Page - 1 /2/3**
Installation
Conseils d'installation des robinets de radiateur **Page 4**
Outils nécessaires **Page - 4**
Pièces incluses **Page 5**
Installation du radiateur **Page - 5**
Guide d'entretien **Page - 6**
Informations de garantie **Page - 6**
Recyclage et élimination **Page - 6**
Nous contacter **Page - 6**

IT - Contenuti

Informazioni Sul Prodotto **Pagina - 1/2/3**
Installazione
Consigli per l'installazione della valvola **Pagina 4**
Strumenti Necessari Per L'Installazione **Pagina - 4**
Parti incluse **Pagina 5**
Installazione **Pagina - 5**
Manutenzione **Pagina - 6**
Informazioni Sulla Garanzia **Pagina - 6**
Riciclaggio e smaltimento **Pagina - 6**
Contattaci - **Pagina - 6**

DE - Inhalt

Produktinformationen **Seite - 1/2/3**
Installation
Einbauhinweise für Ventile **Seite - 4**
Benötigtes Werkzeug **Seite - 4**
Enthaltene Bauteile **Seite - 5**
Heizkörper Installation **Seite - 5**
Pflege **Seite - 6**
Garantie **Seite - 6**
Recycling und Entsorgung **Seite - 6**
Kontakt - **Seite - 6**

NL - Inhoud

Informatie Productinformatie **Pagina - 1/2/3**
Installatie
Installatie van de Radiatorkranen **Pagina 4**
Benodigd Gereedschap **Pagina - 4**
Meegeleverde Onderdelen **Pagina 5**
Radiator Installatie **Pagina - 5**
Nazorg **Pagina - 6**
Uw Garantie **Pagina - 6**
Recycling **Pagina - 6**
Contactgegevens - **Pagina - 6**

EN - Product Information
ES - Información sobre el producto
FR - Information du produit
IT - Informazioni Sul Prodotto
DE - Produktinformationen
NL - Productinformatie

EN: This product can only be used up to PN 1MPa 10 Bar. It should only be filled with water correctly dosed with an inhibitor, and at a temperature below 100 °C (212°F).

If the temperature exceeds 48 °C (or 120 °F), please show a warning sign on the product to avoid burning and scolding accidents.

ES: Este producto solo se puede utilizar hasta PN 1MPa (10g/cm², 10 Bar). Solo debe llenarse con agua correctamente dosificada con un inhibidor, y a una temperatura inferior a 100 °C.

Si la temperatura excede los 48 °C, muestre una señal de advertencia en el producto para evitar quemaduras y accidentes.

FR: Ce produit peut uniquement être utilisé à une pression nominale inférieure ou égale à 1 Méga Pascal (10g/cm², 10 Bar). Il doit uniquement être rempli d'eau à une température inférieure à 100°C.

Si la température excède 48°C, veuillez installer un signe d'avertissement près du produit afin d'éviter les accidents de brûlures.

IT: Questo prodotto può essere utilizzato solo a PN <1 MPa (10g/cm², 10 Bar). Può essere riempito solo con acqua ad una temperatura inferiore ai 100°C (212°F). Si prega di vedere la tabella in basso per i requisiti di installazione.

Se la temperatura supera i 48 °C, si prega di mostrare nelle vicinanze del prodotto un segno di avvertenza per evitare ustioni e scottature.

DE: Dieser Heizkörper kann bis zu einem Druck von PN 1MPa (10g/cm², 10 Bar) verwendet werden. Er sollte nur mit Wasser und richtig dosiertem Inhibitor und einer Temperatur unter 100 °C (212 °F) betrieben werden.

Falls die Temperatur 48 °C (oder 120 °F) überschreitet, bringen Sie bitte ein Warnschild auf dem Heizkörper an, um Unfälle mit Verbrennungen zu vermeiden.

NL: Dit product moet worden gebruikt bij een werkdruk van 1MPa, 10 bar). De radiator moet worden gevuld met water onder 100 °C (212°F).

Stijgt de temperatuur van de radiator boven de 48°C, dan moet u een waarschuwingbord in de buurt van de radiator plaatsen om verbrandingsongelukken te voorkomen.

EN: Please read carefully...

ES: Por favor, lea atentamente...

FR: Merci de lire attentivement...

IT: Si prega di leggere con attenzione...

DE: Bitte aufmerksam Lesen...

NL: Aandachtig doorlezen...

EN:

Do not throw away packaging until you have located and confirmed that you have all included parts.

This radiator must be installed by a qualified plumber or other fully competent person.

For your own protection we recommend that you wear safety boots and gloves.

Inspect the finish on the product for signs of damage before installation.

The provided fixings are for solid brick walls only, if installing on any other surface please check that it will safely support the product and purchase suitable fixings.

ES:

No tire el embalaje hasta que haya verificado y confirmado que tiene todas las piezas incluidas.

Este radiador debe ser instalado por un fontanero profesional calificado u otra persona totalmente competente. Para su propia protección, le recomendamos que use botas y guantes de seguridad.

Inspeccione el acabado del producto y verifique que no haya ningún tipo de daño antes de completar la instalación. Los soportes murales proporcionados únicamente son solo para paredes de ladrillo, si se instalan en cualquier otra superficie, verifique que sean compatibles y se mantengan sujetos de manera segura.

FR:

Ne vous débarrassez d'aucun emballage avant de vous être assuré d'avoir situé et confirmé disposer de toutes les pièces incluses.

Ce radiateur doit être installé par une personne qualifiée.

Pour votre sécurité, nous vous recommandons de porter des gants et chaussures de sécurité.

Inspectez la finition du produit pour vous assurer qu'il ne contient aucun défaut avant l'installation.

Les fixations fournies sont faites pour une utilisation sur murs en briques solide – pour installation sur tout autre support, veuillez vérifier qu'il supportera le produit en toute sécurité et que vous disposez des fixations appropriées.

IT:

Si prega di conservare l'imballaggio originale fino all'accertamento di aver localizzato tutti i contenuti e accessori del radiatore.

Questo radiatore deve essere installato da un tecnico professionista o qualcuno competente nel settore.

Prima di procedere con l'installazione del radiatore, si prega di ispezionare il prodotto per segni d'urto e /o danneggiamenti. Per la vostra protezione raccomandiamo di indossare guanti protettivi e scarpe antinfortunistiche.

Le staffe di montaggio incluse nella confezione sono idonee per l'utilizzo esclusivamente su pareti solide di cemento. Qualora sia vostra intenzione installare questo prodotto su qualsiasi altra superficie, assicurare che le staffe di montaggio scelte possano sicuramente sopportare il peso del radiatore.

DE:

Werfen Sie die Verpackung erst weg, wenn Sie alle im Lieferumfang enthaltenen Teile gefunden haben.

Dieser Heizkörper muss von einem qualifizierten Klempner oder einer anderen voll qualifizierten Person installiert werden.

Zu Ihrem eigenen Schutz empfehlen wir das Tragen von Sicherheitsschuhen und Handschuhen.

Überprüfen Sie die Oberfläche des Produkts vor der Installation auf Schäden.

Die mitgelieferten Befestigungen sind nur für massive Ziegelwände geeignet. Wenn Sie den Heizkörper an Wänden aus anderen Materialien installieren möchten, überprüfen Sie bitte, ob diese Halterungen das Produkt sicher tragen, oder verwenden andere geeignete Halterungen.

NL:

De verpakking niet weggoeien totdat u er zeker van bent dat alle onderdelen aanwezig zijn.

Deze radiator moet worden geïnstalleerd door een gekwalificeerde loodgieter of andere bevoegde persoon.

oor uw eigen veiligheid adviseren wij u om veiligheidsschoenen en handschoenen te dragen.

Voordat de radiator wordt geïnstalleerd moet u de radiator goed nakijken op eventuele schade.

De meegeleverde bevestigingen zijn uitsluitend geschikt voor gebruik met bakstenen muren. Bij installatie op een ander oppervlak, controleer dat het de radiator kan ondersteunen en koop de juiste bevestigingen.



EN:

To ensure that our products provide you with the service that we expect, it is important that they are installed in accordance with the British Standard Code of Practice for Central Heating for Domestic Premises BS 5449 Part 1 and the British Standard Code of Practice for the Treatment of Water in Domestic Hot Water Central Heating Systems, BS7593.

To ensure you can enjoy your radiator for as long as possible, it is essential you first FLUSH YOUR HEATING SYSTEM WITH A CENTRAL HEATING CLEANSER, this will clear any waste from the system. Following the cleansing of the system you must PROTECT THE SYSTEM WITH A CENTRAL HEATING INHIBITOR. These two simple steps will greatly increase the efficiency and lifespan of your central heating system. Failure to complete these steps increases the chance of pinhole leaks, and may also invalidate the guarantee on your radiator.

ES:

Para garantizar que nuestros productos le proporcionen con el servicio que deseamos, es importante asegurar que sean instalados de acuerdo con las normativas y reglamentos de instalaciones de calefacción central doméstica y los reglamentos del mantenimiento de sistemas de calefacción central domésticos y de agua caliente doméstica vigentes.

Para asegurarse de que puede disfrutar de su radiador durante el mayor tiempo posible, es esencial que primero ENJUAGUE SU SISTEMA DE CALEFACCIÓN CON UN LIMPIADOR DE CALEFACCIÓN CENTRAL, esto eliminará cualquier suciedad o escombros del sistema. Después de la limpieza del sistema, debe PROTEGER EL SISTEMA CON UN INHIBIDOR DE CALEFACCIÓN CENTRAL. Estos dos sencillos pasos aumentarán en gran medida la eficiencia y la vida útil de su sistema de calefacción central. Si no se llevan a cabo estos pasos, aumenta la posibilidad de fugas estenopeicas y también puede invalidar la garantía de su radiador.

FR:

Ce produit est compatible uniquement avec les systèmes de chauffage central indirects ou étanches (y compris les chaudières combinées). Pour vous assurer que nos produits fournissent le service désiré, il est important qu'il soit installé en accord avec la norme NFC 15-100 définissant les règles de sécurité électrique et de régulation du chauffage et la norme NF EN 15502 définissant les exigences de performance et de qualité des régulateurs de température pour le chauffage et l'eau chaude sanitaire.

Pour vous assurer de pouvoir profiter de votre radiateur le plus longtemps possible, il est essentiel de RINCER D'ABORD VOTRE SYSTÈME DE CHAUFFAGE AVEC UN NETTOYANT CHAUFFANT CENTRAL, afin d'éliminer tout déchet du système. À la suite du nettoyage du système, vous devrez PROTÉGER LE SYSTÈME AVEC UN INHIBITEUR DE CHAUFFAGE CENTRAL. Ces deux simples étapes augmenteront considérablement l'efficacité et la durée de vie de votre système de chauffage central. Ne pas effectuer ces étapes augmente fortement le risque de fuites de trou d'épingles et invalidera également la garantie sur votre radiateur.

IT:

Per assicurarti di goderti il tuo termosifone il più a lungo possibile, è essenziale prima LAVARE L'IMPIANTO DI RISCALDAMENTO CON UN DETERGENTE PER RISCALDAMENTO CENTRALE, questo eliminerà eventuali rifiuti dall'impianto. Dopo la pulizia dell'impianto è necessario PROTEGGERE L'IMPIANTO CON UN INIBITORE DEL RISCALDAMENTO CENTRALE. Questi due semplici passaggi aumenteranno notevolmente l'efficienza e la durata del tuo sistema di riscaldamento centralizzato. Il mancato completamento di questi passaggi aumenta la possibilità di perdite stenopeiche e può anche invalidare la garanzia sul radiatore.

DE:

Um sicherzustellen, dass unsere Produkte die beste Leistung erzielen, ist es wichtig, dass diese in Übereinstimmung mit dem British Standard Code of Practice for Central Heating for Domestic Premises BS 5449 Part 1 und dem British Standard Code of Practice for the Treatment of Water in Domestic Hot Water Central Heating Systems BS7593 installiert werden.

Um sicherzustellen, dass Ihr Heizkörper so lange wie möglich funktioniert, ist es wichtig, IHR HEIZSYSTEM im vorweg MIT EINEM ZENTRALHEIZUNGSREINIGER ZU SPÜLEN, um alle Verunreinigungen aus dem System zu entfernen. Nach der Reinigung des Systems muss DAS SYSTEM MIT EINEM ZENTRALHEIZUNGSINHIBITOR GESCHÜTZT WERDEN. Diese zwei einfachen Schritte erhöhen die Effizienz und Lebensdauer Ihres Zentralheizungssystems erheblich. Wenn Sie diese Schritte nicht durchführen, erhöht sich die Wahrscheinlichkeit von Leckagen und kann sich auch auf die Garantie Ihres Heizkörpers auswirken.

NL:

Om ervoor te zorgen dat u zo lang mogelijk van uw radiator kunt blijven genieten, is het noodzakelijk dat u uw CV-installatie met een CV-reiniger doorspoelt. Dit zal vuil uit het systeem weghalen. Na het reinigen van het systeem moet u het systeem beschermen met een CV corrosie-inhibitor. Door deze twee eenvoudige stappen te volgen verhoogt u de efficiëntie en levensduur van uw centrale verwarming. Het niet volgen van deze stappen verhoogt de kans op lekken in het systeem en maakt de garantie van uw radiator ongeldig.

EN: Installation

ES: Instalación

FR: Installation

IT: Installazione

DE: Installation

NL: Installatie

EN: Valve installation advice.

Please ensure that your radiator valves are fitted as per the below diagrams ensuring that a bleed point always remains at the top of the radiator.

ES: Consejos de instalación de las llaves para radiador.

Verifique que las llaves de su radiador estén instaladas según los diagramas a continuación, asegurando que siempre haya dejado el punto de purga posicionado en la parte superior del radiador.

FR: Conseils d'installation de robinets de radiateur.

Merci de vous assurer que vos robinets de radiateur sont installés conformément aux schémas ci-dessous, en veillant à ce qu'un point de purge reste toujours en haut de l'appareil.

IT: Suggestimenti per l'installazione delle valvole.

Assicurare che le valvole siano installate come da schema sotto riportato, assicurando inoltre che la valvola di sfianto rimanga nella parte superiore del radiatore.

DE: Einbauhinweise für Ventile.

Bitte stellen Sie sicher, dass die Heizkörperventile wie in den unten aufgelisteten Abbildungen installiert werden. Das Entlüftungsventil muss sich immer an einem der beiden oberen Auslässe befinden.

NL: Installatie van de Radiatorkranen.

Zorg ervoor dat de radiatorkranen geïnstalleerd worden volgens de onderstaande afbeeldingen en dat het ontluichtingsventiel altijd aan de bovenkant van de radiator geïnstalleerd wordt.

➤ = EN: Bleed Valve - ES: Llave Purgadora - FR: Point de purge - IT: Valvola di sfianto - DE: Entlüftungsventil = NL: Ontluichtingsventiel

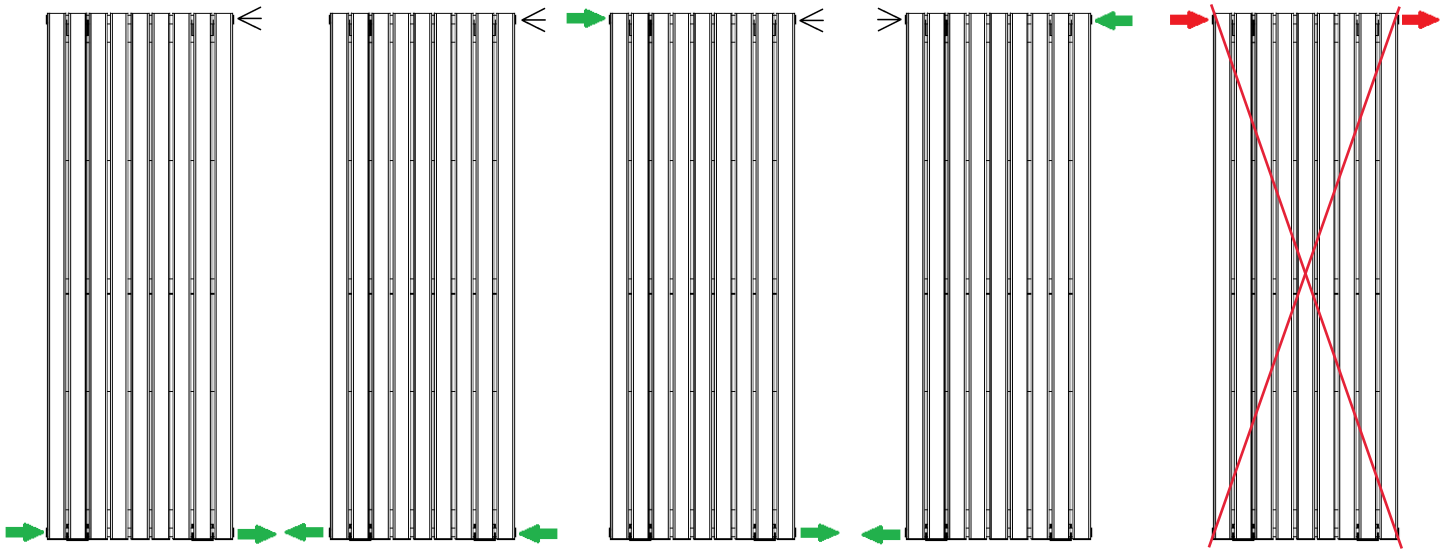

EN: Radiator Installation - ES: Instalación del Radiador - FR: Installation du radiateur - IT: Installazione - DE: Heizkörper Installation - NL: Radiator Installatie

EN: For further information on installing your radiator valves, please consult the instructions provided with them.

ES: Para obtener más información sobre la instalación de las llaves del radiador, rogamos consulte las instrucciones proporcionadas.

FR: Pour plus d'informations sur comment installer vos robinets de radiateur, veuillez consulter le guide d'installation fourni avec.

IT: Per ulteriori informazioni sull'installazione delle valvole dei radiatori, consultare le istruzioni allegate.

DE: Zu weiteren Installationshinweisen Ihrer Heizungsventile lesen Sie bitte die bei den Ventilen beigelegte Installationsanleitung.

NL: Voor meer informatie over de installatie van uw radiatorkranen kunt u de bijgeleverde instructies raadplegen.

EN: Tool Required for Installation

ES: Herramientas requeridas para completar la instalación

FR: Outils nécessaires à l'installation

IT: Strumenti Necessari Per L'Installazione

DE: Benötigtes Werkzeug

NL: Benodigd Gereedschap



10mm



EN: Parts Included
ES: Partes Incluidas
FR: Pièces incluses
IT: Parti incluse
DE: Enthaltene Bauteile
NL: Meegeleverde Onderdelen

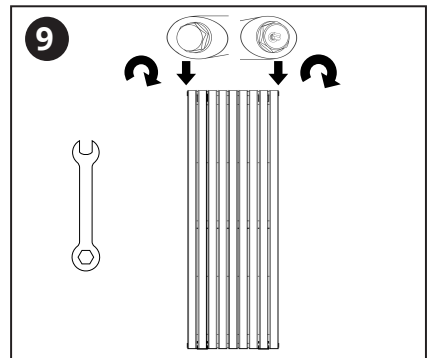
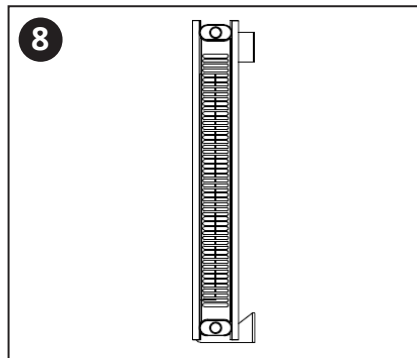
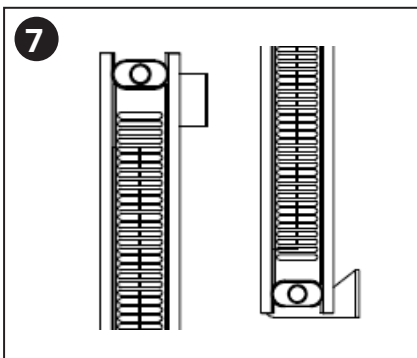
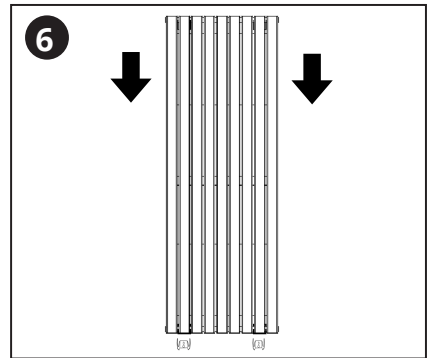
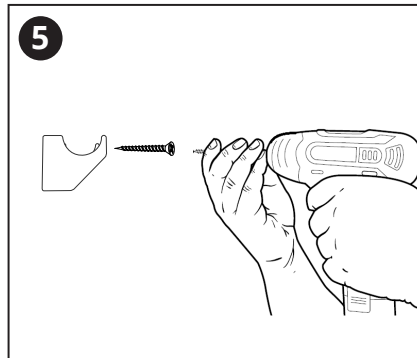
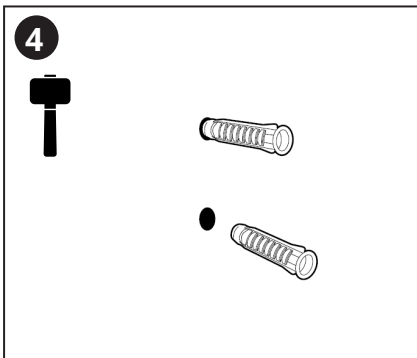
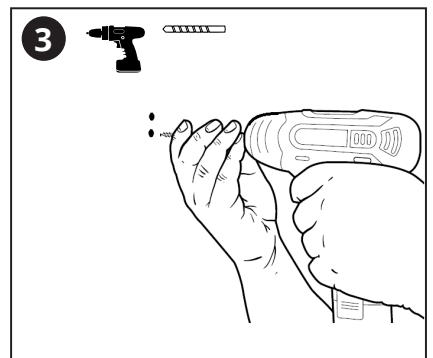
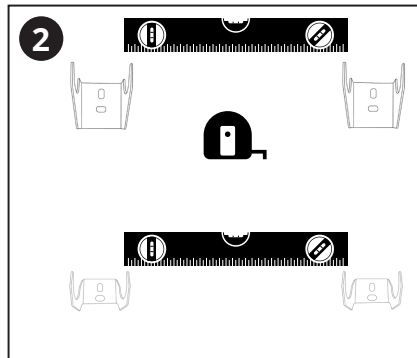
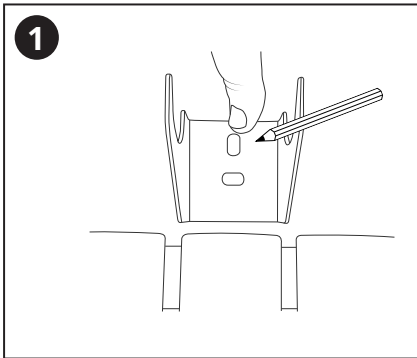
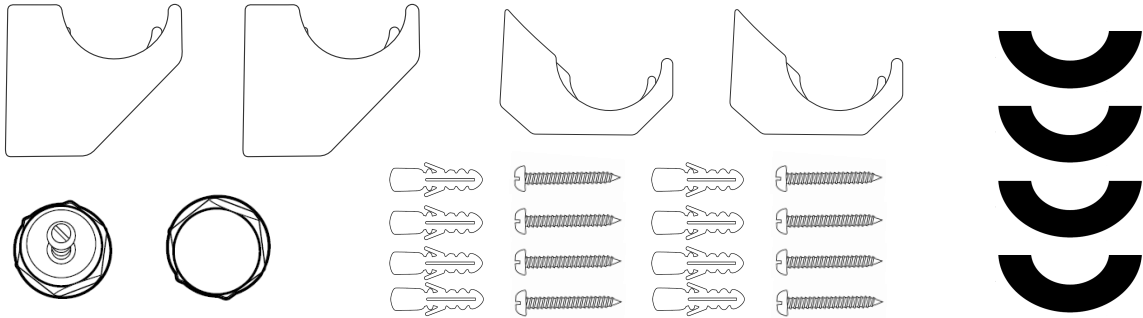

EN:

To find the specific guarantee for your product please refer to the website.

The guarantee starts from the date of purchase.

The guarantee covers you against issues caused as a result of manufacturing related issues, it does not apply to issues that are found to be a result of poor installation.

Labour costs for installation of the product are not covered under this warranty.

DE:

Die spezifische Garantie für Ihr Produkt finden Sie auf der Website.

Die Garantie tritt ab dem Kaufdatum in Kraft.

Die Garantie umfasst Herstellungsfehler. Sie umfasst keine Fehler/Probleme, die durch eine minderwertige Installation entstanden sind. Die Garantie umfasst keine Arbeitskosten, die für die Installation des Produktes anfallen.

ES:

Para verificar la garantía específica para cada producto, rogamos consulte nuestra página web.

La garantía comienza desde la fecha de compra.

La garantía le cubre en caso de algún problema relacionado con la fabricación; sin embargo, no se aplica con problemas relacionados a una mala instalación. El coste de instalación no está cubierto por la garantía.

IT:

Per trovare la garanzia specifica per il prodotto, fare riferimento al sito Web.

La garanzia parte dalla data di acquisto.

La garanzia copre solo i problemi relativi alla produzione, non si applica a fattispecie che risultano essere il risultato di una cattiva installazione.

I costi di manodopera per l'installazione del prodotto non sono coperti da questa garanzia.

FR:

Pour connaître la garantie spécifique à votre produit, veuillez référer à notre site internet.

La garantie commence à partir de la date d'achat.

La garantie vous couvre contre les dommages causés par des problèmes liés à la fabrication, elle ne s'applique pas aux dommages qui résultent d'une mauvaise installation.

Les coûts de main-d'oeuvre pour l'installation du produit ne sont pas couverts par cette garantie.

NL:

Om de specifieke garantie voor uw product te vinden verwijzen wij u naar de website.

De garantie gaat in op de datum van aankoop.

De garantie dekt u tegen problemen die het gevolg zijn van productie gerelateerde fouten. De garantie is niet van toepassing op problemen die het gevolg zijn van een verkeerde en/of slechte installatie.

Arbeidskosten voor de installatie van het product worden niet gedekt door deze garantie.

EN - Aftercare : **DE** - Reinigung : **ES** - Mantenimiento : **IT** - Manutenzione : **FR** - Entretien : **NL** - Onderhoud

EN:

Clean any marks with a soft dry cloth, for stubborn stains please clean with mild soapy water and buff out with a soft cloth. DO NOT use abrasive or acidic cleaners, if you are unsure, please contact us first.

DE:

Flecken können mit einem weichen, trockenen Tuch entfernt werden. Hartnäckige Flecken können mit mildem Seifenwasser entfernt werden. Polieren Sie das Ventil danach mit einem weichen Tuch.

Verwenden Sie KEINE scheuernde oder säurehaltige Reinigungsmittel. Im Zweifelsfall oder bei Fragen, kontaktieren Sie uns vor der Reinigung.

ES:

Limpie regularmente el producto con un paño seco. Para las manchas rebeldes utilice agua jabonosa y un paño blando. NO UTILICE ningún producto abrasivo o ácido ya que puede dañar la superficie del producto.

IT:

Pulire eventuali segni con un panno morbido e asciutto, per macchie ostinate pulire con acqua e sapone delicato e lucidare con un panno morbido. NON utilizzare detersivi abrasivi o acidi, se non sei sicuro, contattaci prima.

FR:

Éliminez toute trace avec un chiffon doux et sec. Pour les taches tenaces, nettoyez avec de l'eau savonneuse douce et polir avec un chiffon doux. N'utilisez pas de nettoyeurs abrasifs ou acides, si vous n'êtes pas sûr, merci de nous contacter au préalable.

NL:

Maak het artikel met een zachte droge doek schoon. Voor hardnekkige vlekken kunt u een sopje en een zachte doek gebruiken. Gebruik GEEN schurende of agressieve schoonmaakmiddelen.

Heeft u vragen of twijfelt u? Neem dan eerst contact met ons op.

EN - Recycling & Disposal : **DE** - Recycling & Entsorgung : **ES** - Reciclaje y desecho **IT** - Riciclaggio e Smaltimento : **FR** - Recyclage & Élimination : **NL** Recyclen & lozen

EN:

Please recycle / dispose of this product in accordance with your local council / government guidelines.

DE:

Dieses Produkt sollte gemäß den Regulierungen des örtlichen Gemeinderats / der Regierung recycelt bzw. entsorgt werden.

ES:

Por favor, recicle y deseche este producto de acuerdo a la normativa local o del concejo municipal.

IT:

Si prega di riciclare o smaltire questo prodotto in conformità con le linee guida del governo locale.

FR:

Veuillez recycler / éliminer ce produit conformément aux réglementations locales en matière de traitement des déchets.

NL:

Gelieve dit product te recycleren & lozen in overeenstemming met de richtlijnen van uw gemeente / overheid.

EN: Contact Us - **DE:** Kontakt - **ES:** Contacte con nosotros - **IT:** Contatto - **FR:** Nous contacter - **NL:** Neem contact met ons op

Unit 1&2, Burnley, England, BB11 5UG