

Gtech

# Gtech AirRAM

COMMERCIAL

**AR45**

Model Number  
Modellnummer  
Numéro de modèle  
Numero modello  
Número de modelo  
Número do modelo  
Modelnummer  
Numer modelu  
Numărul modelului

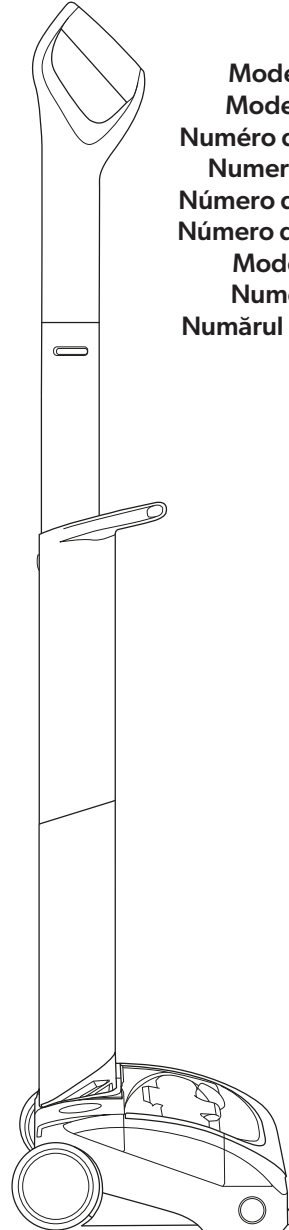

- ENG** OPERATING MANUAL  
Original Instructions
- DEU** BETRIEBSANLEITUNG  
Originalanleitung
- FRA** MANUEL D'UTILISATION  
Instructions originales
- ITA** MANUALE OPERATIVO  
Istruzioni originali
- ESP** MANUAL DE INSTRUCCIONES  
Instrucciones originales
- POR** MANUAL DE UTILIZAÇÃO  
Instruções originais
- NED** GEBRUIKSHANDLEIDING  
Originele instructies
- POL** INSTRUKCJA OBSŁUGI  
Instrukcja oryginalna
- ROM** MANUAL DE UTILIZARE  
Instrucțiuni originale

## IMPORTANT SAFEGUARDS:



**IMPORTANT: READ ALL INSTRUCTIONS BEFORE USE.  
RETAIN INSTRUCTIONS FOR FUTURE REFERENCE.**



Do not use in rain or leave outdoors whilst raining.



**WARNING:** Basic safety precautions should always be observed when using an electrical appliance, including the following to reduce the risk of fire, electrical shock, or injury:

### Personal safety:

- Store indoors in a dry place out of the reach of children.
- Always use responsibly. This appliance can only be used by children aged from 8 years and above and persons with reduced physical, sensory or mental capabilities or lack of experience and knowledge if they have been given supervision or instruction concerning use of the appliance in a safe way and understand the hazards involved.
- Do not let children play with the appliance; supervise children using or maintaining the appliance.
- Use only manufacturer's recommended attachments as described in this manual; misuse or use of any accessory or attachment other than those recommended may present a risk of personal injury.
- Take extra care when cleaning stairs.
- Keep the appliance and accessories away from hot surfaces.
- Do not block the appliance's openings or hinder air flow; keep openings free of any objects including dust, lint, clothing, fingers and all parts of the body.
- Particularly keep hair away from the brush bar and other moving parts, but also loose clothing, fingers and other body parts.

### Electrical safety:

- Only use batteries and chargers supplied by Gtech.
- Never modify the charger in any way.
- The charger has been designed for a specific voltage. Always check that the mains voltage is the same as that stated on the rating plate.
- A charger that is suitable for one type of battery pack may create a risk of fire when used with another battery pack; never use the charger with another appliance or attempt to charge this product with another charger.
- Before use, check the charger cord for signs of damage or ageing. A damaged or entangled charger cord increases the risk of fire and electric shock.

- Do not abuse the charger cord.
- Never carry the charger by the cord.
- Do not pull the cord to disconnect from a socket; grasp the plug and pull to disconnect.
- Do not wrap the cord around the charger when storing.
- Keep the charger cord away from hot surfaces and sharp edges.
- The supply cord cannot be replaced. If the cord is damaged, the charger should be discarded and replaced.
- Do not handle the charger or the appliance with wet hands.
- Do not store or charge the appliance outdoors.
- The charger must be removed from the socket before removing the battery, cleaning or maintaining the appliance.

### Battery safety:

- This appliance includes Li-ion batteries; do not incinerate batteries or expose to high temperatures as they may explode.
- Liquid ejected from the battery may cause irritation or burns.
- In an emergency situation, contact professional help immediately!
- Leaks from the battery cells can occur under extreme conditions. Do not touch any liquid that leaks from the battery. If the liquid gets on the skin, wash immediately with soap and water. If the liquid gets into the eyes, flush them immediately with clean water for a minimum of 10 minutes and seek medical attention. Wear gloves to handle the battery and dispose of it immediately in accordance with local regulations.
- Shorting the battery terminals may cause burns or fire.
- When the battery pack is not in use, keep it away from paper clips, coins, keys, nails, screws or other small metal objects that could make a connection from one terminal to another.
- When you dispose of the appliance, remove the battery and dispose of the battery safely in

accordance with local regulations.

- Do not use a battery pack that is damaged or modified.
- Do not open or crush the battery.
- Do not immerse the battery in water or any other fluids.
- Do not short the positive and negative contacts.
- For use : recommended ambient temperature -5°C to 30°C
- For charging : recommended ambient temperature 5°C to 30°C

### Service:

- CAUTION – to reduce the risk of injury from moving parts, remove battery before servicing.
- Before using the appliance and after any impact, check for signs of wear or damage and repair as necessary.
- Do not use the appliance if any part is damaged or defective.
- Repairs should be carried out by a service agent or a suitably qualified person in accordance with relevant safety regulations. Repairs by unqualified persons could be dangerous.
- Never modify the appliance in any way as this may increase the risk of personal injury.
- Only use replacement parts or accessories provided or recommended by Gtech.
- If the appliance is not working as it should, has been dropped, damaged, left outdoors, or dropped into water, return it to a service centre.

### Intended use:

- This appliance has been designed for dry vacuum cleaning only.
- Do not pick up liquids or use on wet surfaces.
- Do not pick up anything that is flammable, burning or smoking.
- Use only as described in this manual.
- Do not use on concrete, tarmacadam or other rough surfaces.
- The brush bar may damage certain floor surfaces. Before vacuuming flooring, rugs or carpets, check the flooring manufacturer's recommended cleaning instructions.
- May damage delicate fabrics or upholstery. Care should be taken on loose-weave fabrics or where there are loose threads. If in doubt, please test on an inconspicuous area first.
- The product has a constantly rotating brush bar. Never leave the cleaning head in one spot for an extended period of time as this may damage the floor surface.

- The product has been designed to clean a wide variety of floor surfaces without the need to change settings. However some surfaces such as delicate loose-pile rugs or carpets, tasselled rug edges or damaged carpets with exposed threads are not suitable for cleaning with a rotary brush.
- This machine is intended for commercial use, for example in hotels, schools, hospitals, factories, shops, offices and rental businesses.

### WARNING:

- **Do not use water, solvents or polishes to clean the outside of the appliance; wipe clean with a dry cloth.**
- **Never immerse the unit in water and do not clean in a dish washer.**
- **Only use authentic Gtech filters, batteries, charger etc.**
- **Never use the product without the filter fitted.**
- **WARNING Operators shall be adequately instructed on the use of these machines.**
- **WARNING This machine is not suitable for picking up hazardous dust.**
- **WARNING This machine is for dry use only.**
- **CAUTION This machine is for indoor use only.**
- **CAUTION This machine shall be stored indoors only.**

# WICHTIGE SICHERHEITSHINWEISE:



**WICHTIG:** LESEN SIE SICH VOR GEBRAUCH ALLE ANWEISUNGEN DURCH. HEBEN SIE DIE BETRIEBSANLEITUNG FÜR DIE ZUKUNFT AUF.



Verwenden Sie das Gerät nicht bei Regen und lassen Sie es bei Regen nicht draußen stehen.



**WARNUNG:** Grundlegende Vorsichtsmaßnahmen sollten bei elektronischen Geräten immer befolgt werden. Dies schließt die folgenden Vorsichtsmaßnahmen ein, um das Risiko von Feuer, Stromschlägen oder Verletzungen zu reduzieren.

## Personensicherheit:

- Lagern Sie ihn drinnen an einem trockenen Ort, außerhalb der Reichweite von Kindern.
- Verwenden Sie das Gerät immer verantwortungsbewusst. Dieses Gerät kann von Kindern ab 8 Jahren und von Personen mit reduzierten physischen, sensorischen oder mentalen Fähigkeiten oder einem Mangel an Erfahrung und Wissen verwendet werden, wenn sie im Gebrauch des Gerätes unterwiesen wurden oder beaufsichtigt werden, und wenn sie die möglichen Gefahren verstehen.
- Lassen Sie Kinder nicht mit dem Gerät spielen. Beaufsichtigen Sie Kinder, die das Gerät benutzen oder warten.
- Verwenden Sie nur die vom Hersteller in dieser Bedienungsanleitung vorgeschriebenen Aufsätze. Missbrauch oder Gebrauch von Zubehör und Aufsätzen, die nicht empfohlen wurden, kann ein Verletzungsrisiko in sich tragen.
- Seien Sie besonders vorsichtig, wenn Sie Treppen reinigen.
- Halten Sie das Gerät und Zubehör von heißen Oberflächen fern.
- Blockieren Sie weder Öffnungen noch den Luftfluss am Gerät. Halten Sie die Öffnungen frei von Objekten, einschließlich Staub, Fussel, Kleidung, Finger (und alle anderen Körperteilen).
- Halten Sie vor allem Haare von der Bürstenleiste und anderen sich bewegenden Teilen fern, aber auch lose Kleidung, Finger und andere Körperteile.

## Elektrische Sicherheit:

- Verwenden Sie nur die Akkus und Ladegeräte von Gtech.
- Niemals das Ladekabel modifizieren.
- Das Ladekabel wurde für eine bestimmte Voltzahl entwickelt. Prüfen Sie immer, ob die Netzspannung genauso hoch ist, wie auf dem Leistungsschild angegeben.
- Ein Ladekabel, das sich für eine Art von Akku eignet, kann bei einem anderen Akku Brandgefahr verursachen. Verwenden Sie das Ladekabel niemals mit einem anderen Gerät und versuchen Sie niemals, das Produkt mit einem anderen Ladekabel zu laden.

- Prüfen Sie die Stromversorgung und die Ladekabel vor dem Laden auf Zeichen von Schäden oder Verschleiß. Ein beschädigtes oder verheddertes Ladekabel erhöht das Risiko eines Feuers oder Stromschlages.
- Zweckfremden Sie das Ladekabel nicht.
- Tragen Sie das Ladegerät niemals am Kabel.
- Ziehen Sie das Gerät am Stecker aus der Steckdose, niemals am Kabel.
- Das Kabel niemals um das Ladegerät wickeln, während es gelagert wird.
- Halten Sie das Ladekabel von heißen Oberflächen und scharfen Kanten fern.
- Das Stromkabel kann nicht ersetzt werden. Entsorgen und ersetzen Sie beschädigte Ladekabel.
- Fassen Sie weder das Ladegerät noch das Gerät mit nassen Händen an.
- Lagern oder laden Sie das Gerät nicht draußen.
- Das Ladekabel muss aus der Steckdose gezogen werden, bevor Sie den Akku entfernen, reinigen oder das Gerät warten.

## Akkusicherheit:

- Dieses Gerät enthält Lithium-Ionen-Akkus. Sie dürfen den Akku weder verbrennen noch hohen Temperaturen aussetzen, da er explodieren könnte.
- Flüssigkeiten, die aus dem Akku austreten, können zu Hautreizungen oder Verbrennungen führen.
- Holen Sie sich in einer Notfallsituation sofort professionelle Hilfe.
- Akkus können in Extremsituationen auslaufen. Fassen Sie keine Flüssigkeiten an, die aus dem Akku austreten. Waschen Sie Ihre Haut sofort mit Seife und Wasser, wenn diese mit der Flüssigkeit in Berührung kommt. Sollten Flüssigkeiten ins Auge gelangen, waschen Sie es sofort und mindestens 10 Minuten lang mit kaltem Wasser aus und suchen Sie sofort einen Arzt auf. Tragen Sie Handschuhe, wenn Sie den Akku anfassen, und entsorgen Sie ihn umgehend und gemäß den örtlichen Vorschriften.
- Bei Kurzschluss des Akkus besteht Verbrennungs- oder Brandgefahr.
- Halten Sie Akkus, die gerade nicht benutzt werden, fern von Büroklammern, Münzen, Schlüsseln, Nägeln, Schrauben oder anderen kleinen Metallobjekten, die eine Überbrückung der Kontakte verursachen könnten.

- Entfernen Sie den Akku, wenn Sie das Gerät entsorgen und entsorgen Sie es gemäß örtlicher Vorschriften.
- Akkupack nicht benutzen, wenn dieser beschädigt ist oder umgebaut wurde.
- Akku nicht öffnen oder zerdrücken.
- Akku nicht in Wasser oder andere Flüssigkeiten eintauchen.
- Plus- und Minuspol nicht kurzschließen.
- Für den Gebrauch: Empfohlene Umgebungstemperatur -5°C bis 30°C
- Für das Aufladen: Empfohlene Umgebungstemperatur 5°C bis 30°C

### Instandhaltung:

- **ACHTUNG** – Entfernen Sie den Akku vor Wartungsarbeiten, um das Risiko von Verletzungen durch sich bewegende Teile zu verringern.
- Prüfen Sie das Gerät vor dem Gebrauch und nach jedem Aufprall auf Verschleißzeichen oder Schäden, und reparieren Sie es gegebenenfalls.
- Verwenden Sie das Gerät nicht, wenn Teile beschädigt oder defekt sind.
- Reparaturen sollten nur von einer Servicestelle oder einer ausreichend qualifizierten Person gemäß geltender Sicherheitsregulierungen durchgeführt werden. Reparaturen von unqualifizierten Personen können gefährlich sein.
- Modifizieren Sie das Gerät niemals. Dies könnte das Verletzungsrisiko erhöhen.
- Verwenden Sie ausschließlich Ersatzteile und Zubehör, die von Gtech empfohlen oder zur Verfügung gestellt werden.
- Bringen Sie das Gerät in eine Servicezentrale, wenn es nicht so funktioniert wie es sollte, wenn es fallen gelassen, beschädigt oder draußen gelassen wurde oder es ins Wasser gefallen ist.

### Verwendungszweck:

- Dieses Produkt ist nur zum trockenen Staubsaugen bestimmt.
- Saugen Sie keine Flüssigkeiten auf und verwenden Sie das Gerät nicht auf nassen Oberflächen.
- Saugen Sie keine entflammaren, brennenden oder rauchenden Objekte auf.
- Benutzen Sie das Gerät nur gemäß den Beschreibungen in dieser Bedienungsanleitung.
- Verwenden Sie es nicht auf Beton-, geteerten oder anderen rauen Oberflächen.
- Die Bürstenleiste kann bestimmte Bodenoberflächen beschädigen. Sehen Sie sich vor dem Saugen von Fußböden, Teppichläufern oder Teppichen die vom Hersteller empfohlenen Reinigungsanweisungen an.
- Kann empfindliche Stoffe und Polster beschädigen. Geben Sie bei lose gewebten Teppichen und Belägen oder dort, wo lose Fäden sind, besonders Acht. Testen Sie im Zweifel zuerst eine unauffällige Stelle.

- Dieses Produkt hat eine sich ständig drehende Bürstenleiste. Lassen Sie den Reinigungskopf nicht längere Zeit am selben Platz arbeiten, weil dies zu Schäden an den Oberflächen führen könnte.
- Dieses Produkt wurde konstruiert, um eine große Zahl verschiedener Oberflächen zu reinigen, ohne dass Einstellungen geändert werden müssen. Manche Oberflächen wie z.B. empfindliche, geknüpft oder gewebte Teppiche, solche mit gezopften Rändern oder beschädigte Teppiche, bei denen das Grundgewebe sichtbar ist, eignen sich nicht zur Reinigung mit einer drehenden Bürste.
- Dieses Gerät ist zum gewerblichen Gebrauch bestimmt, etwa in Hotels, Schulen, Krankenhäusern, Fabriken, Ladengeschäften, Büros und Vermietungsgeschäften.

### WARNUNG:

- **Verwenden Sie kein Wasser, Lösungsmittel oder Polituren, um die Außenseite des Gerätes zu reinigen. Wischen Sie es mit einem trockenen Tuch ab.**
- **Tauchen Sie das Gerät niemals in Wasser und waschen Sie es nicht in der Spülmaschine.**
- **Verwenden Sie ausschließlich Original-Gtech Filter, Akkus, Ladegeräte etc.**
- **Verwenden Sie das Gerät niemals ohne den angebrachten Filter.**
- **ACHTUNG Das Bedienungspersonal muss in die Benutzung dieser Maschinen eingewiesen sein.**
- **ACHTUNG Diese Maschine ist zur Aufnahme von Gefahrstoffen nicht geeignet.**
- **ACHTUNG Diese Maschine ist nur zum trockenen Gebrauch bestimmt.**
- **ACHTUNG Diese Maschine ist nur zum Gebrauch in Innenräumen bestimmt.**
- **ACHTUNG Diese Maschine darf nur in Innenräumen gelagert werden.**

# PRÉCAUTIONS IMPORTANTES :



**IMPORTANT: IMPORTANT : VEUILLEZ LIRE L'ENSEMBLE DES INSTRUCTIONS AVANT UTILISATION. CONSERVEZ LES INSTRUCTIONS POUR VOUS Y RÉFÉRER ULTÉRIEUREMENT.**



Do not use in rain or leave outdoors whilst raining.



**AVERTISSEMENT:** Les précautions de sécurité élémentaires base doivent toujours être respectées lors de l'utilisation d'un appareil électrique afin de réduire les risques d'incendie, d'électrocution ou de blessures graves.

## Sécurité personnelle :

- Conservez à l'intérieur dans un endroit sec et hors de la portée des enfants.
- Utilisez toujours de façon responsable. Cet appareil peut être utilisé par les enfants à partir de 8 ans et les personnes présentant des capacités physiques, sensorielles ou mentales réduites ou un manque d'expérience et de connaissances si elles ont reçu une supervision ou des instructions concernant l'utilisation de l'appareil en toute sécurité et comprennent les risques encourus.
- Ne laissez pas les enfants jouer avec l'appareil ; surveillez les enfants qui utilisent ou entretiennent l'appareil.
- Utilisez uniquement les accessoires recommandés par le fabricant tels que décrits dans ce manuel ; une mauvaise utilisation ou l'utilisation de tout accessoire ou accessoire autre que ceux recommandés peut présenter un risque de blessure corporelle.
- Soyez particulièrement prudent lors du nettoyage des escaliers.
- Maintenez l'appareil et les accessoires éloignés des surfaces chaudes.
- Ne pas obstruer les ouvertures de l'appareil et ne pas gêner la circulation de l'air ; maintenez les ouvertures libres de tout objet, y compris la poussière, les peluches, les vêtements, les doigts (et toutes les parties du corps).
- Maintenez les cheveux éloignés de la brosse et d'autres parties mobiles, mais aussi des vêtements, doigts et autres parties du corps.

## Sécurité électrique :

- Utilisez uniquement des batteries et chargeurs fournis par Gtech.
- Ne modifiez jamais le chargeur de quelque manière que ce soit.
- Le chargeur a été conçu pour une tension spécifique. Vérifiez toujours que la tension secteur est la même que celle indiquée sur la plaque signalétique.
- Ne jamais utiliser le chargeur avec un autre appareil ou essayer de recharger ce produit avec un autre chargeur.
- Avant l'utilisation, vérifiez que le cordon du chargeur ne présente pas de signes de détérioration ou de vieillissement. Un cordon du chargeur endommagé

ou emmêlé augmente le risque d'incendie et de choc électrique.

- Ne pas utiliser le cordon du chargeur de manière abusive.
- Ne portez jamais le chargeur par le cordon.
- Ne tirez pas sur le cordon pour le débrancher d'une prise ; saisissez la fiche et tirez pour la débrancher.
- Ne pas enrouler le cordon autour du chargeur lors du stockage.
- Conservez le cordon du chargeur à l'écart des surfaces chaudes et des arêtes vives.
- Le cordon d'alimentation ne doit pas être remplacé. Si le cordon est endommagé, le chargeur doit être jeté et remplacé.
- Ne manipulez pas le chargeur ou l'appareil avec les mains mouillées.
- Ne stockez pas et ne chargez pas l'appareil à l'extérieur.
- Le chargeur doit être retiré de la prise avant de retirer la batterie, nettoyer ou entretenir l'appareil.

## Sécurité de la batterie :

- Ne pas incinérer les piles ni les exposer à des températures élevées, car elles peuvent exploser.
- Le liquide s'écoulant de la batterie est susceptible de provoquer des irritations ou des brûlures.
- En cas d'urgence, contactez immédiatement un professionnel !
- Des fuites des éléments de la batterie peuvent se produire dans des conditions extrêmes. Ne touchez aucun liquide qui fuit de la batterie. Si le liquide se dépose sur la peau, lavez immédiatement avec de l'eau et du savon. Si le liquide pénètre dans les yeux, rincez-les immédiatement avec de l'eau propre pendant au moins 10 minutes et consultez un médecin. Portez des gants pour manipuler la batterie et éliminez-les immédiatement conformément aux réglementations locales.
- Le fait de court-circuiter les bornes de la batterie peut provoquer des brûlures ou un incendie.
- Lorsque la batterie n'est pas utilisée, éloignez-la des trombones, pièces de monnaie, clés, clous, vis ou autres petits objets métalliques qui pourraient faire une connexion d'un terminal à un autre.
- Lorsque vous vous débarrassez de l'appareil, retirez la batterie et jetez-la conformément aux prescriptions

locales.

- N'utilisez pas un bloc-piles endommagé ou modifié.
- N'ouvrez pas et n'écrasez pas la pile.
- N'immergez pas la batterie dans l'eau ou tout autre fluide.
- Ne court-circuitez pas les contacts positifs et négatifs
- Utilisation : température ambiante recommandée -5°C à 30°C
- Pour la recharge : température ambiante recommandée de 5°C à 30°C

### Entretien :

- **AVERTISSEMENT** - Afin de réduire les risques de blessures générés par les pièces mobiles, retirez la batterie avant de procéder à l'entretien.
- Avant d'utiliser l'appareil et après tout choc, vérifiez s'il y a des signes d'usure ou de détérioration et réparez si nécessaire.
- Ne pas utiliser l'appareil si une pièce est endommagée ou défectueuse.
- Les réparations doivent être effectuées par un agent de service ou une personne dûment qualifiée, conformément aux prescriptions de sécurité en vigueur. Les réparations effectuées par des personnes non qualifiées peuvent être dangereuses.
- Ne modifiez jamais l'appareil de quelque manière que ce soit, car cela pourrait augmenter le risque de blessures corporelles.
- N'utilisez que des pièces de rechange ou des accessoires fournis ou recommandés par Gtech.
- Si l'appareil ne fonctionne pas comme il se doit, s'il est tombé, endommagé, laissé à l'extérieur ou s'il est tombé dans l'eau, le remettre à un centre de service.

### Utilisation prévue :

- Ce produit a été conçu uniquement pour le nettoyage à sec par aspiration.
- Ne pas ramasser les liquides ni utiliser sur des surfaces mouillées.
- Ne ramassez rien qui soit inflammable, brûlant ou fumant.
- Utiliser uniquement comme décrit dans ce manuel.
- Ne pas utiliser sur du béton, du tarmacadam ou d'autres surfaces rugueuses.
- La brosse peut endommager certaines surfaces du sol. Avant d'aspirer les planchers, tapis ou moquettes, vérifiez les instructions de nettoyage recommandées par le fabricant.
- Susceptible d'endommager les tissus délicats ou les garnitures. Faites attention aux tissus à tissage lâche ou aux fils lâches. En cas de doute, testez d'abord sur une zone peu visible.
- Le produit est muni d'une barre de brossage en rotation constante. Ne laissez jamais la tête de nettoyage au même endroit pendant une période prolongée, car cela pourrait endommager la surface du sol.
- Le produit a été conçu pour nettoyer une grande

variété de surfaces de sol sans qu'il soit nécessaire de changer les réglages. Cependant, certaines surfaces telles que les tapis ou moquettes délicats, les bords de tapis à poils longs ou les tapis endommagés avec des fils apparents ne se prêtent pas au nettoyage avec une brosse rotative.

- Cet appareil est destiné à un usage commercial, par exemple dans les hôtels, les écoles, les hôpitaux, les usines, les magasins, les bureaux et les entreprises de location.

### AVERTISSEMENT :

- **Ne pas utiliser d'eau, de solvants ou de produits de polissage pour nettoyer l'extérieur de l'appareil ; essuyer avec un chiffon sec.**
- **Ne jamais immerger l'appareil dans l'eau et ne pas le nettoyer au lave-vaisselle.**
- **Utilisez uniquement des filtres, batteries, chargeurs, etc. fournis par Gtech.**
- **N'utilisez jamais l'appareil sans le filtre.**
- **AVERTISSEMENT** Les opérateurs doivent recevoir des instructions adéquates sur l'utilisation de ces appareils.
- **AVERTISSEMENT** Cet appareil n'est pas adapté pour ramasser des poussières dangereuses.
- **AVERTISSEMENT** Cet appareil est destiné à un usage à sec uniquement.
- **ATTENTION** Cet appareil est réservé à un usage intérieur.
- **ATTENTION** Cet appareil ne doit être stocké qu'à l'intérieur.

## PRECAUZIONI IMPORTANTI:



**IMPORTANTE:** LEGGERE TUTTE LE ISTRUZIONI PRIMA DELL'USO.  
CONSERVARE LE ISTRUZIONI COME RIFERIMENTO FUTURO.



Non utilizzare sotto la pioggia o lasciare all'aperto in caso di pioggia.



**ATTENZIONE:** È necessario osservare sempre le precauzioni di sicurezza di base quando si utilizza un elettrodomestico, incluse le seguenti per ridurre il rischio di incendio, scosse elettriche o lesioni:

### Sicurezza personale:

- Conservare in luogo riparato e asciutto, fuori dalla portata dei bambini.
- Utilizzare sempre in modo responsabile. Questo apparecchio può essere utilizzato da bambini di età pari o superiore a 8 anni e da persone con ridotte capacità fisiche, sensoriali o mentali o mancanza di esperienza e conoscenza se hanno ricevuto supervisione o istruzioni sull'uso dell'apparecchio in modo sicuro e comprendono i potenziali pericoli.
- Non permettere a bambini di giocare con l'apparecchio; vigilate sui bambini se utilizzano o tengono in mano il dispositivo.
- Utilizzare solo gli accessori raccomandati dal produttore come descritto in questo manuale; l'uso improprio o l'uso di accessori o accessori diversi da quelli consigliati possono presentare un rischio di lesioni personali.
- Fate particolare attenzione quando pulite le scale.
- Tenere l'apparecchio e gli accessori lontani da superfici calde.
- Non bloccare le aperture degli apparecchi o ostacolare il flusso d'aria; mantenere le aperture libere da qualsiasi oggetto, inclusi polvere, lanugine, vestiti, dita (e altre parti del corpo).
- In particolare, tenere i capelli lontani dalla barra delle spazzole e da altre parti mobili ma anche vestiti morbidi, dita e altre parti del corpo.

### Sicurezza elettrica:

- Utilizzare solo batterie e caricatori forniti da Gtech.
- Non modificare il caricatore in alcun modo.
- Il caricatore è stato progettato per una specifica tensione. Controllare sempre che la tensione di rete corrisponda a quella indicata sulla targhetta dei dati.
- Un caricatore adatto per un tipo di batteria può creare un rischio di incendio se utilizzato con un altro pacco batteria; non utilizzare mai il caricabatteria con un altro apparecchio o tentare di caricare questo prodotto con un altro caricabatteria.

- Prima dell'uso, controllare il cavo di alimentazione per verificare la presenza di danni o usura. Un cavo di alimentazione danneggiato o attorcigliato aumenta il rischio di incendi e scariche elettriche.
- Non danneggiare il cavo di ricarica.
- Non trasportare mai il caricatore tramite il cavo.
- Non tirare il cavo per scollegare da una presa; afferrare la spina e tirare per scollegare.
- Non avvolgere il cavo attorno al caricatore quando lo riponete.
- Tenere il cavo di ricarica lontano da superfici calde e bordi taglienti.
- Il cavo di alimentazione non può essere sostituito. Se il cavo è danneggiato, il caricatore deve essere gettato e sostituito.
- Non maneggiare il caricatore o l'apparecchio a mani bagnate.
- Non riporre o caricare l'apparecchio all'aria aperta.
- Prima di rimuovere la batteria per pulire o riparare l'apparecchio, il caricatore va rimosso dalla presa.

### Sicurezza della batteria:

- Questo apparecchio include batterie agli ioni di litio; non incenerire le batterie o esporle ad alte temperature, in quanto potrebbero esplodere.
- Il liquido espulso dalla batteria potrebbe causare irritazione o ustioni.
- In caso di emergenza rivolgersi subito a un servizio di assistenza professionale!
- In caso di condizioni estreme, potrebbero verificarsi perdite dalle celle della batteria. Non toccare il liquido fuoriuscito dalla batteria. Se il liquido viene a contatto con la pelle, sciacquare immediatamente con acqua e sapone. Se il liquido viene a contatto con gli occhi, sciacquare immediatamente con acqua pulita per almeno 10 minuti e rivolgersi a un medico. Indossare i guanti per maneggiare la batteria ed eliminarla nel rispetto delle normative locali.
- Il cortocircuito dei terminali della batteria potrebbe causare ustioni o incendi.

- Quando non si utilizza la batteria, tenerla lontano da fermagli metallici, monete, chiodi, viti o altri piccoli oggetti metallici che potrebbero causare un collegamento da un terminale all'altro.
- Quando si elimina il dispositivo, rimuovere la batteria e gettarla in modo sicuro seguendo le normative locali.
- Non utilizzare un'unità batteria danneggiata o modificata.
- Non aprire né schiacciare la batteria.
- Non immergere la batteria in acqua o altri liquidi.
- Non accorciare i contatti positivi e negativi.
- Per l'utilizzo: temperatura ambiente consigliata da -5 °C a 30 °C
- Per la ricarica: temperatura ambiente consigliata da 5 °C a 30 °C

### Manutenzione:

- **ATTENZIONE** – Per ridurre il rischio di lesioni da parti mobili, rimuovere la batteria prima della manutenzione.
- Prima di usare l'apparecchio e in caso di urti, verificare la presenza di danni o usura e riparare a seconda della necessità.
- Non utilizzare l'apparecchio in presenza di parti danneggiate o difettose.
- Le riparazioni devono essere eseguite da un operatore manutentore o da una persona adeguatamente qualificata in conformità alle pertinenti norme di sicurezza. Le riparazioni effettuate da personale non qualificato potrebbero essere pericolose.
- Non modificare mai l'apparecchio in alcun modo in quanto ciò potrebbe aumentare il rischio di lesioni personali.
- Usare solo parti o accessori di ricambio forniti o approvati da Gtech.
- Se il dispositivo non funziona come dovrebbe, cade, è danneggiato, resta fuori, cade in acqua, restituirlo a un centro di manutenzione.

### Scopo d'uso:

- Questo prodotto è stato progettato esclusivamente per la pulizia con aspirazione a secco.
- Non aspirare liquidi o utilizzare su superfici bagnate.
- Non aspirare sostanze infiammabili, ardenti o fumanti.
- Utilizzare solo secondo le disposizioni di questo manuale.
- Non usare su cemento, asfalto o altre superfici ruvide.

- La barra delle spazzole potrebbe danneggiare alcuni pavimenti. Prima di passare l'aspirapolvere su pavimenti, tappeti o moquette, controllare le istruzioni di pulizia consigliate dal produttore.
- Potrebbe danneggiare tessuti o tappezzerie delicate. Fare attenzione su tessuti a trama larga o in presenza di sfilacciature. In caso di dubbi effettuare una prova su una piccola area.
- Il prodotto ha una barra di spazzole che ruota costantemente. Non lasciare mai la testa di pulizia ferma sullo stesso posto per un periodo prolungato in quanto potrebbe danneggiare il pavimento.
- Il prodotto è stato progettato per pulire un'ampia varietà di superfici pavimentate senza la necessità di modificare le impostazioni. Tuttavia, alcune superfici, come tappeti o moquette di velluto delicato, tappeti dalle estremità guarnite di nappe o moquette danneggiate con fili tirati, non sono adatte a essere pulite con una spazzola rotante.
- Questo macchinario è destinato a uso commerciale, ad esempio in hotel, scuole, ospedali, fabbriche, negozi, uffici e attività di noleggio.

### ATTENZIONE:

- **Non utilizzare acqua, solventi o lucidanti per pulire l'esterno dell'apparecchio; passare un panno asciutto.**
- **Mai immergere l'unità in acqua e non pulire in lavastoviglie.**
- **Usare solo filtro, batterie, caricatori e altri accessori Gtech genuini.**
- **Mai usare l'apparecchio senza il filtro installato.**
- **AVVERTENZA** Gli operatori devono essere adeguatamente formati in merito all'utilizzo di questi macchinari.
- **AVVERTENZA** Questo macchinario non è adatto per raccogliere polveri nocive.
- **AVVERTENZA** Questo macchinario è destinato esclusivamente all'utilizzo a secco.
- **ATTENZIONE** Questo macchinario è destinato esclusivamente all'uso interno.
- **ATTENZIONE** Questo macchinario deve essere conservato esclusivamente al chiuso.

## NOTAS IMPORTANTES DE PROTECCIÓN:



**IMPORTANTE:** LEER TODAS LAS INSTRUCCIONES ANTES DE USAR.  
GUARDAR LAS INSTRUCCIONES PARA FUTURAS CONSULTAS.



No usar bajo la lluvia ni dejar en el exterior si llueve.



**ADVERTENCIA:** Cuando se use un equipo eléctrico, siempre se deben cumplir las precauciones básicas de seguridad, incluidas las siguientes, para reducir el riesgo de incendio, de shock eléctrico o de lesiones:

### Seguridad personal:

- Almacenar en interior en lugar seco y fuera del alcance de los niños.
- Usar siempre de forma responsable. Este equipo se puede usar por niños mayores de 8 años de edad y personas con capacidad física, sensorial o mental reducida, o falta de experiencia y conocimiento, siempre que hayan recibido supervisión o formación relativa al uso del equipo de forma segura, y que entiendan los riesgos que implica.
- No dejar a los niños jugar con el equipo; supervisar a los niños al usar o realizar el mantenimiento del equipo.
- Usar solo accesorios recomendados por el fabricante, tal y como se describen en este manual; el mal uso o el uso de accesorios distintos de los recomendados puede conllevar riesgo de lesiones personales.
- Tener especial cuidado en la limpieza de escaleras.
- Mantener el equipo y los accesorios alejados de superficies calientes.
- No bloquear las aberturas de los equipos ni impedir el flujo de aire; mantener las aberturas libres de objetos, incluidos polvo, pelusas, tejidos, dedos (y todas las partes del cuerpo).
- En particular, mantener el pelo alejado de la barra de cepillo y de cualquier otra parte móvil, así como tejidos sueltos, dedos y otras partes corporales.

### Seguridad eléctrica:

- Utilizar solamente baterías y cargadores suministrados por Gtech.
- No modificar nunca el cargador de ninguna manera.
- El cargador ha sido diseñado para una tensión específica. Comprobar siempre que la tensión de red es la misma que la indicada en la placa de identificación. Un cargador adecuado para un tipo de pack de baterías puede generar riesgo de incendio si se usa con otro pack de baterías; no usar nunca el cargador con otro equipo ni intentar cargar este producto con otro cargador.

- Antes de usar, comprobar el cable del cargador en busca de indicios de daños o de envejecimiento. Un cable de cargador dañado o liado aumenta el riesgo de incendio y de shock eléctrico.
- No maltratar el cable del cargador.
- No llevar nunca el cargador por el cable.
- No tirar del cable para desconectar de un enchufe; agarrar el enchufe y tirar para desconectar.
- No enrollar el cable alrededor del cargador al guardarlo.
- Mantener el cable del cargador alejado de superficies calientes y bordes afilados.
- No se puede sustituir el cable de alimentación. Si el cable está dañado, se debe eliminar y sustituir el cargador.
- No manejar el cargador ni el equipo con las manos húmedas.
- No guardar ni cargar el equipo en el exterior.
- El cargador debe retirarse del enchufe antes de quitar la batería, limpiar o realizar mantenimiento del equipo.

### Seguridad de la batería:

- Este equipo incluye baterías de ión-litio; no quemar las baterías ni exponerlas a altas temperaturas, dado que pueden explotar.
- Los líquidos expulsados desde la batería pueden causar irritación o quemaduras.
- En caso de emergencia, ¡contactar inmediatamente con profesionales sanitarios!
- En condiciones extremas, se pueden producir fugas desde las celdas de las baterías. No tocar ningún líquido que se filtre desde la batería. Si el líquido toca la piel, lavar inmediatamente con agua y jabón. Si el líquido llega a los ojos, enjuagarlos inmediatamente con agua corriente durante al menos 10 minutos y acudir al médico. Llevar guantes para manipular la batería y eliminarla inmediatamente según la normativa local.
- Si se cortocircuitan los polos de la batería, se pueden producir quemaduras o incendio.

- Cuando no se use el pack de baterías, guardarlo alejado de clips de papel, monedas, clavos, tornillos o cualquier otro objeto metálico que pudiera conectar los dos polos entre sí.
- Si se deshace del equipo, retire la batería y elimínela según la normativa local.
- No utilice una unidad de baterías que esté dañada o se haya modificado.
- No abra ni golpee la batería.
- No sumerja la batería en agua ni en ningún otro fluido.
- No una los contactos positivo y negativo entre sí
- Para uso: temperatura ambiente recomendada -5°C a 30°C
- Para carga: temperatura ambiente recomendada 5°C a 30°C

### Reparaciones:

- **PRECAUCIÓN** - para reducir el riesgo de lesiones producidas por piezas móviles, retire la batería antes de realizar ningún trabajo de reparación.
- Antes de usar el equipo y después de cualquier tipo de impacto, comprobar si hay indicios de desgaste o daños, y reparar si es necesario.
- No utilizar el equipo si hay piezas dañadas o defectuosas.
- Las reparaciones deben ser realizadas por un agente de servicio post-venta o una persona debidamente formada según la normativa de seguridad aplicable. Las reparaciones realizadas por personas no formadas pueden resultar peligrosas.
- No modificar nunca el equipo de ninguna manera, dado que ello puede aumentar el riesgo de lesiones personales.
- Usar solamente piezas de recambio o accesorios suministrados o recomendados por Gtech.
- Si el equipo no funciona como debiera, se ha caído, dañado, se ha tenido en el exterior, o se ha caído al agua, llévelo a un centro de servicio post-venta.

### Uso para el que ha sido diseñado:

- Este producto se ha diseñado exclusivamente para aspiración en seco.
- No aspirar líquidos ni usar en superficies húmedas.
- No aspirar ninguna sustancia inflamable, en combustión o que expulse humo.
- Usar solamente de la manera en la que se describe en este manual.
- No usar sobre hormigón, tarmacadam u otras superficies rugosas.

- La barra de cepillo puede dañar algunas superficies de suelos. Antes de aspirar el suelo o alfombras, consulte las instrucciones de limpieza recomendadas por el fabricante de los mismos.
- Puede dañar tejidos delicados o tapicería. Se debe tener cuidado con las alfombras con bordes de pelo, así como en cualquier lugar con hilos sueltos. En caso de duda, probar primero en una zona disimulada.
- El producto contiene una barra de cepillo en constante rotación. No dejar nunca el cabezal de limpieza en un solo lugar durante un periodo de tiempo prolongado, dado que se puede dañar la superficie del suelo.
- El producto se ha diseñado para limpiar una amplia variedad de superficies de suelo sin necesidad de cambiar la configuración. No obstante, algunas superficies, tales como alfombras o esterillas de pelo suelo, borlas en bordes de alfombras o alfombras dañadas con hilos expuestos no se pueden limpiar con un cepillo rotatorio.
- Este equipo está dirigido a un uso comercial, por ejemplo, en hoteles, escuelas, hospitales, fábricas, tiendas, oficinas y negocios de alquiler.

### ADVERTENCIA:

- **No usar agua, disolventes ni abrillantadores para limpiar el exterior del equipo; limpiar con un paño seco.**
- **No sumergir nunca la unidad en agua y no lavar en lavavajillas.**
- **Usar únicamente filtro, baterías, cargador, etc., originales de Gtech.**
- **No usar nunca el producto sin el filtro insertado.**
- **ADVERTENCIA Los operarios deben ser formados adecuadamente en el uso de estos equipos.**
- **ADVERTENCIA Este equipo no es apropiada para aspirar polvo peligroso.**
- **ADVERTENCIA Este equipo solo debe utilizarse en seco.**
- **PRECAUCIÓN Este equipo solo debe usarse en interiores.**
- **PRECAUCIÓN Este equipo solo debe almacenarse en interiores.**

## IMPORTANTES SALVAGUARDAS:



**IMPORTANTE: LEIA TODAS AS INSTRUÇÕES ANTES DE USAR.**

**GUARDE AS INSTRUÇÕES PARA FUTURAS REFERÊNCIAS.**



Não use na chuva nem deixe ao ar livre enquanto chove.



**AVISO:** Ao usar um aparelho elétrico, devem sempre ser observadas as precauções básicas de segurança, incluindo o seguinte para reduzir o risco de incêndio, choque elétrico ou ferimentos:

### Segurança pessoal:

- Guarde dentro de casa, em local seco e fora do alcance das crianças.
- Use sempre de modo responsável. Este aparelho pode ser usado por crianças a partir de 8 anos de idade e acima, assim como por pessoas com capacidades físicas, sensoriais ou mentais reduzidas ou falta de experiência e conhecimento, caso tenham recebido supervisão ou instruções sobre o uso do aparelho de forma segura e compreendam os perigos envolvidos.
- Não deixe as crianças brincarem com o aparelho; supervise as crianças que usam ou fazem a manutenção do aparelho.
- Use apenas acessórios recomendados pelo fabricante, conforme descrito neste manual; o uso indevido ou o uso de qualquer acessório ou fixação diferente dos recomendados, pode representar risco de ferimentos pessoais.
- Tome cuidado adicional ao limpar escadas.
- Mantenha o aparelho e acessórios afastados de superfícies quentes.
- Não bloqueie as aberturas do aparelho nem impeça o fluxo de ar; mantenha as aberturas livres de quaisquer objetos, incluindo poeira, fiapos, roupas, dedos (e todas as partes do corpo).
- Em particular, mantenha o cabelo longe da barra da escova e de outras partes móveis, mas também roupas largas, dedos e outras partes do corpo.

### Segurança elétrica:

- Use apenas baterias e carregadores fornecidos pela Gtech.
- Nunca modifique o carregador de nenhuma forma.
- O carregador foi projetado para uma tensão específica. Verifique sempre se a tensão da rede elétrica é igual à indicada na placa das características. Um carregador que é adequado para um tipo de bateria pode criar risco de incêndio quando usado com outra bateria; nunca use o carregador com outro aparelho ou tente carregar este produto com outro carregador.

- Antes de usar, verifique se o cabo do carregador apresenta sinais de danos ou envelhecimento. Um cabo do carregador danificado ou emaranhado aumenta o risco de incêndio e choque elétrico.
- Não force o cabo do carregador.
- Nunca transporte o carregador pelo cabo.
- Não puxe o cabo para desligar da tomada; segure a ficha e puxe para desligar.
- Não enrole o cabo em volta do carregador durante o armazenamento.
- Mantenha o cabo do carregador longe de superfícies quentes e arestas cortantes.
- O cabo de alimentação não pode ser substituído. Se o cabo estiver danificado, o carregador deve ser descartado e substituído.
- Não manuseie o carregador ou o aparelho com as mãos molhadas.
- Não guarde ou carregue o aparelho ao ar livre.
- O carregador deve ser retirado da tomada antes de retirar a bateria, limpar ou fazer a manutenção do aparelho.

### Segurança da bateria

- Este aparelho inclui baterias de íons de lítio; não incinere baterias ou exponha a altas temperaturas, pois podem explodir.
- O líquido ejetado da bateria pode provocar irritação ou queimaduras.
- Numa situação de emergência, contacte a ajuda profissional imediatamente!
- Em condições extremas podem ocorrer vazamentos nas células da bateria. Não toque em nenhum líquido que vaze da bateria. Se o líquido entrar em contacto com a pele, lave imediatamente com água e sabão. Se o líquido entrar em contacto com os olhos, lave-os imediatamente com água limpa por no mínimo 10 minutos e procure ajuda médica. Use luvas para manusear a bateria e descarte-as imediatamente de acordo com os regulamentos locais.
- O curto-circuito dos terminais da bateria pode provocar queimaduras ou incêndio.

- Quando a bateria não estiver em uso, mantenha-a longe de cliques de papel, moedas, chaves, pregos, parafusos ou outros pequenos objetos de metal que possam fazer a ligação de um terminal ao outro.
- Ao se desfazer do aparelho, remova a bateria e descarte-a com segurança de acordo com os regulamentos locais.
- Não use um conjunto de baterias que esteja danificado ou modificado.
- Não abra ou esmague a bateria.
- Não mergulhe a bateria em água ou qualquer outro líquido.
- Não corte-circuite os contactos positivo e negativo
- Para uso: temperatura ambiente recomendada -5°C a 30°C
- Para carregar: temperatura ambiente recomendada -5°C a 30°C

### **Serviço:**

- **CUIDADO** - Para reduzir o risco de lesões provocadas por peças móveis, remova a bateria antes de fazer a manutenção.
- Antes de utilizar o aparelho e após qualquer impacto, verifique se há sinais de desgaste ou danos e repare conforme necessário.
- Não utilize o aparelho se alguma parte estiver danificada ou com defeito.
- As reparações devem ser efetuadas por um agente de assistência ou por uma pessoa devidamente qualificada, de acordo com os regulamentos de segurança relevantes. As reparações efetuadas por pessoas não qualificadas podem ser perigosas.
- Nunca modifique o aparelho de nenhuma forma, pois isso pode aumentar o risco de ferimentos pessoais.
- Use apenas peças de reposição ou acessórios fornecidos ou recomendados pela Gtech.
- Se o aparelho não estiver a funcionar como deveria, tiver sido derrubado, danificado, deixado ao ar livre ou caído na água, devolva-o a um centro de serviço.

### **Uso pretendido:**

- Este produto foi concebido apenas para limpeza a seco.
- Não aspire líquidos nem use em superfícies molhadas.
- Não aspire nada que seja inflamável, a queimar, ou a fumar.
- Use apenas conforme descrito neste manual.
- Não use em betão armado, alcatrão ou outras superfícies ásperas.
- A barra da escova pode danificar certas superfícies do piso. Antes de aspirar pisos, tapetes ou carpetes, verifique as instruções de limpeza recomendadas pelo fabricante do piso.
- Pode danificar tecidos ou estofados delicados. Deve-se ter cuidado com tapetes e coberturas de trama solta, ou onde houver fios soltos. Em caso de dúvida, teste primeiro numa área impercetível.
- O produto apresenta uma escova em rotação constante. Nunca deixe a cabeça de limpeza num ponto por um longo período de tempo, pois isso pode danificar a superfície do piso.
- O produto foi concebido para limpar uma ampla variedade de superfícies de piso sem a necessidade de alterar as configurações. No entanto, algumas superfícies, tal como tapetes ou carpetes com pelos delicados, bordos de tapete com borlas ou carpetes danificadas com fios expostos, não são adequados para limpeza com uma escova rotativa.
- Esta máquina destina-se ao uso comercial, por exemplo, em hotéis, escolas, hospitais, fábricas, lojas, escritórios e empresas de aluguer.

### **AVISO:**

- **Não use água, solventes ou polidores para limpar o exterior do aparelho; limpe com um pano seco.**
- **Nunca mergulhe a unidade em água e não lave na máquina de lavar louça.**
- **Use apenas filtro, baterias, carregadores, etc. autênticos da Gtech.**
- **Nunca use o produto sem o filtro instalado.**
- **AVISO Os operadores devem ser adequadamente instruídos sobre o uso dessas máquinas.**
- **AVISO Esta máquina não é adequada para recolher poeira perigosa.**
- **AVISO Esta máquina é apenas para uso a seco.**
- **CUIDADO Esta máquina é apenas para uso no interior.**
- **CUIDADO Esta máquina deve ser armazenada apenas em interiores.**

## BELANGRIJKE VEILIGHEIDSMATREGELEN:



**BELANGRIJK:** LEES VÓÓR GEBRUIK ALLE INSTRUCTIES. BEWAAR DE INSTRUCTIES OM DEZE LATER TE KUNNEN RAADPLEGEN.



Niet gebruiken in de regen of buiten laten als het regent.



**WAARSCHUWING:** U moet altijd de elementaire veiligheidsmaatregelen in acht nemen bij het gebruik van een elektrisch apparaat, inclusief het volgende om het risico op brand, elektrische schokken of letsel te beperken:

### Persoonlijke veiligheid:

- Bewaar binnenshuis op een droge plaats en buiten het bereik van kinderen.
- Altijd op een verantwoorde manier gebruiken. Dit apparaat kan worden gebruikt door kinderen van 8 jaar en ouder en personen met verminderde fysieke, sensorische of mentale capaciteiten of gebrek aan ervaring en kennis als zij op een veilige manier toezicht hebben of geïnstrueerd zijn over het gebruik van het apparaat en de risico's begrijpen.
- Laat kinderen niet met het apparaat spelen. Houd toezicht op kinderen die het apparaat gebruiken of onderhouden.
- Gebruik alleen de aanbevolen hulpstukken van de fabrikant zoals beschreven in deze handleiding. Verkeerd gebruik of gebruik van een accessoire/hulpstuk dat niet wordt aanbevolen, kan persoonlijk letsel veroorzaken.
- Wees extra voorzichtig bij het schoonmaken van trappen.
- Houd het apparaat en de accessoires uit de buurt van hete oppervlakken.
- Blokkeer de openingen van het apparaat niet en houd de luchtstroom vrij. Houd openingen vrij van voorwerpen zoals stof, pluïsjes, kleding, vingers (en alle lichaamsdelen).
- Houd met name het haar uit de buurt van de borstelstang en andere bewegende delen, maar ook losse kleding, vingers en andere lichaamsdelen..

### Elektrische veiligheid:

- Gebruik alleen accu's en opladers die door Gtech zijn geleverd.
- Doe nooit aanpassingen aan de oplader.
- De oplader is ontworpen voor een specifieke spanning. Controleer altijd of de netspanning overeenkomt met die op het typeplaatje.
- Een oplader die geschikt is voor één type accu kan brandgevaar opleveren bij gebruik met een andere accu. Gebruik de oplader nooit met een ander apparaat of probeer dit product niet op te laden met een andere oplader.
- Controleer voor gebruik het laadsnoer op tekenen van beschadiging of veroudering. Een beschadigd of verward laadsnoer verhoogt het risico op brand en elektrische schokken.
- Gebruik het laadsnoer op correcte wijze.

- Draag de oplader nooit aan het snoer.
- Trek niet aan het snoer om de stekker uit het stopcontact te halen. Pak de stekker vast en trek eraan om hem los te koppelen.
- Wikkel het snoer niet om de oplader tijdens het opbergen.
- Houd het laadsnoer uit de buurt van hete oppervlakken en scherpe randen.
- Het netsnoer kan niet worden vervangen. Als het snoer beschadigd is, moet de oplader worden weggegooid en vervangen.
- Raak de oplader of het apparaat niet aan met natte handen.
- Berg en laad het apparaat niet buiten op.
- De oplader moet uit het stopcontact worden verwijderd voordat de accu wordt verwijderd, het apparaat wordt gereinigd of onderhouden.

### Accuveiligheid:

- Dit apparaat bevat Li-Ion-batterijen. Verbrand de batterijen niet en stel ze niet bloot aan hoge temperaturen om explosiegevaar te voorkomen.
- Vloeistof die uit de accu wegstroomt, kan irritatie of brandwonden veroorzaken.
- Neem in geval van nood onmiddellijk contact op met professionele hulp!
- Onder extreme omstandigheden kunnen lekkages van de accucellen optreden. Raak geen vloeistof aan die uit de accu lekt. Als de vloeistof op de huid komt, moet u dit onmiddellijk afwassen met water en zeep. Als de vloeistof in de ogen terecht komt, moet u ze onmiddellijk gedurende minimaal 10 minuten spoelen met schoon water en medische hulp zoeken. Draag handschoenen om de accu te hanteren en voer deze onmiddellijk af volgens de plaatselijke voorschriften.
- Kortsluiting van de accupolen kan brandwonden of brand veroorzaken.
- Wanneer de accu niet in gebruik is, moet u deze uit de buurt van paperclips, munten, sleutels, spijkers, schroeven of andere kleine metalen voorwerpen houden die een verbinding van de ene pool naar de andere kunnen maken.
- Als u het apparaat afvoert, moet u de accu verwijderen en weggooid in overeenstemming met de plaatselijke voorschriften.
- Gebruik geen beschadigde of gemodificeerde batterij.

- Open of plet de batterij niet.
- Dompel de batterij niet onder in water of in een andere vloeistof.
- Veroorzaak geen kortsluiting met de positieve en negatieve contacten
- Voor gebruik : aanbevolen omgevingstemperatuur -5°C tot 30°C
- Voor het opladen : aanbevolen omgevingstemperatuur -5°C tot 30°C

### Service:

- **VOORZICHTIG** - Om de kans op letsel door bewegende onderdelen te beperken, moet de accu worden verwijderd voordat onderhoud wordt gepleegd.
- Voordat u het apparaat gebruikt en na een eventuele botsing, moet u hem op tekenen van slijtage of schade controleren en indien nodig laten repareren.
- Gebruik het apparaat niet als een onderdeel beschadigd of defect is.
- Reparaties moeten worden uitgevoerd door een onderhoudsmonteur of een gekwalificeerd persoon in overeenstemming met de relevante veiligheidsvoorschriften. Reparaties door onbevoegde personen kunnen gevaarlijk zijn.
- Doe nooit aanpassingen aan het apparaat op een manier die het risico op persoonlijk letsel kunnen vergroten.
- Gebruik alleen vervangende onderdelen of accessoires die door Gtech worden geleverd of aanbevolen.
- Als het apparaat niet naar behoren functioneert, is gevallen, beschadigd, buiten is gelaten of in het water is gevallen, moet u het naar een servicecentrum brengen.

### Beoogd gebruik:

- Dit product is uitsluitend ontworpen voor droog stofzuigen.
- Neem geen vloeistoffen op of gebruik hem niet op natte oppervlakken.
- Neem niets op dat brandbaar is, in brand staat of rookt.
- Gebruik alleen zoals beschreven in deze handleiding.
- Niet gebruiken op beton, asfalt of andere ruwe oppervlakken.
- De borstelstang kan bepaalde vloeroppervlakken beschadigen. Controleer de aanbevolen reinigingsinstructies van de vloerfabrikant voordat u vloeren, tapijten of vloerbedekking gaat stofzuigen.
- Kan kwetsbare stoffen of stofferingen beschadigen. Wees voorzichtig met los geweven tapijten en vloerbedekkingen of plekken waar zich losse draden bevinden. Test bij twijfel eerst op een onopvallende plaats.
- Het product is uitgerust met een continu roterende borstelstaaf. Gebruik het reinigingshoofd nooit gedurende een lange periode op dezelfde plek, aangezien dit het vloeroppervlak kan beschadigen.

- Het product is ontworpen voor de reiniging van een grote variëteit van vloeroppervlakken zonder dat de instellingen gewijzigd hoeven te worden. Sommige oppervlakken, zoals delicate hoogpolige matten of tapijten, tapijten met kwastjes aan de randen of beschadigde tapijten waarvan er draden loshangen, zijn niet geschikt voor een reiniging met een draaiende borstel.
- Deze machine is bestemd voor commercieel gebruik, bijvoorbeeld in hotels, scholen, ziekenhuizen, fabrieken, winkels, kantoren en verhuurbedrijven.

### WAARSCHUWING:

- **Gebruik geen water, oplosmiddelen of poetsmiddelen om de buitenkant van het apparaat te reinigen. Veeg schoon met een droge doek.**
- **Dompel het apparaat nooit onder in water en reinig het niet in de afwasmachine.**
- **Gebruik alleen authentieke Gtech-filter, accu's, oplader, enz.**
- **Gebruik het apparaat nooit zonder filter.**
- **WAARSCHUWING De bediener moet adequate instructies gekregen hebben over het gebruik van deze machines.**
- **WAARSCHUWING De machine is niet geschikt voor het opzuigen van gevaarlijk stof.**
- **WAARSCHUWING Deze machine is uitsluitend bestemd voor droog gebruik.**
- **OPGELET Deze machine is uitsluitend bestemd voor droog gebruik binnen.**
- **OPGELET Deze machine mag uitsluitend binnen opgeborgen worden.**

## WAŻNE ZABEZPIECZENIA:



**UWAGA:** PRZED UŻYCIEM NALEŻY ZAPOZNAĆ SIĘ Z INSTRUKCJĄ URZĄDZENIA.



**ZACHOWAĆ INSTRUKCJĘ NA PRZYSZŁOŚĆ.**

Nie używać urządzenia podczas deszczu ani nie pozostawiać go na zewnątrz gdy pada deszcz.



**UWAGA:** Podczas korzystania z urządzenia elektrycznego należy zawsze przestrzegać podstawowych środków ostrożności, w tym poniższych zaleceń, aby zmniejszyć ryzyko pożaru, porażenia prądem elektrycznym lub obrażeń ciała:

### Bezpieczeństwo osobiste:

- Urządzenie należy przechowywać w pomieszczeniu w suchym miejscu niedostępnym dla dzieci.
- Urządzenie należy zawsze używać odpowiedzialnie. Urządzenie może być używane przez dzieci w wieku od 8 lat oraz osoby o ograniczonych zdolnościach fizycznych, sensorycznych, umysłowych lub bez doświadczenia i wiedzy, jeśli są one pod nadzorem lub zostały przeszkolone z korzystania z urządzenia w bezpieczny sposób i rozumieją zagrożenia z nim związane.
- Nie należy pozwalać dzieciom bawić się urządzeniem; należy pilnować dzieci, które korzystają z urządzenia lub trzymają je w ręku.
- Należy używać wyłącznie akcesoriów zalecanych przez producenta, jak opisano w niniejszej instrukcji; niewłaściwe użycie lub użycie akcesoriów lub przystawek innych niż zalecane, może prowadzić do obrażeń ciała.
- Należy zachować szczególną ostrożność podczas odkurzania schodów.
- Należy trzymać urządzenie i akcesoria z dala od gorących powierzchni.
- Nie blokować otworów urządzenia ani nie utrudniać przepływu powietrza; należy sprawdzać, aby do otworów nie dostały się kurz, kłaczki, odzież, palce oraz inne części ciała.
- Trzymać włosy, luźną odzież, palce i inne części ciała z dala od szczotki i innych ruchomych części urządzenia.

### Bezpieczeństwo elektryczne:

- Należy używać tylko akumulatorów i ładowarek dostarczonych przez Gtech.
- Nie wolno wykonywać żadnych zmian w ładowarce.
- Ładowarka została zaprojektowana na określone napięcie. Należy zawsze sprawdzać, czy napięcie sieciowe jest takie samo, jak podane na tabliczce znamionowej.
- Ładowarka stworzona dla jednego typu akumulatora może stwarzać zagrożenie pożarem, gdy jest używana z innym akumulatorem. Nie należy używać ładowarki z innym urządzeniem ani nie ładować produktu za pomocą innej ładowarki.

- Przed użyciem należy sprawdzić przewód ładowarki pod kątem oznak uszkodzenia lub starzenia. Uszkodzony lub zaplątany przewód ładowarki zwiększa ryzyko pożaru i porażenia prądem.
- Nie należy nadużywać przewodu ładowarki.
- Nigdy nie przenosić ładowarki trzymając za przewód.
- Nie ciągnąć za przewód w celu odłączenia go od gniazdka; chwycić wtyczkę i pociągnąć, aby ją odłączyć.
- Nie owijać przewodu wokół ładowarki podczas przechowywania.
- Trzymać kabel ładowarki z dala od gorących powierzchni i ostrych krawędzi.
- Przewodu zasilającego nie można wymienić. Jeśli jest uszkodzony, ładowarkę należy wyrzucić i wymienić.
- Nie dotykać ładowarki ani urządzenia mokrymi rękami.
- Nie przechowywać ani nie ładować urządzenia na zewnątrz.
- Ładowarkę należy wyjąć z gniazdka przed wyjęciem akumulatora oraz czyszczeniem lub konserwacją urządzenia.

### Bezpieczeństwo akumulatora:

- To urządzenie zawiera baterie litowo-jonowe; nie należy palić akumulatorów ani wystawiać ich na działanie wysokich temperatur, ponieważ mogą eksplodować.
- Wyciekający z akumulatora płyn może spowodować podrażnienia lub oparzenia skóry.
- W sytuacji awaryjnej należy natychmiast wezwać fachową pomoc!
- W ekstremalnych warunkach mogą wystąpić wycieki z ogniw akumulatora. Nie należy dotykać żadnego płynu wyciekającego z akumulatora. Jeśli płyn dostanie się do skóry, należy natychmiast przemyć go wodą z mydłem. Jeśli płyn dostanie się do oczu, należy natychmiast przemyć je czystą wodą przez co najmniej 10 minut i zasięgnąć porady lekarza. Należy zakładać rękawice do obsługi akumulatora i natychmiast zutilizować go zgodnie z lokalnymi przepisami.
- Zwarcie biegunów akumulatora może spowodować oparzenia lub pożar.



- Gdy akumulator nie jest używany, należy trzymać go z dala od spinaczy biurowych, monet, kluczy, gwoździ, śrub oraz innych małych metalowych przedmiotów, które mogłyby spowodować połączenie jednego zacisku z drugim.
- Wyrzucając urządzenie, należy wyjąć akumulator i zutylizować je w bezpieczny sposób, zgodnie z lokalnymi przepisami.
- Nie należy używać akumulatora, który jest uszkodzony lub zmodyfikowany.
- Nie otwiera ani nie przygniatać akumulatora.
- Nie zanurzać akumulatora w wodzie ani innych płynach.
- Nie skracać styków dodatnich i ujemnych
- W celu użycia: zalecana temperatura otoczenia od -5 °C do 30 °C
- W celu ładowania: zalecana temperatura otoczenia od 5 °C do 30 °C

### **Serwis:**

- **UWAGA** - Aby zmniejszyć ryzyko obrażeń ciała spowodowanych przez ruchome części, należy wyjąć akumulator przed serwisowaniem.
- Przed oraz po użyciu urządzenia należy sprawdzić, czy nie ma oznak zużycia lub uszkodzenia i naprawić w razie potrzeby.
- Nie używaj urządzenia, jeśli jakakolwiek część jest uszkodzona lub wadliwa.
- Naprawy powinny być wykonywane przez serwisanta lub odpowiednio wykwalifikowaną osobę zgodnie z obowiązującymi przepisami bezpieczeństwa. Naprawy wykonywane przez niewykwalifikowane osoby mogą być niebezpieczne.
- Nie należy modyfikować urządzenia w jakikolwiek sposób, ponieważ może to zwiększyć ryzyko obrażeń ciała.
- Należy używać wyłącznie części zamiennych lub akcesoriów dostarczonych lub zalecanych przez firmę Gtech.
- Jeśli urządzenie nie działa tak, jak powinno, zostało upuszczone, uszkodzone, pozostawione na zewnątrz lub wpadło do wody, należy zwrócić je do centrum serwisowego.

### **Przeznaczenie:**

- To urządzenie jest przeznaczone wyłącznie do odkurzenia na sucho.
- Nie należy odkurzać płynów ani mokrych powierzchni.
- Nie należy odkurzać materiałów łatwopalnych, palących się ani dymiących.
- Urządzenie należy używać jedynie zgodnie z instrukcją.
- Nie stosować urządzenia na betonie, asfalcie lub innych szorstkich powierzchniach.
- Szczotka może uszkodzić niektóre powierzchnie podłogowe. Przed odkurzeniem podłogi, chodników lub dywanów należy zapoznać się z zaleceniami producenta dotyczącymi czyszczenia.

- Urządzenie może uszkodzić delikatne tkaniny lub tapicerkę. Należy uważać na dywany z luźnym włosiem i pokrycia oraz odsłonięte nitki. W razie wątpliwości najpierw należy przetestować urządzenie na miejscu nierzucającym się w oczy.
- Produkt posiada stałe obracającą się szczotkę. Nigdy nie należy pozostawiać głowicy czyszczącej w jednym miejscu przez dłuższy czas, ponieważ może to uszkodzić powierzchnię podłogi.
- Produkt został stworzony do czyszczenia szerokiej gamy powierzchni podłogowych bez konieczności zmiany ustawień. Jednak niektóre powierzchnie, takie jak delikatne chodniki lub dywany z luźnym włosiem, krawędzie dywanów z frędzlami lub uszkodzone dywany z odsłoniętymi nitkami, nie nadają się do czyszczenia szczotką obrotową.
- Urządzenie jest przeznaczone do użytku komercyjnego, na przykład w hotelach, szkołach, szpitalach, fabrykach, sklepach, biurach i wypożyczalniach samochodów.

### **UWAGA:**

- **Nie używać wody, rozpuszczalników ani środków polejujących do czyszczenia zewnętrznej części urządzenia; wytrzeć suchą szmatką.**
- **Nie zanurzać urządzenia w wodzie i nie czyścić w zmywarce do naczyń.**
- **Należy używać tylko oryginalnych filtra Gtech, baterii, ładowarki itp.**
- **Nigdy nie używać produktu bez zamontowanego filtra.**
- **UWAGA Operatorzy powinni zostać odpowiednio przeszkoleni z użycia urządzenia.**
- **UWAGA Urządzenie nie nadaje się do zbierania niebezpiecznego pyłu.**
- **UWAGA Urządzenie nadaje się wyłącznie do użycia na sucho.**
- **UWAGA Urządzenie jest przeznaczone wyłącznie do użytku w pomieszczeniach.**
- **UWAGA Urządzenie należy przechowywać wyłącznie w pomieszczeniach.**



## MĂSURI DE PRECAUȚIE IMPORTANTE:



**IMPORTANT: CITIȚI TOATE INSTRUCȚIUNILE ÎNAINTE DE UTILIZARE. PĂSTRAȚI INSTRUCȚIUNILE PENTRU CONSULTARE ULTERIOARĂ.**



Nu utilizați aparatul în ploaie și nu îl lăsați în exterior când plouă.



**AVERTIZARE:** Anumite măsuri de precauție de bază trebuie respectate întotdeauna în timpul utilizării unui aparat electric, inclusiv următoarele pentru reducerea riscului de incendiu, șoc electric sau rănire:

### Siguranță personală:

- Depozitați aparatul în interior, într-un loc uscat, care să nu fie la îndemâna copiilor.
- Utilizați întotdeauna aparatul în mod responsabil. Acest aparat poate fi utilizat de copii cu vârste peste 8 ani și de persoanele cu capacități fizice, senzoriale sau mintale reduse sau de către persoane cu lipsă de experiență și cunoștințe, dacă acestea sunt supravegheate sau dacă au fost instruite cu privire la utilizarea aparatului în condiții de siguranță și dacă înțeleg pericolele implicate.
- Nu lăsați copiii să se joace cu aparatul; supravegheați copiii care utilizează sau întrețin aparatul.
- Utilizați numai accesoriile recomandate de producător, după cum este descris în prezentul manual; utilizarea incorectă sau utilizarea oricăror alte accesorii în afară de cele recomandate poate prezenta un risc de vătămare corporală.
- Aveți grijă deosebită atunci când curățați scările.
- Țineți aparatul și suprafețele fierbinți la distanță de suprafețele fierbinți.
- Nu blocați orificiile aparatului și nu împiedicați circulația aerului; păstrați orificiile libere de orice obiect, inclusiv praf, scame, îmbrăcăminte, degete (și toate celelalte părți ale corpului).
- În mod particular, țineți la distanță părul de perie și alte piese mobile, dar și îmbrăcăminte largă, degetele și alte părți ale corpului.

### Siguranță electrică:

- Utilizați numai bateriile și încărcătoarele furnizate de Gtech.
- Nu modificați niciodată încărcătorul în niciun fel.
- Încărcătorul a fost conceput pentru o tensiune specifică. Verificați întotdeauna dacă tensiunea de la rețea este aceeași cu cea specificată pe plăcuța indicatoare a caracteristicilor tehnice.
- Un încărcător care este adecvat pentru un tip de grup de baterii poate crea un risc de incendiu atunci când este utilizat cu un alt tip de grup de baterii; nu utilizați niciodată încărcătorul cu un alt aparat și nu încercați să încărcați acest produs cu un alt încărcător.

- Înainte de utilizare, verificați dacă cablul încărcătorului prezintă semne de deteriorări sau uzură. Un cablu al încărcătorului deteriorat sau încălzit crește riscul de incendiu și șoc electric.
- Manipulați cu grijă cablul încărcătorului.
- Nu transportați niciodată încărcătorul ținându-l de cablu.
- Nu trageți de cablu pentru a deconecta priza; țineți fișa și trageți pentru a deconecta.
- Nu înfășurați cablul în jurul încărcătorului în momentul depozitării.
- Țineți cablul încărcătorului la distanță de suprafețele fierbinți și marginile ascuțite.
- Cablul de alimentare nu poate fi înlocuit. Dacă acesta este deteriorat, încărcătorul trebuie aruncat și înlocuit integral.
- Nu manipulați încărcătorul sau aparatul cu mâinile ude.
- Nu depozitați sau încărcați aparatul în exterior.
- Încărcătorul trebuie scos din priză înainte de a scoate bateria, curăța sau întreține aparatul.

### Siguranța bateriilor:

- Acest aparat include baterii Li-Ion; nu incinerati bateriile și nu le expuneți la temperaturi ridicate, deoarece acestea pot exploda.
- Lichidul ejectat din baterie poate cauza iritații sau arsuri.
- În situații de urgență contactați imediat ajutor profesional!
- Scurgerile din celulele bateriei se pot produce în condiții extreme. Nu atingeți niciun fel de lichid care se scurge din baterie. Dacă lichidul intră în contact cu pielea, spălați imediat zona afectată cu săpun și apă. Dacă lichidul intră în contact cu ochii, clătiți-i imediat cu apă curată timp de minimum 10 minute și solicitați asistență medicală. Purtați mănuși atunci când manipulați bateria și eliminați-o imediat în conformitate cu reglementările locale.
- Scurtcircuitarea bornelor bateriei poate cauza arsuri sau incendiu.
- Atunci când grupul de baterii nu este în uz, țineți-l la distanță de agrafe, monede, chei, cuie, șuruburi sau alte obiecte mici din metal care ar putea face o conexiune de la o bornă la alta.
- Atunci când eliminați aparatul, scoateți bateria și

eliminați-o în condiții de siguranță în conformitate cu reglementările locale.

- Nu utilizați un grup de baterii care este deteriorat sau modificat.
- Nu deschideți și nu striviți bateria.
- Nu scufundați bateria în apă sau alte lichide.
- Nu scurtcircuitați contactele pozitive și negative.
- Pentru utilizare: temperatură ambientă recomandată între -5°C și 30°C
- Pentru încărcare: temperatură ambientă recomandată între 5°C și 30°C

## Service

- **ATENȚIE** - Pentru a reduce riscul de rănire cauzată de piesele mobile, scoateți bateria înainte de a efectua lucrări de service.
- Înainte de a utiliza aparatul și după orice impact, verificați dacă există semne de uzură sau deteriorare și reparați dacă este necesar.
- Nu utilizați aparatul dacă orice piesă este deteriorată sau defectă.
- Reparațiile trebuie efectuate de un agent de service sau o persoană calificată adecvat în conformitate cu reglementările de siguranță relevante. Reparațiile efectuate de persoane necalificate ar putea fi periculoase.
- Nu modificați niciodată aparatul în niciun fel, deoarece acest lucru poate crește riscul de vătămare corporală.
- Utilizați numai piese de schimb sau accesorii furnizate sau recomandate de Gtech.
- Dacă aparatul nu funcționează așa cum ar trebui, a fost scăpat, deteriorat, lăsat în exterior sau scăpat în apă, returnați-l la un centru de service.

## Utilizare preconizată:

- Acest produs a fost conceput exclusiv pentru aspirare uscată.
- Nu aspirați lichide și nu îl utilizați pe suprafețe umede.
- Nu aspirați nicio substanță inflamabilă, care arde sau scoate fum.
- Utilizați aparatul numai în modul descris în acest manual.
- Nu îl utilizați pe suprafețe de beton, macadam sau alte suprafețe aspre.
- Peria poate cauza deteriorarea anumitor suprafețe de pardoseală. Înainte de a aspira pardoselile, covoarele sau carpetele, verificați instrucțiunile de curățare recomandate de producătorul pardoselii.
- Poate deteriora materialele textile delicate sau tapițeria. Trebuie avută grijă în cazul covoarelor sau acoperirilor cu țesătură cu ochiuri largi sau în cazul celor cu fire libere. Dacă aveți dubii, vă rugăm să încercați mai întâi pe o zonă inobservabilă.
- Acest produs are o perie care se rotește constant. Nu lăsați niciodată capul de curățare într-un singur loc pentru o perioadă extinsă de timp, deoarece acest lucru poate cauza deteriorarea suprafeței

pardoselii.

- Produsul a fost conceput pentru curățarea unei varietăți largi de suprafețe de pardoseală fără să fie necesară modificarea setărilor. Cu toate acestea, anumite suprafețe, precum covoarele sau carpetele cu fire lungi, marginile de covor cu franjuri sau covoarele deteriorate cu fire expuse nu sunt adecvate pentru curățare cu perie rotativă.
- Acest aparat este destinat utilizării comerciale, de exemplu în hoteluri, școli, spitale, fabrici, magazine, birouri și societăți de închiriere.

## AVERTISMENT:

- **Nu utilizați apă, solvenți sau substanțe de lustruire pentru a curăța suprafața exterioară a aparatului; ștergeți-l cu o cârpă uscată.**
- **Nu scufundați niciodată unitatea în apă și nu curățați în mașina de spălat vase.**
- **Utilizați numai filtrul, baterii, încărcător etc. autentice de la Gtech.**
- **Nu utilizați niciodată produsul dacă filtrul nu este montat.**
- **AVERTISMENT Operatorii trebuie instruiți în mod corespunzător cu privire la utilizarea acestor aparate.**
- **AVERTISMENT Acest aparat nu este adecvat pentru aspirarea prafului periculos.**
- **AVERTISMENT Acest aparat este destinat exclusiv utilizării uscate.**
- **ATENȚIE Acest aparat este destinat exclusiv utilizării în spații interioare.**
- **ATENȚIE Acest aparat trebuie depozitat numai în spații interioare.**



## Thank you for choosing Gtech

“Welcome to the Gtech family. I started Gtech to create sensible, easy to use products that do a great job, and hope you get many years of trouble-free performance from your new product.”

Nick Grey – Inventor, owner of Gtech

## Danke, dass Sie sich für Gtech entschieden haben

“Willkommen bei der Gtech-Familie. Ich habe Gtech gegründet, um vernünftige, einfach zu benutzende Produkte zu erschaffen, die ein Super Ergebnis liefern. Ich hoffe, dass Sie mit Ihrem neuen Produkt für viele Jahre beste Leistungen erzielen werden.” Nick Grey – Erfinder, Inhaber von Gtech

## Merci d’avoir choisi Gtech

« Bienvenue dans la famille Gtech. J’ai lancé Gtech pour créer des produits pratiques, faciles à utiliser et qui font un excellent travail, et j’espère que vous bénéficierez de nombreuses années de performance sans problème de votre nouveau produit ». Nick Grey – Inventeur, Propriétaire de Gtech

## Grazie per aver scelto Gtech

“Le do il benvenuto nella famiglia Gtech. Ho fondato Gtech per creare prodotti performanti, sensibili e facili da utilizzare, e spero che il Suo nuovo prodotto Le offra molti anni di prestazioni senza problemi.” Nick Grey – Fondatore, Proprietario Gtech

## Gracias por elegir Gtech

« Bienvenido a la familia Gtech. Fundé Gtech para crear productos razonables y fáciles de usar que hicieran un gran trabajo, y espero que tenga muchos años de funcionamiento sin problemas de su nuevo producto. » Nick Grey – Inventor, Propietario de Gtech

## Obrigado por escolher Gtech

“Bem-vindo à família Gtech. Comecei a Gtech para criar produtos sensíveis e fáceis de usar que fazem um ótimo trabalho, e espero que você obtenha muitos anos de desempenho sem problemas com o seu novo produto.” Nick Grey – Inventor, Proprietário da Gtech

## Bedankt dat u voor Gtech hebt gekozen

“Welkom bij de Gtech-familie. Ik ben Gtech gestart, omdat ik zinvolle en gemakkelijk te gebruiken producten wou creëren die goed presteren, en ik hoop dat u vele jaren zonder problemen zult kunnen genieten van de prestaties van uw nieuw product.” Nick Grey – uitvinder en eigenaar van Gtech

## Dziękujemy za zakup urządzenia firmy Gtech

„Witajcie w rodzinie Gtech. Założyłem firmę Gtech, aby móc tworzyć inteligentne i łatwe w użyciu produkty, które będą doskonale działać i służyć użytkownikom przez wiele lat”.

Nick Grey – wynalazca i właściciel Gtech

## Vă mulțumim că ați ales Gtech

„Bun venit în familia Gtech. Am înființat Gtech pentru a crea produse practice și ușor de utilizat care fac o treabă excelentă și sper că vă veți bucura de performanțele noului dumneavoastră produs fără probleme, timp de mulți ani.” Nick Grey – inventator, proprietarul companiei Gtech

20

## What's in the box

Lieferumfang

Que contient la boîte

Contenuto della scatola

¿Qué contiene la caja?

Conteúdo da embalagem

Inhoud van de verpakking

Co znajduje się w pudełku

Ce se află în cutie

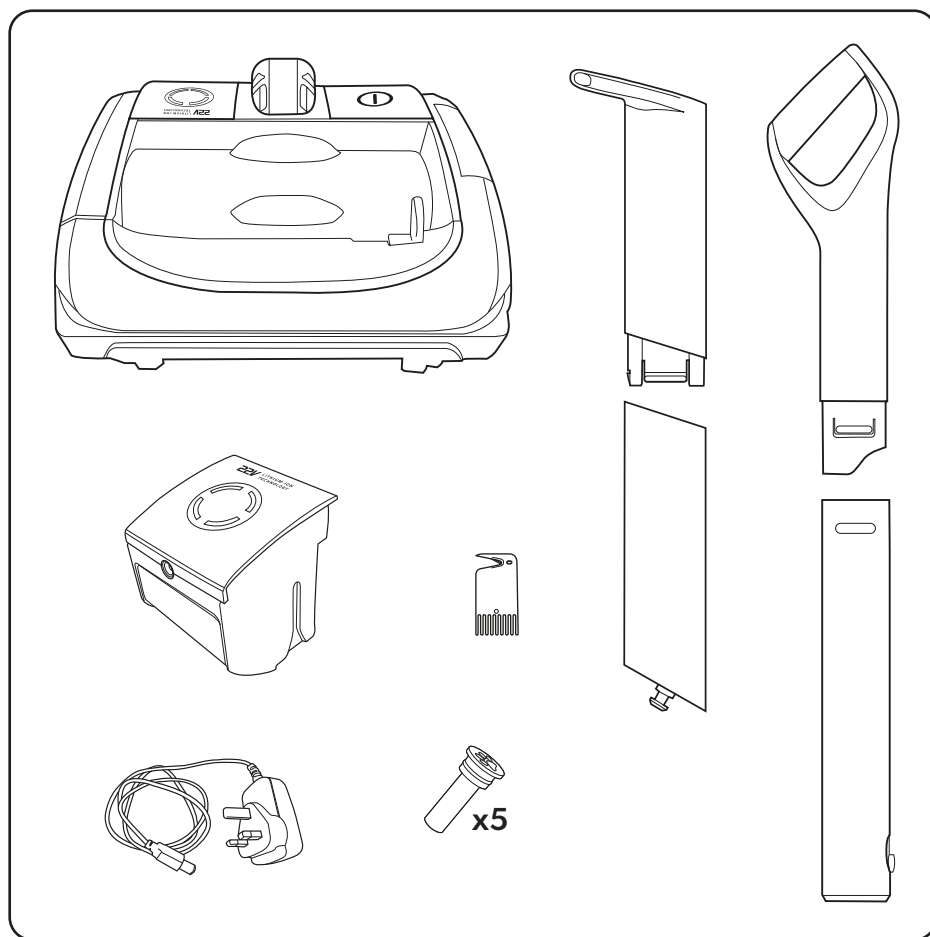



Make a note of your product serial number code for future reference. You can find this on the underside of item

Notieren Sie sich die Seriennummer Ihres Produkts, falls Sie sie in Zukunft benötigen. Sie finden diese an der Unterseite des Artikels

Notez le code du numéro de série de votre produit pour référence ultérieure. Vous pouvez trouver ceci au dessous de l'article

Annoti il numero di serie del prodotto per riferimenti futuri. Può trovarlo sul lato inferiore dell'articolo.

Anote el código del número de serie del producto para futuras referencias. Puede encontrarlo en la parte inferior del producto.

Anote o código do número de série do produto para referência futura. Pode encontrar isso na parte inferior do artigo

Noteer het serienummer van uw product voor referentie in de toekomst. U kunt het vinden op de onderkant van item

Należy zapisać kod numeru seryjnego produktu do wykorzystania w przyszłości. Można go znaleźć na spodzie urządzenia

Notați numărul de serie al produsului dumneavoastră pentru consultare ulterioară. Îl puteți găsi pe partea inferioară a articolului.

Assembly  
Montage  
Assemblage  
Assemblaggio  
Montaje  
Montagem  
Montage  
Montaż  
Asamblare

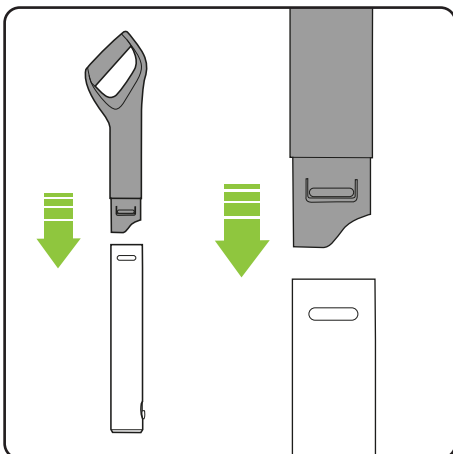
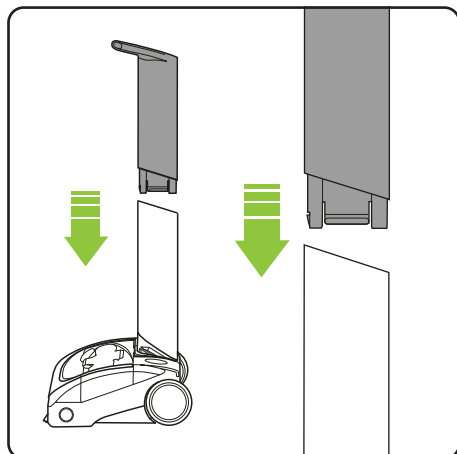
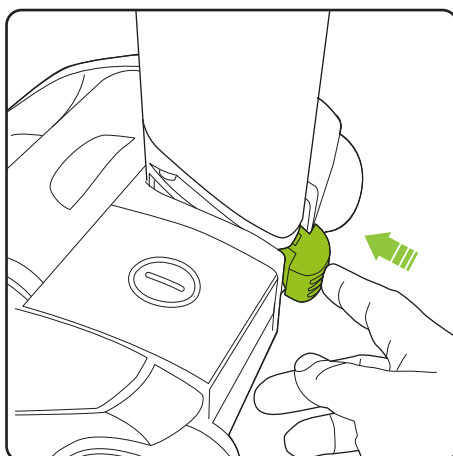
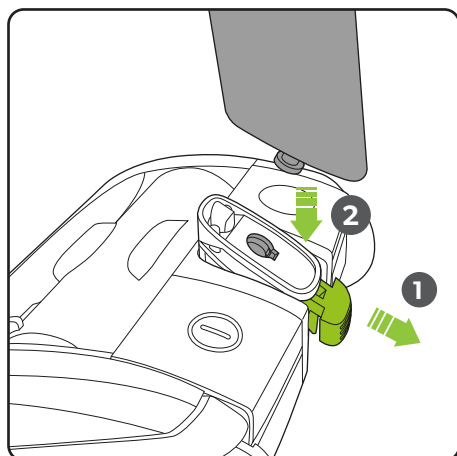

**Assembly (continued)**  
**Montage (fortg.)**  
**Assemblage (suite)**  
**Assemblaggio (continua)**  
**Montaje (continuación)**  
**Montagem (continuação)**  
**Montage (vervolg)**  
**Montaż (ciąg dalszy)**  
**Asamblare (continuare)**

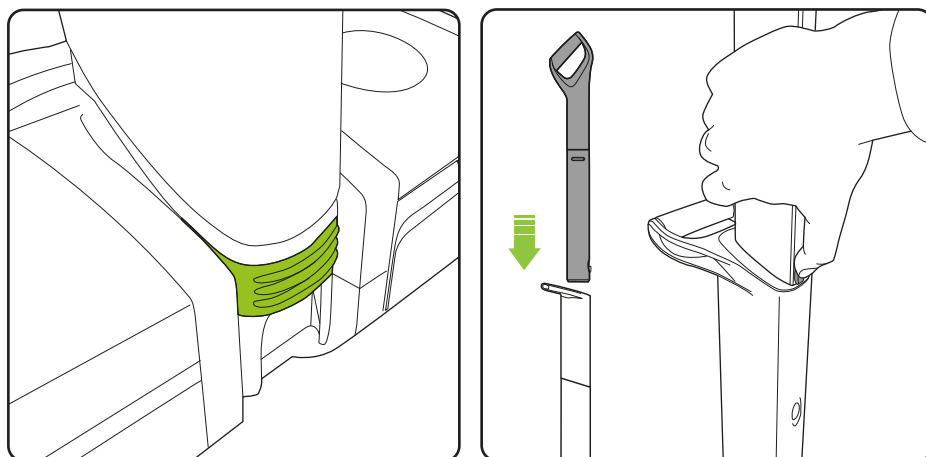

Storage  
Aufbewahrung  
Stockage  
Conservazione  
Almacenamiento  
Armazenamento  
Opslag  
Przechowywanie  
Depozitare

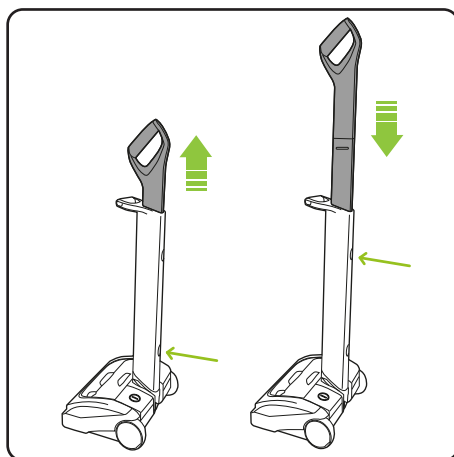
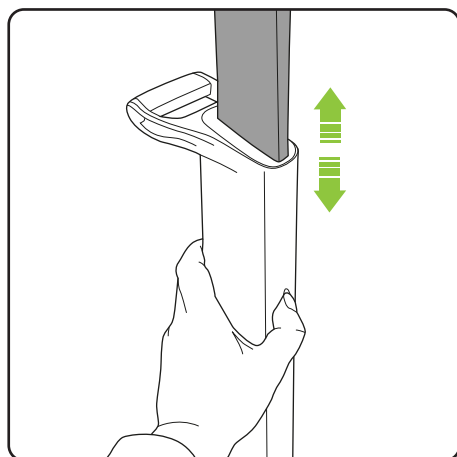

Operation  
Betrieb  
Fonctionnement  
Funzionamento  
Operación  
Operação  
Bediening  
Eksploatacja  
Funcționare

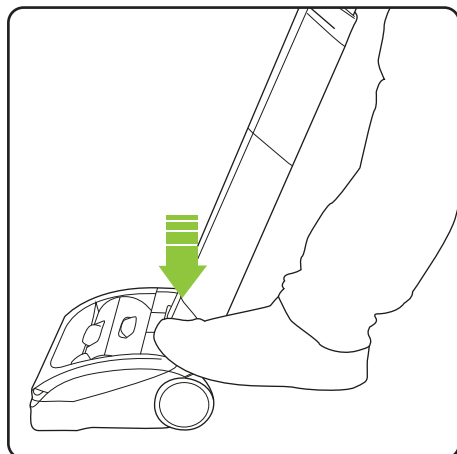
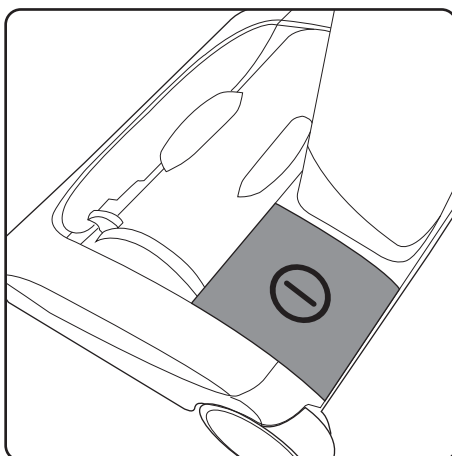
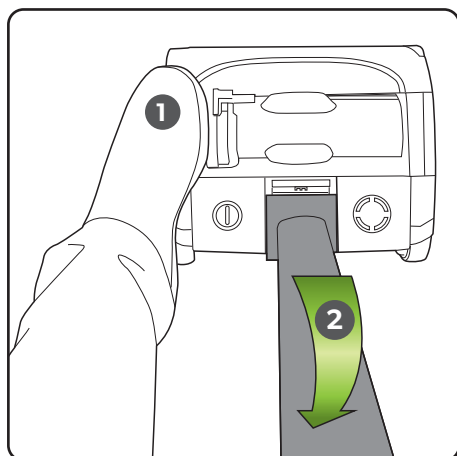

Removing the battery  
Entfernung des Akkus  
Retrait de la batterie  
Rimozione della batteria  
Retirar la batería  
Remover a bateria  
De accu verwijderen  
Wymowanie akumulatora  
Scoaterea bateriei

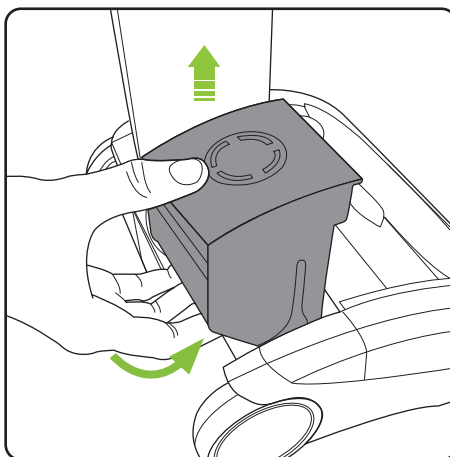

Refitting the battery  
Wiedereinsetzen des Akkus  
Réinstallation de la batterie  
Reinserimento della batteria  
Reinsertar la batería  
Reencaixar a bateria  
De accu terugplaatsen  
Ponowne wkładanie akumulatora  
Remontarea bateriei

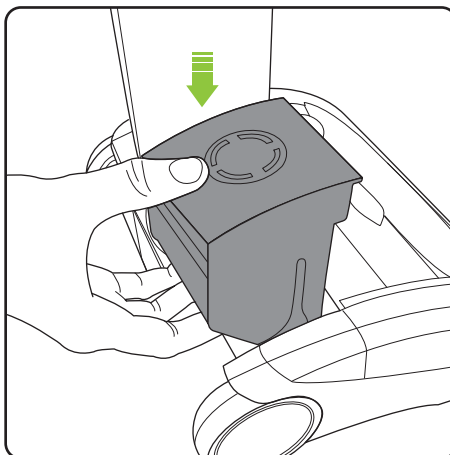

State of charge  
Ladezustand  
Niveau de charge  
Stato di carica  
Estado de la carga  
Estado de carga  
Accustatus  
Stan naładowania  
Starea încărcării

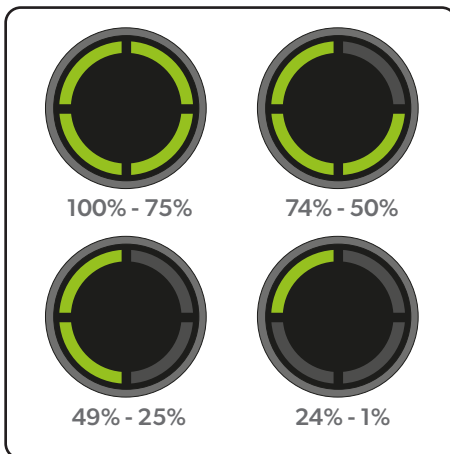

**Battery charging**  
**Akkuladung**  
**Chargement de la batterie**  
**Caricamento della batteria**  
**Cargar las baterías**  
**Carregamento da bateria**  
**Opladen van de accu**  
**Ładowanie akumulatora**  
**Încărcarea bateriilor**

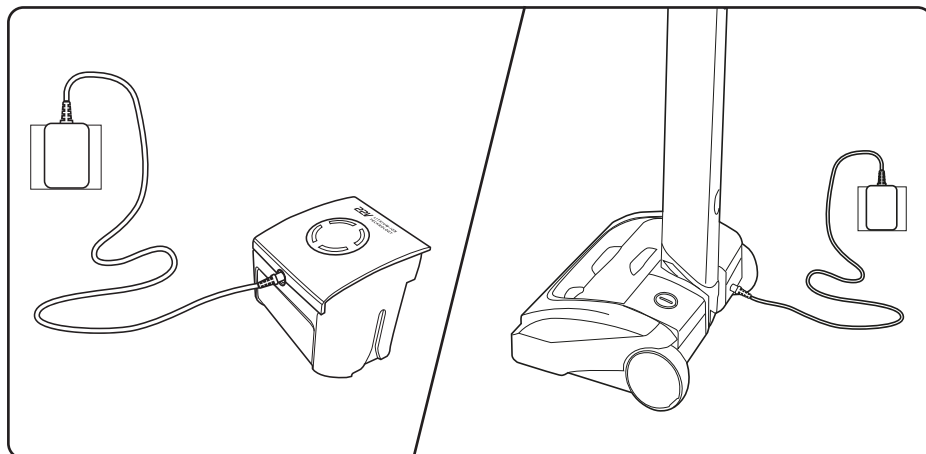
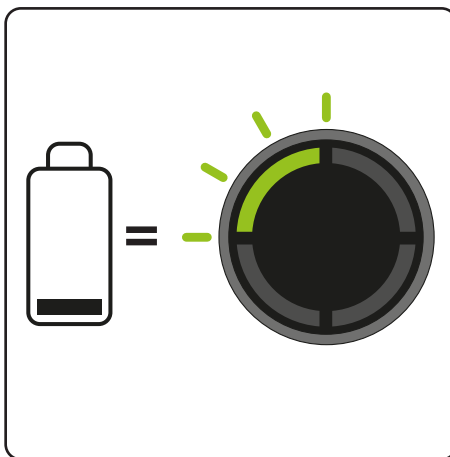

**4 hours**  
**4 Stunden**  
**4 heures**  
**4 ore**  
**4 horas**  
**4 horas**  
**4 uur**  
**4 godziny**  
**4 ore**

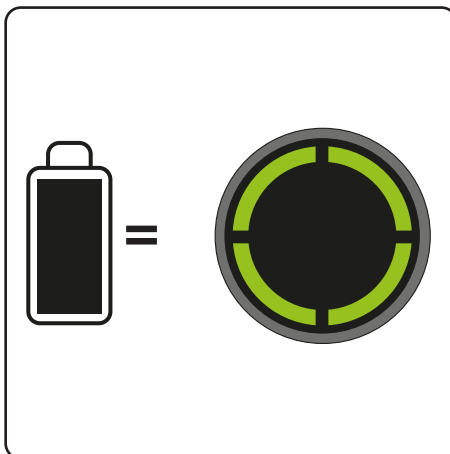

Emptying the bin  
Leerung des Behälters  
Vidage du bac  
Svuotare il contenitore  
Vaciar el contenedor  
Esvaziar o caixote de lixo  
Het legen van de afvalbak  
Opróznianie pojemnika na śmieci  
Golirea rezervorului

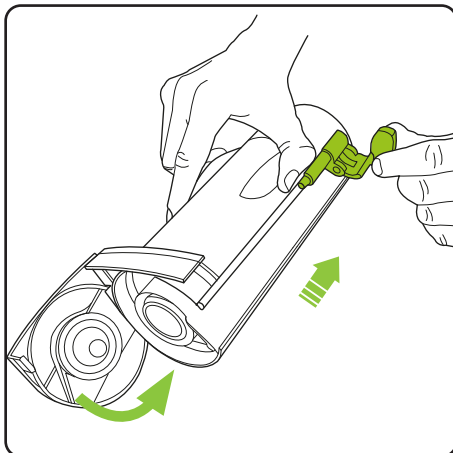
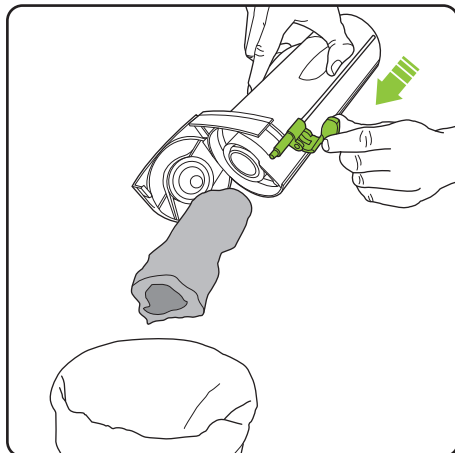
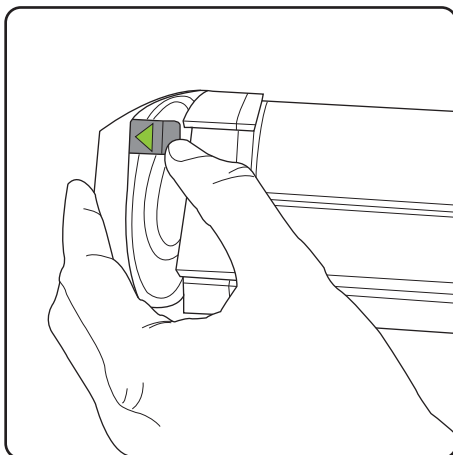
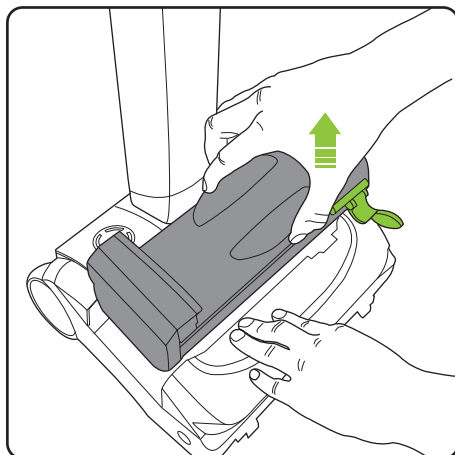

Cleaning the filters - do this once a month or more frequently depending on use.

Reinigung der Filter - Machen Sie dies einmal im Monat oder öfter, je nach Häufigkeit der Benutzung.

Nettoyage des filtres - À faire une fois par mois ou plus souvent selon l'utilisation.

Pulire i filtri - farlo una volta al mese o più frequentemente a seconda dell'uso.

Limpiar los filtros - hacerlo una vez al mes o más a menudo, según el uso.

Limpeza dos filtros - faça isso uma vez por mês ou com mais frequência, dependendo do uso.

De filters schoonmaken - doe dit een keer per maand of vaker, afhankelijk van het gebruik.

Filtry należy myć raz na miesiąc lub częściej w zależności od częstotliwości korzystania z urządzenia.

Curățarea filtrelor - faceți această operațiune o dată pe lună sau mai frecvent în funcție de condițiile de utilizare.

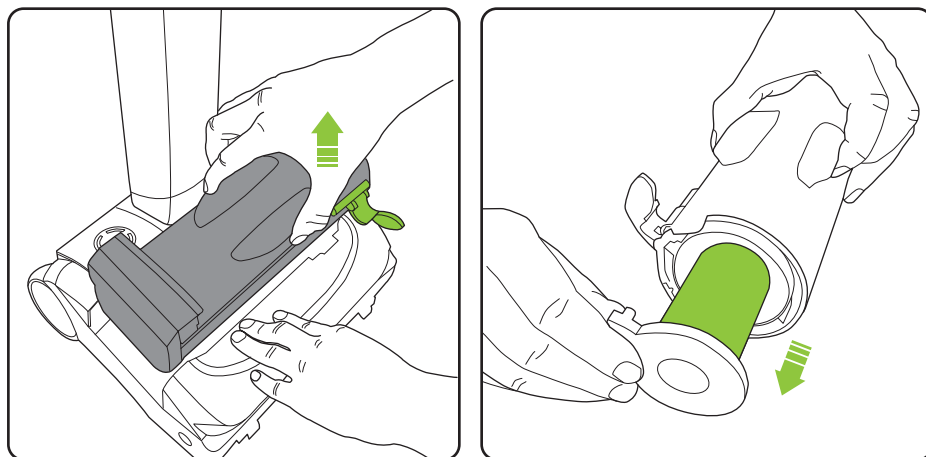

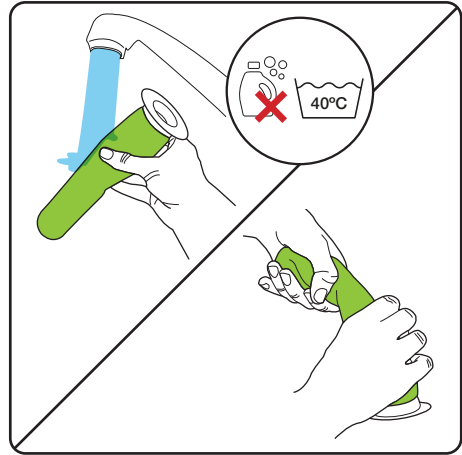
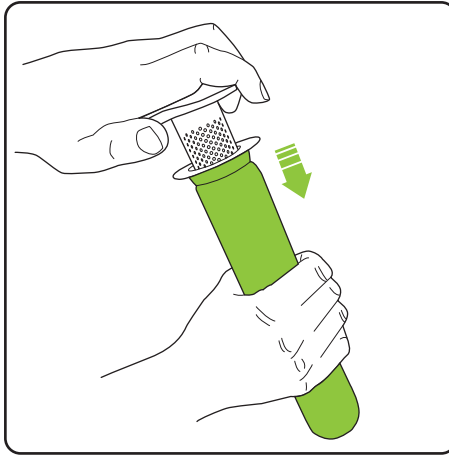

Wash the filter under a tap. Squeeze out any excess water then let it **dry completely** before reinserting into the product. Recommended water temperature 40°C. Do not use detergent or soaps.

**Never put bin back without filter inside. You could damage the motor.**

Waschen Sie den Filter unter fließendem Wasser. Drücken Sie überschüssiges Wasser aus und lassen Sie ihn **vollständig trocknen**, bevor Sie ihn wieder in den Produkt einsetzen.

Die empfohlene Wassertemperatur liegt bei 40°C. Verwenden Sie kein Reinigungsmittel oder Seifen.

**Setzen Sie den Behälter niemals ohne den Filter ein. Sie könnten den Motor beschädigen.**

Lavez le filtre sous un robinet. Essorez tout excès d'eau puis laissez-le **sécher complètement** avant de le réinsérer dans le produit. Température d'eau recommandée : 40°C. N'utilisez pas de détergent ou de savon.

**Ne remettez jamais le bac sans filtre à l'intérieur. Vous pourriez endommager le moteur.**

Lavare il filtro sotto un getto d'acqua. Spremere l'acqua in eccesso e poi lasciarlo **asciugare completamente** prima di reinserirlo nell' prodotto. Temperatura consigliata dell'acqua 40°C. Non usare detersivi o saponi.

**Mai rimettere il contenitore a posto senza il filtro dentro. Si potrebbe danneggiare il motore.**

Lavar el filtro bajo el grifo. Exprimir el agua en exceso, después dejar **secar por completo** antes de reintroducir en el producto. Temperatura recomendada del agua: 40 °C. No utilice detergentes ni jabones.

**No volver a colocar el contenedor sin el filtro dentro. Podría dañar el motor.**

Lave o filtro com água da torneira. Esprema o excesso de água e deixe **secar completamente** antes de reinserir no produto. Temperatura recomendada da água 40°C. Não use detergente ou sabonetes.

**Nunca coloque o compartimento de volta sem filtro dentro. Pode danificar o motor.**

Was het filter onder een kraan. Knijp overtollig water eruit en laat het dan **goed drogen** voordat u het terugplaatst in de product. Aanbevolen watertemperatuur is 40 °C. Gebruik geen wasmiddel of zeep.

**Plaats de afvalbak nooit terug zonder filter. U kunt dan de motor beschadigen.**

Umyć filtr pod bieżącą wodą. Wycisnąć nadmiar wody, a następnie pozostawić filtr **do wyschnięcia**, a potem ponownie włożyć do urządzenia. Zalecana temperatura wody wynosi 40°C

Nie używać detergentów ani mydła.

**Nie wkładać pojemnika na śmieci bez filtra do urządzenia, gdyż można uszkodzić silnik.**

Spălați filtrul la robinet. Stoarceți apa în exces și apoi lăsați-l să se **usuce complet** înainte de a-l introduce din nou în produs. Temperatură recomandată a apei 40 °C.

Nu utilizați niciun fel de detergenți sau săpunuri.

**Nu puneți niciodată rezervorul înapoi fără ca filtrul să se afle înăuntru. În caz contrar, puteți provoca daune motorului.**

**Replacing the filters**  
**Auswechseln der Filter**  
**Remplacement des filtres**  
**Sostituire i filtri**  
**Sustituir los filtros**  
**Substituição dos filtros**  
**De filters vervangen**  
**Wymiana filtrów**  
**Înlocuirea filtrelor**

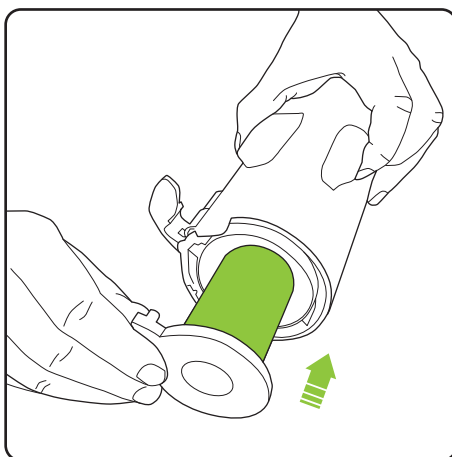
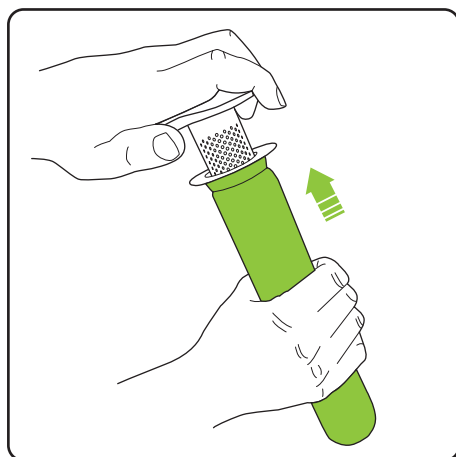

**Brush bar is jammed**  
**Die Bürstenleiste ist verstopft**  
**La barre de brosse est coincée**  
**Barra delle spazzole incastrata**  
**La barra de cepillo se ha atascado**  
**Barra de escova encravada**  
**De borstelstaaf is geblokkeerd**  
**Zakleszczony pasek szczotki**  
**Perie blocată**

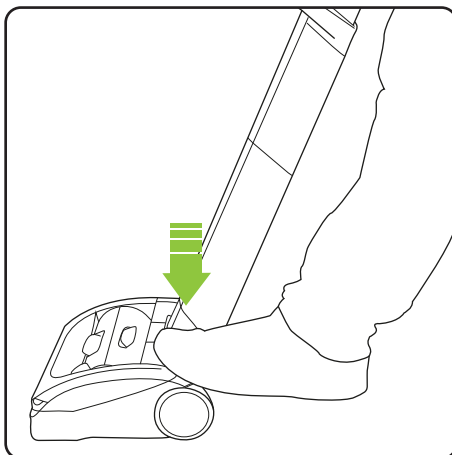
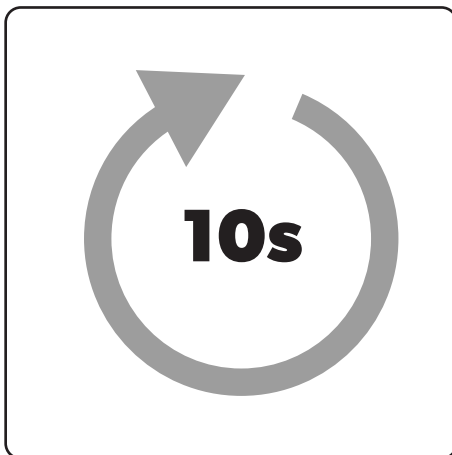
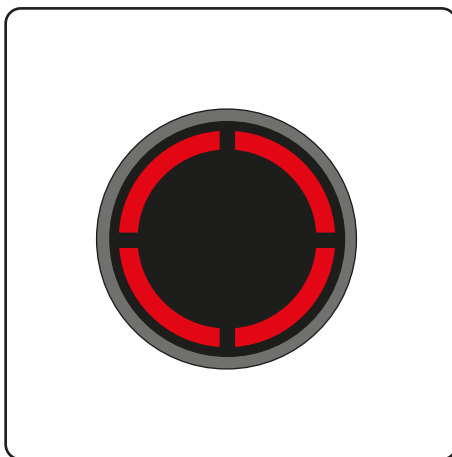

**Removing and cleaning the brush bar**

**Entfernen und Reinigung der Bürstenleiste**

**Retrait et nettoyage de la barre de brosse**

**Rimozione e pulizia della barra delle spazzole**

**Retirar y limpiar la barra de cepillo**

**Remover e limpar a barra da escova**

**De borstelstang verwijderen en reinigen**

**Wyjęcie i wymycie szczotki**

**Scoaterea și curățarea periei**

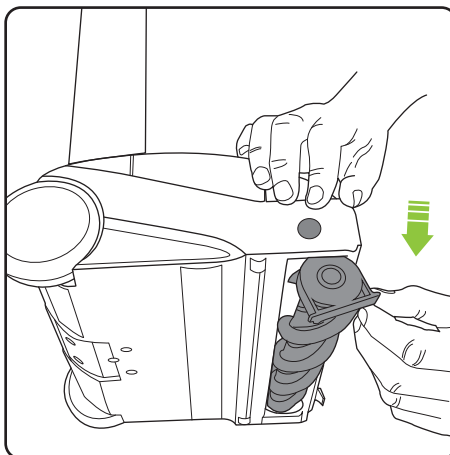
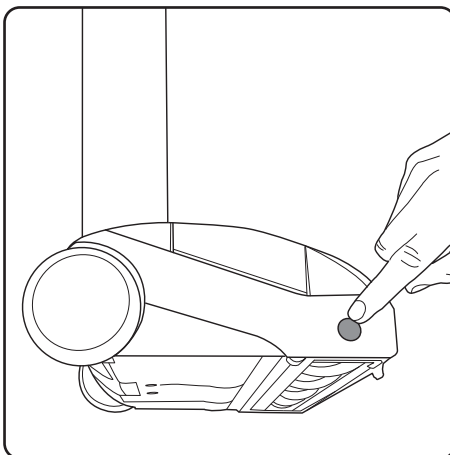
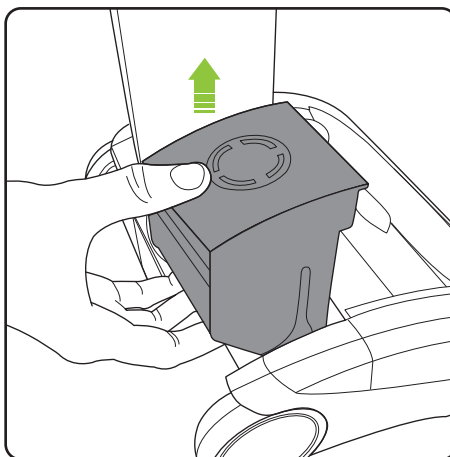

Caution : Always remove the battery before removing and cleaning the brush bar.

Achtung : Wenn Sie die Bürste reinigen, stets zuerst den Akku ausbauen

Attention : retirez toujours la pile avant de retirer et de nettoyer la barre de brosse.

Attenzione: Rimuovere sempre la batteria prima di smontare e pulire la spazzola.

Precaución: Retire siempre la batería antes de retirar y limpiar la barra de cepillo.

Atenção: Remova sempre a bateria antes de remover e limpar a travessa da escova.

Opgelet: Verwijder altijd de batterij, voordat u de borstelstaaf eraf haalt of reinigt.

Uwaga: Przed wyjęciem i wymyciem szczotki należy zawsze wyjąć akumulator.

Atenție : Scoateți întotdeauna bateria înainte de a scoate și curăța peria.

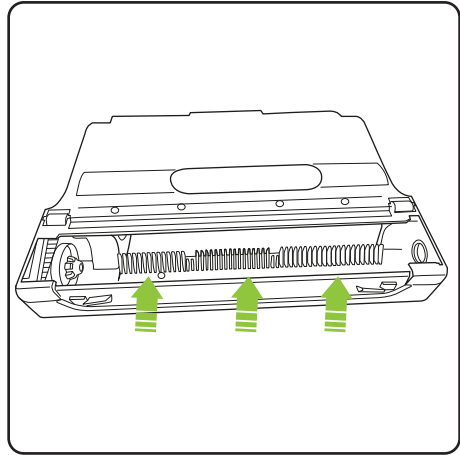
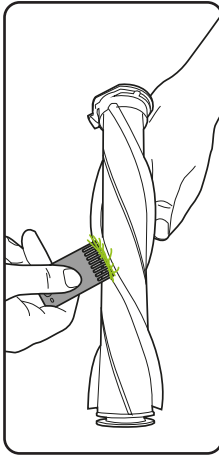
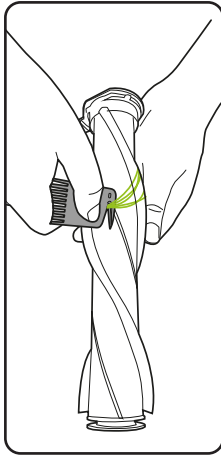

Never operate the product without the brush bar in place.

Das Produkt nicht ohne die eingesetzte Bürstenleiste betreiben.

Ne faites jamais fonctionner le produit sans que la barre de brosse soit en place.

Non utilizzare mai il prodotto senza la spazzola inserita.

No opere nunca el producto sin la barra de cepillo en su lugar.

Nunca opere o produto sem a travessa da escova no lugar.

Gebruik het product nooit zonder de borstelstaaf.

Nie używać produktu bez zamontowanej szczotki.

Nu utilizați niciodată produsul fără ca peria să fie montată.

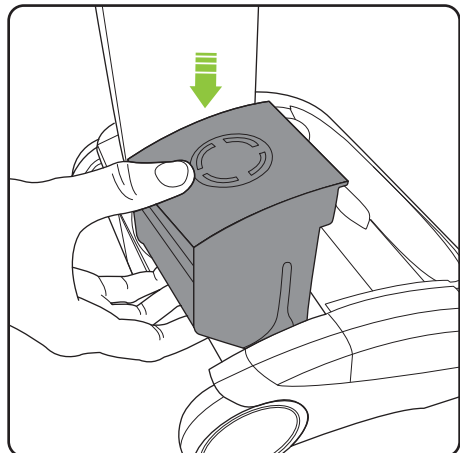
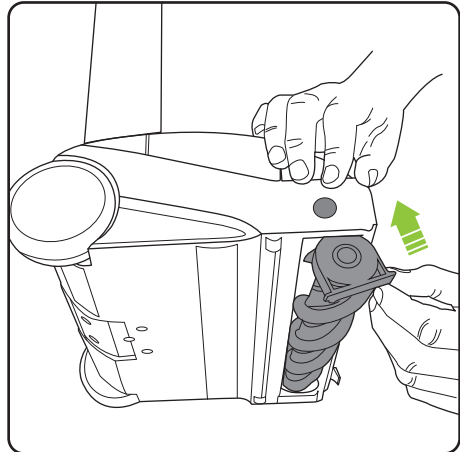

**Scented cartridge**  
**Parfümierte Kartuschen**  
**La cartouche parfumée**  
**La cartuccia profumata**  
**Cartucho aromatizado**  
**Cartucho perfumado**  
**Geurcartridge**  
**Wkład zapachowy**  
**Cartuș parfumat**

If your original cartridge no longer smells, it can still be used.

Ist an der Originalkartusche kein Duft mehr festzustellen, so kann sie trotzdem weiter benutzt werden.

Si la cartouche d'origine ne sent plus, elle peut toujours être utilisée.

Anche se la cartuccia originale non profuma più, si può continuare a utilizzarla.

Si el cartucho original ya no huele, todavía puede usarse

Se o seu cartucho original não cheira mais, ele pode ser ainda usado

Als de originele cartridge geen geur meer afgeeft, mag hij nog steeds gebruikt worden.

Originalny wkład może być nadal używany nawet jeśli straci zapach.

Cartușul original mai poate fi folosit, chiar dacă nu mai miroase

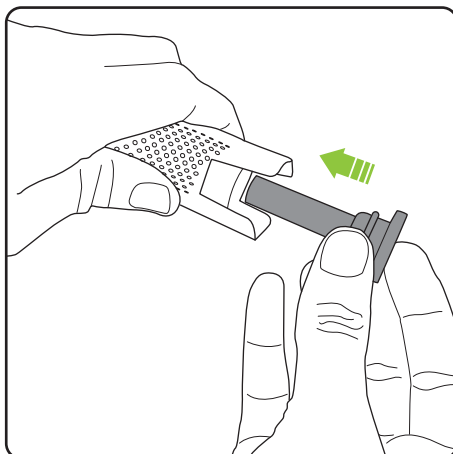
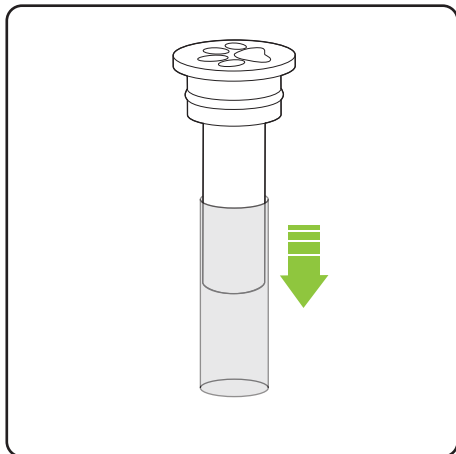
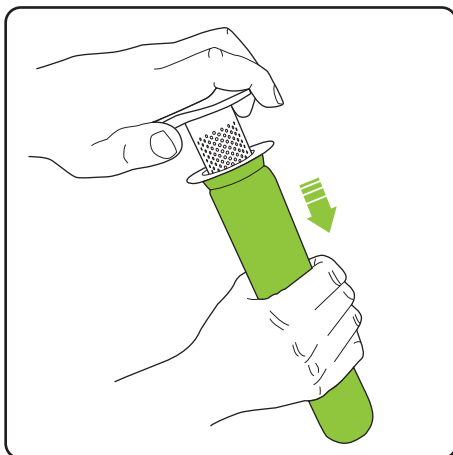
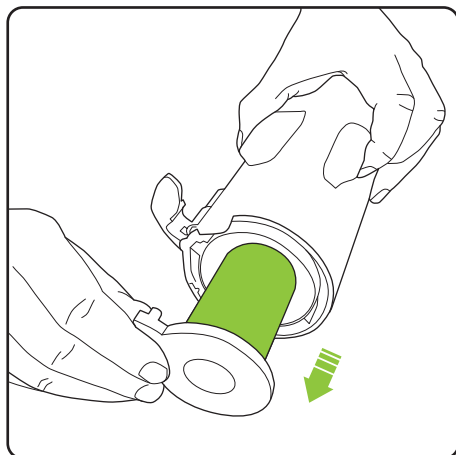



**Scented cartridge refills:** Keep out of the reach of children. People suffering from perfume sensitivities should be cautious when using this product as it may produce an allergic reaction or cause sensitisation by skin contact. If swallowed, seek medical advice immediately and show this container or label. Toxic to aquatic organisms, may cause long-term adverse effects in the aquatic environment. Scented refills contain: Linalyl acetate, Limonene, Linalool, Lilial, Lavender oil, Vanillin, Borneol, Polysorbate 20

**Parfümierte Ersatzkartuschen:** Außerhalb der Reichweite von Kindern aufbewahren. Menschen, die unter Parfümempfindlichkeit leiden, sollten vorsichtig sein, wenn sie dieses Produkt verwenden, da es allergische Reaktionen hervorrufen oder zu einer Hautsensibilisierung führen kann. Bei Verschlucken sofort ärztlichen Rat einholen und Verpackung oder Etikett vorzeigen. Giftig für Wasserorganismen; kann in Gewässern längerfristig schädliche Wirkungen haben. Die parfümierten Nachfüllpackungen enthalten: Linalylacetat, Limonene, Linalool, Lilial, Lavendelöl, Vanillin, Borneol, Polysorbat 20

**Recharges de cartouches parfumées :** Conserver hors de la portée des enfants. Les personnes souffrant d'intolérances aux parfums doivent être prudentes lors de l'utilisation de ce produit car il pourrait provoquer une réaction allergique ou une sensibilisation au contact de la peau. En cas d'ingestion, consulter immédiatement un médecin et lui montrer l'emballage ou l'étiquette. Toxique pour les organismes aquatiques, peut entraîner des effets néfastes à long terme pour l'environnement aquatique. Les recharges parfumées contiennent les ingrédients suivants : Acétate de linalyle, Limonène, Linalol, Lilial, Huile de lavande, Vanilline, Borneol, Polysorbate 20

**Ricambi per cartuccia profumata:** tenere lontano dalla portata dei bambini. Le persone che soffrono di sensibilità ai profumi devono prestare attenzione quando usano questo prodotto in quanto potrebbe produrre una reazione allergica o causare sensibilizzazione da contatto con la pelle. Se ingerito, contattare immediatamente un medico e mostrate la confezione o l'etichetta. Tossico per gli organismi acquatici, potrebbe causare effetti avversi a lungo termine per l'ambiente acquatico. I ricambi profumati contengono: Linalyl acetato, Limonene, Linalool, Lilial, Olio di lavanda, Vanillina, Borneolo, Polisorbato 20

**Recambios del cartucho aromatizado:** Mantener alejado del alcance de niños o animales Las personas que padezcan sensibilidades a las sustancias perfumadas deben tener cuidado al usar este producto, dado que puede producir una reacción alérgica o causar sensibilización por contacto con la piel. Si se ha ingerido, acudir inmediatamente al médico y mostrarle este embalaje o etiqueta. Tóxico para los organismos acuáticos, puede provocar efectos adversos a largo plazo en entornos acuáticos. Los recambios del cartucho contienen: Acetato de linalilo, limoneno, linalol, lilial, aceite de lavanda, vainillina, borneol, polisorbato 20

**Recargas de cartuchos perfumados:** Manter fora do alcance de crianças. Pessoas que sofrem de sensibilidades a perfumes devem ter cuidado ao usar este produto, pois pode produzir uma reação alérgica ou provocar sensibilização em contacto com a pele. Em caso de ingestão, consultar imediatamente um médico e mostrar-lhe esta embalagem ou o rótulo. Tóxico para os organismos aquáticos, podendo provocar efeitos adversos a longo prazo no ambiente aquático. Recargas perfumadas contêm: Acetato de linalila, limoneno, linalol, lilial, óleo de lavanda, vanilina, borneol, polissorbato 20

**Navullingen geurcartridges:** houd deze uit de buurt van kinderen. Mensen die last hebben van parfumgevoeligheden dienen voorzichtig te zijn bij het gebruik van dit product, omdat dit een allergische reactie of overgevoeligheid kan veroorzaken bij contact met de huid. U dient in geval van inslikken onmiddellijk een arts te raadplegen en deze verpakking of etiket te tonen. Giftig voor in het water levende organismen. Kan op lange termijn schadelijke effecten op watermilieu veroorzaken. Geparfumeerde navullingen bevatten: Linalylacetaat, Limonene, Linalool, Lilial, Lavendelolie, Vanilline, Borneol, Polysorbaat 20

**Wkłady zapachowe** należy przechowywać w miejscu niedostępnym dla dzieci. Osoby wrażliwe na zapach perfum powinny zachować ostrożność podczas używania produktu, ponieważ może on wywołać reakcję alergiczną lub powodować uczulenie w kontakcie ze skórą. W razie połknięcia należy niezwłocznie zasięgnąć porady lekarza i okazać opakowanie lub etykietę. Produkt działa toksycznie na organizmy wodne, może powodować długo utrzymujące się niekorzystne zmiany w środowisku wodnym. Zapachowe wkłady zawierają: octan linalylu, limonen, linalool, lilial, olejek lawendowy, wanilinę, borneol i polisorbato 20

**Rezerve pentru cartușul parfumat:** Nu lăsați la îndemâna copiilor. Persoanele care suferă de sensibilitate la parfumuri trebuie să aibă grijă atunci când utilizează acest produs, întrucât acesta poate cauza o reacție alergică sau sensibilizarea prin contactul cu pielea. Dacă este înghițit, solicitați imediat asistență medicală și prezentați acest recipient sau această etichetă. Toxic pentru organisme acvatice, poate cauza efecte adverse pe termen lung în mediul acvatic. Rezervele parfumate conțin: acetat de linalil, limonen, linalool, lilial, ulei de lavandă, vanilină, borneol, polisorbato 20





## Product care

Caution : Always remove the battery before carrying out any cleaning or maintenance on the product.

Your product doesn't need much maintenance: keep the filter clean, check for blockages, remove hair from the brush bar and charge the battery.

Wipe it with a dry cloth if it gets dirty, including the area under the bin.

Never wash it with liquid, run it under a tap or use it without the filter.

## Produktpflege

Achtung : Stets den Akku ausbauen, bevor Sie Reinigungsarbeiten oder Wartung am Produkt vornehmen.

Ihr Produkt benötigt nicht viel Wartung: Halten Sie den Filter sauber, prüfen Sie auf Verstopfungen, entfernen Sie Haare aus der Bürstenleiste und laden Sie den Akku.

Reinigen Sie das Gerät mit einem trockenen Tuch, wenn notwendig, auch den Bereich unter dem Filterbehälter.

Zum Reinigen niemals Flüssigkeit einsetzen oder das Gerät unter den Wasserhahn halten. Niemals ohne Filter benutzen.

## Entretien du produit

Attention : retirez toujours la batterie avant d'effectuer tout nettoyage ou entretien sur le produit.

Votre produit n'a pas besoin de beaucoup d'entretien : gardez le filtre propre, vérifiez qu'il n'est pas bouché, enlevez les poils de la barre de brosse et rechargez la batterie.

Essuyez-la avec un chiffon sec si elle est sale, y compris la zone située sous le bac.

Ne jamais la laver avec un liquide, la passer sous un robinet ou l'utiliser sans filtre.

## Cura del prodotto

Attenzione: Rimuovere sempre la batteria prima di eseguire interventi di pulizia o manutenzione sul prodotto.

Il prodotto non necessita di tanta manutenzione: tenere il filtro pulito, verificare la presenza di ostruzioni, rimuovere peli e capelli dalla spazzola e caricare la batteria.

Pulire con un panno asciutto se si sporca, compresa l'area sotto il serbatoio.

Non lavarlo mai con il detersivo, non passarlo sotto il rubinetto e non usarlo senza filtro.

## Cuidado del producto

Precaución: Retire siempre la batería antes de llevar a cabo cualquier trabajo de limpieza o mantenimiento del producto.

Su producto no necesita mucho mantenimiento: mantenga limpio el filtro, revise si hay bloqueos, retire el pelo de la barra de cepillo y cargue la batería.

Límpielo con un paño seco si se ensucia, incluyendo la zona debajo del contenedor.

No lo lave nunca con líquidos, ni lo ponga debajo del grifo ni lo use sin filtro.





## Cuidados com o produto

Atenção: Remova sempre a bateria antes de realizar qualquer limpeza ou manutenção no produto.

O seu produto não precisa de muita manutenção: mantenha o filtro limpo, verifique se há obstruções, remova pelos da escova e carregue a bateria.

Limpe-o com um pano seco se ficar sujo, incluindo a área sob o caixote do lixo.

Nunca lave com líquido, utilize por baixo da torneira, ou use sem o filtro.

## Productzorg

Opgelet: Verwijder altijd eerst de batterij, voordat u het product reinigt of er onderhoud op uitvoert.

Uw product heeft niet veel onderhoud nodig: houd het filter schoon, controleer op blokkeringen, verwijder haar uit de borstelstaaf en laad de batterij op.

Veeg het product af met een droge doek, als het vuil is, alsook de ruimte onder de bak.

Was het product nooit af met een vloeistof, houd het niet onder een kraan en gebruik het niet zonder het filter.

## Pielęgnacja produktu

Uwaga: przed przeprowadzeniem czyszczenia lub konserwacji produktu, należy zawsze wyjąć akumulator.

Produkt nie wymaga regularnych konserwacji: należy czyścić filtr, sprawdzać czy nie ma blokad, usuwać włosy z paska szczotki i ładować akumulator.

Należy wytrzeć go suchą szmatką jeśli się zabrudzi, łącznie z powierzchnią znajdującą się pod pojemnikiem.

Nie myć go płynem, nie uruchamiać pod bieżącą wodą ani nie używać bez filtra.

## Cod produs:

Atenție : Scoateți întotdeauna bateria înainte de a efectua orice operațiuni de curățare sau mentenanță a produsului.

Produsul dumneavoastră nu are nevoie de prea multă mentenanță: mențineți filtrul curat, verificați dacă există blocaje, îndepărtați părul de pe perie și încărcați bateria.

Ștergeți-l cu o cârpă uscată dacă se murdărește, inclusiv zona de sub rezervor.

Nu spălați niciodată produsul cu lichid, nu îl puneți sub apa de la robinet și nu îl utilizați fără filtru.



## Troubleshooting

Product is not cleaning well	<ol style="list-style-type: none"><li>1. Empty the bin</li><li>2. Check bin is correctly fitted</li><li>3. Check filter is correctly fitted</li><li>4. Clean and/or replace filter</li><li>5. Check brush bar fitment</li></ol>
Product has stopped or won't work	<ol style="list-style-type: none"><li>1. Charge battery</li><li>2. Clear debris from brush bar</li></ol>
Battery will not charge	<ol style="list-style-type: none"><li>1. Check the charger is correctly connected to the battery and mains supply</li><li>2. Check wall socket</li></ol>

## Fehlerdiagnose

Produkt reinigt nicht gut	<ol style="list-style-type: none"><li>1. Leeren Sie den Behälter</li><li>2. Prüfen Sie, ob der Behälter korrekt eingesetzt wurde</li><li>3. Prüfen Sie, ob der Filter korrekt eingesetzt wurde</li><li>4. Reinigen und/oder ersetzen Sie den Filter</li><li>5. Prüfen Sie, ob die Bürstenleiste korrekt eingesetzt wurde</li></ol>
Das Produkt geht aus oder lässt sich nicht einschalten	<ol style="list-style-type: none"><li>1. Laden Sie den Akku</li><li>2. Entfernen Sie Schmutz von der Bürstenleiste</li></ol>
Akku lädt nicht	<ol style="list-style-type: none"><li>1. Prüfen Sie, ob das Ladekabel korrekt mit dem Akku und der Hauptstromquelle verbunden ist</li><li>2. Prüfen Sie die Steckdose</li></ol>

## Dépannage

Le produit ne nettoie pas bien.	<ol style="list-style-type: none"><li>1. Videz le bac</li><li>2. Vérifiez que le bac est correctement monté</li><li>3. Vérifiez que le filtre est correctement monté</li><li>4. Nettoyez et / ou remplacez le filtre</li><li>5. Vérifiez le montage de la barre de brosse</li></ol>
Le produit s'est arrêté ou ne fonctionne pas	<ol style="list-style-type: none"><li>1. Chargez la batterie</li><li>2. Retirez les débris de la barre de brosse</li></ol>
La batterie ne se charge pas	<ol style="list-style-type: none"><li>1. Vérifiez que le chargeur est correctement branché à la batterie et au secteur</li><li>2. Vérifiez la prise murale</li></ol>

## Risoluzione dei problemi

Il prodotto non pulisce bene	<ol style="list-style-type: none"><li>1. Svuotare il serbatoio</li><li>2. Pulire i fori nella scatola del filtro</li><li>3. Lavare il filtro</li><li>4. Verificare la presenza di ostruzioni</li><li>5. Rimuovere peli e capelli dalla spazzola</li></ol>
Il prodotto si è bloccato o non funziona	<ol style="list-style-type: none"><li>1. Caricare la batteria</li><li>2. Pulire eventuale sporcizia dalla barra delle spazzole</li></ol>
La batteria non si ricarica	<ol style="list-style-type: none"><li>1. Controllare che il caricatore sia collegato correttamente alla batteria e all'alimentazione di rete</li><li>2. Controllare la presa a muro</li></ol>

## Resolución de problemas

El producto no limpia bien	<ol style="list-style-type: none"><li>1. Vacíe el contenedor</li><li>2. Compruebe que el contenedor está insertado correctamente</li><li>3. Compruebe que el filtro está insertado correctamente</li><li>4. Limpie y/o sustituya el filtro</li><li>5. Compruebe la correcta inserción de la barra de cepillo.</li></ol>
El producto se ha parado o no funciona	<ol style="list-style-type: none"><li>1. Cargar la batería</li><li>2. Eliminar los residuos de la barra de cepillo</li></ol>
La batería no carga	<ol style="list-style-type: none"><li>1. Comprobar que el cargador está bien conectado a la batería y a la red</li><li>2. Comprobar el enchufe de pared</li></ol>

## Resolução de Problemas

O produto não está a limpar bem.	<ol style="list-style-type: none"><li>1. Esvazie o caixote de lixo</li><li>2. Verifique se o caixote do lixo está instalado corretamente</li><li>3. Verifique se o filtro está instalado corretamente</li><li>4. Limpe e/ou substitua o filtro</li><li>5. Verifique o encaixe da barra da escova</li></ol>
O produto parou ou não funciona	<ol style="list-style-type: none"><li>1. Carga da bateria</li><li>2. Limpe os detritos da barra de escova</li></ol>
A bateria não carrega	<ol style="list-style-type: none"><li>1. Verifique se o carregador está corretamente ligado à bateria e à fonte de alimentação</li><li>2. Verifique a tomada de parede</li></ol>

## Probleemoplossing

Het product reinigt niet goed	<ol style="list-style-type: none"><li>1. Leeg de afvalbak</li><li>2. Controleer of de bak correct is geplaatst</li><li>3. Controleer of het filter correct is geplaatst</li><li>4. Reinig en/of vervang het filter</li><li>5. Controleer of de rolborstel correct is gemonteerd</li></ol>
Het product is gestopt met werken of werkt niet	<ol style="list-style-type: none"><li>1. Laad de accu op</li><li>2. Verwijder vuil uit de borstelstang</li></ol>
De accu laadt niet op	<ol style="list-style-type: none"><li>1. Controleer of de oplader correct is aangesloten op de accu en het stopcontact</li><li>2. Controleer stopcontact</li></ol>

## Rozwiązywanie problemów

Produkt nie czyści się łatwo	<ol style="list-style-type: none"><li>1. Opróżnić pojemnik</li><li>2. Sprawdzić czy pojemnik został poprawnie założony.</li><li>3. Sprawdzić czy filtr został poprawnie założony</li><li>4. Wyczyścić lub wymienić filtr</li><li>5. Sprawdzić zamocowanie szczotki</li></ol>
Produkt zatrzymał się lub nie będzie działać	<ol style="list-style-type: none"><li>1. Naładować akumulator</li><li>2. Usunąć zanieczyszczenia z paska szczotki</li></ol>
Akumulator nie ładuje się	<ol style="list-style-type: none"><li>1. Sprawdzić, czy ładowarka jest prawidłowo podłączona do akumulatora i zasilania sieciowego</li><li>2. Sprawdzić gniazdko ścienne</li></ol>

## Soluționarea problemelor

Produsul nu curăță bine	<ol style="list-style-type: none"><li>1. Goliți rezervorul</li><li>2. Verificați dacă rezervorul este montat corect</li><li>3. Verificați dacă filtrul este montat corect</li><li>4. Curățați și/sau înlocuiți filtrul</li><li>5. Verificați dacă peria este montată corect</li></ol>
Produsul s-a oprit sau nu funcționează	<ol style="list-style-type: none"><li>1. Încărcați bateria</li><li>2. Curățați reziduurile de pe perie</li></ol>
Bateria nu se încarcă	<ol style="list-style-type: none"><li>1. Verificați dacă încărcătorul este conectat corect la baterie și la rețeaua de alimentare cu energie electrică</li><li>2. Verificați priza de pe perete</li></ol>

## Product support

If these initial tips do not solve your problem please visit our support area where you can find troubleshooting help including online manuals, FAQs and how-to-videos, as well as genuine spares and replacement parts compatible with your product.

**UK customers visit [www.gtech.co.uk/support](http://www.gtech.co.uk/support)**



Online



Live chat support



[support@gtech.co.uk](mailto:support@gtech.co.uk)



How to videos

## Unterstützung für das Produkt

Falls diese Hinweise Ihr Problem nicht lösen, besuchen Sie bitte unsere Unterstützungszone. Dort finden Sie Hilfe zur Störungsbehebung, darunter Online-Anleitungen, oft gestellte Fragen und Anleitungsvideos sowie Original-Ersatzteile, die zu Ihrem Produkt passen.

**EU-Kunden wenden sich an [support@gtech.de](mailto:support@gtech.de)**



Online



Live chat



[support@gtech.de.com](mailto:support@gtech.de.com)



Anleitungsvideos

## Assistance produit

Si ces premiers conseils ne résolvent pas votre problème, nous vous invitons à visiter notre zone d'assistance où vous trouverez de l'aide au dépannage, notamment des manuels en ligne, des FAQ et des vidéos pratiques, ainsi que des pièces de rechange d'origine et compatibles avec votre produit.

**Les clients de l'UE contactent [support@gtech.de](mailto:support@gtech.de)**



En ligne



Assistance en direct sur le chat



[support@gtech.de.com](mailto:support@gtech.de.com)



Vidéos de méthodologie

## Assistenza prodotto

Se questi suggerimenti iniziali non risolvono il problema, visitare l'area assistenza dove è possibile trovare la guida alla risoluzione dei problemi che comprende manuali online, FAQ e video informativi, nonché ricambi originali e componenti sostitutivi compatibili.

**I clienti dell'UE contattano support@gtech.de**



Online



Assistenza via  
chat



support@gtech.de.com



Video informativi

## Asistencia del producto

Si estos consejos iniciales no solucionan su problema, rogamos visite nuestra área de asistencia, donde encontrará ayuda para la resolución de problemas, incluyendo manuales online, preguntas frecuentes y vídeos explicativos, así como piezas originales de recambio y sustitución compatibles con su producto.

**Si reside en la Unión Europea, contacte con support@gtech.de**



Online



Chat en vivo de  
asistencia



support@gtech.de.com



Videos explicativos

## Suporte do produto

Se estas dicas iniciais não resolverem o seu problema, por favor visite a nossa área de suporte onde você pode encontrar ajuda para solução de problemas, incluindo manuais online, perguntas frequentes e vídeos de instruções, bem como peças sobressalentes genuínas e peças de reposição compatíveis com o seu produto.

**Contacto de clientes da UE support@gtech.de**



Online



Suporte por  
conversa ao vivo  
(chat)



support@gtech.de.com



Vídeos sobre  
como fazer



## Productondersteuning

Als deze tips uw probleem niet oplossen, ga dan naaronze sectie voorondersteuning, waar u probleemoplossingen vindt, alsook online handleidingen, veelgestelde vragen en instructievideo's. U vindt er ook de authentieke onderdelen en vervangingsonderdelen die compatibel zijn met uw product.

### EU-klanten nemen contact op met [support@gtech.de](mailto:support@gtech.de)



Online



Livechatondersteuning [support@gtech.de.com](mailto:support@gtech.de)



Instructievideo's

## Wsparcie techniczne produktu

Jeśli te wstępne wskazówki nie rozwiążą problemu, prosimy odwiedzić nasz dział wsparcia technicznego, w którym można znaleźć pomoc w rozwiązywaniu problemów, instrukcje online, często zadawane pytania i filmy instruktażowe, a także oryginalne części zamienne oraz części zamienne kompatybilne z produktem użytkownika.

### Strona [support@gtech.de](mailto:support@gtech.de) dla klientów z UE



Online



Czat wsparcia technicznego



[support@gtech.de.com](mailto:support@gtech.de)



Filmiki instruktażowe

## Asistență produs

Dacă aceste sfaturi inițiale nu vă rezolvă problema, vă rugăm să accesați secțiunea noastră de asistență, unde puteți găsi ajutor pentru depanare, inclusiv manuale online, întrebări frecvente și videoclipuri cu instrucțiuni, precum și piese de rezervă și de schimb originale, compatibile cu produsul dumneavoastră.

### Clienții din UE trebuie să contacteze [support@gtech.de](mailto:support@gtech.de)



Online



Asistență în timp real prin chat



[support@gtech.de.com](mailto:support@gtech.de)



Videoclipuri cu instrucțiuni



## TECHNICAL SPECIFICATION

Model Number	AR45
Model Type	Cordless Vacuum cleaner
Battery Model	103A022
Battery	22V Li-Ion
Charging period	4 hours
Battery charger output	27V DC 500mA
Weight	3.3kg

## TECHNISCHE SPEZIFIKATIONEN

Modell Nummer	AR45
Modell Typ	Kabelloser Staubsauger
Akkumodell	103A022
Akku	22V Li-Ion
Ladezeit	4 Stunden
Akkuladeausgabe	27V DC 500mA
Gewicht	3.3kg

## SPÉCIFICATIONS TECHNIQUES

Numéro de modèle	AR45
Type de modèle	Aspirateur sans fil
Modèle de batterie	103A022
Batterie	22V Li-Ion
Période de charge	4 heures
Sortie chargeur de batterie	27V DC 500mA
Poids	3.3kg

## SPECIFICHE TECNICHE

Numero di modello	AR45
Tipo di modello	Aspirapolvere senza fili
Modello della batteria	103A022
Batteria	22V Li-Ion
Periodo di carica	4 ore
Uscita di ricarica della batteria	27V DC 500mA
Peso	3.3kg

## ESPECIFICACIONES TÉCNICAS

Número de modelo	AR45
Tipo de modelo	Aspiradora sin cable
Módulo de batería	103A022
Batería	22V Li-Ion
Periodo de carga	4 horas
Salida del cargador de baterías	27V DC 500mA
Peso	3.3kg

## ESPECIFICAÇÃO TÉCNICA

Número do modelo	AR45
Tipo de modelo	Aspirador sem fio
Modelo de bateria	103A022
Bateria	22V Li-Ion
Período de carregamento	4 horas
Saída do carregador de bateria	27V DC 500mA
Peso	3.3kg

## TECHNISCHE SPECIFICATIE

Modelnummer	AR45
Modeltype	Draadloze stofzuiger
Accumodel	103A022
Accu	22V Li-Ion
Oplaadperiode	4 uur
Uitgang van de acculader	27V DC 500mA
Gewicht	3.3kg

## PARAMETRY TECHNICZNE

Numer modelu	AR45
Typ modelu	Odkurzacz bezprzewodowy
Model akumulatora	103A022
Akumulator	22V Li-Ion
Czas ładowania	4 godziny
Wyjście ładowarki akumulatora	27V DC 500mA
Waga	3.3kg

## SPECIFICAȚII TEHNICE

Numărul modelului	AR45
Tipul modelului	Aspirator fără fir
Model baterie	103A022
Baterie	22V Li-Ion
Perioadă de încărcare	4 ore
Capacitatea încărcătorului bateriei	27V DC 500mA
Greutate	3.3kg

## WARRANTY – REGISTRATION

If you purchased directly from Gtech, your details are already registered and your 2-year warranty will start automatically.

If you purchased from an authorised Gtech retailer, please register your warranty within 3 months. You will need to provide proof of purchase to support any claim(s) against your warranty.

Visit [www.gtech.co.uk/registerproduct](http://www.gtech.co.uk/registerproduct) to register your product and ensure that we have all the information required to provide you with quick and efficient support. You will need your product's serial number.

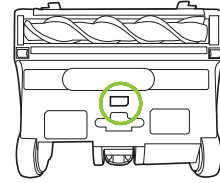

## WARRANTY – TERMS AND CONDITIONS

If your product is within its warranty and has a fault that cannot be resolved from the troubleshooting section or online support, please do the following :

- Contact the Gtech Customer Care team who will go through any troubleshooting with you to identify the fault.
- If your fault can be resolved by a replacement part, this will be sent to you free of charge.
- Following troubleshooting, if your product needs to be replaced, we will arrange collection of your faulty product for inspection, and delivery of a replacement product free of charge.

Your product is guaranteed against material or manufacturing faults for 2 years from the date of purchase (or the delivery date if this is later) subject to the following terms and conditions:

### SUMMARY

The guarantee becomes effective at the date of purchase (or the date of delivery if this is later).

If a product is repaired or replaced during the warranty period, the warranty period is not started again.

- You must provide proof of delivery/purchase before any work can be carried out on the product. Without this proof, any work carried out will be chargeable. Please keep your receipt or delivery note.
- All work will be carried out by Gtech or its authorised agents.
- Any parts which are replaced will become the property of Gtech.
- The repair or replacement of your product is under guarantee and will not extend the period of guarantee.
- The guarantee provides benefits which are additional to and do not affect your statutory rights as a consumer.

### WHAT ISN'T COVERED

Gtech does not guarantee the repair or replacement of a product as a result of:

- Normal wear and tear (e.g. drive belt, brush bar, batteries)
- Use of consumables (e.g dust bags and cartridges)
- Accidental damage, faults caused by negligent use or lack of care and maintenance, misuse, neglect, careless operation or handling of the product which is not in accordance with operating manual.
- Blockages. Please refer to the operating manual for details of how to unblock your product.
- Use of the product for anything other than the normal domestic household purposes.
- Use of parts and accessories which are not Gtech genuine components.
- Faulty installation (except where installed by Gtech)
- If it is modified in any way.
- Repairs or alterations carried out by parties other than Gtech or its authorised agents.
- Purchasing your product from an unofficial third party (i.e not from Gtech or an official Gtech retailer).
- If you are in doubt as to what is covered by your guarantee, please contact the Gtech Customer Care team. Email : [support@gtech.de.com](mailto:support@gtech.de.com)

International orders are subject to a delivery charge for both faulty and non faulty products.

## GARANTIE – REGISTRIERUNG

Wenn Sie direkt von Gtech gekauft haben, sind Ihre Angaben bereits eingetragen und Ihre 2-Jahres-Garantie beginnt automatisch.

Wenn Sie bei einem Gtech-Vertragshändler gekauft haben, lassen Sie Ihre Garantie bitte innerhalb von 3 Monaten registrieren. Wenn Sie einen Garantiespruch geltend machen wollen, benötigen Sie den Kaufbeleg. Besuchen Sie [www.gtech.de.com/produktregistrieren](http://www.gtech.de.com/produktregistrieren), um Ihr Produkt zu registrieren und sicherzustellen, dass wir alle benötigten Informationen haben, um Sie bestmöglich zu unterstützen. Sie benötigen die Seriennummer Ihres Produkts.

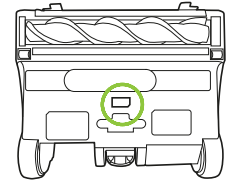

## GARANTIE – GESCHÄFTSBEDINGUNGEN

Befindet sich das Produkt innerhalb der Garantie und der Fehler kann nicht mithilfe des Abschnitts Störungsbehebung oder durch Online-Unterstützung behoben werden, so tun Sie bitte folgendes:

- Nehmen Sie Verbindung mit dem Team Kundenbetreuung von Gtech auf und versuchen Sie gemeinsam, die Störung zu beheben.
- Kann der Fehler durch ein Ersatzteil beseitigt werden, so schicken wir Ihnen dieses kostenlos.
- Stellt sich heraus, dass das Produkt ersetzt werden muss, so kümmern wir uns um die Abholung des Produkts, prüfen es und senden Ihnen dann ggf. kostenlos ein Ersatzprodukt zu.

Die Garantie deckt Fehler in Material und Herstellung für einen Zeitraum von 2 Jahren ab Kaufdatum (oder Datum der Auslieferung, falls dies später ist) ab, und zwar gemäß den folgenden Bedingungen:

### ZUSAMMENFASSUNG

Die Garantie wird am Kaufdatum (oder Datum der Auslieferung, falls dies später ist) wirksam. Wird das Produkt während der Garantie repariert oder ersetzt, so führt das nicht dazu, dass die Garantie neu zu laufen beginnt.

- Bevor wir Arbeiten am Produkt vornehmen können, benötigen wir den Kaufbeleg bzw. Lieferschein. Werden diese Belege nicht vorgelegt, so müssen wir die Arbeiten in Rechnung stellen. Bitte bewahren Sie Ihre Quittung bzw. Lieferschein auf.
- Alle Arbeiten werden durch Gtech oder zugelassene Vertragspartner ausgeführt.
- Teile, die ersetzt wurden, sind Eigentum von Gtech.
- Wird ein Produkt repariert oder ersetzt, so verlängert das nicht die Garantiezeit.
- Diese Garantie gesteht dem Kunden Rechte zu, welche zusätzlich zu den gesetzlichen Rechten als Verbraucher gelten. Diese werden nicht beeinträchtigt.

### VON DER GARANTIE AUSGENOMMEN

Gtech garantiert nicht die Reparatur oder den Ersatz von Produkten als Ergebnis von:

- Normalem Verschleiß (z.B. Antriebsriemen, Bürstenleiste, Akku)
- Verbrauchsmaterialien (Staubbeutel, Kartuschen etc.)
- Schäden durch Unfall, Fehler, die durch nachlässigen Gebrauch oder mangelhafte Pflege und Wartung, Missbrauch, Vernachlässigung, leichtfertigen Umgang mit dem Produkt oder eine Benutzung hervorgerufen wurden, die nicht der Gebrauchsanleitung entspricht.
- Verstopfung. Bitte beseitigen Sie Verstopfungen im Produkt gemäß den Hinweisen in der Gebrauchsanleitung.
- Gebrauch des Produktes für andere Zwecke als normale Benutzung in Privathaushalten.
- Verwendung von Teilen und Zubehör, bei dem es sich nicht um Gtech Originalteile handelt.
- Fehlerhaften Einbau (außer wenn der Einbau durch Gtech vorgenommen wurde)
- Umbauten am Produkt.
- Reparaturen oder Änderungen, die nicht durch Gtech oder von Gtech zugelassene Personen vorgenommen wurden.
- Wenn Sie Ihr Produkt von einem nicht zugelassenen Dritten erworben haben (also nicht von Gtech oder einem Gtech-Vertragshändler).
- Wenn Sie im Zweifel sind, was durch die Garantie abgedeckt ist, dann nehmen Sie bitte Verbindung mit unserer Abteilung Kundenbetreuung auf. Email : [support@gtech.de.com](mailto:support@gtech.de.com)

Bei Bestellungen aus dem Ausland fallen Porti und Kosten an, sowohl für fehlerhafte als auch für fehlerfreie Produkte.

## GARANTIE - ENREGISTREMENT

Si vous avez acheté directement auprès de Gtech, vos coordonnées sont déjà enregistrées et votre garantie de 2 ans démarre automatiquement.

Si vous avez acheté chez un revendeur Gtech agréé, veuillez enregistrer votre garantie dans les 3 mois. Vous devrez fournir une preuve d'achat pour appuyer toute réclamation contre votre garantie.

Visitez le site [www.gtech.de.com/produktregistrieren](http://www.gtech.de.com/produktregistrieren) pour enregistrer votre produit et vous assurer que nous disposons de toutes les informations nécessaires pour vous fournir une assistance rapide et efficace.

Vous aurez besoin du numéro de série de votre produit.

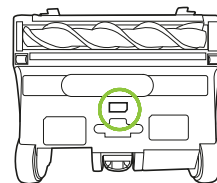

## GARANTIE - MODALITÉS ET CONDITIONS

Si votre produit est sous garantie et présente un défaut qui ne peut être résolu à partir de la section de dépannage ou de l'assistance en ligne, veuillez procéder comme suit :

- Contactez l'équipe du service clientèle de Gtech qui vous aidera à identifier la panne.
- Si votre problème peut être résolu par une pièce de rechange, celle-ci vous sera envoyée gratuitement.
- Après le dépannage, si votre produit doit être remplacé, nous organiserons la collecte de votre produit défectueux pour inspection, et la livraison d'un produit de remplacement gratuit.

Votre produit est garanti contre tout défaut de matériel ou de fabrication pendant 2 ans à compter de la date d'achat (ou de la date de livraison si celle-ci est ultérieure) sous réserve des conditions suivantes :

### RÉSUMÉ

La garantie prend effet à la date d'achat (ou à la date de livraison si celle-ci est ultérieure). Si un produit est réparé ou remplacé pendant la période de garantie, la période de garantie n'est pas renouvelée.

- Vous devez fournir une preuve de livraison/achat avant de pouvoir effectuer tout travail sur le produit. Sans cette preuve, tout travail effectué sera facturé. Veuillez conserver votre reçu ou votre bon de livraison.
- Tous les travaux seront effectués par Gtech ou ses agents autorisés.
- Toutes les pièces remplacées deviennent la propriété de Gtech.
- La réparation ou le remplacement de votre produit est sous garantie et ne prolongera pas la période de garantie.
- La garantie offre des avantages qui s'ajoutent à vos droits légaux en tant que consommateur et ne les affectent pas.

### CE QUI N'EST PAS COUVERT

Gtech ne garantit pas la réparation ou le remplacement d'un produit suite à :

- Une usure normale (par exemple, courroie d'entraînement, barre de brossage, piles)
- L'utilisation de consommables (par exemple, sacs à poussière et cartouches)
- Les dommages accidentels, les défauts causés par une utilisation négligente ou un manque de soin et d'entretien, une mauvaise utilisation, une négligence, une exploitation ou une manipulation négligente du produit qui n'est pas conforme au manuel d'utilisation.
- Des obstructions. Veuillez vous référer au manuel d'utilisation pour savoir comment éliminer les obstructions votre produit.
- Une utilisation du produit à des fins autres que les usages domestiques normaux.
- Une utilisation de pièces et d'accessoires qui ne sont pas des composants d'origine Gtech.
- Une installation défectueuse (sauf si elle a été effectuée par Gtech)
- Une modification quelconque.
- Des réparations ou modifications effectuées par des parties autres que Gtech ou ses agents autorisés.
- L'achat votre produit auprès d'un tiers non officiel (c'est-à-dire pas auprès de Gtech ou d'un détaillant officiel de Gtech.)
- Si vous avez des doutes sur ce qui est couvert par votre garantie, veuillez contacter l'équipe du service clientèle de Gtech. E-mail : [support@gtech.de.com](mailto:support@gtech.de.com)

Les commandes internationales sont soumises à des frais de livraison pour les produits défectueux et non défectueux.

## GARANZIA – REGISTRAZIONE

Se ha acquistato direttamente da Gtech, i Suoi dati sono già registrati e la garanzia di 2 anni parte automaticamente.

Se ha acquistato da un rivenditore Gtech autorizzato, registri la garanzia entro 3 mesi. Dovrà fornire una prova d'acquisto per esercitare i Suoi diritti di garanzia.

Visiti il sito [www.gtech.de.com/produktregistrieren](http://www.gtech.de.com/produktregistrieren) per registrare il Suo prodotto e si assicuri di averci fornito tutte le informazioni necessarie per offrirle un'assistenza rapida ed efficiente.

Avrà bisogno del numero di serie del prodotto.

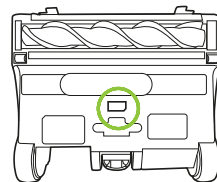

## GARANZIA - TERMINI E CONDIZIONI

Se il prodotto è in garanzia e presenta un guasto che non può essere risolto avvalendosi della sezione di risoluzione dei problemi o dell'assistenza online, proceda nel seguente modo:

- Contatti il team di assistenza clienti Gtech che La aiuterà a individuare il guasto.
- Se quest'ultimo può essere risolto con una sostituzione, il pezzo di ricambio Le sarà inviato gratuitamente.
- Se, dopo la procedura di risoluzione dei problemi, il prodotto deve essere sostituito, predisporremo gratuitamente il ritiro dell'articolo difettoso da controllare e la consegna di un prodotto sostitutivo.

Il prodotto è garantito contro difetti di materiale o di fabbricazione per 2 anni dalla data d'acquisto (o dalla data di consegna, se successiva), in base alle condizioni indicate di seguito:

### RIEPILOGO

La garanzia diventa effettiva alla data d'acquisto (o alla data di consegna, se successiva). Se un prodotto viene riparato o sostituito durante il periodo di garanzia, quest'ultimo non riparte da capo.

- È necessario fornire prova dell'avvenuta consegna/d'acquisto prima di poter eseguire qualsiasi tipo di intervento sul prodotto. In mancanza di tale prova, qualsiasi intervento eseguito sarà a carico del cliente. Conservare lo scontrino o la bolla di consegna.
- Tutti gli interventi saranno eseguiti da Gtech o agenti autorizzati.
- Qualsiasi componente sostituito diventerà di proprietà di Gtech.
- La riparazione o la sostituzione del prodotto è protetta da garanzia e non ne estenderà la validità.
- La garanzia offre vantaggi che si vanno ad aggiungere e non pregiudicano i diritti del consumatore stabiliti per legge.

### COSA NON COPRE LA GARANZIA

Gtech non garantisce la riparazione o la sostituzione di un prodotto a seguito di:

- Usura e deterioramento causati da un impiego normale (ad es. cinghia di trasmissione, spazzola, batterie)
  - Utilizzo di materiali di consumo (ad es. sacchetti per la polvere e cartucce)
  - Danni accidentali, guasti causati da uso negligente o mancanza di cura e manutenzione, uso improprio, incuria, gestione o manipolazione incauta del prodotto non conforme al manuale d'uso.
  - Ostruzioni. Fare riferimento al manuale d'uso per i dettagli su come disostruire il prodotto.
  - Utilizzo del prodotto per motivi diversi dalle normali finalità domestiche.
  - Utilizzo di componenti e accessori non originali Gtech.
  - Installazione scorretta (tranne se effettuata da Gtech)
  - Se il prodotto è stato modificato in qualsiasi modo.
  - Riparazioni o alterazioni eseguite da soggetti diversi da Gtech o agenti autorizzati.
  - Acquisto del prodotto da una terza parte non autorizzata (ovvero, non da Gtech o un rivenditore ufficiale Gtech).
  - In caso di dubbi su cos'è coperto dalla garanzia, contattare il team di assistenza clienti Gtech. Email: [support@gtech.de.com](mailto:support@gtech.de.com)
- Agli ordini internazionali si applicano le spese di spedizione per i prodotti difettosi e non.

## GARANTÍA - REGISTRO

Si ha comprado el producto directamente a Gtech, sus datos ya están registrados y su garantía de 2 años comenzará automáticamente.

Si lo ha comprado a un minorista autorizado por Gtech, le rogamos registre su garantía dentro de los próximos 3 meses. Deberá proporcionar una prueba de compra para avalar cualquier reclamación contra garantía.

Vaya a [www.gtech.de.com/produktregistrieren](http://www.gtech.de.com/produktregistrieren) para registrar su producto y asegúrese de que tenemos toda la información necesaria para ofrecerle una asistencia rápida y eficiente.

Necesitará el número de serie de su producto.

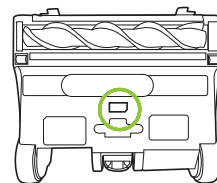

## GARANTÍA - TÉRMINOS Y CONDICIONES

Si su producto se encuentra dentro de garantía y tiene un fallo que no puede solucionarse con la sección de solución de problemas o con asistencia online, haga lo siguiente:

- Contacte con el equipo de Atención al Cliente de Gtech, que le acompañará en la resolución de problemas para identificar el fallo.
- Si se puede solucionar su fallo mediante una pieza de recambio, se le enviará sin coste para usted.
- Una vez aplicada la resolución de problemas, si hay que sustituir su producto, gestionaremos la recogida de su producto defectuoso para inspeccionarlo, y la entrega de un producto de sustitución sin coste para usted.

Su producto está garantizado frente a fallos de material o de fabricación durante 2 años desde la fecha de compra (o la fecha de entrega, si es posterior), sujeto a los siguientes términos y condiciones:

### RESUMEN

La garantía entra en vigor en la fecha de compra (o en la fecha de entrega, si es posterior). Si se repara o se sustituye un producto durante el periodo de garantía, el periodo de garantía no vuelve a comenzar.

- Usted deberá proporcionar prueba de entrega/compra antes de que se pueda llevar a cabo ningún trabajo sobre el producto. Sin esta prueba, todo trabajo realizado será susceptible de cobro. Guarde su recibo o su albarán.
- Todos los trabajos serán llevados a cabo por Gtech o por sus agentes autorizados.
- Cualquier pieza que sea sustituida pasará a ser propiedad de Gtech.
- La reparación o la sustitución de su producto está bajo garantía y no extenderá el periodo de garantía.
- La garantía ofrece beneficios que son adicionales y que no afectan a sus derechos legales como consumidor.

### LO QUE NO ESTÁ CUBIERTO

Gtech no garantiza la reparación o la sustitución de un producto como resultado de:

- Uso y desgaste normales (p.ej., correa de transmisión, barra de cepillo, baterías)
- Uso de consumibles (p.ej., bolsas de polvo y cartuchos)
- Daño accidental, fallos causados por uso negligente o falta de cuidado y mantenimiento, mal uso, negligencia, operación o manejo irresponsable del producto que no sea conforme al manual de instrucciones.
- Bloqueos. Consulte el manual de instrucciones para saber cómo desbloquear su producto.
- Uso del producto para finalidades distintas de las normales de uso doméstico.
- Uso de piezas y accesorios no originales de Gtech.
- Instalación defectuosa (excepto si ha sido instalada por Gtech)
- Si se modifica en cualquier manera.
- Reparaciones o modificaciones llevadas a cabo por partes distintas de Gtech o sus agentes autorizados.
- Comprar su producto a un tercero no autorizado (es decir, no a Gtech o a un minorista oficial de Gtech).
- Si tiene dudas sobre lo que está cubierto por su garantía, póngase en contacto con el equipo de Atención al Cliente de Gtech. Correo electrónico: [support@gtech.de.com](mailto:support@gtech.de.com)

Los pedidos internacionales están sometidos a una tarifa de envío tanto para productos defectuosos como para productos no defectuosos.

## GARANTIA - REGISTO

Se comprou diretamente da Gtech, os seus dados já estão registados e a sua garantia de 2 anos começará automaticamente.

Se você comprou de um revendedor autorizado Gtech, por favor registre sua garantia dentro de 3 meses. Precisar de fornecer o comprovante de compra para apoiar qualquer reclamação usando a garantia.

Visite [www.gtech.de.com/produktregistrieren](http://www.gtech.de.com/produktregistrieren) para registrar o seu produto e garantir que tenhamos todas as informações necessárias para disponibilizar um suporte rápido e eficiente.

Precisar de do número de série do seu produto.

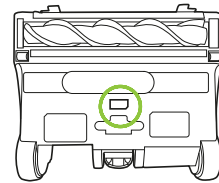

## GARANTIA - TERMOS E CONDIÇÕES

Se o seu produto estiver dentro da garantia e tiver uma avaria que não pode ser resolvida através da secção de solução de problemas ou suporte online, faça o seguinte:

- Entre em contacto com a equipa de Atendimento ao Cliente Gtech, que irá procurar detetar o erro consigo para identificar a avaria.
- Se a sua avaria puder ser resolvida com uma peça de substituição, esta será enviada para si gratuitamente.
- Após a resolução dos problemas, se o produto precisar ser substituído, providenciaremos gratuitamente a recolha do produto defeituoso para inspeção e a entrega de um produto de substituição.

O seu produto tem garantia contra defeitos de material ou de fabrico por 2 anos a partir da data de compra (ou a data de entrega se for posterior), sujeito aos seguintes termos e condições:

### SUMÁRIO

A garantia torna-se efetiva na data de compra (ou na data de entrega, se for posterior). Se um produto for reparado ou substituído durante o período de garantia, o período de garantia não será reiniciado.

- O comprador deve fornecer o comprovante de entrega/compra antes que possa ser realizado qualquer trabalho no produto. Sem essa comprovação, qualquer trabalho realizado será cobrado. Guarde o seu recibo ou nota de entrega.
- Todo o trabalho será realizado pela Gtech ou os seus agentes autorizados.
- Todas as peças substituídas ficarão propriedade da Gtech.
- A reparação ou substituição do seu produto encontra-se sob garantia e não estenderá o período de garantia.
- A garantia disponibiliza benefícios que são adicionais e não afetam os seus direitos legais como consumidor.

### O QUE NÃO ESTÁ COBERTO

A Gtech não garante o reparo ou substituição de um produto como resultado de:

- Desgaste normal (por exemplo, correia de transmissão, escova, baterias)
- Uso de consumíveis (por exemplo, sacos de pó e cartuchos)
- Danos acidentais, avarias provocadas por uso negligente ou falta de cuidado e manutenção, uso indevido, negligência, operação descuidada ou manuseio do produto que não esteja de acordo com o manual de operação.
- Bloqueios. Consulte o manual de operação para obter detalhes sobre como desbloquear o seu produto.
- Uso do produto para outra finalidade que não as finalidades domésticas normais.
- Uso de peças e acessórios que não são componentes originais da Gtech.
- Montagem defeituosa (exceto quando instalada pela Gtech)
- Se estiver modificado de alguma forma.
- Reparações ou alterações realizadas por terceiros que não a Gtech ou os seus agentes autorizados.
- Aquisição do seu produto de um terceiro não oficial (ou seja, não da Gtech ou de um revendedor oficial da Gtech).
- Se tiver dúvidas sobre o que é coberto pela sua garantia, entre em contacto com a equipa de Atendimento ao Cliente Gtech. Email: [support@gtech.de.com](mailto:support@gtech.de.com)

Os pedidos internacionais estão sujeitos a uma taxa de entrega para produtos defeituosos e não defeituosos.

## GARANTIE – REGISTRATIE

Als u het product rechtstreeks van Gtech gekocht hebt, zijn uw gegevens al geregistreerd en zal uw garantie van twee jaar automatisch starten. Als u het product gekocht hebt van een erkende Gtech-verdeler, registreer dan uw garantie binnen de drie maanden. U zult uw betaalbewijs moeten verstrekken ter ondersteuning van (een) eventuele claim(s) onder uw garantie. Ga naar [www.gtech.de.com/produktregistrieren](http://www.gtech.de.com/produktregistrieren) om uw product te registreren en te verzekeren dat we alle nodige informatie hebben om u te voorzien van een snelle en efficiënte ondersteuning. U zult het serienummer van uw product nodig hebben.

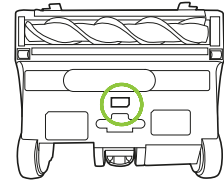

## GARANTIE - ALGEMENE VOORWAARDEN

Als de garantie van uw product nog loopt en als het product een fout vertoont die niet opgelost kan worden aan de hand van de sectie probleemoplossingen of via de online ondersteuning, doe a.u.b. het volgende:

- neem contact op met het klantenserviceteam van Gtech dat dan de probleemoplossing met u zal doorlopen om de fout te vinden.
- als de fout opgelost kan worden met een vervangingsonderdeel, zal dat gratis naar u verstuurd worden.
- Als na de probleemoplossing blijkt dat uw product vervangen moet worden, zullen wij uw defect product ophalen, zodat we het kunnen inspecteren en zullen we u voorzien van een gratis vervangingsproduct.

De garantie van uw product dekt fouten aan het materiaal en productiefouten gedurende twee jaar na de aankoopdatum (of de leveringsdatum, als die later valt) en is onderhevig aan de volgende algemene voorwaarden:

### SAMENVATTING

De garantie gaat van kracht op de datum van de aankoop (of de leveringsdatum, als die later valt). Als het product gerepareerd of vervangen wordt tijdens de gaarantiperiode, zal de garantieperiode niet opnieuw starten.

- U moet een bewijs van levering/aankoop kunnen voorleggen, voordat er werkzaamheden kunnen worden uitgevoerd op het product. Zonder dit bewijs zal er betaald moeten worden voor de werkzaamheden. Bewaar dus a.u.b. uw aankoopbewijs of de leveringsbon.
- Alle werkzaamheden zullen worden uitgevoerd door Gtech of zijn erkende vertegenwoordigers.
- Alle onderdelen die vervangen worden, worden het eigendom van Gtech.
- De reparatie of vervanging van uw product valt onder de garantie, maar de garantieperiode zal niet verlengd worden.
- De garantie levert voordelen die bijkomstig zijn bij uw wettelijke rechten als consument en de garantie tast deze rechten niet aan.

### WAT IS ER NIET GEDEKT

Gtech verstrekt geen garantie voor reparaties of vervangingen van een product als gevolg van:

- normale slijtage (bijv. de aandrijfriem, borstelstaaf, batterijen)
  - verbruik van verbruiksartikelen (bijv. stofzakken en cartridges)
  - accidentele schade, fouten die veroorzaakt zijn door nalatig gebruik of gebrek aan zorg en onderhoud, verkeerd gebruik, verwaarlozing en onvoorzichtige bedieningen of hantering van het product die indruisen tegen de bedieningshandleiding.
  - blokkeringen. Raadpleeg a.u.b. de bedieningshandleiding voor de details over hoe u uw product kunt ontstoppen.
  - gebruik van het product dat verschilt van de normale huishoudelijke doeleinden.
  - gebruik van onderdelen en accessoires die geen authentieke onderdelen zijn van Gtech.
  - een verkeerde installatie (behalve indien geïnstalleerd door Gtech)
  - indien het product op een of andere manier gewijzigd is.
  - reparaties of wijzigingen die uitgevoerd zijn door andere partijen dan Gtech of zijn erkende vertegenwoordigers.
  - aankopen van producten bij niet-officiële derden (d.w.z. niet van een Gtech-verdeler of een officiële Gtech-verdeler).
  - Als u twijfelt over wat er gedekt wordt door uw garantie, neem dan a.u.b. contact op met het klantenserviceteam van Gtech. E-mail : [support@gtech.de.com](mailto:support@gtech.de.com)
- Internationale bestellingen zijn onderhevig aan leveringskosten voor zowel defecte als niet-defecte producten.

## GWARANCJA – REJESTRACJA

Jeśli urządzenie zostało zakupione bezpośrednio od Gtech, to dane użytkownika są już zarejestrowane i 2-letnia gwarancja zacznie obowiązywać automatycznie. Jeśli urządzenie zostało zakupione od autoryzowanego sprzedawcy Gtech, prosimy zarejestrować swoją gwarancję w ciągu 3 miesięcy od zakupu. Należy przedstawić dowód zakupu, aby móc uzasadnić wszelkie roszczenia z tytułu gwarancji.

Odwiedź stronę [www.gtech.de.com/produktregistrieren](http://www.gtech.de.com/produktregistrieren), aby zarejestrować swój produkt i upewnić się, że mamy wszystkie informacje wymagane do zapewnienia szybkiej i skutecznej pomocy.

Będziesz potrzebować seryjnego numeru produktu.

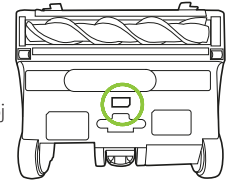

## GWARANCJA- REGULAMIN

Jeśli produkt jest objęty gwarancją i ma usterkę, której usunięcie nie zostało zawarte w części rozwiązywania problemów ani też nie można jej usunąć przy udziale wsparcia technicznego online, należy wykonać następujące czynności:

- Skontaktować się z działem obsługi klienta Gtech, który przeprowadzi użytkownika przez proces rozwiązywania problemów w celu znalezienia usterki.
- Jeśli usterkę będzie można usunąć za pomocą części zamiennej, zostanie ona bezpłatnie przesłana na adres użytkownika.
- Po rozwiązaniu problemu, jeśli produkt będzie wymagał wymiany, zorganizujemy odbiór wadliwego produktu w celu sprawdzenia go i bezpłatnie prześlemy produkt zastępczy.

Produkt jest objęty gwarancją na wady materiałowe lub produkcyjne przez 2 lata od daty zakupu (lub daty dostawy, jeśli jest późniejsza), z zastrzeżeniem następujących warunków:

### PODSUMOWANIE

Gwarancja obowiązuje od daty zakupu (lub daty dostawy, jeśli jest późniejsza). Jeśli produkt zostanie naprawiony lub wymieniony w okresie gwarancyjnym, okres gwarancji nie rozpocznie się od nowa.

- Przed przystąpieniem do jakichkolwiek prac przy produkcie należy przedstawić jego dowód dostawy lub zakupu. Bez przedstawienia takiego dowodu, prace będą wykonywane odpłatnie. Prosimy o zachowanie paragonu lub dowodu dostawy.
- Wszystkie prace będą przeprowadzali pracownicy Gtech lub jej autoryzowani przedstawiciele.
- Wszelkie wymienione części staną się własnością Gtech.
- Naprawa lub wymiana produktu jest objęta gwarancją i nie przedłuża jej okresu gwarancji.
- Gwarancja zapewnia korzyści, które są dodatkowe w stosunku do ustawowych praw konsumenta i nie wpływają na nie.

### CO NIE JEST OBJĘTE GWARANCJĄ

Gtech nie gwarantuje naprawy lub wymiany produktu w wyniku:

- Zwykłego zużycia (np. paska napędowego, szczotki czy baterii)
  - Użycia materiałów eksploatacyjnych (np. worków na kurz i wkładów)
  - Przypadkowych uszkodzeń, usterek spowodowanych niedbałym użytkowaniem lub brakiem pielęgnacji i konserwacji, niewłaściwym użyciem, zaniedbaniem, nieostrożną obsługą lub obsługą niezgodną z instrukcją obsługi.
  - Blokad. Szczegółowe informacje na temat odblokowywania produktu znajdują się w instrukcji obsługi.
  - Użycia produktu do celów innych niż zwykle domowe użycie.
  - Wykorzystywania części i akcesoriów, które nie są oryginalnymi komponentami Gtech.
  - Wadliwej instalacji (z wyjątkiem tej przeprowadzonej przez Gtech)
  - Wszelkich modyfikacji.
  - Napraw lub zmian dokonywanych przez osoby inne niż pracownicy Gtech lub jej upoważnieni przedstawiciele.
  - Zakupu produktu od nieautoryzowanej strony trzeciej (tj. nie od Gtech ani jej autoryzowanego sprzedawcy).
  - W przypadku wątpliwości co do zakresu gwarancji, prosimy o kontakt z działem obsługi klienta Gtech. [support@gtech.de.com](mailto:support@gtech.de.com)
- Zamówienia z zagranicy podlegają opłacie za dostawę zarówno za produkty wadliwe jak i te pozbawione wad.

## GARANȚIE - ÎNREGISTRARE

Dacă ați cumpărat produsul direct de la Gtech, detaliile dumneavoastră sunt deja înregistrate și garanția de 2 ani va începe automat.

Dacă ați cumpărat produsul de la un distribuitor autorizat Gtech, vă rugăm să vă înregistrați garanția în termen de 3 luni. Va trebui să furnizați dovada achiziționării în susținerea oricăror cereri de despăgubire în baza garanției dumneavoastră. Accesați [www.gtech.de.com/produktregistrieren](http://www.gtech.de.com/produktregistrieren) pentru a vă înregistra produsul și a vă asigura că avem toate informațiile necesare pentru a vă oferi asistență rapidă și eficientă.

Veți avea nevoie de numărul de serie al produsului dumneavoastră.

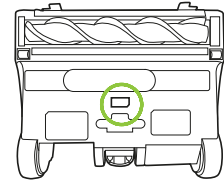

## GARANȚIE - TERMENI ȘI CONDIȚII

Dacă produsul dumneavoastră este în perioada de garanție și are o defecțiune care nu poate fi rezolvată consultând secțiunea de depanare sau cu ajutorul serviciului de asistență online, vă rugăm să urmați următorii pași:

- Contactați echipa de asistență pentru clienți Gtech, care va parcurge împreună cu dumneavoastră operațiunile de depanare pentru a identifica defecțiunea.
- Dacă defecțiunea poate fi rezolvată prin înlocuirea unei piese, aceasta vă va fi trimisă gratuit.
- După depanare, dacă se constată că produsul dumneavoastră trebuie înlocuit, vom aranja ridicarea produsului dumneavoastră în vederea inspectării și livrarea unui produs înlocuitor gratuit.

Produsul dumneavoastră are garanție împotriva defectelor de material sau de fabricație pe o perioadă de 2 ani de la data achiziționării (sau de la data livrării, dacă aceasta este ulterioară) sub rezerva termenilor și condițiilor specificate în continuare:

### REZUMAT

- Garanția intră în vigoare la data achiziționării (sau data livrării, dacă aceasta este ulterioară). Dacă un produs este reparat sau înlocuit în timpul perioadei de garanție, perioada de garanție nu se prelungește.
- Trebuie să furnizați dovezi cu privire la livrare/achiziție înainte ca orice lucrări să poată fi efectuate la produs. Fără aceste dovezi, orice lucrări efectuate vor fi contra cost. Vă rugăm să păstrați chitanța sau bonul de livrare.
  - Toate lucrările vor fi efectuate de societatea Gtech sau de reprezentanții autorizați ai acesteia.
  - Orice piese înlocuite vor deveni proprietatea Gtech.
  - Repararea sau înlocuirea produsului dumneavoastră se face în timpul perioadei de garanție și nu va prelungi această perioadă.
  - Garanția oferă beneficii suplimentare față de și care nu afectează drepturile dumneavoastră legale în calitate de client.

### CE NU ESTE ACOPERIT

Gtech nu garantează repararea sau înlocuirea produsului, în cazul defecțiunilor rezultate din:

- uzură normală (de ex. curea de transmisie, bară-perie, baterii)
  - utilizarea consumabilelor (de ex. sacii pentru praf și cartușele)
  - daune accidentale, defecțiuni cauzate de utilizarea neglijentă sau lipsa întreținerii și mentenanței, utilizarea incorectă, neglijență, utilizare neglijentă sau manipularea produsului care nu respectă manualul de instrucțiuni
  - Blocaje. Vă rugăm să consultați manualul de utilizare pentru detalii despre cum puteți elimina blocajele produsului.
  - utilizarea produsului pentru orice altceva în afară de scopurile casnice normale
  - utilizarea pieselor și accesoriilor care nu sunt componente originale Gtech
  - montarea defectuoasă (cu excepția cazului în care montarea a fost efectuată de Gtech)
  - modificarea produsului în orice fel.
  - reparații sau modificări efectuate de alte părți în afară de Gtech sau reprezentanții autorizați ai acesteia
  - achiziționarea produsului de la un terț neoficial (adică nu de la Gtech sau un distribuitor oficial Gtech).
  - Dacă aveți dubii cu privire la situațiile acoperite de garanția dumneavoastră, vă rugăm să contactați echipa de asistență pentru clienți Gtech. Adresă de e-mail : [support@gtech.de.com](mailto:support@gtech.de.com)
- Comenzile internaționale sunt supuse unei taxe de livrare atât pentru produsele cu defecte, cât și pentru cele fără defecte.



The  symbol indicates that this product is covered by legislation for waste electrical and electronic products (2012/19/EU). When the vacuum has reached the end of its life, it and the Li-ion battery it contains should not be disposed of with general household waste. The battery should be removed from the vacuum and both should be disposed of properly at a recognised recycling facility.

Call your local council, civic amenity site, or recycling centre for information on the disposal and recycling of electrical products.



Das  Symbol gibt an, dass das Produkt von der Rechtsetzung zu Elektro- und Elektronik-Altgeräten abgedeckt ist (2012/19/EU). Wenn der Staubsauger das Ende seiner Produktlebensdauer erreicht hat, sollten er und der Lithium-Ionen-Akku nicht mit dem allgemeinen Haushaltsmüll entsorgt werden. Der Akku sollte aus dem Staubsauger entfernt werden, bevor beide ordnungsgemäß in einer anerkannten Recyclinganlage entsorgt werden sollten.

Kontaktieren Sie Ihre Gemeindeverwaltung, den Wertstoffhof oder das Recyclingzentrum, um Informationen zur Entsorgung und zum Recycling von Elektronikprodukten zu erhalten.



Le symbole  indique que ce produit est régi par la législation sur les déchets des produits électriques et électroniques (2012/19/UE). Lorsque l'aspirateur atteint la fin de sa durée de vie, il ne doit pas être mis au rebut avec les ordures ménagères. La batterie doit être retirée de l'aspirateur et les deux éléments doivent être mis au rebut correctement dans un centre de recyclage agréé.

Veillez contacter votre conseil local, sur le site du service, ou le centre de recyclage le plus proche pour obtenir des informations sur la mise au rebut et le recyclage des produits électriques.



Il simbolo  indica che il prodotto è coperto dalla legislazione sullo smaltimento dei prodotti elettrici ed elettronici (2012/19/UE). Quando l'aspirapolvere ha terminato il suo ciclo di utilizzo, l'apparecchio e la batteria agli ioni di litio non devono essere eliminati assieme ai rifiuti domestici generali. Rimuovere la batteria dall'aspirapolvere ed eliminare entrambe le parti in modo appropriato presso una struttura di riciclo autorizzata.

Contattare il comune di residenza, un centro di smaltimento rifiuti, o un centro per il riciclo dei rifiuti per ottenere informazioni sullo smaltimento e il riciclo dei prodotti elettrici.



El símbolo  indica que este producto está cubierto por la directiva sobre residuos de aparatos eléctricos y electrónicos (2012/19/UE). Cuando la aspiradora ha alcanzado el final de su vida útil, no se deben tirar a la basura general ni la aspiradora ni la batería de ión-litio que contiene. La batería debe retirarse de la aspiradora y ambas deben eliminarse de forma adecuada en unas instalaciones de reciclaje autorizadas.

Llame a las autoridades locales o al centro de reciclaje local para obtener más información sobre cómo eliminar o reciclar productos eléctricos.



O símbolo  indica que este produto encontra-se coberto pela legislação para resíduos de produtos elétricos e eletrônicos (2012/19/UE)

Quando o aspirador atingir o fim da sua vida útil, ele e a bateria de íons de lítio que ele contém não devem ser descartados com o lixo doméstico geral. A bateria deve ser removida do aspirador e ambos devem ser descartados de maneira adequada numa instalação de reciclagem reconhecida.

Ligue para o conselho local, site de amenidades cívicas ou centro de reciclagem para obter informações sobre o descarte e a reciclagem de produtos elétricos.



Het  symbool geeft aan dat dit product onder de wetgeving voor afgedankte elektrische en elektronische producten (2012/19/EU) valt. Wanneer de stofzuiger het einde van zijn levensduur heeft bereikt, mogen deze en de Li-ion-accu niet bij het gewone huisafval worden weggegooid. De accu moet uit de stofzuiger worden verwijderd en beide moeten naar behoren worden weggegooid bij een erkende recyclingfaciliteit.

Bel uw gemeente, het milieupark of de recyclingfaciliteit voor informatie over verwijdering en recycling van elektrische producten.



Symbol  oznacza, że produkt jest objęty przepisami dotyczącymi zużytych produktów elektrycznych i elektronicznych (2012/19/UE)

Gdy odkurzacz zużyje się, nie należy wyrzucać go ani zawartego w nim akumulatora litowo-jonowego wraz ze zwykłymi odpadami domowymi. Akumulator należy wyjąć z odkurzacza i oba powinny zostać odpowiednio zutilizowane w autoryzowanym punkcie recyklingu.

Użytkownik powinien skontaktować się z lokalnymi władzami, lokalną społecznością lub centrum recyklingu, aby uzyskać informacje na temat utylizacji i recyklingu produktów elektrycznych.



Simbolul  indică faptul că acest produs este acoperit de legislația privind deșeurile de produse electrice și electronice (2012/19/UE)

Atunci când aspiratorul a ajuns la sfârșitul vieții, acesta și bateria Li-Ion pe care o conține nu trebuie eliminate împreună cu deșeurile casnice generale. Bateria trebuie scoasă din aspirator și ambele trebuie eliminate în mod corespunzător la o facilităate de reciclare recunoscută.

Apelați consiliul local, centrul de colectare a deșeurilor specializat sau centrul de reciclare pentru informații despre eliminarea și reciclarea produselor electrice.

UK  
CA

CE





# Gtech

**Grey Technology Limited**

Brindley Road, Warndon, Worcester WR4 9FB UK

email: [support@gtech.de](mailto:support@gtech.de)

CPN4751