

INSTRUCTIONS

IMPORTANT! KEEP FOR FUTURE REFERENCE.

Please read the instructions and warnings carefully before use. Your children's safety is your responsibility.



IMPORTANT

The quality and dimensions of the mattress that this bedguard is fitted to will have an impact on the safety of this product. Never use with an inflatable mattress or a mattress which compresses easily where the mattress edge meets the bedguard.

When fitted as instructed, this product conforms to BS7972:2001+A1:2009.

This bedguard is not recommended for use by children under the age of 18 months or when the child is over the age of 5 years.

This bedguard is recommended for use only by children who can climb in and out of bed unaided.

This bedguard should not be used as a substitute for a cot, as it cannot provide the same level of safety as a cot.

POSITIONING YOUR BED RAIL

STANDARD HEIGHT (38cm) BED RAIL

For use with mattresses that have a maximum thickness of 18cm.

EXTRA TALL (60cm) BED RAIL

For use with mattresses that have a maximum thickness of 42cm.

Always ensure that the entire length of the bedguard, when placed in the fitted position, touches the side of the mattress. Any gaps could pose a risk of entrapment to your child.

Do not use the bedguard without the fixing devices being in place and securely attached to the bedguard and the bed.

Once in position, check to make certain that the bedguard is properly fitted and secure.

This bedguard should not be used on a sleeping surface that is more than 60 cm from the floor.

WARNING:

***A** - To prevent the risk of strangulation it is essential to ensure that when the bedguard is fitted into position, there is a gap of at least 250 mm (10 in), between each end of the bed and the corresponding end of the bedguard.



CLEANING & MAINTENANCE

To clean, wipe with a damp cloth. Do not use abrasive or aggressive cleaning agents because they can be detrimental to the health of your child and can affect the finish of the product.

The bedguard should be periodically checked for its general condition with particular reference to the security of any locking mechanism, safety belt and/or hinges that are used on the product. Routinely check that all the assembly fittings are securely in position. Do not use this product if any part is broken, torn or missing. Careless handling may cause damage.

Check to make certain that the bedguard is properly fitted and secure after linen/mattress housekeeping. Additional or replacement parts should be obtained only from the manufacturer.

PRODUCT GUARANTEE

We want you to be 100% satisfied with your purchase. Our products pass the relevant safety standards and offer great value for money. Furthermore, we offer a one-year manufacturer's guarantee (please retain proof of purchase). If for any reason you are not satisfied with your product, please contact our Customer Service team.

SCAN TO DISCOVER OUR MEDIA ONLINE



instructions

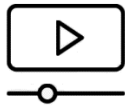

installation



facebook



instagram



youtube



PARTS CHECKLIST

A



X2

B



X2

C

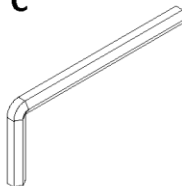

X1

D

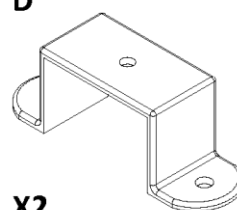

X2

E



X6



F X1

- Assemble away from children as the fittings pack contains small parts which may present a choking hazard.
- Lay out the parts on a soft level surface and compare to the parts checklist. Do not throw away any packaging until you are sure that you have all the parts.
- Spare parts are available at www.safetots.co.uk

ASSEMBLY INSTRUCTIONS

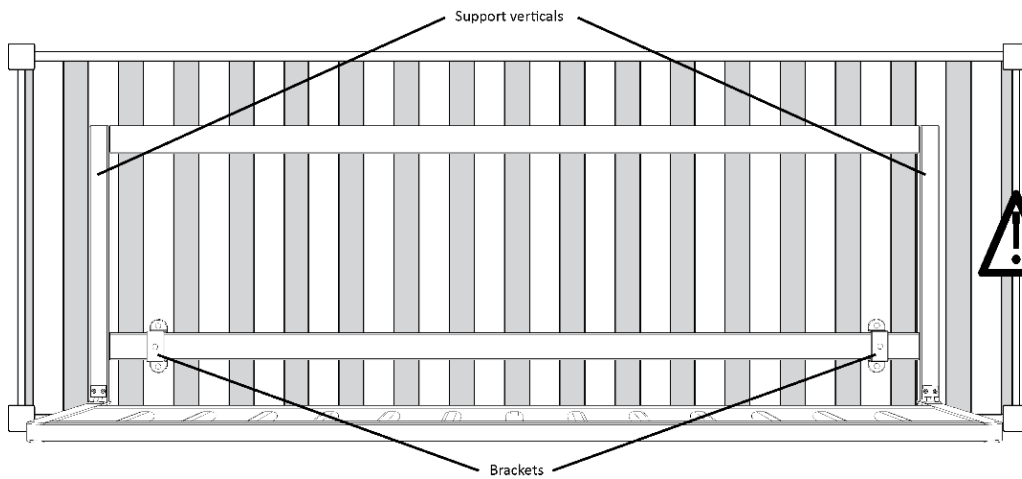
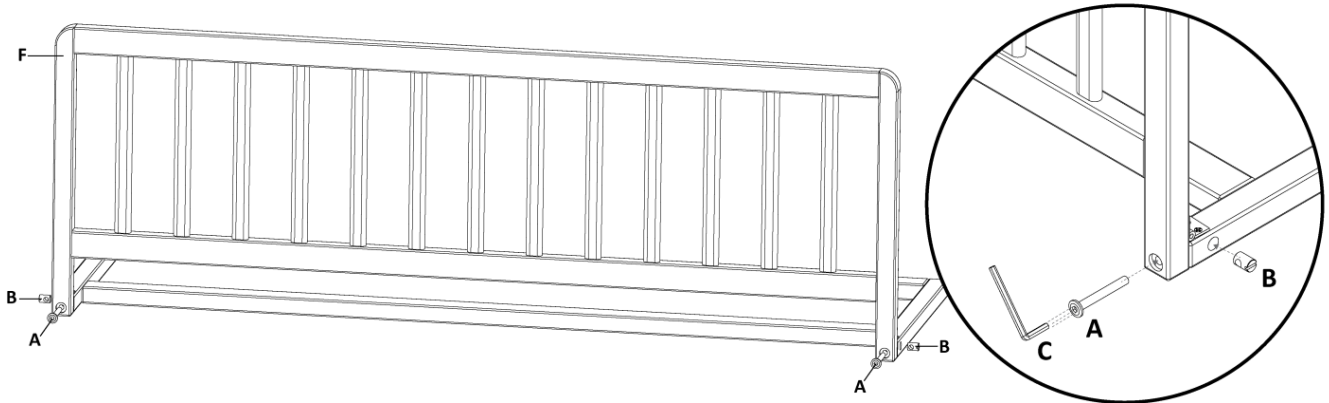

FOR BEDS WITH WOODEN SLATS

- position the bedrail so that the support verticals lay on the slats
- position the brackets on the 1st support horizontal and on the immediate next available bed slats.

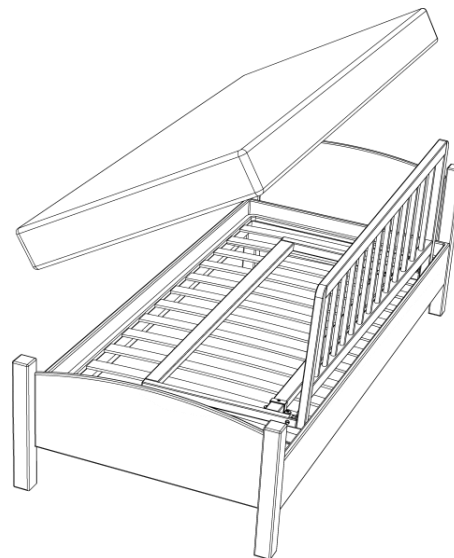
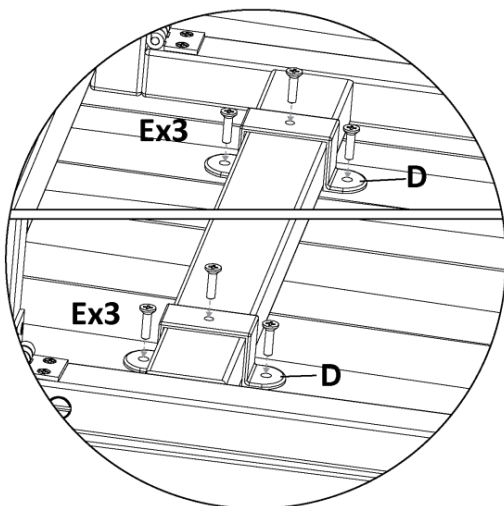

EU REP

European Authorised Representative (EU Rep) / Représentant Autorisé Européen / Europäischer Bevollmächtigter Vertreter
M Vos, Safetots Limited, Duetstraat 19, 5245 BE Rosmalen, Netherlands, Email eurep@safetots.co.uk

ES

IMPORTANTE! CONSERVAR COMO REFERENCIA

Para una protección máxima y un confort óptimo para tu bebé, es muy importante que lea el manual con atención y que siga las instrucciones.

AVISO: A* - Para evitar el riesgo de estrangulación, es esencial asegurarse de que cuando el protector barandilla esté colocado en su posición, haya un espacio de al menos 250 mm (10 in) entre cada extremo de la cama y el extremo correspondiente del protector de cama.

IMPORTANTE:

Este protector barandilla está diseñado para usarse con colchones con un grosor máximo de 18cm (Extra Alta 42cm). Si el montaje se efectúa según las instrucciones indicadas, este producto cumple con la norma BS/EN 7972:2001+AI:2009. Recomendamos utilizar el protector barandilla únicamente para niños con edad entre los 18 meses y los 5 años. Utilice el protector barandilla únicamente cuando el niño esté en condiciones de montar y bajar de la cama sin necesitar ayuda.

El protector no deberá sustituir la cuna, ya que no brinda la misma seguridad.

No utilice el protector en cunas o superficies de cama que estén más de 60 cm del suelo.

No utilice el protector a menos que todas las piezas estén en su lugar. Para mejor seguridad, inspeccione con cuidado todos los mecanismos de traba y las piezas. Inspeccione periódicamente todas las cerraduras y piezas.

Use protector barandilla solo cuando las fijaciones estén en su lugar y de forma segura con la cama / colchón y protector barandilla.

Asegúrese de que el protector barandilla, una vez trabado o en su posición de sujeción, toca la parte lateral del colchón.

Utilice exclusivamente recambios originales de Safetots para este producto.

INSTRUCCIONES DE LIMPIEZA

Para limpiarlo, utilice un paño húmedo y séquelo rigurosamente. No utilice limpiadores abrasivos. No lo sumerja en agua.

FR

IMPORTANT! A CONSERVER POUR LES FUTURS BESOINS DE RÉFÉRENCE.

Pour une protection maximale et un confort optimal de votre enfant, il est essentiel d'étudier attentivement et complètement le mode d'emploi et de respecter les instructions.

AVERTISSEMENT: A* - Pour éviter tout risque d'étranglement il est essentiel de s'assurer que lorsque le barrière de lit est installée, il y ait un espace libre d'au moins 250 mm (10 po) entre chaque extrémité du lit et l'extrémité correspondante de la barrière de lit.

IMPORTANT!:

Cette barrière de lit est conçue pour être utilisée avec des matelas d'une épaisseur maximale de 18cm (Extra Haut 42cm). A condition qu'il soit installé conformément aux instructions fournies, ce produit est conforme à la norme BS/EN 7972:2001 + AI:2009.

Nous vous recommandons de n'utiliser la barrière de lit que pour les enfants âgés de 18 mois à 5 ans.

N'utilisez la barrière de lit que quand l'enfant est capable de monter dans le lit et d'en sortir sans assistance.

La barrière de lit ne peut pas être utilisé en remplacement d'un lit à galerie: il ne procurerait pas le même niveau de sécurité.

N'utilisez pas la barrière de lit dans les berceaux ou sur des surfaces de couchage situées à plus de 60 cm au-dessus du sol.

N'utilisez la barrière de lit que si les fixations sont en place. Vérifiez soigneusement tous les dispositifs de verrouillage et de fixations.

Vérifiez périodiquement tous les dispositifs de verrouillage et de fixations.

Utilisez la barrière de lit uniquement lorsque les fixations sont en place et solidement fixées au lit/au matelas et à la barrière de lit.

Veillez toujours à monter la barrière de lit de manière à le faire toucher le côté du matelas quand il est réglé sur la position verrouillée ou sur la position fixée.

N'utilisez uniquement des pièces détachées d'origine pour la barrière de lit.

CONSEILS DE NETTOYAGE:

Pour nettoyer, essuyer à l'aide d'un linge humide et bien sécher. Ne pas utiliser de détergents. Ne pas plonger dans l'eau.

IT

IMPORTANTE! CONSERVARE COME RIFERIMENTO

Per la massima protezione e per un comfort ottimale del vostro bambino, è molto importante leggere e seguire attentamente tutte le istruzioni.

AVVERTIMENTO: A* - Per evitare il rischio di strangolamento, è essenziale assicurarsi che quando la barriera sia inserita in posizione, vi sia uno spazio di almeno 250 mm (10 in) tra ciascuna estremità del letto e la corrispondente estremità della protezione del letto.

IMPORTANTE!

Questa barriera è progettata per essere utilizzata con materassi con uno spessore massimo di 18cm (Extra Alto 42cm). Se installato secondo le presenti istruzioni, il prodotto è conforme alle normative BS/EN 7972:2001 + A1:2009.

Si consiglia di utilizzare la barriera esclusivamente per bambini di età compresa tra i 18 mesi e i 5 anni.

Utilizzare la barriera solo quando il bambino è in grado di arrampicarsi dentro e fuori dal letto senza bisogno di essere aiutato.

Questa barriera non dovrebbe essere utilizzata come sostituto di una culla, in quanto non può fornire lo stesso livello di sicurezza di una culla.

Non applicare la barriera a culle o letti distanti più di 60 cm dal suolo.

Non utilizzare la barriera a meno che gli elementi di fissaggio non siano in posizione. Verificare con attenzione tutti i meccanismi di blocco e gli elementi di fissaggio. Controllare periodicamente tutti i meccanismi di blocco e gli elementi di fissaggio.

Utilizzare la barriera solo quando i fissaggi sono in posizione e fissati saldamente al letto / materasso e alla barriera.

Assicurarsi sempre di montare la barriera in modo che, quando essa si trovi in posizione bloccata o nella posizione montata, tocchi il fianco del materasso.

Utilizzare esclusivamente ricambi originali Safetots per questo prodotto.

ISTRUZIONI DI PULIZIA:

Per pulire, passare un panno umido e asciugare bene. Non utilizzare detergenti abrasivi. Non immergere in acqua.

DE

DE WICHTIG - FÜR SPÄTERE ANFRAGEN AUFBEWAHREN

Für den besten Schutz und optimalen Komfort Ihres Kindes ist es wichtig, die Gebrauchsanweisung vollständig und sorgfältig zu lesen und alle Anweisungen zu beachten.

WARNUNG: A* - Um das Risiko einer Strangulation zu vermeiden, muss unbedingt sichergestellt werden, dass beim Einsetzen des Bettschutzgitters ein Abstand von mindestens 250 mm zwischen jedem Ende des Bettes und dem entsprechenden Ende des Bettschutzes eingehalten wird.

WICHTIG:

Dieser Bettschutz ist für Matratzen mit einer maximalen Dicke von 18cm geeignet (Extrahoch 42cm).

Bei ordnungsgemäßer Montage entspricht dieses Produkt der Europäischen Norm BS 7972:2001+A1:2009.

Das Bettgitter sollte nur für Kinder zwischen 18 Monaten und 5 Jahren verwendet werden.

Benutzen Sie das Bettgitter nur, wenn das Kind in der Lage ist, ohne Hilfe in das Bett bzw. aus dem Bett zu klettern.

Das Bettgitter darf nicht als Ersatz für ein Gitterbett benutzt werden, da es nicht das gleiche Maß an Sicherheit bietet.

Verwenden Sie das Bettgitter nicht für Wiegen oder für Schlafflächen, die mehr als 60 cm über dem Fußboden liegen.

Benutzen Sie das Bettgitter nur, wenn die Befestigungen angebracht sind. Überprüfen Sie sorgfältig alle Verriegelungen und Befestigungen. Kontrollieren Sie regelmäßig alle Verriegelungen und Befestigungen.

Verwenden Sie die Bettschiene nur, wenn die Befestigungen am Bett / Matratze und der Bettschiene befestigt und sicher befestigt sind.

Stellen Sie immer sicher, dass das Bettgitter so angebracht ist, dass es im verriegelten bzw. montierten Zustand die Seite der Matratze berührt.

Nur Original-Ersatzteile von Safetots für dieses Produkt verwenden.

PFLEGE:

Zur Reinigung mit einem feuchten Tuch abwischen und gründlich trocknen. Keine scheuernden Reinigungsmittel benutzen. Nicht in Wasser eintauchen.

NL

BELANGRIJK! BEWAAR DIT DOCUMENT VOOR TOEKOMSTIG GEBRUIK ALS REFERENTIE.

Voor maximale bescherming en optimaal comfort van uw kind is het essentieel om de gebruiksaanwijzing zorgvuldig en volledig te bestuderen en de instructies op te volgen.

WAARSCHUWING: A* - Om het risico op verstikking te vermijden, is het essentieel ervoor te zorgen dat er bij het installeren van het bedhekje een vrije ruimte van minimaal 250 mm (10 inch) is tussen elk uiteinde van het bed en het overeenkomstige uiteinde van het bedhekje.

BELANGRIJK!:

Dit bedhekje is ontworpen voor gebruik met matrassen met een maximale dikte van 18cm (Extra Hoog 42cm).

Op voorwaarde dat het volgens de meegeleverde instructies is geïnstalleerd, voldoet dit product aan de norm BS/EN 7972:2001+A1:2009.

Wij raden aan het bedhekje alleen te gebruiken voor kinderen van 18 maanden tot 5 jaar.

Gebruik het bedhekje alleen wanneer het kind zelfstandig in en uit bed kan stappen.

Het bedhekje kan niet worden gebruikt als vervanging voor een hoogslaper: het zou niet hetzelfde beveiligingsniveau bieden.

Gebruik het bedhekje niet in wiegjes of op slaoppervlakken die zich meer dan 60 cm boven de grond bevinden.

Gebruik het bedhekje alleen als de bevestigingen correct zijn aangebracht. Controleer zorgvuldig alle vergrendelings- en bevestigingsmiddelen.

Controleer periodiek alle vergrendelings- en bevestigingsmiddelen.

Gebruik het bedhekje alleen wanneer de bevestigingen correct zijn aangebracht en stevig aan het bed/de matras en het bedhekje zijn bevestigd.

Zorg ervoor dat u het bedhekje altijd zo monteert dat het de zijkant van de matras raakt wanneer het in de vergrendelde of vaste positie staat.

Gebruik alleen originele reserveonderdelen voor het bedhekje.

SCHOONMAAKADVIES:

Om schoon te maken, afnemen met een vochtige doek en goed drogen. Geen schoonmaakmiddelen gebruiken. Niet onderdompelen in water.