

## INSTRUCTIONS

### IMPORTANT! READ AND FOLLOW THESE INSTRUCTIONS CAREFULLY AND KEEP FOR FUTURE REFERENCE

Please read the instructions and warnings carefully before use.

Your children's safety is your responsibility.

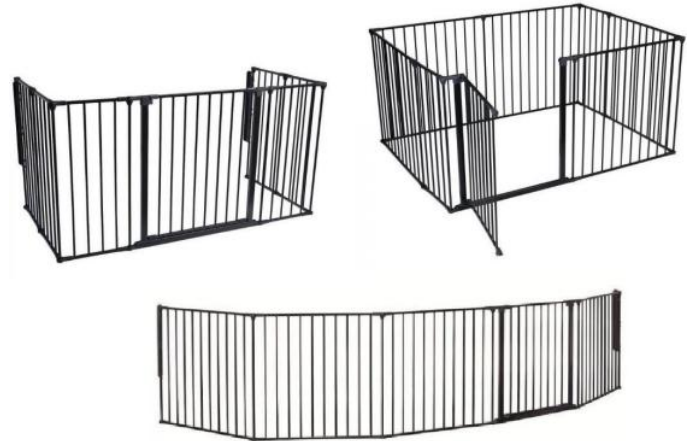

72cm  
Gate  
Opening  
Panel



Wall  
Mounting  
Kit



72cm Panel

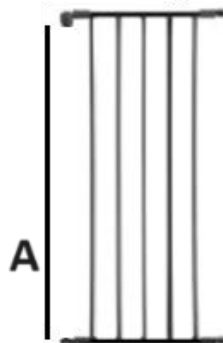

46cm

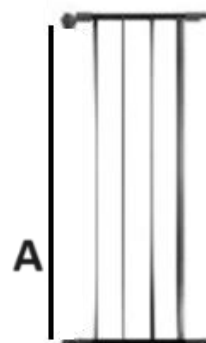

33cm



20cm

#### CLEANING & MAINTENANCE

To clean, wipe with a damp cloth and dry thoroughly. Do not use abrasive or aggressive cleaning agents because they can be detrimental to the health of your child and can affect the finish of the product. The barrier should be checked regularly to ensure that it is secure and functioning in accordance with these instructions. Additional or replacement parts should only be obtained from the manufacturer or distributor. Careless handling may cause damage.

#### PRODUCT GUARANTEE

We want you to be 100% satisfied with the quality of our products and service. If at any time you are not satisfied, please contact our Customer Service Team and we will make it right. In addition, we offer a one-year manufacturer's guarantee on our products (please retain proof of purchase).

#### SCAN TO DISCOVER OUR MEDIA ONLINE



instructions

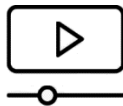

installation



facebook



instagram



youtube



### CONNECTING PANELS

**ONE - ARRANGE THE PARTS AS REQUIRED**

**ES - Colocar las piezas como se desea**

**DE - Ordnen Sie die Teile wie gewünscht an**

**NL - Rangschik de onderdelen zoals vereist**

**FR - Disposer les pièces comme souhaité**

**IT - Disporre le parti come si desidera**

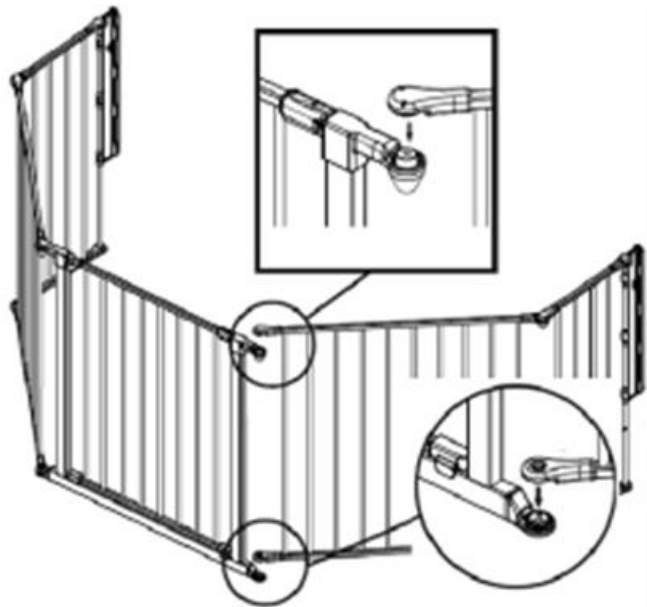
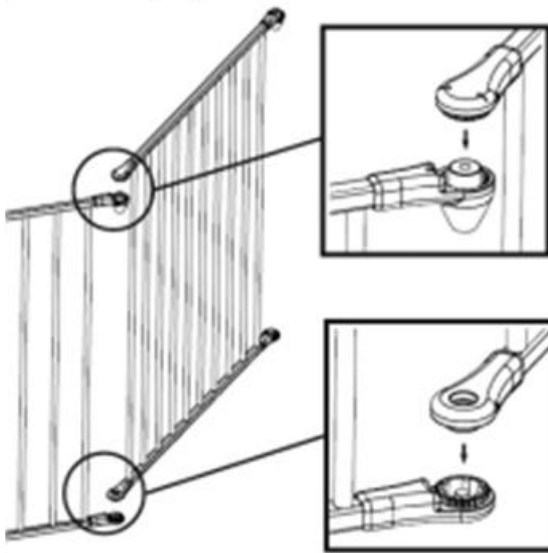

**TWO -**

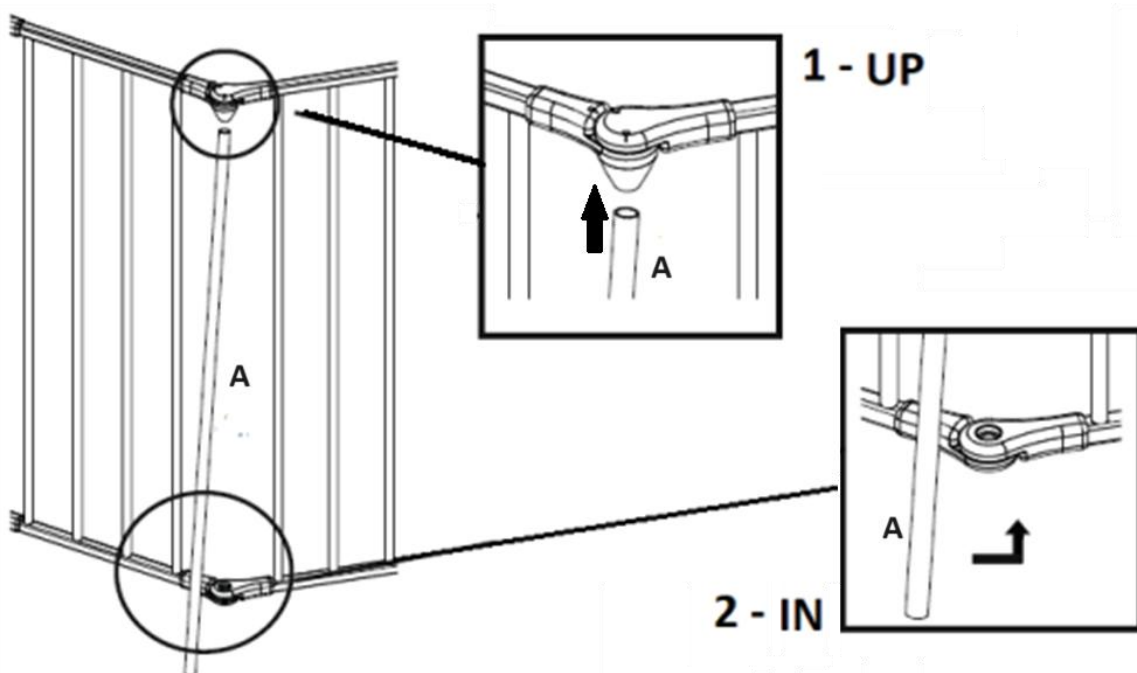

## WALL MOUNTING KIT (IF REQUIRED) - PARTS CHECKLIST

A x 1



B x 1

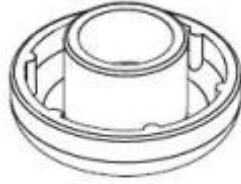

C x 1



D x 2

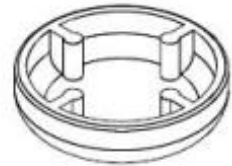

E x 8



F x 2



G x 2



- Assemble away from children as the fittings pack contains small parts which may present a choking hazard.
- Lay out the parts on a soft level surface and compare to the parts checklist. Do not throw away any packaging until you are sure that you have all the parts.
- You must install your safety barrier in a strong and secure opening and ensure the surfaces are dry, solid and clean.
- Make sure to use the appropriate type of fixings depending on the surface available: wooden screws for wooden surface, multi-use plug and concrete screw for concrete surface, plasterboard wall plug and screw for plasterboard surface, metal screw for metal surface. We supply 8 x Wood Screws with the Barrier.
- Please note: a Pencil and Spirit Level will be required in addition to this checklist. If you are to secure Part G with Plugs, you will require suitable fixings for your surface and additional tools.
- Additional gates, panels and spare parts are available at [www.safetots.co.uk](http://www.safetots.co.uk)

## WALL MOUNTING KIT - ASSEMBLY INSTRUCTIONS

Far Left Panel

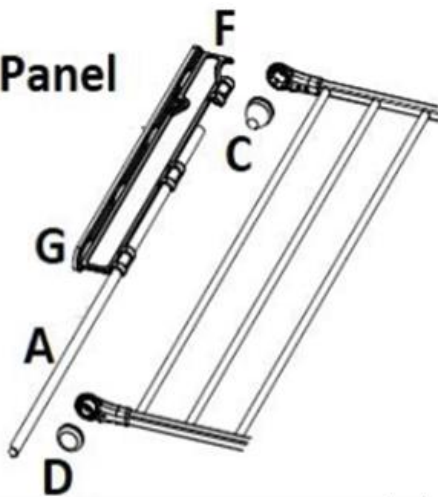

Far Right Panel

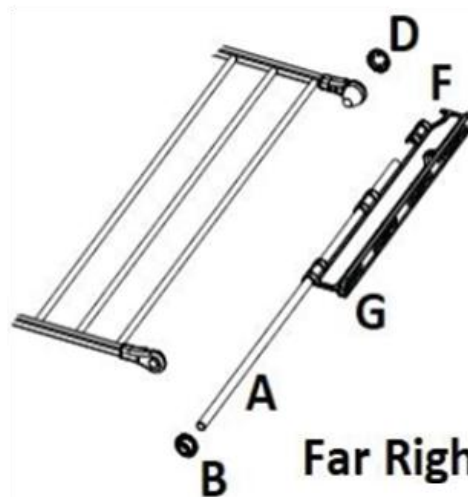

## WALL MOUNTING KIT - INSTALLATION INSTRUCTIONS

### POSITION AND MARK

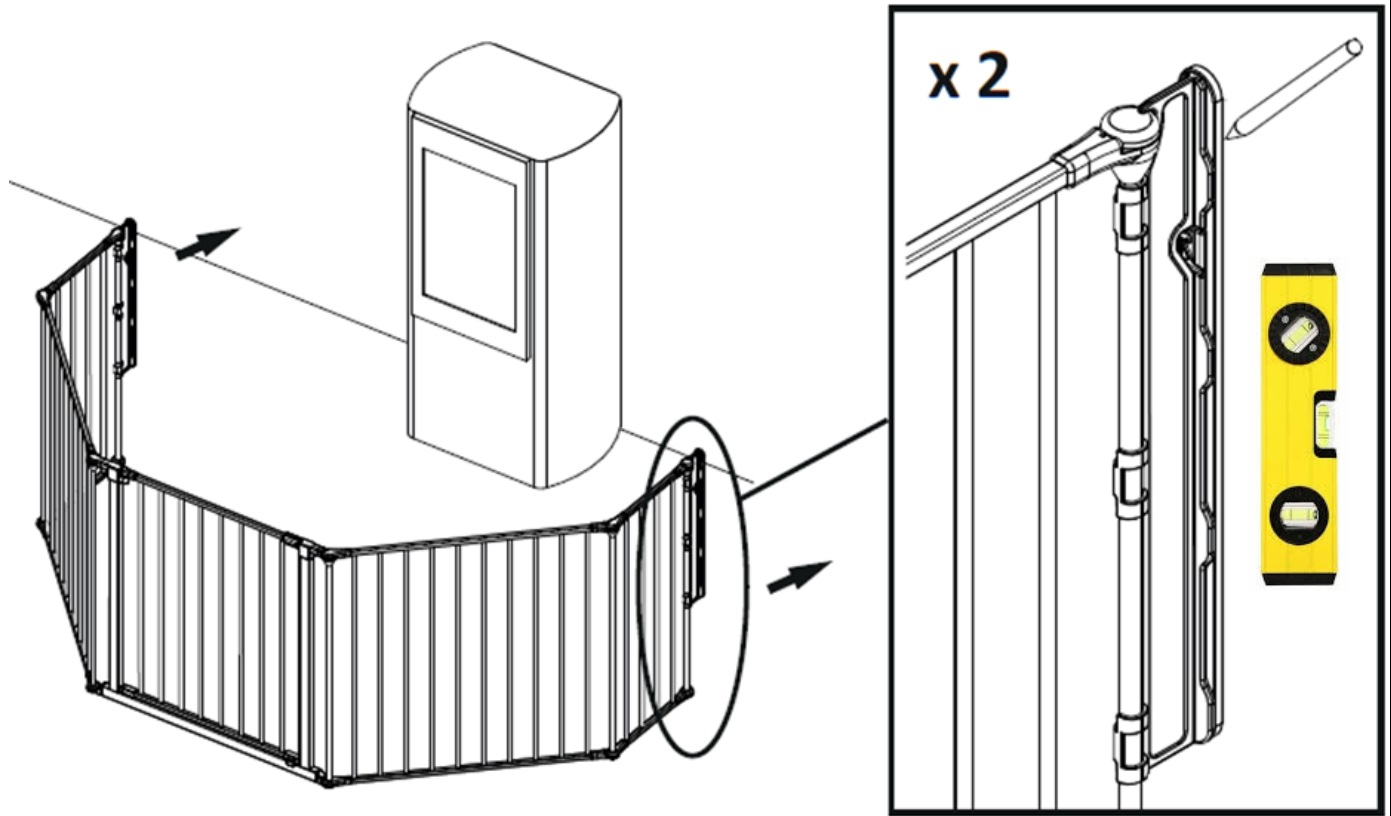

#### SEPARATE G and F

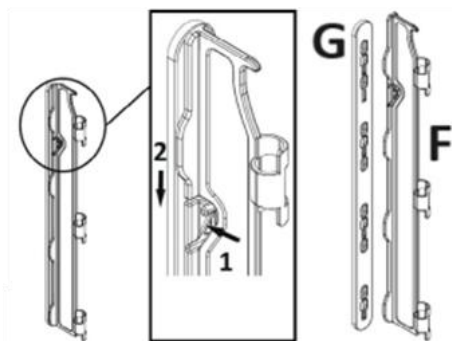

#### SECURE G x 2

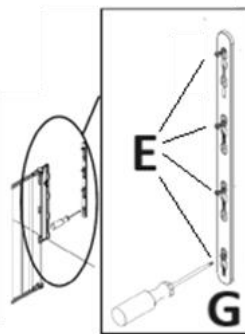

#### CONNECT F to G

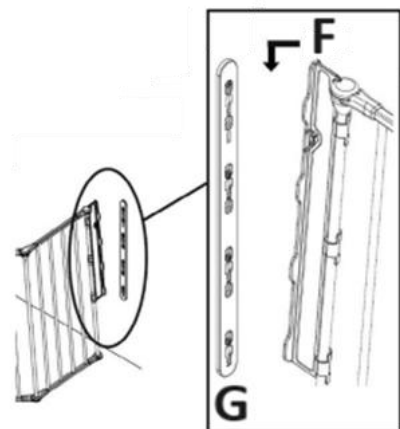

## WHEN USING AS A FIRE SURROUND

### SAFETY ADVICE

Please read the instructions and warnings carefully before use. **Your child's safety is your responsibility.**

**WARNING: No object should be placed on the fire surround.**

**WARNING:** Do not dry washing or air clothes on the fire surround.

**WARNING:** Do not allow children to swing on the fire surround.

**WARNING:** Always place the fire surround directly on the floor.

**ES - AVISO: Ningun objeto debe ser puesto sobre la pantalla. AVISO:** No utilice la pantalla para colgar ropa para secar. **AVISO:** No permita que los niños se columpien en la pantalla **AVISO:** Coloque siempre la pantalla directamente sobre el suelo. **POSICIONANDO:** Safetots recomienda que los clientes actúen con precaución al colocar su producto para asegurarse de que esté colocado lo suficientemente lejos de la fuente de calor para evitar que se caliente al tacto. **Es responsabilidad del cliente asegurarse de que el producto esté colocado de forma segura lejos de la fuente de calor.** Una vez instalado y en uso, le recomendamos que pruebe y verifique el producto antes de permitir que un niño entre en contacto con él. Asegúrese también de que el producto esté instalado a una distancia segura para garantizar que las extremidades no puedan atravesar las barras y entrar en contacto con cualquier fuente de calor.

**FR - AVERTISSEMENT: Aucun objet ne doit être placé sur la barrière de protection de foyer.**

**AVERTISSEMENT:** Ne séchez pas le linge ou n'aérez pas les vêtements sur la barrière de protection de foyer.

**AVERTISSEMENT:** Ne laissez pas les enfants se balancer sur a barrière de protection de foyer.

**AVERTISSEMENT:** Placez toujours la barrière de protection de foyer directement sur le sol **POSITIONNEMENT:** Safetots recommande aux clients de faire preuve de prudence lors du positionnement de la barrière de protection de foyer pour s'assurer qu'elle est installée suffisamment loin de la source de chaleur pour éviter qu'elle ne devienne chaude au toucher. **Il est de la responsabilité du client de s'assurer que a barrière de protection de foyer est placée en toute sécurité à l'écart de la source de chaleur.** Une fois installé et utilisé, nous vous recommandons de tester et de vérifier votre barrière de protection de foyer avant de permettre à un enfant d'entrer en contact avec lui. Veuillez également vous assurer que la barrière de protection de foyer est installée à une distance sécuritaire afin de garantir que les membres ne peuvent pas passer à travers les barres et entrer en contact avec une source de chaleur.

**IT - ATTENZIONE: Nessun oggetto deve essere posto sopra la barriera per caminetto. ATTENZIONE:** Non porre nessun indumento ad asciugare sopra la barriera per caminetto. **ATTENZIONE:** Non permettere ai bambini di dondolarsi sulla cornice del fuoco **ATTENZIONE:** Non permettere ai bambini di dondolarsi sulla barriera per caminetto. **ATTENZIONE:** Posizionare sempre il caminetto direttamente sul pavimento. **POSIZIONAMENTO:** Safetots raccomanda i propri clienti ad agire con cautela quando posizionano le barriere protettive per caminetti, assicurando che siano montate sufficientemente lontano dalla fonte di calore per evitare che risultino calde al tatto. **E' responsabilità del cliente garantire che la barriera per caminetto sia posizionata ben lontana dalla fonte di calore.** Una volta installata e in uso, si raccomanda di verificare e controllare la propria barriera per caminetto prima che un bambino la tocchi. Assicurarsi inoltre di installare la barriera per caminetto ad una distanza sicura in modo tale che nessun arto possa passare attraverso le sbarre ed entrare in contatto con la fonte di calore.

**DE - WARNUNG: Kein Gegenstand soll auf das Kamineinfassung gelegt werden. WARNUNG:** Das Kamineinfassung nicht zum Trocknen von Wäsche oder Lüften von Kleidung nutzen. **WARNUNG:** Erlauben Sie Kindern nicht, auf der Feuerumrandung zu schaukeln. **WARNUNG:** Stellen Sie die Kamineinfassung immer direkt auf den Boden. **MONTAGE:** Safetots empfiehlt, dass die Kunden beim Aufstellen des Kamineinfassung um eine Wärmequelle herum Vorsicht walten lassen. Die Entfernung zur Wärmequelle muss groß genug sein, damit das Gitter nicht zu heiß zum Anfassen wird. **Es liegt in der Verantwortung des Kunden sicherzustellen, dass das Kamineinfassung weit genug entfernt von der Feuerstelle angebracht wird.** Wenn das Kamineinfassung angebracht ist und benutzt wird, empfehlen wir Ihnen, es zu überprüfen, bevor ein Kind damit in Kontakt tritt. Bitte versichern Sie sich auch, dass das Kamineinfassung so weit entfernt zur Wärmequelle

angebracht ist, dass keine Arme und Beine durch das Gitter greifen und in Kontakt mit der Wärmequelle kommen könnten.

**NL - WAARZHUWING: Plaats geen voorwerpen boven het vuurhek WAARZHUWING:** Hang geen kleding te drogen op het vuurhek. **WAARZHUWING:** Laat kinderen niet op de haardrand schommelen. **WAARZHUWING:** Plaats de haardmantel altijd rechtstreeks op de vloer. **PLAATSING:** Safetots adviseert klanten om voorzichtig te zijn bij het plaatsen van de haardbeschermer om ervoor te zorgen dat deze ver genoeg van de warmtebron wordt geplaatst om te voorkomen dat deze heet aanvoelt. **Het is de verantwoordelijkheid van de klant om ervoor te zorgen dat de haardbeschermer veilig uit de buurt van de warmtebron wordt geplaatst.** Eenmaal geïnstalleerd en in gebruik, raden we aan uw haardbeschermer te testen en te controleren voordat een kind ermee in contact komt. Zorg er ook voor dat de haardbeschermer op een veilige afstand van de warmtebron wordt geïnstalleerd, zodat vingers niet door de spijlen kunnen en in contact kunnen komen met een warmtebron.

#### Additional Information

Attach and position in accordance with manufacturer's instructions. In order to provide adequate protection from the heat source, the fire surround must be assembled and fitted securely according to these instructions before use. This safety product may not necessarily prevent all accidents. Always be aware of potential hazards such as infants attempting to climb, reach through with fingers, limbs or objects and/or throwing items over the top. Always supervise your child near the fire surround and sources of heat. Never leave your child unattended. Be mindful that any object placed too close to a heat source may become hot to the touch. Store this product away from children when not in use.

#### POSITIONING AS A FIRE SURROUND

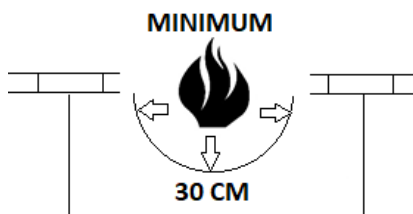
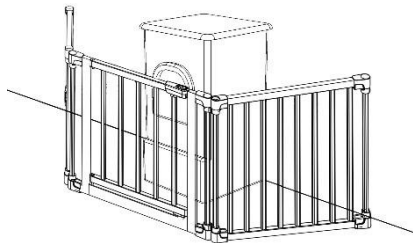

There is no specific British or European Safety Standard for fire surrounds. The British Standard BS 8423:2010, for Fireguards (with a Top) for fires and heating appliances for domestic use, states that any part of the fireguard should be no closer than 300mm to any exposed burning fuel, heated elements or radiants. Safetots recommend that customers act with caution when positioning their fire surround to ensure that it is fitted far enough away from the heat source to prevent it becoming hot to the touch.

**It is the customer's responsibility to ensure that the fire surround is positioned safely away from the heat source.**

Once installed and in use, we advise you test and check your fire surround before allowing a child to come into contact with it. Please also ensure the fire surround is installed at a safe distance to ensure any limbs are unable to reach through the bars and come into contact with any heat source.

#### WHEN USING AS A PLAY DEN

##### SAFETY ADVICE

Please read the instructions and warnings carefully before use. Your children's safety is your responsibility.

**WARNING** Do not place the play den close to an open fire or other heat source.

**ES - ADVERTENCIA:** No coloque Play Den cerca de chimeneas u otras fuentes de calor.

**FR - AVERTISSEMENT:** Ne pas placer Play Den à proximité d'un foyer à feu ouvert ou d'une autre source de chaleur.

**IT - AVVERTENZA:** Non collocare la recinzione Play Den vicino ad un fuoco vivo o altra sorgente di calore.

**DE - WARNUNG:** Stellen Sie das Play Den niemals in der Nähe von offenem Feuer oder anderen Wärmequellen auf.

**NL - WAARSCHUWING:** Plaats de speelhol niet in de buurt van open vuur of een andere warmtebron.

This product has been designed for use with children up to 24 months of age, however this is dependent on individual development, and it may be appropriate to stop using at a younger age. For example, stop using the play den once your child can climb it. A play den provides a safe space to play and is not a substitute for adult supervision. Never permit older children to climb the play den. Always use the play den on a stable, level surface away from trailing wires or other objects which could pose a risk of entrapment to your child. Do not leave anything in the play den that could provide a foothold for climbing, or tie anything onto it that could create a danger of suffocation or strangulation.

#### WHEN USING AS A ROOM DIVIDER / SAFETY BARRIER

- **WARNING:** Incorrect installation can be dangerous.
- **WARNING:** Do not use the safety barrier if any components are damaged or missing.
- **WARNING:** This safety barrier must not be fitted across windows.
- **WARNING:** Always check that the barrier is properly closed
- **WARNING:** To avoid the danger of death or serious injury never stack one barrier above another in an opening.
- **WARNING: Never use without wall mounting kit.**

#### ADDITIONAL INFORMATION

This safety barrier is made from Metal and has a manual closing system. When fitted as instructed, this product conforms to BS EN 1930:2011. This safety barrier is for indoor domestic use only. Take care when stepping over the bottom bar to prevent tripping. Always check that the safety barrier is correctly closed. This product has been designed for use with children up to 24 months of age, however this is dependent on individual development, and it may be appropriate to stop using at a younger age. For example, stop using the barrier once your child is capable of climbing it. This safety product will not necessarily prevent all accidents and so be aware of hazards associated with children of all ages using or climbing over it. Never permit children to swing on the moving section, and when operating the gate be mindful of the risk of trapping small fingers or limbs. Sharing these instructions with all other users will support safe operations. Adjusts to fit openings from 72cm (Gate Opening Panel Only) to 350cm (Gate opening Panel plus extension panels).

#### POSITIONING THE SAFETY BARRIER ON THE STAIRS

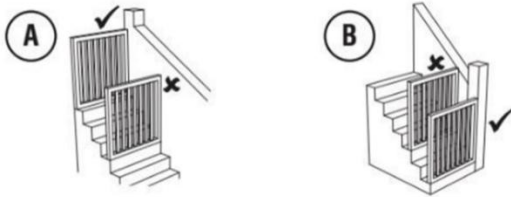

\*A - When used at the top of the stairs, it should not be positioned below the top level.

\*\*B - When used at the bottom of the stairs it should be positioned at the front of the lowest tread possible.

When the safety barrier is used at the top of the stairs, open towards the landing and away from the stairwell.

#### POSITIONING THE SAFETY BARRIER AS A ROOM DIVIDER



When using multiple panels as a Room Divider we recommend combining straight and hexagonal settings as shown.

To prevent excessive pressure on the wall mounting kit, do not install multiple panels in a completely straight configuration - use minimum angles of 30 degrees between panels as shown.

#### EU REP

European Authorised Representative (EU Rep) / Représentant Autorisé Européen / Europäischer Bevollmächtigter Vertreter  
M Vos, Safetots Limited, Duetstraat 19, 5245 BE Rosmalen, Netherlands, Email [eurep@safetots.co.uk](mailto:eurep@safetots.co.uk)

#### ES

#### ¡IMPORTANT! SIGA RIGUROSAMENTE ESTAS INSTRUCCIONES Y GUÁRDELAS COMO FUTURA REFERENCIA

**AVISO: No utilizar nunca sin el kit de montaje mural.**

**AVISO:** Un montaje o ajuste incorrecto de esta barrera de seguridad puede ser peligroso

**AVISO:** No utilice la barrera de seguridad si faltan piezas o si están dañadas

**AVISO:** La barrera de seguridad no debe instalarse en ventanas

**AVISO:** Compruebe siempre que la barrera está bien cerrada

**AVISO:** Deje de utilizar la barrera si el niño puede subirse a ella

**INFORMACIONE ADICIONAL** Si se coloca según las instrucciones, entre dos superficies limpias estructuralmente firmes, esta barrera cumple con la normativa: EN 1930:2011. Esta barrera está diseñada para niños de hasta 24 meses. Esta barrera de seguridad es sólo para uso doméstico interior. Tenga cuidado al pasar por encima de la barra inferior para evitar tropezar. Nunca deje a su hijo solo. Se ajusta a marcos de 72cm - 350cm con extensiones. Apto para marco de puertas o para colocar en la parte superior e inferior de escaleras. Sistema de cierre manual. Asegúrese de que utiliza el tipo de tornillo adecuado dependiendo de la superficie donde la quiera colocar: tornillos para madera si lo quiere fijar a una superficie de madera, taco de uso múltiple y tornillo para superficies específicas, taco y tornillo para superficies de cemento, tornillo para metal para superficies de metal. La barrera debe ajustarse en una abertura estructuralmente sólida libre de grasa y suciedad. Por favor asegúrese que la barrera esté cerrada adecuadamente después de cada utilización. La

posición de la barrera de seguridad en relación a las escaleras puede tener un efecto adverso en la seguridad del niño: \*A - Si la barrera de seguridad se utiliza en la parte superior de las escaleras, no deberá ser colocada en ningún escalón por debajo del escalón más alto. \*\*B - Si la barrera de seguridad se utiliza en la parte inferior de las escaleras, deberá colocarse en el escalón más bajo. Cuando la barrera de seguridad se usa en la parte superior de las escaleras, la puerta debe abrirse hacia el pasillo y no hacia las escaleras. La barrera de seguridad puede abrir en ambas direcciones. Utilice exclusivamente recambios originales de Safetots para este producto. Procure comprobar periódicamente la seguridad de la fijación y la condición general de las partes. Ajústela si fuera necesario consultando esta guía del usuario. No permita que niños mayores salten por encima de la barrera, ya que puede resultar peligroso.

**CUIDADO DEL PRODUCTO** Ninguna pieza de esta barrera requiere lubricación. Limpie la barrera utilizando agua caliente y un detergente suave. Nunca utilice disolventes, sustancias químicas, limpiadores en polvo o herramientas afiladas para limpiar la barrera.

## FR

### **IMPORTANT! LIRE ET RESPECTER SCRUPULEUSEMENT CES INSTRUCTIONS ET LES CONSERVER POUR UNE CONSULTATION ULTÉRIEURE**

**AVERTISSEMENT: Ne jamais utiliser sans le kit de montage mural.**

**AVERTISSEMENT:** Le mauvais montage ou positionnement de cette barrière de sécurité peut s'avérer dangereux

**AVERTISSEMENT:** Ne pas utiliser la barrière de sécurité si l'un de ses éléments est endommagé ou manquant

**AVERTISSEMENT:** Cette barrière de sécurité ne doit pas être montée en travers des ouvertures de fenêtres

**AVERTISSEMENT:** Vérifiez toujours que la barrière est correctement fermée

**AVERTISSEMENT:** Ne plus utiliser la barrière une fois l'enfant à même de grimper dessus

**INFORMATIONS** Quand elle est installée conformément au mode d'emploi, entre deux surfaces solides et stables, cette barrière est conforme à l'EN 1930 : 2011. Cette barrière est conçue pour des enfants de 24 mois et moins. Cette barrière de sécurité est destinée uniquement à un usage domestique intérieur. Faites attention lorsque vous enjambez la barre inférieure afin d'éviter de trébucher. Ne laissez jamais votre enfant sans surveillance. Convient aux ouvertures comprises entre 72cm - 350cm avec rallonges. Convient aux encadrements de portes et extrémités supérieure et inférieure des escaliers. Système de fermeture manuel. Veuillez à adapter le type de fixation au type de mur : vis à bois pour support bois, chevilles multi usage et vis à béton pour support béton, chevilles multi usage et vis à plâtre pour support plâtre, vis à métaux pour support métallique. La barrière doit être fixée à une ouverture dont la structure est stable et solide. Assurez-vous que sa surface est parfaitement propre, sans traces de graisse. La position de la barrière sur un escalier peut avoir un effet négatif sur la sécurité de votre enfant: \*A - Si la barrière de sécurité est utilisée en haut de l'escalier, il convient de ne pas la positionner plus bas que le palier de l'étage. \*\*B - Si la barrière de sécurité est utilisée en bas d'un escalier, il convient de la positionner sur la dernière marche possible. Lorsque la barrière de sécurité est utilisée en haut des escaliers, la porte doit s'ouvrir vers le palier et ne pas pouvoir s'ouvrir vers la cage d'escalier. Cette barrière s'ouvre dans les deux sens. Il convient de ne se procurer les pièces supplémentaires ou de rechange qu'auprès de Safetots. Il convient de vérifier la barrière de sécurité régulièrement afin de s'assurer qu'elle est bien fixée et opérationnelle conformément à ces instructions N'autorisez pas vos enfants plus âgés à escalader la barrière. Cela peut représenter un danger. Il convient de vérifier que la barrière de sécurité est correctement fermée après chaque utilisation.

**ENTRETIEN** Aucune partie de cette barrière ne nécessite de lubrifiant. Nettoyez la barrière avec un chiffon humide et un détergent doux. N'utilisez pas de produits abrasifs, ni produits javellisants, ni outils pointus pour nettoyer votre barrière.

#### IT

#### **IMPORTANTE! SEGUIRE CON CURA LE PRESENTI ISTRUZIONI E CONSERVARLE PER UN UTILIZZO FUTURO**

**AVVERTIMENTO: Non utilizzare mai senza il kit di montaggio a parete.**

**AVVERTIMENTO:** Montaggio o posizionamento incorretti di questa barriera di sicurezza può essere pericoloso

**AVVERTIMENTO:** Non usate la barriera di sicurezza se qualche componente è danneggiato o manca

**AVVERTIMENTO:** La barriera di sicurezza non può essere montata di traverso finestre

**AVVERTIMENTO:** Controllare sempre che la barriera sia chiusa correttamente

**AVVERTIMENTO:** Smettete l'uso della barriera se il bambino è in grado di arrampicarsi

**INFORMAZIONI** Se montato secondo le istruzioni, tra due superfici pulite e strutturalmente solide, il cancello è conforme alla norma EN 1930:2011. Questa barriera è stata progettata per bambini di età fino a 24 mesi.

Questa barriera può essere usato solo per usi domestici interni. Fare attenzione quando si calpesta la barra inferiore per evitare di inciampare. Non lasciare mai incustodito il vostro bambino. La barriera si adatta ad aperture da 72cm - 350cm con estensioni compatibili. Adatto ai telai delle porte ed alle estremità superiori ed inferiori delle scale. Sistema di chiusura manual. Adattate il tipo di fissaggio a seconda del tipo di superficie a vostra disposizione: Utilizzate viti per legno per superfici in legno, tasselli multi-uso e viti per calcestruzzo per superfici in calcestruzzo, tasselli multi-uso e viti da cartongesso per superfici in cartongesso, viti da lamiera per superfici metalliche. Montare la barriera in un'apertura di costruzione solida esente da sporcizia e grasso. Il posizionamento della barriera su una scala può avere un effetto negativo sulla sicurezza del vostro bambino: \*A

- Se la barriera di sicurezza viene posizionata in cima alle scale, deve essere ubicate esclusivamente sul gradino superiore. \*\*B - Se la barriera di sicurezza viene invece posizionata in fondo alle scale, deve essere ubicata sul gradino più basso. Quando il cancelletto di sicurezza è usato in cima alle scale, deve aprirsi in direzione del pianerottolo e non in direzione delle scale. Questo cancelletto di sicurezza si apre in entrambe le direzioni.

Utilizzare esclusivamente ricambi originali Safetots per questo prodotto. Controllare periodicamente che le staffe siano sicure e che le parti si trovino in buone condizioni. Se necessario, regolare la barriera secondo le presenti istruzioni. Non permettere ai bambini più grandi di scavalcare la barriera in quanto ciò può costituire un pericolo. Assicuratevi che il cancelletto sia chiuso in maniera appropriata ogni qualvolta viene usato.

**MANUTENZIONE DEL VOSTRO PRODOTTO** Nessuna parte della barriera necessita di lubrificazione. Pulire la barriera utilizzando acqua calda e un detergente neutro. Non utilizzare mai solventi, polveri chimiche abrasive o strumenti affilati per pulire la barriera.

#### DE

#### **WICHTIG! DIE FOLGENDEN ANLEITUNGEN SIND SORGFÄLTIG ZU LESEN UND FÜR SPÄTERES NACHSCHLAGEN AUFZUBEWAHREN**

**WARNUNG: Niemals ohne Wandmontagesatz verwenden**

**WARNUNG:** Die falsche Montage oder Einbauposition dieses Sicherheitsgitters kann ein Sicherheitsrisiko darstellen

**WARNUNG:** Das Sicherheitsgitter nicht verwenden, wenn Teile beschädigt sind oder fehlen

**WARNUNG:** Das Sicherheitsgitter nicht in Fensteröffnungen anbringen

**WARNUNG:** Prüfen Sie immer, ob die Schranke richtig geschlossen ist

**WARNUNG:** Das Sicherheitsgitter nicht mehr verwenden, wenn Ihr Kind hinüberklettern kann

**INFORMATIONEN** Das Gitter erfüllt die Anforderungen der Norm EN 1930:2011, sofern es wie beschrieben zwischen zwei sauberen, festen Stützflächen eingesetzt wird. Dieses Sicherheitsgitter ist für Kinder bis zu 24 Monaten geeignet. Dieses Babygitter ist nur für den Gebrauch im Hause geeignet. Seien Sie vorsichtig, wenn Sie über die untere Stange treten, damit Sie nicht stolpern. Kinder niemals unbeaufsichtigt lassen. Passt in Durchgangsöffnungen von 72cm - 350cm. Geeignet für Türrahmen und für obere sowie untere Treppenabsätze. Manuelles Verschlusssystem. Passen Sie die Art der Befestigung der verfügbaren Oberfläche an: Holzschrauben für Holzoberflächen, Mehrzweckdübel und Betonschrauben für Betonoberflächen, Mehrzweckdübel und Gipschrauben für Gipsoberflächen, Metallschrauben für Metalloberflächen. Das Sicherheitsgitter darf nur in eine stabile, fett- und schmutzfreie Durchgangsöffnung eingebaut werden. Die Position des Sicherheitsgitters auf der Treppe könnte sich negativ auf die Sicherheit Ihres Kindes auswirken: \*A - Soll das Gitter zum Schutz vor

dem Herabstürzen an einer Treppe angebracht werden, darf dies nur auf dem obersten Treppenabsätze und nicht über einer tiefer gelegenen Stufe geschehen. \*\*B - Soll es dagegen am untersten Ende der Treppe das Kind am Treppensteigen hindern, muss es auf der untersten Stufe angebracht werden. Wenn das Sicherheitsgitter am oberen Treppenabsätze verwendet wird, sollte es so angebracht werden, dass es sich in Richtung des Treppenabsätze und nicht Richtung der Treppe öffnet. Das Tor kann in beide Richtungen geöffnet werden. Nur Original-Ersatzteile von Safetots für dieses Produkt verwenden. Regelmäßig die Sicherheit der Befestigungen und den allgemeinen Zustand der Teile überprüfen. Eventuelle Justierungen wie in dieser Anleitung beschrieben vornehmen. Älteren Kindern aus Sicherheitsgründen nicht erlauben, über das Sicherheitsgitter zu klettern. Stellen Sie sicher, dass die Schutzgitter nach jedem Öffnen wieder richtig geschlossen sind.

**PFLEGEHINWEIS** Keines der Sicherheitsgitterteile muss geschmiert werden. Das Sicherheitsgitter mit warmem Wasser und einem milden Reinigungsmittel reinigen. Zur Reinigung des Sicherheitsgitters niemals Lösungsmittel, Chemikalien, Scheuerpulver oder scharfe Gegenstände verwenden.

#### NL

#### **BELANGRIJK! LEES EN VOLG DEZE INSTRUCTIES ZORGVULDIG EN BEWAAR ZE VOOR TOEKOMSTIG GEBRUIK**

**WAARSCHUWING: Nooit gebruiken zonder muurbevestigingskit**

**WAARSCHUWING:** Onjuiste installatie kan gevaarlijk zijn

**WAARSCHUWING:** Gebruik het veiligheidshek niet als er onderdelen beschadigd zijn of ontbreken

**WAARSCHUWING:** Dit veiligheidshek mag niet over ramen worden aangebracht

**WAARSCHUWING:** Controleer altijd of de barrière goed gesloten is

**WAARSCHUWING:** Stop met het gebruik van het hek zodra uw kind in staat is dit te beklimmen

**INFORMATIE:** Indien geïnstalleerd volgens de instructies, tussen twee stevige en stabiele oppervlakken, voldoet dit hek aan EN 1930: 2011. Dit hek is ontworpen voor kinderen tot 24 maanden. Dit veiligheidshek is alleen voor huishoudelijk gebruik binnenshuis. Wees voorzichtig als u over de onderste balk stapt om struikelen te voorkomen. Laat uw kind nooit zonder toezicht achter. Geschikt voor openingen tussen 72cm - 350cm. Geschikt voor deurkozijnen en boven- en onderzijden van trappen. Handmatig sluitsysteem. U moet uw veiligheidshek in een sterke en veilige opening plaatsen en ervoor zorgen dat de oppervlakken droog, stevig en schoon zijn. Zorg ervoor dat u het juiste type bevestiging gebruikt, afhankelijk van de ondergrond: houten schroeven voor houten ondergrond, plug en betonschroef voor meervoudig gebruik voor betonnen ondergrond, plug en schroef voor gipsplaat voor gipsplaat ondergrond, metalen schroef voor metalen ondergrond. De positie van het veiligheidshekje op een trap kan een negatieve invloed hebben op de veiligheid van uw kind: \*A - Bij gebruik bovenaan de trap mag het hek niet lager dan de bovenste trede worden geplaatst. \*\*B - Bij gebruik onderaan de trap moet het aan de voorkant van de laagst mogelijke trede worden geplaatst. Wanneer het veiligheidshek bovenaan de trap wordt gebruikt, moet het hek opengaan in de richting van de overloop en weg van het trapgat. Dit hek opent in beide richtingen. Extra of vervangende onderdelen mogen alleen bij Safetots worden gekocht. Het hek moet regelmatig worden gecontroleerd om er zeker van te zijn dat het functioneert in overeenstemming met deze instructies. Laat oudere kinderen niet over het traphek klimmen. Dit kan een gevaar betekenen. Zorg ervoor dat het hek na elk gebruik goed gesloten is.

**ONDERHOUD** Geen enkel onderdeel van dit veiligheidshek heeft smeermiddel nodig.. Reinig het hek met een vochtige doek en een mild reinigingsmiddel.. Gebruik geen schurende producten, bleekmiddel of scherpe gereedschappen om uw barrière te reinigen.