

BLYLUND

Collection niches murales
Wall Niche Collection

MANUEL D'INSTALLATION *INSTALLATION GUIDE*

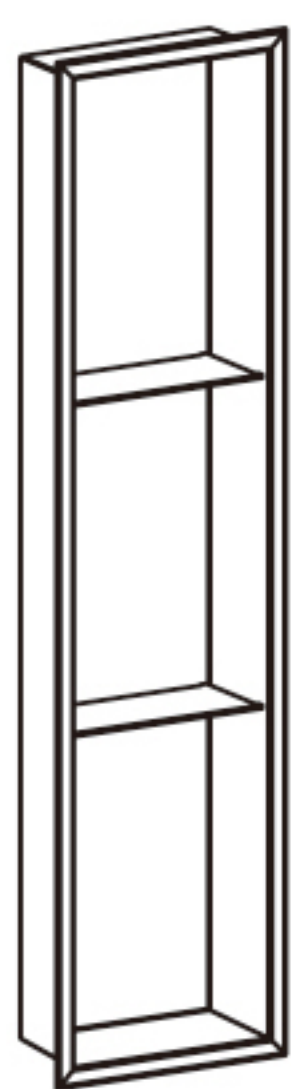

36 x 8T

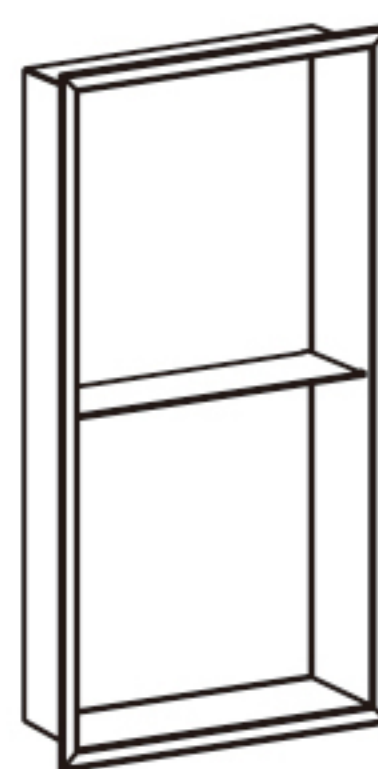

24 x 12T

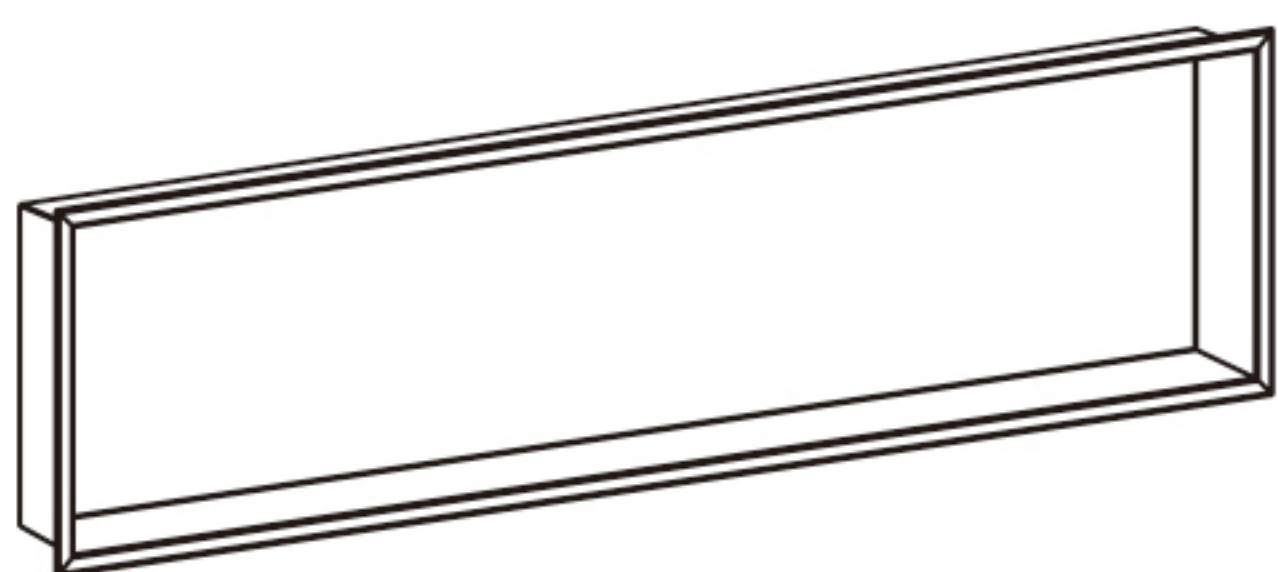

12 x 48



12 x 24

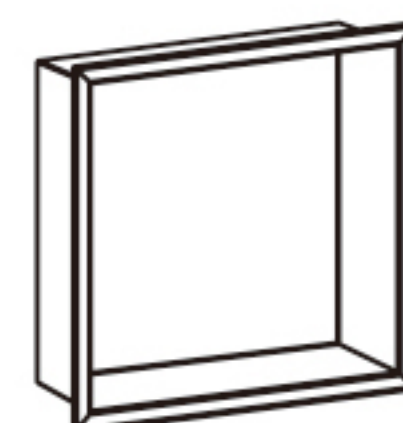

12 x 12

Collection niches murales - Wall Niche Collection

Merci d'avoir choisit une niche murale **BLYLUND**. Suivez attentivement les étapes de ce manuel d'installation et d'entretien afin de profiter pleinement de votre nouvelle acquisition. Pour plus d'informations, veuillez nous contacter : cs@blylund.com

Thank you for choosing a wall niche **BLYLUND**. Carefully follow the steps in this installation and maintenance manual to fully enjoy your new purchase. For more information, please contact us: cs@blylund.com

Outils nécessaires *Required tools*



Ruban double-face
Double Sided Tape
(Inklus / Included)

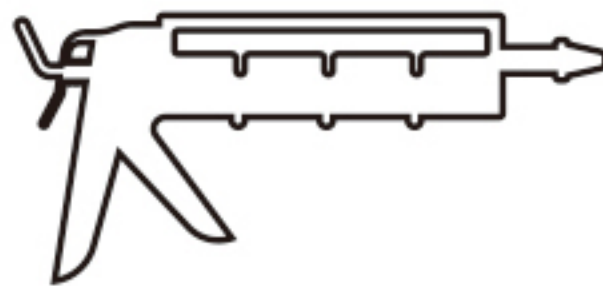

Silicone adhésif
Silicone Adhesive



Niveau
Level



Ruban à mesurer
Measuring tape



Ciseaux
Scissors



Ruban à masquer
Masking tape

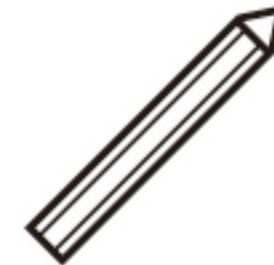

Crayon
Pencil



Scie à gypse
Drywall saw

Important

L'alcôve nécessite une cloison de minimum 4 pouces de profondeur pour être installée. (Fig.1-2)

The alcove requires that the section of the wall has a minimum depth of 4 inches to be installed. (Fig.1-2)

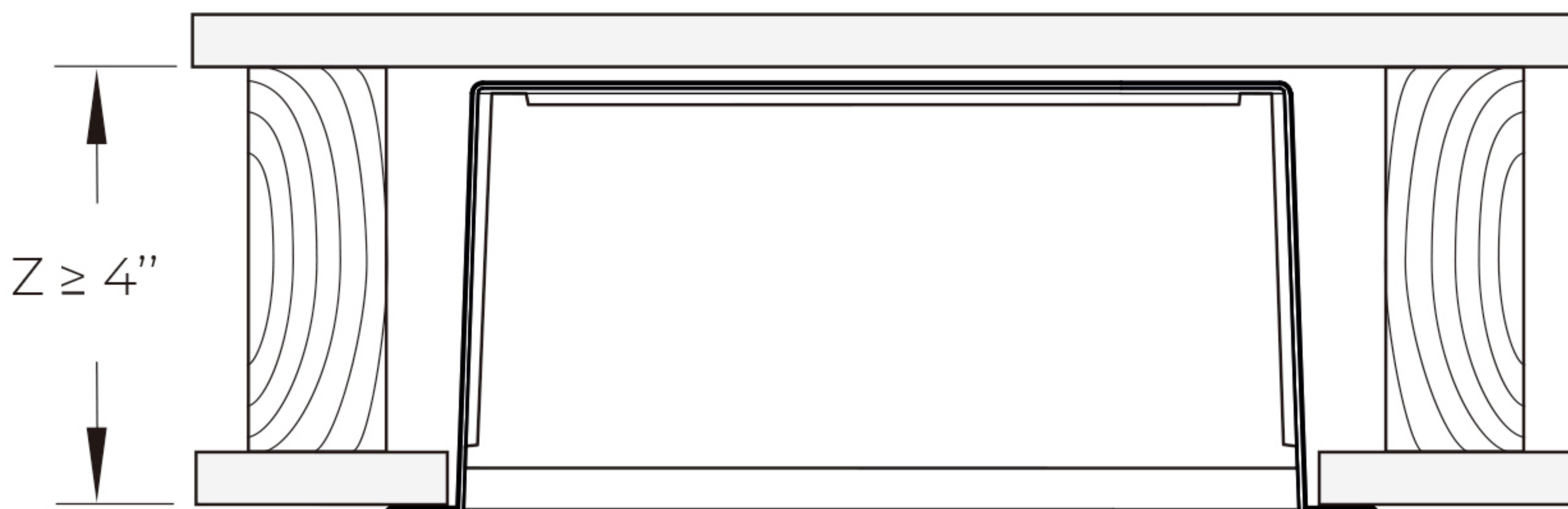

Fig. 1

Étape 1 

Tracer l'ouverture à découper en vous référant au tableau ci-dessous. (Fig.3) **S'assurer que le traçage soit d'équerre.** Tronçonnez la section du mur à retirer à l'aide d'un couteau à gypse ou d'une meuleuse dans le cas d'un recouvrement de céramique.

Step 1

Trace the opening to be cut by referring to the table shown below. (Fig.3) **Ensure that the tracing is leveled.** Cut this section of the wall out with a drywall knife or grinder in the case of a tiled surface.

Fig. 3 Dimension de l'ouverture (en pouce) Opening dimensions (in inches)			
Modèle / Model	X	Y	Z
Ana 8 x 36T	8 ¼	36 ⅛	4
Acia 12 x 24T	12 ¼	24 ⅛	4
Alba 48 x12	48 ¼	12 ⅛	4
Andy 24 x12	24 ¼	12 ⅛	4
Ally 12 x12	12 ¼	12 ⅛	4

Étape 2 (optionnelle)

Afin d'assurer une étanchéité optimale, il est recommandé d'installer des panneaux de gypse sur les parois de l'ouverture (tout en respectant les dimensions suggérés) afin d'y coller une membrane d'étanchéité. (Fig.4-5)

Step 2 (optional)

To ensure an optimal waterproofing, it is recommended to install drywall panels on each side of the opening (while respecting given dimensions) and glue a waterproof membrane inside. (Fig.4-5)

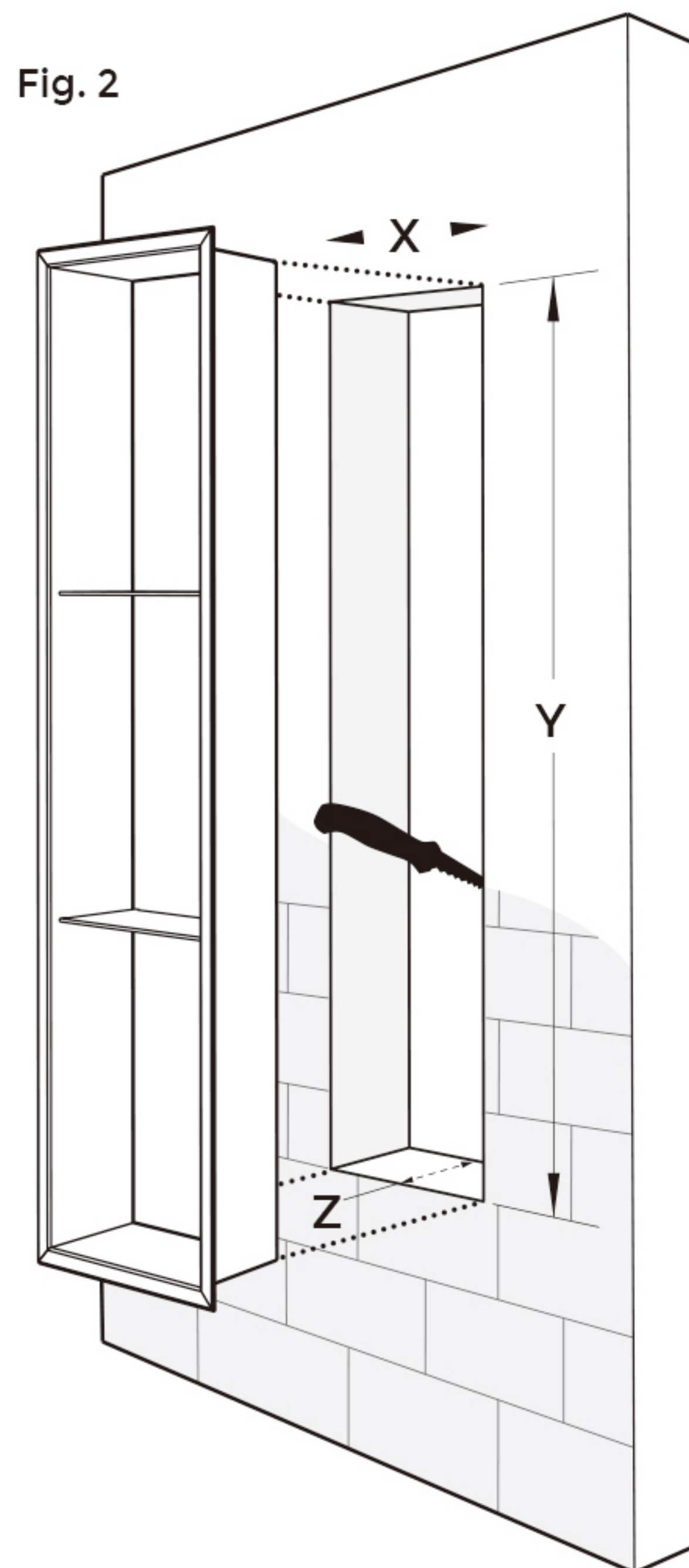
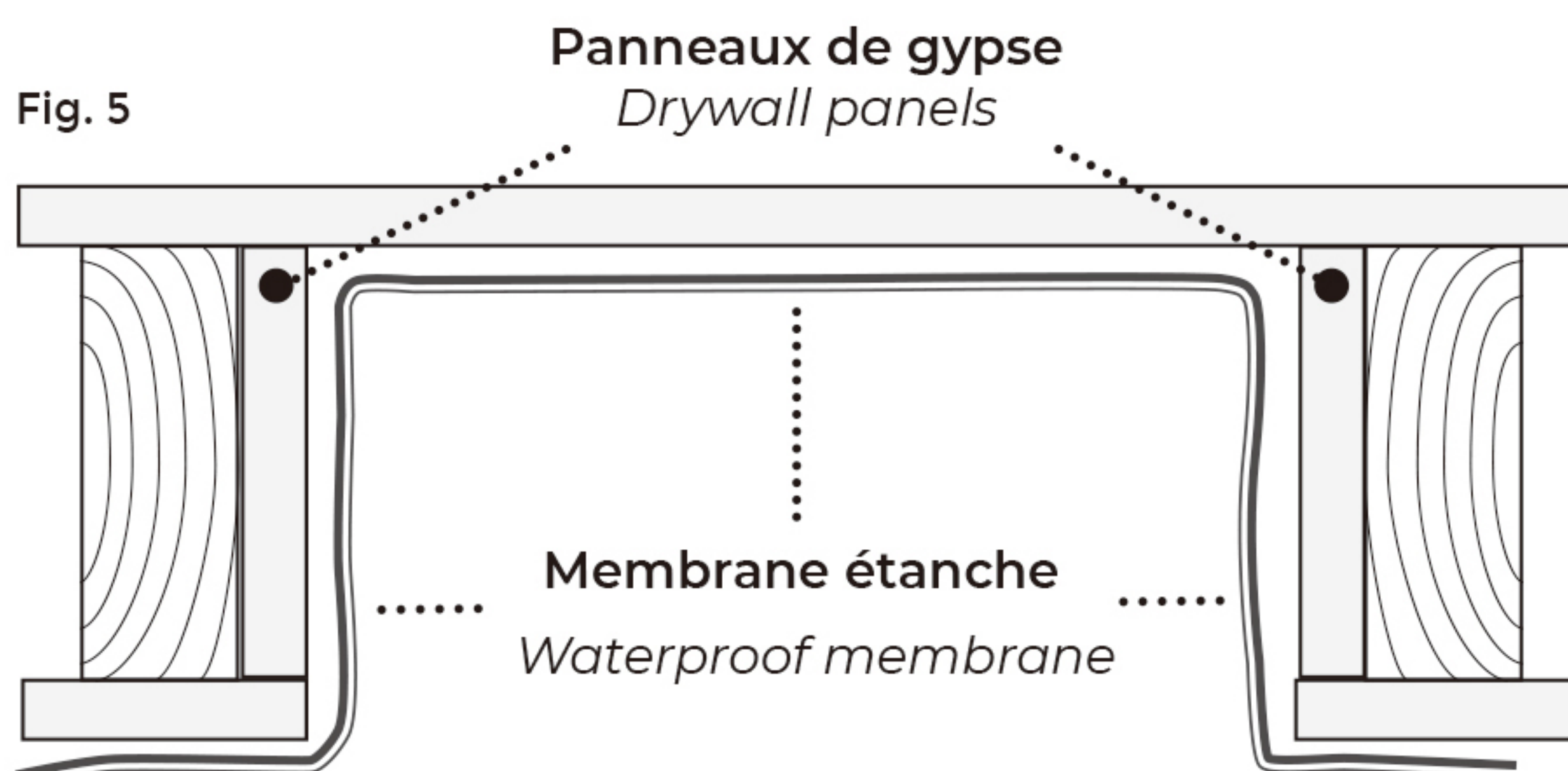
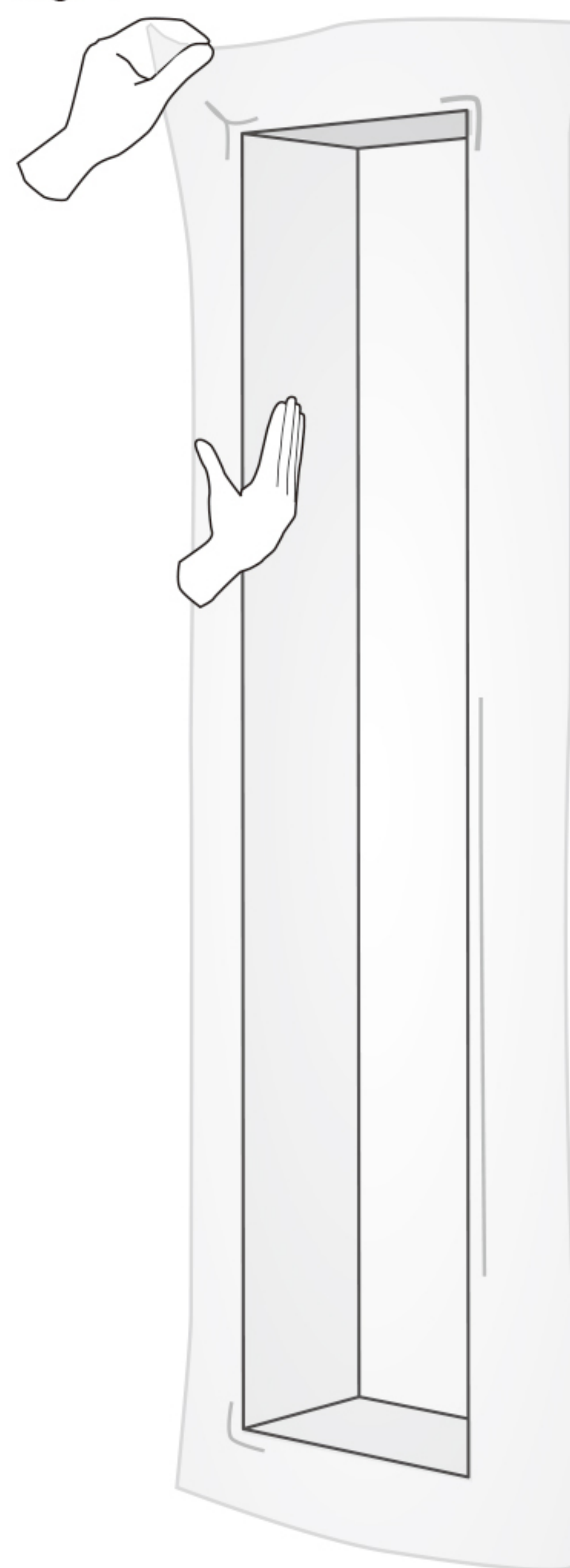

Fig. 4



Collection niches murales - Wall Niche Collection

Étape 3

A partir du ruban double-face fourni, découper des bandes d'environ deux pouces (2"). Appliquer les morceaux aux endroits indiqués sur le dessin en s'assurant de les positionner vers l'intérieur de l'alcôve. (Fig.6)

Conseil: Avant de passer à l'étape suivante, tester l'alcôve dans l'ouverture pour s'assurer des dimensions.

Step 3

Using the double-sided tape provided, cut several two inches (2") sections. Apply the tapes at the shown locations on the illustration and ensure to position them toward the inside of the alcove. (Fig.6)

Tip: Before the next step, test the alcove inside the opening to make sure that the dimensions are correct.

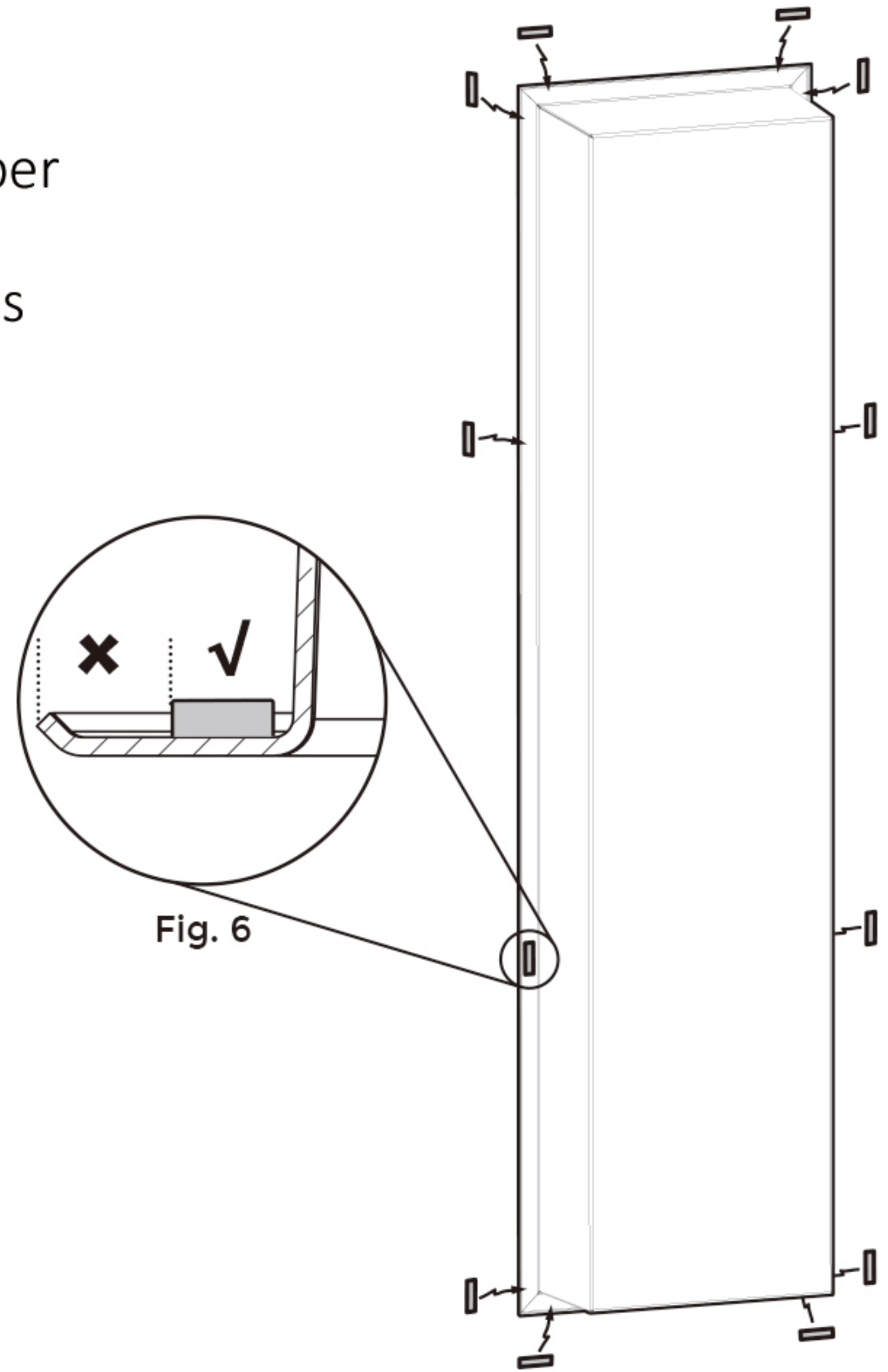

Étape 4

Retirer la pellicule restante du ruban double-face (Fig.7). Appliquer du silicone adhésif tout autour de l'alcôve à l'endroit indiqué (Fig.8).

Step 4

Remove the remaining protective film from the two-sided tape (Fig.7). Apply silicone adhesive all around the alcove at the location shown (Fig.8).

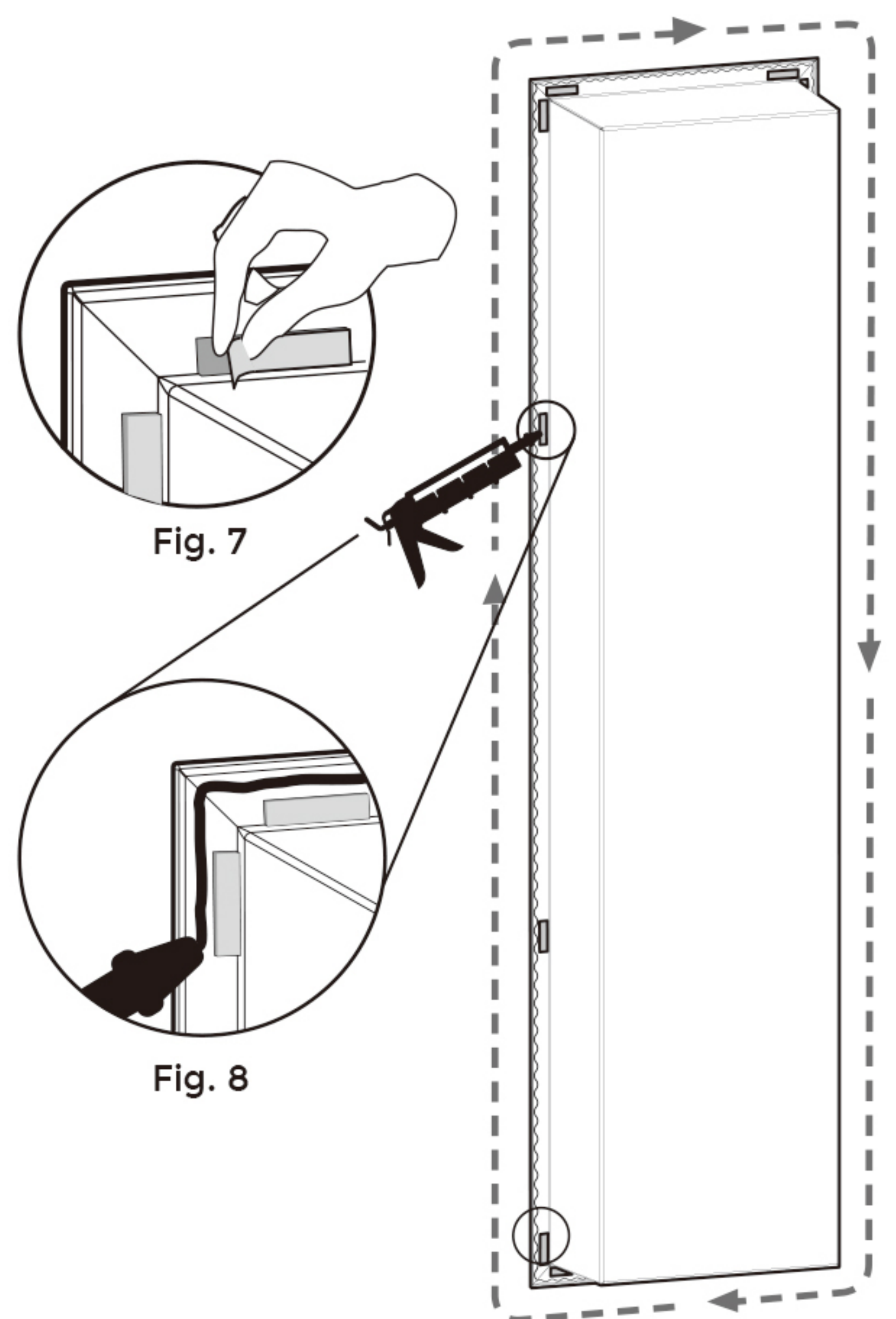

Étape 5

Retirer la pellicule protectrice (Fig.9)
Insérer délicatement l'alcôve dans l'ouverture en s'assurant qu'elle soit à niveau et appliquer une pression adéquate pour faire adhérer le ruban double-face et le silicone. (Fig.10)

Conseil: Retirer l'excédant de silicone une fois qu'il sera sec.

Step 5

Pull off the protective film (Fig.9).
Carefully insert the alcove into the opening, making sure that it is level and that a proper pressure is applied to allow the double-sided tape and silicone to adhere (Fig.10)

Tip: Clean the silicone excess only when fully dry

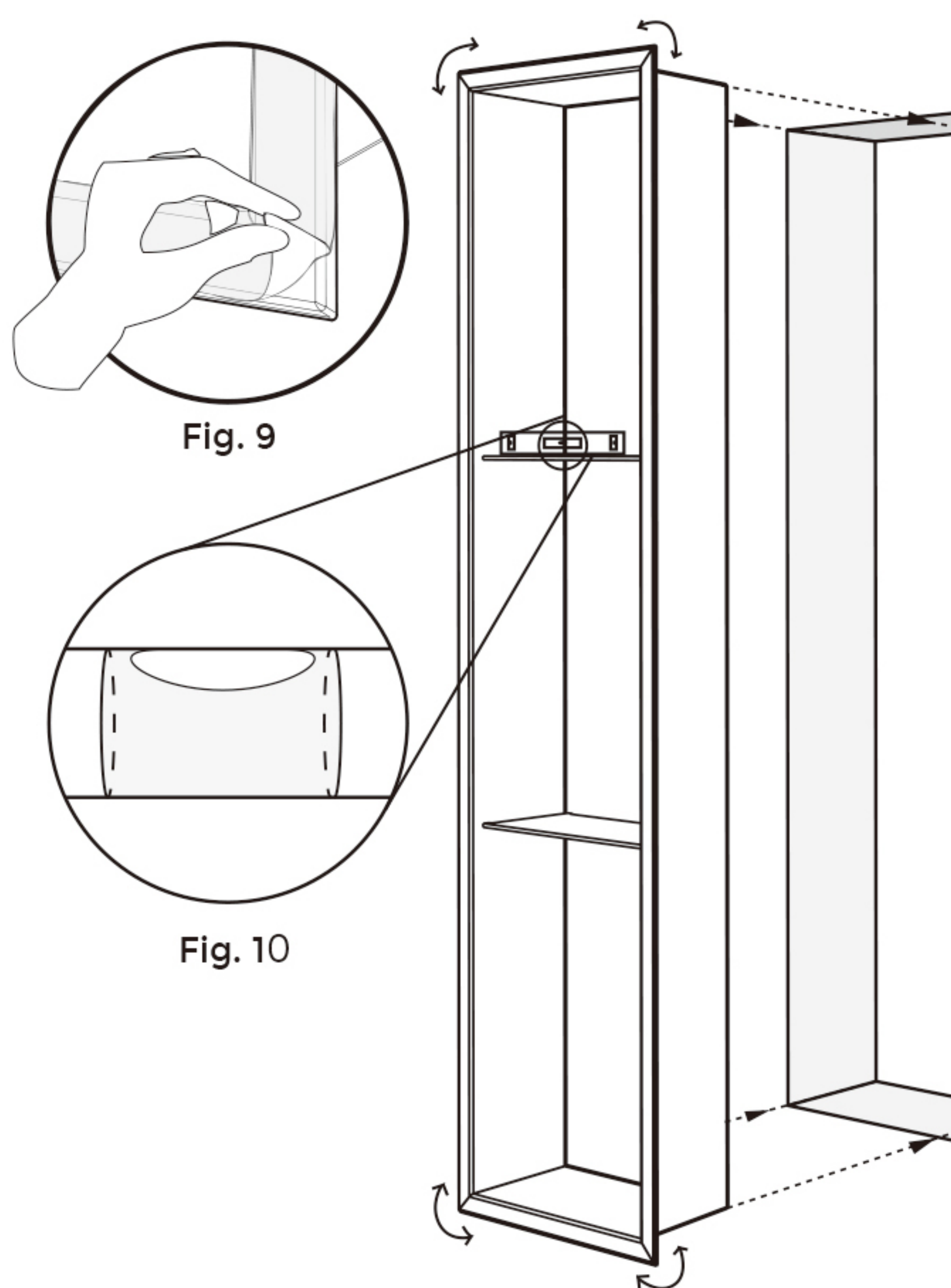

Étape 6

Utiliser du ruban à masquer pour retenir l'alcôve au mur pour la durée du séchage (Fig.11). Retirer le ruban à masquer et sceller le pourtour de l'alcôve avec du silicone (Fig.12)

Step 6

Use masking tape to hold the alcove in place against the wall (Fig.11). Once the silicone is fully dry, remove the masking tape and seal the alcove all around with silicone (Fig.12).

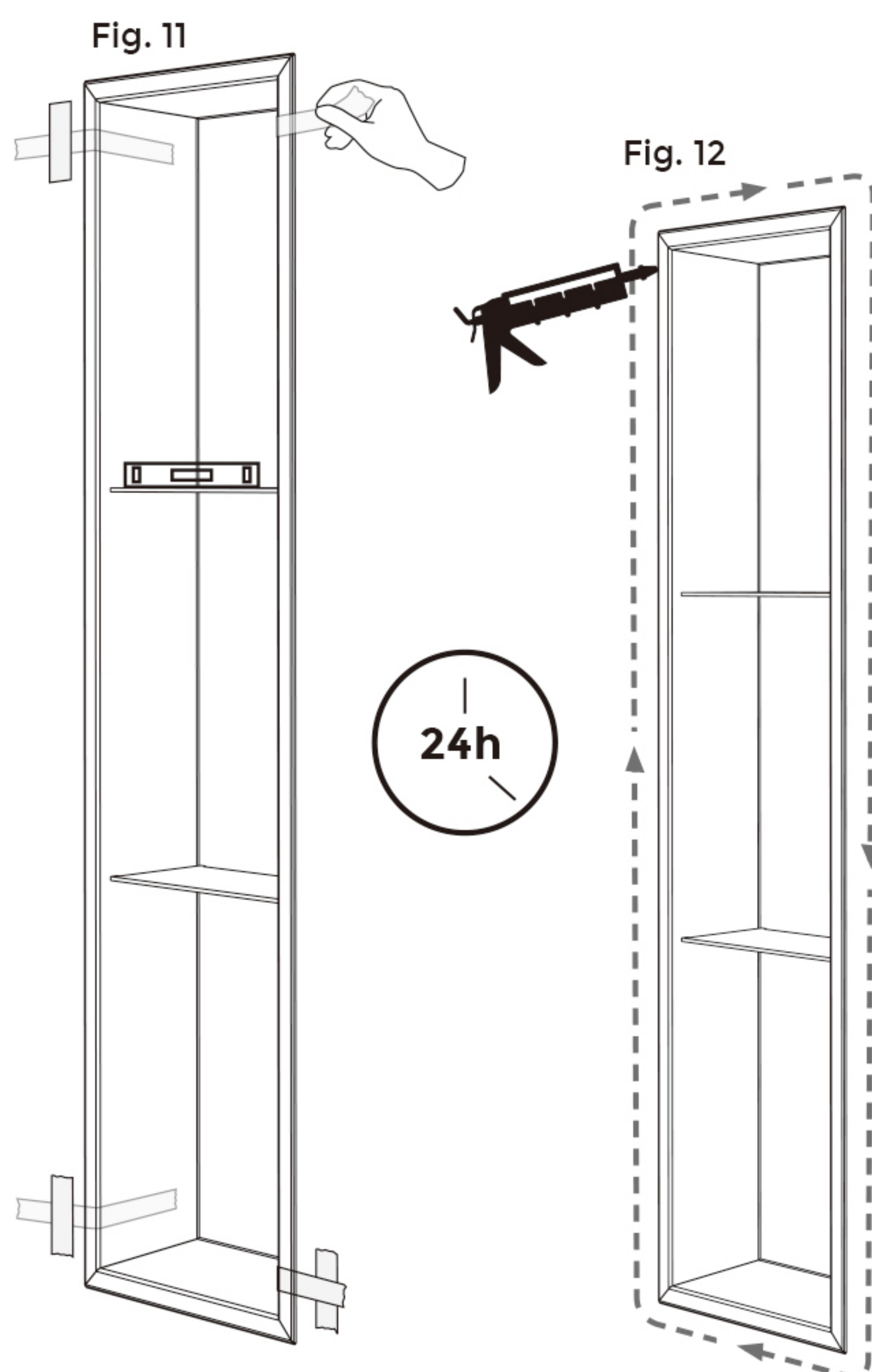

Guide d'entretien

BLYLUND recommande l'entretien des niches avec un chiffon humide et du savon doux. L'utilisation de brosse, produits abrasifs, grattoirs, tampons de laine d'acier ainsi que les contenants métalliques en aérosol peuvent endommager la surface de la niche et sont à proscrire. **IMPORTANT:** Nettoyer les résidus de savon et autres produits cosmétiques entre chaque utilisation et essuyer l'excédent d'eau. Un contact prolongé avec ces produits pourrait laisser une empreinte sur la surface.

Finition en acier inoxydable

- L'utilisation de chiffons en microfibres est recommandée.
- Utiliser uniquement des nettoyeurs pour l'acier inoxydable.
- Pour empêcher l'oxydation, ne pas mettre en contact avec des accessoires en acier.

Finition en peinture cuite

- Utiliser des produits de nettoyage non-abrasifs conventionnels.
- Éviter tout contact avec du dissolvant à ongles, de la crème dépilatoire ou du solvants à peintures.

Maintenance guide

BLYLUND recommends the use of a wet cloth and soft soap to maintain surfaces. The use of brushes, abrasive products, or any other materials such as steel-wool pads or products in aerosol metal containers can damage niche surfaces.

IMPORTANT: Remove soap and cosmetic residue as well as excess water between uses. Prolonged exposure to certain products may leave marks on the surface.

For stainless steel finish

- The use of microfiber cloths is recommended
- Use cleaners for stainless steel only.
- To prevent corrosion, avoid any contact with steel accessories.

For powder coated finish

- Use conventional non-abrasive cleaners.
- Avoid contact with nail remover, depilatory cream and paint solvents

Garantie

Les niches murales **BLYLUND** sont fabriquées selon des normes de qualité et de fabrication supérieures et bénéficient d'une garantie de 5 ans.

Si votre produit présente des défauts ou des problèmes de qualité, veuillez nous envoyer une vidéo/photo du produit/des pièces défectueux à **cs@blylund.com** et nous vous fournirons un service de remplacement gratuit.

La preuve d'achat (capture d'écran de la commande originale) de l'acheteur consommateur original doit être mise à disposition pour toute réclamation **BLYLUND**.

Certains États et provinces n'autorisent pas l'exclusion ou la limitation des dommages indirects ou consécutifs, de sorte que les limitations ci-dessus peuvent ne pas s'appliquer à votre cas. Veuillez envoyer un courriel à **cs@blylund.com** pour plus de détails.

Warranty

BLYLUND wall niches are manufactured with superior quality standards and craftsmanship and are backed by a 5-year warranty.

If your product has any defects or quality problems, please send us a video/photo of the defective product/parts to **cs@blylund.com** and we will provide a free replacement service.

Proof of purchase (original order screenshot) from the original consumer purchaser must be made available for all **BLYLUND** claims.

Some states and provinces do not allow the exclusion of limitation of incidental or consequential damages, so the above limitations may not apply to you. Please send email to **cs@blylund.com** for more details.

MANUEL D'INSTALLATION
INSTALLATION GUIDE

Collection niches murales
Wall Niche Collection

BLYLUND

Questions, problèmes, pièces de rechange? Si vous avez besoin d'aide
envoyez un e-mail à: **cs@blylund.com**

Questions, problems, replacement part? Anything need help
please send email to: **cs@blylund.com**