

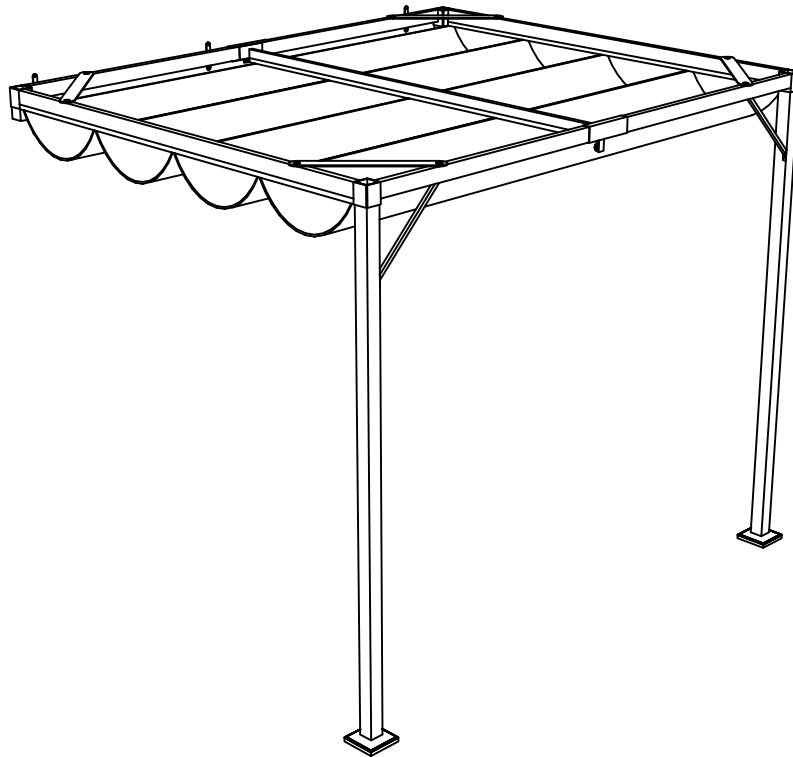

IN230900213V03\_GL

**84C-180V01**



**15**  
STEPS



2 HR

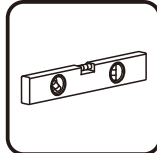
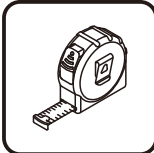
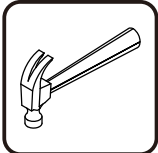
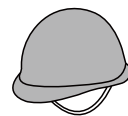

Tools Recommended

**EN\_IMPORTANT, RETAIN FOR FUTURE REFERENCE: READ CAREFULLY.**

**FR\_IMPORTANT: A LIRE ATTENTIVEMENT ET À CONSERVER POUR CONSULTATION ULTÉRIEURE.**

**ES\_IMPORTANTE, LEA Y GUARDE PARA FUTURAS REFERENCIAS.**

**PT\_IMPORTANTE, RETER PARA REFERÊNCIA FUTURA: LEIA ATENTAMENTE.**

**DE\_WICHTIG! SORFGFÄLTIG LESEN UND FÜR SPÄTERES NACHSCHLAGEN AUFBEWAHREN.**

**IT\_IMPORTANTE! CONSERVARE IL PRESENTE MANUALE PER FUTURO RIFERIMENTO E LEGGERLO ATTENTAMENTE.**

**EN**

Attention:

Read this instruction manual carefully and completely before mounting and usage. Keep this manual for future reference.

The instructions for use shall be provided to the end user.

The product is only allowed to install on solid concrete wall by professional.

Observe the safety and assembly instructions to avoid the risk of injury or damage to the product.

Keep small parts and packaging material away from children!

Dear customer:

Thank you for purchasing this pergola awning. This product has the comprehensive external sunshade function, which can prevent ultraviolet radiation and reduce indoor temperature.

1 Packing List

Before installing and using the awning, please get familiar with this product. If you find missing or defective

parts, please do not install, and contact the dealer or agent.

Packing box contains the following parts:

**FR**

Attention :

Lisez attentivement et complètement ce manuel d'instructions avant le montage et l'utilisation. Conservez ce manuel pour toute référence ultérieure.

Le mode d'emploi doit être fourni à l'utilisateur final.

Le produit ne peut être installé sur un mur en béton solide que par un professionnel.

Respectez les consignes de sécurité et d'assemblage afin d'éviter tout risque de blessure ou d'endommagement du produit.

Tenez les petites pièces et le matériel d'emballage hors de portée des enfants !

Cher client :

Nous vous remercions d'avoir acheté ce store de pergola. Ce produit est doté d'une fonction de protection solaire extérieure complète, qui peut prévenir les rayons ultraviolets et réduire la température intérieure.

1 Liste d'emballage

Avant d'installer et d'utiliser le store, veuillez vous familiariser avec ce produit. Si vous trouvez des pièces manquantes ou défectueuses

Si vous trouvez des pièces manquantes ou défectueuses, n'installez pas le produit et contactez le revendeur ou l'agent.

La boîte d'emballage contient les pièces suivantes :

**ES**

Atención:

Lea detenida y completamente este manual de instrucciones antes del montaje y uso.

Conserve este manual para futuras consultas.

Las instrucciones de uso se facilitarán al usuario final.

El producto sólo puede ser instalado en pared de hormigón sólido por un profesional.

Observe las instrucciones de seguridad y montaje para evitar el riesgo de lesiones o daños al producto.

Mantenga las piezas pequeñas y el material de embalaje fuera del alcance de los niños.

Estimado cliente:

Gracias por adquirir este toldo pérgola. Este producto tiene la función de parasol exterior integral, que puede evitar la radiación ultravioleta y reducir la temperatura interior.

1 Lista de embalaje

Antes de instalar y utilizar el toldo, familiarícese con este producto. Si encuentra piezas defectuosas o

Si detecta piezas defectuosas o que faltan, no instale el toldo y póngase en contacto con su distribuidor o agente.

La caja de embalaje contiene las siguientes piezas:

**PT****Atenção:**

Ler atentamente e na íntegra este manual de instruções antes da montagem e da utilização.

Guarde este manual para referência futura.

As instruções de utilização devem ser fornecidas ao utilizador final.

A instalação do produto em paredes de betão sólido só é permitida por profissionais.

Respeite as instruções de segurança e de montagem para evitar o risco de ferimentos ou danos no produto.

Manter as peças pequenas e o material de embalagem fora do alcance das crianças!

**Caro cliente:**

Obrigado por adquirir este toldo para pérgula. Este produto tem a função abrangente de proteção solar externa, que pode evitar a radiação ultravioleta e reduzir a temperatura interior.

**1 Lista de embalagem**

Antes de instalar e utilizar o toldo, é necessário familiarizar-se com o produto. Se encontrar peças em falta ou defeituosas

defeituosas, não instale e contacte o revendedor ou agente.

A caixa de embalagem contém as seguintes peças:

**DE****Achtung!**

Lesen Sie diese Gebrauchsanweisung vor der Montage und Benutzung sorgfältig und vollständig durch. Bewahren Sie diese Anleitung zum späteren Nachschlagen auf.

Die Gebrauchsanweisung ist dem Endverbraucher zur Verfügung zu stellen.

Das Produkt darf nur von einem Fachmann an einer festen Betonwand installiert werden.

Beachten Sie die Sicherheits- und Montagehinweise, um die Gefahr von Verletzungen oder Beschädigungen des Produkts zu vermeiden.

Halten Sie Kleinteile und Verpackungsmaterial von Kindern fern!

**Sehr geehrter Kunde:**

Vielen Dank, dass Sie sich für diese Pergola-Markise entschieden haben. Dieses Produkt verfügt über eine umfassende externe Sonnenschutzfunktion, die ultraviolette Strahlung verhindern und die Innentemperatur reduzieren kann.

**1 Packliste**

Bevor Sie die Markise montieren und benutzen, machen Sie sich bitte mit diesem Produkt vertraut. Wenn Sie fehlende oder defekte Teile finden

Teile finden, installieren Sie es bitte nicht und wenden Sie sich an den Händler oder Vertreter.

Die Packung enthält die folgenden Teile:

**IT****Attenzione:**

Leggere attentamente e completamente il presente manuale di istruzioni prima del montaggio e dell'utilizzo. Conservare il manuale per riferimenti futuri.

Le istruzioni per l'uso devono essere fornite all'utente finale.

L'installazione del prodotto su una solida parete di cemento è consentita solo a professionisti.

Osservare le istruzioni di sicurezza e di montaggio per evitare il rischio di lesioni o danni al prodotto.

Tenere le parti piccole e il materiale di imballaggio lontano dalla portata dei bambini!

**Gentile cliente:**

Grazie per aver acquistato questa tenda a pergola. Questo prodotto ha la funzione di parasole esterno completo, in grado di prevenire le radiazioni ultraviolette e di ridurre la temperatura interna.







**1 Elenco degli imballaggi**

Prima di installare e utilizzare la tenda da sole, si prega di familiarizzare con il prodotto. Se si riscontrano parti mancanti o difettose

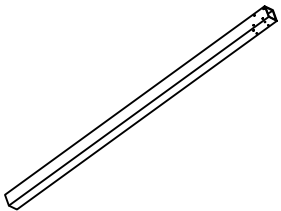
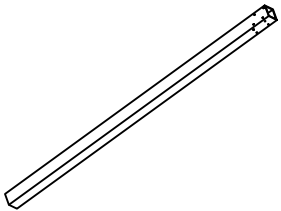
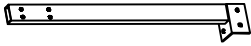

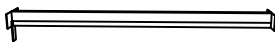
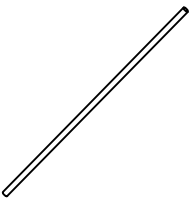
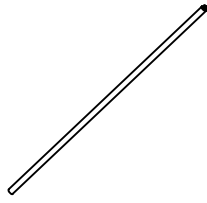
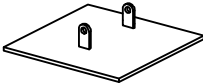
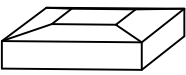
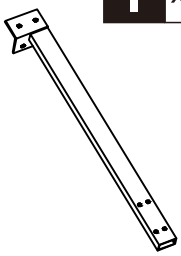
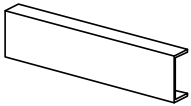
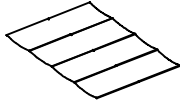
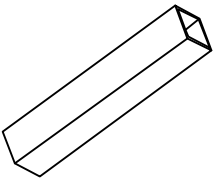
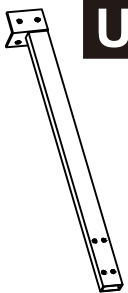



Se si riscontrano parti mancanti o difettose, non procedere all'installazione e contattare il rivenditore o l'agente.

La confezione contiene le seguenti parti:

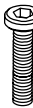
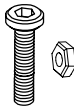
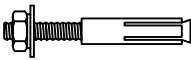
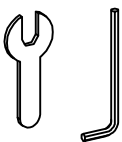
**PARTS**

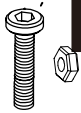
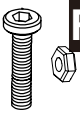
<p><b>A</b> x01</p> 	<p><b>A1</b> x01</p> 	<p><b>B</b> x01</p> 	<p><b>C</b> x02</p> 	
<p><b>D</b> x01</p> 	<p><b>E</b> x05</p> 	<p><b>F</b> x05</p> 	<p><b>G</b> x02</p> 	
<p><b>H</b> x02</p> 	<p><b>I</b> x01</p> 	<p><b>J</b> x02</p> 	<p><b>K</b> x01</p> 	<p><b>T</b> x02</p> 
<p><b>U</b> x01</p> 	<p><b>V</b> x01</p> 	<p><b>W</b> x03</p> 	<p><b>Y</b> x04</p> 	<p><b>Z</b> x02</p> 

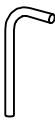
**HARDWARE**

<p><b>L</b> x15</p> 	<p><b>M</b> x62</p> <p>M6x12MM</p> 	<p><b>N</b> x08</p> <p>M6x65MM</p> 	<p><b>O</b> x10</p> 
<p><b>P</b> x01</p> 	<p><b>Q</b> x15</p> 	<p><b>R</b> x01</p> <p>M5x35MM</p> 	<p><b>R1</b> x03</p> <p>M5x26 MM</p> 
<p><b>S</b> x01</p> 	<p><b>X</b> x04</p> 	<p><b>①</b> x01</p> 	<p><b>②</b> x01</p> 

**EN****2 Preparation before Installation**

- 1) Ensure there is no children and pets during installation Open the outer packing and take out the bubble shield, plastic bags and protective device, and carefully put the awning on one side, so as to avoid the scratch, damage or dirt during assembly.
- 2) Installation tools required:

**FR****2 Préparation avant l'installation**

- 1) Veillez à ce qu'il n'y ait pas d'enfants ou d'animaux domestiques pendant l'installation. Ouvrez l'emballage extérieur et retirez le film à bulles, les sacs en plastique et les dispositifs de protection, puis placez soigneusement l'auvent sur un côté, afin d'éviter les rayures, les dommages ou les salissures pendant l'assemblage.
- 2) Outils d'installation nécessaires :

**ES****2 Preparativos antes de la instalación**

- 1) Asegúrese de que no haya niños ni mascotas durante la instalación Abra el embalaje exterior y saque el protector de burbujas, las bolsas de plástico y el dispositivo de protección, y coloque con cuidado el toldo en un lado, para evitar arañazos, daños o suciedad durante el montaje.
- 2) Herramientas de instalación necesarias:

**PT****2 Preparação antes da instalação**

- 1) Assegurar-se de que não há crianças nem animais de estimação durante a instalação Abrir a embalagem exterior e retirar a proteção de bolhas, os sacos de plástico e o dispositivo de proteção, e colocar cuidadosamente o toldo de um lado, de modo a evitar riscos, danos ou sujidade durante a montagem.
- 2) Ferramentas de instalação necessárias:

**DE****2 Vorbereitung vor der Installation**

- 1) Stellen Sie sicher, dass während der Installation keine Kinder oder Haustiere anwesend sind. Öffnen Sie die äußere Verpackung und nehmen Sie die Luftpolsterfolie, die Plastiktüten und die Schutzvorrichtung heraus.
- 2) Erforderliches Montagewerkzeug:

**IT****2 Preparazione prima dell'installazione**

- 1) Assicurarsi che non ci siano bambini o animali domestici durante l'installazione Aprire l'imballaggio esterno e prendere lo scudo a bolle d'aria, i sacchetti di plastica e il dispositivo di protezione, e mettere con cura la tenda da sole su un lato, in modo da evitare graffi, danni o sporcizia durante il montaggio.
- 2) Strumenti necessari per l'installazione:

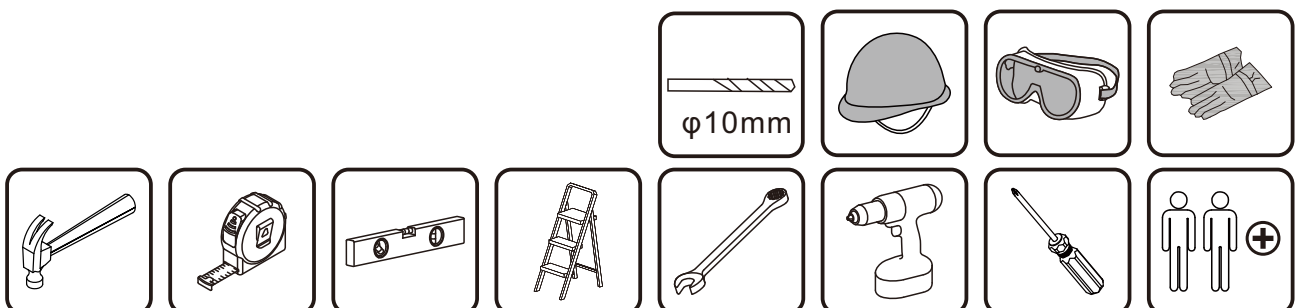

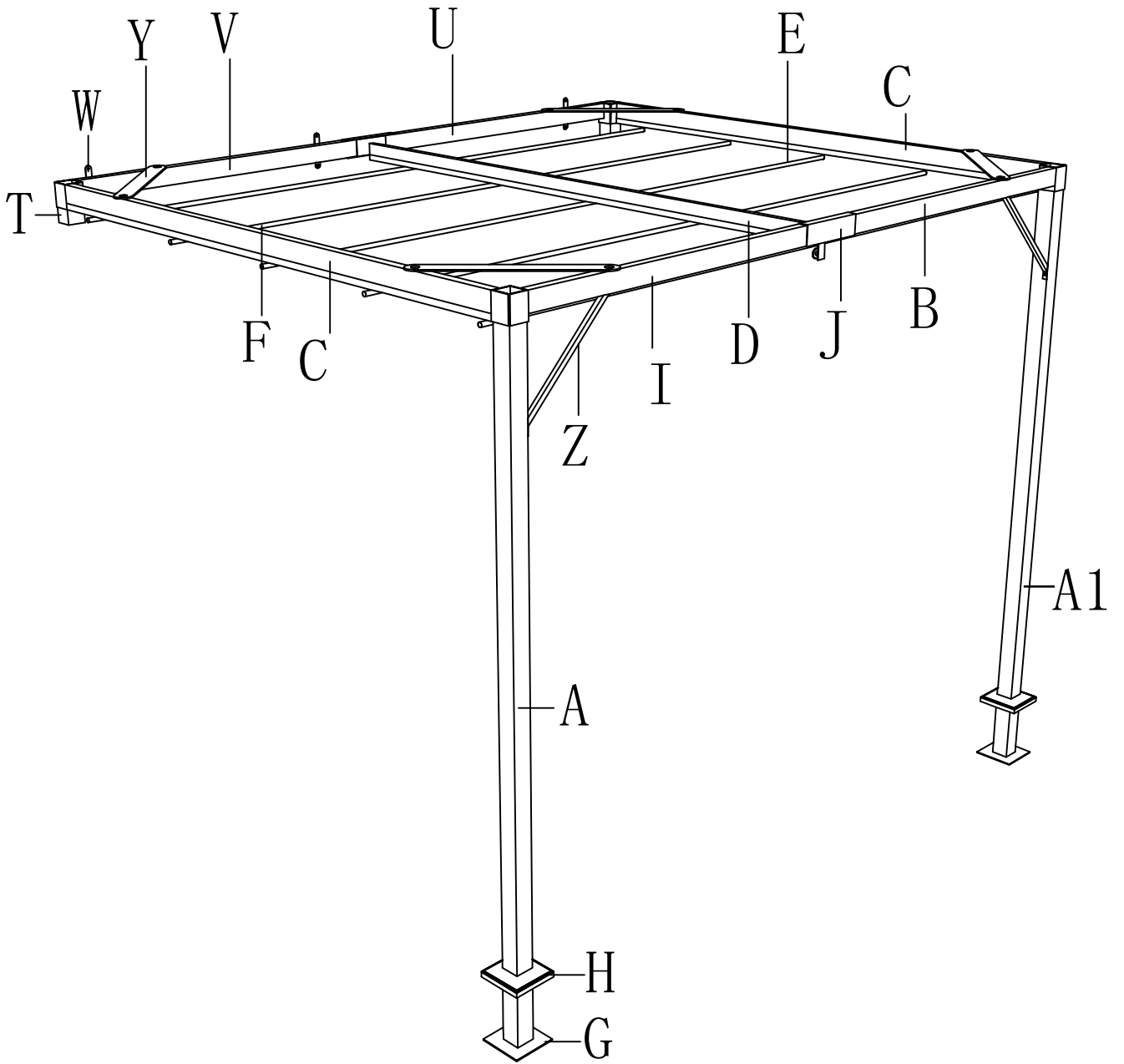

M	x6
N	x4

01

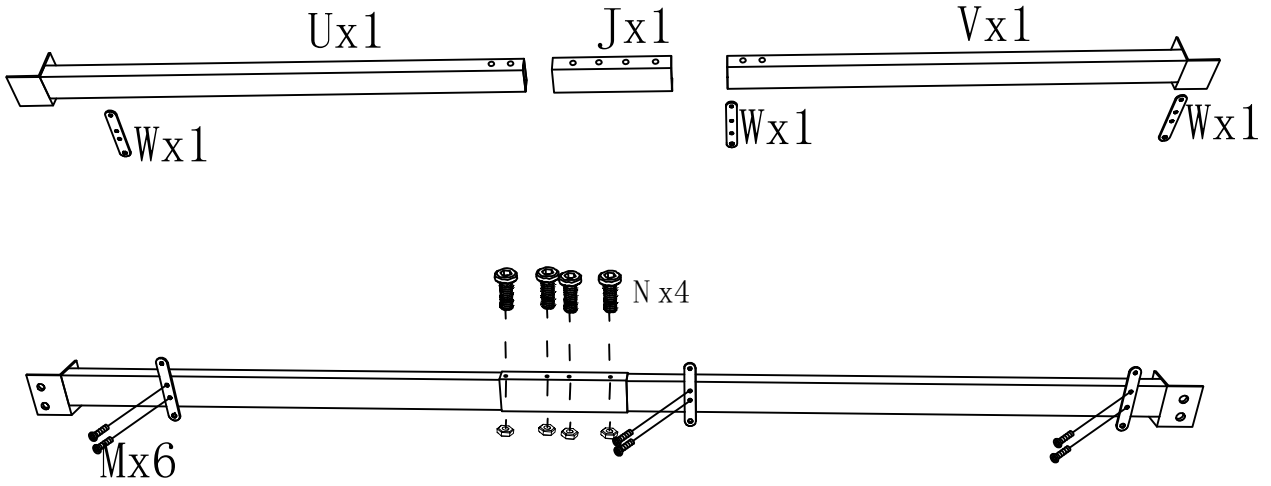

N	x4
---	----

02

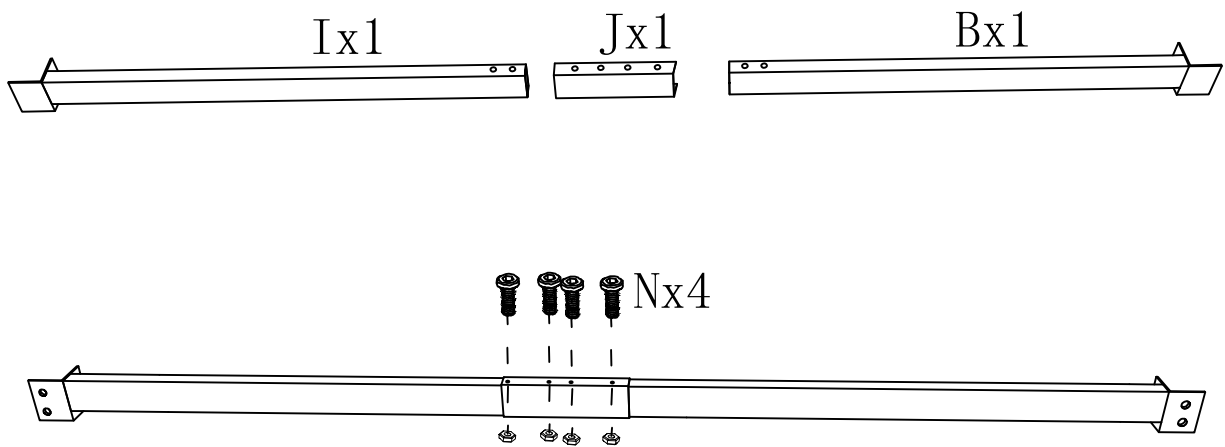

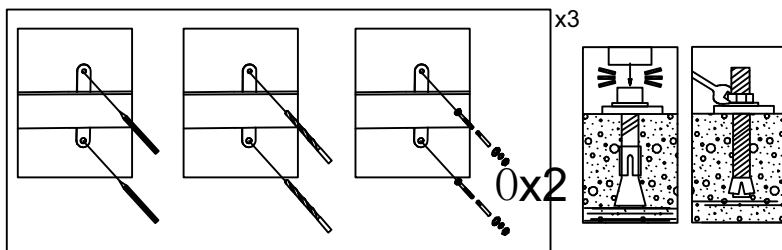
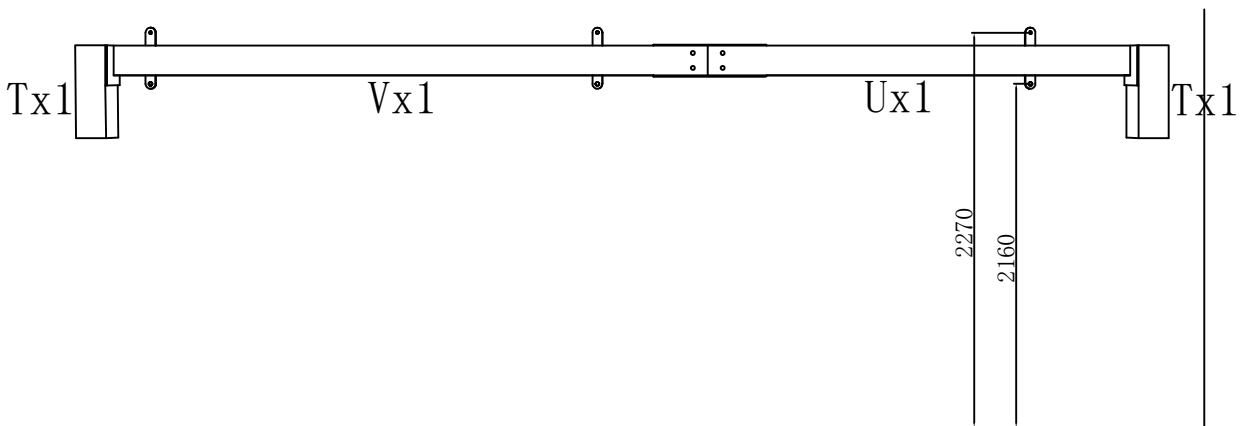
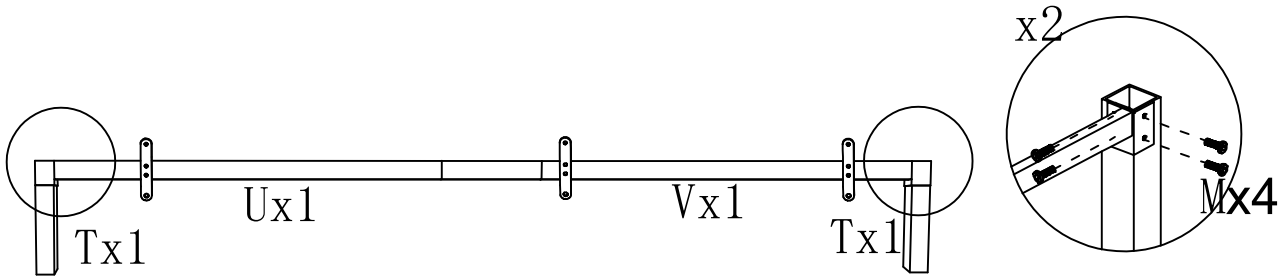

M x8

05

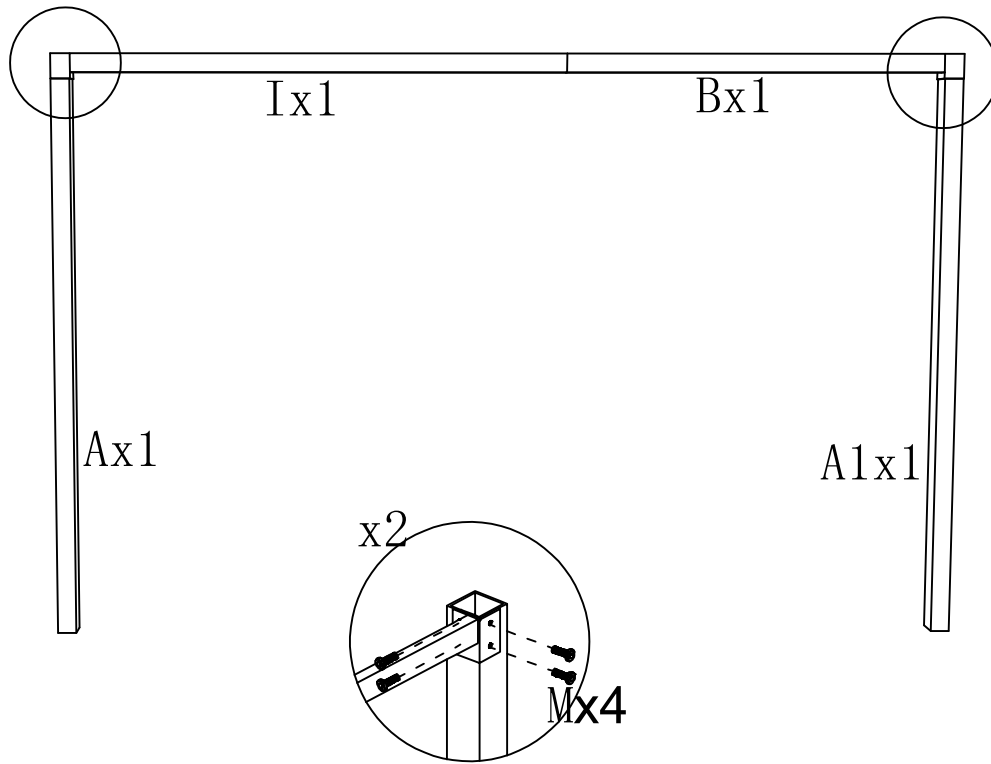

M x16

06

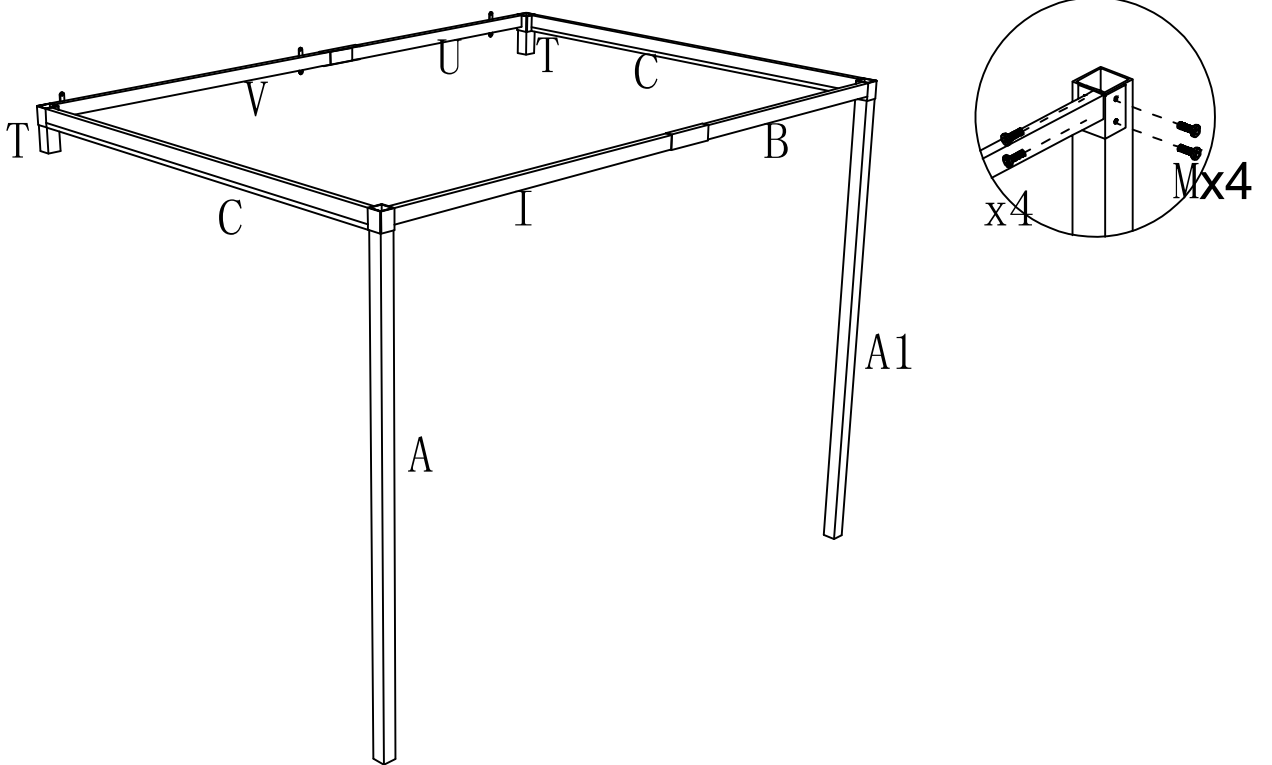

R	x1
M	x8

07

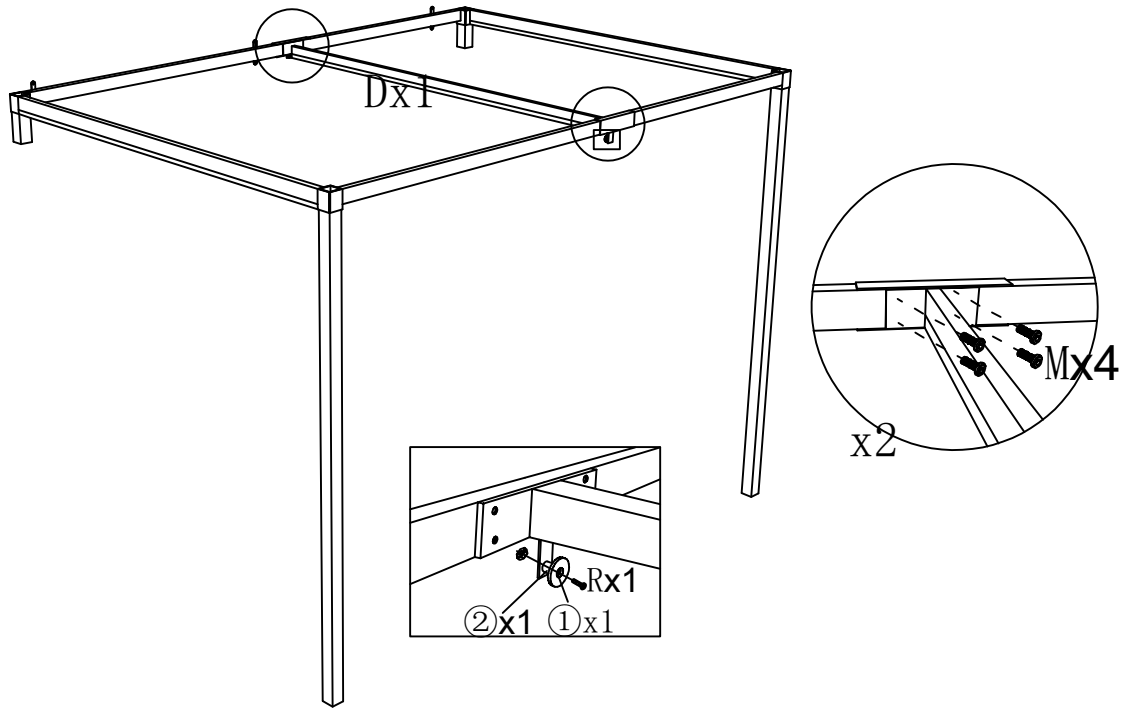

08

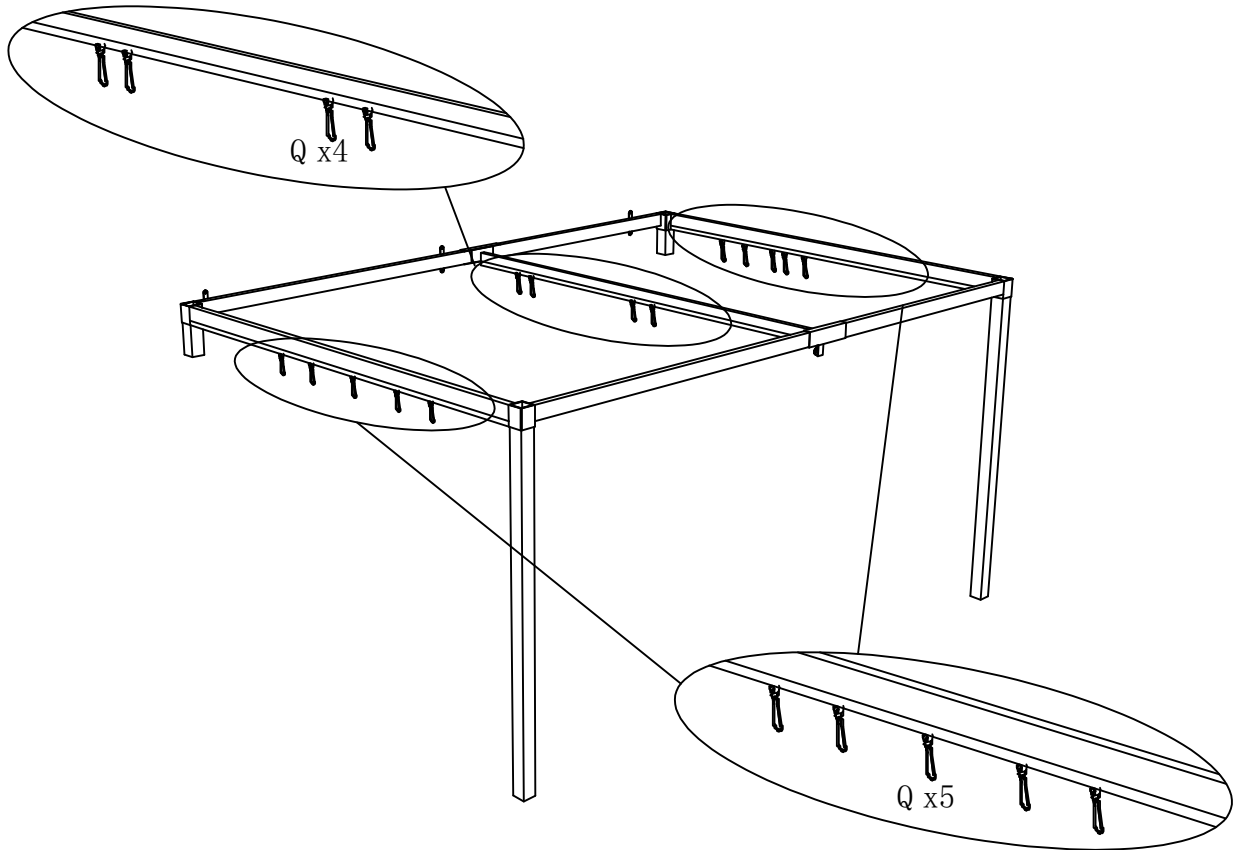

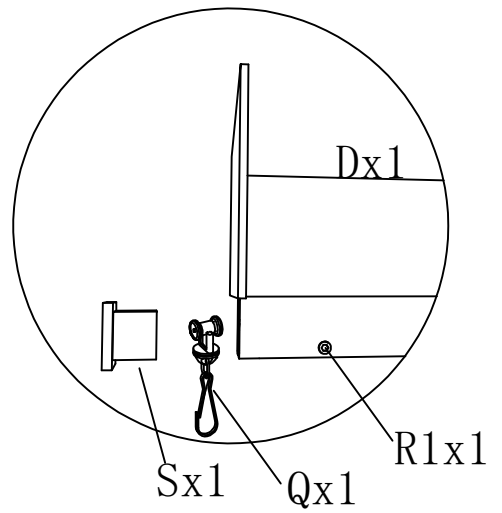
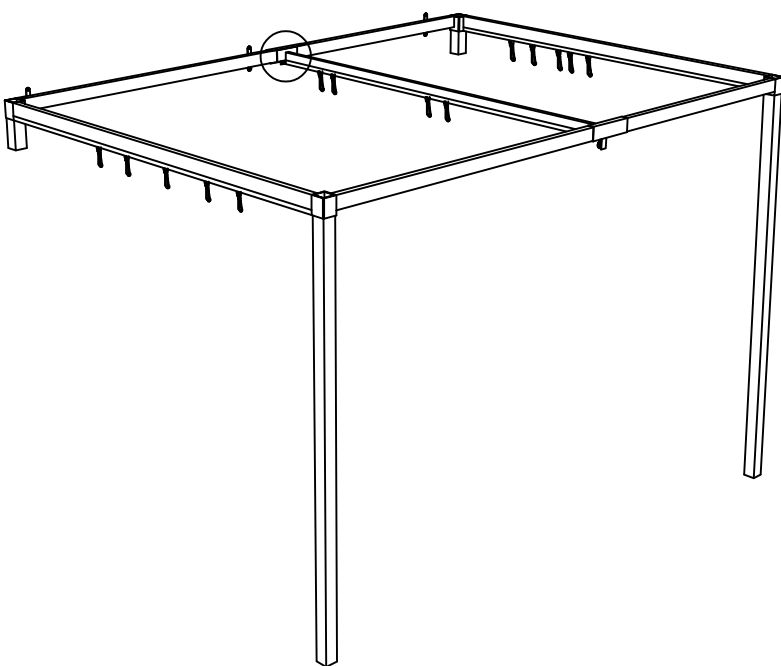
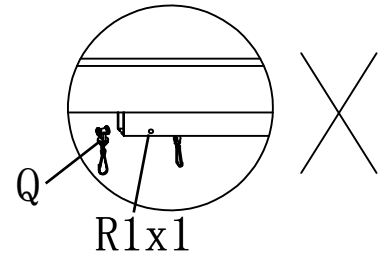
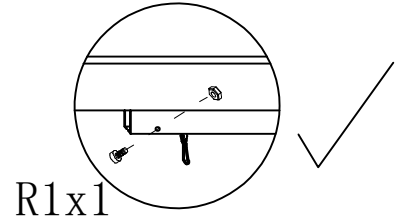
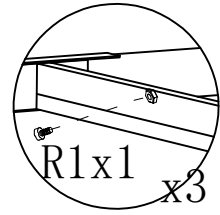
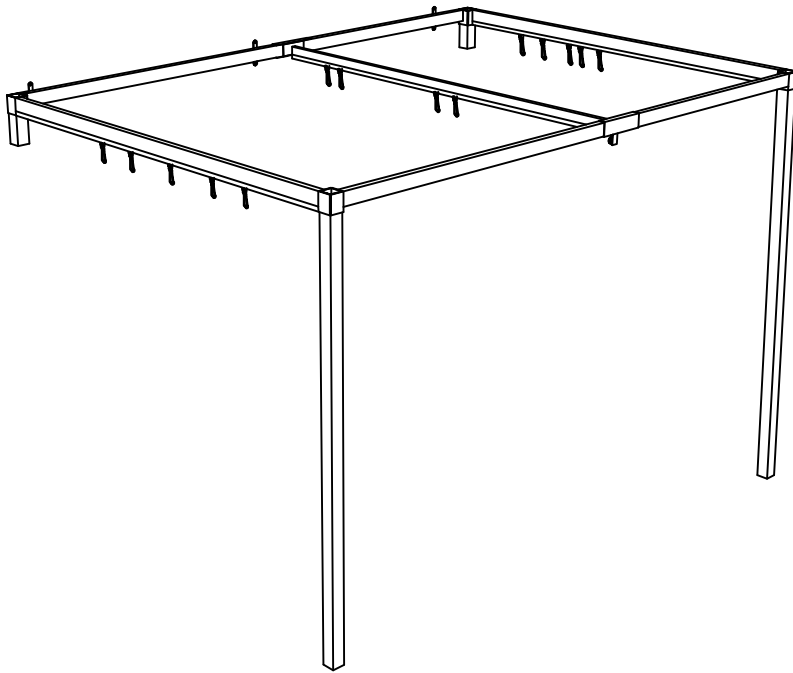

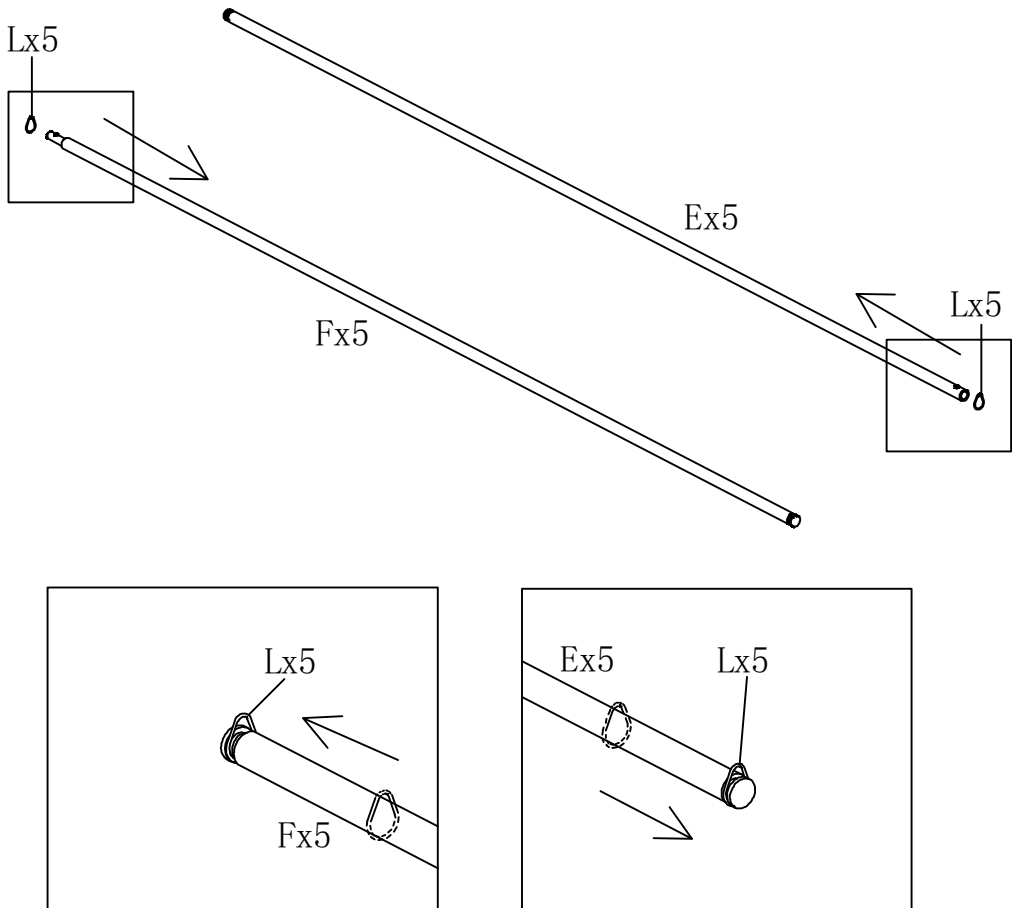
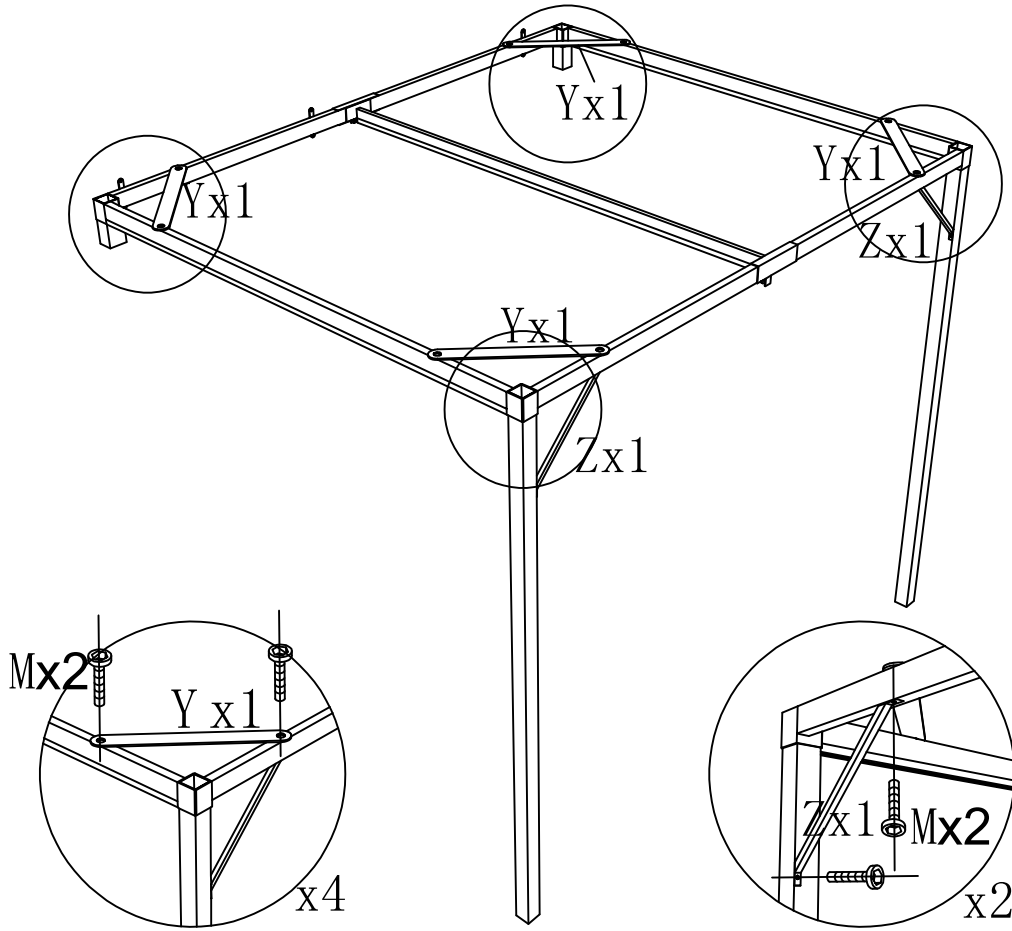

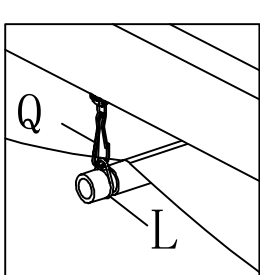
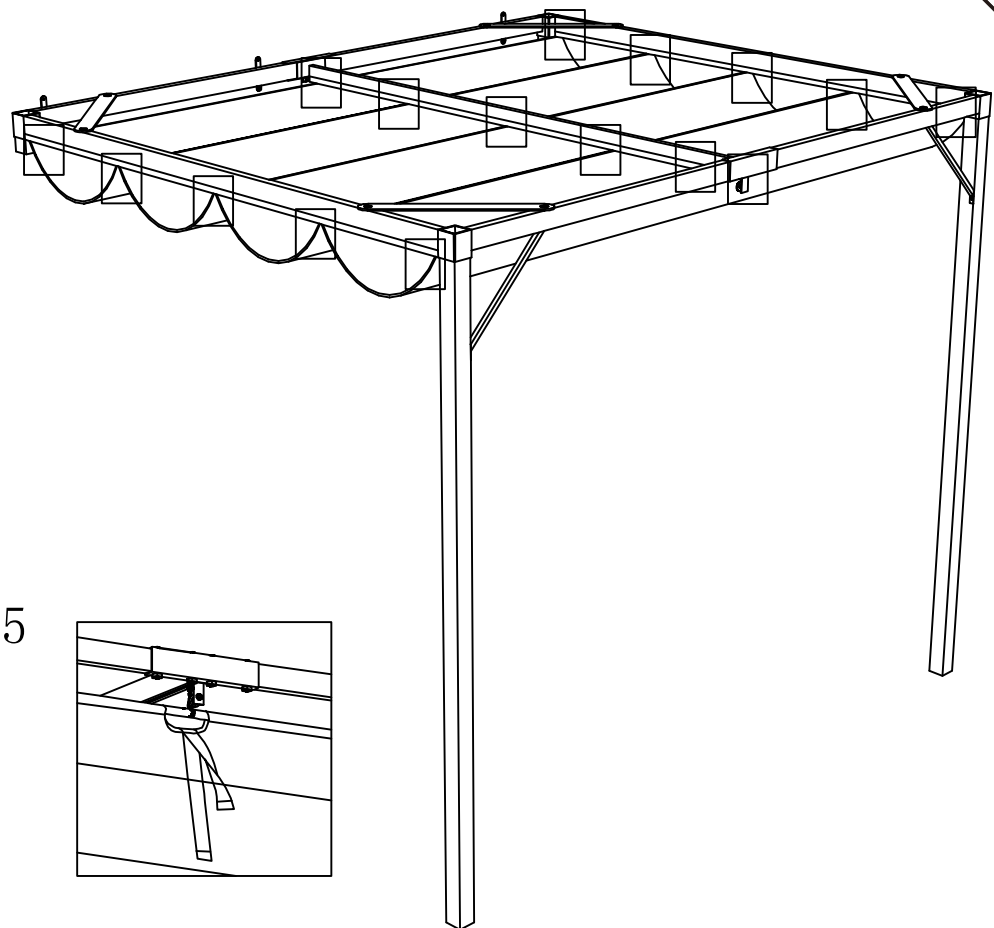
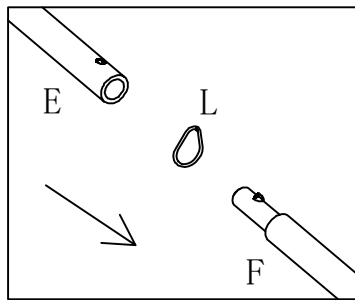
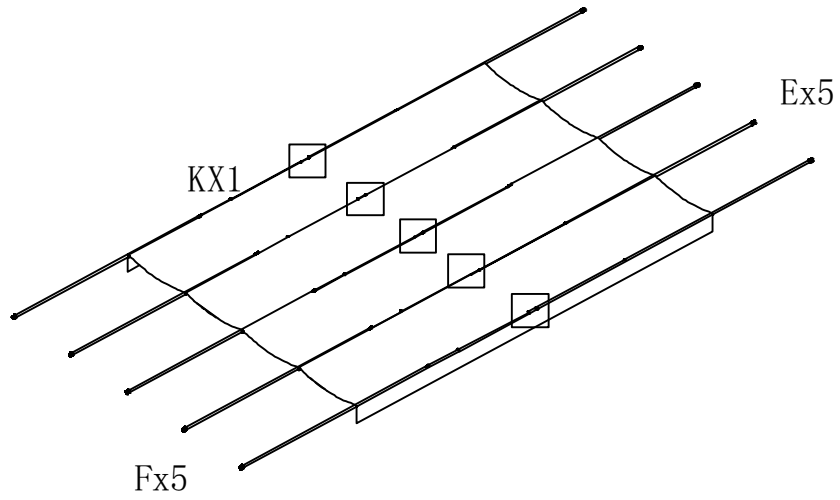

x15

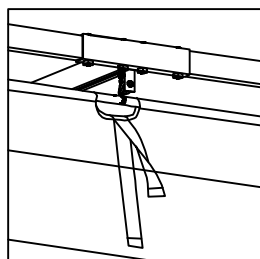

M x4

Done

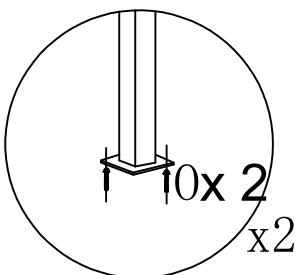
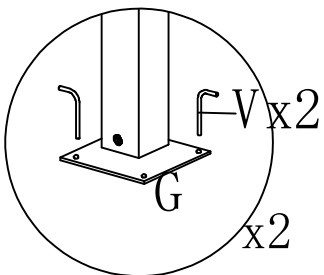
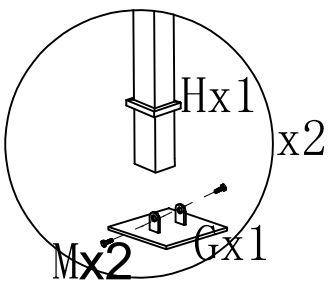
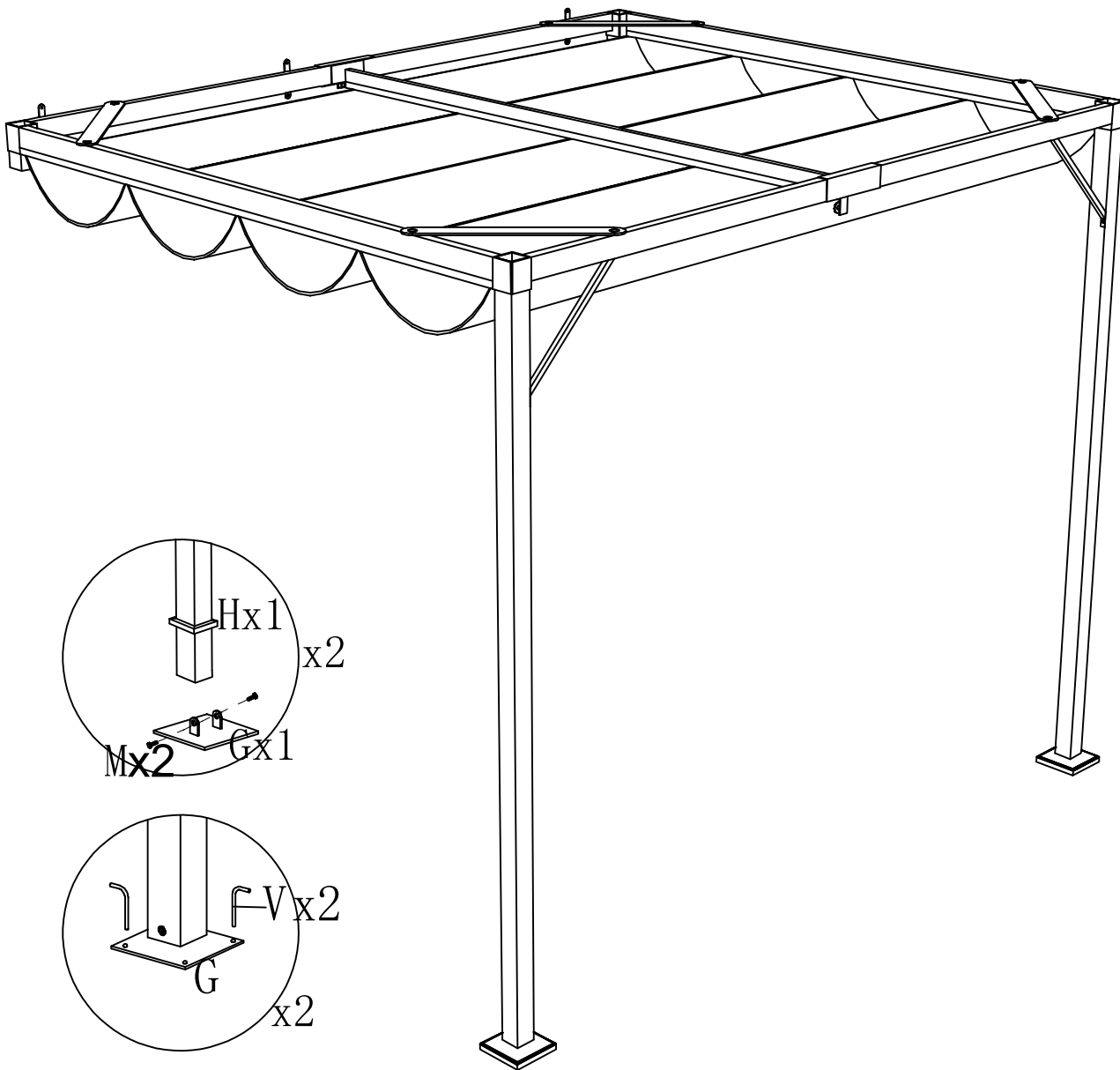

#### 4 General safety information

- Ensure that this product is fully assembled before use. Check that all screws are securely tightened and do this on a regular basis.
- Failure to carry out regular care and maintenance will significantly reduce the life of your product. We cannot accept any liability for consequential damage resulting from lack of care and maintenance.
- The pergola awning must be retracted overnight, and when not in use.
- The base plate must only be fixed to a solid and secure surface.
- Do not use any heating devices, naked flames (e.g. candles, garden flame torches, barbecue etc.) near the pergola awning. Fire hazard!
- Keep the pergola awning clear of other objects.
- When mounting, check the selected attachment point for hidden supply lines (water, electricity, gas) before drilling.
- Wear suitable protective equipment (safety goggles, ear defenders, clothing) during installation.
- Keep small children away from the pergola awning as they may try to pull themselves up or climb on it.
- The maximum load for the non-retractable parts of the awning : 680N
- The rope must be fixed on the fixing device. After fixing, the loop end should be higher than 1.5m.
- Make sure that the awning is securely locked into place. Do not let go of the handle before the pergola awning is locked into place or fully retracted.
- Do not touch any moving parts. There are compression and shearing elements; the automatic awning retraction function can lead to trapping-related injuries. Therefore, ensure that clothing or body parts are not caught and drawn in.

#### 5 Wind resistance classes

Awnings are grouped into wind resistance classes according to DIN EN 13561 and DIN EN 1932-2013.

The awning is rated Wind Class 1 when firmly anchored with the correct mounting material and must be retracted immediately at wind speeds of 28 km/h and above.

##### Wind Class 1

The awning may remain extended up to wind force 4. Definition = moderate wind.

Wind moves twigs and thinner branches, raises dust and loose paper.

Speed 20-28 km/h = 5.5-7.9 m/s.

#### 6 Intended use

The pergola awning is designed and manufactured according to DIN EN 13561. It serves as a privacy screen, protection from direct sunlight and also as a windbreak up to the wind speeds defined in Wind Class 1.

Use the product only for the purpose it is intended for. The manufacturer accepts no liability for damage caused by unintended use. Any modification to the product may negatively impact safety, cause hazards and invalidate the warranty.

Only suitable for domestic use; not for commercial use.

#### 7 Maintenance and care instructions

The Pergola awning must be checked, i.e. before each use, for signs of damage to the cassette, brackets, locking mechanism and fabric. If any damage is found, the pergola awning must not be used until the damage has been repaired.

Only use a damp cloth with a mild detergent for cleaning. Never use aggressive cleaning agents, brushes with hard bristles or other sharp, pointed objects. These can cause damage to the surfaces. The awning fabric can, for example, be cleaned with warm soapy water and then rinsed with clean water. Allow the awning fabric to dry completely after cleaning, to avoid the risk of staining, mold and damage to the awning fabric and seams. Regular cleaning and maintenance increase the item's safety and service life.

The treated, water-repellent awning fabric can withstand short, light showers. In the event of heavy or prolonged rain, the awning must be retracted to avoid damage. Wet retracted awnings should be extended again as soon as possible to allow them to dry out completely.

#### 8 Disposal

At the end of your item's long service life, please dispose of the valuable raw materials properly so that proper recycling can take place. If you are not sure how best to proceed, the local waste disposal companies or recycling centers will be happy to help.

#### 9 Manufacturer information

When it is unused for a long time, it is suggested to take the awning out of the mounting bracket, and properly store it.

Before storage, ensure that the tarpaulin is completely dry, so as to prevent mildew and adhesion, and prevent permanent fatigue of waterproof adhesive tape in bending, and extend the service life of awning.

Attention! At least Three healthy adults are needed for this step.

Remove the awning by above step of mounting instructions in reversed order.

Retract the awning completely.

Store the awning in a dry and safe place away from children.

#### 10 Manufacturer information

LINHAI LELAISAI LEISURE PRODUCTS CO., LTD.

Building 1, Zhencheng Venture Park, Datian Street, Linhai City, Zhejiang Province, China

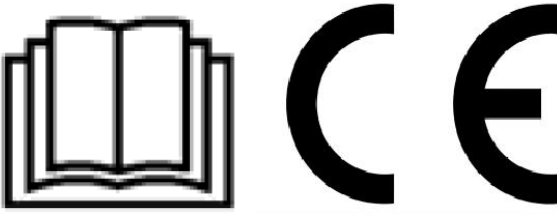
<b>Gazebo</b>
<b>LINHAI LELAISAI LEISURE PRODUCTS CO., LTD.</b> Building 1, Zhencheng Venture Park, Datian Street, Linhai City, 317000 Zhejiang, P.R. China
<b>2024</b>
84C-2411-001
<b>EN 13561:2004+A1:2008</b>
<b>EN 13561:2015+AC:2016</b>
<b>84C-180V01CW</b>
<b>External use in buildings</b>
<b>Resistance to wind loads : Class 1</b>
<b>Total solar energy transmittance <math>g_{tot}</math>: NPD</b>

#### 4 Informations générales sur la sécurité

- Assurez-vous que ce produit est entièrement assemblé avant de l'utiliser. Vérifiez que toutes les vis sont bien serrées et faites-le régulièrement.
- L'absence d'entretien régulier réduira considérablement la durée de vie de votre produit. Nous déclinons toute responsabilité pour les dommages consécutifs à un manque d'entretien et de maintenance.
- Le store de la pergola doit être rentré pendant la nuit et lorsqu'il n'est pas utilisé.
- La plaque de base ne doit être fixée que sur une surface solide et sûre.
- Ne pas utiliser d'appareils de chauffage, de flammes nues (par exemple bougies, torches de jardin, barbecue, etc.) à proximité du store de pergola. Risque d'incendie !
- Maintenez le store de pergola à l'écart de tout autre objet.
- Lors du montage, vérifiez que le point de fixation choisi ne cache pas de conduites d'alimentation (eau, électricité, gaz) avant de percer.
- Portez un équipement de protection approprié (lunettes de protection, protège-oreilles, vêtements) pendant l'installation.
- Tenez les jeunes enfants à l'écart du store de pergola, car ils pourraient essayer de s'y hisser ou d'y grimper.
- La charge maximale pour les parties non rétractables du store : 680N
- La corde doit être fixée sur le dispositif de fixation. Après la fixation, l'extrémité de la boucle doit se trouver à plus de 1,5 m de hauteur.
- Assurez-vous que le store est bien verrouillé en place. Ne lâchez pas la poignée avant que le store de la pergola ne soit verrouillé en place ou complètement rentré.
- Ne touchez pas les pièces mobiles. Il y a des éléments de compression et de cisaillement ; la fonction de rétraction automatique du store peut entraîner des blessures par coincement. Veillez donc à ce que les vêtements ou les parties du corps ne soient pas coincés et aspirés.

#### 5 Classes de résistance au vent

Les stores sont classés en classes de résistance au vent selon les normes DIN EN 13561 et DIN EN 1932-2013.

La banne est classée dans la classe de résistance au vent 1 lorsqu'elle est solidement ancrée à l'aide du matériel de montage adéquat et doit être rentrée immédiatement à partir d'une vitesse de vent de 28 km/h.

##### Classe de vent 1

La banne peut rester déployée jusqu'à un vent de force 4. Définition = vent modéré. Le vent déplace des brindilles et des branches plus fines, soulève de la poussière et du papier en vrac.

Vitesse 20-28 km/h = 5,5-7,9 m/s.

#### 6 Utilisation prévue

Le store de pergola est conçu et fabriqué conformément à la norme DIN EN 13561. Il sert de brise-vue, de protection contre les rayons directs du soleil et de brise-vent jusqu'aux vitesses de vent définies dans la classe de vent 1.

N'utilisez le produit que pour l'usage auquel il est destiné. Le fabricant décline toute responsabilité pour les dommages causés par une utilisation non conforme. Toute modification du produit peut avoir un impact négatif sur la sécurité, entraîner des risques et annuler la garantie.

L'appareil ne convient qu'à un usage domestique ; il n'est pas destiné à un usage commercial.

#### 7 Instructions de maintenance et d'entretien

Le store Pergola doit être contrôlé, c'est-à-dire avant chaque utilisation, pour vérifier que la cassette, les supports, le mécanisme de verrouillage et la toile ne sont pas endommagés. Si des dommages sont constatés, le store de pergola ne doit pas être utilisé tant que les dommages n'ont pas été réparés.

Pour le nettoyage, utilisez uniquement un chiffon humide avec un détergent doux. N'utilisez jamais de produits de nettoyage agressifs, de brosses à poils durs ou d'autres objets pointus et tranchants. Ceux-ci peuvent endommager les surfaces. La toile du store peut, par exemple, être nettoyée avec de l'eau savonneuse tiède, puis rincée à l'eau claire. Laissez la toile sécher complètement après le nettoyage, afin d'éviter tout risque de tache, de moisissure et d'endommagement de la toile et des coutures. Un nettoyage et un entretien réguliers augmentent la sécurité et la durée de vie de l'article.

La toile de l'auvent, traitée et déperlante, peut résister à de courtes et légères averses. En cas de fortes pluies ou de pluies prolongées, le store doit être rentré pour éviter tout dommage. Les stores rentrés mouillés doivent être remontés dès que possible pour qu'ils puissent sécher complètement.

### 8 Élimination

À la fin de la longue durée de vie de votre article, veuillez vous débarrasser des matières premières précieuses de manière appropriée afin qu'un recyclage adéquat puisse avoir lieu. Si vous ne savez pas comment procéder, les entreprises locales d'élimination des déchets ou les centres de recyclage se feront un plaisir de vous aider.

### 9 Informations sur le fabricant

En cas d'inutilisation prolongée, il est conseillé de retirer l'auvent de son support de montage et de le ranger correctement.

Avant le stockage, assurez-vous que la bâche est complètement sèche, afin d'éviter la moisissure et l'adhérence, d'empêcher la fatigue permanente de la bande adhésive imperméable lors de la flexion et de prolonger la durée de vie de l'auvent.

Attention ! Au moins trois adultes en bonne santé sont nécessaires pour cette étape.

Retirez l'auvent en suivant les instructions de montage ci-dessus dans l'ordre inverse.

Rétractez complètement l'auvent.

Rangez l'auvent dans un endroit sec et sûr, hors de portée des enfants.

#### 4 Información general de seguridad

- Asegúrese de que este producto esté completamente montado antes de utilizarlo. Compruebe que todos los tornillos estén bien apretados y hágalo con regularidad.
- La falta de cuidado y mantenimiento regulares reducirá significativamente la vida útil de su producto. No podemos aceptar ninguna responsabilidad por daños resultantes de la falta de cuidado y mantenimiento.
- El toldo pérgola debe estar recogido durante la noche y cuando no se utilice.
- La placa base sólo debe fijarse a una superficie sólida y segura.
- No utilice aparatos de calefacción, llamas desnudas (p. ej. velas, antorchas de jardín, barbacoa, etc.) cerca del toldo pérgola. ¡Peligro de incendio!
- Mantenga el toldo pérgola alejado de otros objetos.
- Al realizar el montaje, compruebe antes de taladrar si hay conductos de suministro ocultos (agua, electricidad, gas) en el punto de fijación elegido.
- Lleve equipo de protección adecuado (gafas protectoras, protectores auditivos, ropa) durante el montaje.
- Mantenga a los niños pequeños alejados del toldo pérgola, ya que podrían intentar subirse o trepar por él.
- La carga máxima para las partes no retráctiles del toldo : 680N
- La cuerda debe fijarse en el dispositivo de fijación. Una vez fijada, el extremo del lazo debe estar a una altura superior a 1,5 m.
- Asegúrese de que el toldo esté bien bloqueado. No suelte la manivela antes de que el toldo de pérgola esté bloqueado o totalmente recogido.
- No toque ninguna pieza móvil. Existen elementos de compresión y cizallamiento; la función de recogida automática del toldo puede provocar lesiones por atrapamiento. Por lo tanto, asegúrese de que la ropa o partes del cuerpo no queden atrapadas ni sean arrastradas.

#### 5 Clases de resistencia al viento

Los toldos se agrupan en clases de resistencia al viento según las normas DIN EN 13561 y DIN EN 1932-2013.

El toldo se clasifica en la clase de resistencia al viento 1 cuando está firmemente anclado con el material de fijación correcto y debe recogerse inmediatamente a partir de una velocidad del viento de 28 km/h.

##### Clase de viento 1

El toldo puede permanecer extendido hasta una fuerza del viento 4. Definición = viento moderado.

El viento mueve ramitas y ramas más finas, levanta polvo y papel suelto.

Velocidad 20-28 km/h = 5,5-7,9 m/s.

#### 6 Uso previsto

El toldo de pérgola está diseñado y fabricado conforme a la norma DIN EN 13561. Sirve como pantalla de privacidad, protección contra la luz solar directa y también como cortavientos hasta las velocidades de viento definidas en la clase de viento 1.

Utilice el producto únicamente para el fin al que está destinado. El fabricante no se hace responsable de los daños causados por un uso no previsto. Cualquier modificación del producto puede afectar negativamente a la seguridad, provocar riesgos e invalidar la garantía.

Sólo apto para uso doméstico; no para uso comercial.

#### 7 Instrucciones de mantenimiento y cuidado

El toldo Pérgola debe revisarse, es decir, antes de cada uso, para detectar posibles daños en el cofre, los soportes, el mecanismo de cierre y la lona. Si se detectan daños, el toldo Pérgola no debe utilizarse hasta que se hayan reparado los daños.

Para la limpieza, utilice únicamente un paño húmedo con un detergente suave. No utilice nunca productos de limpieza agresivos, cepillos con cerdas duras u otros objetos afilados y puntiagudos. Podrían dañar las superficies. La tela del toldo puede limpiarse, por ejemplo, con agua jabonosa tibia y aclararse después con agua limpia. Deje que la lona del toldo se seque completamente después de limpiarla, para evitar el riesgo de manchas, moho y daños en la lona y las costuras. La limpieza y el mantenimiento regulares aumentan la seguridad y la vida útil del artículo.

El tejido del toldo, tratado e hidrófugo, puede soportar chaparrones ligeros y de corta duración. En caso de lluvia fuerte o prolongada, el toldo debe recogerse para evitar daños. Los toldos recogidos mojados deben volver a extenderse lo antes posible para que se sequen completamente.

#### 8 Eliminación

Al final de la larga vida útil de su artículo, elimine las valiosas materias primas de forma adecuada para que pueda llevarse a cabo un reciclaje correcto. Si no está seguro de cuál es la mejor manera de proceder, las empresas locales de eliminación de residuos o los centros de reciclaje estarán encantados de ayudarle.

#### 9 Información del fabricante

Cuando no se vaya a utilizar durante mucho tiempo, se aconseja sacar el toldo del soporte de montaje y almacenarlo adecuadamente.

Antes de guardarlo, asegúrese de que la lona esté completamente seca, para evitar la formación de moho y la adherencia, y evitar la fatiga permanente de la cinta adhesiva impermeable en la flexión, y prolongar la vida útil del toldo.

Atención. Para este paso se necesitan al menos tres adultos sanos.

Retirar el toldo siguiendo las instrucciones de montaje en orden inverso.

Recoger completamente el toldo.

Guarde el toldo en un lugar seco y seguro, fuera del alcance de los niños.

#### 4 Informações gerais de segurança

- Certifique-se de que este produto está completamente montado antes de o utilizar. Verifique se todos os parafusos estão bem apertados e faça-o regularmente.
- A não realização de cuidados e manutenção regulares reduzirá significativamente a vida útil do seu produto. Não podemos aceitar qualquer responsabilidade por danos consequentes resultantes da falta de cuidados e manutenção.
- O toldo da pérgula deve ser recolhido durante a noite e quando não estiver a ser utilizado.
- A placa de base só deve ser fixada numa superfície sólida e segura.
- Não utilizar aparelhos de aquecimento, chamas livres (por exemplo, velas, tochas de jardim, grelhadores, etc.) perto do toldo de pérgula. Perigo de incêndio!
- Manter o toldo de pérgula afastado de outros objectos.
- Durante a montagem, verificar se o ponto de fixação seleccionado contém linhas de alimentação ocultas (água, electricidade, gás) antes de perfurar.
- Utilizar equipamento de protecção adequado (óculos de protecção, protectores auriculares, vestuário) durante a montagem.
- Manter as crianças pequenas afastadas do toldo de pérgula, pois podem tentar puxar-se ou trepar para cima dele.
- A carga máxima para as partes não retrácteis do toldo: 680N
- A corda deve ser fixada no dispositivo de fixação. Após a fixação, a extremidade do laço deve ser superior a 1,5m.
- Assegurar-se de que o toldo está bem fixo no seu lugar. Não largar a pega antes de o toldo de pérgula estar bloqueado ou totalmente recolhido.
- Não tocar nas partes móveis. Existem elementos de compressão e de corte; a função de retração automática do toldo pode provocar ferimentos por entalamento. Por isso, é necessário evitar que a roupa ou partes do corpo fiquem presas e sejam arrastadas.

#### 5 Classes de resistência ao vento

Os toldos estão agrupados em classes de resistência ao vento de acordo com as normas DIN EN 13561 e DIN EN 1932-2013.

O toldo é classificado como sendo da classe de resistência ao vento 1, quando firmemente ancorado com o material de montagem correto, e deve ser imediatamente recolhido a velocidades de vento de 28 km/h e superiores.

##### Classe de vento 1

O toldo pode permanecer estendido até à força do vento 4. Definição = vento moderado.

O vento move galhos e ramos mais finos, levanta poeira e papel solto.

Velocidade 20-28 km/h = 5,5-7,9 m/s.

#### 6 Utilização prevista

O toldo de pérgula foi concebido e fabricado de acordo com a norma DIN EN 13561. Serve como ecrã de privacidade, protecção contra a luz solar direta e também como quebra-vento até às velocidades de vento definidas na Classe de Vento 1.

Utilizar o produto apenas para o fim a que se destina. O fabricante não se responsabiliza por danos causados por uma utilização não intencional. Qualquer modificação do produto pode ter um impacto negativo na segurança, causar riscos e invalidar a garantia.

Apenas adequado para uso doméstico; não para uso comercial.

#### 7 Instruções de manutenção e de conservação

O toldo Pergola deve ser controlado, isto é, antes de cada utilização, quanto a sinais de danos na cassetete, nos suportes, no mecanismo de fecho e no tecido. Se forem detectados danos, o toldo de pérgula não deve ser utilizado até que os danos sejam reparados.

Para a limpeza, utilizar apenas um pano húmido com um detergente suave. Nunca utilizar produtos de limpeza agressivos, escovas com cerdas duras ou outros objectos afiados e pontiagudos. Estes podem causar danos nas superfícies. O tecido do toldo pode, por exemplo, ser limpo com água morna e sabão e depois enxaguado com água limpa. Deixar secar completamente o tecido do toldo após a limpeza, para evitar o risco de manchas, bolor e danos no tecido do toldo e nas costuras. A limpeza e a manutenção regulares aumentam a segurança e a vida útil do artigo.

O tecido do toldo, tratado e hidrófugo, resiste a aguaceiros curtos e ligeiros. Em caso de chuva forte ou prolongada, o toldo deve ser recolhido para evitar danos. Os toldos recolhidos molhados devem ser estendidos o mais rapidamente possível para que possam secar completamente.

### 8 Eliminação

No final da longa vida útil do seu artigo, é favor eliminar corretamente as matérias-primas valiosas para que se possa proceder a uma reciclagem adequada. Se não tiver a certeza da melhor forma de proceder, as empresas de eliminação de resíduos ou os centros de reciclagem locais terão todo o prazer em ajudar.

### 9 Informações do fabricante

Se o toldo não for utilizado durante um longo período de tempo, é aconselhável retirá-lo do suporte de montagem e guardá-lo corretamente.

Antes de o guardar, certifique-se de que o toldo está completamente seco, de modo a evitar o bolor e a aderência, e evitar a fadiga permanente da fita adesiva à prova de água ao dobrar, e prolongar a vida útil do toldo.

Atenção! São necessários pelo menos três adultos saudáveis para esta etapa. Retirar o toldo seguindo a ordem inversa das instruções de montagem acima indicadas.

Recolher completamente o toldo.

Guardar o toldo num local seco e seguro, longe do alcance das crianças.

#### 4 Allgemeine Sicherheitshinweise

- Vergewissern Sie sich, dass dieses Produkt vor dem Gebrauch vollständig montiert ist. Prüfen Sie, ob alle Schrauben fest angezogen sind, und führen Sie dies regelmäßig durch.
- Eine unterlassene regelmäßige Pflege und Wartung verkürzt die Lebensdauer Ihres Produkts erheblich. Für Folgeschäden, die aus mangelnder Pflege und Wartung resultieren, können wir keine Haftung übernehmen.
- Die Pergolamarkise muss über Nacht und bei Nichtgebrauch eingefahren werden.
- Die Grundplatte darf nur auf einem festen und sicheren Untergrund befestigt werden.
- In der Nähe der Pergolamarkise dürfen keine Heizgeräte, offene Flammen (z.B. Kerzen, Gartenfackeln, Grill etc.) verwendet werden. Brandgefahr!
- Halten Sie die Pergolamarkise von anderen Gegenständen fern.
- Prüfen Sie bei der Montage den gewählten Befestigungspunkt vor dem Bohren auf verdeckte Versorgungsleitungen (Wasser, Strom, Gas).
- Tragen Sie bei der Montage eine geeignete Schutzausrüstung (Schutzbrille, Gehörschutz, Kleidung).
- Halten Sie kleine Kinder von der Pergolamarkise fern, da sie versuchen könnten, sich an ihr hochzuziehen oder auf sie zu klettern.
- Die maximale Belastung für die nicht einfahrbaren Teile der Markise: 680N
- Das Seil muss an der Befestigungsvorrichtung befestigt werden. Nach der Befestigung sollte das Schlaufenende höher als 1,5 m sein.
- Vergewissern Sie sich, dass die Markise sicher eingerastet ist. Lassen Sie den Griff nicht los, bevor die Pergolamarkise eingerastet oder vollständig eingefahren ist.
- Berühren Sie keine beweglichen Teile. Es gibt Druck- und Scherelemente; die Einfahrautomatik der Markise kann zu Quetschverletzungen führen. Achten Sie deshalb darauf, dass Kleidung oder Körperteile nicht eingeklemmt und eingezogen werden.

#### 5 Windwiderstandsklassen

Markisen werden nach DIN EN 13561 und DIN EN 1932-2013 in Windwiderstandsklassen eingeteilt.

Die Markise ist in die Windklasse 1 eingestuft, wenn sie mit dem richtigen Befestigungsmaterial fest verankert ist und muss bei Windgeschwindigkeiten ab 28 km/h sofort eingefahren werden.

##### Windklasse 1

Die Markise darf bis zu Windstärke 4 ausgefahren bleiben. Definition = mäßiger Wind.

Der Wind bewegt Zweige und dünnere Äste, wirbelt Staub und loses Papier auf. Geschwindigkeit 20-28 km/h = 5,5-7,9 m/s.

#### 6 Bestimmungsgemäße Verwendung

Die Pergolamarkise ist nach DIN EN 13561 konstruiert und gefertigt. Sie dient als Sichtschutz, Schutz vor direkter Sonneneinstrahlung und auch als Windschutz bis zu den in Windklasse 1 definierten Windgeschwindigkeiten.

Verwenden Sie das Produkt nur für den Zweck, für den es bestimmt ist. Der Hersteller übernimmt keine Haftung für Schäden, die durch unsachgemäßen Gebrauch entstehen. Jede Veränderung am Produkt kann die Sicherheit beeinträchtigen, Gefahren verursachen und zum Erlöschen der Garantie führen. Nur für den Hausgebrauch geeignet, nicht für den gewerblichen Einsatz.

#### 7 Wartungs- und Pflegehinweise

Die Pergola-Markise muss vor jedem Gebrauch auf Beschädigungen der Kassette, der Halterungen, des Verschlusses und des Tuchs überprüft werden. Sollten Schäden festgestellt werden, darf die Pergola-Markise nicht benutzt werden, bis die Schäden behoben sind.

Verwenden Sie für die Reinigung nur ein feuchtes Tuch mit einem milden Reinigungsmittel. Verwenden Sie niemals aggressive Reinigungsmittel, Bürsten mit harten Borsten oder andere scharfe, spitze Gegenstände. Diese können Schäden an den Oberflächen verursachen. Das Markisentuch kann z.B. mit warmer Seifenlauge gereinigt und anschließend mit klarem Wasser abgespült werden. Lassen Sie den Markisenstoff nach der Reinigung vollständig trocknen, um die Gefahr von Fleckenbildung, Schimmel und Beschädigungen des Markisenstoffs und der Nähte zu vermeiden. Regelmäßige Reinigung und Pflege erhöhen die Sicherheit und Lebensdauer des Artikels.

Das behandelte, wasserabweisende Markisentuch hält kurzen, leichten Regenschauern stand. Bei starkem oder länger anhaltendem Regen muss die Markise eingefahren werden, um Schäden zu vermeiden. Nasse eingefahrene Markisen sollten so schnell wie möglich wieder ausgefahren werden, damit sie vollständig austrocknen können.

#### 8 Entsorgung

Bitte entsorgen Sie am Ende der langen Lebensdauer Ihres Artikels die wertvollen Rohstoffe ordnungsgemäß, damit ein fachgerechtes Recycling erfolgen kann. Wenn Sie sich nicht sicher sind, wie Sie vorgehen sollen, helfen Ihnen die örtlichen Entsorgungsunternehmen oder Recyclinghöfe gerne weiter.

#### 9 Herstellerangaben

Bei längerer Nichtbenutzung empfiehlt es sich, die Markise aus der Halterung zu nehmen und ordnungsgemäß zu lagern.

Stellen Sie vor der Lagerung sicher, dass die Plane vollständig trocken ist, um Schimmelbildung und Verklebungen zu vermeiden und eine dauerhafte Ermüdung des wasserdichten Klebebandes beim Biegen zu verhindern und die Lebensdauer der Markise zu verlängern.

**Achtung!** Für diesen Schritt werden mindestens drei gesunde Erwachsene benötigt.

Entfernen Sie die Markise in umgekehrter Reihenfolge wie in der Montageanleitung beschrieben.

Ziehen Sie die Markise vollständig ein.

Lagern Sie die Markise an einem trockenen und sicheren Ort außerhalb der Reichweite von Kindern.

#### 4 Informazioni generali sulla sicurezza

- Assicurarsi che il prodotto sia completamente assemblato prima dell'uso. Controllare che tutte le viti siano saldamente serrate e farlo regolarmente.
- La mancata esecuzione di una manutenzione regolare riduce notevolmente la durata del prodotto. Non ci assumiamo alcuna responsabilità per i danni conseguenti alla mancata cura e manutenzione.
- La tenda a pergola deve essere ritirata durante la notte e quando non viene utilizzata.
- La piastra di base deve essere fissata solo su una superficie solida e sicura.
- Non utilizzare dispositivi di riscaldamento o fiamme libere (ad es. candele, torce da giardino, barbecue, ecc.) vicino alla tenda a pergola. Pericolo di incendio!
- Tenere la tenda a pergola lontana da altri oggetti.
- Durante il montaggio, prima di forare il punto di fissaggio prescelto, verificare che non vi siano linee di alimentazione nascoste (acqua, elettricità, gas).
- Durante il montaggio, indossare un equipaggiamento protettivo adeguato (occhiali di sicurezza, protezioni per le orecchie, indumenti).
- Tenere i bambini piccoli lontani dalla tenda a pergola perché potrebbero tentare di tirarsi su o di arrampicarsi.
- Carico massimo per le parti non retrattili della tenda: 680N.
- La corda deve essere fissata sul dispositivo di fissaggio. Dopo il fissaggio, l'estremità del cappio deve essere più alta di 1,5 m.
- Assicurarsi che la tenda sia ben bloccata in posizione. Non lasciare la maniglia prima che la tenda a pergola sia bloccata in posizione o completamente rientrata.
- Non toccare le parti mobili. Ci sono elementi di compressione e di taglio; la funzione di rientro automatico della tenda da sole può provocare lesioni da intrappolamento. Pertanto, assicurarsi che gli indumenti o le parti del corpo non vengano impigliati e trascinati.

#### 5 Classi di resistenza al vento

Le tende da sole sono raggruppate in classi di resistenza al vento secondo le norme DIN EN 13561 e DIN EN 1932-2013.

La tenda da sole è classificata come classe di resistenza al vento 1 quando è saldamente ancorata con il materiale di montaggio corretto e deve essere ritirata immediatamente in caso di velocità del vento di 28 km/h e oltre.

##### Classe di vento 1

La tenda da sole può rimanere estesa fino a forza di vento 4. Definizione = vento moderato.

Il vento sposta ramoscelli e rami sottili, solleva polvere e carta sciolta.

Velocità 20-28 km/h = 5,5-7,9 m/s.

#### 6 Uso previsto

La tenda a pergola è progettata e realizzata secondo la norma DIN EN 13561.

Serve come schermo per la privacy, come protezione dalla luce solare diretta e anche come frangivento fino alla velocità del vento definita nella Classe di vento 1. Utilizzare il prodotto solo per lo scopo per cui è stato concepito. Il produttore non si assume alcuna responsabilità per i danni causati da un uso improprio. Qualsiasi modifica al prodotto può avere un impatto negativo sulla sicurezza, causare pericoli e invalidare la garanzia.

Adatto solo per uso domestico; non per uso commerciale.

#### 7 Istruzioni per la manutenzione e la cura

La tenda da sole Pergola deve essere controllata, cioè prima di ogni utilizzo, per verificare che non vi siano segni di danni al cassonetto, alle staffe, al meccanismo di chiusura e al tessuto. Se si riscontrano danni, la tenda a pergola non deve essere utilizzata fino a quando il danno non è stato riparato.

Per la pulizia utilizzare solo un panno umido con un detergente delicato. Non utilizzare mai detersivi aggressivi, spazzole con setole dure o altri oggetti appuntiti e taglienti. Questi possono danneggiare le superfici. Il tessuto della tenda da sole può essere pulito, ad esempio, con acqua calda e sapone e poi risciacquato con acqua pulita. Lasciare asciugare completamente il tessuto della tenda da sole dopo la pulizia, per evitare il rischio di macchie, muffe e danni al tessuto e alle cuciture. Una pulizia e una manutenzione regolari aumentano la sicurezza e la durata dell'articolo.

Il tessuto della tenda, trattato e idrorepellente, è in grado di resistere a brevi e leggeri acquazzoni. In caso di pioggia intensa o prolungata, la tenda deve essere ritirata per evitare danni. Le tende da sole rientrate bagnate devono essere riaperte al più presto per consentire la completa asciugatura.

#### 8 Smaltimento

Al termine della lunga durata del vostro articolo, vi preghiamo di smaltire le preziose materie prime in modo appropriato, affinché si possa procedere a un corretto riciclaggio. Se non siete sicuri di come procedere, le aziende di smaltimento dei rifiuti o i centri di riciclaggio locali saranno lieti di aiutarvi.

#### 9 Informazioni sul produttore

In caso di inutilizzo prolungato, si consiglia di togliere la tenda dal supporto di montaggio e di riporla correttamente.

Prima di riporla, assicurarsi che il telo sia completamente asciutto, in modo da prevenire la muffa e l'adesione, evitare l'affaticamento permanente del nastro adesivo impermeabile durante la piegatura e prolungare la durata della tenda. Attenzione! Per questa operazione sono necessari almeno tre adulti in buona salute.

Rimuovere la tenda da sole seguendo le istruzioni di montaggio in ordine inverso. Ritrarre completamente la tenda da sole.

Conservare la tenda da sole in un luogo asciutto e sicuro, lontano dalla portata dei bambini.

If you have any questions, please contact our customer care center, Our contact details are below:

**US**

 001-877-644-9366

 customerservice@aosom.com

Imported by Aosom LLC  
27150 SW Kinsman Rd Wilsonville, OR 97070 USA  
MADE IN CHINA

If you have any questions, please contact our customer care center, Our contact details are below:

**CA**

 416-792-6088

 customerservice@aosom.ca

Imported by Aosom Canada Inc.  
7270 Woodbine Avenue, Unit 307, Markham,  
Ontario Canada L3R 4B9  
MADE IN CHINA

Si vous avez la moindre question, veuillez contacter notre centre d'assistance à la clientèle, Nos coordonnées sont les suivantes:

 416-792-6088

 customerservice@aosom.ca

Importé par Aosom Canada Inc.  
7270 Woodbine Avenue, unité 307,  
Markham, Ontario Canada L3R 4B9  
FABRIQUÉ EN CHINE

If you have any questions, please contact our customer care center, Our contact details are below:

**UK**

 0044-800-240-4004

 enquiries@mhstar.co.uk

IMPORTER ADDRESS:  
MH STAR UK LTD  
Unit 27, Perivale Park,  
Horsenden lane South  
Perivale, UB6 7RH  
MADE IN CHINA

Si vous avez la moindre question, veuillez contacter notre centre d'assistance à la clientèle, Nos coordonnées sont les suivantes:

**FR**

 0033-1-84166106

 aosom@mhfrance.fr

Importé par/Fabricant/REP:  
MH FRANCE  
2 Rue Maurice Hartmann  
92130 Issy Les Moulineaux  
France  
FABRIQUÉ EN CHINE

Wenn Sie Fragen haben, wenden Sie sich bitte an unser Kundendienstzentrum, Unsere Kontaktdaten stehen unten:

**DE**

 0049-0(40)-88307530

 service@aosom.de

ADRESSE DES IMPORTEURE/Hersteller/REP:  
MH Handel GmbH  
Wendenstraße 309  
D-20537 Hamburg  
Germany  
IN CHINA HERGESTELLT

In caso di dubbio, si prega di contattare il nostro centro assistenza clienti, I nostri dettagli di contatto sono di seguito:

**IT**

 0039-0249471447

 clienti@aosom.it

IMPORTATO DA/Produttore/REP:  
AOSOM Italy srl  
Centro Direzionale Milanofiori  
Strada 1 Palazzo F1  
20057 Assago (MI)  
P.I.: 08567220960  
FATTO IN CINA

Si tiene alguna pregunta, comuníquese con nuestro Centro de Atención al Cliente, Nuestros datos de contacto son los siguientes:

**ES**

 0034-931294512

 atencioncliente@aosom.es

IMPORTADOR/Fabricante/REP:  
SPANISH AOSOM, S.L.  
C/ROC GROS, N°15.08550, ELS HOSTALETS DE  
BALENYÀ, SPAIN.  
B66295775  
HECHO EN CHINA

Se tiver alguma dúvida, por favor contacte o nosso Centro de Atendimento ao Cliente, Os nossos dados de contacto são os seguintes:

**PT**

 0034-931294512

 info@aosom.pt.

IMPORTADOR/Fabricante/REP:  
SPANISH AOSOM, S.L.  
C.ROC GROS N.15, 08550. ELS HOSTALETS DE  
BALENYÀ  
FEITO NA CHINA



**FR**

**DONNEZ  
OU  
RECYCLEZ**



ASSOCIATION

OU



LIVRAISON

OU



DÉCHÈTERIE

Adresses sur [quefairedemesdechets.fr](http://quefairedemesdechets.fr)