

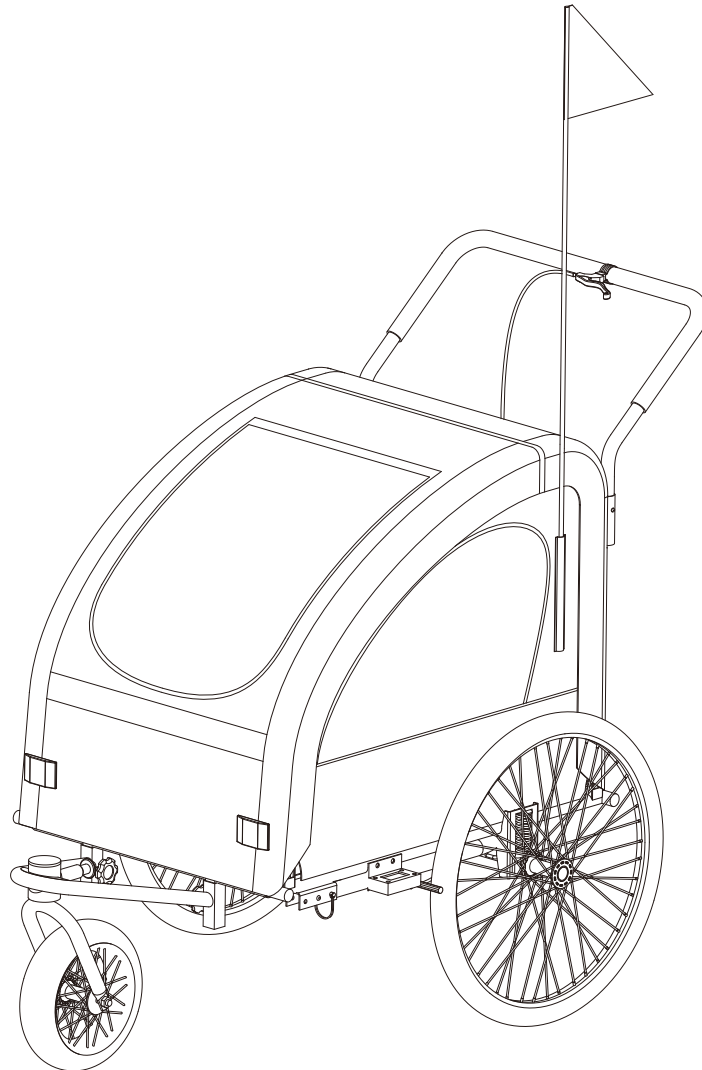

IN240900205V01\_UK\_FR\_ES\_PT\_DE\_IT

440-005V01\_440-013V01\_440-001V02



**19**  
STEPS



**EN\_IMPORTANT, RETAIN FOR FUTURE REFERENCE: READ CAREFULLY.**

**FR\_IMPORTANT: A LIRE ATTENTIVEMENT ET À CONSERVER POUR CONSULTATION  
ULTÉRIEURE.**

**ES\_IMPORTANTE, LEA Y GUARDE PARA FUTURAS REFERENCIAS.**

**PT\_IMPORTANTE, RETER PARA REFERÊNCIA FUTURA: LEIA ATENTAMENTE.**

**DE\_WICHTIG! SORFGFÄLTIG LESEN UND FÜR SPÄTERES NACHSCHLAGEN AUFBEWAHREN.**

**IT\_IMPORTANTE! CONSERVARE IL PRESENTE MANUALE PER FUTURO RIFERIMENTO E  
LEggerlo ATTENTAMENTE.**

**WARNING**

Make sure wheels are held securely; you should not be able to rock or shift wheels. Improperly installed wheels can fall off, causing accident and serious injury.

Please carefully read the instruction manual before using, any improper use will cause serious

Please pay attention to the security notes below.

**Adapt cycle**

The trailer usually fits for most kinds of bike, but we suggest the trailer is used on the bike with 24"-29" wheels. Please be careful, Abnormal use will cause serious accident.

Please check that the cycle is suitable for towing the cycle trailer with reference to the cycle manufacturer's instructions

Fit, Alert, Adult pilot To safely pull a trailer, you need to be a fit, experienced cyclist. You must be alert, have good sight and hearing, and adequate strength in your legs, arms and hands. Never allow a child or adolescent to use your trailer because it is likely that they lack the necessary physical ability and judgement.

**No headphones or other distraction**

Do not cycle or stroll with headphones, radios or other distractions. You must be able to hear surrounding traffic and concentrate on safe cycling at all time.

**No Motorized Vehicles**

Your trailer is only intended for use with pedal-powered bicycle. Never pull it with a motorized vehicle, as the increased acceleration and speed could damage the trailer or cause the trailer to tip over.

**Ride On Clean, Paved surfaces**

Your trailer is not intended for off-road use, Any bumps or irregularities could cause tip over and serious injury. Besides, be especially carefully in wet, rainy, or freezing conditions. Please use your brakes periodically, but avoid forceful braking which can cause dangerous. Ride slowly when starting, stopping and turning. Do not ride on surfaces where sand, gravel, ice, oil, or other slippery substances are present. If you must pass over slippery surfaces, walk your bike and trailer.

**Check before every time of using**

Please regular checking of all important components such as: draw bar, connecting device, frame, safety belts, lighting equipment, tyres and wheels etc. for safe condition; regular verification whether bolted assemblies are well tightened.

**Maximum loading capacity:**

two kids and Max loading is 18kgs. When the kid sits in the trailer, his head shouldn't touch the top of the cover, we suggest the height from the seat to the head of the kid is smaller than 50cm.

**Necessary equipment:**

According to the local legal requirements, some equipments are necessary, such as light, helmet, reflectors and so on, Please add the equipments when the trailer is used on the public roads.

**About downhill or corners:**

Please always pay attention to the fact your bike/trailer set is longer and wider when your bike is bringing a trailer. You should be careful when driving downhill or around corners. bigger turning radius can avoid touching on any subjects.

Please driving slower when it is downhill. Please walk your bike/trailer set, if necessary.

**Braking:** It is more difficult to stop the bike/trailer set. Please avoid forceful braking, you should add your force little by little when braking.

In order to avoiding the dangerous happen, the parking system should be engaged when placing and removing the children.

**Draw bar:**

The minimum and the maximum draw bar load:30N-80N when the draw bar and the ground In the same horizontal plane.

**Lighting systems:**

The tail should be assembled two reflectors on each wheel.

**Routine inspection, maintenance, cleaning and/or washing**

Before riding, always check all functions are normal and all the parts are not missing.

Always clean the dirt on the tube after every use to avoid being corroded.

Please only use water to wash the fabric, not to use chemical washing solution.

**WARNING**

That the carriage or stroller will become unstable if the manufacture's load is exceeded.

**WARNING**

That the carriage or stroller will become unstable if a parcel bag parcel rack is used when there is no provision for one. **WARNING** This product is not allowed to use for children under 18 months.

**WARNING**

Never leave the child unattended.

**WARNING**

Ensure all the locking devices are engaged before use.

**WARNING**

Use a harness as soon as the child can sit unaided.

**WARNING**

The parking device should be engaged when picking up or removing the children. To avoid injury ensure that children is kept away when unfolding this product.

**WARNING**

Pay attention to that Any load attached to the handle and/or on the back of the backrest and /or on the sides of the vehicle will affect the stability of the vehicle.

**WARNING**

Please check the air pressure of the wheels and all the parts are fixed tightly and all the routine inspection is necessary before using. Please clean the dirt on the wheel or tube after use. Any Scratches should be avoided, it will get rusty. Do not to use any chemicals when washing the fabric.

**WARNING**

Do not let the child play with the product.

**WARNING**

Please insure that there is no technical defect The accessories which are not approved by the manufacturer should not be used. Only replacement parts supplied or recommended by the manufacturer distributor should be used.

**WARNING**

This seat is not suitable for children under 18 months

**WARNING**

DO use harness after the child sit in the product.

**WARNING**

Always use the restraint system

**WARNING**

This stroller is not suitable for running or skating.

**WARNING**

No additional mattress shall be added.

**WARNING**

Only the adult are allowed to assemble the stroller

1. Single kids Max loading(trailer):18kgs
- 2.Total Max loading(trailer): 40kgs
- 3.Total Max loading(luggage carrier):5kgs
- 4.No loading on the bar of the trailer
- 5.Do not exceed a speed over 13km/H(8 mph) and reduce to 5km/H(5 mph) when turning
- 6.Do not use the trailer on rocky or other dangerous street.
- 7.Watch the child in the trailer any time
- 8.The rider should be over 18 and healthy both physically and mentally.
- 9.Both the rider and the child should wear helmet that passes DIN1078 inspection
- 10.maximum loading capacity:2kids under 7
- 11.Please install the trailer according to the instruction above strictly.
- 12.Plesae do not park the trailer somewhere close to a cavity or some other dangerous places.
- 13.Please check the air pressure of the wheels.
- 14.Please insure that there is no technical defect.
- 15.Check the bracket of the hook of the trailer to insure that there is no defect.
- 16.Be careful when riding especially in the corners and downgrade.
- 17.Using rear view mirror is suggested.
- 18.The calash should be closed during the riding in order to insure the safety of the children.
- 19.Insure that every part is fixed tightly before riding
- 20.Any time the cover of the cycle trailer for children shall always be closed during the drive.
- 21.The Max height of the passage is 120cm.
- 22.The cycle trailer pulled by an EPAC can be restricted by law.
- 23.Always maintain the tire air pressure as indicated on tire sidewall.

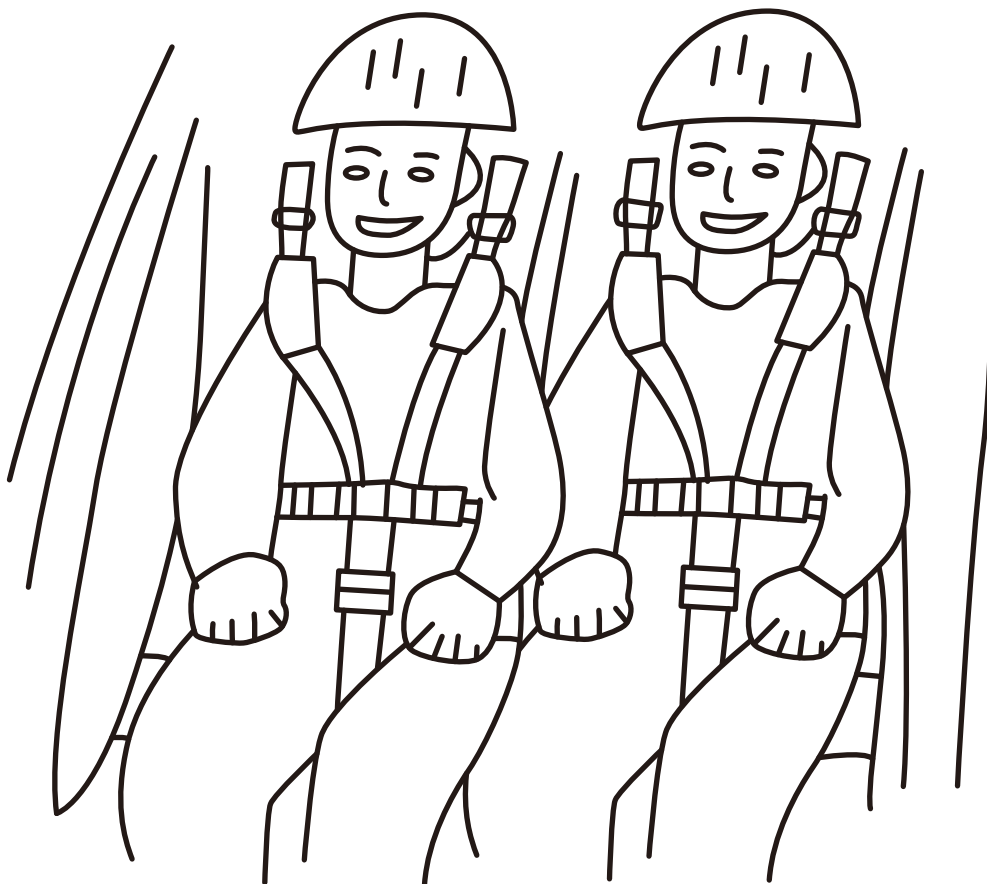

**AVERTISSEMENT**

Assurez-vous que les roues sont bien maintenues ; vous ne devez pas pouvoir les faire basculer ou les déplacer. Des roues mal installées peuvent tomber et provoquer des accidents et des blessures graves.

Veillez lire attentivement le manuel d'instructions avant d'utiliser l'appareil, car toute utilisation incorrecte peut entraîner des blessures graves.

Veillez prêter attention aux consignes de sécurité ci-dessous.

**Adapter le cycle**

La remorque s'adapte généralement à la plupart des types de vélos, mais nous suggérons d'utiliser la remorque sur des vélos avec des roues de 24 à 29 pouces. Attention, une utilisation anormale peut entraîner de graves accidents.

Veillez vérifier que le vélo est adapté à la remorque en vous référant aux instructions du fabricant du vélo.

Pour tirer une remorque en toute sécurité, vous devez être un cycliste en bonne santé et expérimenté. Vous devez être alerte, avoir une bonne vue et une bonne ouïe, et disposer d'une force suffisante dans les jambes, les bras et les mains. Ne laissez jamais un enfant ou un adolescent utiliser votre remorque, car il est probable qu'il n'ait pas les capacités physiques et le jugement nécessaires.

**Pas d'écouteurs ni d'autres distractions**

Ne circulez pas à vélo ou à pied avec des écouteurs, des radios ou d'autres distractions. Vous devez être en mesure d'entendre la circulation environnante et de vous concentrer à tout moment sur la sécurité du cyclisme.

**Pas de véhicules motorisés**

Votre remorque est uniquement destinée à être utilisée avec un vélo à pédales. Ne la tirez jamais avec un véhicule motorisé, car l'accélération et la vitesse accrues pourraient endommager la remorque ou la faire basculer.

**Rouler sur des surfaces propres et pavées**

Votre remorque n'est pas conçue pour une utilisation tout-terrain. Toute aspérité ou irrégularité peut entraîner un basculement et des blessures graves. En outre, soyez particulièrement prudent dans des conditions humides, pluvieuses ou de gel. Utilisez régulièrement vos freins, mais évitez les freinages brusques qui peuvent s'avérer dangereux. Roulez lentement lorsque vous démarrez, vous arrêtez et tournez. Ne roulez pas sur des surfaces où se trouvent du sable, du gravier, de la glace, de l'huile ou d'autres substances glissantes. Si vous devez passer sur des surfaces glissantes, marchez avec votre vélo et votre remorque.

**Contrôle avant chaque utilisation**

Vérifiez régulièrement l'état de tous les composants importants tels que : la barre de traction, le dispositif de connexion, le cadre, les ceintures de sécurité, l'équipement d'éclairage, les pneus et les roues, etc.

**Capacité de charge maximale :**

Lorsque l'enfant est assis dans la remorque, sa tête ne doit pas toucher le haut de la housse, nous suggérons que la hauteur entre le siège et la tête de l'enfant soit inférieure à 50 cm.

**Équipement nécessaire :**

Selon les exigences légales locales, certains équipements sont nécessaires, tels que la lumière, le casque, les réflecteurs et ainsi de suite, veuillez ajouter les équipements lorsque la remorque est utilisée sur les routes publiques.

**En ce qui concerne les descentes et les virages :**

Faites toujours attention au fait que l'ensemble vélo/remorque est plus long et plus large lorsque votre vélo est accompagné d'une remorque. Vous devez être prudent dans les descentes et les virages. Un plus grand rayon de braquage permet d'éviter les chocs.

Conduisez plus lentement dans les descentes. Si nécessaire, faites marcher votre ensemble vélo/remorque.

**Freinage :** Il est plus difficile d'arrêter l'ensemble vélo/remorque. Evitez de freiner avec force, ajoutez votre force petit à petit lorsque vous freinez.

Afin d'éviter toute situation dangereuse, le système de stationnement doit être enclenché lors de la mise en place et du retrait des enfants.

Barre de traction :

Charge minimale et maximale de la barre de traction : 30N-80N lorsque la barre de traction et le sol se trouvent sur le même plan horizontal.

Systèmes d'éclairage :

La queue doit être équipée de deux réflecteurs sur chaque roue.

Inspection de routine, entretien, nettoyage et/ou lavage

Avant de rouler, vérifiez toujours que toutes les fonctions sont normales et que toutes les pièces ne manquent pas.

Nettoyez toujours la saleté sur le tube après chaque utilisation pour éviter la corrosion.

N'utilisez que de l'eau pour laver le tissu, pas de solution de lavage chimique.

#### **AVERTISSEMENT**

Le chariot ou la poussette deviendra instable si la charge prévue par le fabricant est dépassée.

#### **AVERTISSEMENT**

La poussette devient instable si un porte-colis est utilisé alors qu'il n'est pas prévu à cet effet.

**AVERTISSEMENT** L'utilisation de ce produit est interdite aux enfants de moins de 18 mois.

#### **AVERTISSEMENT**

Ne jamais laisser l'enfant sans surveillance.

#### **AVERTISSEMENT**

Assurez-vous que tous les dispositifs de verrouillage sont enclenchés avant l'utilisation.

#### **AVERTISSEMENT**

Utilisez un harnais dès que l'enfant peut s'asseoir sans aide.

#### **AVERTISSEMENT**

Le dispositif de stationnement doit être enclenché lorsque vous prenez ou retirez les enfants. Pour éviter les blessures, veillez à ce que les enfants soient tenus à l'écart lorsque vous déployez ce produit.

#### **ATTENTION**

Toute charge fixée à la poignée et/ou à l'arrière du dossier et/ou sur les côtés du véhicule affectera la stabilité du véhicule.

#### **AVERTISSEMENT**

Veillez vérifier la pression d'air des roues et toutes les pièces sont bien fixées et toutes les inspections de routine sont nécessaires avant l'utilisation. Nettoyez les salissures sur la roue ou le tube après utilisation. Toute rayure doit être évitée, car elle entraînerait la rouille. N'utilisez pas de produits chimiques pour laver le tissu.

#### **AVERTISSEMENT**

Ne laissez pas les enfants jouer avec le produit.

#### **AVERTISSEMENT**

Assurez-vous qu'il n'y a pas de défaut technique. Les accessoires qui ne sont pas approuvés par le fabricant ne doivent pas être utilisés. Seules les pièces de rechange fournies ou recommandées par le distributeur du fabricant doivent être utilisées.

#### **AVERTISSEMENT**

Ce siège ne convient pas aux enfants de moins de 18 mois.

#### **AVERTISSEMENT**

Utiliser le harnais une fois que l'enfant est assis dans le produit.

#### **AVERTISSEMENT**

Toujours utiliser le système de retenue

#### **AVERTISSEMENT**

Cette poussette n'est pas adaptée à la course à pied ou au patinage.

#### **ATTENTION**

Aucun matelas supplémentaire ne doit être ajouté.

**AVERTISSEMENT**

Seuls les adultes sont autorisés à assembler la poussette.

- 1) Charge maximale d'un enfant (remorque) : 18 kg
2. charge maximale totale (remorque) : 40kgs
3. charge maximale totale (porte-bagages) : 5kgs
4. pas de chargement sur la barre de la remorque
5. ne pas dépasser une vitesse supérieure à 13km/H (8 mph) et réduire à 5km/H (5 mph) dans les virages
6. ne pas utiliser la remorque sur des routes rocailleuses ou d'autres routes dangereuses.
7. surveiller l'enfant dans la remorque à tout moment
- 8 Le conducteur doit avoir plus de 18 ans et être en bonne santé physique et mentale.
- 9 Le conducteur et l'enfant doivent porter un casque conforme à la norme DIN1078.
10. capacité de chargement maximale : 2 enfants de moins de 7 ans
11. installez la remorque en suivant scrupuleusement les instructions ci-dessus.
12. ne pas garer la remorque à proximité d'une cavité ou d'autres endroits dangereux.
13. vérifiez la pression d'air des roues.
14. s'assurer qu'il n'y a pas de défaut technique.
15. vérifiez le support du crochet de la remorque pour vous assurer qu'il n'y a pas de défaut.
16. soyez prudent lorsque vous roulez, en particulier dans les virages et les descentes.
17. il est conseillé d'utiliser un rétroviseur.
- 18 Le caleçon doit être fermé pendant la conduite afin d'assurer la sécurité des enfants.
19. s'assurer que toutes les pièces sont bien fixées avant de conduire.
20. le couvercle de la remorque pour enfants doit toujours être fermé pendant la conduite.
21. la hauteur maximale du passage est de 120 cm.
22. la remorque à vélo tirée par un EPAC peut être restreinte par la loi.
23. Maintenir toujours la pression d'air des pneus comme indiqué sur le flanc du pneu.



**ADVERTENCIA**

Asegúrese de que las ruedas estén bien sujetas; no debe ser posible balancearlas ni desplazarlas. Las ruedas mal instaladas pueden caerse y provocar accidentes y lesiones graves.

Por favor, lea atentamente el manual de instrucciones antes de usar, cualquier uso inadecuado causará graves lesiones.

Por favor, preste atención a las notas de seguridad de abajo.

**Adaptar el ciclo**

El remolque generalmente se adapta a la mayoría de los tipos de bicicleta, pero sugerimos que el remolque se utiliza en la bicicleta con 24 «-29» ruedas. Por favor, tenga cuidado, el uso anormal causará accidentes graves.

Compruebe que la bicicleta es adecuada para llevar el remolque siguiendo las instrucciones del fabricante.

**Piloto adulto, en forma y alerta** Para tirar con seguridad de un remolque, debe ser un ciclista en forma y con experiencia. Debe estar alerta, tener buena vista y oído, y la fuerza adecuada en piernas, brazos y manos. Nunca permita que un niño o un adolescente utilicen su remolque porque es probable que carezcan de la capacidad física y el juicio necesarios.

**Sin auriculares ni otras distracciones**

No circule en bicicleta ni pasee con auriculares, radios u otras distracciones. Debe ser capaz de oír el tráfico circundante y concentrarse en todo momento en una conducción segura.

**Sin vehículos motorizados**

Su remolque sólo está diseñado para ser utilizado con bicicletas impulsadas por pedales. Nunca tire de él con un vehículo motorizado, ya que el aumento de la aceleración y la velocidad podría dañar el remolque o provocar su vuelco.

**Conduzca en superficies limpias y pavimentadas**

Su remolque no está diseñado para uso fuera de carretera, Cualquier bache o irregularidad podría causar vuelcos y lesiones graves. Además, tenga especial cuidado en condiciones húmedas, lluviosas o heladas. Utilice los frenos periódicamente, pero evite los frenazos bruscos que pueden resultar peligrosos. Conduzca despacio al arrancar, parar y girar. No circule por superficies con arena, grava, hielo, aceite u otras sustancias resbaladizas. Si debe pasar sobre superficies resbaladizas, camine con la bicicleta y el remolque.

**Comprobación antes de cada uso**

Compruebe periódicamente el estado de todos los componentes importantes, como la barra de tracción, el dispositivo de conexión, el bastidor, los cinturones de seguridad, el equipo de iluminación, los neumáticos y las ruedas, etc.; verifique periódicamente si los conjuntos atornillados están bien apretados.

**Capacidad máxima de carga:**

Cuando el niño se sienta en el remolque, su cabeza no debe tocar la parte superior de la cubierta, se sugiere la altura desde el asiento a la cabeza del niño es menor de 50 cm.

**Equipamiento necesario:**

De acuerdo con los requisitos legales locales, algunos equipos son necesarios, como la luz, casco, reflectores y así sucesivamente, por favor, añadir los equipos cuando el remolque se utiliza en la vía pública.

**Sobre bajadas o curvas:**

Por favor, preste siempre atención al hecho de que su conjunto moto/remolque es más largo y más ancho cuando su moto lleva un remolque. Usted debe tener cuidado al conducir cuesta abajo o en las esquinas. mayor radio de giro puede evitar tocar en cualquier tema.

Conduzca más despacio en las bajadas. Por favor, camine con su conjunto bicicleta/remolque, si es necesario.

**Frenado:** Es más difícil detener el conjunto bicicleta/remolque. Evite frenar bruscamente, añada fuerza poco a poco al frenar.

Para evitar situaciones de peligro, active el sistema de aparcamiento al colocar y retirar a los niños.

**Barra de tracción:**

La carga mínima y máxima de la barra de tracción: 30N-80N cuando la barra de tracción y el suelo están en el mismo plano horizontal.

Sistemas de iluminación:

La cola debe montar dos reflectores en cada rueda.

Inspección rutinaria, mantenimiento, limpieza y/o lavado

Antes de circular, compruebe siempre que todas las funciones son normales y que no faltan piezas.

Limpie siempre la suciedad del tubo después de cada uso para evitar que se corra.

Por favor, use sólo agua para lavar el tejido, no use solución química de lavado.

**ADVERTENCIA**

Que el cochecito o la silla de paseo se volverán inestables si se excede la carga de fabricación.

**ADVERTENCIA**

Que el carro o el cochecito se volverán inestables si se utiliza un portapaquetes cuando no está previsto para ello. **ADVERTENCIA** No está permitido el uso de este producto con niños menores de 18 meses.

**ADVERTENCIA**

No deje nunca al niño sin vigilancia.

**ADVERTENCIA**

Asegúrese de que todos los dispositivos de bloqueo están activados antes de utilizar el producto.

**ADVERTENCIA**

Utilice un arnés tan pronto como el niño pueda sentarse sin ayuda.

**ADVERTENCIA**

El dispositivo de estacionamiento debe estar activado al recoger o retirar a los niños. Para evitar lesiones, asegúrese de que los niños se mantengan alejados al desplegar este producto.

**ADVERTENCIA**

Preste atención a que cualquier carga fijada en el asa y/o en la parte trasera del respaldo y/o en los laterales del vehículo afectará a la estabilidad del vehículo.

**ADVERTENCIA**

Por favor, compruebe la presión de aire de las ruedas y que todas las piezas estén bien fijadas y realice todas las inspecciones rutinarias necesarias antes de su uso. Por favor, limpie la suciedad de la rueda o el tubo después de su uso. Se debe evitar cualquier arañazo, ya que se oxidará. No utilice productos químicos para lavar el tejido.

**ADVERTENCIA**

No deje que los niños jueguen con el producto.

**ADVERTENCIA**

Asegúrese de que no existe ningún defecto técnico. No deben utilizarse accesorios no homologados por el fabricante. Sólo deben utilizarse piezas de repuesto suministradas o recomendadas por el distribuidor del fabricante.

**ADVERTENCIA**

Este asiento no es adecuado para niños menores de 18 meses

**ADVERTENCIA**

Utilice el arnés después de que el niño se siente en el producto.

**ADVERTENCIA**

Utilice siempre el sistema de retención

**ADVERTENCIA**

Este cochecito no es adecuado para correr o patinar.

**ADVERTENCIA**

No se añadirá ningún colchón adicional.

**ADVERTENCIA**

Sólo los adultos pueden montar el cochecito

1. Carga máxima para un niño (remolque): 18kgs
2. Carga máxima total (remolque): 40kgs
3. Carga máxima total (portaequipajes): 5kgs
4. No cargar en la barra del remolque
5. No exceda una velocidad superior a 13km/H(8 mph) y reduzca a 5km/H(5 mph) al girar
6. No utilice el remolque en calles rocosas o peligrosas.
7. Vigile al niño en el remolque en todo momento.
8. El conductor debe ser mayor de 18 años y gozar de buena salud física y mental.
9. Tanto el conductor como el niño deben llevar casco que pase la inspección DIN1078.
10. Capacidad máxima de carga: 2 niños menores de 7 años.
11. Por favor, instale el remolque siguiendo estrictamente las instrucciones anteriores.
12. Por favor, no estacione el remolque cerca de una cavidad u otros lugares peligrosos.
13. Compruebe la presión de aire de las ruedas.
14. Asegúrese de que no hay ningún defecto técnico.
15. Compruebe el soporte del gancho del remolque para asegurarse de que no hay ningún defecto.
16. Tenga cuidado al conducir, especialmente en las curvas y bajadas.
17. Se recomienda el uso de espejos retrovisores.
18. La calash debe estar cerrada durante la conducción para garantizar la seguridad de los niños.
19. Asegúrese de que todas las piezas están bien fijadas antes de conducir.
20. La cubierta del remolque de bicicleta para niños debe estar siempre cerrada durante la conducción.
21. La altura máxima del paso es de 120 cm.
22. El remolque de bicicleta tirado por un EPAC puede estar restringido por ley.
23. Mantenga siempre la presión de aire de los neumáticos como se indica en el flanco del neumático.

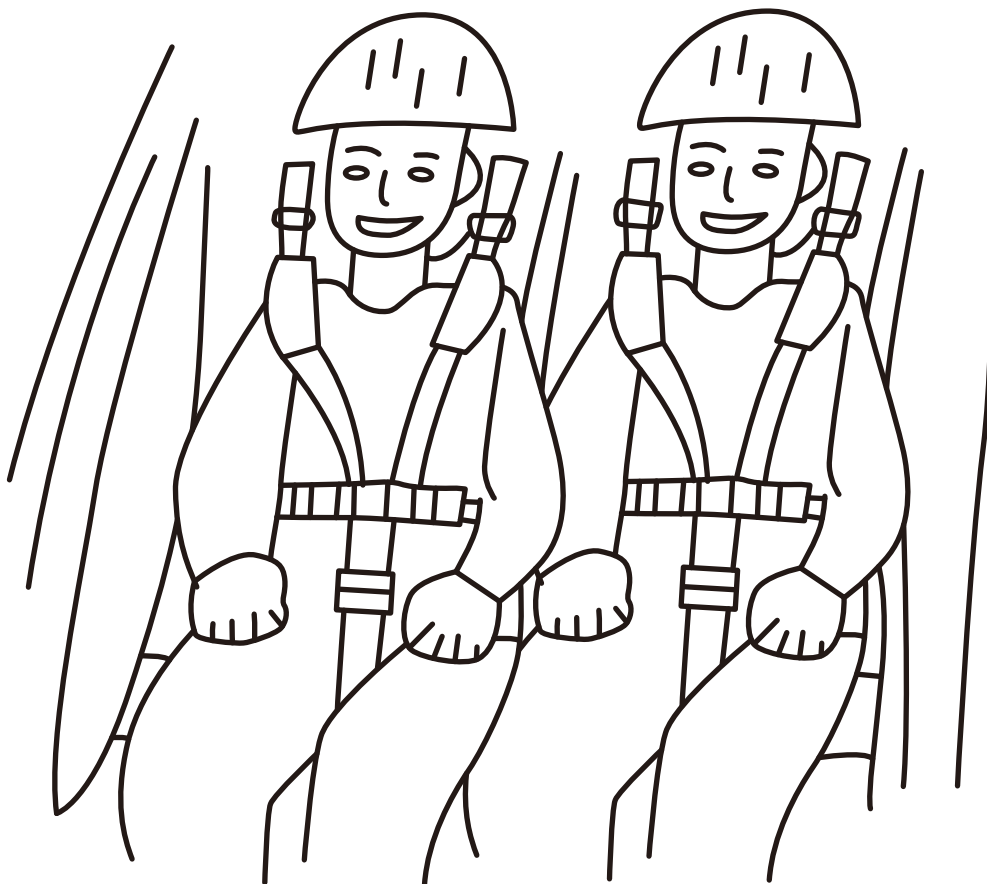

**AVISO**

Certifique-se de que as rodas estão bem presas; não deve ser possível balançar ou deslocar as rodas. As rodas mal instaladas podem cair, provocando acidentes e ferimentos graves.

Leia atentamente o manual de instruções antes de utilizar a máquina, pois uma utilização incorrecta pode provocar ferimentos graves.

Preste atenção às notas de segurança abaixo.

**Adaptação do ciclo**

O atrelado adapta-se normalmente à maioria dos tipos de bicicleta, mas sugerimos que seja utilizado na bicicleta com rodas de 24"-29". Tenha cuidado, pois uma utilização anormal pode provocar acidentes graves.

Verificar se a bicicleta é adequada para rebocar o atrelado, consultando as instruções do fabricante da bicicleta

**Piloto adulto, alerta e em forma** Para puxar um atrelado em segurança, é necessário ser um ciclista experiente e em forma. Deve estar alerta, ter boa visão e audição e força suficiente nas pernas, braços e mãos. Nunca permita que uma criança ou adolescente utilize o seu reboque, pois é provável que não tenha a capacidade física e o discernimento necessários.

**Sem auscultadores ou outras distrações**

Não ande de bicicleta ou a pé com auscultadores, rádios ou outras distrações. Deve ser capaz de ouvir o tráfego circundante e concentrar-se sempre numa condução segura.

**Sem veículos motorizados**

O seu atrelado destina-se apenas a ser utilizado com bicicletas a pedal. Nunca o puxe com um veículo motorizado, uma vez que o aumento da aceleração e da velocidade pode danificar o atrelado ou fazer com que este tombe.

**Conduzir em superfícies limpas e pavimentadas**

O seu reboque não se destina a ser utilizado fora de estrada. Quaisquer solavancos ou irregularidades podem causar capotamento e ferimentos graves. Além disso, tenha especial cuidado em condições de humidade, chuva ou gelo. Utilize os travões periodicamente, mas evite travagens bruscas que podem ser perigosas. Conduza devagar ao arrancar, parar e virar. Não circule em superfícies com areia, gravilha, gelo, óleo ou outras substâncias escorregadias. Se tiver de passar sobre superfícies escorregadias, ande com a bicicleta e o atrelado.

**Verificar antes de cada utilização**

Verifique regularmente o estado de segurança de todos os componentes importantes, tais como: barra de tração, dispositivo de ligação, quadro, cintos de segurança, equipamento de iluminação, pneus e rodas, etc.; verifique regularmente se os conjuntos aparafusados estão bem apertados.

**Capacidade máxima de carga:**

Quando a criança se senta no atrelado, a sua cabeça não deve tocar na parte superior da cobertura, sugerimos que a altura do assento à cabeça da criança seja inferior a 50 cm.

**Equipamento necessário:**

De acordo com os requisitos legais locais, são necessários alguns equipamentos, tais como luz, capacete, reflectores, etc., por favor, adicione os equipamentos quando o reboque for utilizado na via pública.

**Relativamente a descidas ou curvas:**

Tenha sempre em atenção que o conjunto bicicleta/reboque é mais comprido e mais largo quando a bicicleta traz um reboque. Deve ter cuidado ao conduzir em descidas ou em curvas. Um raio de viragem maior pode evitar tocar em qualquer assunto.

Conduzir mais devagar nas descidas. Se necessário, deve andar com o conjunto bicicleta/reboque.

**Travagem:** É mais difícil parar o conjunto bicicleta/reboque. Evite uma travagem brusca, devendo aumentar a força pouco a pouco durante a travagem.

Para evitar acidentes perigosos, o sistema de estacionamento deve ser ativado ao colocar e retirar as crianças.

**Barra de tração:**

A carga mínima e máxima da barra de tração: 30N-80N quando a barra de tração e o solo estão no mesmo plano horizontal.

Sistemas de iluminação:

A cauda deve ser montada com dois reflectores em cada roda.

Inspeção de rotina, manutenção, limpeza e/ou lavagem

Antes de conduzir, verifique sempre se todas as funções estão normais e se não faltam peças.

Limpe sempre a sujidade do tubo após cada utilização para evitar a corrosão.

Utilize apenas água para lavar o tecido, não utilize soluções de lavagem químicas.

**AVISO**

Que o carrinho ou o carrinho de bebé se tornará instável se a carga prevista pelo fabricante for ultrapassada.

**AVISO**

O carrinho pode tornar-se instável se for utilizado um porta-pacotes quando não estiver previsto um. AVISO Este produto não pode ser utilizado por crianças com menos de 18 meses.

**AVISO**

Nunca deixar a criança sem vigilância.

**AVISO**

Assegurar-se de que todos os dispositivos de bloqueio estão engatados antes da utilização.

**AVISO**

Utilize um arnês logo que a criança possa sentar-se sem ajuda.

**AVISO**

O dispositivo de estacionamento deve estar engatado quando pegar ou retirar as crianças. Para evitar ferimentos, certifique-se de que as crianças são mantidas afastadas quando desdobrar este produto.

**AVISO**

Tenha em atenção que qualquer carga fixada na pega e/ou nas costas do encosto e/ou nos lados do veículo afectará a estabilidade do veículo.

**AVISO**

Verifique a pressão de ar das rodas e se todas as peças estão bem fixas e se é necessária uma inspeção de rotina antes de as utilizar. Limpe a sujidade da roda ou do tubo após a utilização. Devem ser evitados quaisquer arranhões, pois podem enferrujar. Não utilizar quaisquer produtos químicos para lavar o tecido.

**AVISO**

Não deixar as crianças brincarem com o produto.

**AVISO**

Os acessórios não aprovados pelo fabricante não devem ser utilizados. Só devem ser utilizadas peças de substituição fornecidas ou recomendadas pelo distribuidor do fabricante.

**AVISO**

Esta cadeira não é adequada para crianças com menos de 18 meses

**AVISO**

Utilize o arnês depois de a criança se sentar no produto.

**AVISO**

Utilizar sempre o sistema de retenção

**AVISO**

Este carrinho de bebé não é adequado para correr ou patinar.

**AVISO**

Não pode ser acrescentado qualquer colchão suplementar.

**AVISO**

Apenas os adultos estão autorizados a montar o carrinho de bebé

1. crianças individuais Carga máxima (reboque): 18 kg
2. carga máxima total (atrelado): 40kgs
3. carga máxima total (porta-bagagens):5kgs
4. não carregar na barra do atrelado
5. não exceder uma velocidade superior a 13km/H (8 mph) e reduzir para 5km/H (5 mph) ao virar
6. não utilizar o atrelado em ruas rochosas ou outras ruas perigosas.
7. vigiar a criança no atrelado em qualquer altura
- 8) O condutor deve ter mais de 18 anos e ser saudável física e mentalmente.
9. tanto o condutor como a criança devem usar capacete que passe na inspeção DIN1078
10. capacidade máxima de carga: 2 crianças com menos de 7 anos
11. instalar o atrelado de acordo com as instruções acima indicadas.
12. por favor, não estacione o atrelado perto de uma cavidade ou de outros locais perigosos.
13. verificar a pressão de ar das rodas.
14. certificar-se de que não existe qualquer defeito técnico.
15. verifique o suporte do gancho do reboque para se certificar de que não existe qualquer defeito.
16. tenha cuidado ao conduzir, especialmente nas curvas e descidas.
17. é aconselhável utilizar o espelho retrovisor.
18. a calash deve estar fechada durante a condução, para garantir a segurança das crianças.
19. certificar-se de que todas as peças estão bem fixas antes de circular
20. a cobertura do atrelado de bicicleta para crianças deve estar sempre fechada durante a condução.
21. a altura máxima da passagem é de 120 cm.
22. o reboque de bicicleta puxado por uma EPAC pode ser restringido por lei.
23. manter sempre a pressão de ar dos pneus conforme indicado no flanco do pneu.



**ACHTUNG**

Vergewissern Sie sich, dass die Räder sicher befestigt sind; sie dürfen nicht wackeln oder sich verschieben lassen. Unsachgemäß montierte Räder können abfallen und Unfälle und schwere Verletzungen verursachen.

Bitte lesen Sie die Bedienungsanleitung vor der Benutzung sorgfältig durch, da eine unsachgemäße Benutzung zu schweren Verletzungen führen kann.

Bitte beachten Sie die unten stehenden Sicherheitshinweise.

**Zyklus anpassen**

Der Anhänger passt in der Regel für die meisten Fahrradtypen, aber wir empfehlen den Anhänger für Fahrräder mit 24,-29" Rädern zu verwenden. Seien Sie bitte vorsichtig, eine unsachgemäße Verwendung kann zu schweren Unfällen führen.

Bitte prüfen Sie anhand der Anweisungen des Fahrradherstellers, ob das Fahrrad zum Ziehen des Fahrradanhängers geeignet ist.

Fit, wach, erwachsener Pilot Um einen Anhänger sicher zu ziehen, müssen Sie ein fitter, erfahrener Radfahrer sein. Sie müssen aufmerksam sein, gut sehen und hören können und über ausreichend Kraft in Beinen, Armen und Händen verfügen. Erlauben Sie niemals einem Kind oder Jugendlichen, Ihren Anhänger zu ziehen, da sie wahrscheinlich nicht über die erforderlichen körperlichen Fähigkeiten und das nötige Urteilsvermögen verfügen.

**Keine Kopfhörer oder andere Ablenkungen**

Fahren oder spazieren Sie nicht mit Kopfhörern, Radios oder anderen Ablenkungen. Sie müssen in der Lage sein, den umliegenden Verkehr zu hören und sich jederzeit auf das sichere Radfahren zu konzentrieren.

**Keine motorisierten Fahrzeuge**

Ihr Anhänger ist nur für den Gebrauch mit pedalbetriebenen Fahrrädern vorgesehen. Ziehen Sie ihn niemals mit einem motorisierten Fahrzeug, da die erhöhte Beschleunigung und Geschwindigkeit den Anhänger beschädigen oder zum Umkippen bringen könnte.

**Fahren Sie auf sauberen, befestigten Flächen**

Ihr Anhänger ist nicht für den Einsatz im Gelände gedacht. Unebenheiten können zum Umkippen und zu schweren Verletzungen führen. Seien Sie außerdem besonders vorsichtig bei Nässe, Regen oder Frost. Betätigen Sie regelmäßig die Bremsen, vermeiden Sie jedoch starkes Bremsen, da dies zu gefährlichen Situationen führen kann. Fahren Sie beim Anfahren, Anhalten und Wenden langsam. Fahren Sie nicht auf Flächen, auf denen Sand, Kies, Eis, Öl oder andere rutschige Substanzen vorhanden sind. Wenn Sie über rutschige Oberflächen fahren müssen, gehen Sie mit Ihrem Fahrrad und Anhänger zu Fuß.

**Prüfen Sie vor jeder Benutzung**

Bitte überprüfen Sie regelmäßig alle wichtigen Bauteile wie: Deichsel, Verbindungseinrichtung, Rahmen, Sicherheitsgurte, Beleuchtungseinrichtungen, Reifen und Räder usw. auf ihren sicheren Zustand; überprüfen Sie regelmäßig, ob Schraubverbindungen gut angezogen sind.

**Maximale Ladekapazität:**

Wenn das Kind im Anhänger sitzt, sollte sein Kopf nicht die Oberseite der Abdeckung berühren, wir empfehlen, dass die Höhe vom Sitz bis zum Kopf des Kindes kleiner als 50 cm ist.

**Erforderliche Ausrüstung:**

Je nach den örtlichen gesetzlichen Anforderungen sind einige Ausrüstungen erforderlich, wie Licht, Helm, Reflektoren und so weiter. Bitte fügen Sie die Ausrüstungen hinzu, wenn der Anhänger auf den öffentlichen Straßen verwendet wird.

**Über Bergabfahrten oder Kurven:**

Bitte achten Sie immer darauf, dass Ihr Fahrrad/Anhänger-Set länger und breiter ist, wenn Ihr Fahrrad einen Anhänger mitführt. Sie sollten vorsichtig sein, wenn Sie bergab oder um Kurven fahren. Ein größerer Wenderadius kann eine Berührung mit anderen Gegenständen vermeiden. Fahren Sie bitte langsamer, wenn es bergab geht. Bitte gehen Sie mit Ihrem Fahrrad/Anhänger, wenn nötig.

**Bremsen:** Es ist schwieriger, das Fahrrad/Anhänger-Set zu stoppen. Bitte vermeiden Sie starkes Bremsen, Sie sollten Ihre Kraft beim Bremsen nach und nach erhöhen.

Um gefährliche Unfälle zu vermeiden, sollte das Parksystem beim Einsetzen und Herausnehmen der Kinder eingeschaltet sein.

Deichsel:

Die minimale und maximale Deichsellast: 30N-80N, wenn die Deichsel und der Boden in der gleichen horizontalen Ebene liegen.

Beleuchtungssysteme:

Das Heck sollte mit zwei Reflektoren an jedem Rad ausgestattet sein.

Routinemäßige Inspektion, Wartung, Reinigung und/oder Wäsche

Überprüfen Sie vor jeder Fahrt, ob alle Funktionen normal sind und keine Teile fehlen.

Reinigen Sie den Schlauch nach jedem Gebrauch von Schmutz, um Korrosion zu vermeiden.

Verwenden Sie zum Waschen des Stoffes nur Wasser und keine chemische Waschlösung.

**ACHTUNG**

Der Wagen oder Kinderwagen wird instabil, wenn die vom Hersteller angegebene Belastung überschritten wird.

**ACHTUNG**

Der Wagen oder Kinderwagen wird instabil, wenn eine Pakeltasche oder ein Gepäckträger verwendet wird, die nicht dafür vorgesehen sind. **WARNUNG** Dieses Produkt darf nicht für Kinder unter 18 Monaten verwendet werden.

**ACHTUNG**

Lassen Sie das Kind niemals unbeaufsichtigt.

**ACHTUNG**

Vergewissern Sie sich vor der Benutzung, dass alle Verriegelungsvorrichtungen eingerastet sind.

**ACHTUNG**

Verwenden Sie ein Gurtzeug, sobald das Kind ohne Hilfe sitzen kann.

**ACHTUNG**

Die Feststellvorrichtung sollte beim Aufnehmen oder Herausnehmen der Kinder eingerastet sein. Um Verletzungen zu vermeiden, stellen Sie sicher, dass Kinder beim Aufklappen des Produkts ferngehalten werden.

**ACHTUNG**

Achten Sie darauf, dass jede Last, die am Griff und/oder an der Rückseite der Rückenlehne und/oder an den Seiten des Fahrzeugs angebracht ist, die Stabilität des Fahrzeugs beeinträchtigt.

**ACHTUNG**

Überprüfen Sie den Luftdruck der Räder und die Befestigung aller Teile und führen Sie vor der Benutzung eine Routinekontrolle durch. Bitte reinigen Sie den Schmutz auf dem Rad oder Schlauch nach dem Gebrauch. Kratzer sollten vermieden werden, da diese zu Rost führen können. Verwenden Sie beim Waschen des Gewebes keine Chemikalien.

**ACHTUNG**

Lassen Sie Ihr Kind nicht mit dem Produkt spielen.

**ACHTUNG**

Vergewissern Sie sich, dass kein technischer Defekt vorliegt. Zubehör, das nicht vom Hersteller zugelassen ist, darf nicht verwendet werden. Es sollten nur Ersatzteile verwendet werden, die vom Hersteller geliefert oder empfohlen werden.

**ACHTUNG**

Dieser Sitz ist nicht für Kinder unter 18 Monaten geeignet.

**ACHTUNG**

Verwenden Sie den Sicherheitsgurt erst, wenn das Kind in dem Produkt sitzt.

**ACHTUNG**

Verwenden Sie immer das Rückhaltesystem

**ACHTUNG**

Dieser Kinderwagen ist nicht zum Laufen oder Skaten geeignet.

**ACHTUNG**

Es darf keine zusätzliche Matratze hinzugefügt werden.

**ACHTUNG**

Der Kinderwagen darf nur von einem Erwachsenen zusammengebaut werden.

1. einzelne Kinder Max loading(trailer): 18kgs
2. total Max loading(trailer): 40 kg
3. maximale Gesamtbelastung (Gepäckträger): 5 kg
4. keine Belastung auf der Stange des Anhängers
5. überschreiten Sie nicht die Geschwindigkeit von 13km/H (8 mph) und reduzieren Sie auf 5km/H (5 mph) beim Wenden
6. benutzen Sie den Anhänger nicht auf felsigen oder anderen gefährlichen Straßen.
- 7) Beobachten Sie das Kind im Anhänger zu jeder Zeit.
- 8) Der Fahrer sollte über 18 Jahre alt und körperlich und geistig gesund sein.
9. sowohl der Fahrer als auch das Kind sollten einen Helm tragen, der die DIN1078-Prüfung besteht
10. maximale Ladekapazität: 2Kinder unter 7 Jahren
11. bitte montieren Sie den Anhänger streng nach den obigen Anweisungen.
12. bitte parken Sie den Anhänger nicht in der Nähe eines Hohlraumes oder an anderen gefährlichen Orten.
13. überprüfen Sie bitte den Luftdruck der Räder.
14. versichern Sie sich, dass es keinen technischen Defekt gibt.
15. überprüfen Sie die Halterung des Hakens des Anhängers, um sicherzustellen, dass es keinen Defekt gibt.
16. Seien Sie beim Fahren vorsichtig, besonders in Kurven und bei Gefälle.
17. die Verwendung eines Rückspiegels wird empfohlen.
18. die Kalesche sollte während der Fahrt geschlossen sein, um die Sicherheit der Kinder zu gewährleisten.
19. versichern Sie sich, dass jedes Teil vor der Fahrt fest sitzt
20. die Abdeckung des Fahrradanhängers für Kinder muss während der Fahrt immer geschlossen sein.
21. die Max Höhe des Durchgangs ist 120cm.
22. der Fahrradanhänger, der von einem EPAC gezogen wird, kann durch das Gesetz eingeschränkt werden.
23. Halten Sie immer den Luftdruck der Reifen wie auf der Reifenflanke angegeben.



**ATTENZIONE**

Accertarsi che le ruote siano ben salde; non si deve poter oscillare o spostare le ruote. Le ruote non correttamente installate possono cadere, causando incidenti e gravi lesioni.

Leggere attentamente il manuale d'istruzioni prima dell'uso; un uso improprio può causare gravi lesioni.

Prestare attenzione alle note di sicurezza riportate di seguito.

**Adattare il ciclo**

Il rimorchio si adatta alla maggior parte dei tipi di bicicletta, ma si consiglia di utilizzarlo su biciclette con ruote da 24"-29". Si prega di prestare attenzione, un uso anomalo può causare gravi incidenti.

Verificare che la bicicletta sia adatta al traino del rimorchio per biciclette facendo riferimento alle istruzioni del produttore della bicicletta.

Per trainare un rimorchio in sicurezza, è necessario essere un ciclista esperto e in forma. Dovete essere vigili, avere una buona vista e un buon udito e una forza adeguata nelle gambe, nelle braccia e nelle mani. Non permettete mai a un bambino o a un adolescente di usare il vostro rimorchio, perché è probabile che non abbia le capacità fisiche e di giudizio necessarie.

**Niente cuffie o altre distrazioni**

Non pedalate o passeggiate con cuffie, radio o altre distrazioni. Dovete essere in grado di sentire il traffico circostante e di concentrarvi sempre su una guida sicura.

**Nessun veicolo a motore**

Il rimorchio è destinato esclusivamente all'uso di biciclette a pedali. Non tiratelo mai con un veicolo a motore, poiché la maggiore accelerazione e velocità potrebbero danneggiare il rimorchio o causarne il ribaltamento.

**Guidare su superfici pulite e pavimentate**

Il rimorchio non è destinato all'uso fuoristrada, eventuali asperità o irregolarità potrebbero causare ribaltamenti e gravi lesioni. Inoltre, fate particolare attenzione in condizioni di bagnato, pioggia o gelo. Usate i freni periodicamente, ma evitate le frenate brusche che possono essere pericolose. Guidare lentamente quando si parte, ci si ferma e si gira. Non guidate su superfici in cui sono presenti sabbia, ghiaia, ghiaccio, olio o altre sostanze scivolose. Se dovete passare su superfici scivolose, camminate con la bicicletta e il rimorchio.

**Controlli prima di ogni utilizzo**

Controllare regolarmente che tutti i componenti importanti come: barra di traino, dispositivo di collegamento, telaio, cinture di sicurezza, dispositivi di illuminazione, pneumatici e ruote ecc. siano in condizioni di sicurezza; verificare regolarmente se i gruppi di bulloni sono ben serrati.

**Capacità massima di carico:**

Quando il bambino si siede nel rimorchio, la sua testa non deve toccare la parte superiore della copertura; suggeriamo che l'altezza dal sedile alla testa del bambino sia inferiore a 50 cm.

**Equipaggiamento necessario:**

In base ai requisiti legali locali, sono necessarie alcune attrezzature, come luci, caschi, riflettori e così via, si prega di aggiungere le attrezzature quando il rimorchio viene utilizzato su strade pubbliche.

**Per quanto riguarda le discese o le curve:**

Prestare sempre attenzione al fatto che l'insieme bici/rimorchio è più lungo e più largo quando la bici porta un rimorchio. È necessario prestare attenzione quando si guida in discesa o in curva. Un raggio di sterzata maggiore può evitare di toccare qualsiasi soggetto.

Si prega di guidare più lentamente quando si è in discesa. Se necessario, portare a spasso la bicicletta/il rimorchio.

**Frenata:** È più difficile fermare la bicicletta/il rimorchio. Evitate di frenare con forza e aggiungete un po' alla volta la vostra forza quando frenate.

Per evitare che si verifichino situazioni pericolose, il sistema di parcheggio deve essere inserito quando si posizionano e si rimuovono i bambini.

**Barra di trazione:**

Carico minimo e massimo della barra di trazione: 30N-80N quando la barra di trazione e il terreno sono sullo stesso piano orizzontale.

Sistemi di illuminazione:

La coda deve essere dotata di due riflettori su ogni ruota.

Ispezione, manutenzione, pulizia e/o lavaggio di routine

Prima di partire, controllare sempre che tutte le funzioni siano normali e che tutte le parti non siano mancanti.

Pulire sempre lo sporco sul tubo dopo ogni utilizzo per evitare che si corroda.

Per lavare il tessuto, utilizzare solo acqua e non soluzioni chimiche.

#### **ATTENZIONE**

Il passeggino o la carrozzina diventano instabili se si supera il carico previsto dal produttore.

#### **AVVERTENZA**

L'instabilità del carrello o del passeggino è dovuta all'utilizzo di un portapacchi che non è previsto. **AVVERTENZA** Questo prodotto non può essere utilizzato da bambini di età inferiore a 18 mesi.

#### **AVVERTENZA**

Non lasciare mai il bambino incustodito.

#### **AVVERTENZA**

Assicurarsi che tutti i dispositivi di bloccaggio siano inseriti prima dell'uso.

#### **AVVERTENZA**

Utilizzare un'imbracatura non appena il bambino è in grado di sedersi da solo.

#### **AVVERTENZA**

Il dispositivo di parcheggio deve essere inserito quando si prendono o si tolgono i bambini. Per evitare lesioni, assicurarsi che i bambini siano tenuti lontani quando si dispiega il prodotto.

#### **ATTENZIONE**

Prestare attenzione al fatto che qualsiasi carico attaccato alla maniglia e/o sul retro dello schienale e/o sui lati del veicolo influisce sulla stabilità del veicolo.

#### **AVVERTENZA**

Controllare la pressione dell'aria delle ruote e che tutte le parti siano fissate saldamente; prima dell'uso è necessario effettuare tutti i controlli di routine. Pulire le impurità sulla ruota o sul tubo dopo l'uso. Evitare qualsiasi graffio per evitare la formazione di ruggine. Non utilizzare prodotti chimici per il lavaggio del tessuto.

#### **ATTENZIONE**

Non lasciare che i bambini giochino con il prodotto.

#### **AVVERTENZA**

Assicurarsi che non vi siano difetti tecnici. Non utilizzare accessori non approvati dal produttore. Utilizzare solo i pezzi di ricambio forniti o raccomandati dal distributore del produttore.

#### **AVVERTENZA**

Questo seggiolino non è adatto a bambini di età inferiore a 18 mesi.

#### **AVVERTENZA**

Utilizzare l'imbracatura dopo che il bambino si è seduto sul prodotto.

#### **AVVERTENZA**

Utilizzare sempre il sistema di ritenuta

#### **AVVERTENZA**

Questo passeggino non è adatto alla corsa o al pattinaggio.

#### **ATTENZIONE**

Non deve essere aggiunto alcun materasso supplementare.

#### **AVVERTENZA**

Solo gli adulti possono montare il passeggino.

1. Singoli bambini carico massimo (rimorchio): 18kgs
2. Carico massimo totale (rimorchio): 40kgs
3. Totale carico massimo (portapacchi): 5kgs
4. Nessun carico sulla barra del rimorchio
5. Non superare una velocità superiore a 13km/H (8 mph) e ridurre a 5km/H (5 mph) quando si svolta
6. Non utilizzare il rimorchio su strade rocciose o pericolose.
7. Sorvegliare sempre il bambino nel rimorchio.
8. Il conducente deve avere più di 18 anni ed essere in buona salute fisica e mentale.
9. Sia il pilota che il bambino devono indossare un casco che superi l'ispezione DIN1078.
10. capacità massima di carico: 2 bambini sotto i 7 anni
11. Si prega di installare il rimorchio seguendo rigorosamente le istruzioni di cui sopra.
12. Non parcheggiare il rimorchio in prossimità di cavità o altri luoghi pericolosi.
13. Controllare la pressione dell'aria delle ruote.
14. Assicurarsi che non vi siano difetti tecnici.
15. Controllare la staffa del gancio del rimorchio per assicurarsi che non ci siano difetti.
16. Fare attenzione durante la guida, soprattutto nelle curve e nelle discese.
17. Si consiglia di utilizzare lo specchietto retrovisore.
18. Il paracalore deve essere chiuso durante la guida per garantire la sicurezza dei bambini.
19. Assicurarsi che ogni parte sia fissata saldamente prima della guida.
20. Il coperchio del rimorchio per bambini deve essere sempre chiuso durante la guida.
21. L'altezza massima del passaggio è di 120 cm.
22. Il rimorchio per biciclette trainato da un EPAC può essere limitato per legge.
23. Mantenere sempre la pressione dell'aria degli pneumatici come indicato sul fianco degli stessi.



**A** x 1

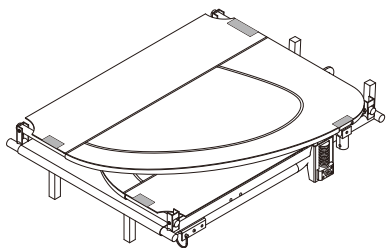

**B** x 1

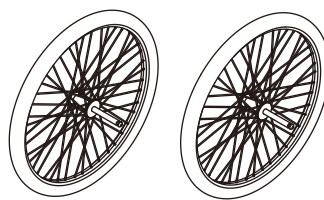

**C** x 1

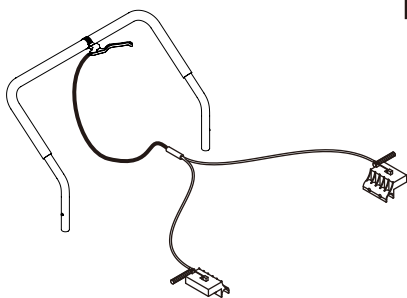

**D** x 1

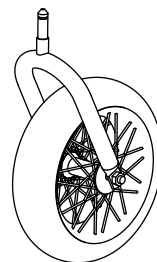

**E** x 1

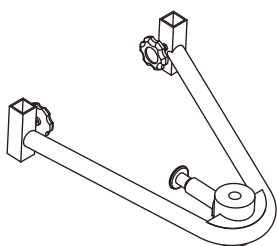

**F** x 1

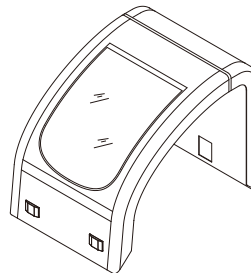

**G** x 1

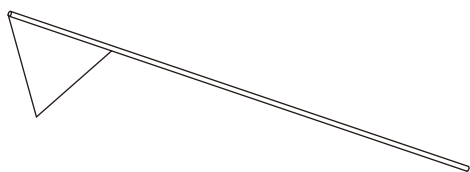

**H** x 1

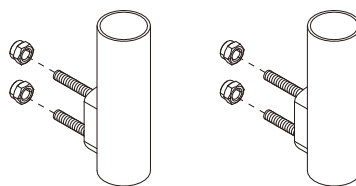

**I** x 1

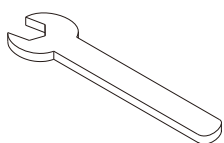

**J** x 1

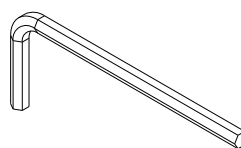

01

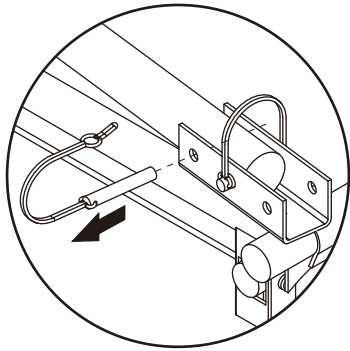
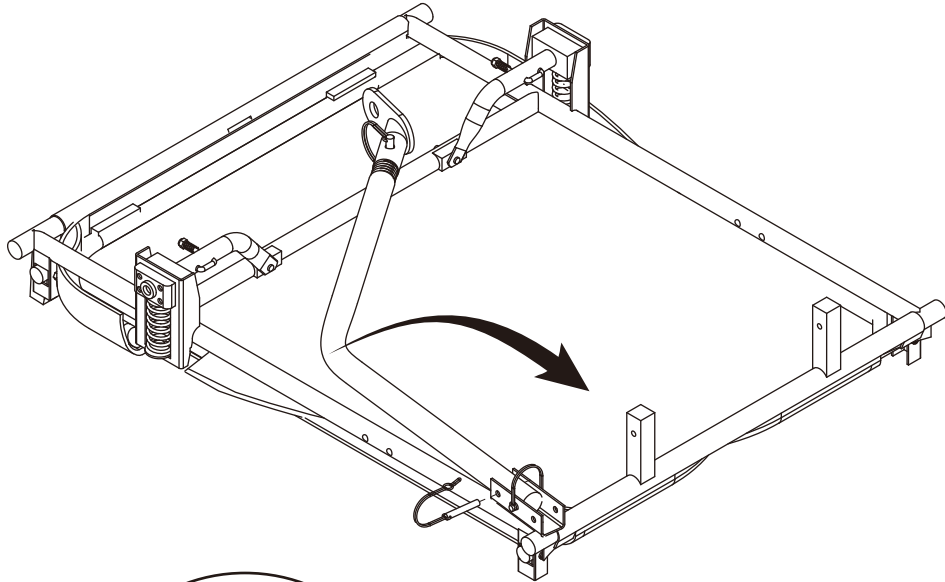

02

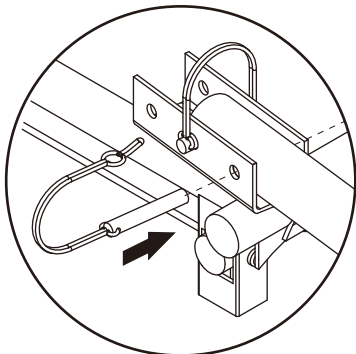
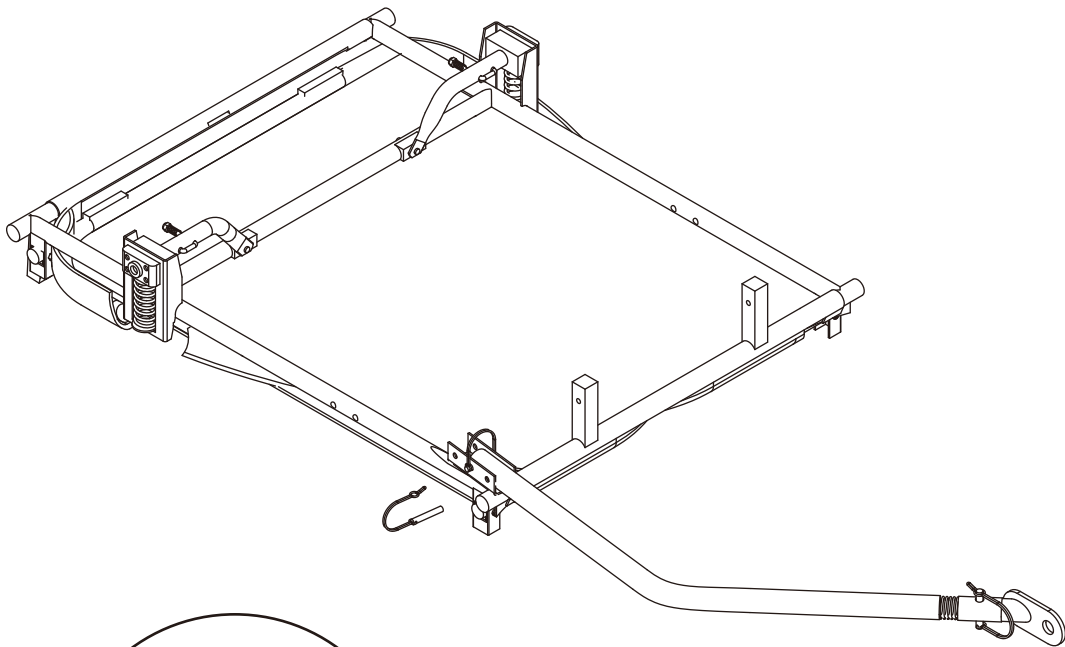

03

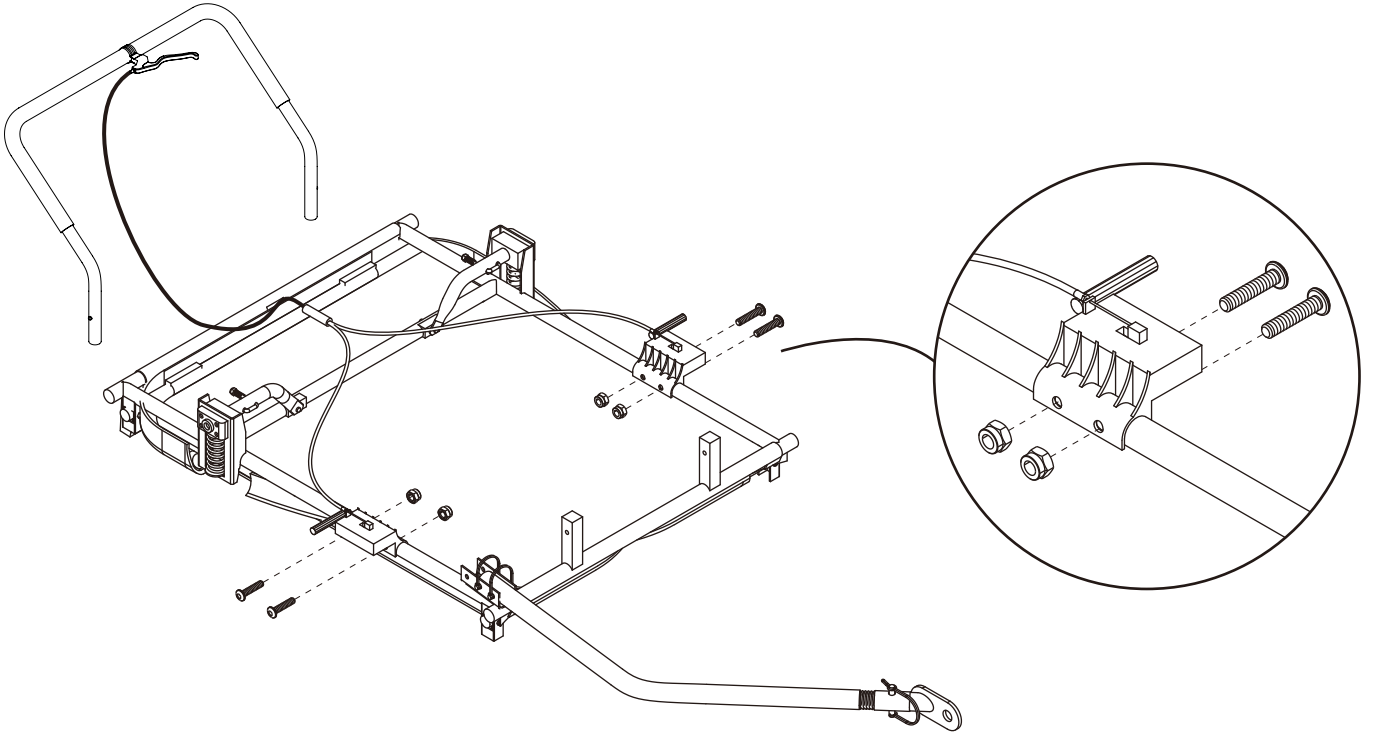

04

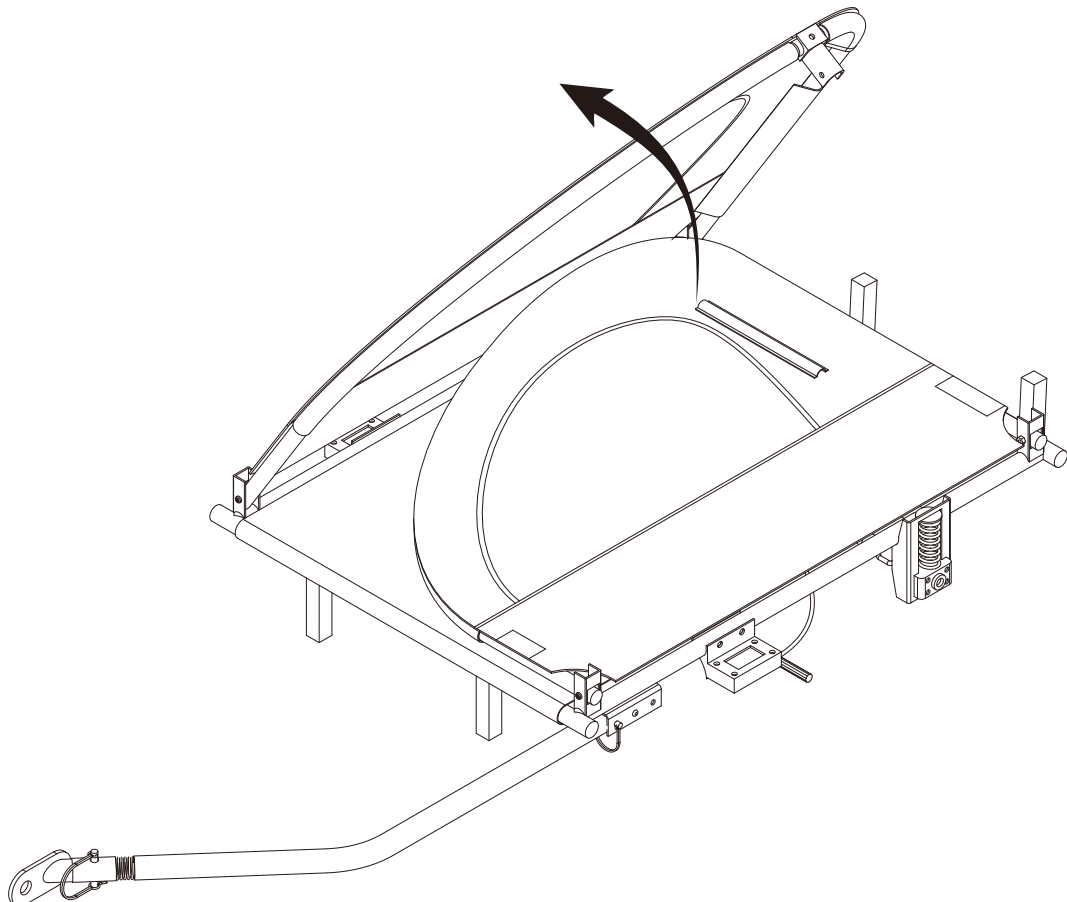

05

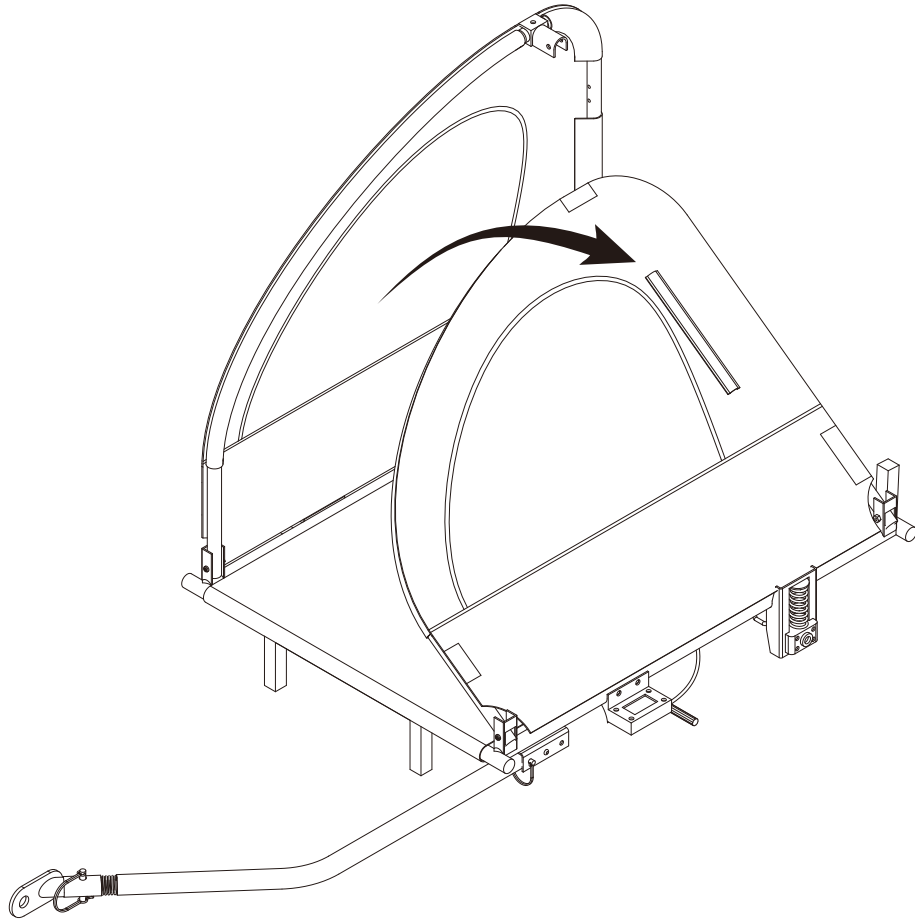

06

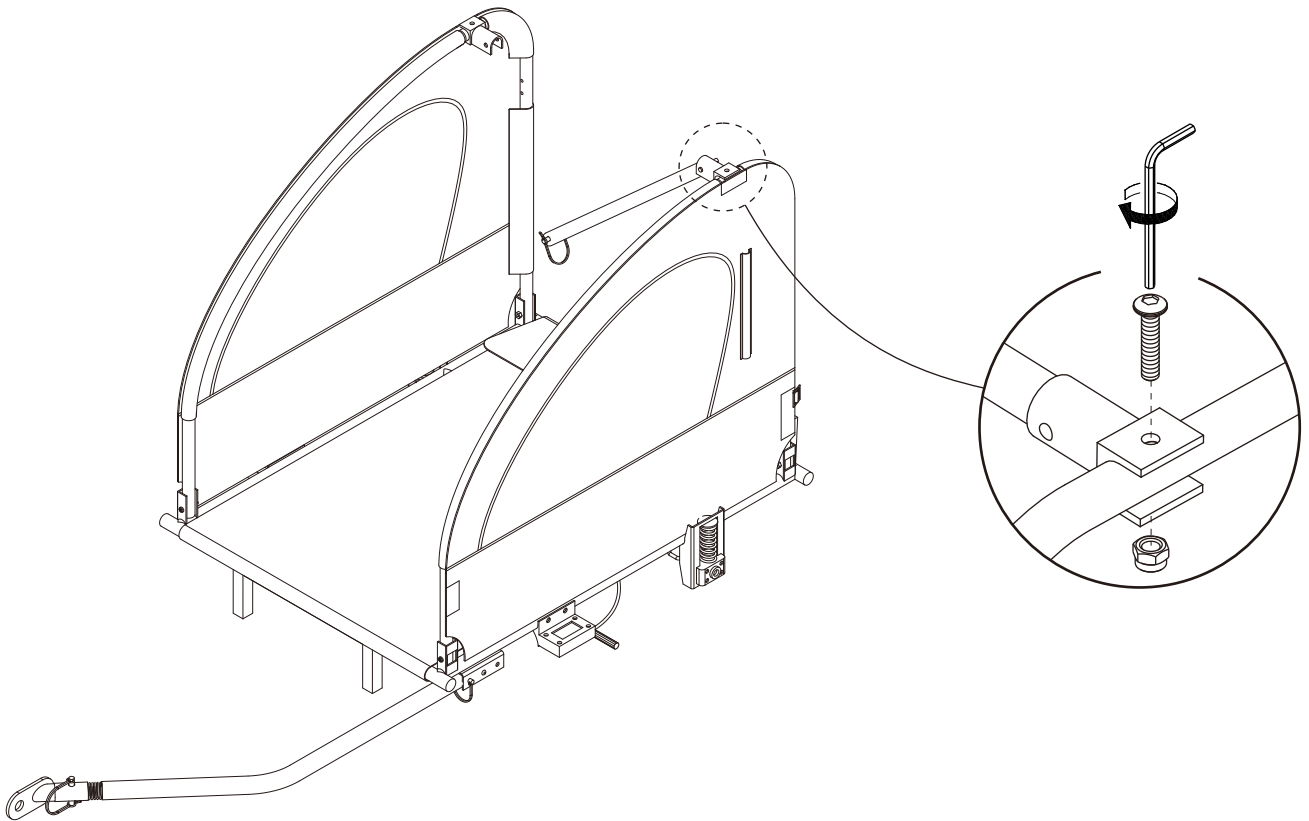

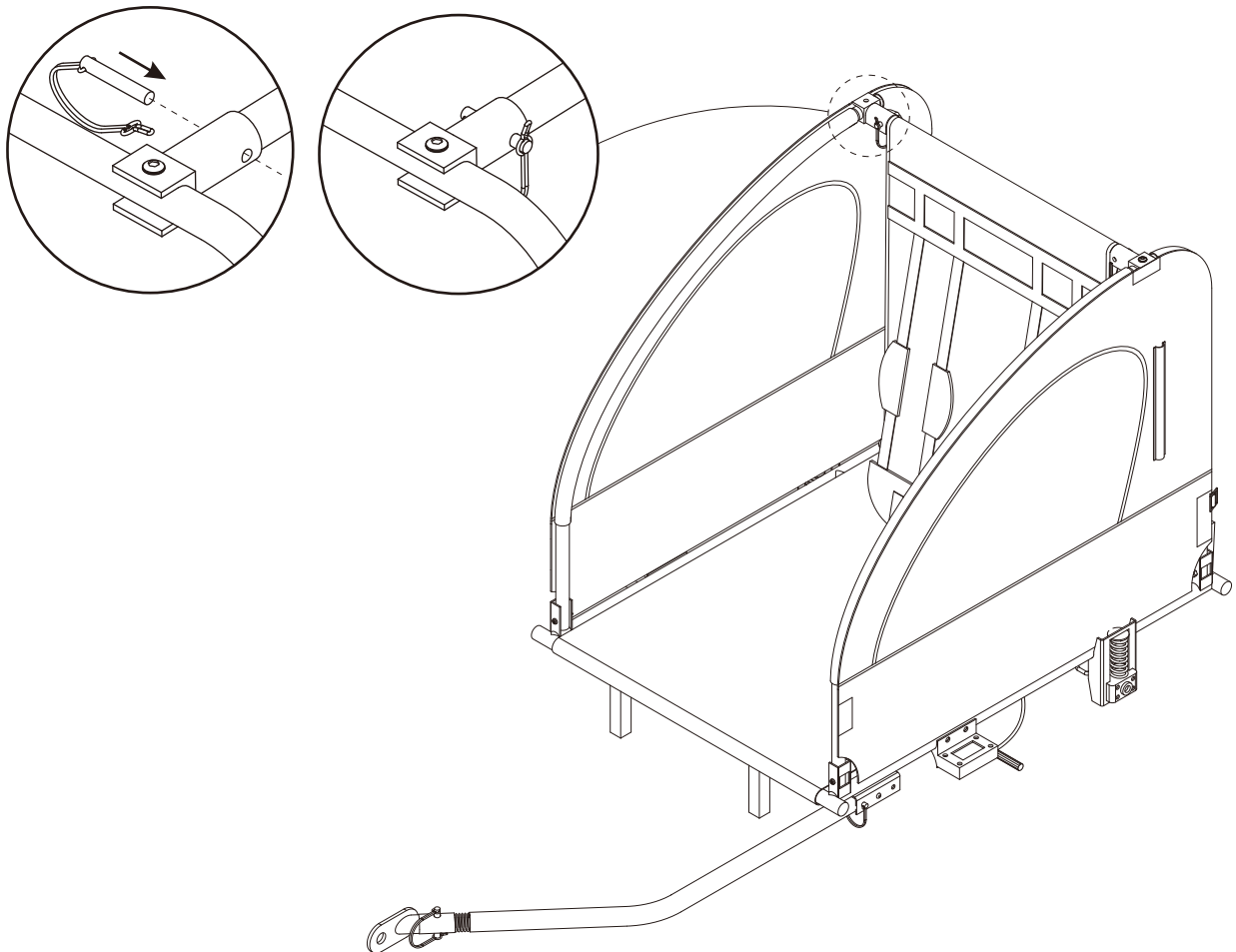
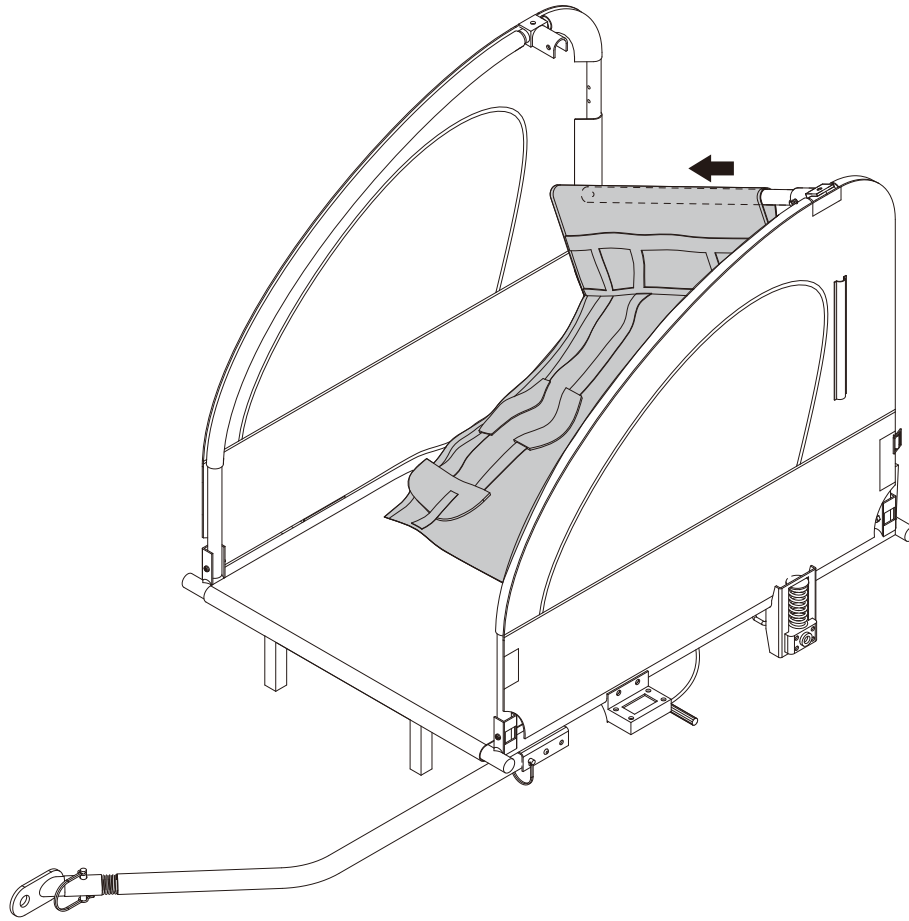

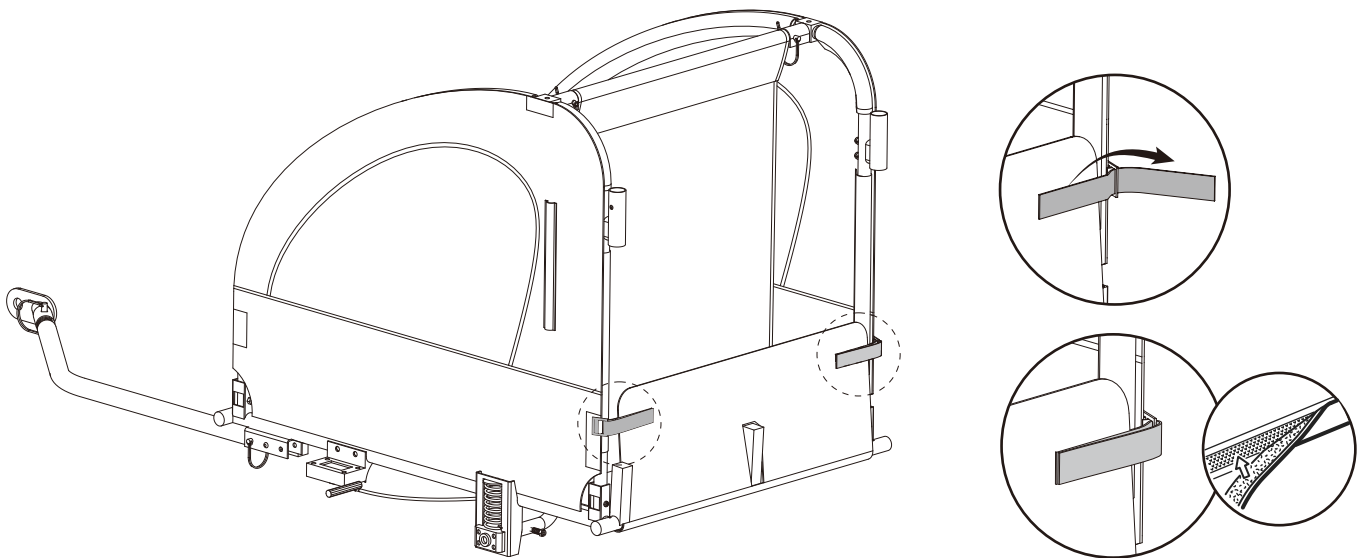
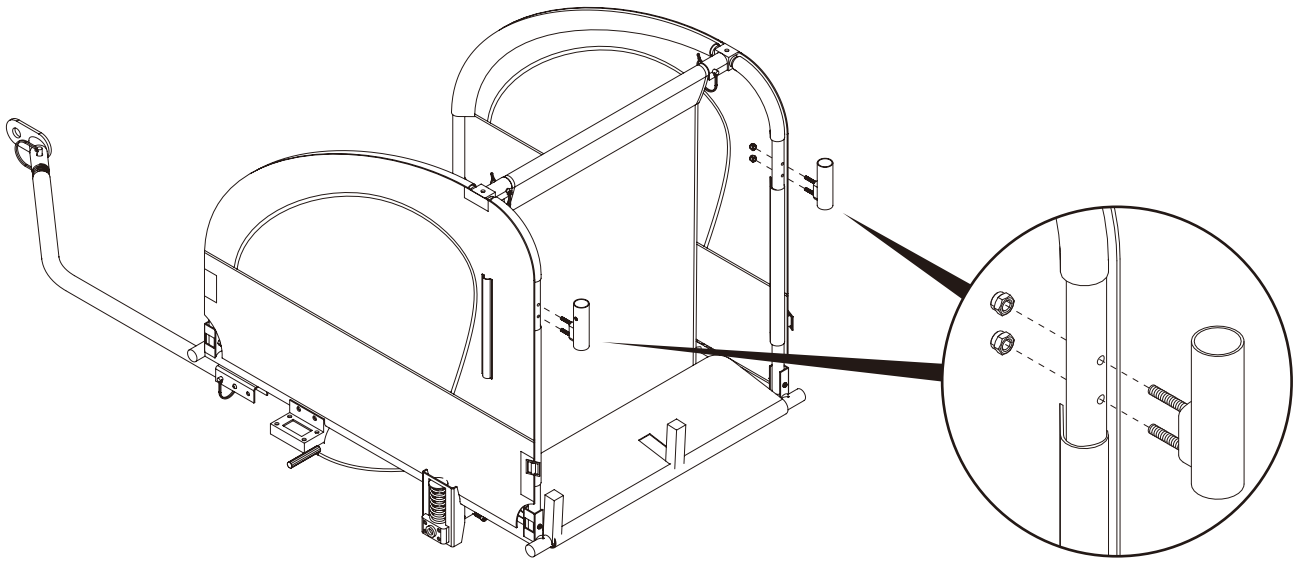

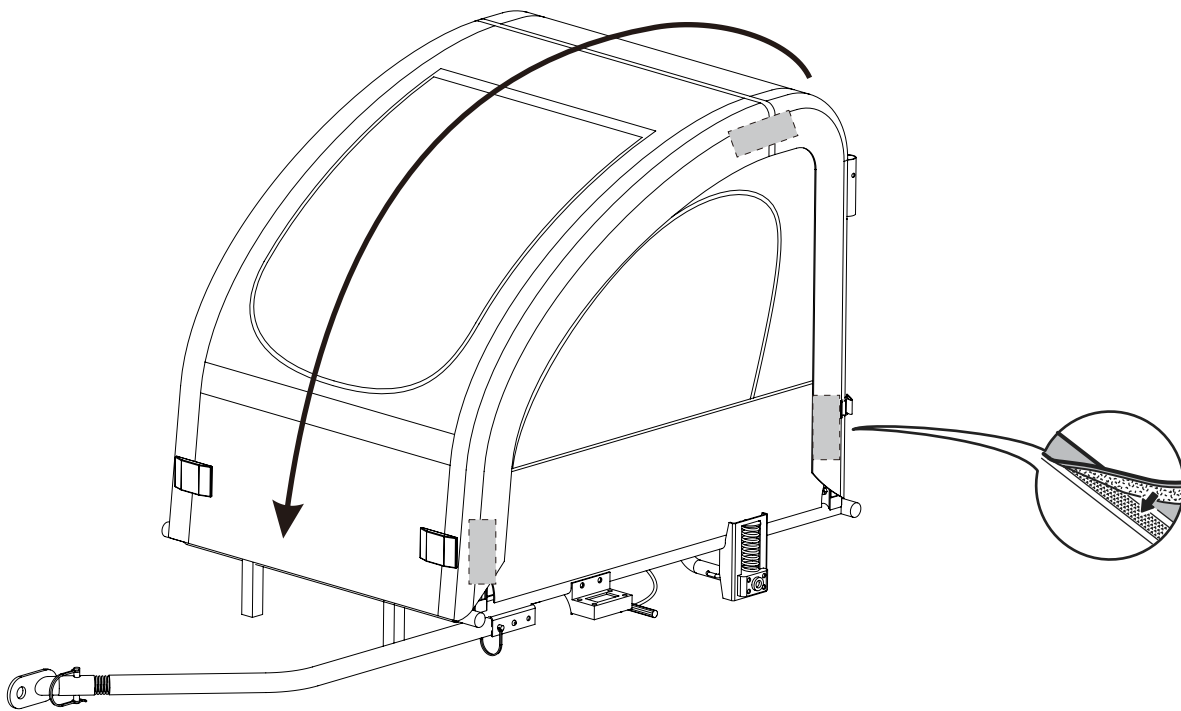
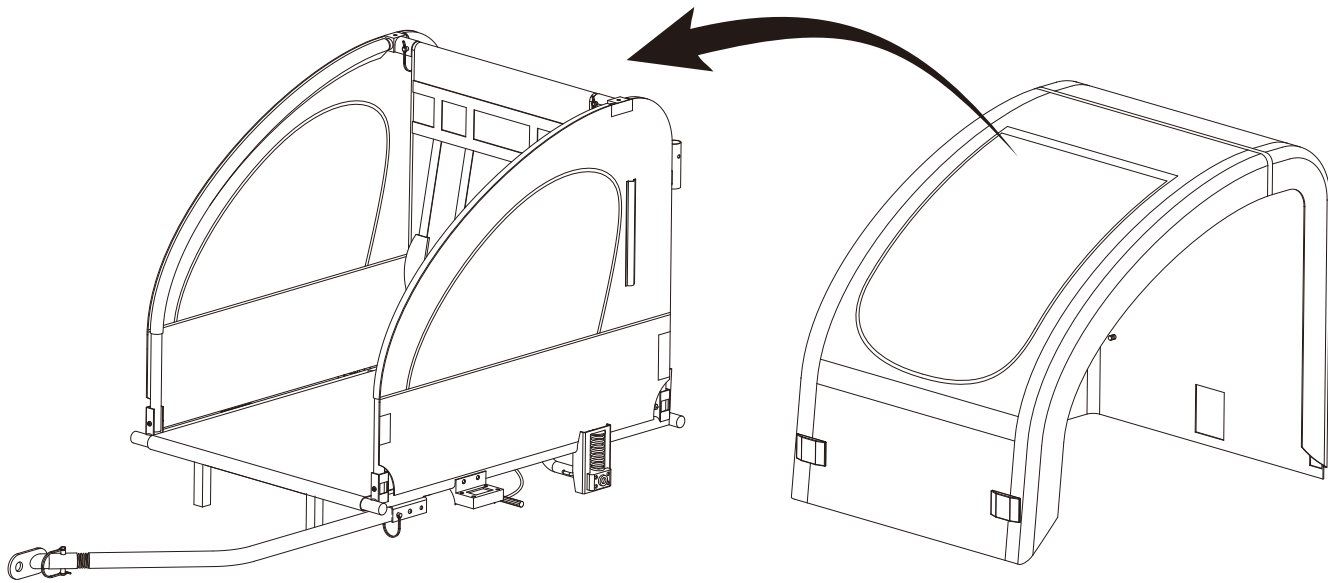

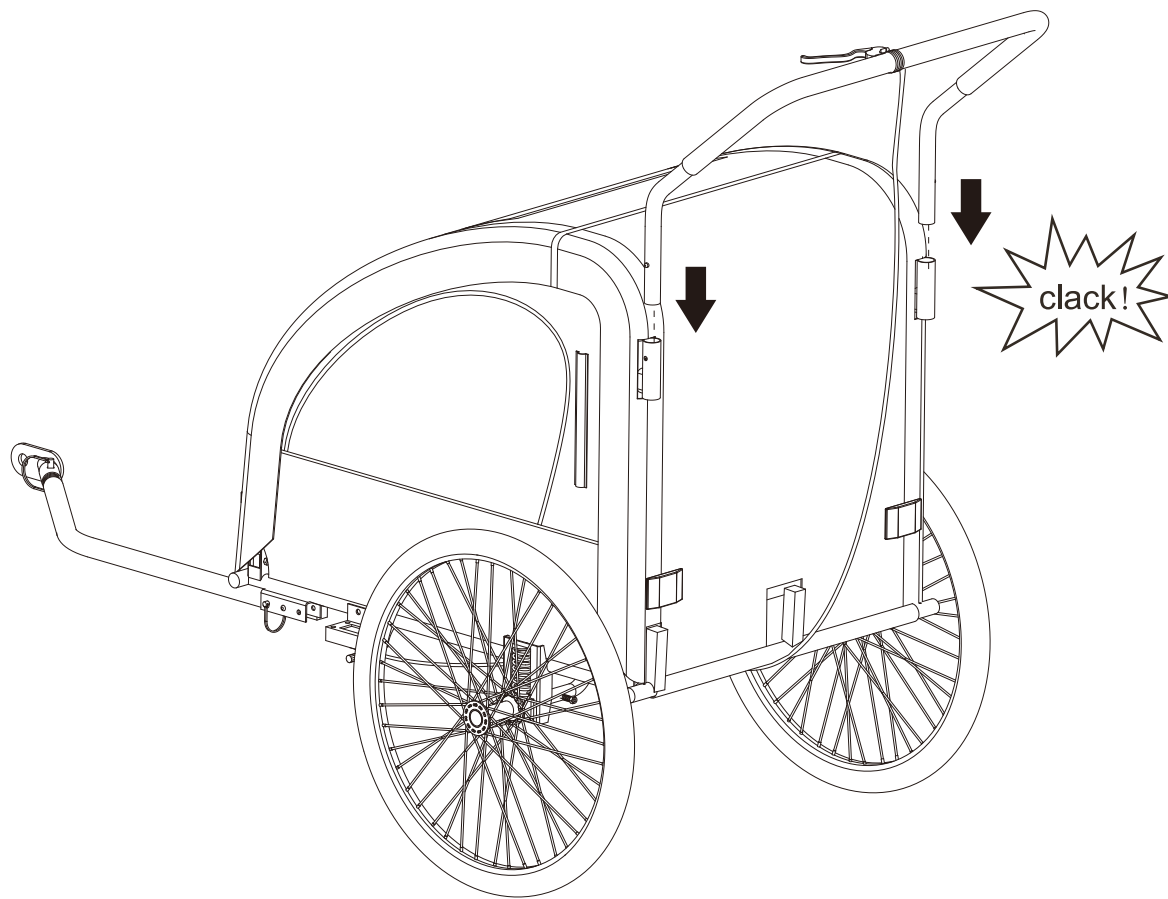
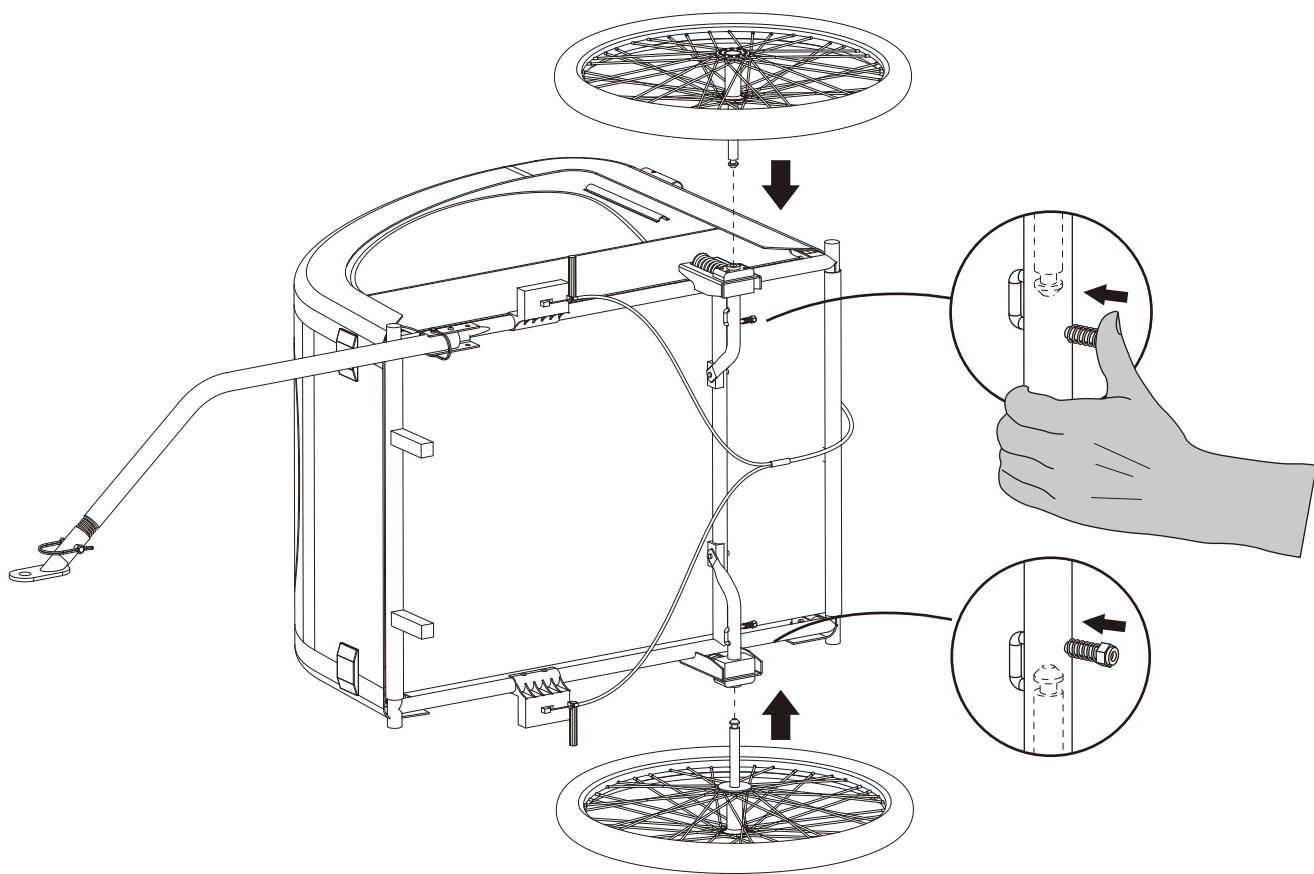

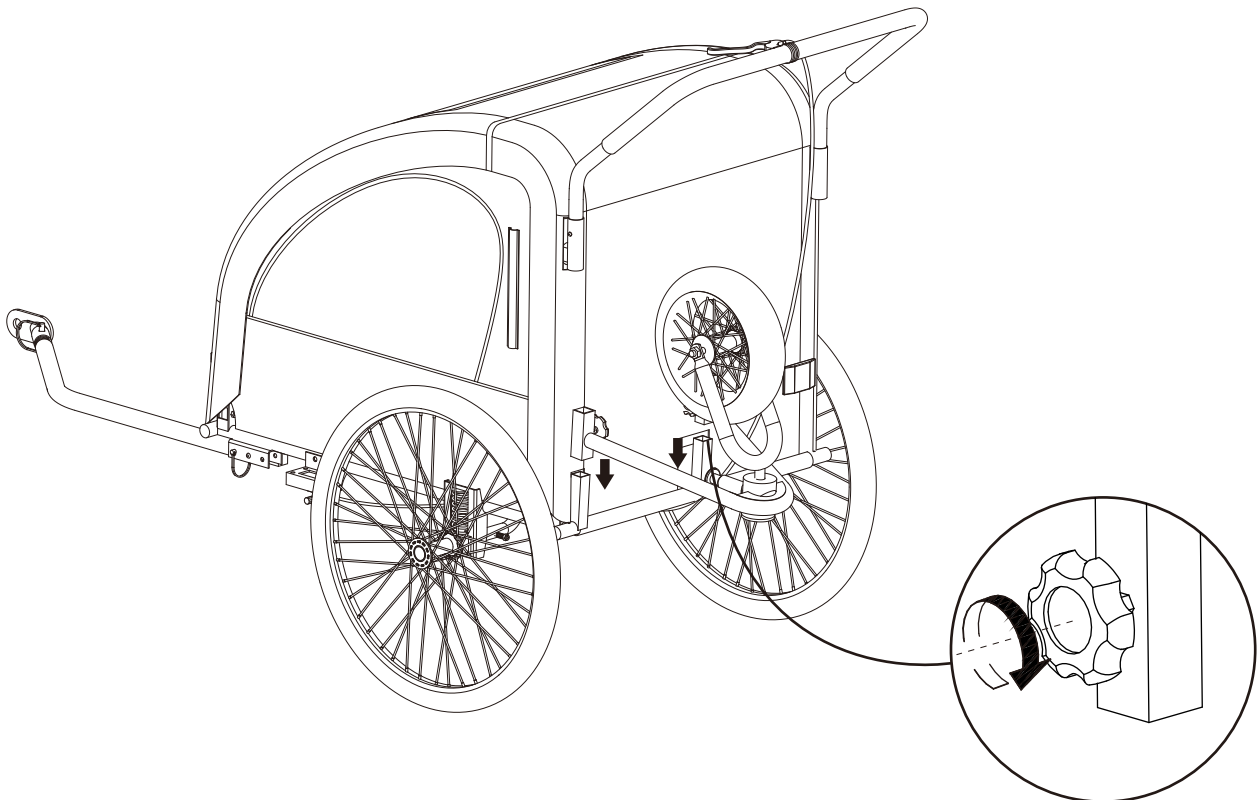
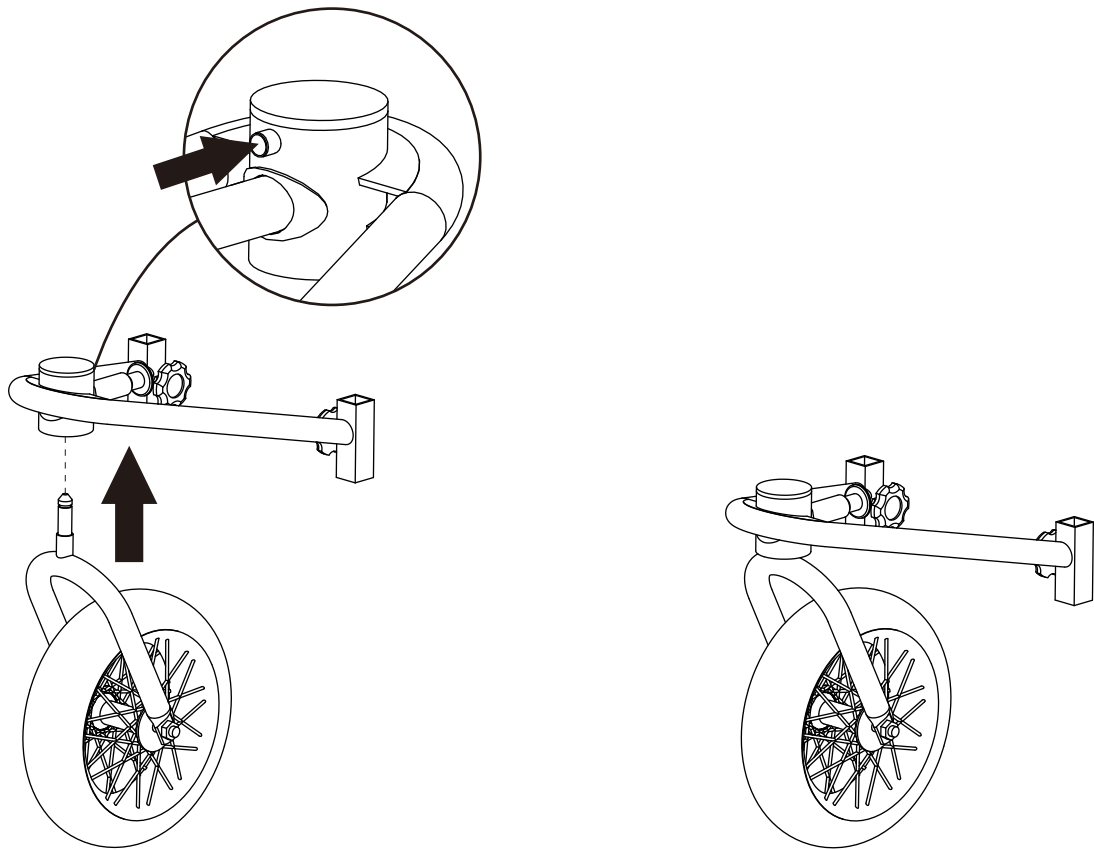

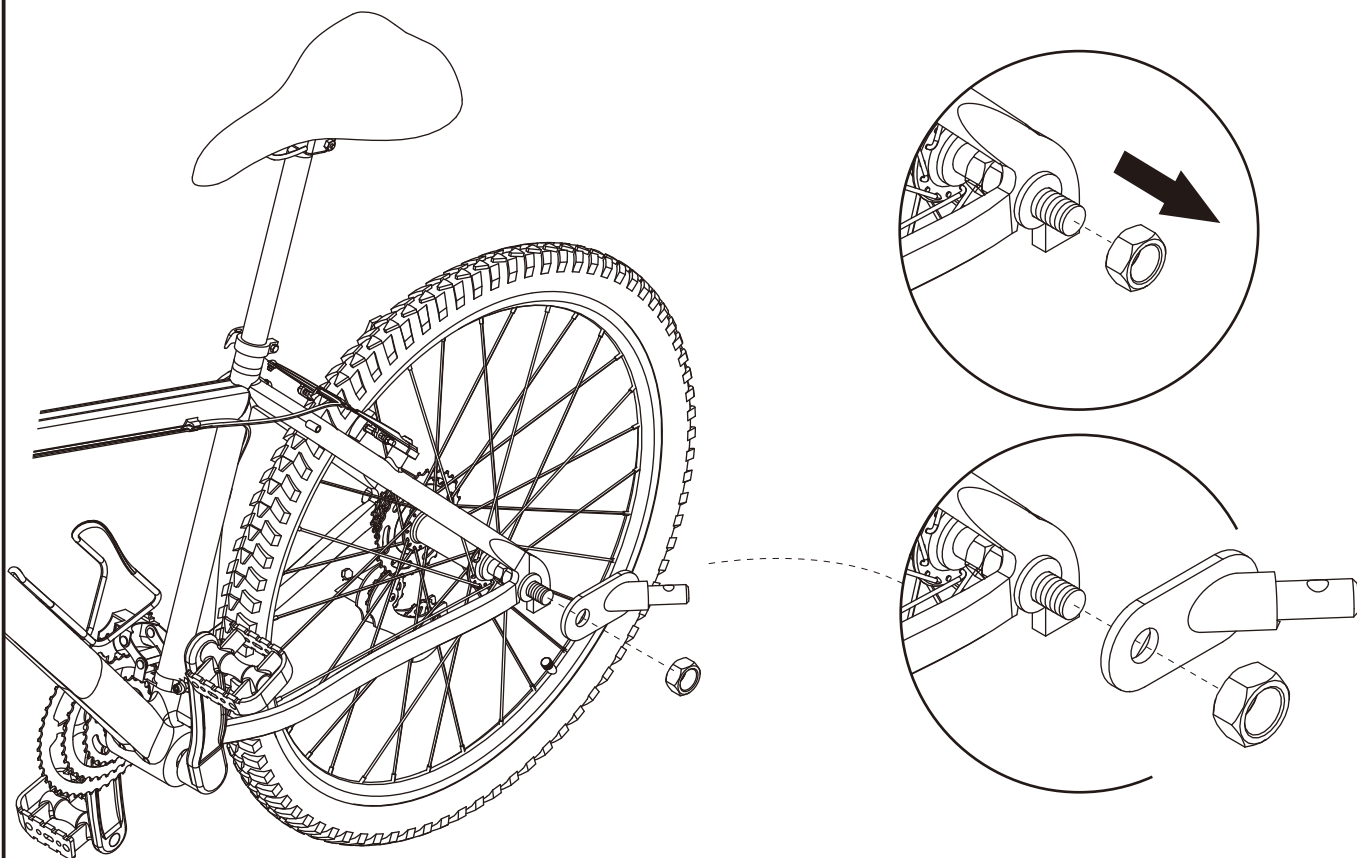
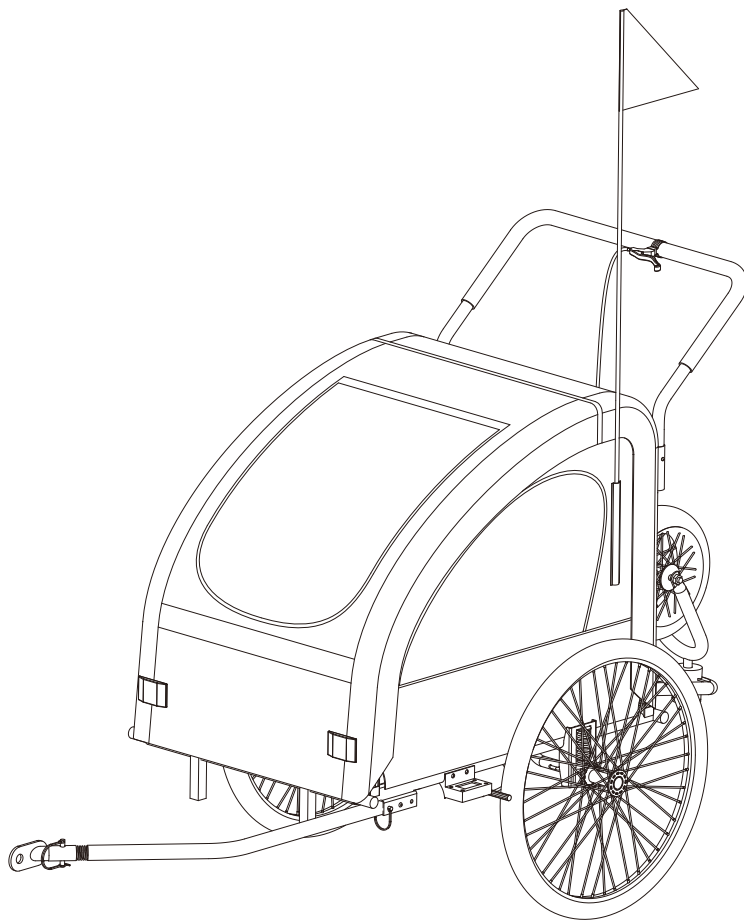

Done

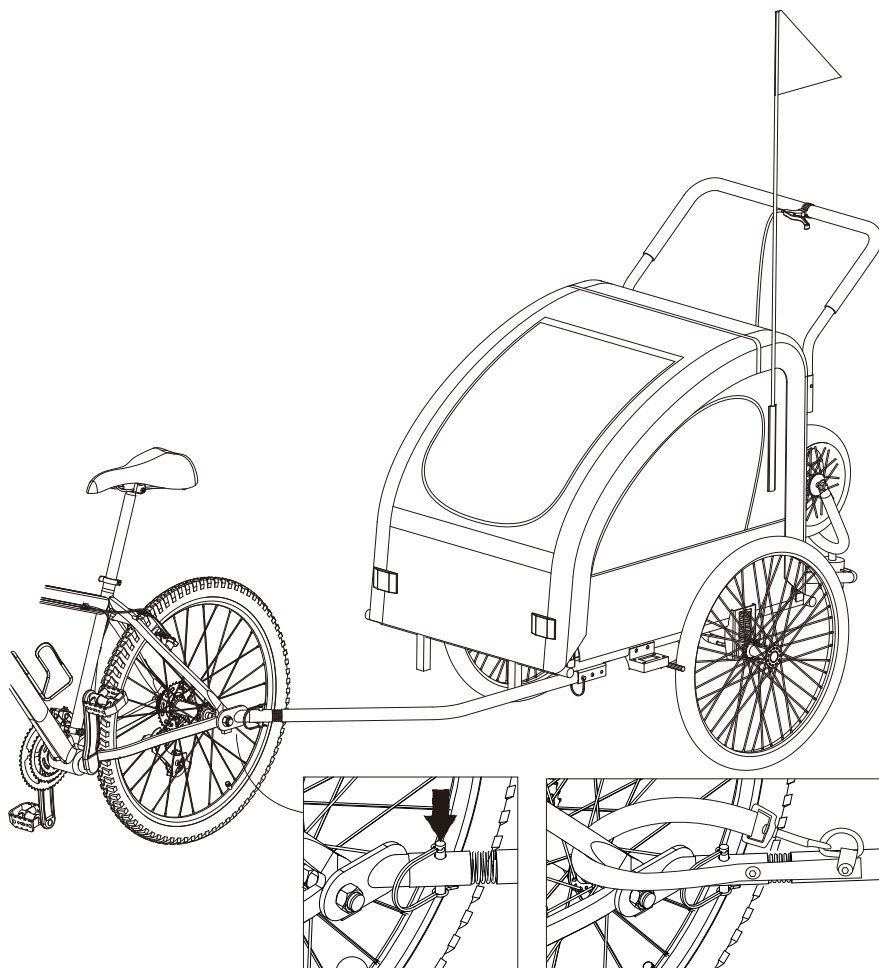

### DIFFERENT COMBINATIONS

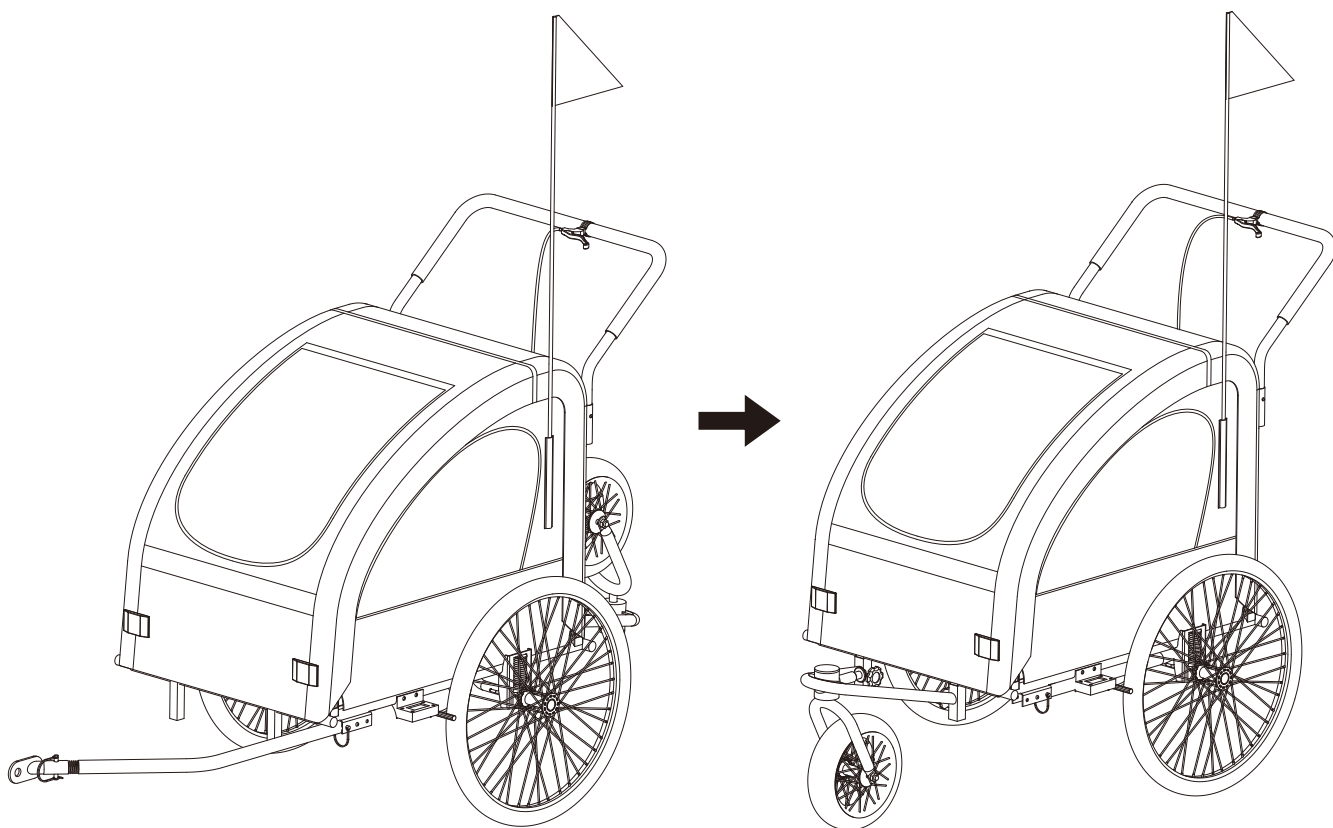

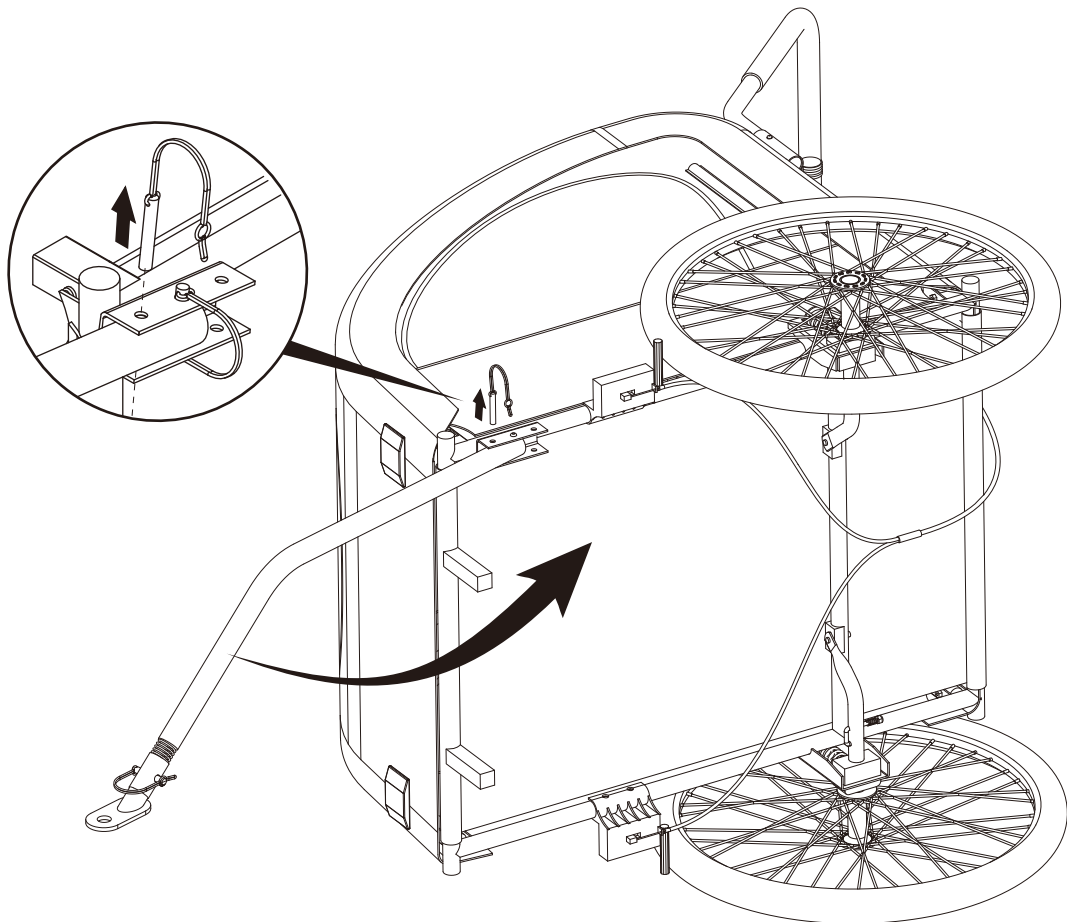
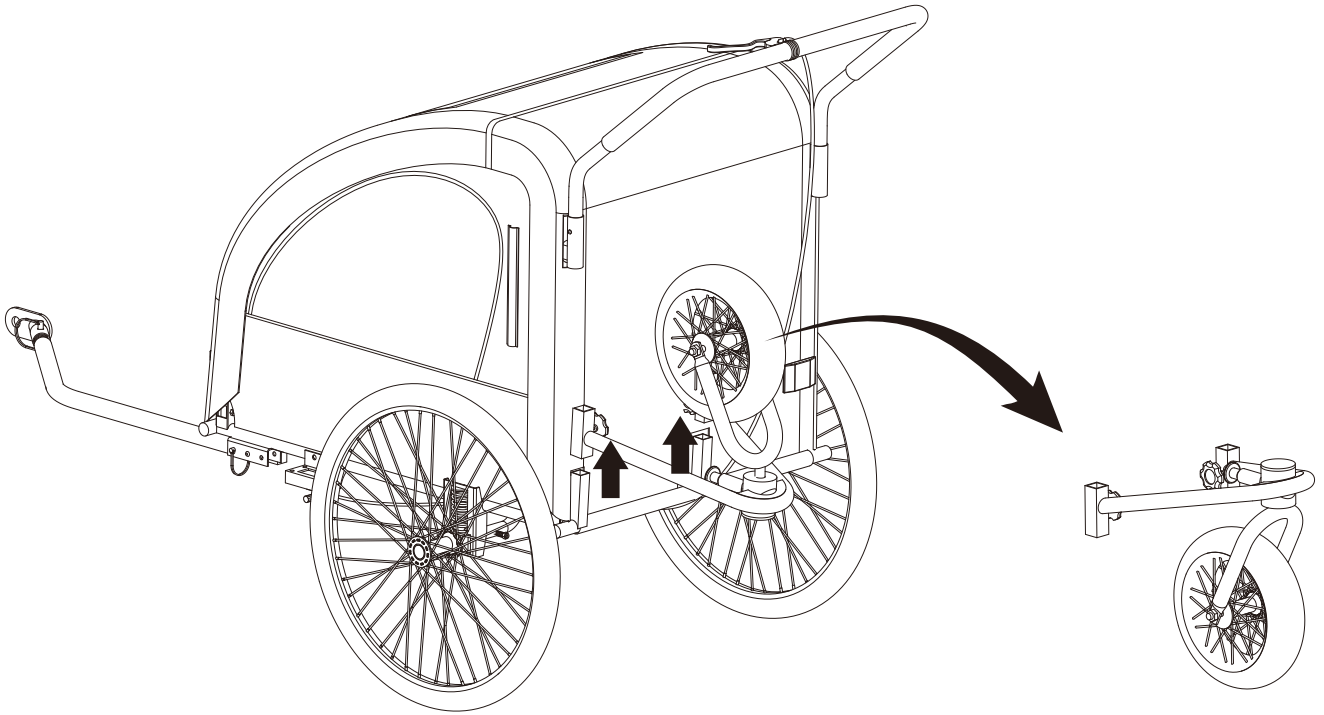

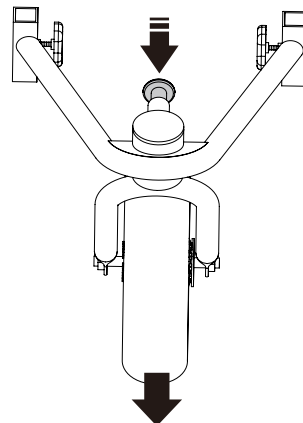
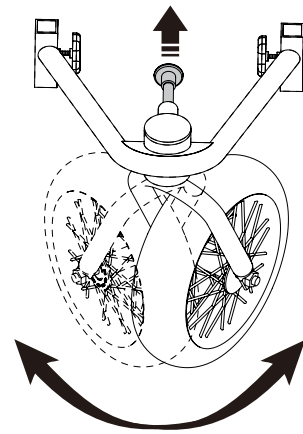
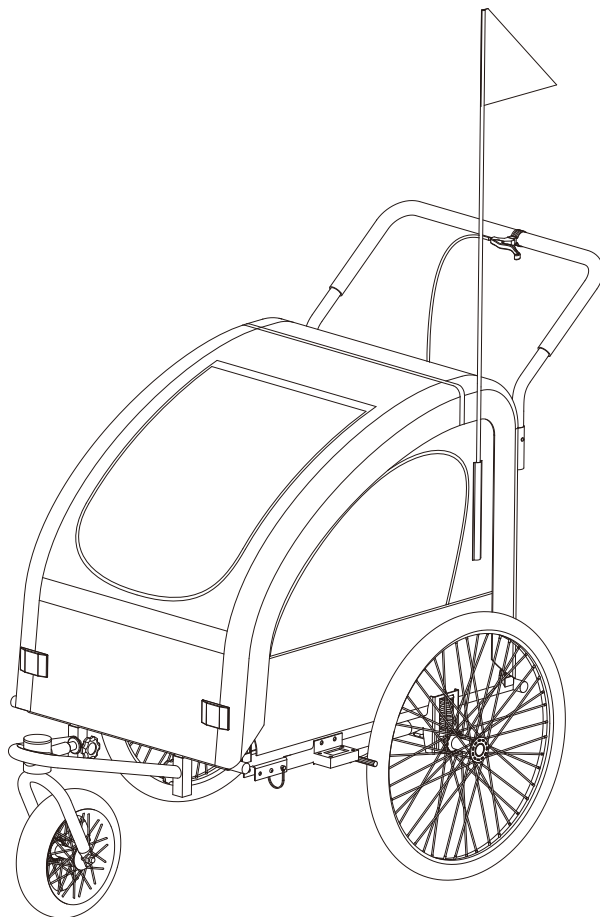
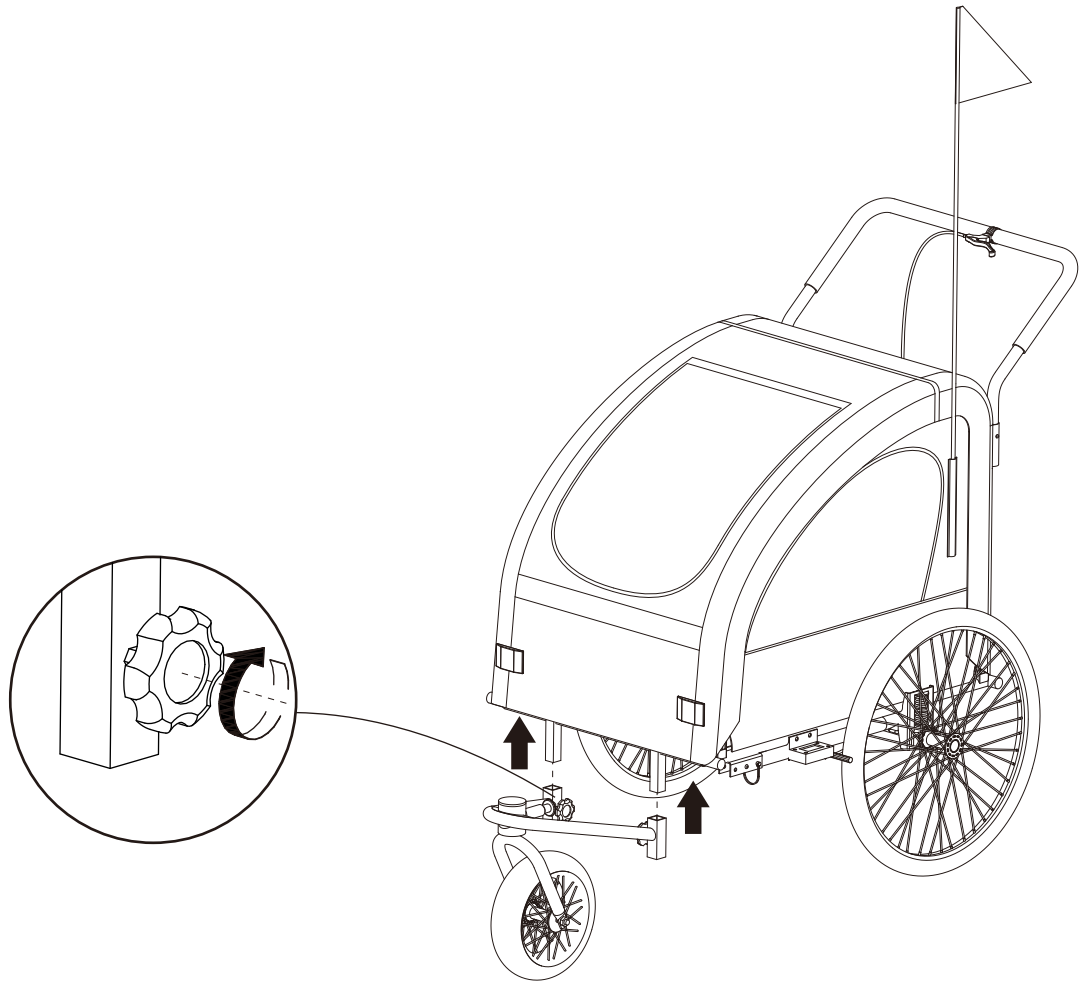

If you have any questions, please contact our customer care center, Our contact details are below:

**US**

 001-877-644-9366

 customerservice@aosom.com

Imported by Aosom LLC  
27150 SW Kinsman Rd Wilsonville, OR 97070 USA  
MADE IN CHINA

If you have any questions, please contact our customer care center, Our contact details are below:

**CA**

 416-792-6088

 customerservice@aosom.ca

Imported by Aosom Canada Inc.  
7270 Woodbine Avenue, Unit 307, Markham,  
Ontario Canada L3R 4B9  
MADE IN CHINA

Si vous avez la moindre question, veuillez contacter notre centre d'assistance à la clientèle, Nos coordonnées sont les suivantes:

 416-792-6088

 customerservice@aosom.ca

Importé par Aosom Canada Inc.  
7270 Woodbine Avenue, unité 307,  
Markham, Ontario Canada L3R 4B9  
FABRIQUÉ EN CHINE

If you have any questions, please contact our customer care center, Our contact details are below:

**UK**

 0044-800-240-4004

 enquiries@mhstar.co.uk

IMPORTER ADDRESS:  
MH STAR UK LTD  
Unit 27, Perivale Park,  
Horsenden lane South  
Perivale, UB6 7RH  
MADE IN CHINA

Si vous avez la moindre question, veuillez contacter notre centre d'assistance à la clientèle, Nos coordonnées sont les suivantes:

**FR**

 0033-1-84166106

 aosom@mhfrance.fr

Importé par/Fabricant/REP:  
MH FRANCE  
2 Rue Maurice Hartmann  
92130 Issy Les Moulineaux  
France  
FABRIQUÉ EN CHINE

Wenn Sie Fragen haben, wenden Sie sich bitte an unser Kundendienstzentrum, Unsere Kontaktdaten stehen unten:

**DE**

 0049-0(40)-87408465

 service@aosom.de

ADRESSE DES IMPORTEURE/Hersteller/REP:  
MH Handel GmbH  
Wendenstraße 309  
D-20537 Hamburg  
Germany  
IN CHINA HERGESTELLT

In caso di dubbio, si prega di contattare il nostro centro assistenza clienti, I nostri dettagli di contatto sono di seguito:

**IT**

 0039-0249471447

 clienti@aosom.it

IMPORTATO DA/Produttore/REP:  
AOSOM Italy srl  
Centro Direzionale Milanofiori  
Strada 1 Palazzo F1  
20057 Assago (MI)  
P.I.: 08567220960  
FATTO IN CINA

Si tiene alguna pregunta, comuníquese con nuestro Centro de Atención al Cliente, Nuestros datos de contacto son los siguientes:

**ES**

 0034-931294512

 atencioncliente@aosom.es

IMPORTADOR/Fabricante/REP:  
SPANISH AOSOM, S.L.  
C/ROC GROS, N°15.08550, ELS HOSTALETES DE  
BALENYÀ, SPAIN.  
B66295775  
HECHO EN CHINA

Se tiver alguma dúvida, por favor contacte o nosso Centro de Atendimento ao Cliente, Os nossos dados de contacto são os seguintes:

 0034-931294512

 info@aosom.pt.

IMPORTADOR/Fabricante/REP:  
SPANISH AOSOM, S.L.  
C.ROC GROS N.15, 08550. ELS HOSTALETES DE  
BALENYÀ  
FEITO NA CHINA



**FR**

**DONNEZ  
OU  
RECYCLEZ**



ASSOCIATION

OU



LIVRAISON

OU



DÉCHÈTERIE

Adresses sur [quefairedemesdechets.fr](http://quefairedemesdechets.fr)