



IN230800291V02_UK_ES_PT_IT

A90-246V70_A90-246

Treadmill User Manual

EN

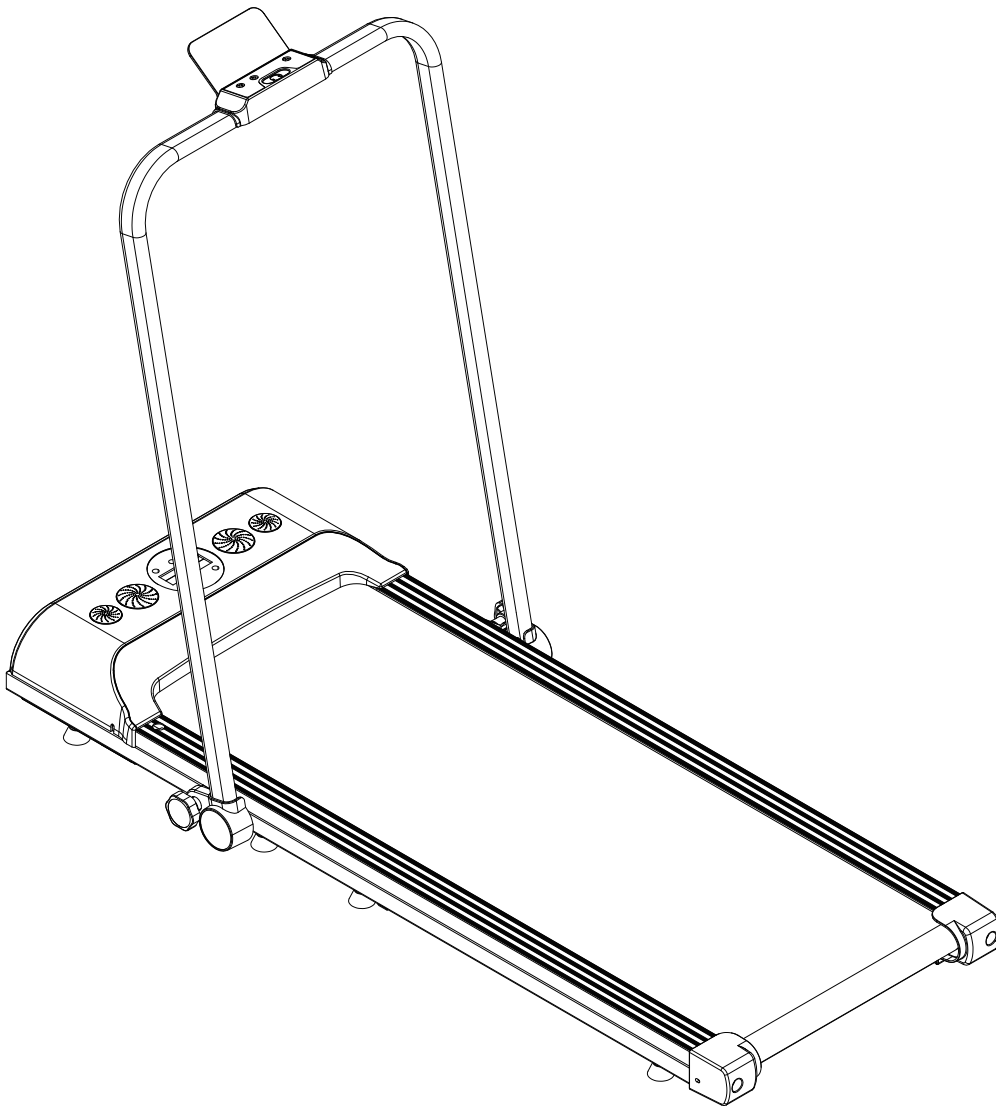

IMPORTANT, RETAIN FOR FUTURE REFERENCE: READ CAREFULLY

INSTRUCTION MANUAL

1. Directory

No.	Contents
1	Contents
2	Safety Precaution
3	Packing List
4	Assembly
5	Operation Description
6	Maintenance
7	General issue and troubleshooting
8	Introduction for Exercise

Thank you for choosing this treadmill. Please read all instructions carefully before assembly and use.

2. SAFETY PRECAUTIONS

- This product is designed with safety in mind. It is still important to follow all warnings and notices, ensuring you can exercise safely. We are not responsible for injuries or damage caused by improper use.

Danger

- Avoid using multiple wireless heart rate monitors, including the heart rate monitor with others simultaneously. This can cause electronic interference or interruption.





Warning

For your safety and others, please follow the instructions below:

- To avoid accidents and hazards, ensure the appliance is fully grounded before use.
- When running, clip the safety key (red) to your clothes. This allows you to facilitate an immediate stop in case of an emergency.
- You should consult your doctor before exercising.
- Wear sportswear that is suitable for exercising.

- To prevent electrostatic buildup on the treadmill, keep the surrounding area clean and tidy. This can help prevent the appliance from malfunctioning.
- Maximum load is 100kg – do not exceed this limit.
- Only one person can use this product at a time. Keep children and pets away from the appliance to avoid accidents.
- Keep a minimum distance of 100cm from the front and sides of the treadmill, and 200cm from the rear to ensure proper ventilation and avoid obstructions.
- Do not use the appliance with a damaged power cord.
- If there are any damages or malfunctions, do not use the appliance. Immediately contact the manufacturer for maintenance advice.
- Do not touch moving parts or inert objects in the appliance.
- This appliance is designed for indoor household use. It is not suitable for outdoors or gyms.
- Place the appliance on a clean and flat surface, away from sharp objects, water sources and heat sources to ensure proper ventilation and safety.
- Use handrails when getting on/off the treadmill. Avoid getting off when it is unstable. In case of an emergency, unplug the safety lock to immediately stop the treadmill.
- Avoid using the appliance if you are using oxygen equipment or spray products in the vicinity.
- Never install accessories, which are not manufacturer-provided, onto this appliance.
- Before use, ensure all items are properly installed.
- After use, turn off and unplug the appliance.

3. Packing list

No.	Parts	
1	Main body	
2	Mobile holder	
3	Instruction manual	
4	Screws bag	

Accessories

Item	Parts	Quantity
A	Key/clip	1
B	6mm Allen key	1
C	Lubrication oil	1
D	Round bolt	2
E	Remote (battery included)	1
F	Battery 2032	2

4. Assembly

Step one: Remove the main body from the box.

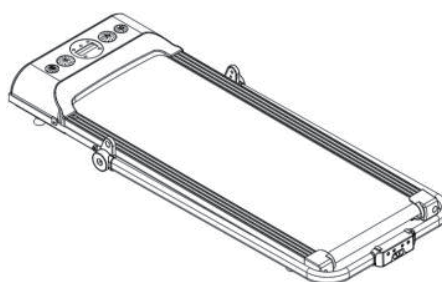

Step two: Lift the handrail and secure it to the main frame using round bolts (D), as shown below.

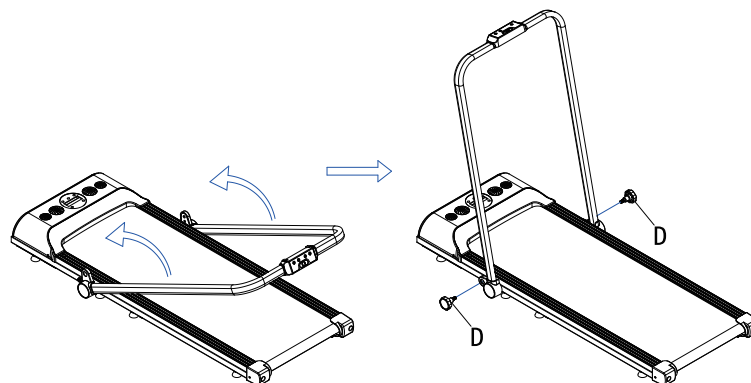

Step three: Place the mobile holder (2) into the notch on top of the handrail.

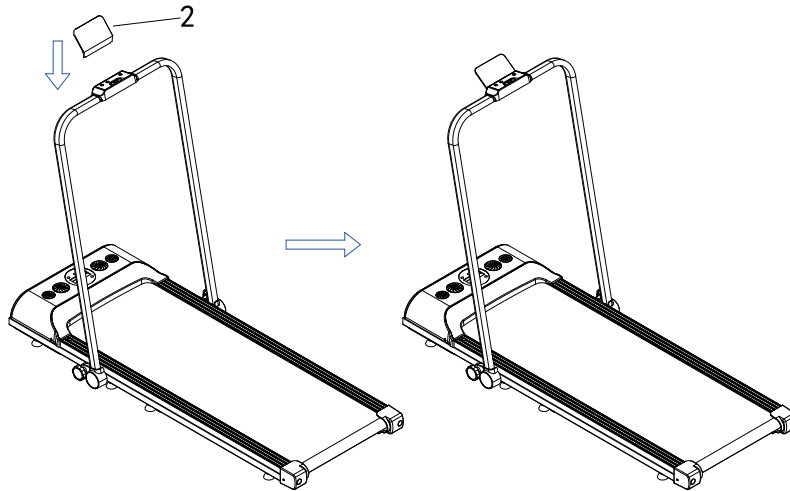

Step four: After the power light is on display, press 'START' on the treadmill or  on the remote control to start.

Attention: Before starting the treadmill, ensure you attach the key to the yellow sticker on the console. Failure to do so may result in the display showing ' - - - '.

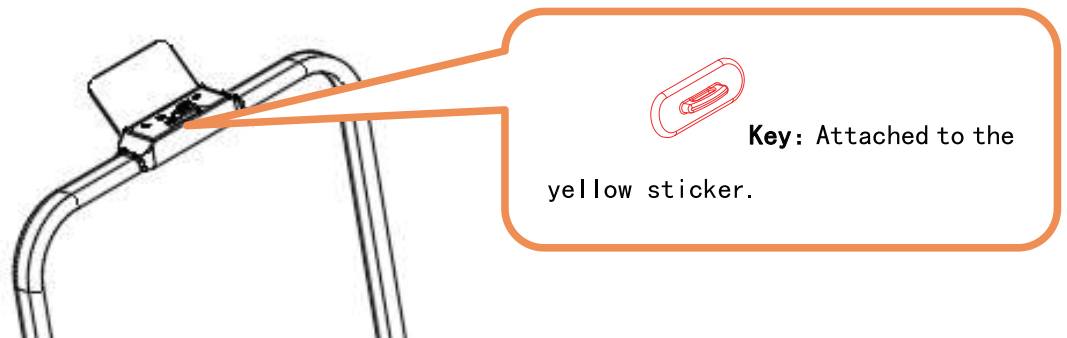

Emergency stop: The key can be pulled from the console, causing the walking belt to stop slowly. For your safety, ensure the key properly works when exercising.

Attention: After assembly, double-check if all the screws are tight.

5. Operation description

Before starting: Plug in the power cord and press the power switch (red) – the display will light up.

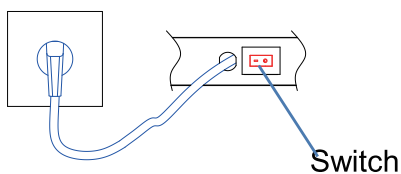

Function introduction

Display



Start

The appliance starts after a three-second countdown.

Key

Removing the key from the console will stop the walking belt and activate an alarm. Reattaching the key will briefly light up the display and reset the data.

Buttons

START/STOP: When pressing start, the treadmill starts at 1km/h. When pressing stop, it gradually comes to a standstill – all data will reset and the appliance returns to manual mode.

SPEED +/-: Press to adjust the speed by 0.1km/h increments. Holding these buttons will rapidly change the speed.

Display

Time: The time goes up to 99 minutes and 59 seconds. Once it goes over that time, it will reset.

Speed: The speed ranges from 1-12km/h.

Distance: The distance ranges from 1-99km. Once it reaches the maximum, it automatically resets.

Calories: The calorie count ranges from 20-990 Kcal. Once it reaches the maximum, it automatically resets.

Mileage: To collect the mileage after each exercise, ensure proper shutdown of the treadmill. Abruptly switching off the treadmill may cause a data reset.

Remote Control:

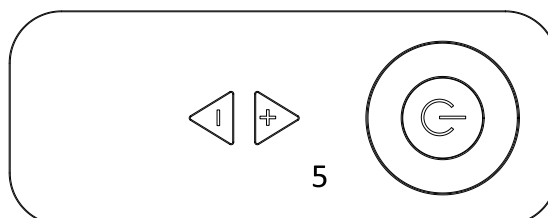

 is the power button: Press this button to start the appliance and stop it. Hold the button to enter the hibernation mode – any button will wake the appliance up from hibernation.

+ and **-** is for increasing and decreasing the speed: Each press changes the speed by 0.1km, whilst holding the button for two seconds changes it by 0.5km/h.

Operation during exercise:

-: Reduces running speed.

+: Increases running speed.

: Gradually stops the treadmill.

Installing the remote control battery

As shown in the figure below: To remove the battery cover from the remote control, use your right thumb and index finger to buckle and gently pull it off.

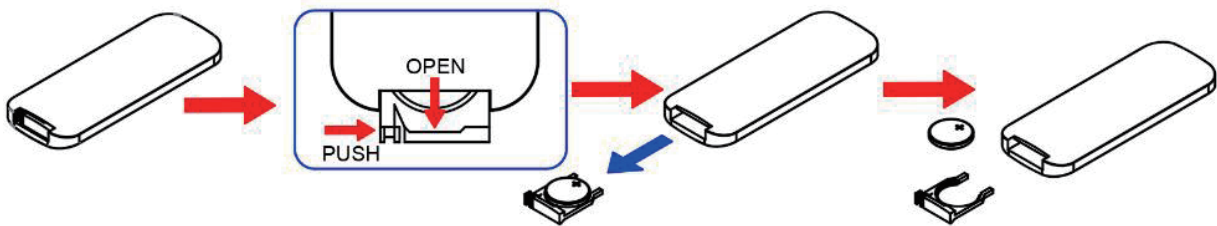

As shown in the following figure: Insert the CR2032 battery with the '+' pole facing upwards into the battery box. Then, insert the battery cover along with the battery into the remote control.

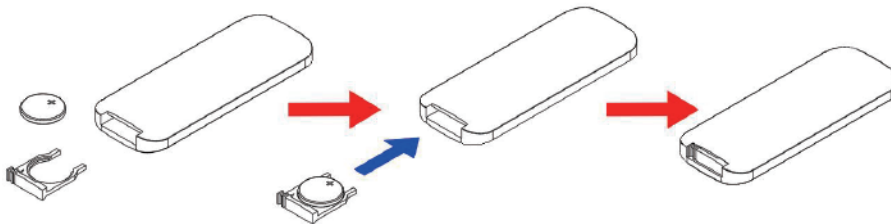

- After installing the battery, press any button on the remote control. If the indicator on the front of the remote control lights up, it means the battery is installed correctly. If the indicator does not light up, repeat the process of installing the battery to ensure it is properly inserted.

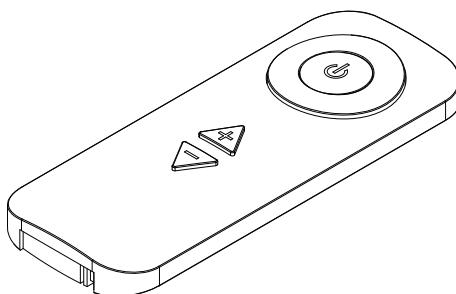

Energy-saving mode: If there is no operation within 10 minutes, the treadmill will enter energy-saving mode. Press any button to wake the appliance up.

Others features

Calories standard: 30 KCal/KM.

Speed adjustment: Increases/decreases the speed by 0.1km/h with each touch.

Bluetooth sharing music: If your treadmill has a Bluetooth music function, follow these instructions:

- Turn on the treadmill.
- Manually search for the Bluetooth device (usually named 'DP') using your mobile phone.
- Once you find the Bluetooth device, click on it to establish a connection.
- After a successful connection, you can play music from your mobile phone.
- The music will play through the treadmill's Bluetooth amplifier.

6. CLEANING AND MAINTENANCE

It is important to regularly maintain your treadmill. Improper treatment may harm your appliance. To maintain your appliance properly, follow these steps:

- Before cleaning or maintenance, turn off and unplug the appliance.
- Once turned off, wipe the outer parts with a damp cloth and a small amount of mild soap. Do not spray liquids directly onto the treadmill.
- When storing, place your appliance in a clean and dry room, ensuring it is off and unplugged.
- There are wheels under the frame for easy movement. Before moving, ensure the power is off and the appliance is folded.
- Regularly check the condition of your treadmill, ensuring all parts are tight and secure.
- Regularly clean the treadmill and keep the walking belt clear and dry.
- After using the treadmill, wipe the outside parts with a damp cloth and a small amount of mild soap. Do not spray liquids directly onto the treadmill.
- To preserve your treadmill, let it rest for 10 minutes after one hour of usage.
- Adjust the running belt properly to ensure good treadmill performance. Over time, the belt may stretch or become off-centre, which can cause wear and tear on the side rail and roller end cap. So, make sure to adjust the belt tightness correctly.

- To adjust the running belt, use an Allen key. If the belt is too loose, turn both idler roller screws clockwise by $\frac{1}{4}$ of a turn, whilst ensuring the walking belt remains centred. If the belt is too tight, turn the screws anti-clockwise by $\frac{1}{4}$ of a turn.

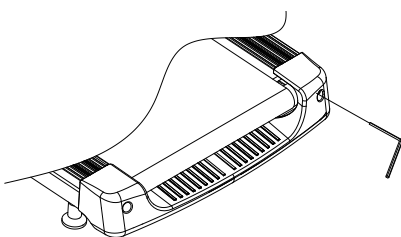

Attention: Ensure the treadmill is properly tightened. Over-tightening can cause damage to the running belt or motor.

- After use, the running belt can shift from the centre. For good performance, ensure the running belt remains in the centre by following these steps:

- Whilst the treadmill is running at 'SPEED 6', check the gap between the running belt and both side rails.
- If the running belt is skewed to the left, use an Allen key to turn the left adjustment bolt clockwise by $\frac{1}{4}$ turn.
- If the running belt is skewed to the right, use an Allen key to turn the right adjustment bolt clockwise by $\frac{1}{4}$ turn.
- Repeat these steps as necessary until the running belt is centred.

To keep your treadmill running smoothly, it must be lubricated, especially if it has been used for over a year or more than 100 hours. Follow these steps to properly lubricate the treadmill:

- After every 30 hours or 30 days of use, turn off and unplug the treadmill.
- Pull up the running belt from the side and touch the inner surface as far inward as possible.
- If you feel lubricating oil, no lubrication is needed.
- If you do not feel any lubrication, unplug the lube plug, cut the lube oil bottle and fill the oil through the straw into the plug, as shown in the figure below.

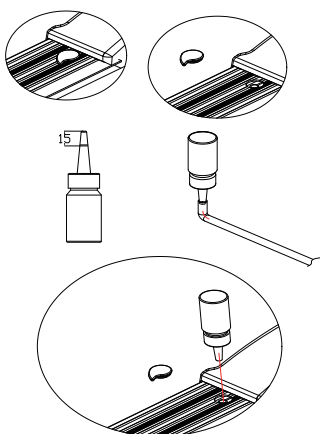

8. General issues and troubleshooting

Error Code	Description	Troubleshooting
E1	Display board does not receive a signal.	The lower control unit has malfunctioned, so the treadmill cannot turn on. To resolve this issue, disconnect the control unit and display, then check if all the ribbon cables are properly plugged in and not damaged.
E2	Power is not supplied to the motor.	Ensure the power cord is properly connected.
E3	The treadmill is not receiving a speed signal, even though the motor is powered on. There is no speed feedback from the motor for more than three seconds.	<ol style="list-style-type: none"> 1. Ensure the power cord and control unit of the motor are properly connected. 2. When the treadmill experiences a failure, it will stop, emit nine beeps, display an E3 error code and enter standby mode after 10 seconds. To resolve this issue, check if the speed sensor is connected properly or if it is damaged. If needed, replace the sensor.
E5	The over-current protection mechanism has been activated, indicating that the electric current has exceeded the rated current for more than three seconds while running.	<p>When the treadmill experiences a failure, it will stop, emit nine beeps, display an E3 error code and enter standby mode after 10 seconds – the treadmill cannot be restarted. This could be due to the electric current exceeding the rated current, triggering the protection mechanism. Or, the treadmill may have been obstructed, causing the motor to stop and resulting in an over-current situation. Clear any obstructions and restart the treadmill.</p> <p>If you detect a burning smell, immediately stop the treadmill and check the motor or control unit. If necessary, replace the faulty component.</p>

E6	If there is an abnormal power supply voltage or a problem with the motor, the shock protection is triggered, causing a failure in the drive motor circuit.	Check to see if the electric voltage is 50% lower than normal. Ensure the control unit or ribbon cable is properly connected to the motor.
E7	The safety key is not working.	Ensure the key is in the correct position. If the key is damaged, it needs to be replaced.

Common issues and troubleshooting

A. Buttons are not working:

- Open the display hood and test each button separately.
- Check the display board and replace if necessary.
- Restart the treadmill and check again.

B. Display is not working:

- Test the input voltage.
- Check the position of the power switch button.
- Check the circuit breaker.
- Ensure the LED of the CPU is on.
- Check the ribbon cables.
- Check the display board and replace if necessary.
- Check the lower control circuit board and replace if necessary.

C. The treadmill does not start:

- Ensure the power cord is properly plugged in.
- Ensure the power switch is turned on.
- Remove the safety key if inserted.

D. The belt slips:

- Adjust the belt tightness, referring to the 'Belt tightness adjustment' section.

E. The belt does not stay centred during use:

- Adjust the belt alignment, referring to the 'Belt tightness adjustment' section.

F. Unusual sounds during a workout:

- Tighten all screws and check if the belt needs lubrication.

8. INTRODUCTION FOR EXERCISING

Before starting any exercise plan, consult your doctor or physician. Work together with your physician or doctor to determine the appropriate intensity for your workouts. Remember to check your pulse regularly and set goals based on your age and physical condition. When exercising, drink water to avoid dehydration.

Before exercising, seek professional advice for warming up. Then, after exercising, seek professional advice for warming down to avoid injuries.



IN230800291V02_UK_ES_PT_IT

A90-246V70_A90-246

Cinta de correr
Manual de instrucciones

ES

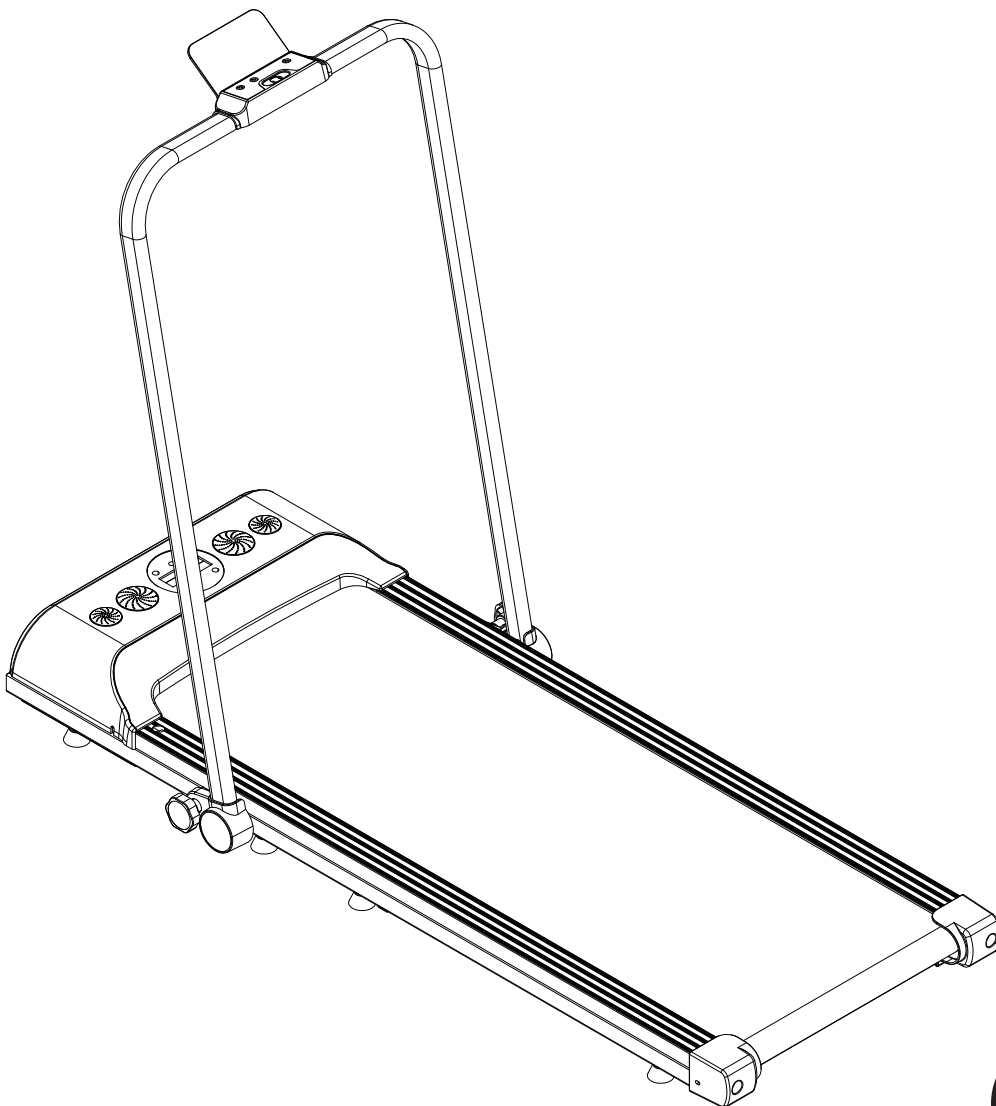

**IMPORTANTE - CONSERVE ESTA INFORMACIÓN
PARA SU CONSULTA POSTERIOR: LEER DETALLADAMENTE**

MANUAL DE INSTRUCCIONES

1. Directorio

No.	Contenido
1	Contenido
2	Precauciones de seguridad
3	Lista de embalaje
4	Montaje
5	Descripción de la operación
6	Mantenimiento
7	Problemas generales y solución de problemas
8	Introducción al ejercicio

Gracias por elegir esta cinta de correr. Lea atentamente todas las instrucciones antes del montaje y uso.

2. PRECAUCIONES DE SEGURIDAD

- Este producto está diseñado pensando en la seguridad. Sigue siendo importante seguir todas las advertencias y avisos para garantizar que pueda hacer ejercicio de forma segura. No somos responsables de lesiones o daños causados por un uso inadecuado.

Peligro

- Evite el uso de varios monitores de frecuencia cardíaca inalámbricos, incluido el monitor de frecuencia cardíaca, con otros simultáneamente. Esto puede causar interferencias o interrupciones electrónicas.





Advertencia

Por su seguridad y la de los demás, siga las instrucciones a continuación:

- Para evitar accidentes y peligros, asegúrese de que el aparato esté completamente conectado a tierra antes de usarlo.
- Cuando corras, engancha la llave de seguridad (roja) a tu ropa. Esto le permite facilitar una parada inmediata en caso de emergencia.

- Debe consultar a su médico antes de hacer ejercicio.
- Utilice ropa deportiva adecuada para hacer ejercicio.
- Para evitar la acumulación electrostática en la máquina para correr, mantenga el área circundante limpia y ordenada. Esto puede ayudar a evitar que el aparato funcione mal.
- La carga máxima es de 100 kg; no exceda este límite.
- Sólo una persona puede utilizar este producto a la vez. Mantenga a los niños y mascotas alejados del aparato para evitar accidentes.
- Mantenga una distancia mínima de 100 cm desde el frente y los lados de la cinta de correr, y 200 cm desde la parte trasera para asegurar una ventilación adecuada y evitar obstrucciones.
- No utilice el aparato con un cable de alimentación dañado.
- Si hay algún daño o mal funcionamiento, no utilice el aparato. Comuníquese inmediatamente con el fabricante para obtener consejos de mantenimiento.
- No toque las piezas móviles ni los objetos inertes del aparato.
- Este aparato está diseñado para uso doméstico en interiores. No es apto para exteriores ni gimnasios.
- Coloque el aparato sobre una superficie limpia y plana, lejos de objetos punzantes, fuentes de agua y fuentes de calor para garantizar una ventilación y seguridad adecuadas.
- Utilice pasamanos al subir o bajar de la máquina para correr. Evite bajarse cuando esté inestable. En caso de emergencia, desconecte el bloqueo de seguridad para detener inmediatamente la máquina para correr.
- Evite utilizar el aparato si está utilizando equipos de oxígeno o productos de pulverización en las proximidades.
- Nunca instale accesorios que no sean proporcionados por el fabricante en este electrodoméstico.
- Antes de usar, asegúrese de que todos los elementos estén instalados correctamente.
- Después de su uso, apague y desenchufe el aparato.

3. Lista de embalaje

No.	Partes	
1	Cuerpo principal	
2	Soporte para móvil	
3	Manual de instrucciones	
4	Bolsa de tornillos	

Accesorios

Artículo	Partes	Cantida d
A	Llave/clip	1
B	llave allen de 6mm	1
C	Aceite de lubricación	1
D	Perno redondo	2
E	Control remoto (pila incluida)	1
F	Pila 2032	2

4. Montaje

Paso uno: Retire el cuerpo principal de la caja.

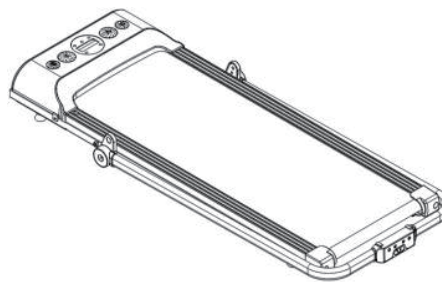

Segundo paso: Levante el pasamanos y asegúrelo al marco principal usando pernos redondos (D), como se muestra a continuación.

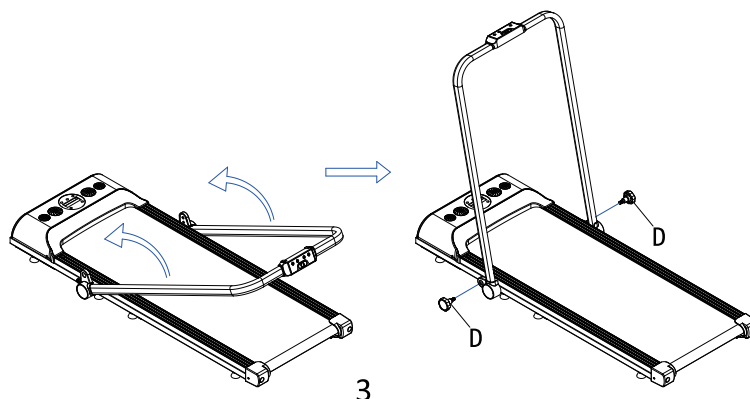

Paso tres: Coloque el soporte para móvil (2) en la muesca situada en la parte superior del pasamanos.

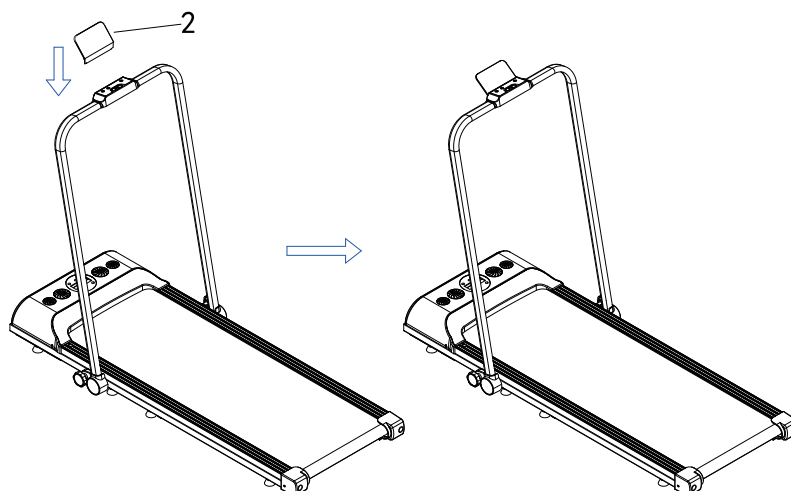

Paso cuatro: Después de que se encienda la luz de encendido, presione 'INICIAR' en la máquina para correr o  en el control remoto para comenzar.

Atención: antes de encender la máquina para correr, asegúrese de colocar la llave en la etiqueta amarilla de la consola. De lo contrario, es posible que en la pantalla aparezca ' - - - '.



Parada de emergencia: Se puede sacar la llave de la consola, lo que hace que la banda para caminar se detenga lentamente. Para su seguridad, asegúrese de que la llave funcione correctamente cuando haga ejercicio.

Atención: Después del montaje, vuelva a comprobar si todos los tornillos están apretados.

5. Descripción de la operación

Antes de empezar: Conecte el cable de alimentación y presione el interruptor de encendido (rojo); la pantalla se iluminará.

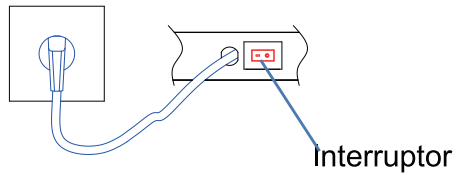

Introducción de funciones

Pantalla



Inicio

El aparato se pone en marcha tras una cuenta atrás de tres segundos.

Llave

Al retirar la llave de la consola se detendrá la cinta de andar y se activará una alarma. Al volver a colocar la llave se iluminará brevemente la pantalla y se restablecerán los datos.

Botones

INICIAR/PARAR: Al pulsar start, la cinta de correr arranca a 1 km/h. Al presionar detener, se detiene gradualmente: todos los datos se restablecerán y el aparato vuelve al modo manual.

VELOCIDAD +/-: Presione para ajustar la velocidad en incrementos de 0,1 km/h. Mantener presionados estos botones cambiará rápidamente la velocidad.

Pantalla

Tiempo: El tiempo sube a 99 minutos y 59 segundos. Una vez superado ese tiempo, se reiniciará.

Velocidad: La velocidad oscila entre 1 y 12 km/h.

Distancia: La distancia oscila entre 1 y 99 km. Una vez que alcanza el máximo, se reinicia automáticamente.

Calorías: El recuento de calorías oscila entre 20 y 990 Kcal. Una vez que alcanza el máximo, se

reinicia automáticamente.

Kilometraje: Para recoger el kilometraje después de cada ejercicio, asegúrese de apagar correctamente la cinta de correr. Apagar bruscamente la máquina para correr puede provocar un restablecimiento de datos.

Control remoto:

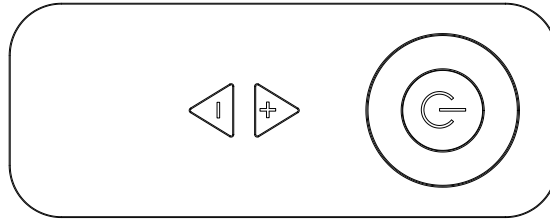

 es el botón de encendido: Presione este botón para iniciar el aparato y detenerlo. Mantenga presionado el botón para ingresar al modo de hibernación; cualquier botón despertará el dispositivo de la hibernación.

+ y **-** sirve para aumentar y disminuir la velocidad: cada pulsación cambia la velocidad en 0,1 km, mientras que mantener pulsado el botón durante dos segundos la cambia en 0,5 km/h.

Operación durante el ejercicio:

- : Reduce la velocidad de carrera.

+ : Aumenta la velocidad de carrera.

 : Detiene gradualmente la cinta de correr.

Instalación de la pila del control remoto

Como se muestra en la siguiente figura: Para quitar la tapa de la pila del control remoto, use el pulgar y el índice derechos para abrocharla y tire suavemente de ella hacia fuera.

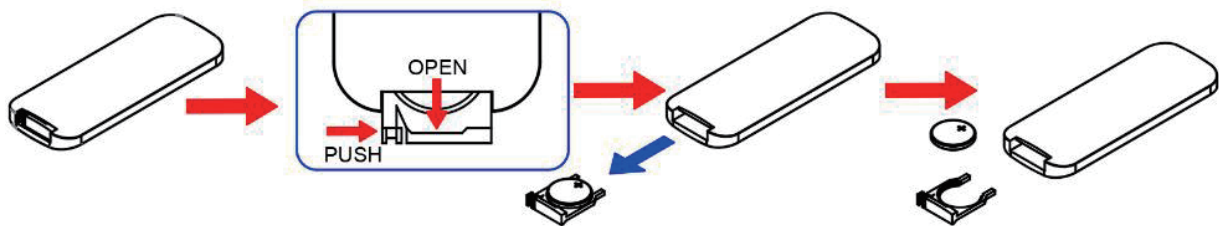

Como se muestra en la siguiente figura: Inserte la batería CR2032 con el polo '+' hacia arriba en la caja de la batería. Luego, inserte la tapa de la pila junto con la pila en el control remoto.

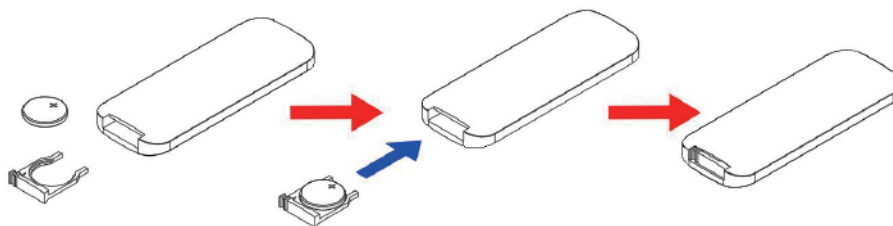

- Después de instalar la pila, presione cualquier botón del control remoto. Si el indicador en la

parte frontal del control remoto se enciende, significa que la pila está instalada correctamente. Si el indicador no se enciende, repita el proceso de instalación de la pila para asegurarse de que esté insertada correctamente.

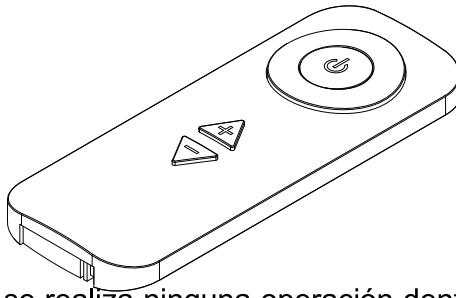

Modo de ahorro de energía: si no se realiza ninguna operación dentro de 10 minutos, la máquina para correr entrará en modo de ahorro de energía. Presione cualquier botón para activar el aparato.

Otras características

Estándar de calorías: 30 KCal/KM.

Ajuste de velocidad: Aumenta/disminuye la velocidad en 0,1 km/h con cada toque.

Compartir música por Bluetooth: si su máquina para correr tiene una función de música por Bluetooth, siga estas instrucciones:

- Enciende la caminadora.
- Busque manualmente el dispositivo Bluetooth (generalmente llamado 'DP') usando su teléfono móvil.
- Una vez que encuentre el dispositivo Bluetooth, haga clic en él para establecer una conexión.
- Después de una conexión exitosa, podrá reproducir música desde su teléfono móvil.
- La música se reproducirá a través del amplificador Bluetooth de la cinta de correr.

6. LIMPIEZA Y MANTENIMIENTO

Es importante realizar un mantenimiento regular de su cinta de correr. Un tratamiento inadecuado puede dañar su aparato. Para mantener su electrodoméstico correctamente, siga estos pasos:

- Antes de realizar tareas de limpieza o mantenimiento, apague y desenchufe el aparato.
- Una vez apagado, limpie las partes exteriores con un paño húmedo y una pequeña cantidad de jabón suave. No rocíe líquidos directamente sobre la máquina para correr.
- Al guardarlo, coloque su electrodoméstico en una habitación limpia y seca, asegurándose de que esté apagado y desenchufado.
- Hay ruedas debajo del marco para facilitar el movimiento. Antes de moverse, asegúrese de que la alimentación esté apagada y que el aparato esté plegado.

- Verifique periódicamente el estado de su máquina para correr, asegurándose de que todas las piezas estén apretadas y seguras.
- Limpie periódicamente la máquina para correr y mantenga la banda para caminar limpia y seca.
- Después de usar la máquina para correr, limpie las partes exteriores con un paño húmedo y una pequeña cantidad de jabón suave. No rocíe líquidos directamente sobre la máquina para correr.
- Para conservar su máquina para correr, déjela reposar durante 10 minutos después de una hora de uso.
- Ajuste la cinta para correr correctamente para garantizar un buen rendimiento de la cinta de correr. Con el tiempo, la correa puede estirarse o descentrarse, lo que puede provocar desgaste en el riel lateral y en la tapa del extremo del rodillo. Por lo tanto, asegúrese de ajustar correctamente la tensión del cinturón.

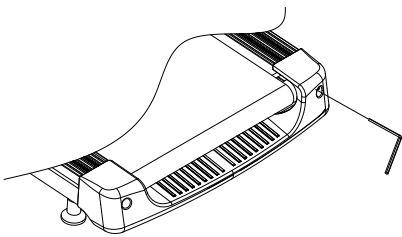

- Para ajustar la cinta para correr, utilice una llave Allen. Si la correa está demasiado floja, gire ambos tornillos del rodillo tensor en el sentido de las agujas del reloj $\frac{1}{4}$ de vuelta, mientras se asegura de que la banda para caminar permanezca centrada. Si la correa está demasiado apretada, gire los tornillos $\frac{1}{4}$ de vuelta en el sentido contrario a las agujas del reloj.

Atención: Asegúrese de que la máquina para correr esté correctamente apretada. Apretar demasiado puede causar daños a la correa para correr o al motor.

- Después del uso, la cinta para correr puede desplazarse del centro. Para un buen rendimiento, asegúrese de que la banda para correr permanezca en el centro siguiendo estos pasos:
 - Mientras la máquina para correr está funcionando a 'VELOCIDAD 6', verifique el espacio entre la cinta para correr y ambos rieles laterales.
 - Si la correa para correr está torcida hacia la izquierda, use una llave Allen para girar el perno de ajuste izquierdo $\frac{1}{4}$ de vuelta en el sentido de las agujas del reloj.
 - Si la correa para correr está torcida hacia la derecha, use una llave Allen para girar el perno de ajuste derecho $\frac{1}{4}$ de vuelta en el sentido de las agujas del reloj.
 - Repita estos pasos según sea necesario hasta que la cinta para correr esté centrada.

Para que su máquina para correr siga funcionando sin problemas, debe estar lubricada, especialmente

si ha sido utilizada durante más de un año o más de 100 horas. Siga estos pasos para lubricar adecuadamente la máquina para correr:

- Después de cada 30 horas o 30 días de uso, apague y desenchufe la máquina para correr.
- Levante la cinta para correr desde un lado y toque la superficie interior lo más hacia adentro posible.
- Si siente aceite lubricante, no es necesaria ninguna lubricación.
- Si no siente ninguna lubricación, desenchufe el tapón de lubricante, corte la botella de aceite lubricante y llene el tapón con aceite a través de la pajita, como se muestra en la siguiente figura.

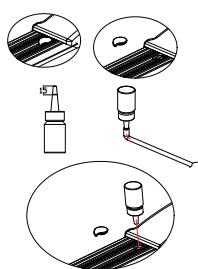

Problemas generales y solución de problemas

Código de error	Descripción	Solución de problemas
E1	El tablero de visualización no recibe señal.	La unidad de control inferior no funciona correctamente, por lo que la cinta de correr no puede encenderse. Para resolver este problema, desconecte la unidad de control y la pantalla, luego verifique si todos los cables planos están enchufados correctamente y no están dañados.
E2	No se suministra energía al motor.	Asegúrese de que el cable de alimentación esté conectado correctamente.
E3	La máquina para correr no recibe una señal de velocidad, aunque el motor esté encendido. No hay retroalimentación de velocidad del	1. Asegúrese de que el cable de alimentación y la unidad de control del motor estén conectados correctamente. 2. W. Cuando la máquina para correr experimenta una falla, se detendrá, emitirá nueve pitidos, mostrará un código de error E3 y entrará en modo de espera después de 10 segundos. Para resolver este problema, verifique si el sensor de velocidad está conectado correctamente o si está dañado. Si es necesario, reemplace el sensor.

	motor durante más de tres segundos.	
E5	El mecanismo de protección contra sobrecorriente se ha activado, lo que indica que la corriente eléctrica ha excedido la corriente nominal durante más de tres segundos mientras está en funcionamiento.	W.Cuando la máquina para correr experimenta una falla, se detendrá, emitirá nueve pitidos, mostrará un código de error E3 y entrará en modo de espera después de 10 segundos; la máquina para correr no se podrá reiniciar. Esto podría deberse a que la corriente eléctrica excede la corriente nominal, lo que activa el mecanismo de protección. O bien, es posible que la máquina para correr haya sido obstruida, lo que provocó que el motor se detuviera y provocara una situación de sobrecorriente. Despeje cualquier obstrucción y reinicie la máquina para correr. Si detecta olor a quemado, detenga inmediatamente la máquina para correr y revise el motor o la unidad de control. Si es necesario, reemplace el componente defectuoso.
E6	Si hay un voltaje de suministro de energía anormal o un problema con el motor, se activa la protección contra golpes, provocando una falla en el circuito del motor de accionamiento.	Verifique si el voltaje eléctrico es un 50% más bajo de lo normal. Asegúrese de que la unidad de control o el cable plano estén conectados correctamente al motor.
E7	La llave de seguridad no funciona.	Asegúrese de que la llave esté en la posición correcta. Si la llave está dañada, es necesario reemplazarla.

7. Problemas comunes y solución de problemas

A. Los botones no funcionan:

- Abra la cubierta de la pantalla y pruebe cada botón por separado.
- Verifique el tablero de visualización y reemplácelo si es necesario.
- Reinicie la máquina para correr y verifique nuevamente.

B. La pantalla no funciona:

- Pruebe el voltaje de entrada.
- Verifique la posición del botón del interruptor de encendido.
- Verifique el disyuntor.
- Asegúrese de que el LED de la CPU esté encendido.
- Verifique los cables planos.
- Verifique el tablero de visualización y reemplácelo si es necesario.
- Verifique la placa de circuito de control inferior y reemplácela si es necesario.

C. La cinta de correr no arranca:

- Asegúrese de que el cable de alimentación esté correctamente enchufado.
- Asegúrese de que el interruptor de alimentación esté encendido.
- Retire la llave de seguridad si está insertada.

D. El cinturón se desliza:

- Ajuste la tensión del cinturón, consultando la sección 'Ajuste de la tensión del cinturón'.

E. El cinturón no queda centrado durante el uso:

- Ajuste la alineación de la correa, consultando la sección 'Ajuste de tensión de la correa'.

F. Sonidos inusuales durante un entrenamiento:

- Apriete todos los tornillos y compruebe si la correa necesita lubricación.

Garantía

A. Garantía:

- El equipo está cubierto por garantía para condiciones normales de uso y servicio.

B. La garantía no cubre:

- Daños causados por abuso, montaje inadecuado o instalación de piezas no originales o incompatibles.
- Daños causados por un ajuste incorrecto de la correa.
- Daños causados por un mantenimiento inadecuado.
- Daños causados por un funcionamiento anormal.
- La garantía sólo se aplica al servicio a domicilio. No cubre gimnasios ni otros entornos de entrenamiento profesional.

8. INTRODUCCIÓN AL EJERCICIO

Antes de iniciar cualquier plan de ejercicios, consulte a su médico o médico. Trabaje junto con su médico o médico para determinar la intensidad adecuada para sus entrenamientos. Recuerda tomarte el pulso periódicamente y fijarte objetivos en función de tu edad y condición física. Al hacer ejercicio, beba agua para evitar la deshidratación.

Antes de hacer ejercicio, busque asesoramiento profesional para el calentamiento. Luego, después de hacer ejercicio, busque asesoramiento profesional para realizar un calentamiento y evitar lesiones.



IN230800291V02_UK_ES_PT_IT

A90-246V70_A90-246

Passadeira Manual de Instruções

PT

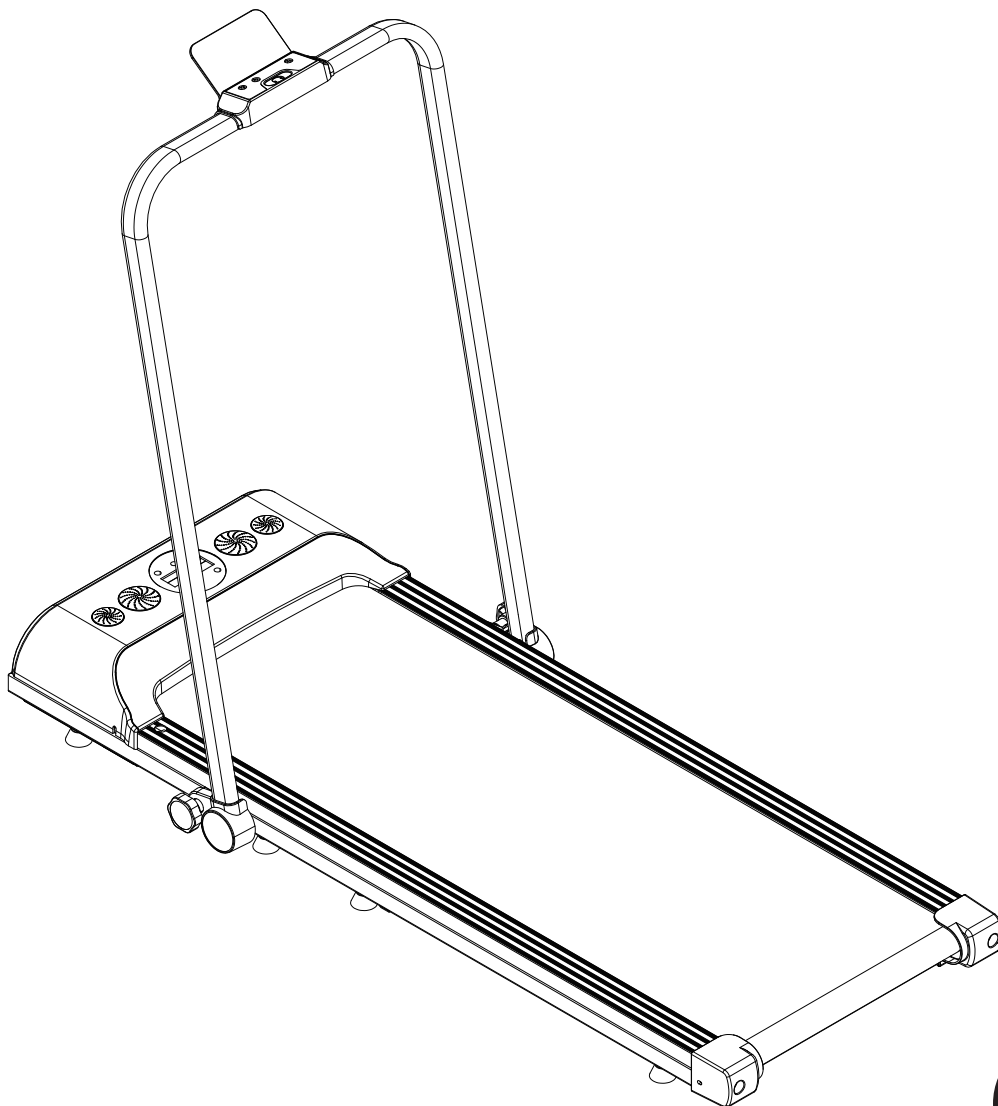

IMPORTANTE, GUARDE PARA FUTURAS REFERÊNCIAS: LEIA ATENTAMENTE

MANUAL DE INSTRUÇÕES

1. Diretório

Nº	Conteúdo
1	Índice
2	Precauções de segurança
3	Lista de embalagem
4	Montagem
5	Descrição do funcionamento
6	Manutenção
7	Questões gerais e resolução de problemas
8	Introdução ao exercício

Obrigado por ter escolhido esta passadeira. Leia atentamente todas as instruções antes da montagem e utilização.

2. PRECAUÇÕES DE SEGURANÇA

- Este produto foi concebido a pensar na segurança. No entanto, é importante seguir todos os avisos e advertências, para que possa fazer exercício em segurança. Não nos responsabilizamos por lesões ou danos causados por uma utilização incorrecta.

Perigo

- Evite utilizar vários monitores de ritmo cardíaco sem fios, incluindo o monitor de ritmo cardíaco com outros em simultâneo. Isto pode causar interferências electrónicas ou interrupções.





Aviso

Para sua segurança e dos outros, siga as instruções abaixo:

- Para evitar acidentes e perigos, certifique-se de que o aparelho está totalmente ligado à terra antes de o utilizar.
- Durante o funcionamento, prenda a chave de segurança (vermelha) à sua roupa. Esta permite-lhe facilitar uma paragem imediata em caso de emergência.
- Antes de praticar exercício físico, deve consultar o seu médico.

- Usar vestuário desportivo adequado à prática de exercício físico.
- Para evitar a acumulação de electricidade na passadeira, mantenha a área circundante limpa e arrumada. Isto pode ajudar a evitar o mau funcionamento do aparelho.
- A carga máxima é de 100 kg - não exceder este limite.
- Este produto só pode ser utilizado por uma pessoa de cada vez. Mantenha as crianças e os animais de estimação afastados do aparelho para evitar acidentes.
- Mantenha uma distância mínima de 100 cm da parte da frente e dos lados da passadeira e de 200 cm da parte de trás para garantir uma ventilação adequada e evitar obstruções.
- Não utilize o aparelho com um cabo de alimentação danificado.
- Se houver danos ou avarias, não utilize o aparelho. Contactar imediatamente o fabricante para obter conselhos de manutenção.
- Não tocar nas partes móveis ou nos objectos inertes do aparelho.
- Este aparelho foi concebido para utilização doméstica em interiores. Não é adequado para utilização no exterior ou em ginásios.
- Coloque o aparelho numa superfície limpa e plana, longe de objectos cortantes, fontes de água e fontes de calor para garantir uma ventilação e segurança adequadas.
- Utilize corrimões para subir e descer da passadeira. Evite sair da passadeira quando esta estiver instável. Em caso de emergência, desligue o bloqueio de segurança para parar imediatamente a passadeira.
- Evite utilizar o aparelho se estiver a utilizar equipamento de oxigénio ou produtos de pulverização nas proximidades.
- Nunca instale acessórios que não sejam fornecidos pelo fabricante neste aparelho.
- Antes da utilização, verificar se todos os elementos estão corretamente instalados.
- Após a utilização, desligar o aparelho e retirar a ficha da tomada.

3. Lista de embalagem

Nº	Peças	
1	Estrutura principal	
2	Suporte móvel	
3	Manual de instruções	
4	Saco de parafusos	

Acessórios

Artigo	Peças	Quantidade
A	Chave/clipe	1
B	Chave Allen de 6 mm	1
C	Óleo de lubrificação	1
D	Parafuso redondo	2
E	Controlo remoto (pilha incluída)	1
F	Bateria 2032	2

4. Montagem

Passo um: Retirar a estrutura principal da caixa.

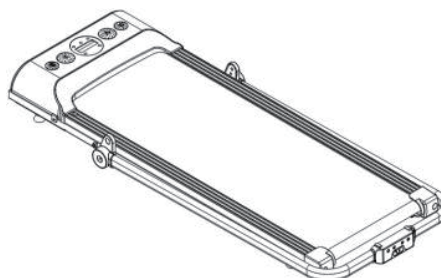

Passo dois: Levante o corrimão e fixe-o à estrutura principal utilizando os parafusos redondos (D), como indicado abaixo.

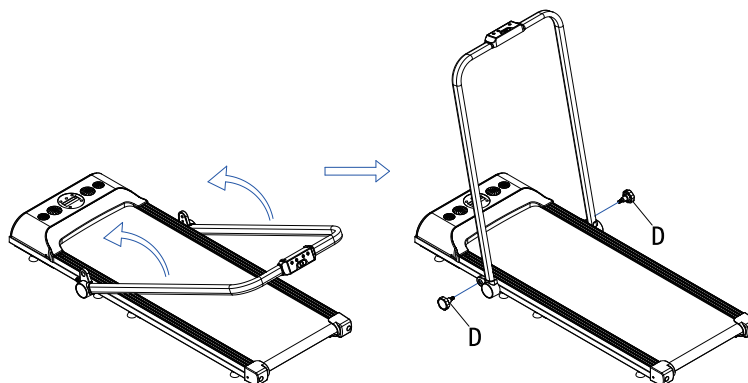

Passo três: Colocar o suporte móvel (2) no entalhe existente na parte superior do

corrimão.

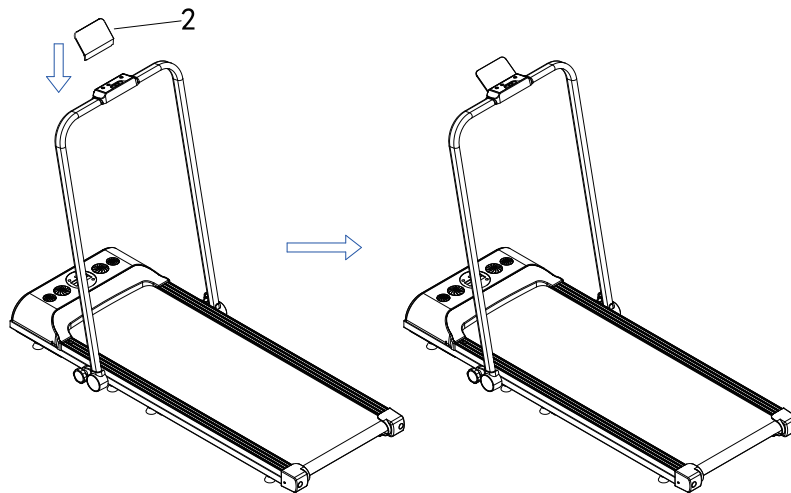

Passo quatro: Depois de a luz de alimentação estar acesa no ecrã, prima 'START' na passadeira ou no controlo remoto para iniciar.

Atenção: Antes de colocar a passadeira em funcionamento, é necessário fixar a chave no autocolante amarelo da consola. Se não o fizer, o ecrã pode mostrar ' - - - '.

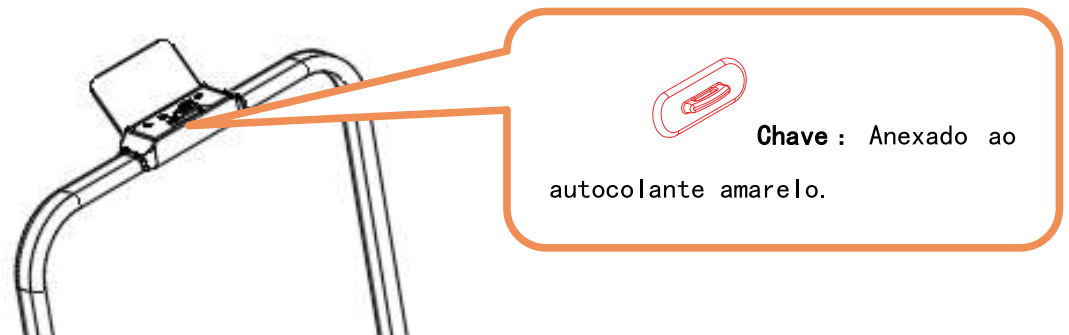

Paragem de emergência: A chave pode ser puxada da consola, fazendo com que o tapete de marcha pare lentamente. Para sua segurança, certifique-se de que a chave funciona corretamente durante o exercício.

Atenção: Após a montagem, verificar novamente se todos os parafusos estão bem apertados.

5. Descrição do funcionamento

Antes de começar: Ligar o cabo de alimentação e premir o interruptor de alimentação (vermelho) - o ecrã acende-se.

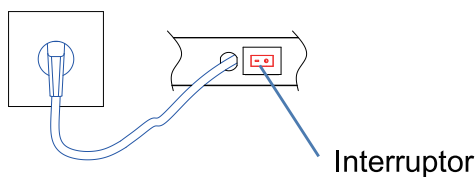

Introdução à função

Ecrã



Arranque

O aparelho arranca após uma contagem decrescente de 3 segundos.

Chave

Ao retirar a chave da consola, o tapete rolante pára e ativa um alarme. Se voltar a colocar a chave, o ecrã acende-se por breves instantes e repõe os dados.

Botões

START/STOP: Ao premir start, a passadeira arranca a 1km/h. Ao premir stop, a passadeira pára gradualmente - todos os dados são repostos e o aparelho volta ao modo manual.

VELOCIDADE +/-: Pressione para ajustar a velocidade em incrementos de 0,1km/h. Segurando estes botões irá mudar rapidamente a velocidade.

Ecrã

Tempo: O tempo vai até 99 minutos e 59 segundos. Quando ultrapassar esse tempo, será reiniciado.

Velocidade: A velocidade varia de 1-12km/h.

Distância: A distância varia de 1 a 99 km. Quando atinge o máximo, reinicia automaticamente.

Calorias: A contagem de calorias varia entre 20-990 Kcal. Quando atinge o máximo, reinicia automaticamente.

Quilómetros: Para recolher a quilometragem após cada exercício, certifique-se de que a passadeira é desligada corretamente. O desligamento abrupto da passadeira pode provocar uma reposição dos dados.

Controlo Remoto:

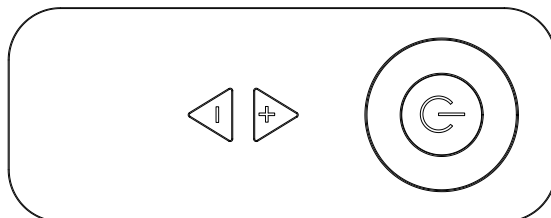

⏻ é o botão de alimentação: Prima este botão para ligar e desligar o aparelho. Mantenha o botão premido para entrar no modo de hibernação - qualquer botão acorda o aparelho da hibernação.

+ e - serve para aumentar e diminuir a velocidade: cada pressão altera a velocidade em 0,1km, enquanto que manter o botão premido durante dois segundos altera a velocidade em 0,5km/h.

Operação durante o exercício:

- : Reduz a velocidade de corrida.

+ : Aumenta a velocidade de corrida.

⏻ : Pára gradualmente a passadeira.

Instalar a pilha do telecomando

Como mostra a figura abaixo: Para retirar a tampa do compartimento das pilhas do telecomando, utilize o polegar direito e o indicador para a prender e puxe-a cuidadosamente.

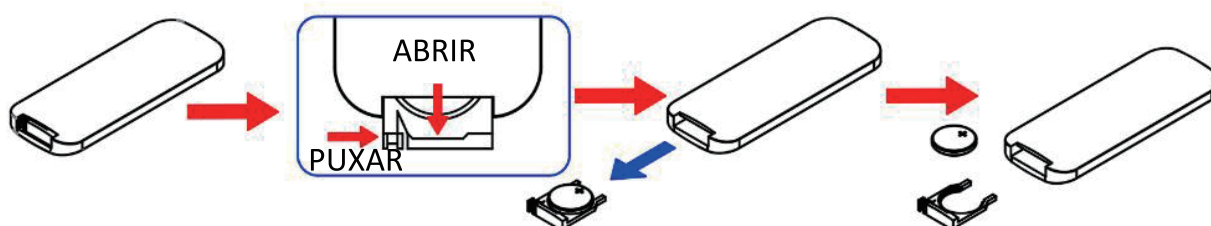

Como mostra a figura seguinte: Insira a pilha CR2032 com o pólo "+" virado para cima na caixa da pilha. Em seguida, insira a tampa da bateria juntamente com a bateria no controlo remoto.

- Depois de instalar a pilha, prima qualquer botão do telecomando. Se o indicador na parte da frente do telecomando se acender, significa que a pilha está corretamente instalada. Se o indicador não se acender, repita o processo de instalação da pilha para garantir que está corretamente inserida.

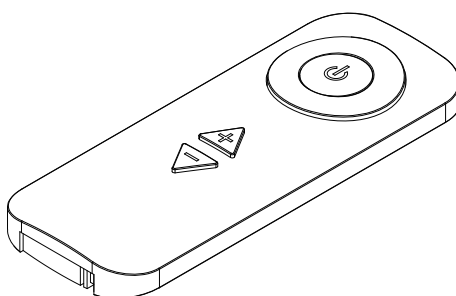

Modo de poupança de energia: Se não houver qualquer operação durante 10 minutos, a passadeira entrará no modo de poupança de energia. Prima qualquer botão para acordar o aparelho.

Outras características

Calorias padrão: 30 KCal/KM.

Ajuste de velocidade: Aumenta/diminui a velocidade em 0,1km/h a cada toque.

Partilha de música por Bluetooth: Se a sua passadeira tiver uma função de música por Bluetooth, siga estas instruções:

- Ligar a passadeira.
- Procure manualmente o dispositivo Bluetooth (normalmente designado por 'DP') utilizando o seu telemóvel.
- Quando encontrar o dispositivo Bluetooth, clique nele para estabelecer uma ligação.
- Após uma ligação bem sucedida, pode reproduzir música a partir do seu telemóvel.
- A música será reproduzida através do amplificador Bluetooth da passadeira.

6. LIMPEZA E MANUTENÇÃO

É importante efetuar regularmente a manutenção da sua passadeira. Um tratamento incorreto pode danificar o aparelho. Para efetuar uma manutenção adequada do seu aparelho, siga os seguintes passos:

- Antes da limpeza ou da manutenção, desligar o aparelho e retirar a ficha da tomada.
- Uma vez desligado, limpe as partes exteriores com um pano húmido e uma pequena quantidade de sabão neutro. Não pulverizar líquidos diretamente sobre a passadeira.
- Quando guardar o seu aparelho, coloque-o num local limpo e seco, assegurando-se de que está desligado e desconectado da tomada.
- A passadeira tem rodas por baixo da estrutura para facilitar a deslocação. Antes de se deslocar, certifique-se de que a alimentação eléctrica está desligada e que o aparelho está dobrado.
- Verifique regularmente o estado da sua passadeira, certificando-se de que todas as peças estão bem apertadas e seguras.
- Limpe regularmente a passadeira e mantenha o tapete rolante limpo e seco.
- Depois de utilizar a passadeira, limpe as partes exteriores com um pano húmido e uma pequena quantidade de sabão neutro. Não pulverize líquidos diretamente sobre a

passadeira.

- Para preservar a sua passadeira, deixe-a repousar durante 10 minutos após uma hora de utilização.
- Ajuste corretamente a correia de corrida para garantir um bom desempenho da passadeira. Com o passar do tempo, a correia pode esticar ou ficar descentrada, o que pode causar desgaste na calha lateral e na tampa da extremidade do rolo. Por isso, certifique-se de que ajusta corretamente o aperto da correia.

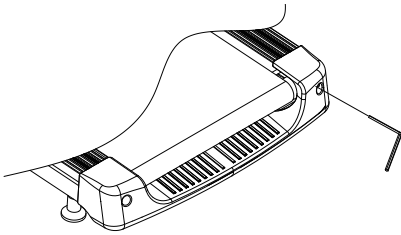

- Para ajustar a correia de corrida, utilize uma chave Allen. Se a correia estiver demasiado frouxa, rodar os dois parafusos do rolo de polia no sentido dos ponteiros do relógio em $\frac{1}{4}$ de volta, assegurando ao mesmo tempo que a correia de marcha se mantém centrada. Se a correia estiver demasiado apertada, rode os parafusos $\frac{1}{4}$ de volta no sentido contrário ao dos ponteiros do relógio.

Atenção: Certifique-se de que a passadeira está bem apertada. Um aperto excessivo pode causar danos na correia de corrida ou no motor.

- Após a utilização, a correia de corrida pode deslocar-se do centro. Para um bom desempenho, assegure-se de que o tapete de corrida se mantém no centro, seguindo os seguintes passos:
 - Enquanto a passadeira estiver a funcionar na "SPEED 6", verifique a folga entre o tapete de corrida e as duas calhas laterais.
 - Se a correia de transmissão estiver inclinada para a esquerda, utilizar uma chave Allen para rodar o parafuso de regulação esquerdo $\frac{1}{4}$ de volta no sentido dos ponteiros do relógio.
 - Se a correia de transmissão estiver inclinada para a direita, utilizar uma chave Allen para rodar o parafuso de regulação direito no sentido dos ponteiros do relógio em $\frac{1}{4}$ de volta.
 - Repetir estes passos, se necessário, até que a correia de transmissão esteja centrada.

Para manter o bom funcionamento da passadeira, esta deve ser lubrificada, especialmente se tiver sido utilizada durante mais de um ano ou mais de 100 horas. Siga estes passos para lubrificar corretamente a passadeira:

- Após cada 30 horas ou 30 dias de utilização, desligue a passadeira e retire a ficha da tomada.
- Puxe o tapete de corrida lateralmente e toque na superfície interna o mais para dentro possível.

- Se sentir óleo lubrificante, não é necessária qualquer lubrificação.

- Se não sentir qualquer lubrificação, desligue o bужão de lubrificação, corte a garrafa de óleo lubrificante e encha o bужão com óleo através da palhinha, como mostra a figura abaixo.

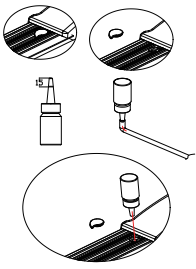

7.Problemas gerais e resolução de problemas

Código de erro	Descrição	Resolução de problemas
E1	O ecrã não recebe um sinal.	A unidade de controlo inferior está avariada, pelo que a passadeira não consegue ligar-se. Para resolver este problema, desligue a unidade de controlo e o ecrã e, em seguida, verifique se todos os cabos de fita estão corretamente ligados e não estão danificados.
E2	Não é fornecida energia ao motor.	Certifique-se de que o cabo de alimentação está corretamente ligado.
E3	A passadeira não está a receber um sinal de velocidade, apesar de o motor estar ligado. Não há feedback de velocidade do motor durante mais de três segundos.	<ol style="list-style-type: none">1. Certifique-se de que o cabo de alimentação e a unidade de controlo do motor estão corretamente ligados.2. Quando a passadeira apresenta uma avaria, pára, emite nove sinais sonoros, apresenta um código de erro E3 e entra no modo de espera após 10 segundos. Para resolver este problema, verifique se o sensor de velocidade está corretamente ligado ou se está danificado. Se necessário, substitua o sensor.

E5	O mecanismo de proteção contra sobreintensidades foi ativado, indicando que a corrente eléctrica excedeu a corrente nominal durante mais de três segundos durante o funcionamento.	Quando a passadeira sofre uma avaria, pára, emite nove sinais sonoros, apresenta um código de erro E3 e entra no modo de espera após 10 segundos - a passadeira não pode ser reiniciada. Isto pode dever-se ao facto de a corrente eléctrica exceder a corrente nominal, accionando o mecanismo de proteção. Ou a passadeira pode ter sido obstruída, provocando a paragem do motor e resultando numa situação de sobreintensidade. Elimine as obstruções e volte a ligar a passadeira. Se detetar um cheiro a queimado, pare imediatamente a passadeira e verifique o motor ou a unidade de controlo. Se necessário, substitua o componente defeituoso.
E6	Se houver uma tensão de alimentação anormal ou um problema com o motor, a proteção contra choques é accionada, provocando uma falha no circuito do motor de acionamento.	Verificar se a tensão eléctrica é 50% inferior ao normal. Verificar se a unidade de controlo ou o cabo de fita está corretamente ligado ao motor.
E7	A chave de segurança não está a funcionar.	Verificar se a chave está na posição correcta. Se a chave estiver danificada, tem de ser substituída.

Problemas comuns e resolução de problemas

- Os botões não estão a funcionar:
- Abrir a tampa do ecrã e testar cada botão separadamente.
- Verifique a placa do ecrã e substitua-a, se necessário.
- Reinicie a passadeira e verifique novamente..

A. O ecrã não está a funcionar:

- Testar a tensão de entrada.
- Verificar a posição do botão do interruptor de alimentação.
- Verificar o disjuntor.
- Certifique-se de que o LED da CPU está aceso.

- Verificar os cabos de fita.
- Verificar a placa do ecrã e substituí-la, se necessário.
- Verificar a placa de circuito de controlo inferior e substituí-la, se necessário..

B. A passadeira não arranca:

- Certifique-se de que o cabo de alimentação está corretamente ligado.
- Verificar se o interruptor de alimentação está ligado.
- Retirar a chave de segurança se estiver inserida.

C. O cinto desliza:

- Ajustar o aperto do cinto, consultando a secção "Ajustamento do aperto do cinto.

D. O cinto não fica centrado durante a utilização:

- Regular o alinhamento da correia, consultando a secção "Regulação do aperto da correia.

E. Sons invulgares durante um treino:

- Apertar todos os parafusos e verificar se a correia precisa de ser lubrificada.

Garantia

A. Garantia:

- O equipamento está coberto pela garantia para condições normais de utilização e serviço.

B. A garantia não cobre:

- Danos causados por abuso, montagem incorrecta ou instalação de peças não originais ou incompatíveis.
- Danos causados por ajuste incorreto da correia.
- Danos causados por uma manutenção incorrecta.
- Danos causados por funcionamento anormal.
- A garantia aplica-se apenas ao serviço ao domicílio. Não abrange ginásios e outros locais de formação profissional.

8. INTRODUÇÃO AO EXERCÍCIO

Antes de iniciar qualquer plano de exercício, consulte o seu médico ou médica. Trabalhe em conjunto com o seu médico para determinar a intensidade adequada para os seus treinos. Não se esqueça de verificar regularmente o seu pulso e de estabelecer objectivos com base na sua idade e condição física. Quando estiver a fazer exercício, beba água para evitar a desidratação.

Antes de fazer exercício, procure aconselhamento profissional para o aquecimento. Depois, após o exercício, procure aconselhamento profissional para o aquecimento, de modo a evitar lesões.



IN230800291V02_UK_ES_PT_IT

A90-246V70_A90-246

Tapis Roulant Manuale d'uso

IT

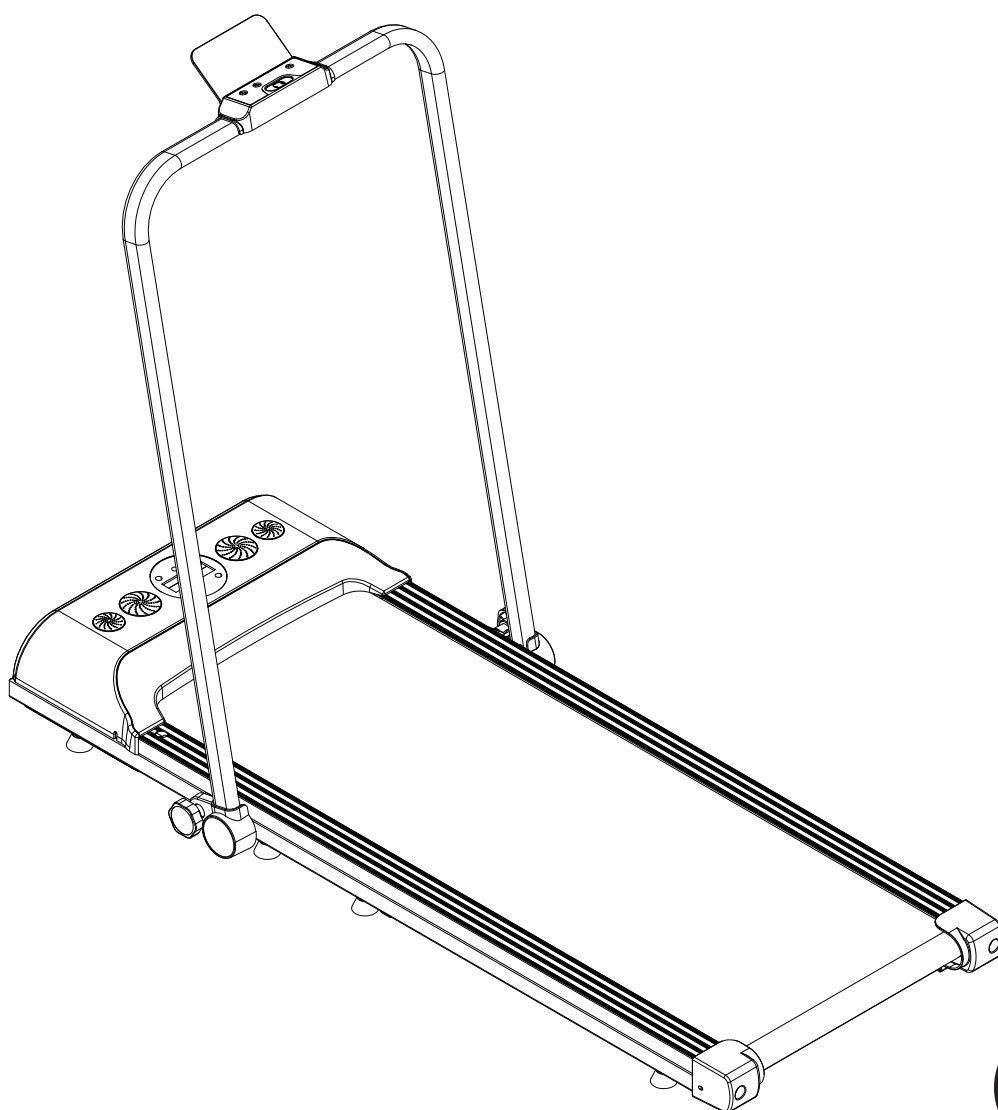

**IMPORTANTE - CONSERVARE QUESTE INFORMAZIONI
PER CONSULTARLE IN SEGUITO: LEGGERE ATTENTAMENTE**

MANUALE D'ISTRUZIONE

1. Indice

No.	Contenuti
1	Contenuti
2	Precauzioni di sicurezza
3	Componenti
4	Assemblaggio
5	Descrizione del funzionamento
6	Manutenzione
7	Guasti comuni e risoluzione
8	Introduzione agli esercizi

Vi ringraziamo per aver scelto questo tapis roulant. Si prega di leggere attentamente tutte le istruzioni prima del montaggio e dell'uso.

2. PRECAUZIONI DI SICUREZZA

- Questo prodotto è stato progettato in sicurezza. È comunque importante seguire tutti gli avvertimenti e gli avvisi presenti per garantire un allenamento sicuro. Non siamo responsabili per lesioni personali o danni causati da un uso incorretto.

Pericolo

- Evitare di utilizzare più cardiofrequenzimetri wireless, incluso il cardiofrequenzimetro in dotazione insieme ad altri. Ciò può causare interferenze o interruzioni del funzionamento.





Avvertenza

Per la vostra sicurezza e quella degli altri, seguire le istruzioni riportate di seguito:

- Per evitare incidenti e pericoli, assicurarsi che l'apparecchio sia completamente messo a terra prima dell'uso.
- Durante la corsa, agganciare la chiave di sicurezza (rossa) ai vestiti. Ciò facilita l'arresto immediato in caso di emergenza.

- Consultare il medico prima di allenarsi.
- Indossa un abbigliamento sportivo adatto all'attività fisica.
- Per prevenire l'accumulo elettrostatico sul tapis roulant, mantenere l'area circostante sgombra e ordinata. Ciò può aiutare a prevenire il malfunzionamento dell'apparecchio.
- Il carico massimo è di 100 kg: non superare questo limite.
- Utilizzare questo prodotto solo una persona alla volta. Tenere i bambini e gli animali domestici lontani dal macchinario per evitare incidenti.
- Mantenere una distanza minima di 100 cm dalla parte anteriore e laterale del tapis roulant e di 200 cm dalla parte posteriore per garantire una ventilazione adeguata ed evitare ostruzioni.
- Non utilizzare il macchinario se il cavo di alimentazione è danneggiato.
- In caso di danni o malfunzionamenti non utilizzare il macchinario. Contattare immediatamente il produttore per ricevere consigli sulla manutenzione.
- Non toccare le parti in movimento o le parti ferme del macchinario.
- Questo macchinario è progettato per l'uso domestico in interni. Non è adatto per l'esterno o per le palestre.
- Posizionare il macchinario su una superficie pulita e piana, lontano da oggetti appuntiti, fonti d'acqua e fonti di calore per garantire una corretta ventilazione e sicurezza.
- Utilizzare il corrimano quando si sale/scende dal tapis roulant. Evitare di scendere quando è instabile. In caso di emergenza, scollegare il blocco di sicurezza per arrestare immediatamente il tapis roulant.
- Evitare di utilizzare il macchinario se nelle vicinanze si utilizzano apparecchiature ad ossigeno o prodotti spray.
- Non installare mai accessori che non siano forniti dal produttore su questo macchinario.
- Prima dell'uso, assicurarsi che tutte le parti siano installate correttamente.
- Dopo l'uso, spegnere e scollegare il macchinario dalla corrente.

3. Componenti

No.	Parti	
1	Telaio principale del macchinario	
2	Porta cellulare	
3	Manuale di istruzioni	
4	Sacchetto delle viti	

Accessori

Articolo	Parti	Quantità
A	Chiave/clip	1
B	Chiave a brugola da 6mm	1
C	Olio lubrificante	1
D	Bullone tondo	2
E	Telecomando (batteria inclusa)	1
F	Batterie 2032	2

4. Assemblaggio

Step uno: Rimuovere il telaio del macchinario dalla confezione.

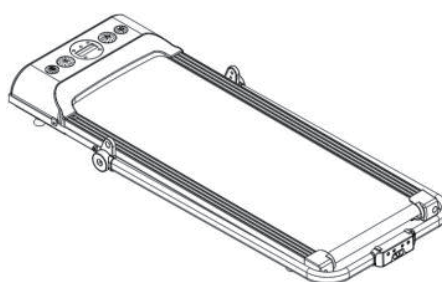

Step due: Sollevare il corrimano e fissarlo al telaio principale utilizzando i bulloni tondi (D), come mostrato di seguito.

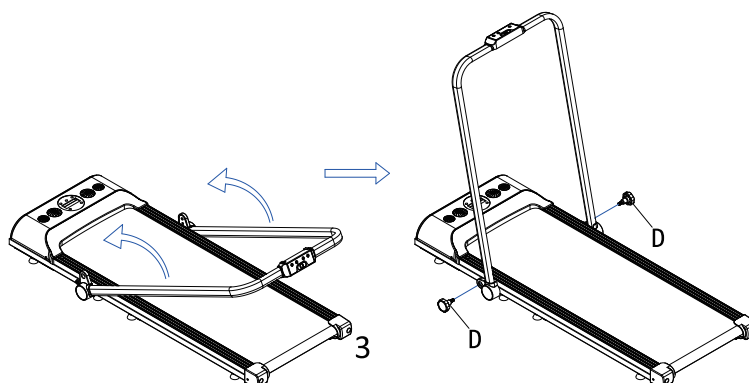

Step tre: Posizionare il supporto del cellulare (2) nella scanalatura sulla parte superiore del corrimano.

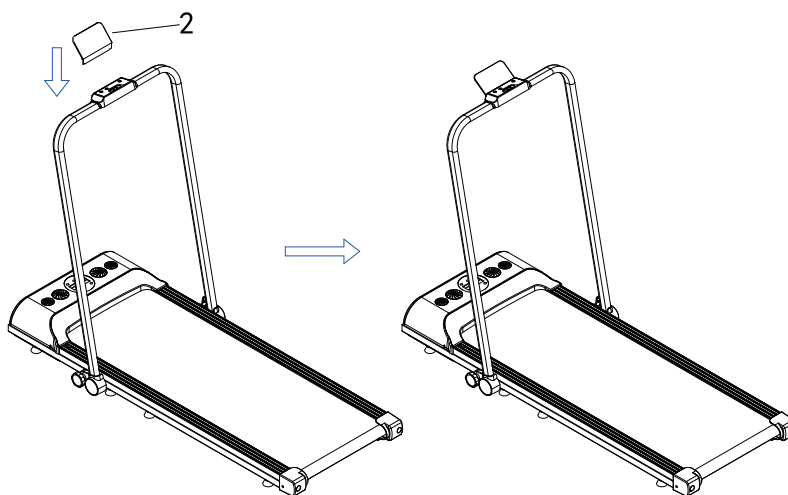

Step quattro: Dopo che la spia di alimentazione è accesa sul display, premere "START" sul tapis roulant o  sul telecomando per iniziare l'allenamento.

Attenzione: prima di avviare il tapis roulant, assicurarsi di fissare la chiave all'adesivo giallo sulla console. In caso contrario, il display potrebbe mostrare li simbolo ' - - - '.



Arresto di emergenza: La chiave può essere estratta dalla console, provocando l'arresto lento del nastro scorrevole. Per la vostra sicurezza, assicurarsi che la chiave funzioni correttamente durante l'allenamento.

Attenzione: dopo il montaggio, ricontrollare che tutte le viti siano strette saldamente.

5. Descrizione del funzionamento

Prima di iniziare: collegare il cavo di alimentazione alla corrente e premere l'interruttore di alimentazione (rosso): il display si illuminerà.

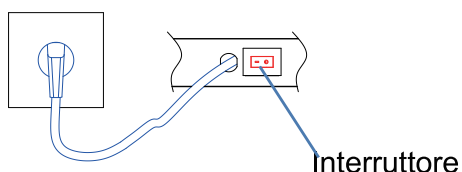

Introduzione alle funzioni

Display



Avvio

Il macchinario si avvia dopo un conto alla rovescia di tre secondi.

Chiave

Rimuovendo la chiave dalla consolle si fermerà il nastro scorrevole e si attiverà un allarme. Ricollegando la chiave, il display si illuminerà brevemente e si azzereranno i dati sul display.

Pulsanti

START/STOP: Quando si preme start, il nastro del tapis roulant inizia a scorrere a 1 km/h. Quando si preme stop, il macchinario si ferma gradualmente: tutti i dati vengono ripristinati e il macchinario ritorna alla modalità manuale.

VELOCITÀ +/-: premere per regolare la velocità con incrementi di 0,1 km/h. Tenendo premuti questi pulsanti si cambierà rapidamente la velocità.

Display

Timer: il timer arriva fino a 99 minuti e 59 secondi. Una volta trascorso questo tempo, verrà ripristinato.

Velocità: la velocità varia da 1 a 12 km/h.

Distanza: la distanza varia da 1 a 99 km. Una volta superata, si ripristina automaticamente.

Calorie: il conteggio delle calorie varia da 20 a 990 Kcal. Una volta raggiunto il massimo, si ripristina automaticamente.

Chilometraggio: per accumulare il chilometraggio dopo ogni esercizio, assicurarsi del corretto spegnimento del tapis roulant. Lo spegnimento improvviso del tapis roulant potrebbe causare il ripristino di questo dato.

Telecomando:

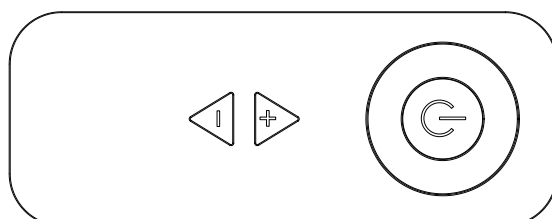

 è il pulsante di accensione: premere questo pulsante per accendere l'apparecchio e spegnerlo. Tenere premuto il pulsante per passare alla modalità standby: qualsiasi pulsante riattiverà l'apparecchio dalla modalità standby.

+ e **-** servono ad aumentare e diminuire la velocità: ogni pressione del pulsante cambia la velocità di 0,1 km, mentre tenendo premuto il pulsante per due secondi si cambia di 0,5 km/h.

Funzionamento durante la corsa:

-: Riduce la velocità.

+: Aumenta la velocità.

: Ferma gradualmente il tapis roulant.

Installare la batteria del telecomando

Come mostrato nella figura seguente: Per rimuovere il coperchio della batteria dal telecomando, utilizzare il pollice e l'indice della mano destra per inserirlo ed estrarlo delicatamente.

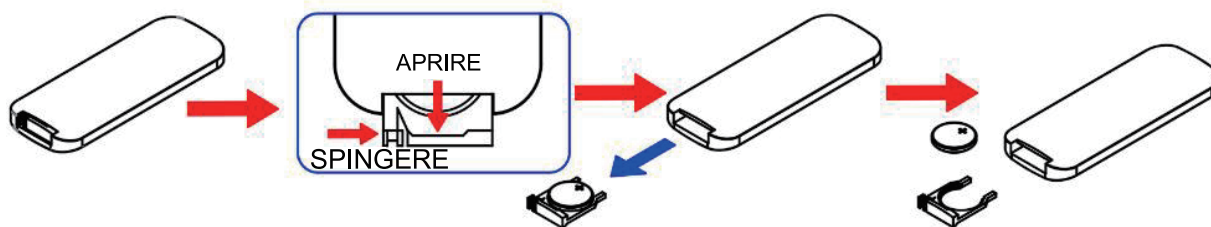

Come mostrato nella figura seguente: inserire la batteria CR2032 con il polo "+" rivolto verso l'alto nel vano batteria. Quindi, inserire il coperchio della batteria insieme nel telecomando.

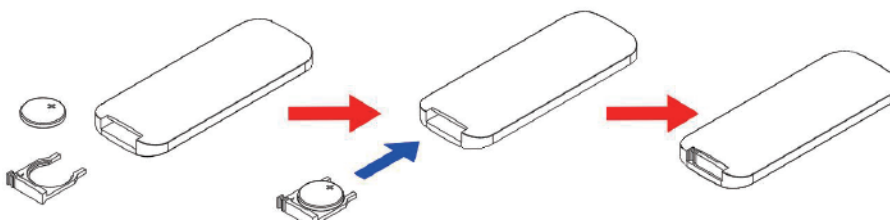

- Dopo aver installato la batteria, premere un pulsante qualsiasi sul telecomando. Se la spia sulla parte anteriore del telecomando si accende, significa che la batteria è stata installata correttamente. Se la spia non si accende, ripetere il processo di installazione della batteria per assicurarsi che sia inserita correttamente.

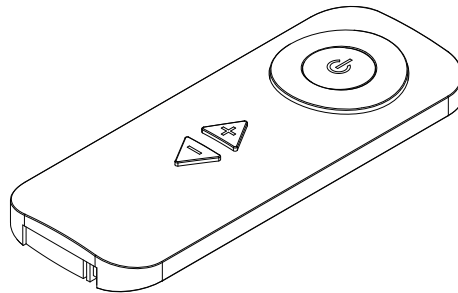

Modalità risparmio energetico: se non viene eseguita alcuna operazione entro 10 minuti, il tapis roulant entrerà in modalità risparmio energetico. Premere un pulsante qualsiasi per riattivare il macchinario.

Altre caratteristiche

Calorie standard: 30 KCal/km.

Regolazione della velocità: incrementa/diminuisce la velocità di 0,1 km/h ad ogni tocco.

Condivisione della musica via Bluetooth: se il tapis roulant dispone di una funzione musicale via Bluetooth, seguire queste istruzioni:

- Accendere il tapis roulant.
- Cercare manualmente il dispositivo Bluetooth (di solito denominato "DP") utilizzando il vostro cellulare.
- Una volta trovato il dispositivo Bluetooth, cliccare sopra per stabilire una connessione.
- Dopo esservi connessi, è possibile riprodurre la musica dal cellulare.
- La musica verrà riprodotta attraverso l'amplificatore Bluetooth del tapis roulant.

6. PULIZIA E MANUTENZIONE

È importante eseguire regolarmente la manutenzione del tapis roulant. Un trattamento incorretto potrebbe danneggiare il macchinario. Per la manutenzione corretta del macchinario, seguire questi passaggi:

- Prima della pulizia o della manutenzione, spegnere e scollegare il macchinario dalla corrente.
- Una volta spento, pulire le parti esterne con un panno umido e una piccola quantità di sapone neutro.

Non spruzzare liquidi direttamente sul tapis roulant.

- Quando non è in uso, conservare il macchinario in un locale pulito e asciutto, assicurandosi che sia spento e scollegato dalla corrente.

- Sono presenti delle rotelle sotto il telaio per facilitare lo spostamento. Prima di spostarlo, assicurarsi che l'alimentazione sia spenta e che il macchinario sia stato ripiegato.

- Controlla regolarmente le condizioni del tapis roulant, assicurandosi che tutte le parti siano strette saldamente e sicure.

- Pulire regolarmente il tapis roulant e mantenere il nastro scorrevole pulito e asciutto.

- Dopo aver utilizzato il tapis roulant, pulire le parti esterne con un panno umido e una piccola quantità di sapone neutro. Non spruzzare liquidi direttamente sul tapis roulant.

- Per preservare il tapis roulant, lasciarlo a riposo per 10 minuti dopo un'ora di utilizzo continuo.

- Regolare correttamente il nastro da corsa per garantire buone prestazioni del tapis roulant. Con il passare del tempo, il nastro scorrevole potrebbe allungarsi o decentrarsi, causando usura e rottura della guida laterale e del tappo terminale del rullo. In questo caso, assicurarsi di regolare correttamente la tensione del nastro.

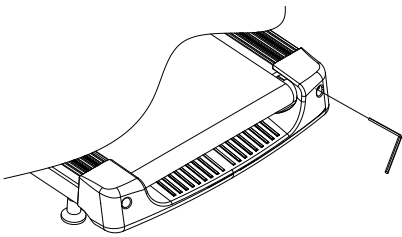

- Per regolare il nastro scorrevole, utilizzare una chiave a brugola. Se il nastro scorre troppo lentamente, girare entrambe le viti del rullo di tensione del nastro in senso orario di $\frac{1}{4}$ di giro, assicurandosi che il nastro scorrevole rimanga centrato. Se il nastro è troppo teso, ruotare le viti in senso antiorario di $\frac{1}{4}$ di giro.

Attenzione: assicurarsi che il tapis roulant sia stato avvitato correttamente. Uno stringimento eccessivo può causare danni al nastro scorrevole o al motore.

- Dopo l'uso, il nastro scorrevole può decentrarsi. Per ottenere buone prestazioni, assicurarsi che il nastro scorrevole rimanga al centro seguendo questi passaggi:

- Mentre il tapis roulant funziona a "VELOCITÀ 6", controllare lo spazio tra il nastro scorrevole ed entrambe le sponde laterali.

- Se il nastro scorrevole è inclinato verso sinistra, utilizzare una chiave a brugola per ruotare il bullone di regolazione sinistro in senso orario di $\frac{1}{4}$ di giro.

- Se il nastro scorrevole è inclinato verso destra, utilizzare una chiave a brugola per ruotare il bullone di regolazione destro in senso orario di $\frac{1}{4}$ di giro.

- Ripetere questi passaggi come necessario finché il nastro scorrevole non è centrato.

Per mantenere il tapis roulant perfettamente funzionante, esso deve essere lubrificato, soprattutto se è

stato utilizzato per più di un anno o per più di 100 ore. Seguire questi passaggi per lubrificare correttamente il tapis roulant:

- Dopo ogni 30 ore o 30 giorni di utilizzo, spegnere e scollegare il tapis roulant dalla corrente.
- Sollevare il nastro scorrevole lateralmente e toccare la superficie interna il più possibile verso l'interno.
- Se si rileva che l'olio lubrificante è presente, non è necessaria alcuna lubrificazione.
- Se non si avverte alcuna lubrificazione, scollegare il tappo del lubrificante, tagliare la bottiglia dell'olio lubrificante e riempire l'olio attraverso la cannucia nel tappo, come mostrato in figura seguente.

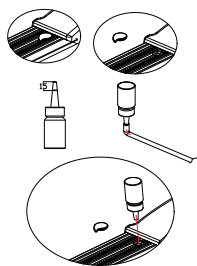

7. Guasti comuni e risoluzione dei problemi

Codice di Errore	Descrizione	Risoluzione dei Problemi
E1	Il display non riceve il segnale.	L'unità di controllo inferiore non funziona correttamente, pertanto il tapis roulant non può avviarsi. Per risolvere questo problema, scollegare l'unità di controllo e il display, quindi controllare che tutti i cavi a nastro siano collegati correttamente e non siano danneggiati.
E2	Il motore non è alimentato.	Assicurarsi che il cavo di alimentazione sia collegato alla corrente.
E3	Il tapis roulant non riceve il segnale della velocità, anche se il motore è in funzione. Non c'è feedback di velocità dal motore per più di tre secondi.	<ol style="list-style-type: none"> 1. Assicurarsi che il cavo di alimentazione e l'unità di controllo del motore siano collegati correttamente. 2. Quando il tapis roulant si guasta, si fermerà ed emetterà nove segnali acustici, verrà visualizzato a schermo il codice di errore E3 ed entrerà in modalità standby dopo 10 secondi. Per risolvere questo problema, controllare se il sensore di velocità è collegato correttamente o se è danneggiato. Se necessario, sostituire il sensore.

E5	Il meccanismo di protezione da sovracorrente è attivo, indicando che la corrente elettrica ha superato la corrente nominale per più di tre secondi durante il funzionamento.	<p>Quando il tapis roulant si guasta, si fermerà ed emetterà nove segnali acustici, verrà visualizzato a schermo il codice di errore E3 e il macchinario entrerà in modalità standby dopo 10 secondi: il tapis roulant non può essere riavviato in questo stato. Ciò potrebbe essere dovuto al fatto che la corrente elettrica supera la corrente nominale, attivando il meccanismo di protezione da shock. Oppure, il tapis roulant potrebbe essere stato ostruito, provocando l'arresto del motore e provocando il guasto da sovracorrente. Rimuovere eventuali ostruzioni e riavviare il tapis roulant.</p> <p>Se si sente odore di bruciato, arrestare immediatamente il tapis roulant e controllare il motore o l'unità di controllo. Se necessario, sostituire il componente difettoso.</p>
E6	Nel caso di tensione di alimentazione anomala o di problemi con il motore, verrà attivata la protezione contro lo shock elettrico, causando un guasto nel circuito del motore.	Controllare se la tensione elettrica è inferiore del 50% rispetto allo standard. Assicurarsi che l'unità di controllo o il cavo a nastro siano collegati correttamente al motore.
E7	La chiave di sicurezza non funziona.	Assicurarsi che la chiave sia in posizione corretta. Se la chiave è danneggiata, deve essere sostituita.

Guasti comuni e risoluzione dei problemi

A. I pulsanti non funzionano:

- Aprire il coperchio del display e testare ciascun pulsante separatamente.
- Controllare il pannello di controllo e sostituirlo se necessario.
- Riavviare il tapis roulant e controllare nuovamente.

B. Il display non funziona:

- Testare la tensione di corrente in input.

- Controllare la posizione del pulsante dell'interruttore di accensione.
- Controllare l'interruttore stesso.
- Assicurarci che l'indicatore LED della CPU sia acceso.
- Controllare i cavi a nastro.
- Controllare il pannello di controllo e sostituirlo se necessario.
- Controllare la scheda elettronica dell'unità di controllo inferiore e sostituirla se necessario.

C. Il tapis roulant non si avvia:

- Assicurarci che il cavo di alimentazione sia collegato correttamente alla corrente.
- Assicurarci che l'interruttore di alimentazione sia acceso.
- Rimuovere la chiave di sicurezza se inserita.

D. Il nastro scivola:

- Regolare la tensione del nastro, facendo riferimento alla sezione "Regolazione della tensione del nastro".

E. Il nastro non rimane centrato durante l'uso:

- Regolare l'allineamento del nastro, facendo riferimento alla sezione "Regolazione della tensione del nastro".

F. il macchinario emette rumori insoliti durante l'allenamento:

- Stringere tutte le viti e verificare se il nastro necessita di lubrificazione.

8. INTRODURRE ALGLI ESERCIZI

Prima di iniziare qualsiasi programma di allenamento, consultare il proprio medico per determinare l'intensità di allenamento appropriata. Ricordarsi di controllare regolarmente il battito cardiaco e di fissare degli obiettivi in base alla propria età e alle proprie condizioni fisiche. Durante l'attività fisica, bere acqua per evitare la disidratazione.

Prima di allenarsi, chiedere una consulenza professionale su come eseguire il riscaldamento. Quindi, dopo l'esercizio, chiedere consiglio a un professionista per il riscaldamento ed evitare infortuni.

UK

If you have any questions, please contact our customer care center.

Our contact details are below:



0044-800-240-4004



enquiries@mhstar.co.uk

IMPORTER ADDRESS:

MH STAR UK LTD

Unit 27, Perivale Park,

Horsenden lane South

Perivale, UB6 7RH

MADE IN CHINA

ES

Si tiene alguna pregunta, comuníquese con nuestro Centro de Atención al Cliente.

Nuestros datos de contacto son los siguientes:



0034-931294512



atencioncliente@aosom.es

IMPORTADOR:

SPANISH AOSOM, S.L.

C/ ROC GROS, N° 15. 08550, ELS HOSTALETES DE

BALENYÀ, SPAIN.

B66295775

WWW.AOSOM.ES

ATENCIONCLIENTE@AOSOM.ES

TEL: 931294512

HECHO EN CHINA

FR

Si vous avez la moindre question, veuillez contacter notre centre d'assistance à la clientèle.

Nos coordonnées sont les suivantes:



0033-1-84166106



aosom@mhfrance.fr

Importé par:

MH France

2, rue Maurice Hartmann

92130 Issy-les-Moulineaux

France

Fabriqué en Chine

PT

Se tiver alguma dúvida, por favor contacte o nosso Centro de Atendimento ao Cliente.

Os nossos dados de contacto são os seguintes:



0034-931294512



info@aosom.pt.

IMPORTADOR:

SPANISH AOSOM, S.L

C.ROC GROS N.15, 08550. ELS HOSTALETES DE BALENYÀ

TEL: 931294512 (SEG-SEX DAS 7:30H ÀS 16:30H)

INFO@AOSOM.PT

WWW.AOSOM.PT

DE

Wenn Sie Fragen haben, wenden Sie sich bitte an unser Kundendienstzentrum.

Unsere Kontaktdaten stehen unten:



0049-0(40)-88307530



service@aosom.de

ADRESSE DES IMPORTEURE:

MH Handel GmbH

Wendenstraße 309

D-20537 Hamburg

Germany

IN CHINA HERGESTELLT

IT

In caso di dubbio, si prega di contattare il nostro centro assistenza clienti.

I nostri dettagli di contatto sono di seguito:



0039-0249471447



clienti@aosom.it

IMPORTATO DA:

AOSOM Italy srl

Centro Direzionale Milanofiori

Strada 1 Palazzo F1

20057 Assago (MI)

P.I.: 08567220960

FATTO IN CINA