

**Wear personal protective equipment**

Advice on making ready for use in order to avoid pitching or entrapment; no modifications other than to the manufacturer's instructions shall be made; note indicating when self-locking nuts and other self-locking fixings may lose their effectiveness.

IMPORTANT, RETAIN FOR FUTURE REFERENCE: READ CAREFULLY**ASSEMBLY INSTRUCTION**

THANK YOU FOR PURCHASING THIS PRODUCT!

Please read this instruction carefully and keep it for future use!

Please always include the instructions when handing on the product to a third party..

This product must be assembled by an adult. This product is designed for outdoor sports use. The use of the product requires specific skills and knowledge to be able to avoid injuries due to crashes and collisions.

CONTENTS

1 X Scooter

1 X Instruction manual

1 X Tool Kts

A. Cross&Allen Wrench 5mm(26*67mm) X1PC

B. Allen Wrench 5mm(27*72mm) X1PC

C. Allen Wrench 2mm(17*51mm) X1PC

SAFETY CAUTIONS

Warnings! Protective equipment should be worn always. Not to used in traffic. 100 kg max

- The scooter is only intended for use by one person and supervised by adult
- Only use it on surfaces that are suitable for it, i.e. those which are flat, clean, dry, and use the scooter where possible away from other road users. Avoid sloping ground. The brakes may become hot after the scooter has been used a while! Don't touch until cooled down.
- Always be considerate of others.
- Wear suitable protective equipment for your own safety. Never use the scooter without a helmet and hand/wrist, elbow and knee pads. Never use the scooter without shoes!
- Before begin-Ensure that all fasteners and locking parts are intact and tight, e.g. the folding mechanism and the height setting of the handlebar. The functions of self-securing screw threads can be impaired after repeated loosening and tightening of the connecting elements. Check especially for the correct alignment and fastening of the steering set-up.
- Make sure that the foot stand is folded rightly while driving.
- Do not use the scooter at twilight, at night or in poor visibility.
- Off road use only. Do not use it on roads, thoroughfares & slopes or hills. Avoid being in the proximity of stairs and open water.
- The scooter is not suitable for jumps.

- The scooter is not a vehicle in the sense of the road traffic regulations! It is intended for use on footpaths.

PARTS DIAGRAM

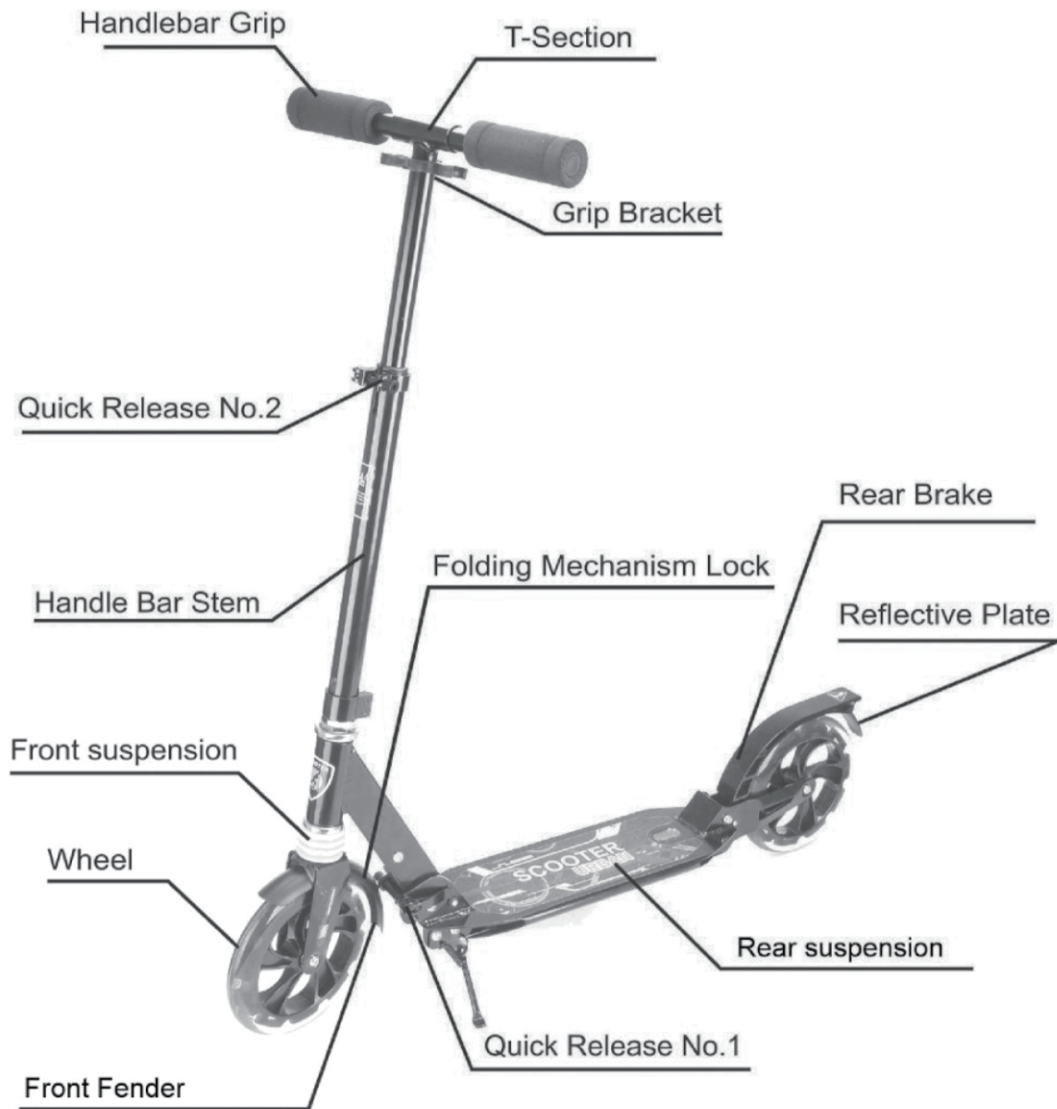

EN

ASSEMBLY INSTRUCTIONS

No tools are required to assemble the product. The tools attached is for maintenance use only.
The scooter is delivered in its transport form (folded)!

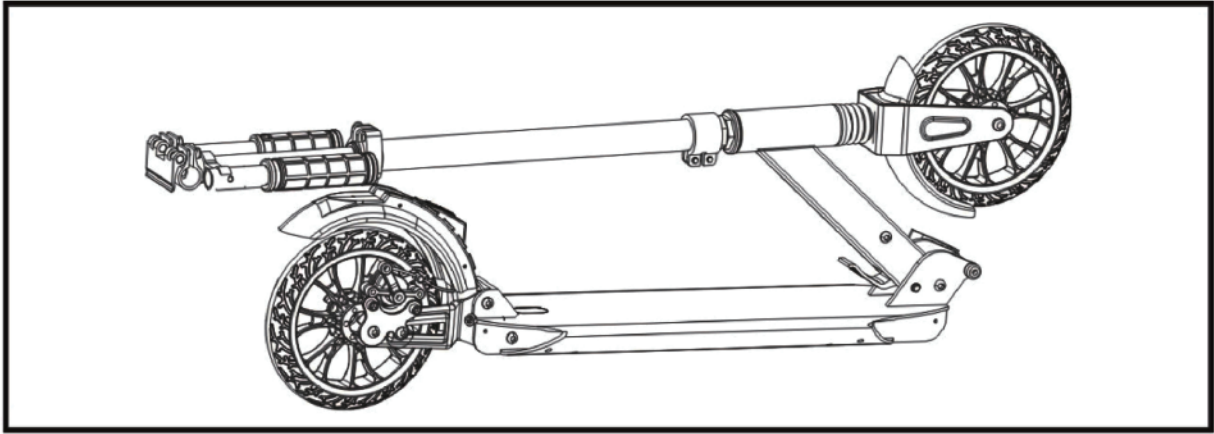

Release quick lock. push forward folding button and pull forward tube. It is completely folded when you sound clicks. Return back quick lock and ensure tighten it.

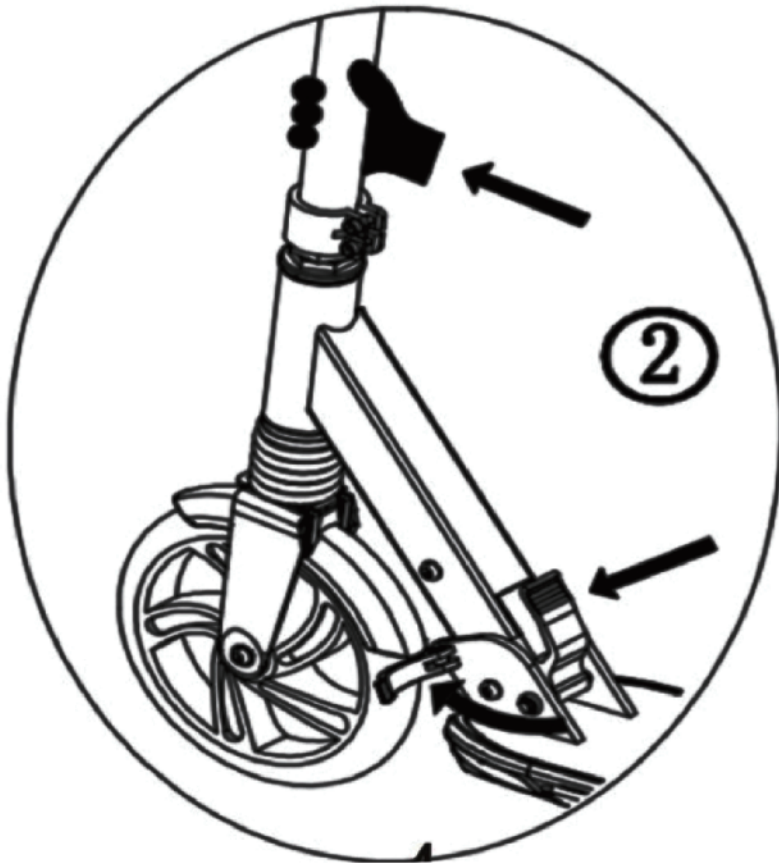

Release quick lock. Pull upward and adjust T-bar to three right height position according to user height.

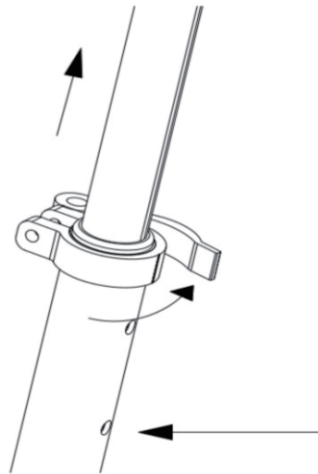

Then return back quick lock and make sure tighten it.

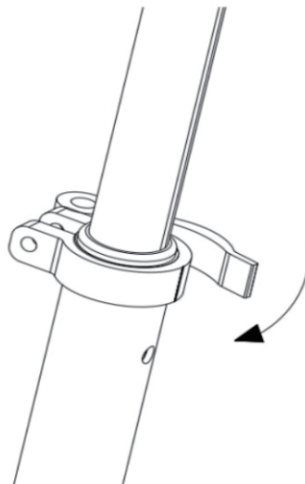

Pull apart handle grip from grip bracket and press the handle into T-bar. Ensure the spring handle pops out to secure in position properly.

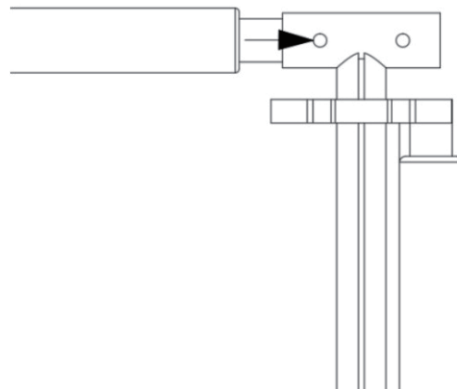

The completely scooter is done. The children finish to unfold scooter must have under adults supervise.



Insert the handlebar grips into the T-section of the handlebar stem. Use thumbs to press down both locking buttons until the grips can be easily pushed into the T-section. Turn the handlebar grips until the locking buttons are positioned in the two openings and hear them click into place (Picture 5)

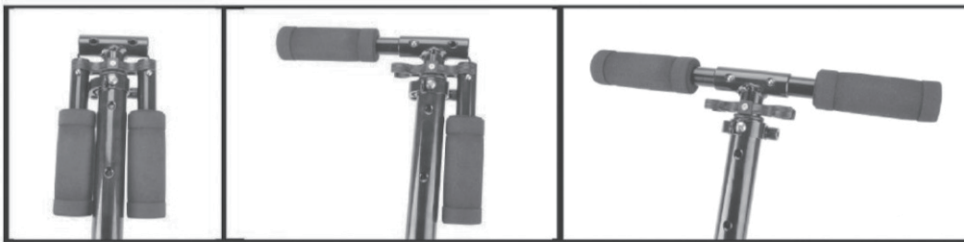

Loosen the quick release NO.2 lock on the handlebar stem by pushing the lever of the quick release lock until the lever is parallel to the handlebar grip. The handlebars can be locked into place at 3 different heights. Please adjust the height to required height. The maximum height is 105.5 cm, and cannot be exceeded due to the integrated lock. If the handlebar does not sit firmly at the required height, open the quick release lock again (Picture 6)



.Always check all parts before use to ensure they are fitting tightly particularly the folding mechanism, the handlebar locking and the wheels

EN

FOLDING INSTRUCTIONS

PLEASE PROCEED STEPS AS FOLLOWS FOLD THE SCOOTER

Step 1: Loosen the quick release lock NO.2 by pushing the lever away from the handle bar stem

press the locking button so that the handlebar rod can be moved

Push the T-Section as far as it will go into the handlebar stem.

Close the quick release lock by pushing the lever down to the handlebar stem (Picture7)

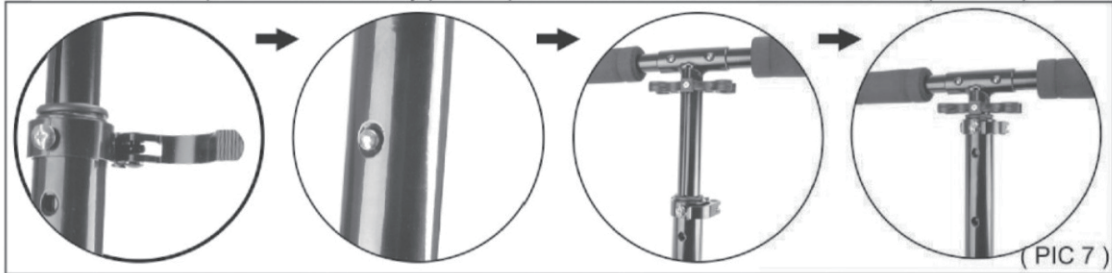

Use your thumbs to press both locking buttons in the handlebar grips and pull the handlebar grips outwards until they are released completely from the T-section.

Hang the handle bar grips into bracket properly.(Picture8)

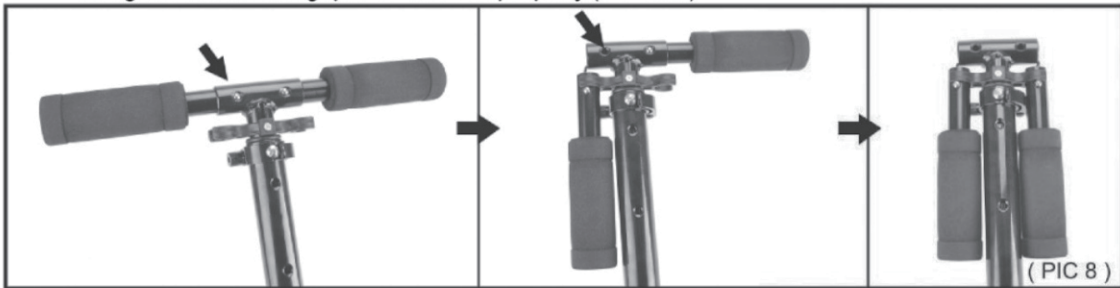

Loosen quick lock, press spring handle and push downwards to lowest lever and then tighten the quick lock.

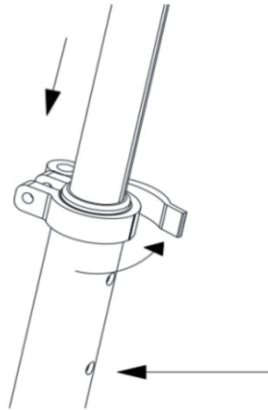

Press spring handle and pull outwards handle grips. Hold on grips on grips bracket.

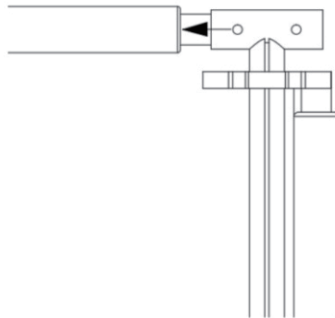

Loosen the quick lock and push forwards folding button, pull downwards tube. The scooter is folded completely when you sound clicks. Return back quick lock and ensure tighten it.

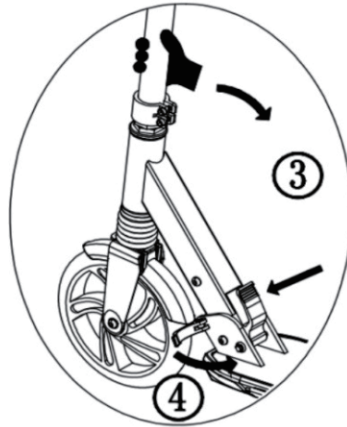

The folded scooter is done. The children finish to fold scooter must have under adults supervise.

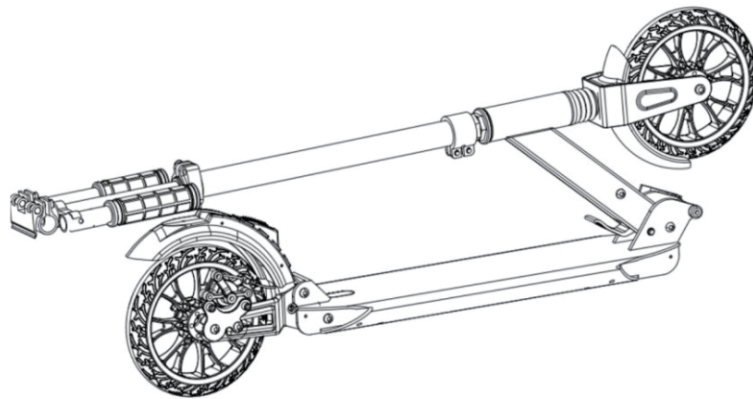

**Porter un équipement de protection individuelle**

Des conseils sur la préparation à l'utilisation afin d'éviter le tangage ou le coincement; aucune modification autre que les instructions du fabricant ne doit être apportée; une note indiquant quand les écrous autobloquants et autres fixations autobloquantes peuvent perdre leur efficacité

**IMPORTANT - CONSERVEZ CES INFORMATIONS
POUR VOTRE CONSULTATION ULTÉRIEURE: LISEZ ATTENTIVEMENT**

INSTRUCTIONS D'ASSEMBLAGE

MERCI D'AVOIR ACHETÉ CE PRODUIT!

Veillez lire attentivement ce mode d'emploi et le conserver pour une utilisation ultérieure!

Veillez toujours faire suivre les instructions lorsque vous remettez le produit à une tierce personne.

Ce produit doit être assemblé par un adulte. Ce produit est conçu pour une utilisation dans les sports de plein air. L'utilisation de ce produit requiert des compétences et des connaissances spécifiques pour pouvoir éviter les blessures dues aux chutes et aux collisions.

CONTENU

1 X Scooter

1 X Manuel d'instructions

1 X Boîte à outils

A. Croix & Clé Allen 5mm (26*67mm) X1 PC

B. Clé Allen 5mm (27*72mm) X1 PC

C. Clé Allen 2mm(17*51mm) X1PC

MESURES DE SÉCURITÉ

Avertissements! Il faut toujours porter un équipement de protection. Ne pas utiliser dans la circulation. 100 kg max

*Le scooter est destiné à être utilisé par une seule personne et supervisé par un adulte

*Ne l'utilisez que sur des surfaces qui lui conviennent, c'est-à-dire des surfaces planes, propres et sèches, et utilisez le scooter si possible à l'écart des autres usagers de la route. Évitez les terrains en pente. Les freins peuvent devenir chauds après un certain temps d'utilisation du scooter! Ne touchez pas le scooter avant qu'il ne soit refroidi.

*Toujours faire preuve de considération envers les autres.

*Portez un équipement de protection approprié pour votre propre sécurité. N'utilisez jamais le scooter sans casque et sans protections pour les mains, les poignets, les coudes et les genoux. N'utilisez jamais le scooter sans chaussures!

*Avant de commencer, assurez-vous que toutes les fixations et pièces de verrouillage sont intactes et bien serrées, par exemple le mécanisme de pliage et le réglage de la hauteur du guidon. Les fonctions des filetages autosécurisés peuvent être altérées après des desserrages et des resserrements répétés des éléments de fixation. Vérifiez en particulier l'alignement et la fixation corrects du système de direction.

*Assurez-vous que la béquille est correctement repliée pendant la conduite.

*Ne pas utiliser le scooter au crépuscule, la nuit ou par temps de mauvaise visibilité.

*Utilisation hors circulation uniquement. Ne l'utilisez pas sur les routes, les voies de circulation, les pentes ou les collines. Évitez de vous trouver à proximité d'escaliers et d'eaux libres.

*Le scooter n'est pas adapté aux sauts.

*Le scooter n'est pas un véhicule au sens du code de la route ! Il est destiné à être utilisé sur les sentiers.

DIAGRAMME DES PIÈCES

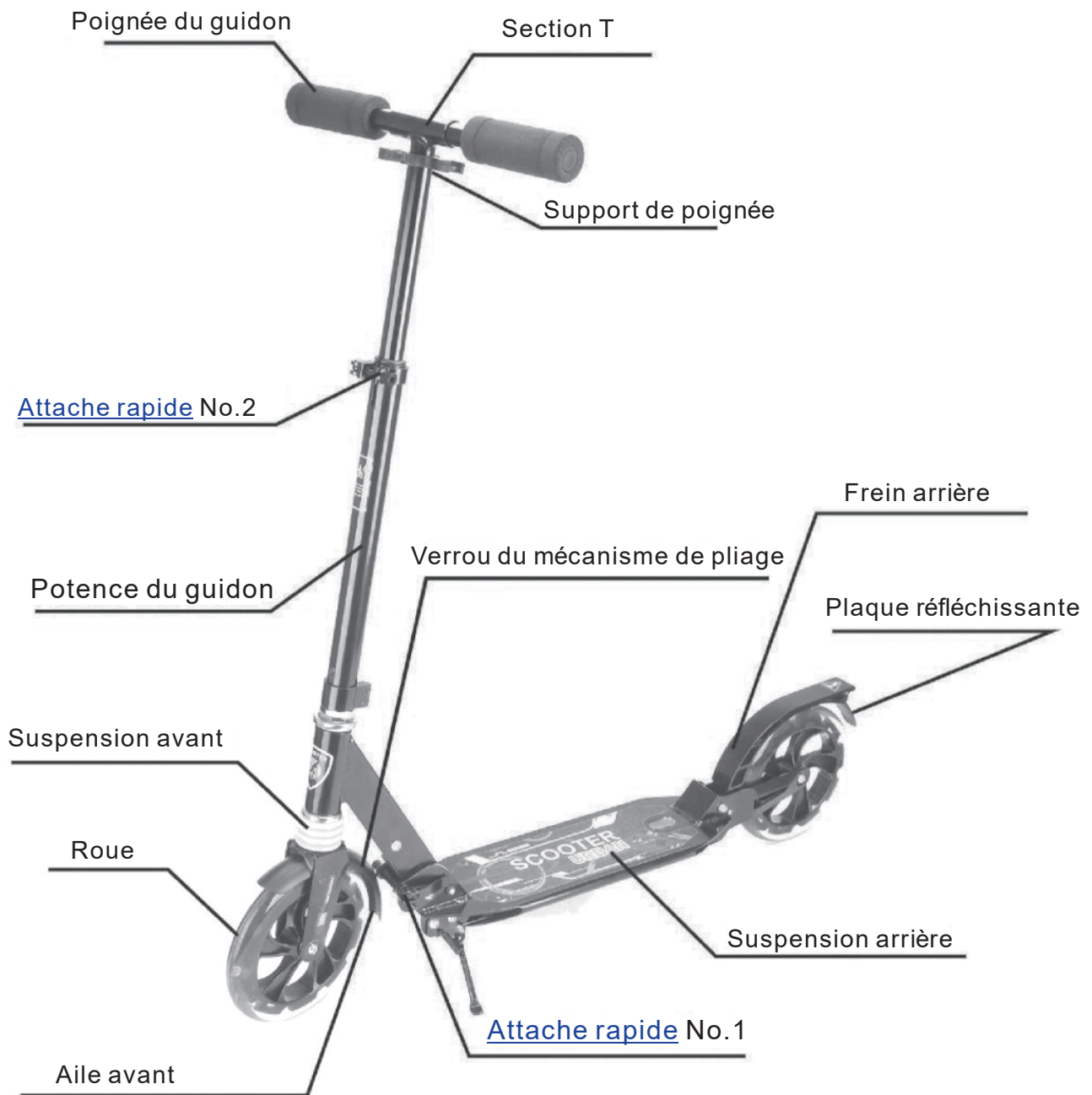

INSTRUCTIONS DE MONTAGE

Aucun outil n'est nécessaire pour assembler le produit. Les outils joints sont uniquement destinés à l'entretien. Le scooter est livré sous sa forme de transport (plié)!

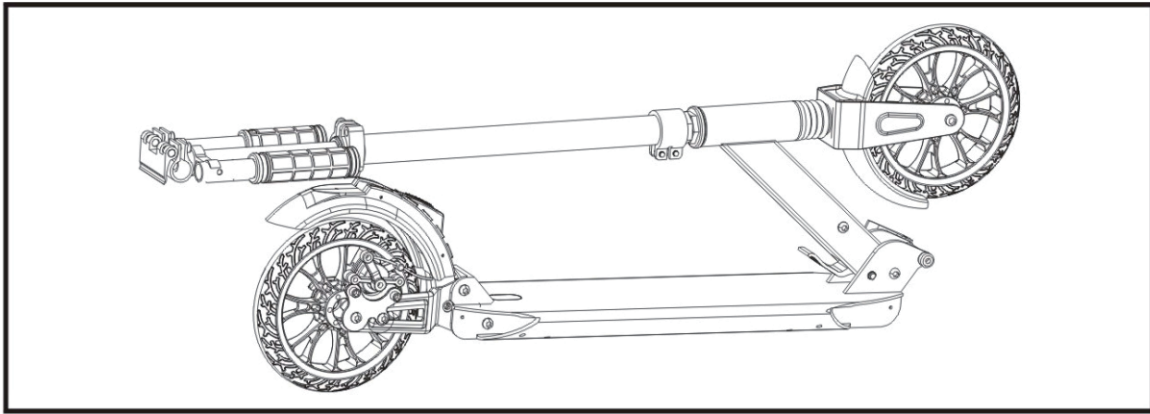

Déverrouillez l'attache rapide, poussez le bouton de pliage vers l'avant et tirez le tube vers l'avant. Il est complètement replié lorsque vous entendez des clics. Revenez à l'attache rapide et assurez-vous de le resserrer.

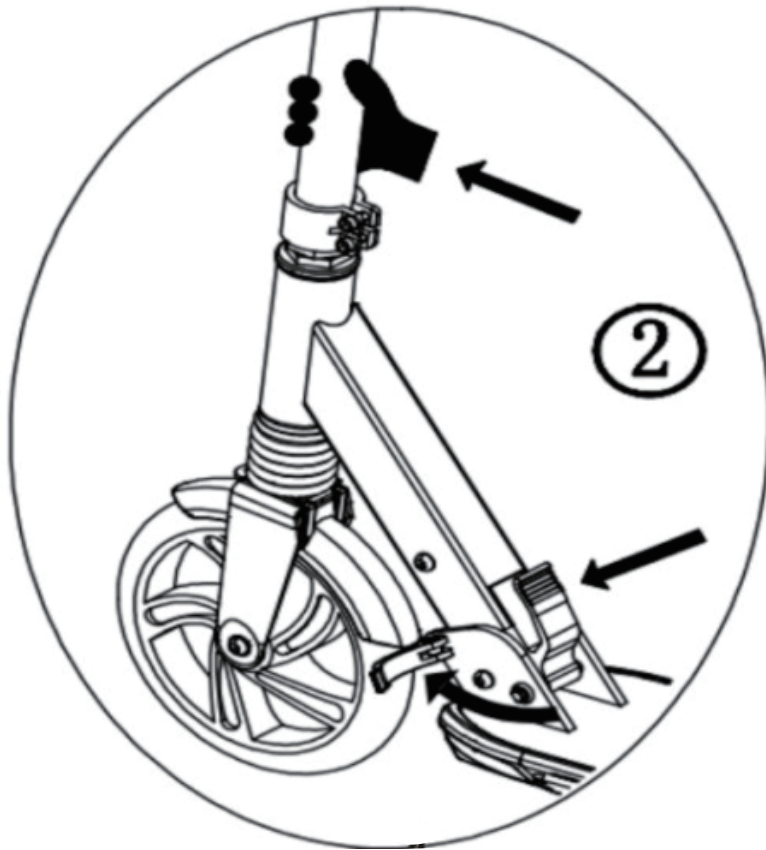

Libérez l'attache rapide. Tirez vers le haut et réglez la barre en T sur trois positions à droite en fonction de la taille de l'utilisateur.

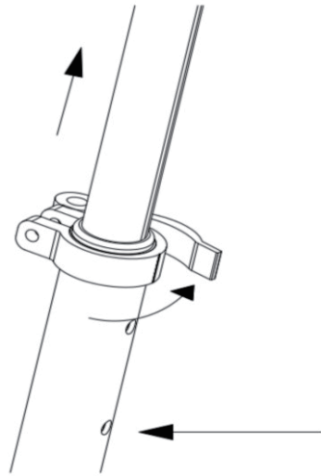

Retournez ensuite l'attache rapide et assurez-vous qu'elle est bien serrée.

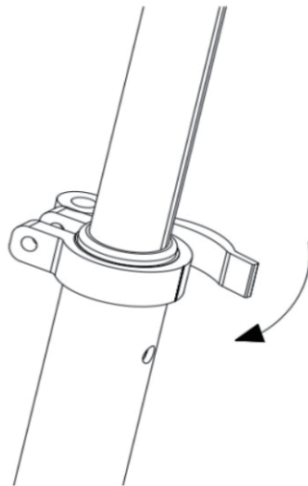

Détachez la potence du guidon de la poignée et enfoncez la poignée dans la barre en T. Veillez à ce que la poignée à ressort sorte pour se fixer correctement en position.

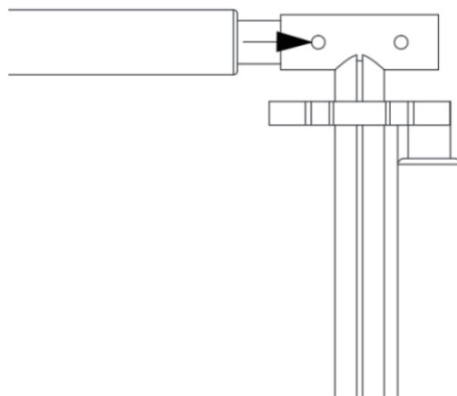

Le scooter complet est terminé. Les enfants ont fini de déplier la trottinette et doivent être sous la surveillance d'adultes.



Insérez les poignées du guidon dans la section en T de la potence du guidon. Utilisez les pouces pour appuyer sur les deux boutons jusqu'à ce que les poignées puissent être facilement insérées dans la section T. Tournez les poignées du guidon jusqu'à ce que les boutons de verrouillage soient positionnés dans les deux ouvertures et que vous les entendez s'enclencher en place (Photo 5).

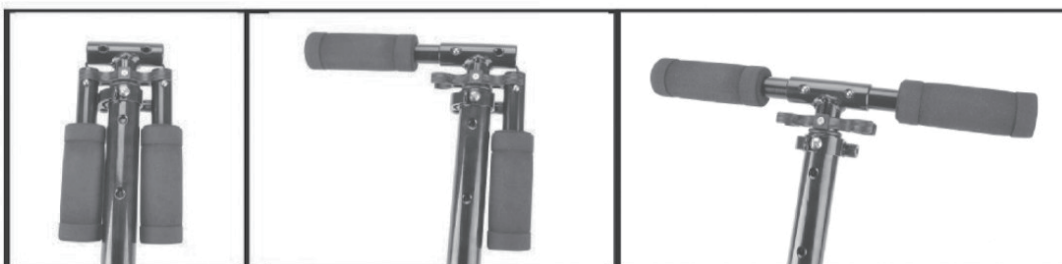

Déverrouillez l'attache rapide NO.2 de la potence du guidon en poussant le levier du blocage rapide jusqu'à ce que le levier soit parallèle à la poignée du guidon.

Le guidon peut être verrouillé en place à 3 hauteurs différentes. Veuillez ajuster la hauteur à la hauteur requise.

La hauteur maximale est de 105,5 cm. et ne peut être dépassée grâce au verrouillage intégré. Si le guidon n'est pas bien fixé à la hauteur requise, ouvrez à nouveau le verrou de l'attache rapide (Photo 6)

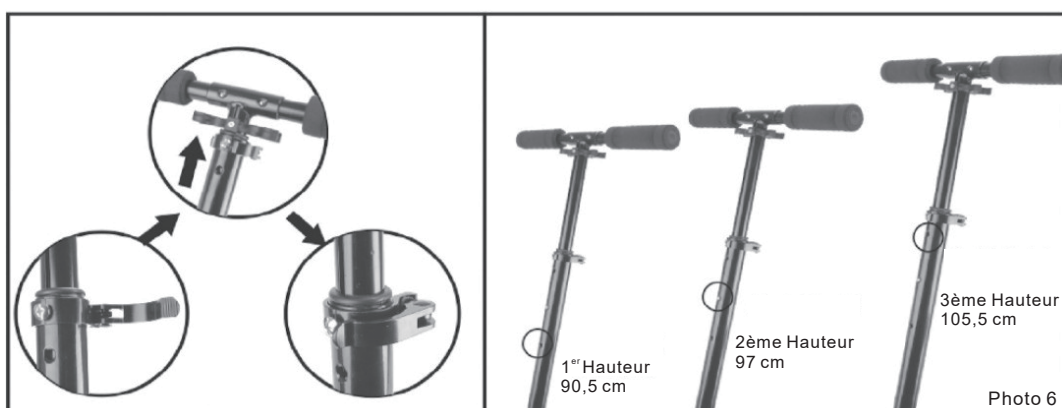

Vérifiez toujours toutes les pièces avant utilisation pour vous assurer qu'elles sont bien ajustées, en particulier le mécanisme de pliage, le verrouillage du guidon et les roues

INSTRUCTIONS DE PLIAGE

VEUILLEZ SUIVRE LES ÉTAPES SUIVANTES PLIER LE SCOOTER

Étape 1: Déverrouiller le verrou de l'attache rapide n° 2 en éloignant le levier de la potence du guidon

appuyez sur le bouton de verrouillage pour que la potence du guidon puisse être déplacée
 Poussez la section en T aussi loin que possible dans la potence du guidon.
 Fermez le verrou de l'attache rapide en poussant le levier vers le bas jusqu'à la potence du guidon (Photo7)

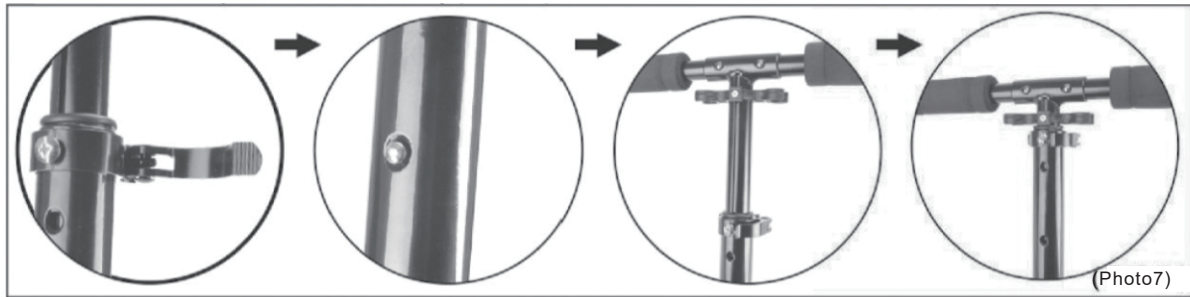

(Photo7)

Utilisez vos pouces pour appuyer sur les deux boutons de verrouillage des poignées du guidon et tirez les poignées du guidon vers l'extérieur jusqu'à ce qu'elles soient complètement libérées de la section en T.

Accrochez correctement les poignées du guidon dans le support (photo 8).

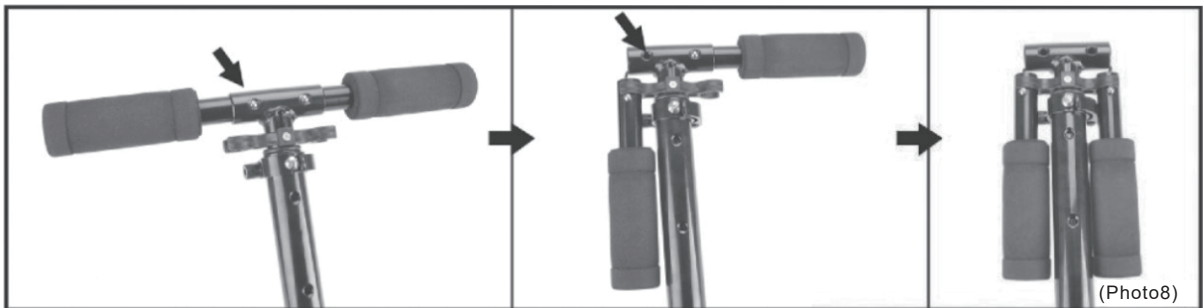

(Photo8)

Desserrer l'attache rapide, appuyer sur la poignée à ressort et pousser vers le bas jusqu'au levier le plus bas, puis resserrer l'attache rapide.

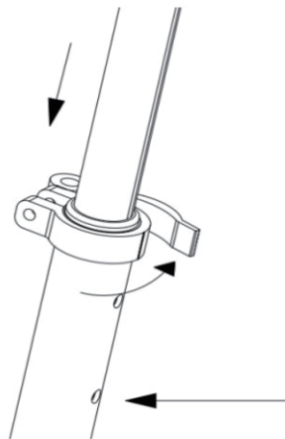

Appuyez sur la poignée à ressort et tirez sur les poignées vers l'extérieur. Tenir les poignées sur le support des poignées

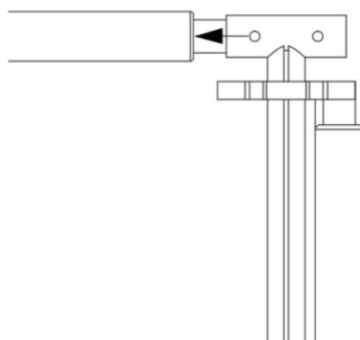

Desserrer l'attache rapide et pousser le bouton de pliage vers l'avant, tirer le tube vers le bas. Le scooter est complètement replié lorsque vous entendez des clics. Revenez l'attache rapide arrière et assurez-vous de le resserrer.

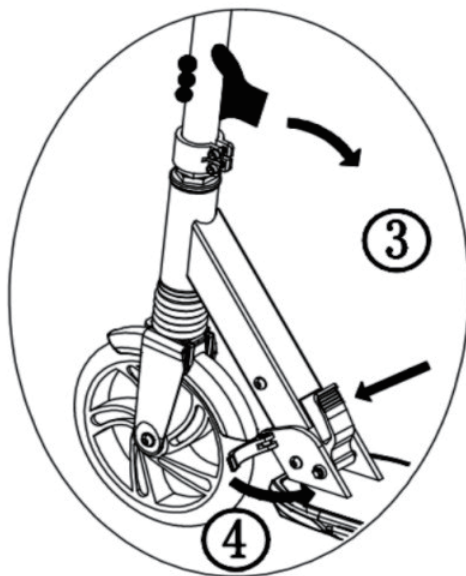

Le scooter plié est terminé. Les enfants qui finissent de plier la trottinette doivent être sous la surveillance d'un adulte.

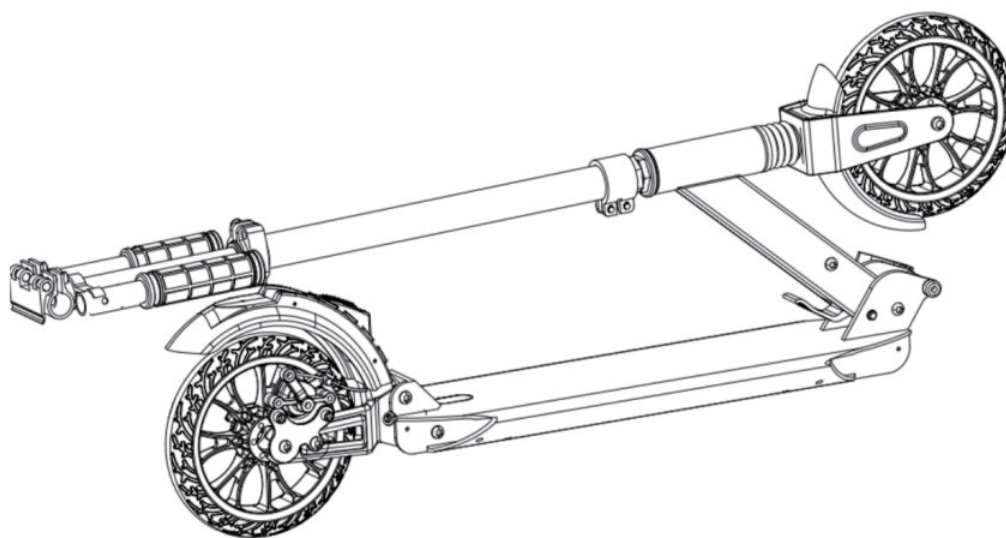



Utilice equipo de protección personal.

Consejos sobre la preparación para utilizar el producto: Evite lanzamientos o atrapamientos; no realice modificaciones que no estén acuerdo con las instrucciones del fabricante; tenga en cuenta cuándo las tuercas autoblocantes y otras fijaciones autoblocantes pierden su eficacia.

**IMPORTANTE - CONSERVE ESTA INFORMACIÓN
PARA SU CONSULTA POSTERIOR: LEER DETALLADAMENTE**

INSTRUCCIONES DE MONTAJE

ES

¡GRACIAS POR COMPRAR ESTE PRODUCTO!

Lea cuidadosamente estas instrucciones y guárdelas para la futura referencia. Cuando entregue el producto a un tercero, siempre entrégueselo junto con estas instrucciones.

Este producto debe ser montado por un adulto. Está diseñado para los deportes al aire libre únicamente. Para utilizar este producto, se necesitan habilidades y conocimientos específicos para poder evitar lesiones por choques y colisiones.

CONTENIDO

1 X Scooter

1 X Manual de instrucciones

1 X Kit de herramientas

A. Llave Allen y cruzada de 5mm(26*67mm) X 1 pieza

B. Llave Allen de 5mm(27*72mm) X 1 pieza

C. Llave Allen de 2mm(17*51mm) X 1 pieza

PRECAUCIONES DE SEGURIDAD

¡Advertencias! Siempre debe utilizar equipo de protección. No utilice el scooter en el tráfico. La carga máxima:100 kg.

* Este scooter solo está diseñado para ser utilizado por un/a niño/a, y el/la niño/a debe ser supervisado/a por un adulto.

* Solo utilice este scooter sobre superficies que sean adecuadas, es decir, superficies planas, limpias, y secas. Siempre utilice el scooter que sea posible lejos de otros usuarios en la carretera. Evite utilizarlo sobre el terreno inclinado. Los frenos pueden calentarse después de tiempo prolongado de utilizarlo. No toque los frenos hasta que se enfríen.

* Siempre debe considerar a los demás.

* Utilice equipo de protección apropiado con el fin de proteger su propia seguridad. Nunca utilice el scooter sin casco y almohadillas para manos / muñecas, codos y rodillas. ¡Nunca utilice el scooter descalzado/a!

* Antes de empezar a utilizar el scooter: Asegúrese de que todos los sujetadores y las piezas de bloqueo estén intactos y apretados firmemente, p. Ej. el mecanismo de plegado y el ajuste de altura del manillar. Después de aflojar y apretar repetidamente los tornillos de conexión muchas veces, las roscas autoajustables pueden verse afectadas. Compruebe especialmente si la alineación y la configuración del dispositivo de dirección son correctas.

* Asegúrese de que el reposapiés esté plegado de manera correcta al conducir el scooter.

* No utilice el scooter al anochecer, de noche o en ambientes con poca visibilidad.

* Solo puede utilizarlo sobre terreno. No lo utilice en carreteras, pendientes o colinas. Evite conducir el scooter cerca de escaleras y aguas abiertas.

* El scooter no es apto para saltos.

¡Según las normas de tráfico, el scooter no es un vehículo! Está diseñado para ser utilizado en senderos.

DIBUJO DE PIEZAS

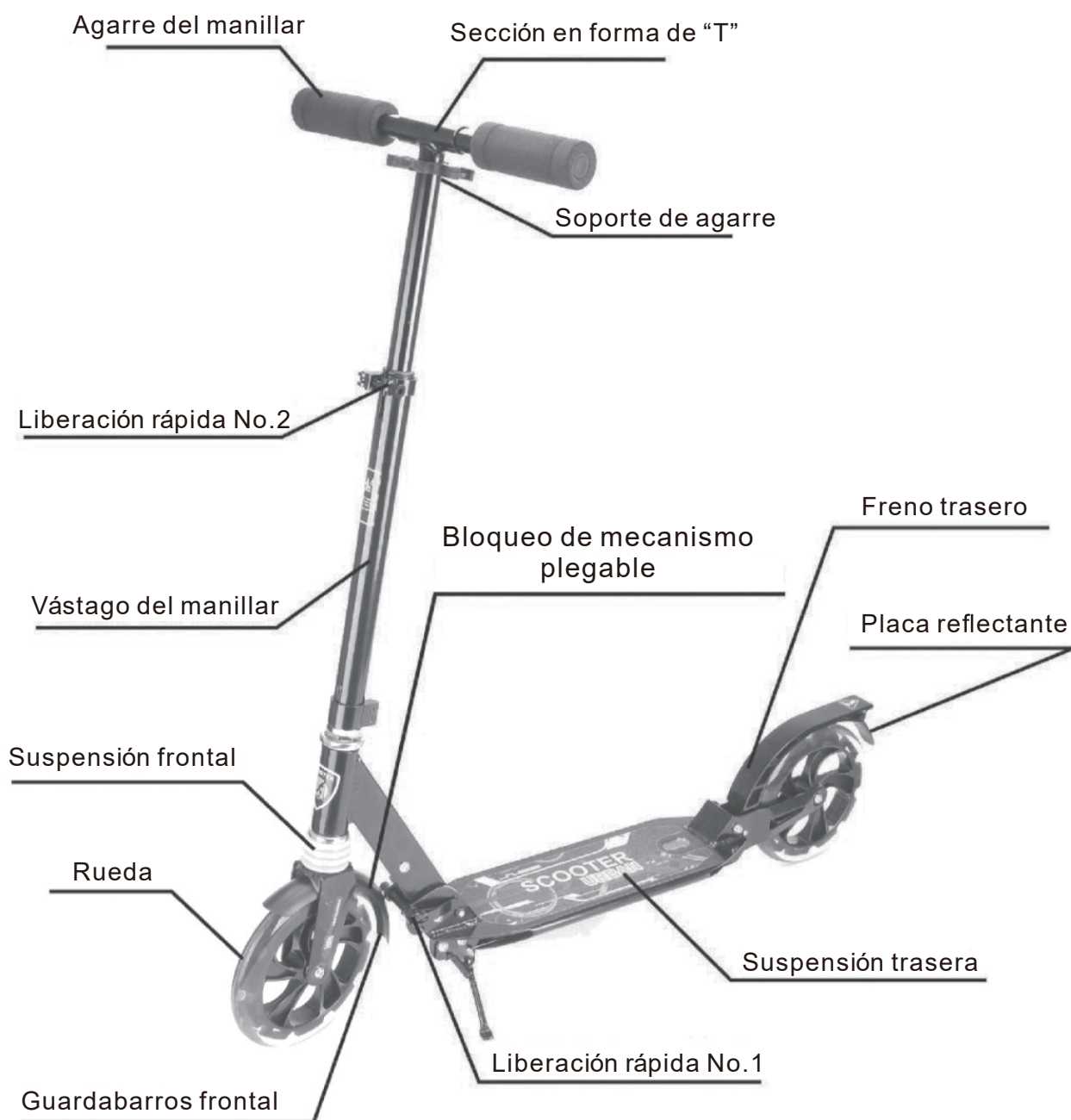

INSTRUCCIONES DE MONTAJE

No se necesitan herramientas para montar este scooter. Las herramientas adjuntas solo sirve para realizar el mantenimiento. El scooter se entrega por transporte (plegado).

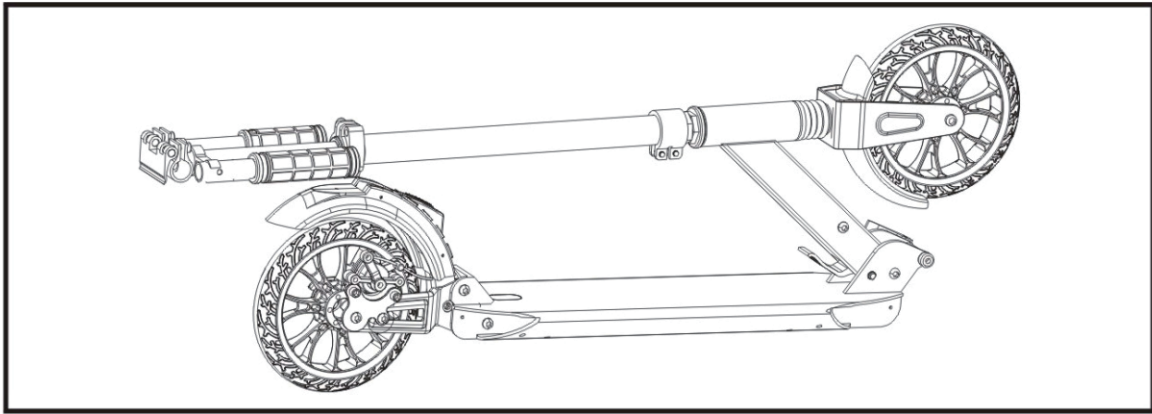

Suelte el bloqueo rápido, presione el botón de plegado hacia adelante y tire del tubo hacia adelante. Está plegado por completo cuando escuche el sonido de "clic". Vuelva a bloquear el bloqueo rápido y asegúrese de apretarlo firmemente.

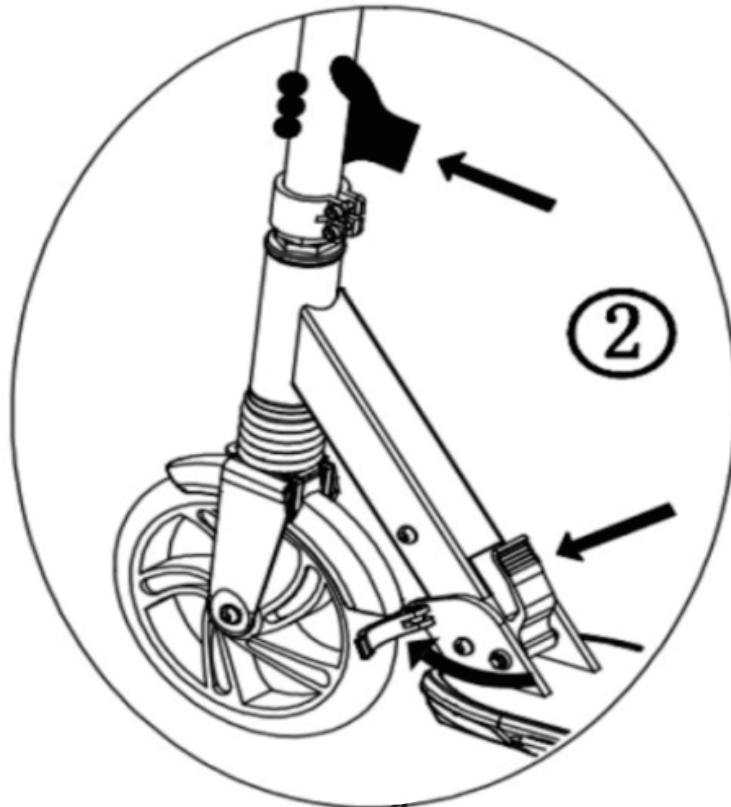

Suelte el bloqueo rápido. Tire hacia arriba y ajuste la barra en forma de "T" a la altura adecuada de acuerdo con la altura del usuario.

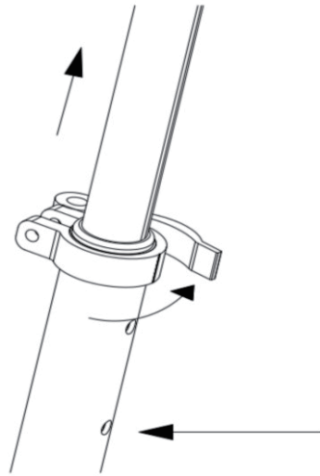

Entonces bloquee el bloqueo rápido y asegúrese de apretarlo firmemente.

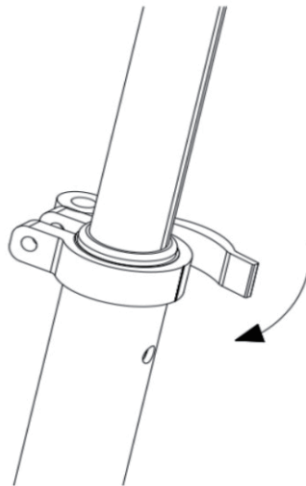

Separe el agarre del manillar del soporte del manillar y presione el manillar hacia la barra en forma de "T". Asegúrese de que el manillar del resorte salga para que se puede fijar en la posición correcta.

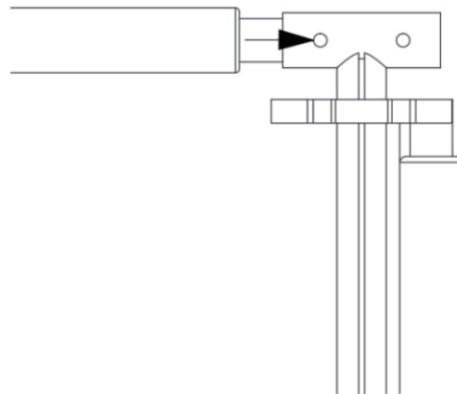

El scooter ya está listo. Si los niños quieren desplegar el scooter, deben hacerlo bajo la supervisión de adultos responsables.



Inserte los agarres del manillar en la sección en forma de "T" del vástago del manillar. Use los pulgares para presionar los ambos botones hacia abajo hasta que los agarres se puedan empujar fácilmente en la sección en forma de "T". Gire los agarres del manillar hasta que los botones de bloqueo estén colocados en las 2 aberturas correspondientes y escuche el sonido de "clic", lo significa que se encajan en sus lugares (Imagen 5).

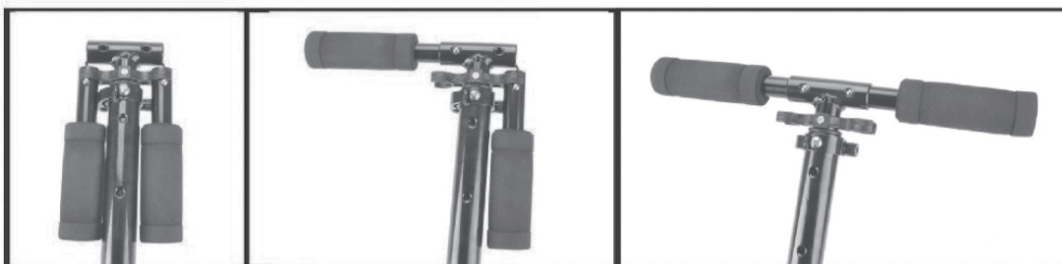

Suelte el bloqueo de liberación rápida No.2 en el vástago del manillar empujando la palanca del bloqueo de liberación rápida hasta que la palanca esté paralela al agarre del manillar. El manillar se puede bloquear en 3 alturas diferentes. Ajuste la altura como desee. La altura máxima es 105,5 cm, no se puede superar dicha altura debido a la bloqueo ntegrado. Si el manillar no se encaje firmemente a la altura deseada, suelte nuevamente el bloqueo rápido (Imagen 6).



Siempre inspeccione todas las piezas antes de utilizar el scooter para asegurarse de que estén ajustadas de manera adecuada, especialmente inspeccione el mecanismo de plegado, el bloqueo del manillar y las ruedas.

INSTRUCCIONES DE PLEGADO

POR FAVOR, SIGA TODOS LOS SIGUIENTES PASOS PARA PLEGAR EL SCOOTER

Paso 1: Afloje el bloqueo de liberación rápida No.2 empujando la palanca hacia afuera del vástago del manillar.

Presione el botón de bloqueo para que la barra del manillar se pueda mover.
Empuje la sección en forma de "T" hasta que se encaje en el vástago del manillar.
Bloquee el bloqueo de liberación rápida empujando la palanca hacia abajo hasta el vástago del manillar (Imagen 7)

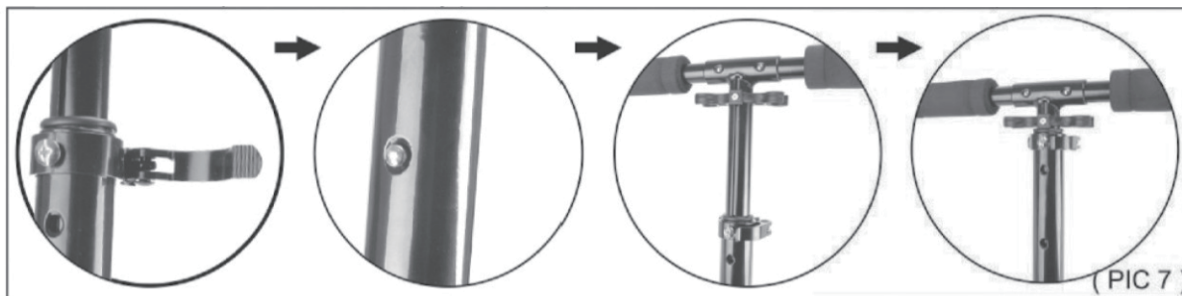

Utilice los pulgares para presionar los ambos botones de bloqueo en los agarres del manillar y tire de los agarres del manillar hacia afuera hasta que se suelten de la sección en forma de "T" por completo.
Cuelgue los agarres de la barra del manillar en el soporte de manera correcta (Imagen 8).

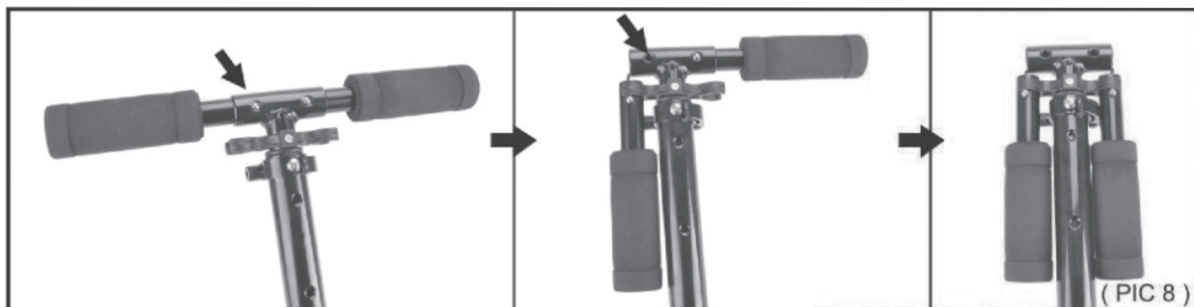

Suelte el bloqueo rápido, presione el manillar de resorte y empuje hacia abajo hasta la palanca más baja, entonces bloquee el bloqueo rápido.

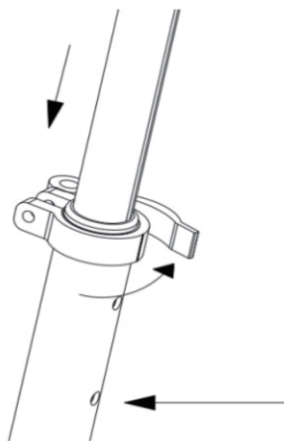

Presione el manillar de resorte y tire de los agarres hacia afuera. Sujete los agarres en el soporte de los agarres.

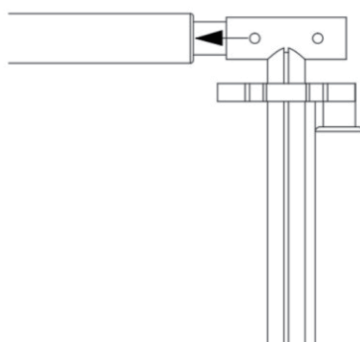

Afloje el bloqueo rápido y empuje el botón de plegado hacia adelante, tire del tubo hacia abajo. El scooter se pliega por completo cuando escuche el sonido de "clic". Vuelva a bloquear el bloqueo rápido y asegúrese de apretarlo firmemente.

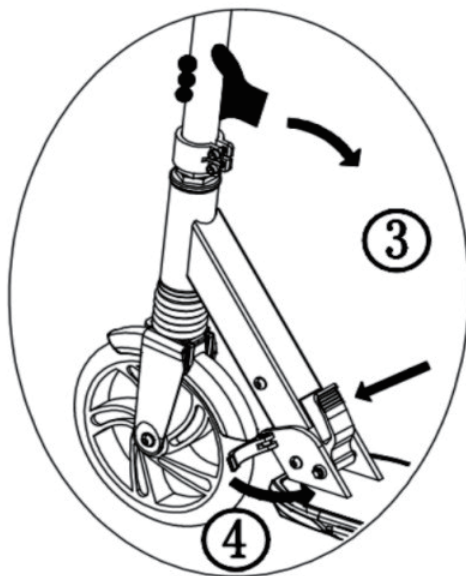

El scooter plegado ya está listo. Si los niños quieren plegar el scooter, deben hacerlo bajo la supervisión de adultos responsables.

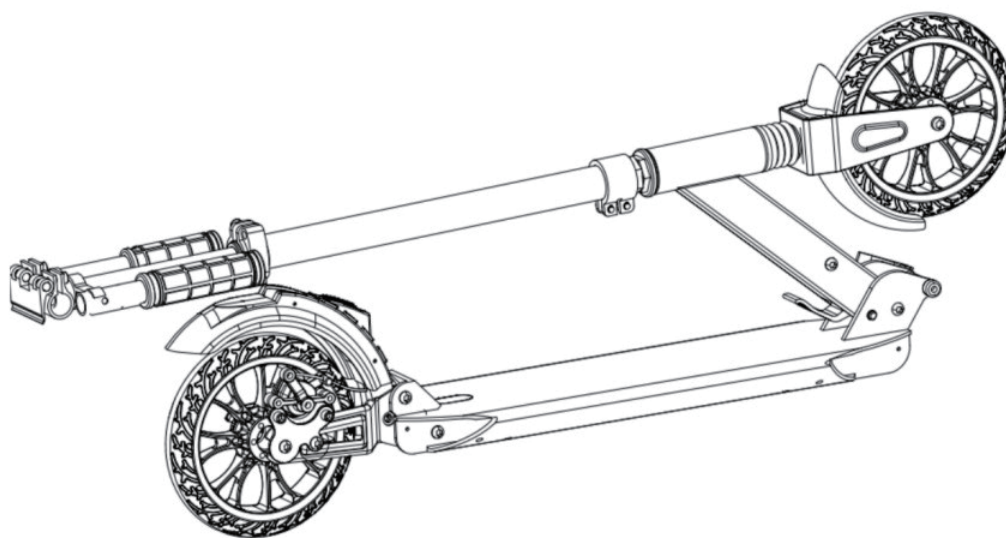

**Utilizar equipamento de protecção pessoal.**

Conselhos sobre a prevenção afim de quaisquer danos ou lesões. Não devem ser feitas quaisquer modificações a trotinete. Observe quando as porcas e outros parafusos de auto-travamento estiverem soltas.

IMPORTANTE, GUARDE PARA FUTURAS REFERÊNCIAS: LEIA ATENTAMENTE

MANUAL DE INSTRUÇÕES

PT

OBRIGADO POR COMPRAR ESTE PRODUTO!

Leia atentamente estas instruções e guarde-as para referência futura. Ao entregar o produto a um terceiro, entregue-o sempre juntamente com estas instruções.

Este produto deve ser montado por um adulto. Foi concebido apenas para desportos ao ar livre. Para utilizar este produto, são necessárias competências e conhecimentos a fim de evitar ferimentos por acidentes e colisões.

CONTEÚDO

1x Trotinete

1x Manual de instruções

1x Kit de ferramentas

A.Clave Allen e cruzada de 5mm(26*67mm) 1 peça

B.Clave Allen de 5mm(27*72mm) 1 peça

C.Clave Allen de 2mm(17*51mm) 1 peça

PRECAUÇÕES DE SEGURANÇA

Advertência! Usar sempre equipamento de protecção. Não utilizar a trotinete no trânsito. Carga máxima: 100 kg.

- * Esta trotinete destina-se apenas a ser utilizada por crianças e esta deve ser supervisionada por um adulto.
- * Utilizar esta trotinete apenas em superfícies adequadas, ou seja, superfícies planas, limpas e secas. Utilizar sempre a trotinete o mais longe possível dos outros veículos motorizados. Evitar a sua utilização em terrenos inclinados. Os travões podem aquecer após uma utilização prolongada. Não tocar nos travões até arrefecerem.
- * Leve sempre em consideração as pessoas ao seu redor quando estiver a utilizar esta trotinete.
- * Usar equipamento de protecção adequado a fim de proteger a sua própria segurança. Nunca use o trotinete sem capacete e almofadas para as mãos/punhos, cotovelos e joelhos. Nunca use a trotinete descalça!
- * Antes de começar a utilizar a trotinete: Certifique-se de que todos os fechos e peças de bloqueio estão intactos e bem apertados, por exemplo, o mecanismo de dobragem e o ajuste da altura do guiador. Após repetidos afrouxamentos e aperto dos parafusos de ligação muitas vezes, os fios auto-ajustáveis podem ser afectados. Verificar especialmente se o alinhamento e configuração do dispositivo de direcção estão correctos.
- * Certifique-se de que o apoio para os pés é dobrado correctamente ao conduzir a trotinete.
- * Não usar a trotinete depois de escurecer, à noite ou com pouca visibilidade.
- * Utilizar a trotinete apenas em espaços adequados como parques ou jardim de casa. Não utilizar em estradas, encostas ou colinas. Evite conduzir a trotinete perto de escadas e águas abertas.
- * A trotinete não é adequada para realizar acrobacias.

De acordo com as regras de trânsito, a trotinete não é um veículo! Foi concebido para ser utilizado em percursos pedestres.

ILUSTRAÇÃO DAS PARTES

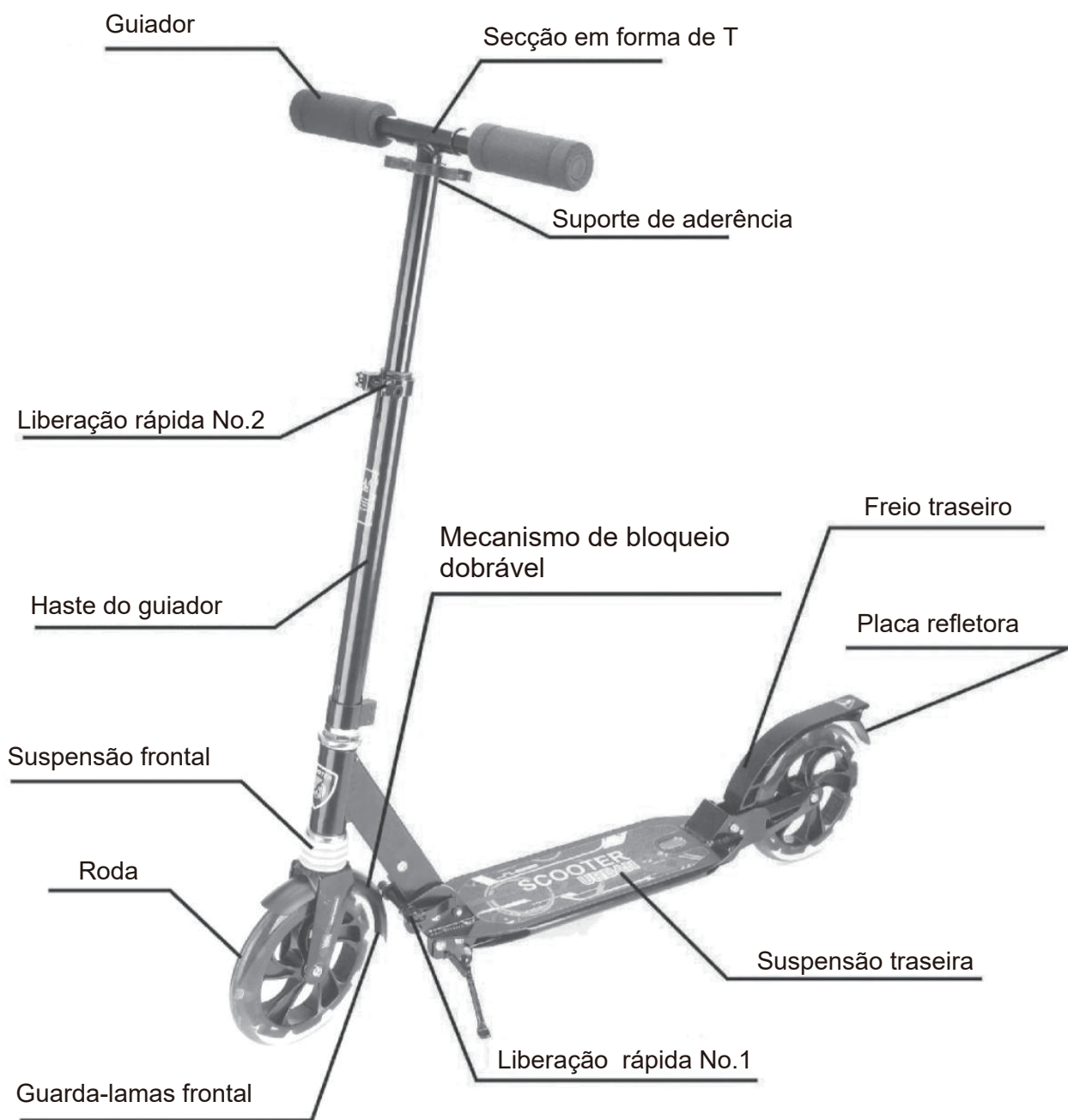

INSTRUÇÕES DE MONTAGEM

Não são necessárias ferramentas para montar esta trotinete. As ferramentas incluídas são apenas para fins de manutenção. A trotinete é entregue para transporte (dobrada).

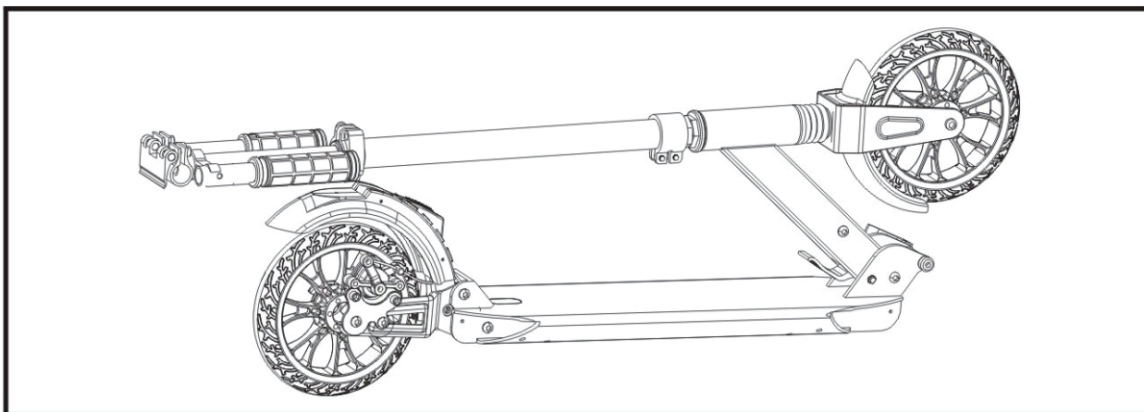

Soltar o fecho de bloqueio rápido, premir o botão de dobragem para a frente e puxar o tubo para a frente. Está totalmente desdobrado quando se ouve o som do "clique". Voltar a bloquear o fecho de bloqueio rápido e certificar-se de o apertar firmemente.

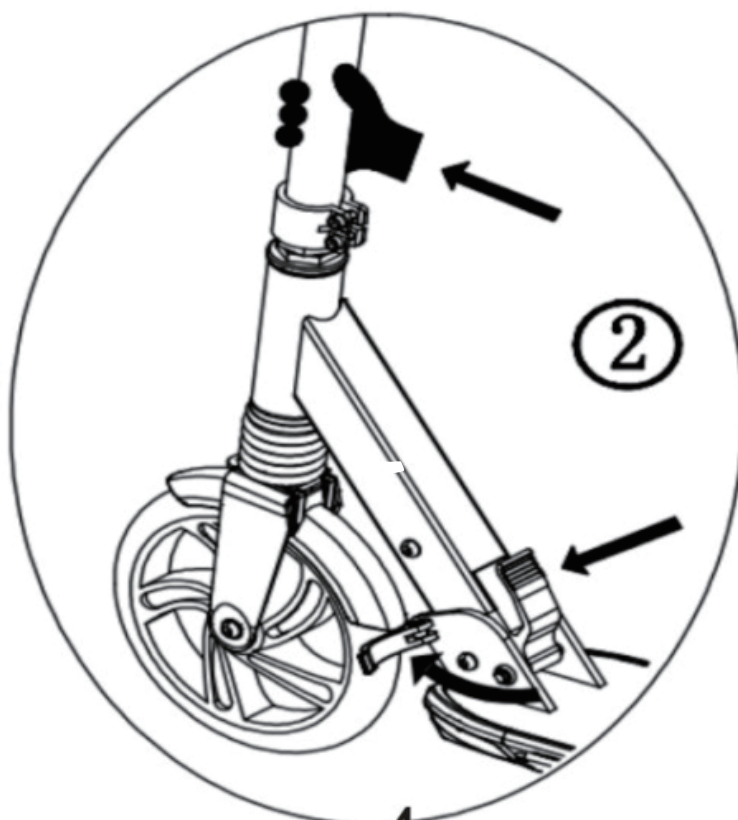

Soltar o bloqueio rápido. Puxar para cima e ajustar a barra T à altura apropriada de acordo com a altura do utilizador.

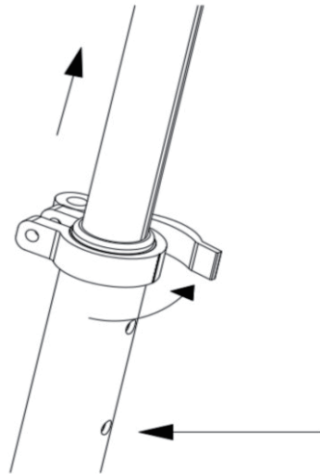

E seguida bloquear e certificar-se de o apertar firmemente.

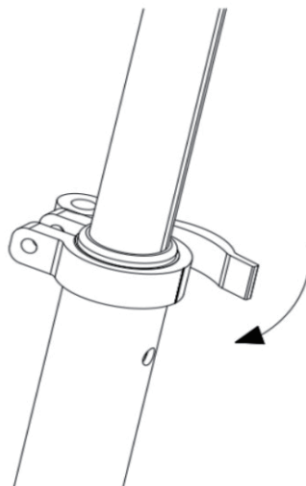

Seperar o punho do guidão do suporte do guidão e pressione o guidão em direção à barra em T. Certifique-se de que a alça da mola saia para que possa ser fixada na posição correta.

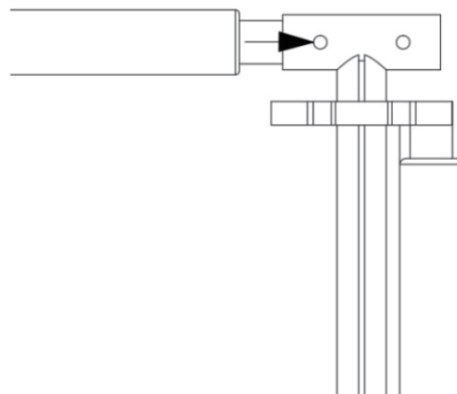

A trotinete está agora pronta. Se as crianças quiserem utilizar a trotinete, devem fazê-lo sob a supervisão de adultos responsáveis.



Inserir os punhos do guidão na secção em forma de "T" da haste do guidão. Use os polegares para premir ambos os botões até que as pegas possam ser facilmente empurradas para a secção "T". Rodar as pegas do guidão até os botões de bloqueio estarem posicionados nas 2 aberturas correspondentes e ouvir o som de "clique", significa que se encaixam no lugar (Figura 5).

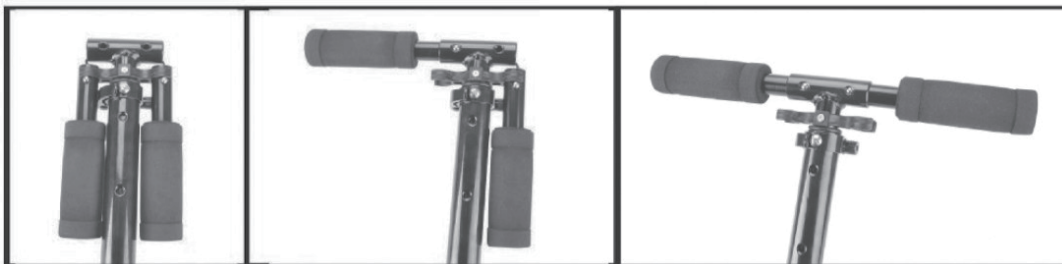

Soltar o fecho de bloqueio rápido n.º 2 na haste do guidão empurrando a alavanca até a alavanca estar paralela ao punho do guidão.

O guidão pode ser bloqueado a 3 alturas diferentes. Ajustar a altura conforme desejado. A altura máxima é de 105,5 cm, não é possível exceder esta altura devido à fechadura integrada. Se o guidão não bloquear na altura desejada, soltar novamente o bloqueio rápido (Fig. 6).



Inspecionar sempre todas as peças antes de utilizar a trotinete para garantir que estão devidamente ajustadas, especialmente o mecanismo de dobragem, o fecho do guidão e as rodas.

INSTRUÇÕES DOBRÁVEIS

POR FAVOR, SIGA TODOS OS PASSOS SEGUINTE PARA DOBRAR A TROTINETE.

Passo 1: Afrouxe o fecho de bloqueio rápido n.º 2 empurrando a alavanca para longe da haste do guidão.

Prima o botão de bloqueio para permitir que o guiador se mova. Empurrar a secção T até engatar a haste do guiador.

Bloquear o fecho de bloqueio rápido empurrando a alavanca para baixo sobre a haste do guiador (Figura 7).



Figura 7

Utilize os polegares para premir ambos os botões de bloqueio nas pegas do guiador e puxar as pegas do guiador para fora até se soltarem completamente da secção "T".

Fixar os punhos do guiador ao suporte da forma correcta (Figura 8).

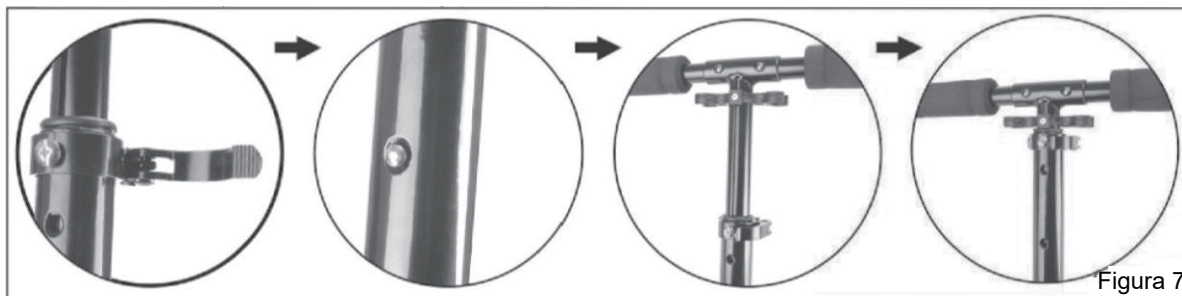

Figura 8

Soltar o bloqueio rápido, premir o punho da mola e empurrar para baixo até à alavanca mais baixa, depois bloquear o bloqueio rápido.



Premir o guiador de mola e puxar as pegas para fora. Segurar as pegas no suporte de aderência.

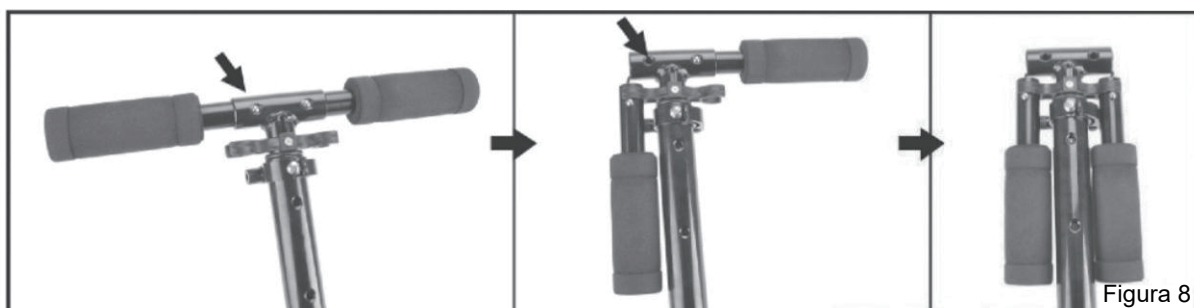
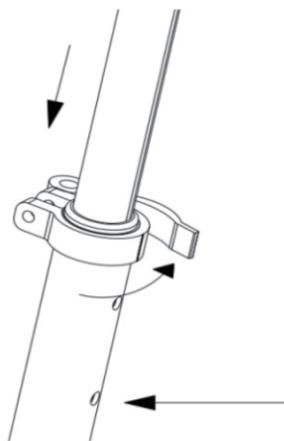
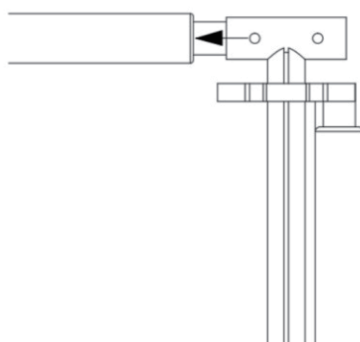

Rodar o bloqueio rápido e premir o botão de dobragem para a frente, puxar o tubo para baixo. A trotinete dobra-se completamente quando se ouve o som do "clique". Voltar a bloquear o fecho rápido e certificar-se de o apertar firmemente.

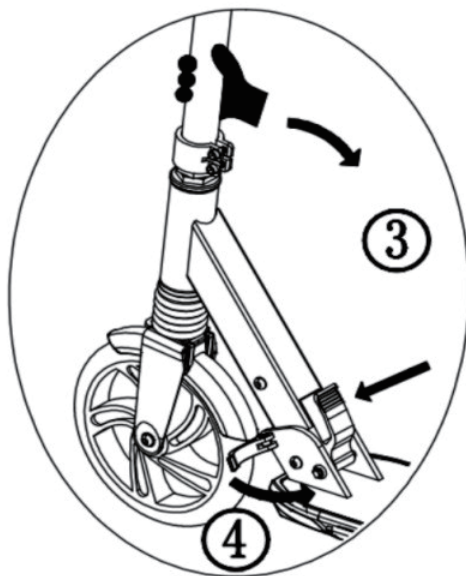

A trotinete dobrada está agora pronta. Se as crianças quiserem dobrar a trotinete, devem fazê-lo sob a supervisão de adultos responsáveis.

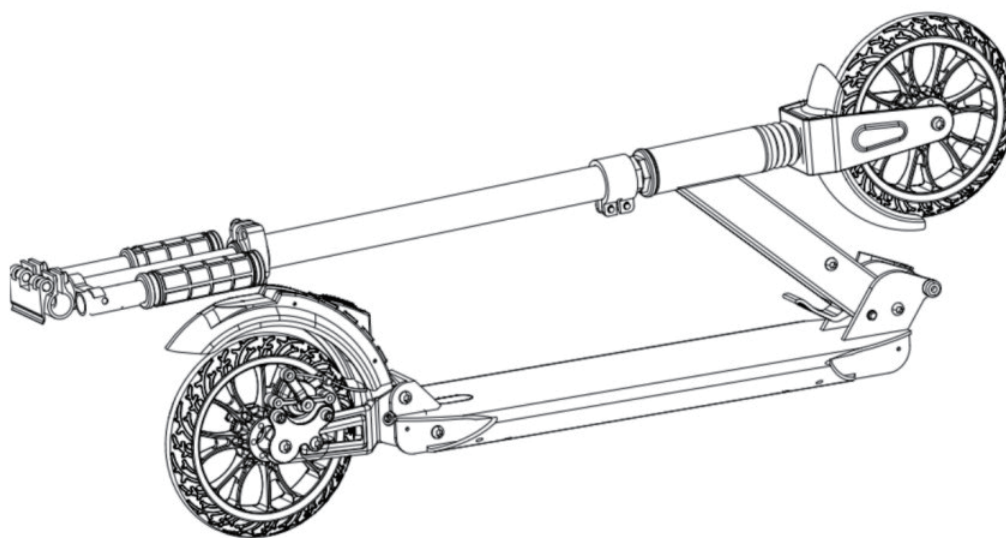



Indossare indumenti protettivi

Consigli sulla preparazione per l'uso con lo scopo di evitare di pizzicarsi o di rimanere intrappolati; non apportare modifiche diverse dalle istruzioni del produttore; notare che viene indicato quando i dadi autofilettanti e altra bulloneria autofilettante puo' perdere la loro efficacia.

**IMPORTANTE - CONSERVARE QUESTE INFORMAZIONI
PER CONSULTARLE IN SEGUITO: LEGGERE ATTENTAMENTE**

ISTRUZIONI DI ASSEMBLAGGIO

GRAZIE PER AVER ACQUISTATO QUESTO PRODOTTO!

Leggere attentamente queste istruzioni e conservarli per un utilizzo futuro!
Si prega di seguire sempre le istruzioni quando si consegna il prodotto a terzi.
Questo prodotto va assemblato necessariamente da un adulto. Questo prodotto è progettato per fare sport all'aria aperta. L'utilizzo del prodotto richiede competenze e conoscenze tecniche per evitare infortuni dovuti a urti.

CONTENUTI

1 X scooter
1 X manuale d'uso
1 X cassetta degli attrezzi

A. Chiave inglese & a brugola 5mm (26 * 67mm)

X1 PZ

B. Chiave a brugola 5mm (27 * 72mm) X1 PZ

C. Chiave a brugola 2mm (17 * 51mm) X1PZ

PRECAUZIONI DI SICUREZZA

Avvertenze! Indossare sempre l'equipaggiamento protettivo. Non utilizzare nel traffico.
100 kg max

- * Lo scooter è destinato all'uso da parte di una sola persona alla volta e soggetta alla supervisione di un adulto
- * Utilizzare solo su superfici adatte, cioè in piano, pulite, asciutte e utilizzare lo scooter, ove possibile, lontano da altri utenti nel traffico. Evitare terreni in pendenza. I freni possono surriscaldarsi dopo che lo scooter è stato utilizzato per un certo tempo! Non toccare finché non si è raffreddato.
- * Siate sempre rispettosi degli altri.
- * Indossare dispositivi di protezione adeguati alla vostra sicurezza. Non utilizzare mai lo scooter senza casco e imbottiture per mani / polsi, gomiti e ginocchia. Non utilizzare mai lo scooter senza aver indossato le scarpe!
- * Prima di iniziare: assicurarsi che tutti i dispositivi di fissaggio e le parti di bloccaggio siano intatti e ben stretti, ad es. il meccanismo di ripiegamento e di regolazione in altezza del manubrio. Le funzioni delle parti autofilettanti possono essere compromesse dopo ripetuti allentamenti e stringimenti delle parti di collegamento. Verificare soprattutto il corretto allineamento e fissaggio del gruppo sterzo.
- * Assicurarsi che il cavalletto sia piegato correttamente durante la guida.
- * Non utilizzare lo scooter al crepuscolo, di notte o in condizioni di scarsa visibilità.
- * Solo per uso fuoristrada. Non utilizzarlo su strade, in piano e su pendii o colline. Evitare di trovarti in prossimità di scale e fonti d'acqua.
- * Lo scooter non è adatto per fare dei salti.
- * Lo scooter non è un veicolo ai sensi delle norme sulla circolazione stradale! È destinato all'uso su marciapiedi.

DIAGRAMMA PARTI

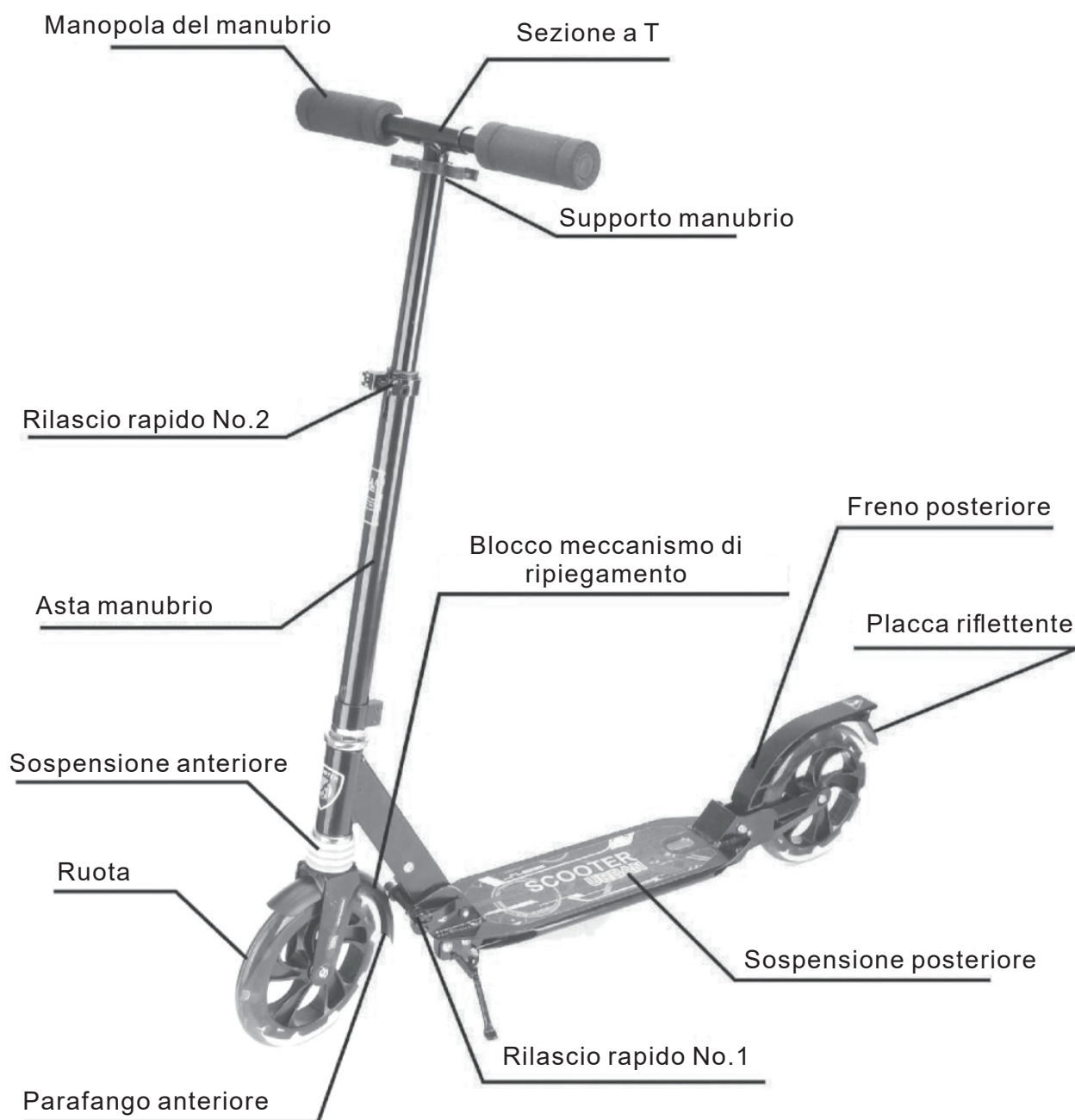

ISTRUZIONI DI ASSEMBLAGGIO

Non sono necessari utensili per assemblare il prodotto. Gli utensili allegati sono solo per la manutenzione. Lo scooter viene consegnato nella sua forma adatta al trasporto (piegato)!

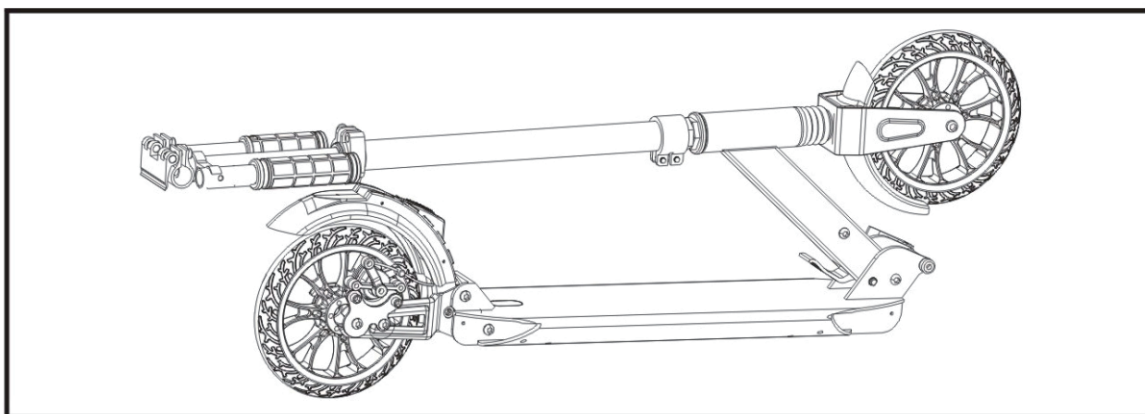

Rilasciare il blocco a rilascio rapido, premere il pulsante per ripiegare in avanti e tirare il tubo in avanti. Quando si sente un clic significa che e' completamente piegato. Riportare in posizione il pulsante di blocco rapido e assicurarsi di stringerlo.

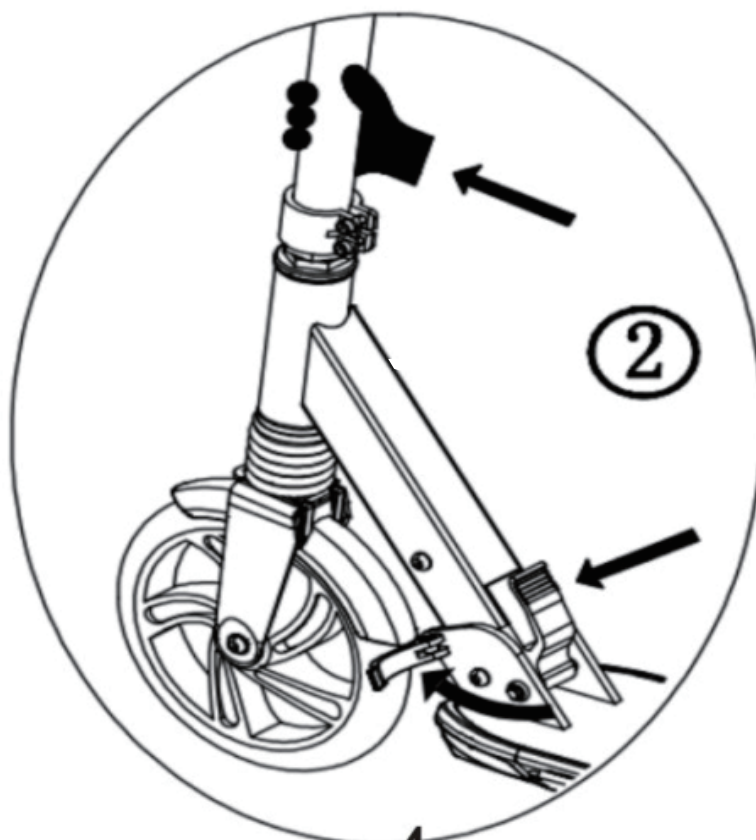

Rilasciare il blocco a rilascio rapido. Tirare verso l'alto e regolare la barra a T su tre posizioni di altezza in base all'altezza corretta dell'utente.

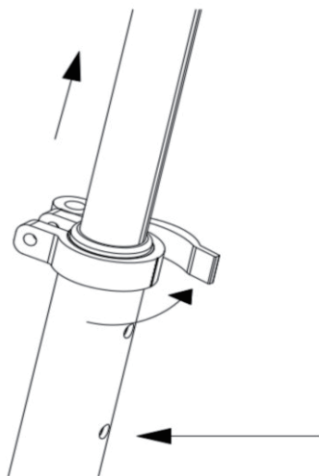

Quindi riportare il blocco rapido in posizione e assicurarsi di stringerlo.

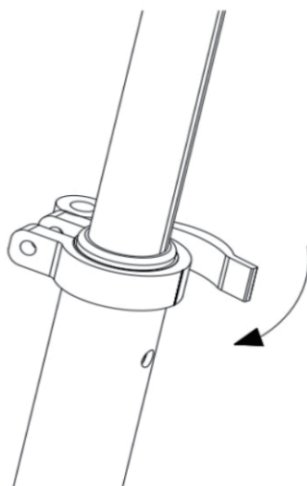

Separare la manopola dalla staffa manubrio e premerla nella sezione a T. Assicurarsi che la manopola a molla scatti fuori per fissarla correttamente in posizione.

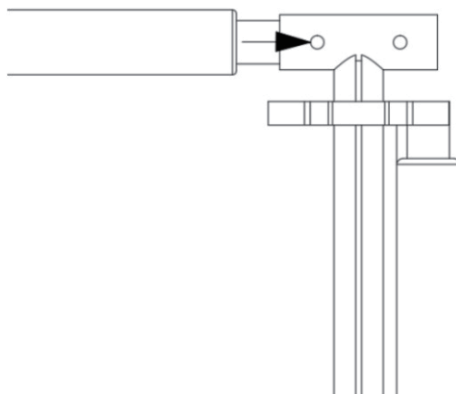

Lo scooter e' completamente assemblato. I bambini che finiscono di montare scooter devono essere posti sotto la supervisione degli adulti.



Inserire le manopole del manubrio nella sezione a T dell'asta del manubrio. Premere in basso con i pollici entrambi i pulsanti finché le manopole non entrano facilmente nella sezione T. Ruotare le manopole del manubrio fino a quando i pulsanti di bloccaggio sono posizionati nei due fori e si sentono scattare in posizione (Figura 5)

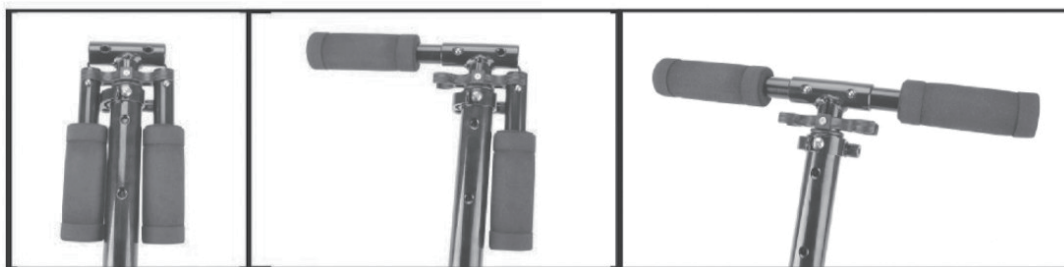

Allentare il blocco a rilascio rapido NO.2 sull'asta del manubrio spingendo la leva del blocco a rilascio rapido fino a quando essa non è parallela alla manopola del manubrio.

Il manubrio può essere bloccato a 3 diverse altezze. Si prega di regolare l'altezza secondo quanto desiderato.

L'altezza massima è 105,5 cm. e non può essere superata grazie alla serratura integrata. Se il manubrio non è saldamente posizionato all'altezza richiesta, riaprire il blocco a rilascio rapido (Figura 6)

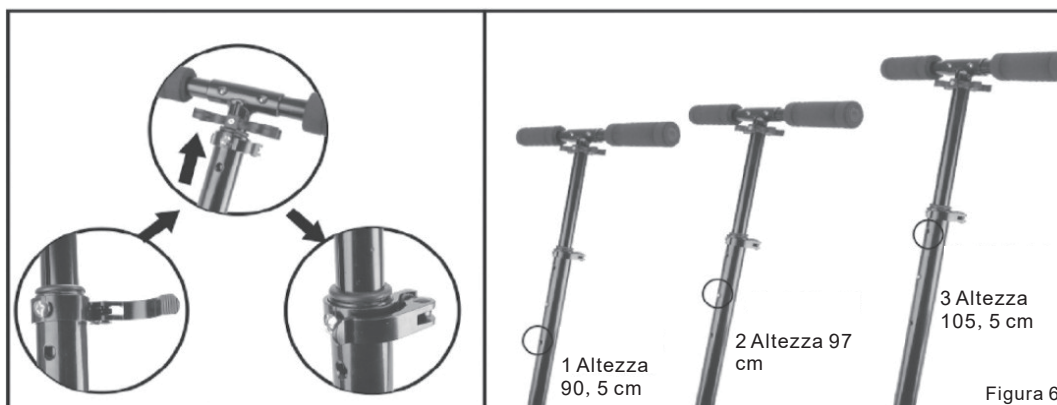

Controllare sempre tutte le parti prima dell'uso per assicurarsi che siano ben salde, in particolare il meccanismo di chiusura, il morsetto del manubrio e le ruote.

ISTRUZIONI DI PIEGATURA

SI PREGA DI PROCEDERE COME SEGUE PER RIPIEGARE LO SCOOTER

Step 1: allentare il blocco a rilascio rapido NO.2 portando la leva lontano dall'asta del manubrio.

Premere il pulsante di blocco in modo che l'asta del manubrio possa essere mossa.
Spingere la sezione a T fino in fondo nell'asta manubrio.
Chiudere il blocco a rilascio rapido spingendo la leva verso il basso fino in fondo all'asta del manubrio (Figura 7)

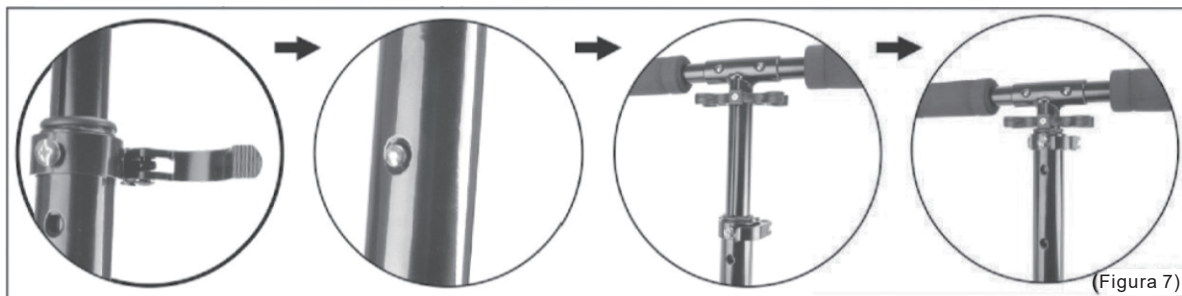

(Figura 7)

Utilizzare i pollici per premere entrambi i pulsanti di blocco nelle manopole del manubrio e tirarle verso l'esterno finché non vengono estratte completamente dalla sezione a T. Portare le impugnature del manubrio a filo dell'asta. (Figura 8)

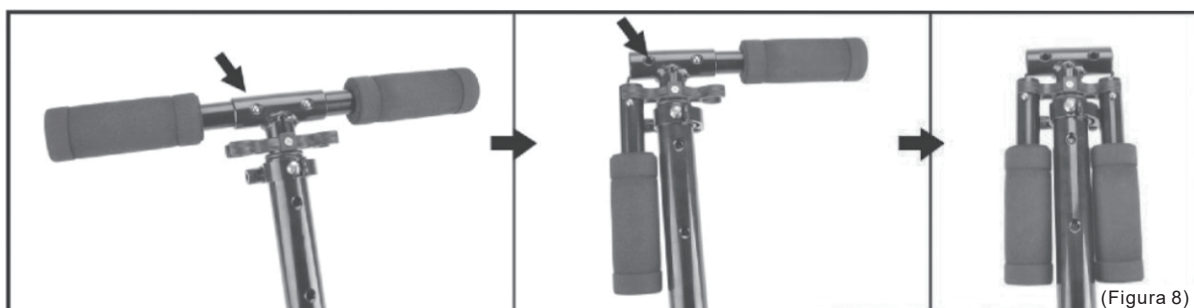

(Figura 8)

Allentare il blocco a rilascio rapido, premere la maniglia a molla e spingere verso il basso fino alla leva più bassa, quindi stringere il blocco a rilascio rapido.

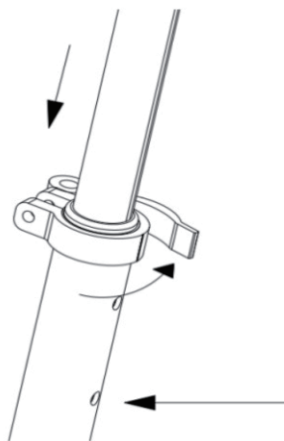

Premere la manopola a molla e tirare verso l'esterno le manopole della maniglia. Tenere le manopole sull'asta del manubrio.

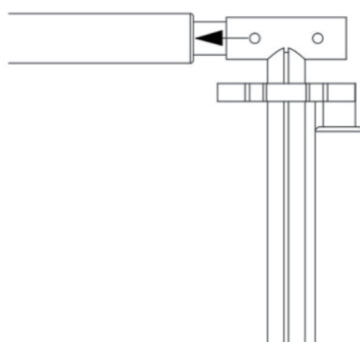

Allentare il blocco a rilascio rapido e premere il pulsante di blocco in avanti, tirare l'asta verso il basso. Lo scooter si piega completamente quando si sente un clic. Riportare il blocco a rilascio rapido in posizione e assicurarsi di stringerlo.

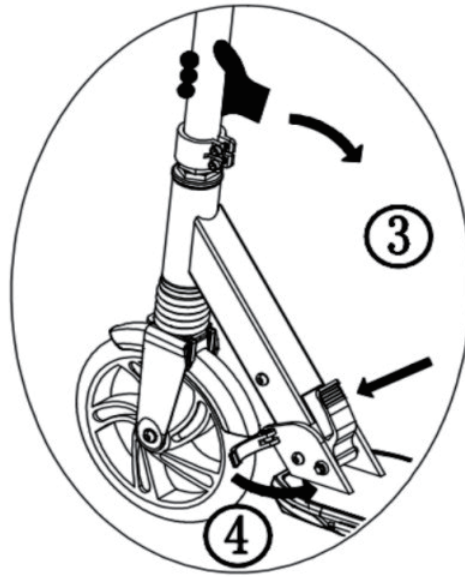

Lo scooter è piegato completamente. I bambini che aiutano a piegare lo scooter devono avere posti sotto la supervisione degli adulti.

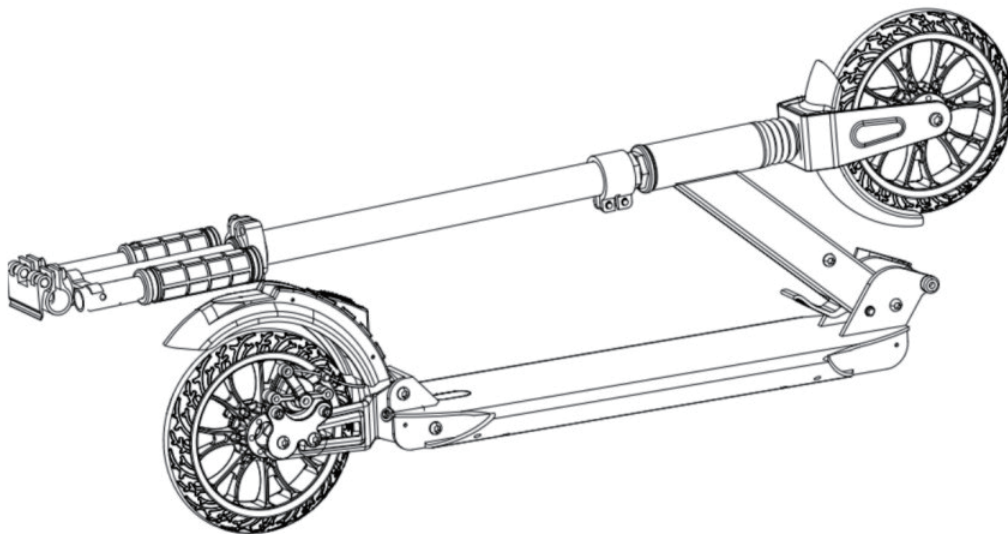

UK

If you have any questions, please contact our customer care centre.

Our contact details are below:



0044-800-240-4004



enquiries@mhstar.co.uk

IMPORTER ADDRESS:

MH STAR UK LTD

Unit 27, Perivale Park,
Horsenden lane South

Perivale, UB6 7RH

MADE IN CHINA

ES

Si tiene alguna pregunta, comuníquese con nuestro Centro de Atención al Cliente. Nuestros datos de contacto son los siguientes:



0034-931294512



atencioncliente@aosom.es

Importador/Fabricante/REP:

Spanish Aosom, S.L.

C/ Roc Gros, nº 15. 08550, Els Hostalets de Balenyà, Spain.

B66295775

atencioncliente@aosom.es

TEL: 931294512

HECHO EN CHINA

FR

Si vous avez la moindre question, veuillez contacter notre centre d'assistance à la clientèle.

Nos coordonnées sont les suivantes:



0033-1-84166106



aosom@mhfrance.fr

Importé par/Fabricant/REP:

MH France

2, rue Maurice Hartmann
92130 Issy-les-Moulineaux

France

Fabriqué en Chine

PT

Se tiver alguma dúvida, por favor contacte o nosso Centro de Atendimento ao Cliente. Os nossos dados de contacto são os seguintes:



0034-931294512



info@aosom.pt.

IMPORTADOR:

SPANISH AOSOM, S.L

C.ROC GROS N.15, 08550. ELS HOSTALETS DE BALENYÀ

TEL: 931294512 (SEG-SEX DAS 7:30H ÀS 16:30H)

INFO@AOSOM.PT

WWW.AOSOM.PT

IT

In caso di dubbio, si prega di contattare il nostro centro assistenza clienti. I nostri dettagli di contatto sono di seguito:



0039-0249471447



clienti@aosom.it

IMPORTATO DA/Produttore/REP:

AOSOM Italy srl

Centro Direzionale Milanofiori

Strada 1 Palazzo F1

20057 Assago (MI)

P.I.: 08567220960

FATTO IN CINA