



IN220901733V02\_UK\_FR\_ES\_DE\_IT

**824-026V70\_824-026V90**



**Circulator fan with remote control**  
**Ventilateur circulateur avec télécommande**  
**Ventilador circulador con control remoto**  
**Ventilador circulador com controle remoto**  
**Umluftventilator mit Fernbedienung**  
**Ventilatore circolatore con telecomando**

**220-240V~50Hz,45W**

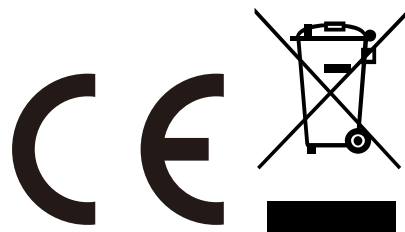

**EN\_IMPORTANT, RETAIN FOR FUTURE REFERENCE: READ CAREFULLY.**

**FR\_IMPORTANT : A LIRE ATTENTIVEMEN ET A CONSERVER POUR VOUS Y REFERER  
ULTERIEUREMENT**

**ES\_IMPORTANTE, LEA Y GUARDE PARA FUTURAS REFERENCIAS.**

**PT\_IMPORTANTE, RETAR PARA REFERÉNCIA FUTURA: LEIA ATENTAMENTE.**

**DE\_WICHTIG! SORGFÄLTIG LESEN UND FÜR SPÄTER NACHSCHLAGEN AUFBEWAHREN.**

**IT\_IMPORTANTE! CONSERVARE IL PRESENTE MANUALE PER FUTURO RIFERIMENTO E  
LEggerlo ATTENTAMENTE.**

## IMPORTANT SAFETY INSTRUCTIONS

When using an electrical appliance, basic safety precautions should always be observed, including the following:

### **READ ALL INSTRUCTIONS BEFORE USING**

**WARNING:** To reduce the risk of fire, electrical shock, and injury to person, the following must be adhered to:

- This appliance can be used by children aged from 8 years and above and persons with reduced physical, sensory or mental capabilities or lack of experience and knowledge if they have been given supervision or instruction concerning use of the appliance in a safe way and understand the hazards involved.
- Children shall not play with the appliance.
- Cleaning and user maintenance shall not be made by children without supervision.
- **WARNING !** Never use without the guards in place. After assembly, do not remove the guards during use or cleaning.
- If the supply cord is damaged, it must be replaced by the manufacturer, its service agent or similarly qualified persons in order to avoid a hazard.
- **The product is for household use only.**
- Connect the appliance to a single-phase AC supply voltage, specified on the rating plate.
- Never leave the fan un-attended while it is in use. Always turn the fan to the "OFF" position, and unplug the fan from the electrical outlet socket, when not in use.
- Extreme caution is necessary when any fan is used by or near children, invalids or elderly persons, and whenever the fan is left operating un-attended.
- The fan cord must not be placed under carpets, or covered with throw rugs, runners or similar. Arrange the cord away from the traffic area, and where it will not be tripped over.
- Do not operate the fan with a damaged cord or plug, or after the fan malfunctions, or has been dropped, or damaged in any manner.
- Use the fan in a well ventilated area. While in use, ensure that the airtakes or exhaust openings are not blocked un-expectedly, and the fan distance from the wall or corner must be no less than 20cm. The fan should not be placed below or besides any curtains or similar.
- To avoid mechanical danger when in use, do not insert, or allow fingers, or any other objects into the grill. Do not block the air-intakes or the exhaust openings in any manner.
- The fan must only be placed, and used on a flat dry floor.

**For household use only**

## **WARINING**

- **INGESTION HAZARD:** This product contains a button cell or coin battery.
- **DEATH** or serious injury can occur if ingested.
- A swallowed button cell or coin battery can cause **Internal Chemical Burns** in as little as **2** hours.
- **KEEP** new and used batteries **OUT OF REACH Of CHILDREN**
- **Seek immediate medical attention** if a battery is suspected to be swallowed or inserted inside any part of the body.



### **Battery**

- 1) Battery type: CR2025
- 2) Nominal Voltage: 3V

### **Instructions and manuals**

- a) Remove and immediately recycle or dispose of used batteries according to local regulations and keep away from children. Do NOT dispose of batteries in household trash or incinerate.
- b) Even used batteries may cause severe injury or death.
- c) Call a local poison control center for treatment information.
- d) Non-rechargeable batteries are not to be recharged.
- e) Do not force discharge, recharge, disassemble, heat above (manufacturer's specified temperature rating) or incinerate. Doing so may result in injury due to venting, leakage or explosion resulting in chemical burns.
- f) Ensure the batteries are installed correctly according to polarity (+ and -).
- g) Do not mix old and new batteries, different brands or types of batteries, such as alkaline, carbon-zinc, or rechargeable batteries.
- h) Remove and immediately recycle or dispose of batteries from equipment not used for an extended period of time according to local regulations.
- l) Always completely secure the battery compartment. If the battery compartment does not close securely, stop using the product, remove the batteries, and keep them away from children.

**SPECIFICATIONS**

Model NO.	Rated Voltage	Rated Power
824-026V70	220-240V~,50Hz	45W

**STRUCTURE AND PARTS**

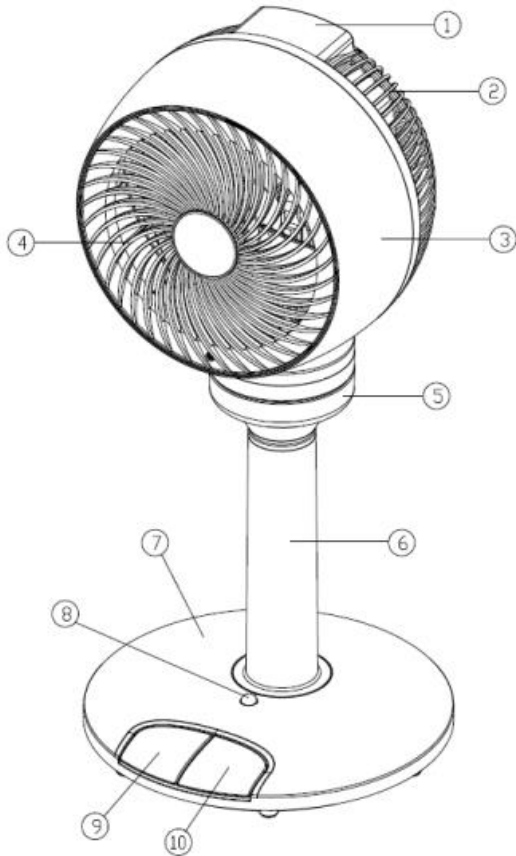

- 1. handle
- 2. back grill
- 3. head
- 4. front grill
- 5. wheel seat
- 6. tube
- 7. base
- 8. indicated light
- 9. off button
- 10. on/speed button

**OPERATING INSTRUCTIONS**



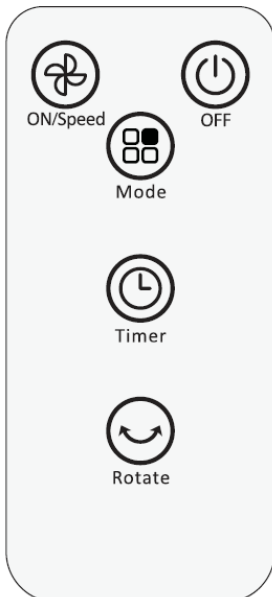

Remote control

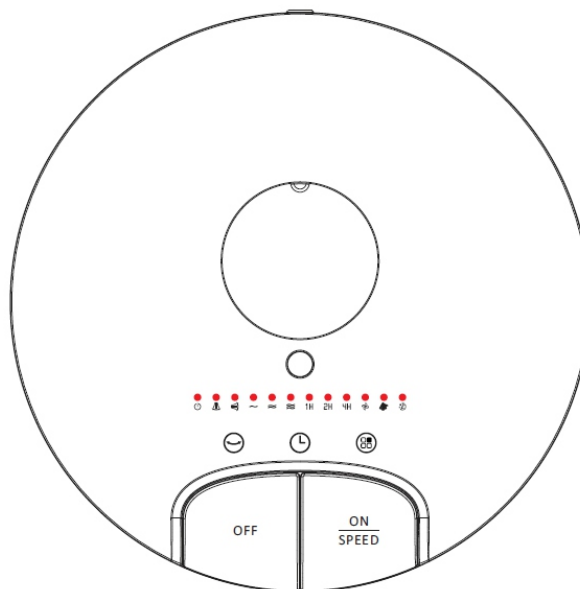

Control panel



**On/speed**

Press  on the control panel or press  on the remote control to start the fan,  means low speed,  means medium speed,  means high speed.

**OFF**

Press OFF on the control panel or press  on the remote control to turn off the fan.

**Oscillation**

Press  on the control panel or remote control to start oscillate, this model will oscillate as below.



→  →  →  → **off** ...circle

 means right and left oscillate



 means up and down oscillate

 means right left and up down oscillate



**Timer**

Press  on the control panel or press  on the remote control to choose the duration of time. The timer is 7 hours. To cancel the set timer, press the "Timer" button again and press the "Timer" button to set as 00 Hr.

**Mode**

Press  on the control panel or remote control to choose the mode you like, the default mode is Normal, the LED screen will indicate .

This fan have three mode: Normal/ Natural/ Sleeping

 means Normal,  means Natural,  means sleeping

**CLEANING/MAINTENANCE INSTRUCTIONS**

To safely take care of your fan, please remember to follow these instructions below:

1. Always remove the plug from the socket-outlet, and allow the fan to stop completely before cleaning the fan.
2. Do not allow water to drip on, or enter into the fan housing.
3. Always use a soft cloth, moistened with a mild soap solution.
4. Do not use any of the following agents as a cleaner: Gasoline, Thinners, or Benzene.
5. In case of malfunction or doubt, do not try to repair the fan yourself, it may result in a fire hazard or electric shock.

**FAN Cleaning**

Clean the fan grill, housing and base with a soft damp cloth. Do not attempt to remove the fan blades. Please use caution around the motor housing area. Do not allow the motor, or other electrical components to be exposed to water.

## FAN Storage

When storing your fan in the off-season, it is important to keep it in a safe dry location. It is important to protect the fan head from any dust. We strongly recommend using the original box, when storing the fan away.

## Waste disposal

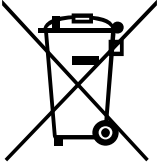

The symbol indicates that this product is not to be disposed of together with household waste. This product must be delivered to a recycling service or container for electrical appliances and electronic equipment. This is done to avoid health risks and prevent harm to the environment. Local businesses (or the environmental station in your neighborhood) are required by law to accept and recycle such products, as a means of environmentally sound disposal.

## INSTRUCTIONS DE SÉCURITÉ IMPORTANTES

Lors de l'utilisation d'un appareil électrique, les précautions de sécurité élémentaires doivent toujours être respectées, notamment les suivantes :

### **LISEZ TOUTES LES INSTRUCTIONS AVANT UTILISATION.**

**AVERTISSEMENT** : Afin de réduire les risques d'incendie, d'électrocution et de blessures corporelles, les consignes suivantes doivent être respectées :

- Cet appareil peut être utilisé par des enfants à partir de 8 ans et plus et par des personnes ayant des capacités physiques, sensorielles ou mentales réduites ou un manque d'expérience et de connaissances à condition qu'elles aient reçu une supervision ou des instructions concernant l'utilisation de l'appareil en toute sécurité et qu'elles comprennent les dangers encourus.
- Les enfants ne doivent pas jouer avec l'appareil.
- Le nettoyage et l'entretien par l'utilisateur ne doivent pas être effectués par des enfants sans surveillance.
- **AVERTISSEMENT** ! Une fois l'installation terminée, il est strictement interdit de retirer les grilles de protection du ventilateur pour le nettoyage ou la maintenance.
- Si le câble d'alimentation est endommagé, il doit être remplacé par le fabricant, son service après-vente ou des personnes de qualification similaire afin d'éviter un danger.
- **Ce produit est destiné à un usage domestique uniquement.**
- Branchez l'appareil à une alimentation électrique monophasée, comme indiqué sur la plaque signalétique.
- Ne laissez jamais le ventilateur sans surveillance lorsqu'il est en marche. Mettez toujours le ventilateur en position « OFF » et débranchez-le de la prise électrique lorsqu'il n'est pas utilisé.
- Une extrême prudence est nécessaire lorsque le ventilateur est utilisé par ou à proximité d'enfants, de personnes invalides ou âgées, et chaque fois que le ventilateur est laissé en marche sans surveillance.
- Le cordon du ventilateur ne doit pas être placé sous des tapis, ni recouvert de tapis, de passages ou autres. Placez le cordon loin des zones de passage et à un endroit où personne ne risque de trébucher dessus.
- N'utilisez pas le ventilateur si le cordon ou la fiche sont endommagés, s'il fonctionne mal, s'il est tombé ou s'il a été endommagé de quelque manière que ce soit.
- Utilisez le ventilateur dans un endroit bien ventilé. Pendant son utilisation, assurez-vous que les entrées d'air ou les ouvertures d'évacuation ne sont pas obstruées de manière inattendue et que la distance entre le ventilateur et le mur ou un coin n'est pas inférieure à 20 cm. Le ventilateur ne doit pas être placé sous ou à côté de rideaux ou d'objets similaires.
- Pour éviter tout danger mécanique lors de l'utilisation, n'insérez pas vos doigts ou tout autre objet dans la grille. Ne bloquez en aucun cas les entrées d'air ou les ouvertures d'évacuation.
- Le ventilateur doit être placé et utilisé uniquement sur un sol plat et sec.

**Pour usage domestique uniquement.**

## **AVERTISSEMENT**

- **RISQUE D'INGESTION** : Ce produit contient une pile bouton ou une pile de type pièce de monnaie.
- **LA MORT** ou des blessures graves peuvent survenir en cas d'ingestion.
- Une pile bouton ou une pile de type pièce de monnaie avalée peut provoquer des **Brûlures Chimiques Internes** en aussi peu que **2 heures**.
- **GARDEZ** les piles neuves et usagées **HORS DE PORTÉE DES ENFANTS**.
- **Consultez immédiatement un médecin** si une pile est suspectée d'avoir été avalée ou insérée dans une partie quelconque du corps.



### **Batterie**

- 1) Type de batterie : CR2025\*1
- 2) Tension nominale: 3V

### **Instructions et manuels**

- a) Retirez et recyclez immédiatement ou jetez les piles usagées conformément aux réglementations locales et gardez-les hors de portée des enfants. **NE jetez pas les piles dans les ordures ménagères et ne les incinérez pas.**
- b) Même usagées, les piles peuvent causer des blessures graves ou la mort.
- c) Appelez un centre antipoison local pour obtenir des informations sur le traitement.
- d) Les piles non rechargeables ne doivent pas être rechargées.
- e) Ne forcez pas la décharge, ne rechargez pas, ne démontez pas, ne chauffez pas au-dessus de la température spécifiée par le fabricant et ne les incinérez pas. Cela peut entraîner des blessures en raison de l'évent, des fuites ou de l'explosion et provoquera des brûlures chimiques.
- f) Assurez-vous que les piles sont installées correctement selon la polarité (+ et -).
- g) Ne mélangez pas les vieilles et les nouvelles piles, les marques différentes ou les types de piles, telles que les piles alcalines, carbone-zinc ou rechargeable.
- h) Retirez et recyclez immédiatement ou jetez les piles des équipements non utilisés pendant une période prolongée conformément aux réglementations locales.
- i) Assurez-vous toujours que le compartiment des piles est complètement sécurisé. Si le compartiment des piles ne ferme pas correctement, cessez d'utiliser le produit, retirez les piles et gardez-les hors de portée des enfants.

## CARACTÉRISTIQUES TECHNIQUES

Référence du modèle	Tension nominale	Puissance nominale
824-026V90	220-240V~,50Hz	45W

## STRUCTURE ET PIÈCES

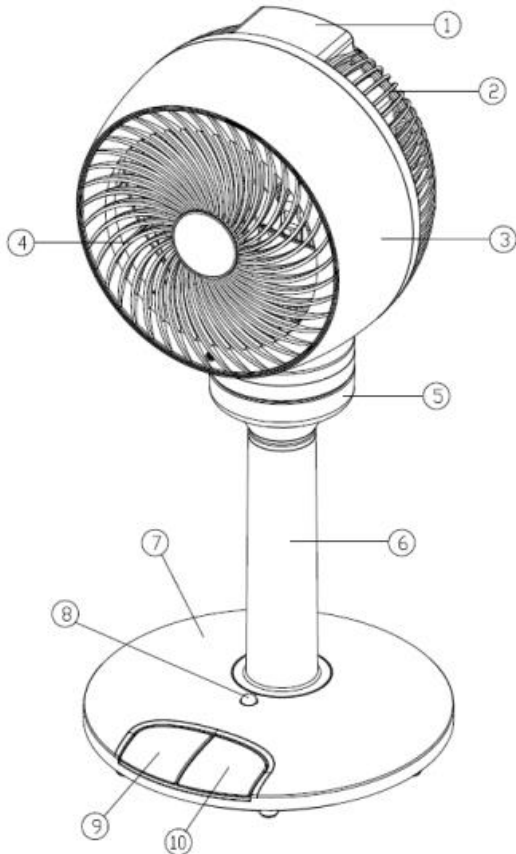

1. poignée
2. grille arrière
3. tête
4. grille avant
5. siège à roulettes
6. tube
7. base
8. voyant lumineux
9. bouton d'arrêt
10. bouton marche/vitesse

## INSTRUCTIONS D'UTILISATION



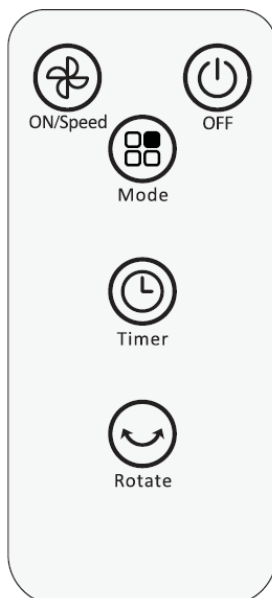

### Télécommande

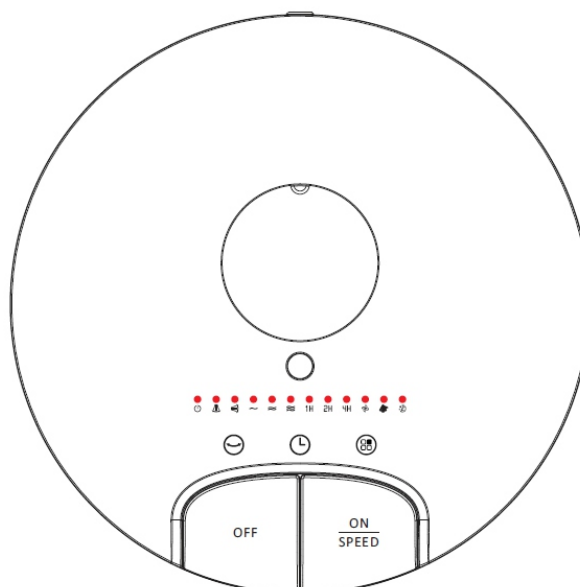

### Panneau de commande



## Marche/vitesse



Appuyez sur  sur le panneau de commande ou sur  sur la télécommande pour démarrer le ventilateur.  correspond à la vitesse lente,  à la vitesse moyenne et  à la vitesse rapide.

## ARRÊT

Appuyez sur **OFF** sur le panneau de commande ou sur  sur la télécommande pour éteindre le ventilateur.

## Oscillation

Appuyez sur  sur le panneau de commande ou la télécommande pour démarrer l'oscillation. Ce modèle oscille comme indiqué ci-dessous.

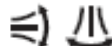

→  →  →  → **off** ...cercle

 signifie oscillation droite et gauche



 signifie oscillation haut et bas

 signifie oscillation droite, gauche, haut et bas

## Minuterie

Appuyez sur  sur le panneau de commande ou sur  sur la télécommande pour choisir la durée. La minuterie est réglée sur 7 heures. Pour annuler la minuterie réglée, appuyez à nouveau sur le bouton « Timer » et appuyez sur le bouton « Timer » pour le régler sur 00 Hr.

## Mode

Appuyez sur  sur le panneau de commande ou la télécommande pour choisir le mode que vous souhaitez. Le mode par défaut est Normal, l'écran LED indiquera  .

Ce ventilateur dispose de trois modes : Normal/ Naturel/ Sommeil.

 signifie Normal,  signifie Naturel,  signifie Sommeil.

## INSTRUCTIONS DE NETTOYAGE/ENTRETIEN

Pour entretenir votre ventilateur en toute sécurité, veuillez suivre les instructions ci-dessous :

1. Débranchez toujours la fiche de la prise de courant et laissez le ventilateur s'arrêter complètement avant de le nettoyer.
2. Ne laissez pas d'eau couler ou pénétrer dans le boîtier du ventilateur.
3. Utilisez toujours un chiffon doux, humidifié avec une solution savonneuse douce.
4. N'utilisez aucun des produits suivants comme nettoyant : essence, diluants ou benzène.
5. En cas de dysfonctionnement ou de doute, n'essayez pas de réparer le ventilateur vous-même, cela pourrait entraîner un risque d'incendie ou d'électrocution.

## Nettoyage du VENTILATEUR

Nettoyez la grille, le boîtier et la base du ventilateur à l'aide d'un chiffon doux et humide. N'essayez pas de retirer les pales du ventilateur. Soyez prudent à proximité du boîtier du moteur. Ne laissez pas le moteur ou d'autres composants électriques exposés à l'eau.

## Rangement du ventilateur

Lorsque vous rangez votre ventilateur hors saison, il est important de le conserver dans un endroit sûr et sec. Il est important de protéger la tête du ventilateur de la poussière. Nous vous recommandons vivement d'utiliser la boîte d'origine pour ranger le ventilateur.

## Élimination des déchets



Le symbole indique que ce produit ne doit pas être jeté avec les ordures ménagères. Ce produit doit être remis à un service de recyclage ou dans un conteneur pour appareils électriques et équipements électroniques. Cette mesure vise à éviter les risques pour la santé et à prévenir les dommages à l'environnement. Les entreprises locales (ou la station environnementale de votre quartier) sont tenues par la loi d'accepter et de recycler ces produits, afin de garantir une élimination respectueuse de l'environnement.

## INSTRUCCIONES DE SEGURIDAD IMPORTANTES

Cuando utilice un aparato eléctrico, siempre debe observar las precauciones básicas de seguridad, incluidas las siguientes:

### **LEA TODAS LAS INSTRUCCIONES ANTES DE UTILIZARLO.**

**ADVERTENCIA:** Para reducir el riesgo de incendio, descarga eléctrica y lesiones personales, se debe cumplir lo siguiente:

- Este aparato puede ser utilizado por niños mayores de 8 años y personas con capacidades físicas, sensoriales o mentales reducidas o con falta de experiencia y conocimientos, siempre que hayan recibido supervisión o instrucciones sobre el uso seguro del aparato y comprendan los riesgos que conlleva.
- Los niños no deben jugar con el aparato.
- La limpieza y el mantenimiento por parte del usuario no deben ser realizados por niños sin supervisión.
- **¡ADVERTENCIA!** No lo utilice nunca sin las protecciones colocadas. Después del montaje, no retire las protecciones durante el uso o la limpieza.
- Si el cable de alimentación está dañado, debe ser sustituido por el fabricante, su agente de servicio o personas igualmente cualificadas para evitar cualquier peligro.
- El producto es solo para uso doméstico.
- Conecte el aparato a una fuente de alimentación de CA monofásica, especificada en la placa de características.
- Nunca deje el ventilador sin vigilancia mientras esté en funcionamiento. Cuando no lo utilice, ponga siempre el ventilador en la posición «OFF» y desenchúfelo de la toma de corriente.
- Se debe tener mucho cuidado cuando el ventilador sea utilizado por niños, personas inválidas o ancianos, o cuando se encuentre cerca de ellos, así como siempre que se deje funcionando sin supervisión.
- El cable del ventilador no debe colocarse debajo de alfombras ni cubrirse con tapetes, alfombras o similares. Coloque el cable lejos de las zonas de paso y en un lugar donde no se pueda tropezar con él.
- No utilice el ventilador con un cable o enchufe dañado, ni después de que el ventilador haya funcionado mal, se haya caído o se haya dañado de cualquier manera.
- Utilice el ventilador en una zona bien ventilada. Mientras lo utilice, asegúrese de que las entradas de aire o las aberturas de salida no estén bloqueadas de forma inesperada, y la distancia del ventilador a la pared o a las esquinas no debe ser inferior a 20 cm. El ventilador no debe colocarse debajo ni al lado de cortinas o elementos similares.
- Para evitar peligros mecánicos durante el uso, no introduzca ni permita que se introduzcan los dedos u otros objetos en la rejilla. No bloquee las entradas de aire ni las salidas de aire de ninguna manera.
- El ventilador solo debe colocarse y utilizarse sobre un suelo plano y seco.

**Solo para uso doméstico.**

## **ADVERTENCIAS**

- **PELIGRO DE INGESTIÓN:** Este producto contiene una pila de botón o una batería de moneda.
- La **MUERTE** o lesiones graves pueden ocurrir si se ingiere.
- Una pila de botón o batería de moneda ingerida puede causar **quemaduras químicas internas** en tan solo **2** horas.
- **MANTENGA** las baterías nuevas y usadas **FUERA DEL ALCANCE DE LOS NIÑOS.**
- **Busque atención médica inmediata** si se sospecha que una batería ha sido ingerida o insertada en alguna parte del cuerpo.



### **Batería**

- 1) Tipo de batería: CR2025\*1
- 2) Voltaje nominal: 3V

### **Instrucciones y manuales**

- a) Retire y recicle inmediatamente o deseche las baterías usadas de acuerdo con las regulaciones locales y manténgalas fuera del alcance de los niños. NO deseche las baterías en la basura doméstica ni las incinere.
- b) Incluso las baterías usadas pueden causar lesiones graves o la muerte.
- c) Llame a un centro local de control de envenenamientos para obtener información sobre el tratamiento.
- d) Las baterías no recargables no deben recargarse.
- e) No fuerce la descarga, recargue, desmonte, caliente por encima (de la temperatura especificada por el fabricante) ni incinere. Hacerlo puede provocar lesiones debido a la ventilación, fugas o explosión, lo que resulta en quemaduras químicas.
- f) Asegúrese de que las baterías estén instaladas correctamente según la polaridad (+ y -).
- g) No mezcle baterías viejas y nuevas, diferentes marcas o tipos de baterías, como alcalinas, carbono-cinc o recargables.
- h) Retire y recicle inmediatamente o deseche las baterías de los equipos que no se utilicen durante un período prolongado de acuerdo con las regulaciones locales.
- i) Asegúrese siempre de que el compartimento de las baterías esté completamente asegurado. Si el compartimento de las baterías no cierra de forma segura, deje de usar el producto, retire las baterías y manténgalas fuera del alcance de los niños.

**ESPECIFICACIONES**

N.º de modelo	Voltaje nominal	Potencia nominal
824-026V90	220-240V~,50Hz	45W

**ESTRUCTURA Y PIEZAS**

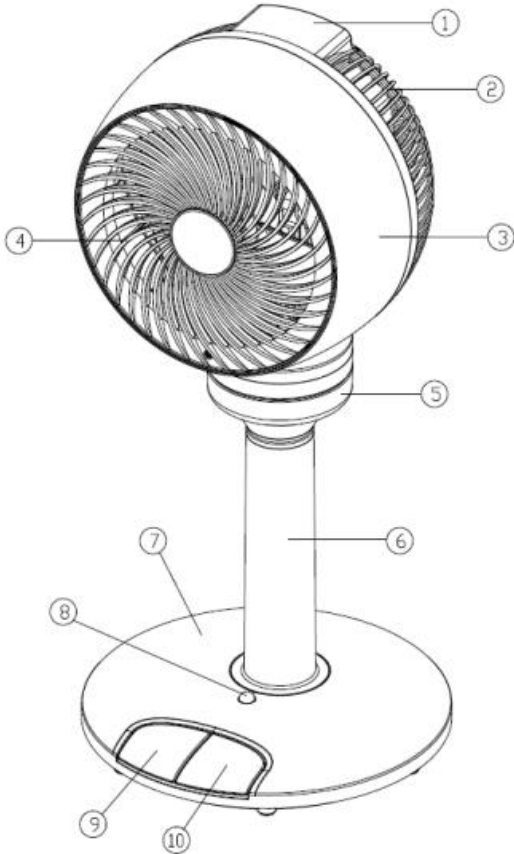

- 1. Asa
- 2. Rejilla trasera
- 3. Cabezal
- 4. Rejilla delantera
- 5. Asiento con ruedas
- 6. Tubo
- 7. Base
- 8. Luz indicadora
- 9. Botón de apagado
- 10. Botón de encendido/velocidad

**INSTRUCCIONES DE FUNCIONAMIENTO**



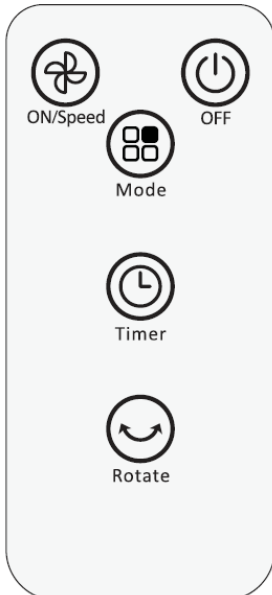

**Mando a distancia**

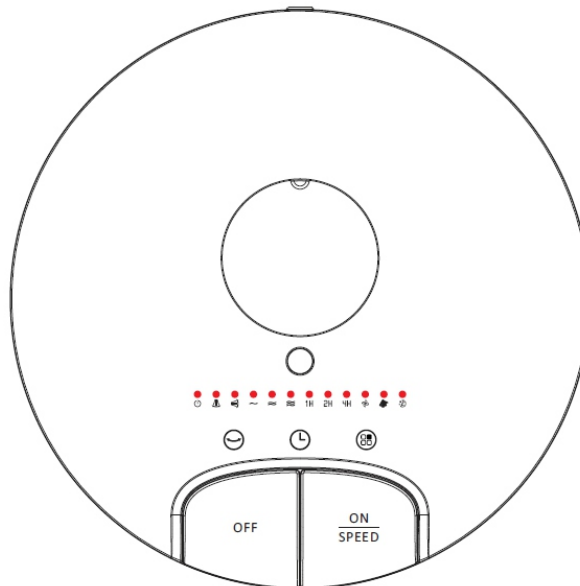

**Panel de control**



## Encendido/velocidad



Pulse  en el panel de control o pulse  en el mando a distancia para encender el ventilador.  significa velocidad baja,  significa velocidad media y  significa velocidad alta.

## APAGADO

Pulse OFF en el panel de control o  en el mando a distancia para apagar el ventilador.

## Oscilación

Pulse  en el panel de control o en el mando a distancia para iniciar la oscilación. Este modelo oscilará como se muestra a continuación.

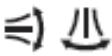

→  →  →  → **off** ...círculo

 significa oscilación derecha e izquierda.



 significa oscilación arriba y abajo.

 significa oscilación derecha, izquierda, arriba y abajo.

## Temporizador

Pulse  en el panel de control o  en el mando a distancia para seleccionar la duración. El temporizador es de 7 horas. Para cancelar el temporizador configurado, pulse de nuevo el botón «Timer» y pulse el botón «Timer» para configurarlo en 00 Hr.

## Modo

Pulse  en el panel de control o en el mando a distancia para seleccionar el modo que desee. El modo predeterminado es Normal, la pantalla LED indicará .

Este ventilador tiene tres modos: Normal/ Natural/ Sueño.

 significa Normal,  significa Natural,  significa Sueño.

## INSTRUCCIONES DE LIMPIEZA/MANTENIMIENTO

Para cuidar su ventilador de forma segura, recuerde seguir estas instrucciones:

1. Desenchufe siempre el ventilador de la toma de corriente y deje que se detenga por completo antes de limpiarlo.
2. No permita que el agua gotee o entre en la carcasa del ventilador.
3. Utilice siempre un paño suave humedecido con una solución jabonosa suave.
4. No utilice ninguno de los siguientes productos como limpiador: gasolina, disolventes o benceno.
5. En caso de mal funcionamiento o duda, no intente reparar el ventilador usted mismo, ya que podría provocar un incendio o una descarga eléctrica.

## Limpieza del VENTILADOR

Limpie la rejilla, la carcasa y la base del ventilador con un paño suave y húmedo. No intente retirar las aspas del ventilador. Tenga cuidado con la zona de la carcasa del motor. No permita que el motor u otros componentes eléctricos se expongan al agua.

## Almacenamiento del ventilador

Cuando guarde el ventilador fuera de temporada, es importante mantenerlo en un lugar seguro y seco. Es importante proteger el cabezal del ventilador del polvo. Recomendamos encarecidamente utilizar la caja original para guardar el ventilador.

## Eliminación de residuos

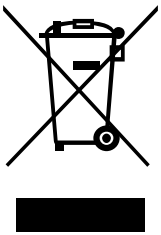

El símbolo indica que este producto no debe desecharse junto con los residuos domésticos. Este producto debe entregarse a un servicio de reciclaje o contenedor para aparatos eléctricos y equipos electrónicos. Esto se hace para evitar riesgos para la salud y prevenir daños al medio ambiente. Las empresas locales (o la estación medioambiental de su barrio) están obligadas por ley a aceptar y reciclar dichos productos, como medio de eliminación respetuoso con el medio ambiente.

## INSTRUÇÕES DE SEGURANÇA IMPORTANTES

Ao utilizar um aparelho elétrico, as precauções básicas de segurança devem ser sempre observadas, incluindo as seguintes:

### **LEIA TODAS AS INSTRUÇÕES ANTES DE UTILIZAR.**

**ADVERTÊNCIA:** Para reduzir o risco de incêndio, choque elétrico e ferimentos pessoais, é necessário cumprir o seguinte:

- Este aparelho pode ser utilizado por crianças com idade igual ou superior a 8 anos e por pessoas com capacidades físicas, sensoriais ou mentais reduzidas ou com falta de experiência e conhecimento, desde que tenham recebido supervisão ou instruções relativas à utilização do aparelho de forma segura e compreendam os riscos envolvidos.
- As crianças não devem brincar com o aparelho.
- A limpeza e a manutenção pelo utilizador não devem ser realizadas por crianças sem supervisão.
- **ADVERTÊNCIA!** Nunca utilize sem as proteções colocadas. Após a montagem, não remova as proteções durante a utilização ou limpeza.
- Se o cabo de alimentação estiver danificado, deve ser substituído pelo fabricante, pelo seu agente de assistência ou por pessoas com qualificações semelhantes, a fim de evitar riscos.
- O produto destina-se apenas a uso doméstico.
- Ligue o aparelho a uma tensão de alimentação CA monofásica, especificada na placa de identificação.
- Nunca deixe o ventilador sem vigilância enquanto estiver em uso. Sempre coloque o ventilador na posição "OFF" e desconecte-o da tomada elétrica quando não estiver em uso.
- É necessário ter extremo cuidado quando qualquer ventilador for utilizado por ou perto de crianças, pessoas inválidas ou idosas, e sempre que o ventilador for deixado a funcionar sem supervisão.
- O cabo do ventilador não deve ser colocado debaixo de tapetes, nem coberto com tapetes, passadeiras ou similares. Coloque o cabo longe de áreas de tráfego e onde não haja risco de tropeçar.
- Não utilize o ventilador com um cabo ou ficha danificados, ou após o ventilador ter avariado, ter caído ou ter sido danificado de alguma forma.
- Utilize o ventilador numa área bem ventilada. Durante a utilização, certifique-se de que as entradas de ar ou aberturas de exaustão não estão bloqueadas de forma inesperada e que a distância do ventilador à parede ou canto não é inferior a 20 cm. O ventilador não deve ser colocado abaixo ou ao lado de cortinas ou similares.
- Para evitar perigo mecânico durante a utilização, não insira nem permita que os dedos ou quaisquer outros objetos entrem na grelha. Não bloqueie as entradas de ar ou as aberturas de exaustão de qualquer forma.
- O ventilador só deve ser colocado e utilizado num piso plano e seco.

**Apenas para uso doméstico.**

## ADVERTÊNCIA

- **PERIGO DE INGESTÃO:** Este produto contém uma pilha de botão ou uma bateria de moeda.
- A **MORTE** ou lesões graves podem ocorrer se ingeridas.
- Uma pilha de botão ou bateria de moeda ingerida pode causar **queimaduras químicas internas** em apenas **2** horas.
- **MANTENHA** as baterias novas e usadas **FORA DO ALCANCE DE CRIANÇAS**.
- **Procure imediatamente atenção médica** se uma bateria for suspeita de ter sido engolida ou inserida em qualquer parte do corpo.



### Bateria

- 1) Tipo de Bateria: CR2025\*1
- 2) Voltagem Nominal: 3V

### Instruções e manuais

- a) Remova e recicle imediatamente ou descarte as baterias usadas de acordo com as regulamentações locais e mantenha-as fora do alcance das crianças. **NÃO** descarte as baterias no lixo doméstico ou as incinere.
- b) Mesmo baterias usadas podem causar lesões graves ou morte.
- c) Ligue para um centro de controle de intoxicações local para obter informações sobre o tratamento.
- d) Baterias não recarregáveis não devem ser recarregadas.
- e) Não force a descarga, recarregue, desmonte, aqueça acima (da temperatura especificada pelo fabricante) ou incinere. Fazer isso pode resultar em lesões devido a ventilação, vazamento ou explosão, resultando em queimaduras químicas.
- f) Assegure-se de que as baterias estão instaladas corretamente de acordo com a polaridade (+ e -).
- g) Não misture baterias velhas e novas, marcas diferentes ou tipos de baterias, como alcalinas, carbono-zinco ou recarregáveis.
- h) Remova e recicle imediatamente ou descarte as baterias de equipamentos que não sejam usados por um período prolongado de acordo com as regulamentações locais.
- i) Sempre assegure completamente o compartimento das baterias. Se o compartimento das baterias não fechar de maneira segura, pare de usar o produto, remova as baterias e mantenha-as fora do alcance das crianças.

**ESPECIFICAÇÕES**

Modelo N.º	Tensão nominal	Potência nominal
824-026V90	220-240V~,50Hz	45W

**ESTRUTURA E PEÇAS**

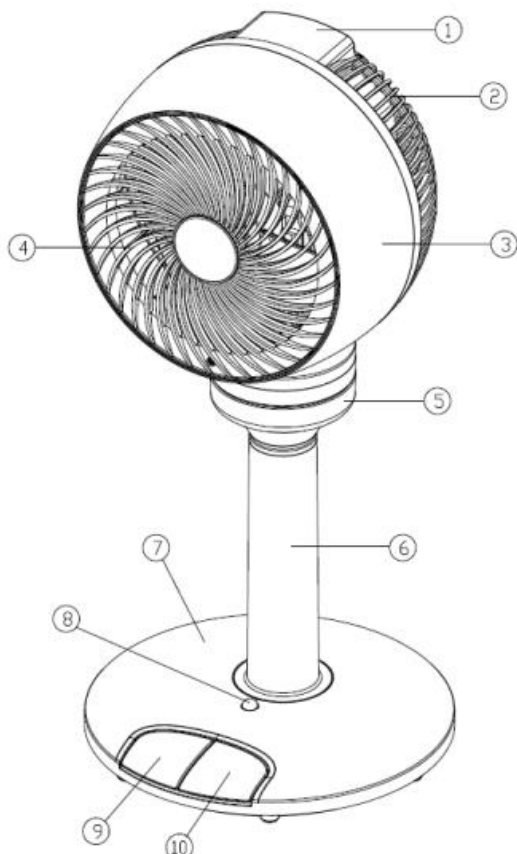

- 1. pega
- 2. grelha traseira
- 3. cabeça
- 4. grelha frontal
- 5. assento da roda
- 6. tubo
- 7. base
- 8. luz indicadora
- 9. botão de desligar
- 10. botão de ligar/velocidade

**INSTRUÇÕES DE FUNCIONAMENTO**



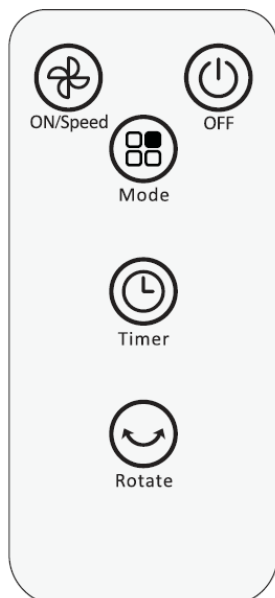

Controlo remoto

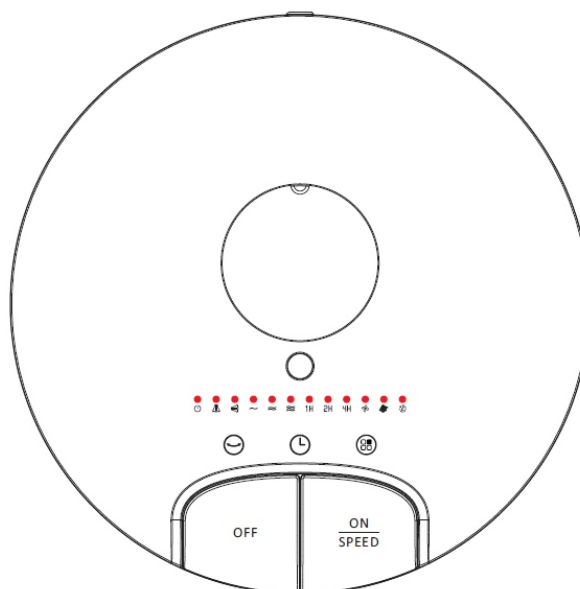

Painel de controlo



## Ligar/velocidade



Pressione  no painel de controlo ou pressione  no controlo remoto para ligar o ventilador,  significa velocidade baixa,  significa velocidade média,  significa velocidade alta.

## DESLIGAR

Pressione OFF no painel de controlo ou pressione  no controlo remoto para desligar o ventilador.

## Oscilação

Pressione  no painel de controlo ou no controlo remoto para iniciar a oscilação. Este modelo oscilará conforme mostrado abaixo.



→  →  →  → **off** ...círculo

 significa oscilação para a direita e para a esquerda

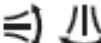

 significa oscilação para cima e para baixo

 significa oscilação para a direita, para a esquerda, para cima e para baixo

## Temporizador

Pressione  no painel de controlo ou  no controlo remoto para escolher a duração do tempo. O temporizador tem uma duração de 7 horas. Para cancelar o temporizador definido, pressione novamente o botão «Timer» e pressione o botão «Timer» para definir como 00 Hr.

## Modo

Pressione  no painel de controlo ou no comando remoto para escolher o modo que deseja. O modo padrão é Normal, o ecrã LED indicará .

Este ventilador tem três modos: Normal/ Natural/ Sono

 significa Normal,  significa Natural,  significa Sono

## INSTRUÇÕES DE LIMPEZA/MANUTENÇÃO

Para cuidar do seu ventilador com segurança, lembre-se de seguir estas instruções abaixo:

1. Sempre retire o plugue da tomada e deixe o ventilador parar completamente antes de limpá-lo.
2. Não deixe água pingar ou entrar na carcaça do ventilador.
3. Sempre use um pano macio umedecido com uma solução de sabão neutro.
4. Não utilize nenhum dos seguintes agentes como produto de limpeza: gasolina, diluentes ou benzeno.
5. Em caso de mau funcionamento ou dúvida, não tente reparar o ventilador por conta própria, pois isso pode resultar em risco de incêndio ou choque elétrico.

### Limpeza do VENTILADOR

Limpe a grade, a carcaça e a base do ventilador com um pano macio e úmido. Não tente remover as pás do ventilador. Tenha cuidado ao manusear a área da carcaça do motor. Não permita que o motor ou outros componentes elétricos sejam expostos à água.

### Armazenamento do VENTILADOR

Ao armazenar o seu ventilador fora da estação, é importante mantê-lo num local seguro e seco. É importante proteger a cabeça do ventilador contra poeira. Recomendamos enfaticamente o uso da caixa original ao armazenar o ventilador.

### Eliminação de resíduos



O símbolo indica que este produto não deve ser eliminado juntamente com o lixo doméstico. Este produto deve ser entregue a um serviço de reciclagem ou contentor para aparelhos elétricos e equipamentos eletrónicos. Isto é feito para evitar riscos para a saúde e prevenir danos ao ambiente. As empresas locais (ou a estação ambiental na sua vizinhança) são obrigadas por lei a aceitar e reciclar esses produtos, como forma de eliminação ambientalmente correta.

## WICHTIGE SICHERHEITSHINWEISE

Bei der Verwendung eines Elektrogeräts sollten stets grundlegende Sicherheitsvorkehrungen beachtet werden, darunter die folgenden:

### **LESEN SIE VOR DER VERWENDUNG ALLE ANWEISUNGEN.**

**WARNUNG: Um das Risiko von Bränden, Stromschlägen und Verletzungen zu verringern, müssen folgende Punkte beachtet werden:**

- Dieses Gerät kann von Kindern ab 8 Jahren und darüber sowie von Personen mit verringerten physischen, sensorischen oder mentalen Fähigkeiten oder Mangel an Erfahrung und Wissen benutzt werden, wenn sie beaufsichtigt oder bezüglich des sicheren Gebrauchs des Gerätes unterwiesen wurden und die daraus resultierenden Gefahren verstehen.
- Kinder dürfen nicht mit dem Gerät spielen.
- Reinigung und Benutzer Wartung dürfen nicht von Kindern ohne Beaufsichtigung durchgeführt werden.
- **WARNUNG!** Niemals ohne angebrachte Schutzvorrichtungen verwenden. Nach dem Zusammenbau die Schutzvorrichtungen während des Gebrauchs oder der Reinigung nicht entfernen.
- Wenn das Netzkabel beschädigt ist, muss es vom Hersteller, seinem Kundendienst oder einer ähnlich qualifizierten Person ausgetauscht werden, um Gefahren zu vermeiden.
- Das Produkt ist nur für den Hausgebrauch bestimmt.
- Schließen Sie das Gerät an eine einphasige Wechselstromversorgung an, die auf dem Typenschild angegeben ist.
- Lassen Sie den Ventilator während des Betriebs niemals unbeaufsichtigt. Schalten Sie den Ventilator immer auf „OFF“ und ziehen Sie den Netzstecker aus der Steckdose, wenn Sie ihn nicht benutzen.
- Besondere Vorsicht ist geboten, wenn der Ventilator von oder in der Nähe von Kindern, Kranken oder älteren Menschen verwendet wird und wenn der Ventilator unbeaufsichtigt in Betrieb bleibt.
- Das Kabel des Ventilators darf nicht unter Teppichen verlegt oder mit Läufern, Teppichen oder Ähnlichem bedeckt werden. Verlegen Sie das Kabel außerhalb von Durchgangsbereichen und an einer Stelle, an der niemand darüber stolpern kann.
- Betreiben Sie den Ventilator nicht mit einem beschädigten Kabel oder Stecker oder nachdem der Ventilator eine Fehlfunktion aufweist, heruntergefallen ist oder in irgendeiner Weise beschädigt wurde.
- Verwenden Sie den Ventilator in einem gut belüfteten Bereich. Achten Sie während des Betriebs darauf, dass die Lufteinlässe oder Auslassöffnungen nicht unerwartet blockiert werden und dass der Abstand des Ventilators zur Wand oder Ecke mindestens 20 cm beträgt. Der Ventilator sollte nicht unter oder neben Vorhängen oder ähnlichem aufgestellt werden.
- Um mechanische Gefahren während des Betriebs zu vermeiden, stecken Sie keine Finger oder andere Gegenstände in das Gitter. Blockieren Sie die Lufteinlässe oder Auslassöffnungen in keiner Weise.

- Der Ventilator darf nur auf einem ebenen, trockenen Boden aufgestellt und verwendet werden.

## Nur für den Hausgebrauch

### **WARNUNG**

- **GEFAHR BEI VERSCHLUCKEN:** Dieses Produkt enthält eine Knopfzell- oder Münzbatterie.
- **Tod** oder schwere Verletzungen können bei Verschlucken auftreten.
- Eine verschluckte Knopfzell- oder Münzbatterie kann in weniger als **2 Stunden interne chemische Verbrennungen** verursachen.
- **Halten Sie neue und gebrauchte Batterien außerhalb der Reichweite von Kindern.**
- **Suchen Sie sofort medizinische Hilfe auf**, wenn eine Batterie verschluckt oder in einen Körperteil eingeführt wird.



### Batterie

- 1) Batterietyp: CR2025\*1
- 2) Nennspannung: 3V

### Anleitungen und Handbücher

- a) Entfernen Sie die verwendeten Batterien und recyceln oder entsorgen Sie sie sofort gemäß den örtlichen Vorschriften und halten Sie sie von Kindern fern. Werfen Sie Batterien NICHT in den Hausmüll und verbrennen Sie sie nicht.
- b) Selbst gebrauchte Batterien können schwere Verletzungen oder den Tod verursachen.
- c) Rufen Sie ein örtliches Giftinformationszentrum an, um Behandlungstipps zu erhalten.
- d) Nicht wiederaufladbare Batterien dürfen nicht aufgeladen werden.
- e) Erzwingen Sie keine Entladung, Wiederaufladung, Demontage, Erhitzung über (vom Hersteller angegebene Temperaturgrenze) oder Verbrennung. Dies kann zu Verletzungen durch Ausgasung, Auslaufen oder Explosion führen und chemische Verbrennungen verursachen.
- f) Stellen Sie sicher, dass die Batterien korrekt gemäß der Polarität (+ und -) installiert sind.
- g) Mischen Sie keine alten und neuen Batterien, verschiedene Marken oder Batterietypen wie Alkali-, Kohle-Zink- oder wiederaufladbare Batterien.
- h) Entfernen und recyceln oder entsorgen Sie Batterien von Geräten, die über einen längeren Zeitraum nicht benutzt werden, sofort gemäß den örtlichen Vorschriften.
- i) Stellen Sie immer sicher, dass das Batteriefach vollständig gesichert ist. Wenn das Batteriefach nicht richtig schließt, hören Sie auf, das Produkt zu verwenden, entfernen Sie die Batterien und halten Sie sie von Kindern fern.

## TECHNISCHE DATEN

Modell-Nr.	Nennspannung	Nennleistung
824-026V90	220-240V~,50Hz	45W

## AUFBAU UND TEILE

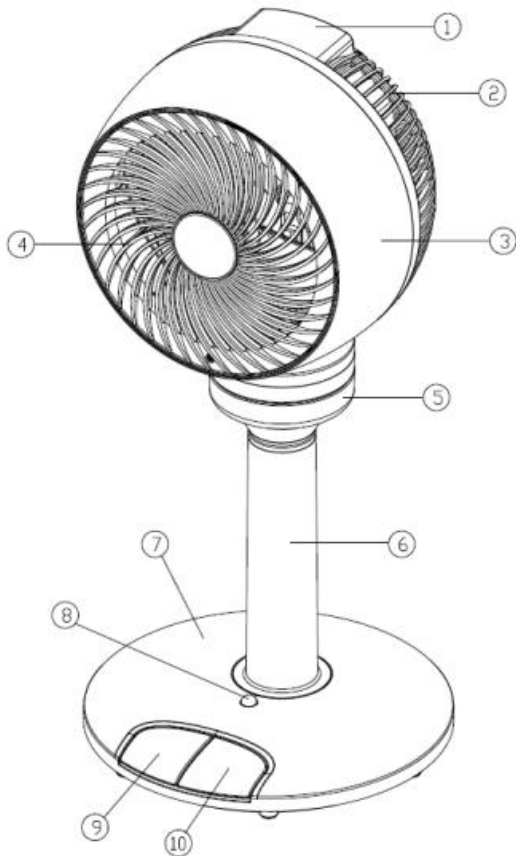

1. Griff
2. Hinteres Gitter
3. Kopf
4. Vorderes Gitter
5. Radhalterung
6. Rohr
7. Sockel
8. Kontrollleuchte
9. Aus-Taste
10. Ein-/Geschwindigkeitstaste

## BEDIENUNGSANLEITUNG



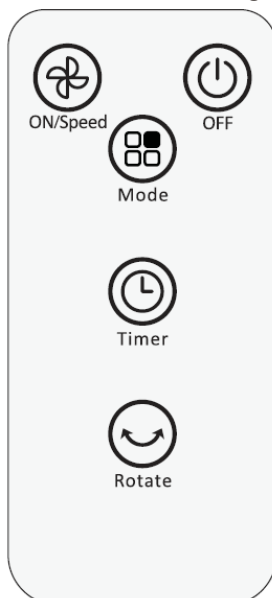

### Fernbedienung

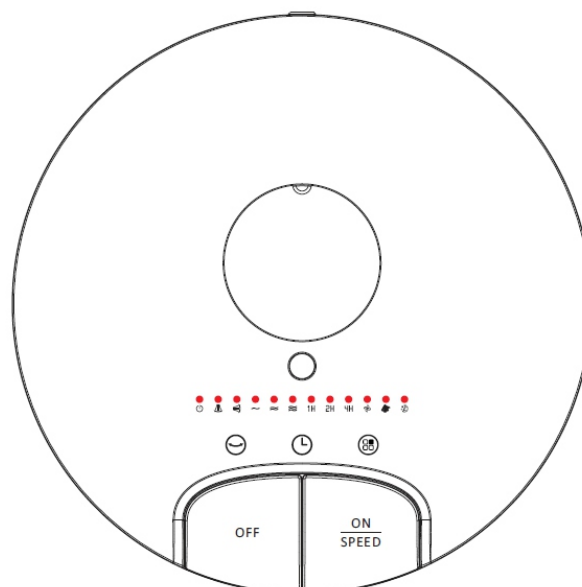

### Bedienfeld



### Ein/Geschwindigkeit

Drücken Sie  $\frac{\text{ON}}{\text{SPEED}}$  auf dem Bedienfeld oder  auf der Fernbedienung, um den Ventilator zu starten.  steht für niedrige Geschwindigkeit,  für mittlere Geschwindigkeit und  für hohe Geschwindigkeit.

### AUS

Drücken Sie OFF auf dem Bedienfeld oder  auf der Fernbedienung, um den Ventilator auszuschalten.

### Oszillation

Drücken Sie  auf dem Bedienfeld oder der Fernbedienung, um die Oszillation zu starten. Dieses Modell oszilliert wie unten beschrieben.



→  →  →  → **off** ...Kreis

 bedeutet Oszillation nach rechts und links.



 bedeutet Oszillation nach oben und unten.

  bedeutet Oszillation nach rechts, links, oben und unten.

### Timer

Drücken Sie  auf dem Bedienfeld oder  auf der Fernbedienung, um die Dauer auszuwählen. Der Timer ist auf 7 Stunden eingestellt. Um den eingestellten Timer zu löschen, drücken Sie erneut die Taste „Timer“ und drücken Sie die Taste „Timer“, um 00 Stunden einzustellen.

### Modus

Drücken Sie  auf dem Bedienfeld oder der Fernbedienung, um den gewünschten Modus auszuwählen. Der Standardmodus ist „Normal“, auf dem LED-Bildschirm wird  angezeigt.

Dieser Ventilator verfügt über drei Modi: Normal/Natürlich/Schlafen.

 bedeutet „Normal“,  bedeutet „Natürlich“ und  bedeutet „Schlafen“.

## REINIGUNGS-/WARTUNGSANWEISUNGEN

Beachten Sie bitte die folgenden Anweisungen, um Ihren Ventilator sicher zu pflegen:

1. Ziehen Sie vor der Reinigung des Ventilators immer den Stecker aus der Steckdose und warten Sie, bis der Ventilator vollständig zum Stillstand gekommen ist.
2. Lassen Sie kein Wasser auf das Ventilatorgehäuse tropfen oder in dieses eindringen.
3. Verwenden Sie immer ein weiches, mit einer milden Seifenlösung befeuchtetes Tuch.
4. Verwenden Sie keines der folgenden Mittel als Reinigungsmittel: Benzin, Verdüner oder Benzol.
5. Versuchen Sie bei einer Fehlfunktion oder im Zweifelsfall nicht, den Ventilator selbst zu reparieren, da dies zu einer Brandgefahr oder einem Stromschlag führen kann.

### Reinigung des Ventilators

Reinigen Sie das Ventilatorgitter, das Gehäuse und den Sockel mit einem weichen, feuchten Tuch. Versuchen Sie nicht, die Ventilatorflügel zu entfernen. Seien Sie im Bereich des Motorgehäuses vorsichtig. Setzen Sie den Motor oder andere elektrische Komponenten keinem Wasser aus.

### Lagerung des Ventilators

Wenn Sie Ihren Ventilator außerhalb der Saison lagern, ist es wichtig, ihn an einem sicheren, trockenen Ort aufzubewahren. Es ist wichtig, den Ventilatorkopf vor Staub zu schützen. Wir empfehlen dringend, den Ventilator in der Originalverpackung zu lagern.

### Abfallentsorgung

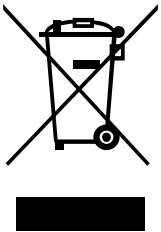

Das Symbol weist darauf hin, dass dieses Produkt nicht zusammen mit dem Hausmüll entsorgt werden darf. Dieses Produkt muss zu einem Recyclingdienst oder einem Container für Elektro- und Elektronikgeräte gebracht werden. Dies dient der Vermeidung von Gesundheitsrisiken und Umweltschäden. Lokale Unternehmen (oder die Umweltstation in Ihrer Nachbarschaft) sind gesetzlich verpflichtet, solche Produkte anzunehmen und zu recyceln, um eine umweltgerechte Entsorgung zu gewährleisten.

## ISTRUZIONI DI SICUREZZA IMPORTANTI

Quando si utilizza un apparecchio elettrico, è necessario osservare sempre le precauzioni di sicurezza di base, tra cui:

### **LEGGERE TUTTE LE ISTRUZIONI PRIMA DELL'USO.**

**AVVERTENZA:** Per ridurre il rischio di incendio, scosse elettriche e lesioni personali, è necessario attenersi alle seguenti indicazioni:

- Questo apparecchio può essere utilizzato da bambini di età superiore agli 8 anni e da persone con ridotte capacità fisiche, sensoriali o mentali o con mancanza di esperienza e conoscenza, purché siano state fornite loro istruzioni o supervisione relative all'uso sicuro dell'apparecchio e comprendano i pericoli connessi.
- I bambini non devono giocare con l'apparecchio.
- La pulizia e la manutenzione da parte dell'utente non devono essere effettuate da bambini senza supervisione.
- **AVVERTENZA!** Non utilizzare mai l'apparecchio senza le protezioni in posizione. Dopo il montaggio, non rimuovere le protezioni durante l'uso o la pulizia.
- Se il cavo di alimentazione è danneggiato, deve essere sostituito dal produttore, dal suo agente di assistenza o da persone qualificate in modo simile, al fine di evitare pericoli.
- Il prodotto è destinato esclusivamente all'uso domestico.
- Collegare l'apparecchio a una tensione di alimentazione CA monofase, specificata sulla targhetta.
- Non lasciare mai il ventilatore incustodito mentre è in funzione. Quando non è in uso, portare sempre il ventilatore in posizione "OFF" e scollegarlo dalla presa di corrente.
- È necessario prestare la massima attenzione quando il ventilatore viene utilizzato da o in prossimità di bambini, persone invalide o anziane e ogni volta che il ventilatore viene lasciato in funzione incustodito.
- Il cavo del ventilatore non deve essere posizionato sotto tappeti o coperto da tappetini, passatoie o simili. Posizionare il cavo lontano dalle zone di passaggio e in modo che non costituisca un pericolo di inciampo.
- Non utilizzare il ventilatore con un cavo o una spina danneggiati, o dopo che il ventilatore ha funzionato male, è caduto o è stato danneggiato in qualsiasi modo.
- Utilizzare il ventilatore in un'area ben ventilata. Durante l'uso, assicurarsi che le prese d'aria o le aperture di scarico non siano bloccate in modo imprevisto e che la distanza del ventilatore dalla parete o dall'angolo non sia inferiore a 20 cm. Il ventilatore non deve essere posizionato sotto o accanto a tende o simili.
- Per evitare pericoli meccanici durante l'uso, non inserire né lasciare che le dita o altri oggetti entrino nella griglia. Non ostruire in alcun modo le prese d'aria o le aperture di scarico.
- Il ventilatore deve essere posizionato e utilizzato solo su un pavimento piano e asciutto.

**Solo per uso domestico.**

## **AVVERTENZE**

- **PERICOLO DI INGESTIONE:** Questo prodotto contiene una pila a bottone o una batteria a moneta.
- La **MORTE** o gravi lesioni possono verificarsi se ingerite.
- Una pila a bottone o una batteria a moneta inghiottita può causare **ustioni chimiche interne** in soli **2** ore.
- **TENERE** le batterie nuove e usate **FUORI DALLA PORTATA DEI BAMBINI.**
- **Cercare immediatamente assistenza medica** se si sospetta che una batteria sia stata ingerita o inserita in qualsiasi parte del corpo.



### **Batteria**

- 1) Tipo di batteria: CR2025\*1
- 2) Voltaggio nominale: 3V

### **Istruzioni e manuali**

- a) Rimuovere e riciclare immediatamente o smaltire le batterie usate secondo le normative locali e tenerle lontane dai bambini. **NON** gettare le batterie nei rifiuti domestici né incenerirle.
- b) Anche le batterie usate possono causare gravi lesioni o la morte.
- c) Chiamare un centro antiveleni locale per informazioni sul trattamento.
- d) Le batterie non ricaricabili non devono essere ricaricate.
- e) Non forzare lo scaricamento, la ricarica, lo smontaggio, il riscaldamento oltre (la temperatura specificata dal produttore) o l'incenerimento. Farlo potrebbe causare lesioni dovute a sfoghi, perdite o esplosioni, risultando in ustioni chimiche.
- f) Assicurarsi che le batterie siano installate correttamente secondo la polarità (+ e -).
- g) Non mescolare batterie vecchie e nuove, marche diverse o tipi di batterie, come alcaline, zinco-carbone o ricaricabili.
- h) Rimuovere e riciclare immediatamente o smaltire le batterie da apparecchiature non utilizzate per un periodo di tempo prolungato secondo le normative locali.
- l) Assicurarsi sempre che il compartimento delle batterie sia completamente chiuso. Se il compartimento delle batterie non si chiude in modo sicuro, smettere di usare il prodotto, rimuovere le batterie e tenerle lontane dai bambini.

## SPECIFICHE

Modello n.	Tensione nominale	Potenza nominale
824-026V90	220-240V~,50Hz	45W

## STRUTTURA E COMPONENTI

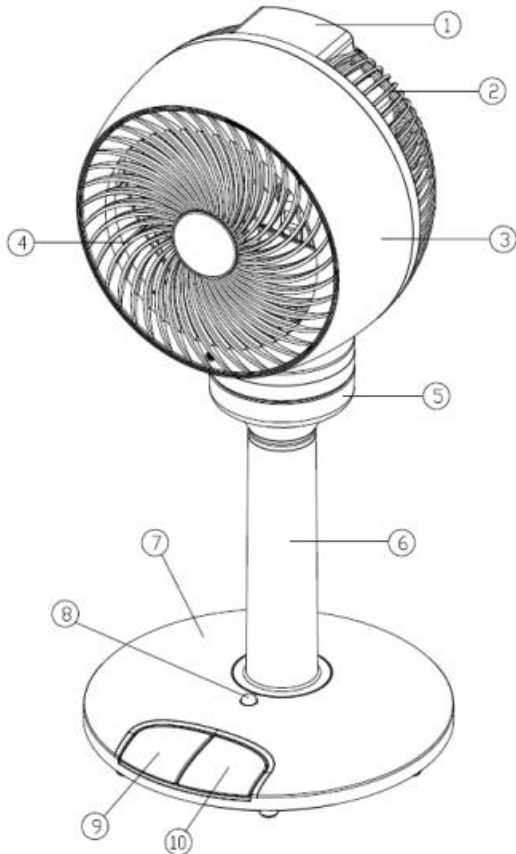

1. Maniglia
2. Griglia posteriore
3. Testata
4. Griglia anteriore
5. Supporto ruota
6. Tubo
7. Base
8. Spia luminosa
9. Pulsante di spegnimento
10. Pulsante di accensione/velocità

## ISTRUZIONI PER L'USO



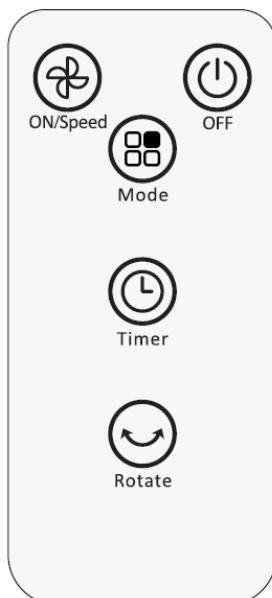

## Telecomando

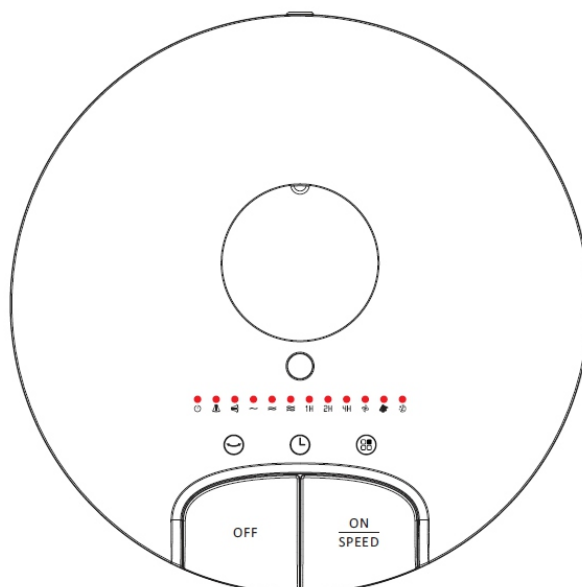

## Pannello di controllo



### Accensione/velocità

Premere  sul pannello di controllo o  sul telecomando per avviare il ventilatore.  indica la velocità bassa,  la velocità media,  la velocità alta.

### Spegnimento

Premere OFF sul pannello di controllo o  sul telecomando per spegnere il ventilatore.

### Oscillation

Premere  sul pannello di controllo o sul telecomando per avviare l'oscillazione. Questo modello oscillerà come indicato di seguito.



→  →  →  → **off** ...cerchio

 indica oscillazione destra e sinistra



 indica oscillazione su e giù

  indica oscillazione destra sinistra e su giù

### Timer

Premere  sul pannello di controllo o  sul telecomando per selezionare la durata. Il timer è di 7 ore. Per annullare il timer impostato, premere nuovamente il pulsante "Timer" e premere il pulsante "Timer" per impostare 00 ore.

### Modalità

Premere  sul pannello di controllo o sul telecomando per selezionare la modalità desiderata. La modalità predefinita è Normale, lo schermo LED indicherà  .

Questo ventilatore ha tre modalità: Normale/ Naturale/ Sonno

 significa Normale,  significa Naturale,  significa Sonno

## ISTRUZIONI PER LA PULIZIA/MANUTENZIONE

Per prenderti cura del tuo ventilatore in modo sicuro, ricordati di seguire queste istruzioni:

1. Stacca sempre la spina dalla presa di corrente e lascia che il ventilatore si fermi completamente prima di pulirlo.
2. Non lasciare che l'acqua goccioli o entri nell'alloggiamento del ventilatore.
3. Usa sempre un panno morbido, inumidito con una soluzione di sapone neutro.
4. Non utilizzare nessuno dei seguenti prodotti come detergente: benzina, diluenti o benzene.
5. In caso di malfunzionamento o dubbio, non tentare di riparare il ventilatore da soli, poiché ciò potrebbe causare un rischio di incendio o scossa elettrica.

## Pulizia del VENTILATORE

Pulire la griglia, l'alloggiamento e la base del ventilatore con un panno morbido inumidito. Non tentare di rimuovere le pale del ventilatore. Prestare attenzione nella zona dell'alloggiamento del motore. Non esporre il motore o altri componenti elettrici all'acqua.

## Conservazione del VENTILATORE

Quando si ripone il ventilatore fuori stagione, è importante conservarlo in un luogo sicuro e asciutto. È importante proteggere la testa del ventilatore dalla polvere. Si consiglia vivamente di utilizzare la scatola originale per riporre il ventilatore.

## Smaltimento dei rifiuti



Il simbolo indica che questo prodotto non deve essere smaltito insieme ai rifiuti domestici. Questo prodotto deve essere consegnato a un servizio di riciclaggio o a un contenitore per apparecchi elettrici ed elettronici. Ciò al fine di evitare rischi per la salute e prevenire danni all'ambiente. Le aziende locali (o la stazione ambientale del proprio quartiere) sono tenute per legge ad accettare e riciclare tali prodotti, come mezzo di smaltimento ecocompatibile.

**UK**

If you have any questions, please contact our customer care center.

Our contact details are below:



0044-800-240-4004



enquiries@mhstar.co.uk

**IMPORTER ADDRESS:**

MH STAR UK Ltd  
1 Northampton Cross Logistics Park  
Northampton Cross Road  
Northampton  
NN4 9FH  
MADE IN CHINA

**ES**

Si tiene alguna pregunta, comuníquese con nuestro Centro de Atención al Cliente. Nuestros datos de contacto son los siguientes:



0034-931294512



atencioncliente@aosom.es

**Importador/Fabricante/REP:**

Spanish Aosom, S.L.  
C/ Roc Gros, N° 15. 08550, Els Hostalets de Balenyà, Spain.  
B66295775  
atencioncliente@aosom.es  
TEL: 931294512  
HECHO EN CHINA

**FR**

Si vous avez la moindre question, veuillez contacter notre centre d'assistance à la clientèle.

Nos coordonnées sont les suivantes:



0033-1-84166106



aosom@mhfrance.fr

**Importé par/Fabricant/REP:**

MH France  
2,rue Maurice Hartmann  
92130Issy-les-Moulineaux  
France  
Fabriqué en Chine

**PT**

Se tiver alguma dúvida, por favor contacte o nosso Centro de Atendimento ao Cliente. Os nossos dados de contacto são os seguintes:



0034-931294512



info@aosom.pt.

**IMPORTADOR:**

SPANISH AOSOM, S.L  
C.ROC GROS N.15, 08550. ELS HOSTALETES DE BALENYÀ  
TEL: 931294512 (SEG-SEX DAS 7:30H ÀS 16:30H)  
INFO@AOSOM.PT  
WWW.AOSOM.PT

**DE**

Wenn Sie Fragen haben, wenden Sie sich bitte an unser Kundendienstzentrum.

Unsere Kontaktdaten stehen unten:



0049-0(40)-87408465



service@aosom.de

**Importeur/Hersteller/REP:**

MH Handel GmbH  
Wendenstraße 309  
D-20537 Hamburg  
Germany  
IN CHINA HERGESTELLT

**IT**

In caso di dubbio, si prega di contattare il nostro centro assistenza clienti. I nostri dettagli di contatto sono di seguito:



0039-0249471447



clienti@aosom.it

**IMPORTATO DA/Produttore/REP:**

AOSOM Italy srl  
Centro Direzionale Milanofiori  
Strada 1 Palazzo F1  
20057 Assago (MI)  
P.1.: 08567220960  
FATTO IN CINA



FR

Cet appareil,  
ses accessoires,  
cordons et batteries  
se recyclent

REPRISE  
À LA LIVRAISON



OU

À DÉPOSER  
EN MAGASIN



OU

À DÉPOSER  
EN DÉCHÈTERIE



Points de collecte sur [www.quefairedemesdechets.fr](http://www.quefairedemesdechets.fr)  
Privilégiez la réparation ou le don de votre appareil !

Aosom