



IN221200050V01_UK_FR_ES_DE_IT

842-310V00

EN

FIREPIT



IMPORTANT, RETAIN FOR FUTURE REFERENCE: READ CAREFULLY

INSTRUCTION MANUAL

Parts List

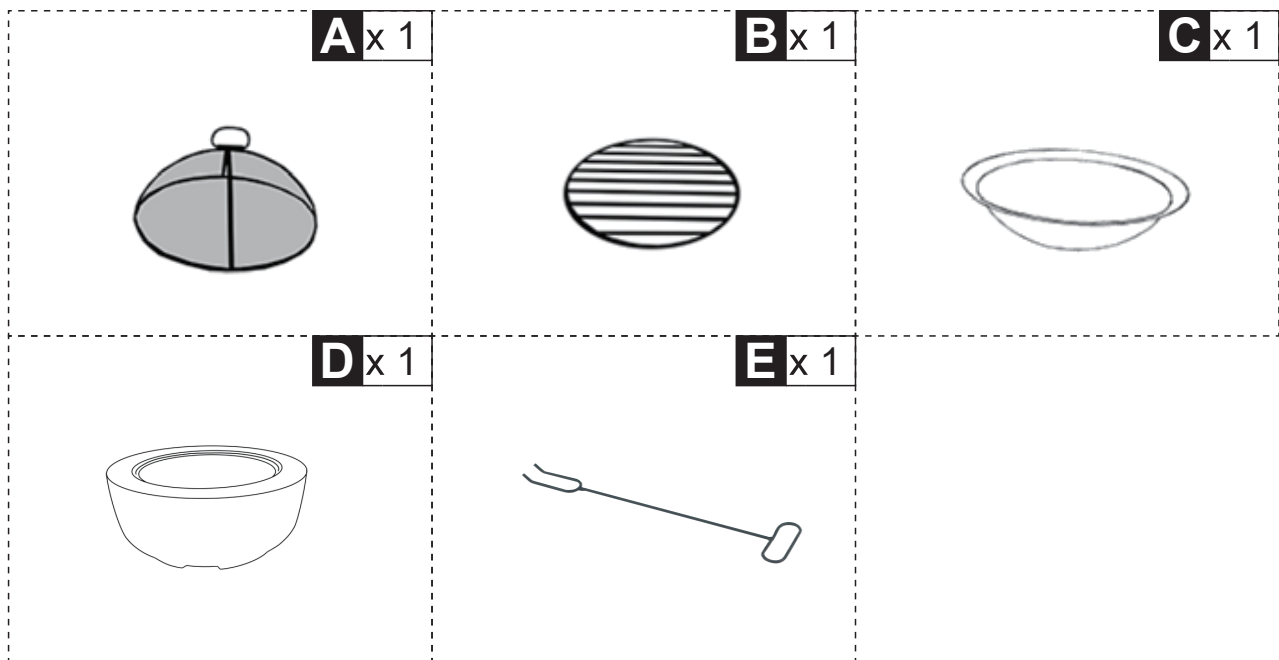

Assembly Preparation

Before Beginning Assembly:

Unpack all the parts for a clear overview.



- Read instructions, cover to cover-



- Have 2 adults on hand for assembly-



- Do not assemble on flooring or carpet-



- Assemble on a clean non-marring surface (packing foam)-



- Save all packaging until finished-

Assembly Steps

OVERVIEW

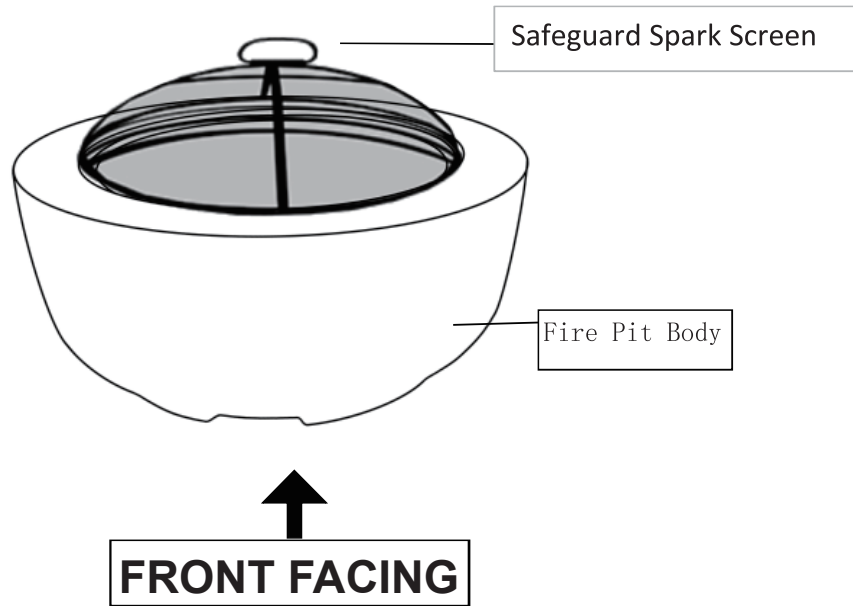

This Fire pit has multiple parts and may require up to 30 minutes to assemble.

To give you an overview of the Firepit parts, the above picture is to help you put the various Firepit parts into perspective.

Please read through the instructions below to familiarise yourself with the parts and steps before assembly.

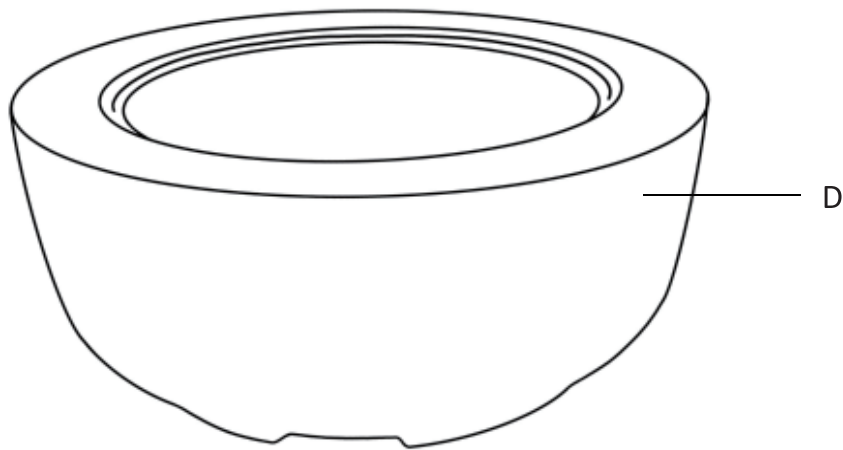

STEP1

Unpack all components carefully from the package. Put the Fire Pit Body(D) on a hard, level and non-combustible surface.

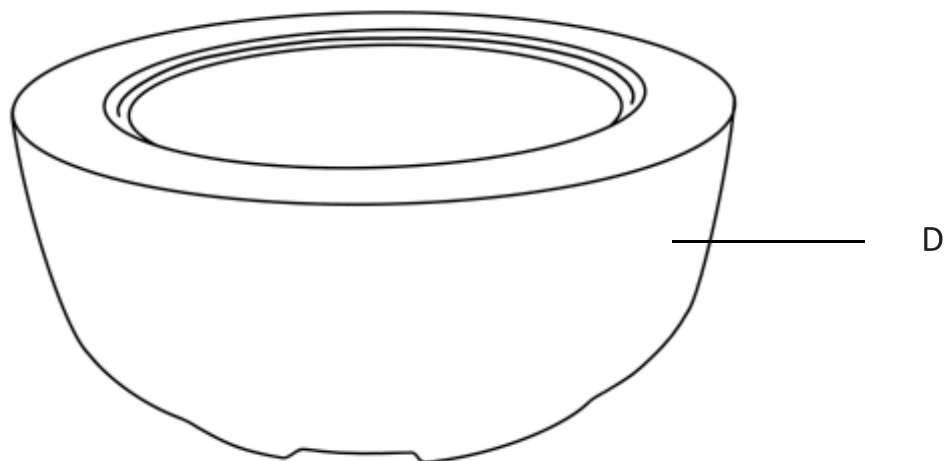

STEP2

Put the Fire Bowl(C) into the Fire Pit(D) opening as shown in step 3 above. Make sure it sits evenly in the frame housing.

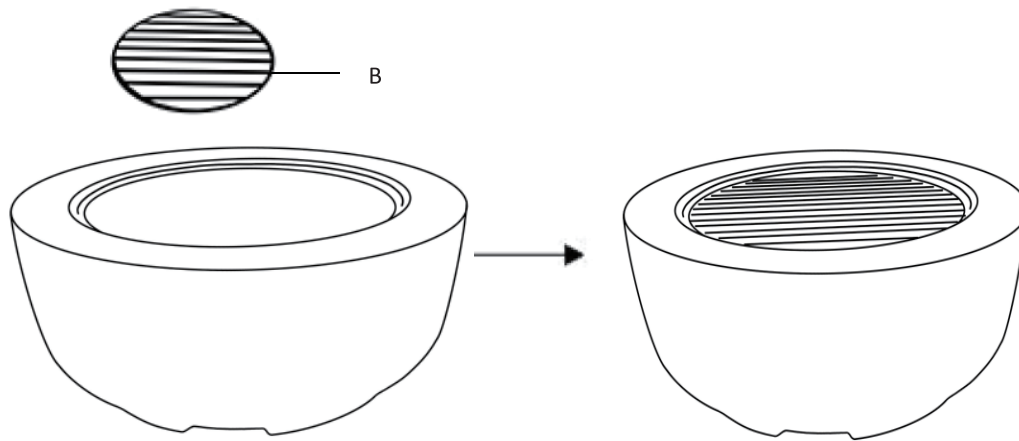

STEP3

Place the Log Grill(B) into the Fire Bowl(D).

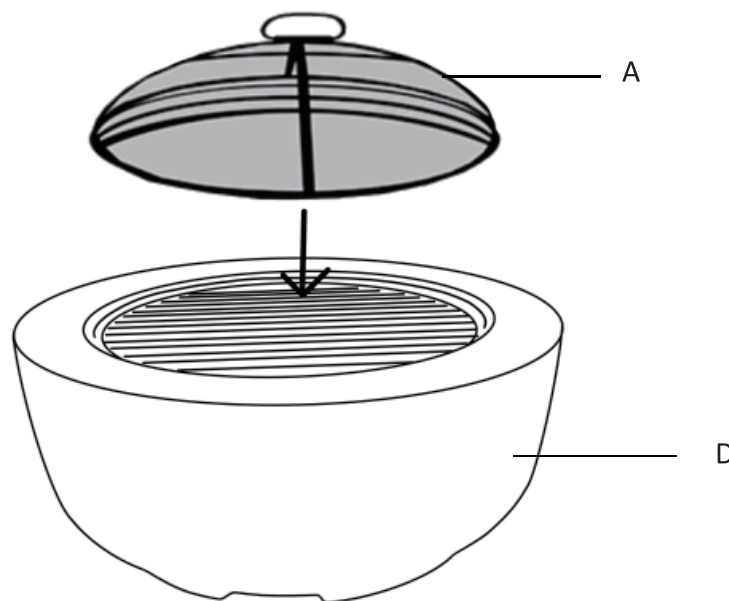

STEP4

Put the Spark Safeguard Screen(A) onto the top opening of the Fire Pit Body(E) and make sure it sits into it evenly.

The Firepit is ready for use.

CAUTION: Firepit will become hot during use and remain hot after use.

As the Firepit is hot during or after using, Please do not touch it!

KEEP CHILDREN AT BAY DURING USE !!!

Keep away from combustible material & wooden & PE Rattan furniture during use !

When not use, please be sure to put the Firepit in dry place, iron parts can't get wet in the rain water!



WARNING
FOR YOUR SAFETY

For Outdoor Use Only
(outside any enclosure)



WARNING
FOR YOUR SAFETY

1. Improper installation, adjustment, alteration, service or maintenance can cause injury or property damage.
2. Read the installation, operation, and maintenance instructions thoroughly before installing or servicing this equipment.
3. Failure to follow these instructions could result in fire or explosion, which could cause property damage, personal injury or death.

Installer: Leave these instructions with the consumer.
Consumer: Keep these instructions for future reference.

OWNER'S MANUAL

Outdoor Fire Pit

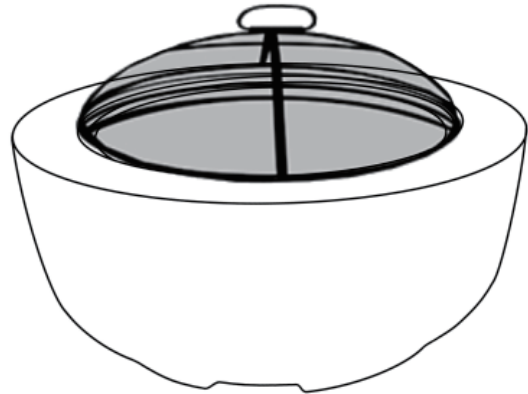

WARNING FOR YOUR SAFETY

1. This appliance is for outdoor use only, and NOT for cooking.
2. DO NOT use this outdoor fire pit in a building, garage, boats, recreational vehicles, or any other enclosed area.
3. This outdoor fire pit is not to be operated by children.
4. Always use in accordance with all applicable local, state and national codes. Contact your local fire department for details on outdoor burning.
5. When using this outdoor fire pit, exercise the same precautions you would do with any open fire.
6. The use of alcohol, prescription or non-prescription drugs may impair the consumer's ability to properly assemble or safely operate this outdoor Fire pit.
7. Do NOT use this outdoor fire pit without reading the entire „Owner's Manual“.
8. This outdoor fire pit is for use with dry, seasoned hardwood. It will burn hotter, more completely and create less smoke. Do NOT burn charcoal briquets, lump charcoal, manufactured logs, driftwood, trash, leaves, paper, cardboard, painted or stained or pressure treated wood. Avoid using soft wood such as pine or cedar that can throw sparks.
9. Do not use this outdoor fire pit until it is completely assembled. Do not alter this fire pit in any manner.
10. Do NOT use gasoline or other flammable vapors or liquids in the vicinity of this or any other appliance.
11. Do NOT store or use an LP gas cylinder within 10 feet (3.05m) of this outdoor fire pit while it is in operation.
12. Do NOT use this outdoor Fire pit near automobiles, trucks, vans, recreational vehicles, electrical cords or any other combustible objects.
13. Always use this outdoor fire pit on a hard, level, non-combustible surface.
14. The appliance must be inspected before each use. Always empty the fire pit before use. Leave a thin layer of ash (1/2" thick) to protect the bottom of the fire bowl.
15. The safeguard spark screen must be used while burning.
16. Do NOT use in windy conditions.
17. Do NOT wear flammable or loose clothing when operating this outdoor fire pit.
18. Do NOT use gasoline, kerosene, diesel fuel, lighter fluid or alcohol to light or relight fires.
20. Children and adults should be alerted to the hazards of high surface temperatures and keep a safe distance to avoid burns or clothing ignitions.
21. Do not touch any part of the appliance until it is completely cooled down. Never touch the ashes to see if they are hot.
22. Use long, sturdy fire pit tools to add or move logs, including to take away the safeguard spark screen and replace it.
23. Never leave a lit fire pit unattended.
24. Children should be carefully supervised where they are anywhere near the Fire pit.
25. Clothing or other flammable materials should NOT be hung from the appliance, or place on or near the appliance.
26. Do NOT attempt to move or store this outdoor fire pit until the appliance is completely cooled down.
27. Do NOT move ashes until they are completely and fully extinguished.
28. Do NOT add additional firewood until the fire burns down.
29. Burning must be inside the metal bowl. Never burn firewood on the faux stone fire pit body, otherwise it would destroy the appliance.
30. Do NOT put any hot part of the fire pit onto combustible surfaces such as grass, wooden deck or furniture.
31. All above must be exactly followed.

Operating Instructions:



WARNING FOR YOUR SAFETY

Before using this outdoor fire pit, make sure you have read, understood and are following all information provided on page 1 of this manual. Failure to follow those instructions can cause death, serious injury or property damage.

Lighting:

1. Make sure there is only a small amount of ash (1/2" thick) at the bottom of the metal bowl.
2. Place a layer of dry kindling or a natural firestarter onto the center of the log rack.
3. Place above that layer the dry seasoned hardwood that is cut to lengths no more than 12".
4. Use a match to light kindling or firestarter.
5. Replace the safeguard spark screen when the kindling or firestarter is lit.

Tending the Fire

You may need to shift and/or add logs for an ideal experience.

Reminders:

- ⌘ Always wear protective gloves or a pot holder when tending a fire.
 - ⌘ Wait until glowing wood have developed before adding any additional wood.
 - ⌘ Do NOT add gasoline, kerosene, diesel fuel, lighter fluid or alcohol to relight or enhance an existing fire.
1. Use a long handled fire pit tool to carefully take away the spark screen.
 2. Use the long handled fire pit tool to shift the logs to allow additional airflow.
 3. If additional wood is required, place wood on top of the burning log. Be careful not to shift ashes.
 4. Replace the safeguard spark screen.

Extinguishing

1. Allow fire to burn itself out.
2. Do NOT use water to extinguish as this is dangerous and can cause damage to this outdoor fire pit.

Maintenance Instructions:

Inspecting

This outdoor fire pit should be inspected on a regular basis to ensure product safety and longer product life.

Check all parts to make sure they are secure.

Cleaning

This outdoor fire pit should be cleaned on a regular basis to promote safer experiences and longer product life.

Note: After repeated use, a slight discoloration of the finish may occur.

Reminders:

- ⌘ Do NOT attempt to clean this outdoor fire pit until the fire is COMPLETELY out.
 - ⌘ Do NOT use oven cleaner or abrasive cleaners as they will damage this product.
 - ⌘ Do NOT clean any part of this outdoor fire pit in a self-cleaning oven as it may damage the finish.
1. Wipe exterior surfaces of the metal parts with a mild dishwashing detergent or baking soda.
 2. For stubborn surfaces on the metal parts, use a citrus based degreaser and a nylon scrubbing brush.
 3. Rinse clean on the metal with water.
 4. Use a soft dry brush to wipe away the dust on the faux stone fire pit body. Never use water or other liquids to clean the faux stone top.

Storage

Do NOT move or store this outdoor fire pit until the fire is COMPLETELY out.

1. Once the fire is out, logs are cold and outdoor fire pit is cool to the touch, remove ashes and properly dispose.
2. Store assembled in a location away from children and pets.

Note: If you do not use a cover, store this outdoor fire pit in a dry location free from rain.



IN221200050V01_UK_FR_ES_DE_IT

842-310V00

FR

FOYER EXTÉRIEUR



IMPORTANT - CONSERVEZ CES INFORMATIONS
POUR VOTRE CONSULTATION ULTÉRIEURE: LISEZ ATTENTIVEMENT

MANUEL DE L'UTILISATEUR

Liste des pièces

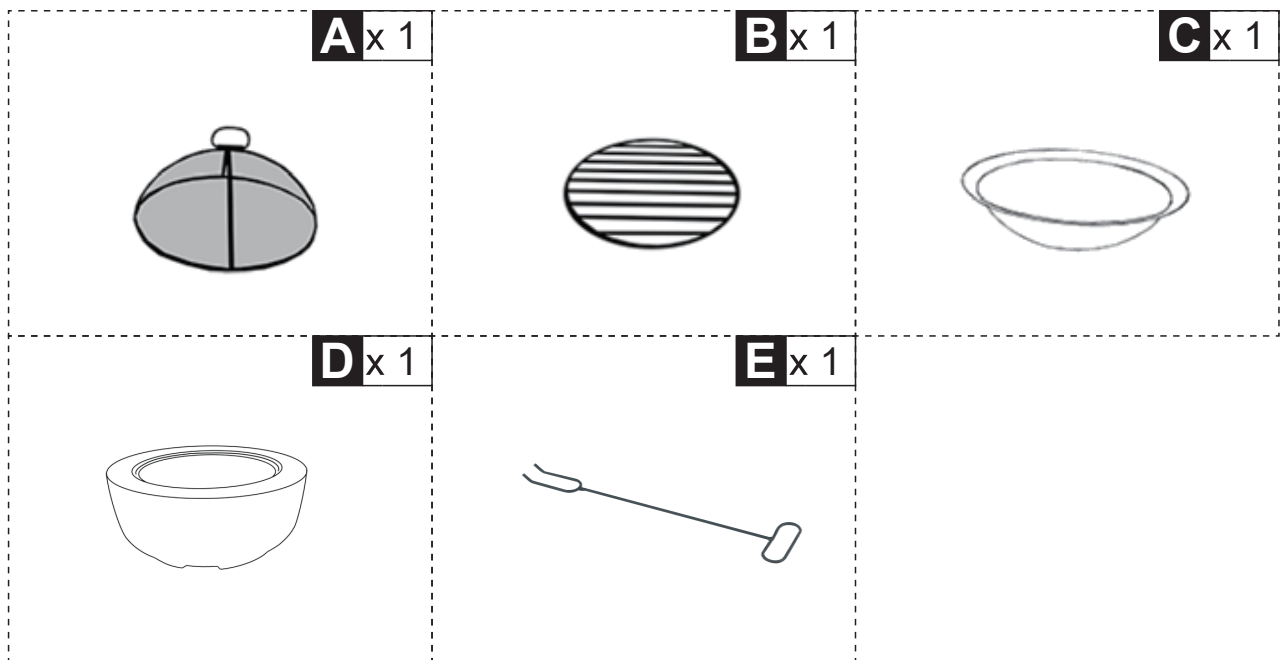

Préparation de l'assemblage

Avant de commencer l'assemblage :

Déballez toutes les pièces pour une vue d'ensemble claire.



- Lire les instructions, d'un bout à l'autre-



- Avoir 2 adultes à portée de main pour l'assemblage -



- N'assemblez pas le foyer sur un plancher ou une moquette-



- Assemblez ce foyer sur une surface propre et non tachée (mousse d'emballage)



- Conservez tous les emballages jusqu'à ce que vous ayez terminé

Étapes d'assemblage

VUE D'ENSEMBLE

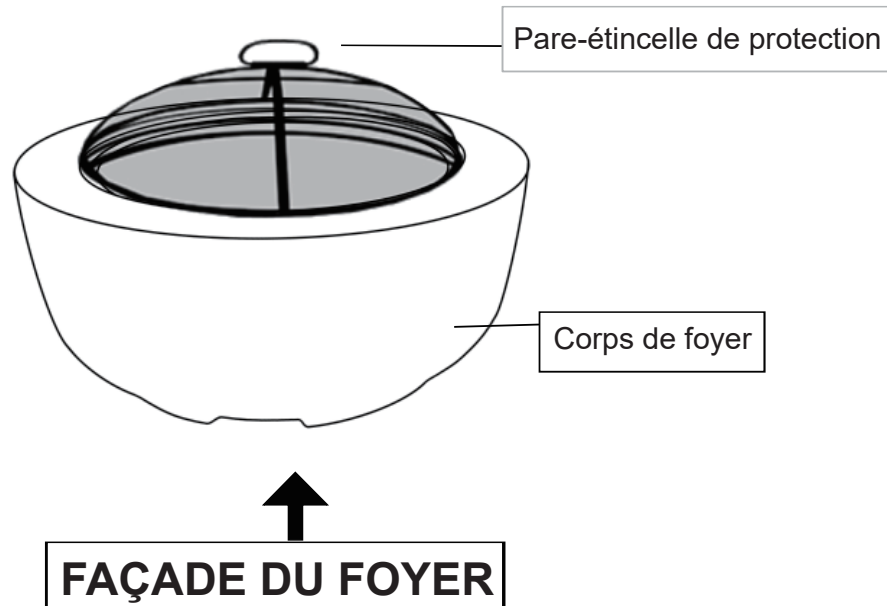

Ce foyer comporte plusieurs pièces et peut nécessiter jusqu'à 30 minutes à assembler.

Pour vous donner une vue d'ensemble des pièces du foyer, la figure ci-dessus est destinée à vous aider à mettre en perspective les différentes pièces du foyer. Veuillez lire les instructions ci-dessous pour vous informer des pièces et les étapes avant l'assemblage.

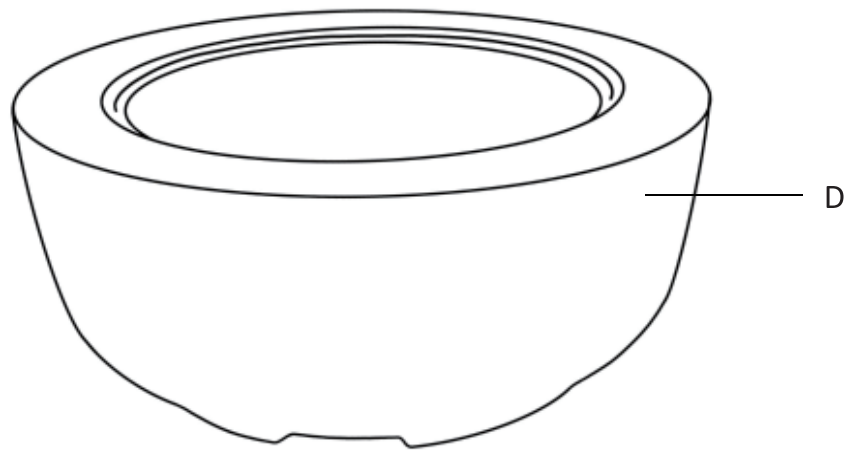

Étape 1

Déballez soigneusement tous les composants de l'emballage. Placez le corps du foyer (D) sur une surface dure, plane et incombustible.

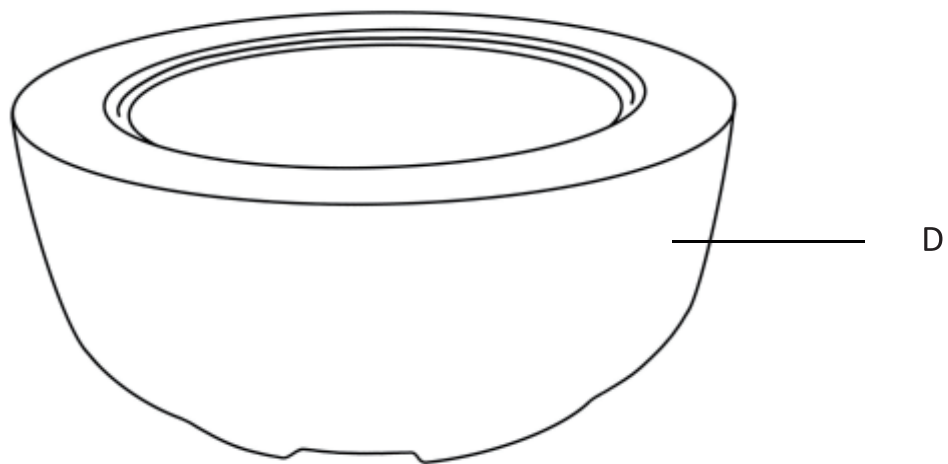

Étape 2

Placez la vasque à feu (C) dans l'ouverture du foyer (D) comme indiqué à l'étape 3 ci-dessus. Veillez à ce qu'il repose uniformément dans le boîtier du cadre.

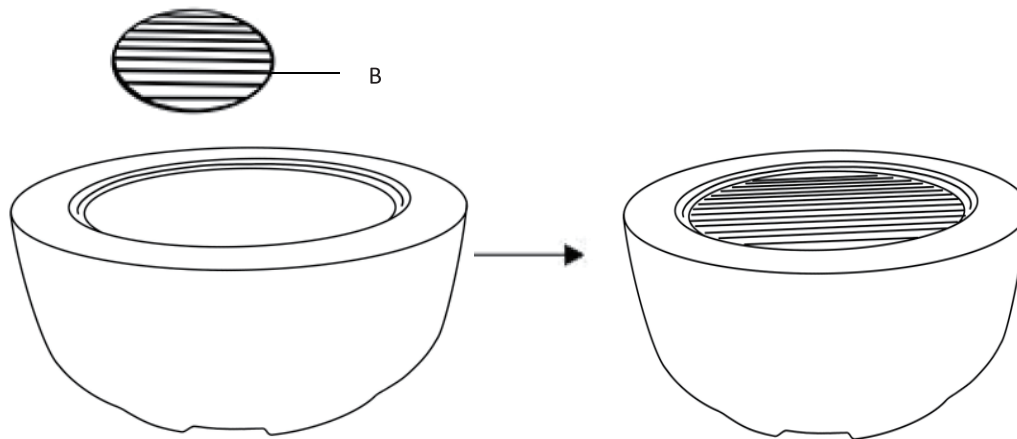

Étape 3

Placez la grille porte- bûches (B) dans la vasque à feu (D).

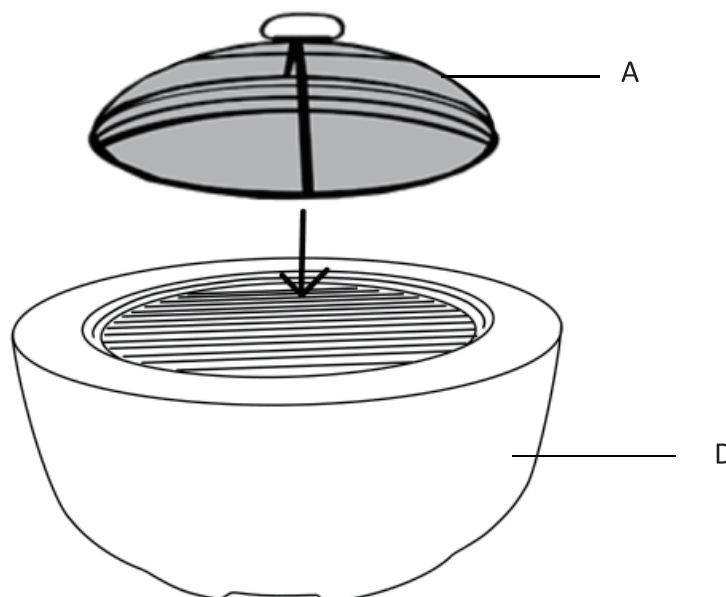

Étape 4

Placez le pare-étincelles (A) sur l'ouverture supérieure du corps du foyer (E) et assurez-vous qu'il s'insère uniformément dans l'ouverture.

Le foyer est prêt à être utilisé.

ATTENTION : Le foyer devient chaud pendant l'utilisation et reste chaud après utilisation.

Comme le foyer est chaud pendant ou après utilisation, veuillez ne pas le toucher !

TENIR LES ENFANTS À DISTANCE PENDANT L'UTILISATION !!!

Tenez-le à l'écart des matériaux combustibles et des meubles en bois ou en rotin pendant l'utilisation ! Lorsque vous ne l'utilisez pas, veuillez à mettre le foyer dans un endroit sec, les pièces en fer ne peuvent pas être mouillées dans l'eau de pluie !



AVERTISSEMENT POUR VOTRE SÉCURITÉ

Pour une utilisation en extérieur uniquement
(à l'extérieur de toute enceinte)



AVERTISSEMENT POUR VOTRE SÉCURITÉ

1. Une installation, un ajustement, une modification, un entretien ou un entretien inadéquat peuvent causer des blessures ou des dommages matériels.
2. Lisez attentivement les instructions d'installation, d'utilisation et d'entretien avant d'installer ou d'entretenir cet équipement. Le non-respect de ces instructions pourrait entraîner un incendie ou une explosion, ce qui pourrait entraîner des dommages matériels, des blessures corporelles ou la mort.

Installateur : Laissez ces instructions au consommateur.
Consommateur : Conservez ces instructions pour référence ultérieure.

MANUEL DE L'UTILISATEUR

Foyer extérieur

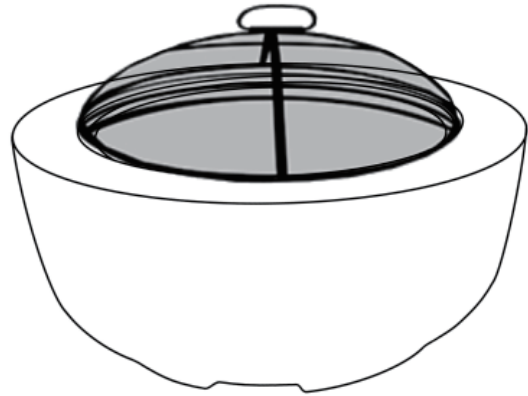

AVERTISSEMENT POUR VOTRE SÉCURITÉ

1. Cet appareil est destiné à une utilisation en extérieur seulement, et NON pour la cuisson.
2. N'utilisez PAS ce foyer extérieur dans un bâtiment, un garage, un bateau, un véhicule récréatif ou tout autre endroit clos.
3. Ce foyer extérieur ne doit pas être utilisé par des enfants.
4. Utilisez toujours conformément à tous les codes locaux, étatiques et nationaux applicables. Contactez avec votre service d'incendie local pour obtenir des détails sur le brûlage en plein air.
5. Lorsque vous utilisez ce foyer extérieur, prenez les mêmes précautions que vous feriez avec n'importe quel feu ouvert.
6. L'utilisation d'alcool, de médicaments sur ordonnance ou en vente libre peut nuire à la capacité de l'utilisateur d'assembler correctement ou d'utiliser en toute sécurité ce foyer extérieur.
7. N'utilisez PAS ce foyer extérieur sans avoir lu l'intégralité du « Manuel de l'utilisateur ».
8. Ce foyer extérieur est destiné à être utilisé avec du bois franc sec et séché. Il fera plus chaud, plus complètement et produira moins de fumée.
N'utilisez PAS de briquettes de charbon de bois, de charbon de bois en morceaux, de bûches manufacturées, de bois flotté, de déchets, de feuilles, de papier, de carton, de bois peint, teinté ou traité sous pression. Évitez d'utiliser du bois tendre comme le pin ou le cèdre qui peut produire des étincelles.
9. N'utilisez pas ce foyer extérieur avant qu'il ne soit complètement assemblé. Ne modifiez pas ce foyer de quelque façon que ce soit.
10. N'utilisez PAS d'essence ou d'autres vapeurs ou liquides inflammables à proximité de cet appareil ou de tout autre appareil.
11. Ne stockez PAS et n'utilisez PAS une bouteille de gaz LP à moins de 10 pieds (3,05 m) de ce foyer extérieur pendant qu'il est en fonctionnement.
12. N'utilisez PAS ce foyer extérieur à proximité d'automobiles, de camions, de fourgonnettes, de véhicules récréatifs, de cordons électriques ou de tout autre objet combustible.
13. Utilisez toujours ce foyer extérieur sur une surface dure, plane et incombustible.
14. L'appareil doit être inspecté avant chaque utilisation. Videz toujours le foyer avant de l'utiliser. Laissez une fine couche de cendres (1/2" d'épaisseur) pour protéger le fond de la vasque à feu.
15. Le pare-étincelles de sauvegarde doit être utilisé pendant la combustion.
16. N'utilisez pas ce foyer dans des conditions venteuses.
17. Ne portez PAS de vêtements inflammables ou amples lorsque vous utilisez ce foyer extérieur.
18. N'utilisez PAS d'essence, de kérosène, de carburant diesel, d'essence à briquet ou d'alcool pour allumer ou rallumer un feu.
20. Les enfants et les adultes doivent être avertis des dangers des températures de surface élevées et se tenir à une distance sûre afin d'éviter que leurs vêtements ne s'enflamment.
21. Ne touchez aucune partie de l'appareil tant qu'il n'est pas complètement refroidi. Ne touchez jamais les cendres pour voir si elles sont chaudes.
22. Utilisez des outils longs et robustes pour ajouter ou déplacer des bûches, y compris pour enlever le pare-étincelles de sécurité et le remettre en place.
23. Ne laissez jamais un foyer allumé sans surveillance.
24. Les enfants doivent être surveillés attentivement lorsqu'ils se trouvent à proximité du foyer.
25. Les vêtements ou autres matières inflammables ne doivent PAS être suspendus à l'appareil, ni placés sur ou près de l'appareil.
26. N'essayez PAS de déplacer ou d'entreposer ce foyer extérieur avant que l'appareil ne soit pas complètement refroidi.
27. Ne déplacez PAS les cendres jusqu'à ce qu'elles soient complètement et complètement éteintes.
28. N'ajoutez PAS de bois de chauffage supplémentaire jusqu'à ce que le feu s'éteigne.
29. La combustion doit se faire à l'intérieur du bol en métal. N'ajoutez PAS de bois de chauffage supplémentaire avant que le feu ne soit complètement consommé.
30. Ne placez PAS de partie chaude du foyer sur des surfaces combustibles telles que l'herbe, la terrasse en bois ou les meubles.
31. Tout ce qui précède doit être suivi à la lettre.

Mode d'emploi :



AVERTISSEMENT POUR VOTRE SÉCURITÉ

Avant d'utiliser ce foyer extérieur, assurez-vous d'avoir lu, compris et suivi toutes les informations fournies à la page 1 de ce manuel. Le non-respect de ces instructions peut causer la mort, des blessures graves ou des dommages matériels.

Éclairage :

1. Assurez-vous qu'il n'y a qu'une petite quantité de cendres (1/2% d'épaisseur) au fond de la vasque en métal.
2. Placez une couche de bois d'allumage sec ou un allume-feu naturel au centre de la grille à bûches.
3. Placez au-dessus de cette couche le bois dur sec et séché coupé à des longueurs ne dépassant pas 12 %.
4. Utilisez une allumette pour allumer ou allumer un allume-feu.
5. Remplacez le pare-étincelle lorsque le bois d'allumage ou l'allume-feu est allumé.

Entretien le feu

Vous devrez peut-être décaler et/ou ajouter des bûches pour une expérience idéale.

Rappels :

- * Portez toujours des gants de protection ou un porte-pot lorsque vous entretenez un feu.
 - * Attendez que le bois devienne incandescent avant d'ajouter du bois supplémentaire.
 - * N'ajoutez PAS d'essence, de kérosène, de carburant diesel, d'essence à briquet ou d'alcool pour rallumer ou améliorer un feu existant.
1. Utilisez un outil de foyer à long manche pour enlever soigneusement le pare-étincelles.
 2. Utilisez l'outil de foyer à long manche pour déplacer les bûches afin de permettre une circulation d'air supplémentaire.
 3. Si du bois supplémentaire est nécessaire, placez le bois sur la bûche en feu. Veillez à ne pas déplacer les cendres.
 4. Remettez le pare-étincelle de protection.

Extinction

1. Laissez le feu s'éteindre de lui-même.
2. N'utilisez PAS d'eau pour éteindre car cela est dangereux et peut endommager ce foyer extérieur.

Instructions d'entretien :

Inspection

Ce foyer extérieur devrait être inspecté régulièrement pour assurer la sécurité du produit et sa durée de service plus longue. Vérifiez toutes les pièces pour vous assurer qu'elles sont bien fixées.

Nettoyage

Ce foyer extérieur devrait être nettoyé régulièrement pour assurer la sécurité et une durée de service plus longue du produit. Note : Après une utilisation répétée, une légère décoloration de la finition peut se produire.

Rappels:

- * N'essayez PAS de nettoyer ce foyer extérieur jusqu'à ce que le feu soit COMPLÈTEMENT éteint.
 - * N'utilisez PAS de nettoyant pour four ou de nettoyant abrasif, car ils endommageraient ce produit.
 - * Ne nettoyez PAS une partie de ce foyer extérieur dans un four autonettoyant, car cela pourrait endommager la finition.
1. Essuyez les surfaces extérieures des pièces métalliques avec un détergent à vaisselle doux ou du bicarbonate de soude.
 2. Pour les surfaces tenaces des parties métalliques, utilisez un dégraissant à base d'agrumes et une brosse à récurer en nylon.
 3. Rincez les parties métalliques à l'eau.
 4. Utilisez une brosse douce et sèche pour essuyer la poussière sur le corps du foyer en fausse pierre. N'utilisez jamais d'eau ou d'autres liquides pour décanter le dessus en fausse pierre.

Storage

Ne déplacez PAS ou n'entreposez PAS ce foyer extérieur jusqu'à ce que le feu soit COMPLÈTEMENT éteint.

1. Une fois le feu éteint, les bûches sont froides et le foyer extérieur est froid au toucher, enlevez les cendres et éliminez-les correctement.
 2. Rangez l'ensemble dans un endroit éloigné des enfants et des animaux domestiques.
- Note : Si vous n'utilisez pas de couvercle, rangez ce foyer extérieur dans un endroit sec et à l'abri de la pluie.



IN221200050V01_UK_FR_ES_DE_IT

842-310V00

DE

AUSSENKAMIN



IMPORTANTE - CONSERVE ESTA INFORMACIÓN
PARA SU CONSULTA POSTERIOR: LEER DETALLADAMENTE

BEDIENUNGSANLEITUNG

Teileliste

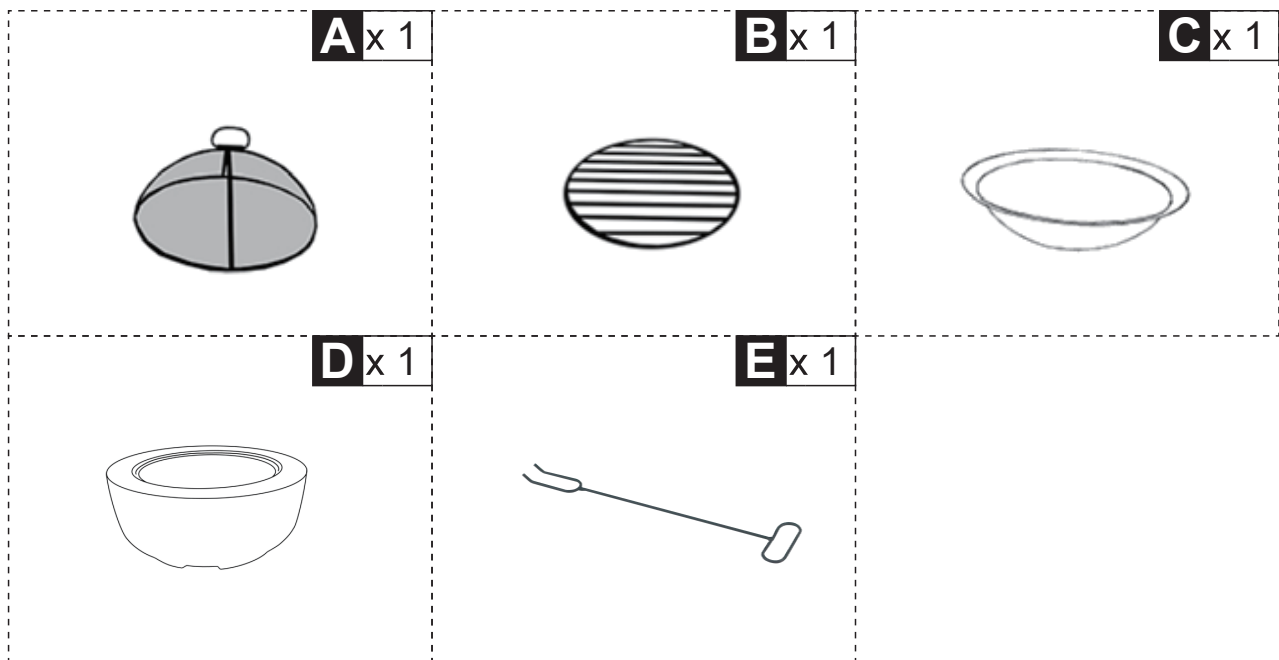

Vorbereitung der Montage

Vor Beginn der Montage:

Packen Sie alle Teile für einen klaren Überblick aus.



- Lesen Sie die Anweisungen vollständig durch -



- Haben Sie 2 Erwachsene für die Montage in Reichweite -



- Stellen Sie den Kamin nicht auf einem Teppich oder Holzboden auf -



- Montieren Sie diesen Kamin auf einer sauberen und fleckenfreien Oberfläche (Verpackungsschaum) -



- Bewahren Sie alle Verpackungen auf, bis Sie fertig sind.

Montageschritte

ÜBERSICHT

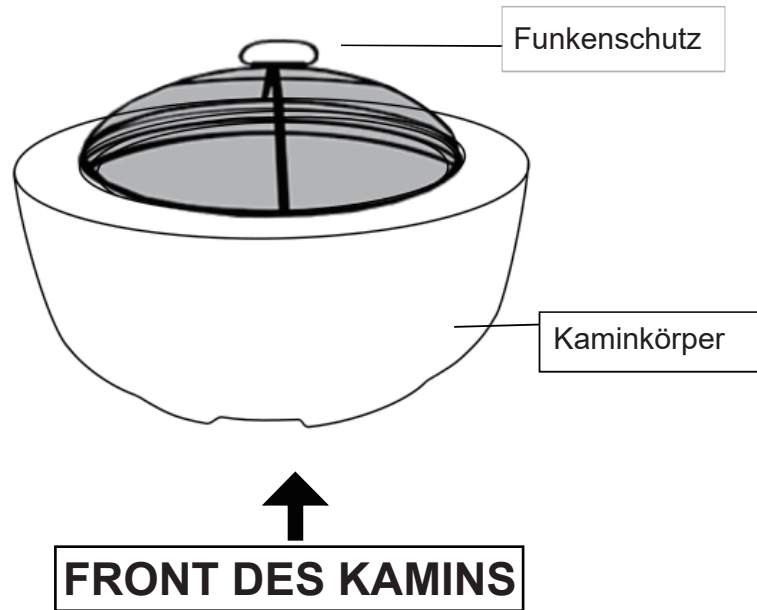

Dieser Kamin besteht aus mehreren Teilen und kann bis zu 30 Minuten für die Montage benötigen.

Um Ihnen einen Überblick über die Teile des Kamins zu geben, soll Ihnen die obige Abbildung helfen, die verschiedenen Teile des Kamins in Perspektive zu setzen.

Bitte lesen Sie die folgenden Anweisungen, um sich über die Teile und die Schritte vor der Montage zu informieren.

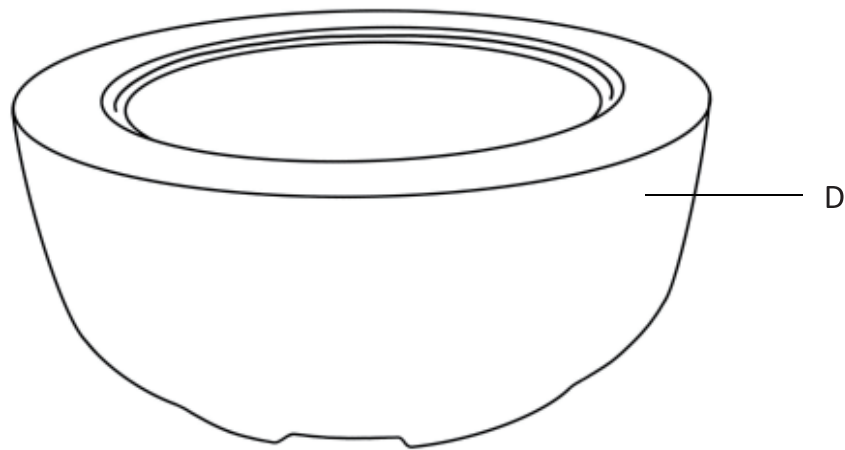

Schritt 1

Packen Sie alle Komponenten sorgfältig aus der Verpackung aus. Platzieren Sie den Kaminkörper (D) auf einer harten, ebenen und nicht brennbaren Oberfläche.

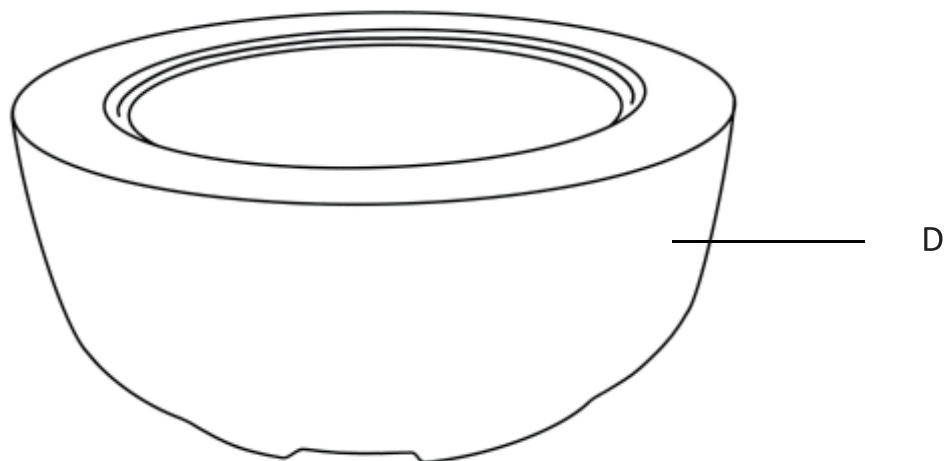

Schritt 2

Platzieren Sie die Feuerschale (C) in die Öffnung des Kamins (D), wie in Schritt 3 oben angegeben. Stellen Sie sicher, dass sie gleichmäßig im Rahmengerüst ruht.

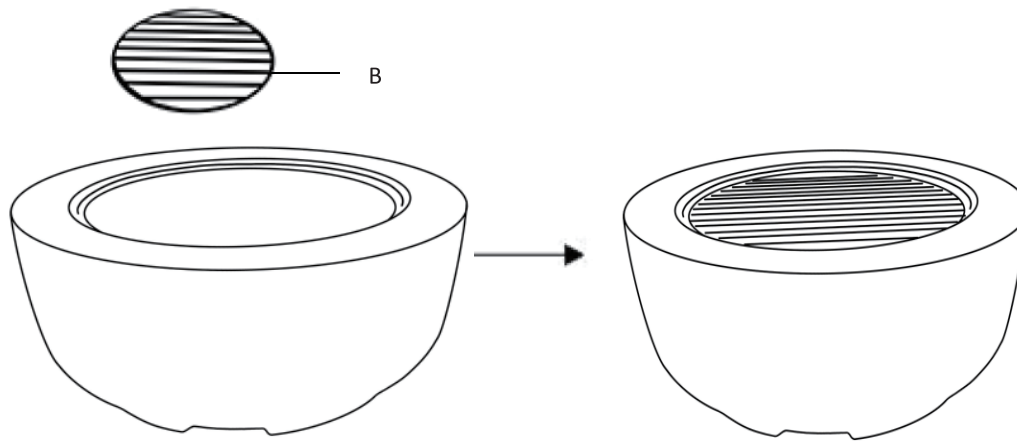

Schritt 3

Platzieren Sie den Holzhalterost (B) in die Feuerschale (D).

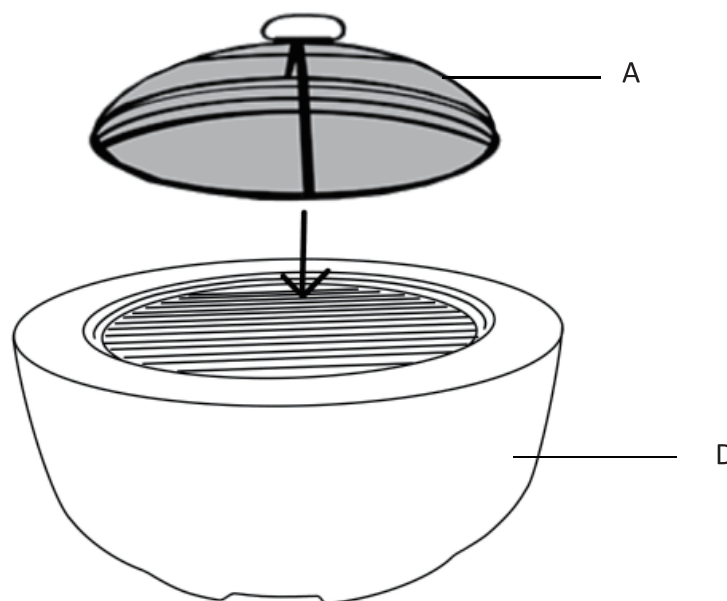

Schritt 4

Platzieren Sie den Funkenschutz (A) auf die obere Öffnung des Kaminbodens (E) und stellen Sie sicher, dass er gleichmäßig in die Öffnung passt.

Der Kamin ist gebrauchsfertig.

ACHTUNG: Der Kamin wird während des Gebrauchs heiß und bleibt auch nach dem Gebrauch heiß.

Da der Kamin während oder nach dem Gebrauch heiß ist, berühren Sie ihn bitte nicht!

HALTEN SIE KINDER WÄHREND DES GEBRAUCHS FERN!!!

Halten Sie ihn während des Gebrauchs von brennbaren Materialien und Holzmöbeln oder Rattanmöbeln fern! Wenn Sie ihn nicht benutzen, stellen Sie sicher, dass der Kamin an einem trockenen Ort aufbewahrt wird, die Eisenteile dürfen nicht im Regenwasser nass werden!



WARNUNG FÜR IHRE SICHERHEIT

Nur zur Verwendung im Freien
(außerhalb geschlossener Räume)



WARNUNG FÜR IHRE SICHERHEIT

1. Eine unsachgemäße Installation, Anpassung, Änderung, Wartung oder Pflege kann zu Verletzungen oder Sachschäden führen.
 2. Lesen Sie die Installations-, Betriebs- und Wartungsanweisungen sorgfältig durch, bevor Sie dieses Gerät installieren oder warten.
- Die Nichtbeachtung dieser Anweisungen kann zu Feuer oder Explosionen führen, die Sachschäden, Körperverletzungen oder den Tod verursachen können.

Installateur: Geben Sie diese Anweisungen an den Verbraucher weiter.
Verbraucher: Bewahren Sie diese Anweisungen zur späteren Bezugnahme auf.

BENUTZERHANDBUCH

Außenkamin

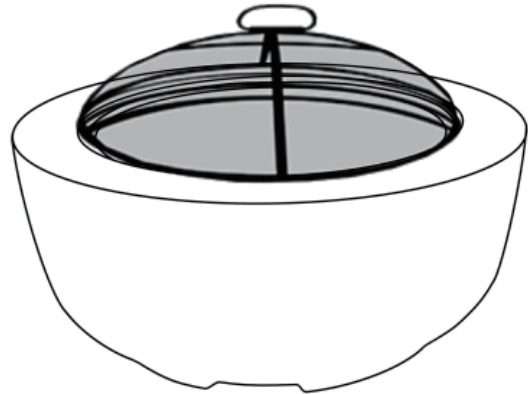

WARNUNG FÜR IHRE SICHERHEIT

1. Dieses Gerät ist nur für den Außenbereich bestimmt und NICHT zum Kochen geeignet.
2. Verwenden Sie diesen Außenkamin NICHT in einem Gebäude, einer Garage, auf einem Boot, in einem Wohnmobil oder an einem anderen geschlossenen Ort.
3. Dieser Außenkamin darf nicht von Kindern benutzt werden.
4. Verwenden Sie ihn immer gemäß allen geltenden lokalen, staatlichen und nationalen Vorschriften. Wenden Sie sich an Ihre örtliche Feuerwehr, um Einzelheiten zum offenen Feuer zu erfahren.
5. Treffen Sie beim Gebrauch dieses Außenkamins dieselben Vorsichtsmaßnahmen wie bei jedem offenen Feuer.
6. Der Konsum von Alkohol, verschreibungspflichtigen oder frei verkäuflichen Medikamenten kann die Fähigkeit des Benutzers beeinträchtigen, diesen Außenkamin ordnungsgemäß zu montieren oder sicher zu verwenden.
7. Verwenden Sie diesen Außenkamin NICHT, ohne das gesamte "Benutzerhandbuch" gelesen zu haben.
8. Dieser Außenkamin ist für die Verwendung mit trockenem, abgelagertem Hartholz bestimmt. Es brennt heißer, vollständiger und produziert weniger Rauch. Verwenden Sie KEINE Holzkohlebriketts, Stückholzkohle, hergestellte Holzscheite, Treibholz, Abfall, Blätter, Papier, Pappe, gestrichenes, gefärbtes oder druckbehandeltes Holz. Vermeiden Sie die Verwendung von Weichholz wie Kiefer oder Zeder, das Funken erzeugen kann.
9. Verwenden Sie diesen Außenkamin nicht, bevor er vollständig montiert ist. Nehmen Sie keine Änderungen an diesem Kamin vor.
10. Verwenden Sie KEIN Benzin oder andere entflammable Gase oder Flüssigkeiten in der Nähe dieses Geräts oder eines anderen Geräts.
11. Lagern Sie KEINE Flüssiggasflaschen und verwenden Sie diese NICHT in einem Umkreis von weniger als 3,05 m (10 Fuß) um diesen Außenkamin, während er in Betrieb ist.
12. Verwenden Sie diesen Außenkamin NICHT in der Nähe von Autos, Lastwagen, Lieferwagen, Wohnmobilen, Elektrokabeln oder anderen brennbaren Gegenständen.
13. Verwenden Sie diesen Außenkamin immer auf einer harten, ebenen und nicht brennbaren Oberfläche.
14. Das Gerät muss vor jedem Gebrauch überprüft werden. Leeren Sie immer den Kamin vor dem Gebrauch. Lassen Sie eine dünne Ascheschicht (1/2% Dicke) zurück, um den Boden der Feuerschale zu schützen.
15. Der Funkenschutz muss während des Brennens verwendet werden.
16. Verwenden Sie diesen Kamin nicht bei windigen Bedingungen.
17. Tragen Sie beim Gebrauch dieses Außenkamins KEINE brennbare oder lockere Kleidung.
18. Verwenden Sie KEINE Benzin, Kerosin, Diesel, Feuerzeugbenzin oder Alkohol, um ein Feuer zu entzünden oder neu zu entfachen.
20. Kinder und Erwachsene müssen auf die Gefahren hoher Oberflächentemperaturen hingewiesen werden und einen sicheren Abstand einhalten, um zu verhindern, dass ihre Kleidung Feuer fängt.
21. Berühren Sie keine Teile des Geräts, bevor es vollständig abgekühlt ist. Berühren Sie niemals die Asche, um zu sehen, ob sie heiß ist.
22. Verwenden Sie lange und robuste Werkzeuge, um Holzscheite hinzuzufügen oder zu bewegen, einschließlich zum Entfernen und Wiedereinsetzen des Funkenschutzes.
23. Lassen Sie niemals ein brennendes Feuer unbeaufsichtigt.
24. Kinder müssen sorgfältig beaufsichtigt werden, wenn sie sich in der Nähe des Kamins befinden.
25. Kleidung oder andere brennbare Materialien dürfen NICHT über das Gerät gehängt oder auf oder in der Nähe des Geräts platziert werden.
26. Versuchen Sie NICHT, diesen Außenkamin zu bewegen oder zu lagern, bevor das Gerät vollständig abgekühlt ist.
27. Bewegen Sie die Asche NICHT, bevor sie nicht vollständig und vollständig erloschen ist.
28. Fügen Sie NICHT mehr Brennholz hinzu, bevor das Feuer erloschen ist.
29. Das Brennen muss innerhalb der Metallschale erfolgen. Fügen Sie kein zusätzliches Brennholz hinzu, bevor das Feuer vollständig abgebrannt ist.
30. Legen Sie KEIN heißes Teil des Kamins auf brennbare Oberflächen wie Gras, Holzdecks oder Möbel.
31. Alles oben Genannte muss genau befolgt werden.

Gebrauchsanleitung:



WARNUNG ZU IHRER SICHERHEIT

Stellen Sie vor der Verwendung dieses Außenkamins sicher, dass Sie alle Informationen auf Seite 1 dieses Handbuchs gelesen, verstanden und befolgt haben. Die Nichtbeachtung dieser Anweisungen kann zum Tod, zu schweren Verletzungen oder zu Sachschäden führen.

Anzünden:

1. Stellen Sie sicher, dass sich nur eine kleine Menge Asche (1/2" Dicke) am Boden der Metallschale befindet.
2. Platzieren Sie eine Schicht aus trockenem Zündholz oder einem natürlichen Anzünder in der Mitte des Holzrostes.
3. Platzieren Sie über dieser Schicht trockenes Hartholz, das auf Längen von höchstens 12 % geschnitten ist.
4. Verwenden Sie ein Streichholz, um das Zündholz oder den Anzünder anzuzünden.
5. Ersetzen Sie den Funkenschutz, wenn das Zündholz oder der Anzünder brennt.

Feuer unterhalten

Möglicherweise müssen Sie die Holzscheite verschieben und/oder hinzufügen, um eine ideale Erfahrung zu erzielen.

Erinnerungen:

- * Tragen Sie immer Schutzhandschuhe oder einen Topfhalter, wenn Sie ein Feuer unterhalten.
- * Warten Sie, bis das Holz glüht, bevor Sie weiteres Holz hinzufügen.
- * Fügen Sie KEIN Benzin, Petroleum, Diesel, Feuerzeugbenzin oder Alkohol hinzu, um ein bestehendes Feuer neu zu entfachen oder zu verstärken.

1. Verwenden Sie ein langstieliges Kaminwerkzeug, um den Funkenschutz vorsichtig zu entfernen.
2. Verwenden Sie ein langstieliges Kaminwerkzeug, um die Holzscheite zu verschieben, um zusätzlichen Luftstrom zu ermöglichen.
3. Falls weiteres Holz benötigt wird, legen Sie das Holz auf das brennende Holzscheit. Achten Sie darauf, die Asche nicht zu verschieben.
4. Setzen Sie den Funkenschutz wieder ein.

Löschen

1. Lassen Sie das Feuer von selbst ausgehen.
2. Verwenden Sie KEIN Wasser zum Löschen, da dies gefährlich ist und diesen Außenkamin beschädigen kann.

Wartungsanweisungen:

Inspektion

Dieser Außenkamin sollte regelmäßig überprüft werden, um die Sicherheit des Produkts und seine längere Lebensdauer zu gewährleisten. Überprüfen Sie alle Teile, um sicherzustellen, dass sie fest angebracht sind.

Reinigung

Dieser Außenkamin sollte regelmäßig gereinigt werden, um die Sicherheit und eine längere Lebensdauer des Produkts zu gewährleisten. Hinweis: Nach wiederholtem Gebrauch kann es zu einer leichten Verfärbung der Oberfläche kommen.

Erinnerungen:

- * Versuchen Sie NICHT, diesen Außenkamin zu reinigen, bis das Feuer VOLLSTÄNDIG erloschen ist.
 - * Verwenden Sie KEINEN Ofenreiniger oder scheuernde Reinigungsmittel, da diese das Produkt beschädigen könnten.
 - * Reinigen Sie keine Teile dieses Außenkamins in einem selbstreinigenden Ofen, da dies die Oberfläche beschädigen könnte.
1. Wischen Sie die Außenseiten der Metallteile mit einem milden Geschirrspülmittel oder Natron ab.
 2. Verwenden Sie für hartnäckige Oberflächen der Metallteile einen auf Zitrus basierenden Entfetter und eine Nylonbürste.
 3. Spülen Sie die Metallteile mit Wasser ab.
 4. Verwenden Sie eine weiche, trockene Bürste, um den Staub vom Korpus des kunststeinernen Kamins abzuwischen. Verwenden Sie niemals Wasser oder andere Flüssigkeiten zum Reinigen der kunststeinernen Abdeckung.

Lagerung

Bewegen oder lagern Sie diesen Außenkamin nicht, bis das Feuer VOLLSTÄNDIG erloschen ist.

1. Sobald das Feuer erloschen ist, die Holzscheite kalt und der Außenkamin kühl sind, entfernen Sie die Asche und entsorgen Sie sie ordnungsgemäß.
2. Lagern Sie das Set an einem Ort, der für Kinder und Haustiere unzugänglich ist. Hinweis: Wenn Sie keine Abdeckung verwenden, lagern Sie diesen Außenkamin an einem trockenen Ort, fern von Regen.



IN221200050V01_UK_FR_ES_DE_IT

842-310V00

ES

Hogar Exterior



IMPORTANTE - CONSERVE ESTA INFORMACIÓN
PARA SU CONSULTA POSTERIOR: LEER DETALLADAMENTE

MANUAL DE USUARIO

Lista de piezas

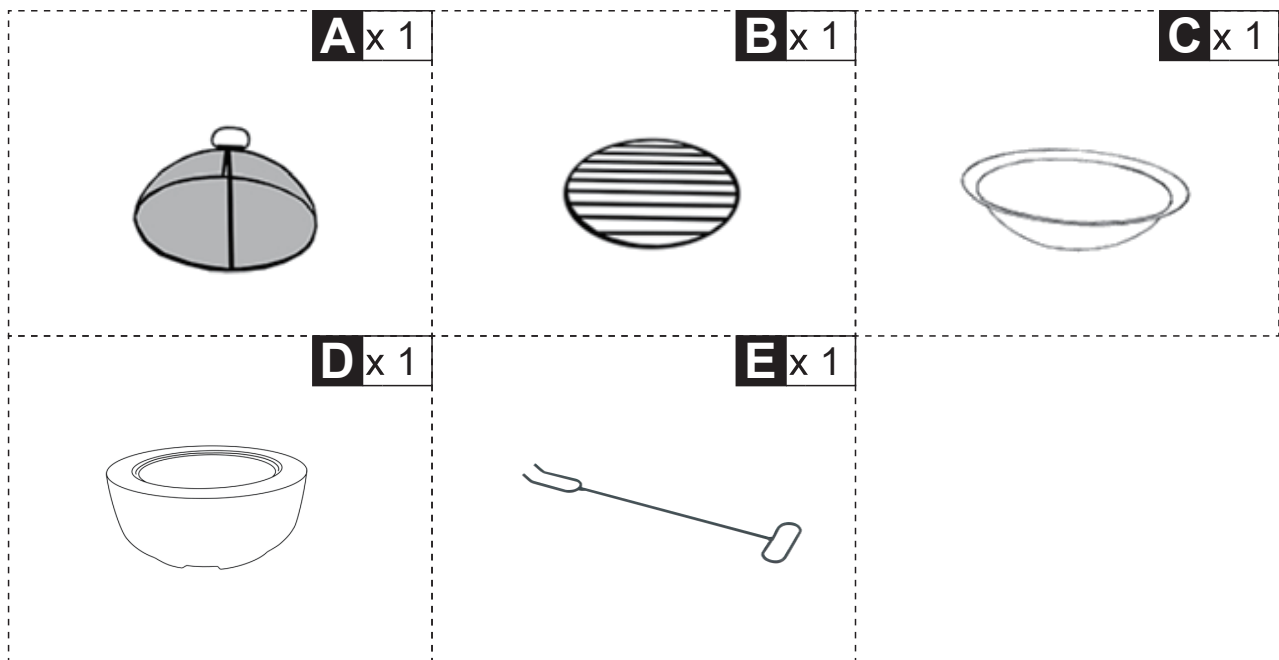

Preparación para el montaje

Antes de comenzar el montaje:

Desempaquete todas las piezas para obtener una visión clara.



- Lea las instrucciones de principio a fin -



- Tenga a 2 adultos a mano para el montaje -



- No monte el hogar sobre una alfombra o suelo -



- Monte este hogar sobre una superficie limpia y sin manchas (espuma de embalaje) -



- Conserve todos los embalajes hasta que haya terminado.

Pasos de montaje

VISIÓN GENERAL

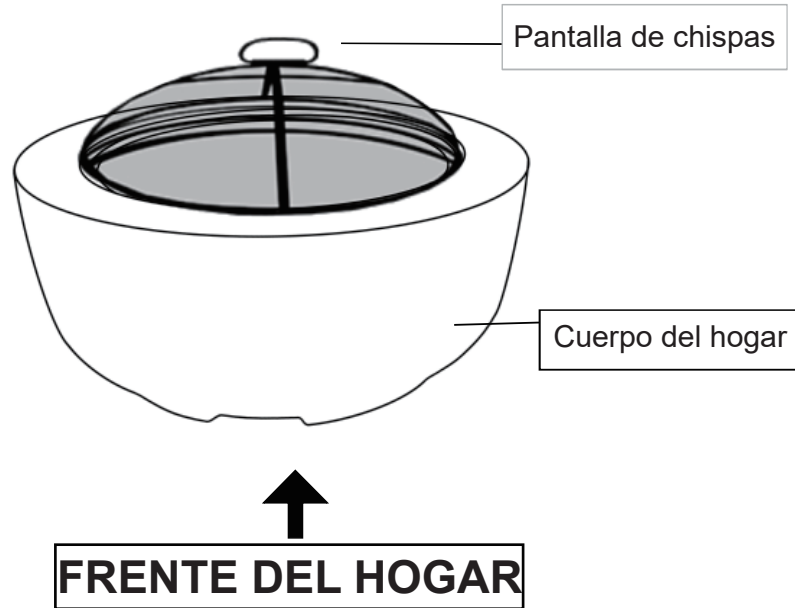

Este hogar tiene varias piezas y puede requerir hasta 30 minutos para ensamblar.

Para darle una visión general de las piezas del hogar, la figura anterior está diseñada para ayudarlo a poner en perspectiva las diferentes piezas del hogar. Lea las siguientes instrucciones para informarse sobre las piezas y los pasos previos al montaje.

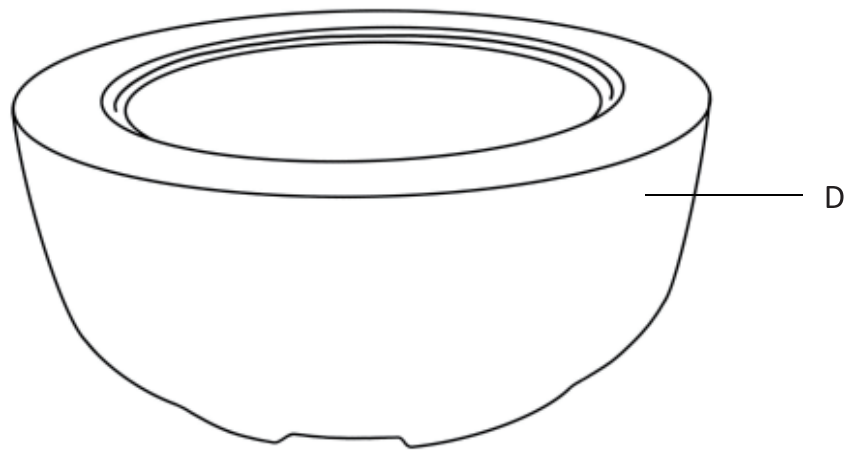

Paso 1

Desempaquete cuidadosamente todos los componentes del embalaje. Coloque el cuerpo del hogar (D) sobre una superficie dura, plana e incombustible.

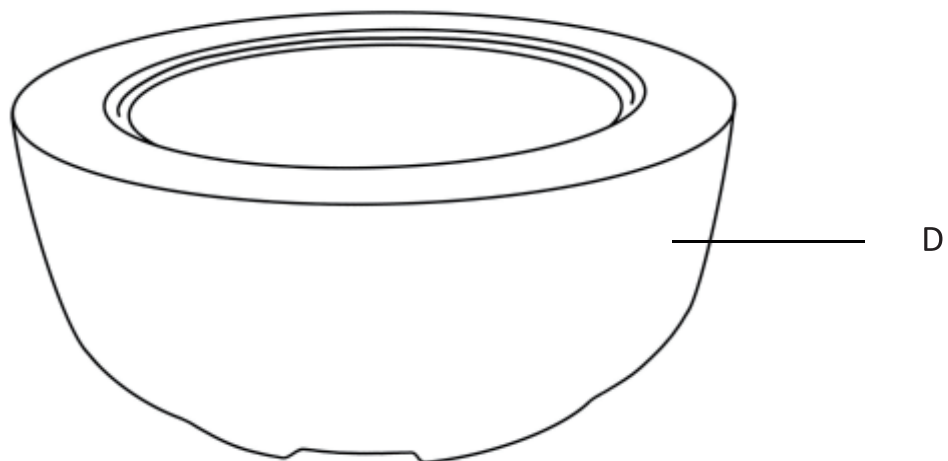

Paso 2

Coloque la cuenca de fuego (C) en la abertura del hogar (D) como se indica en el paso 3 anterior. Asegúrese de que descansa uniformemente dentro del marco.

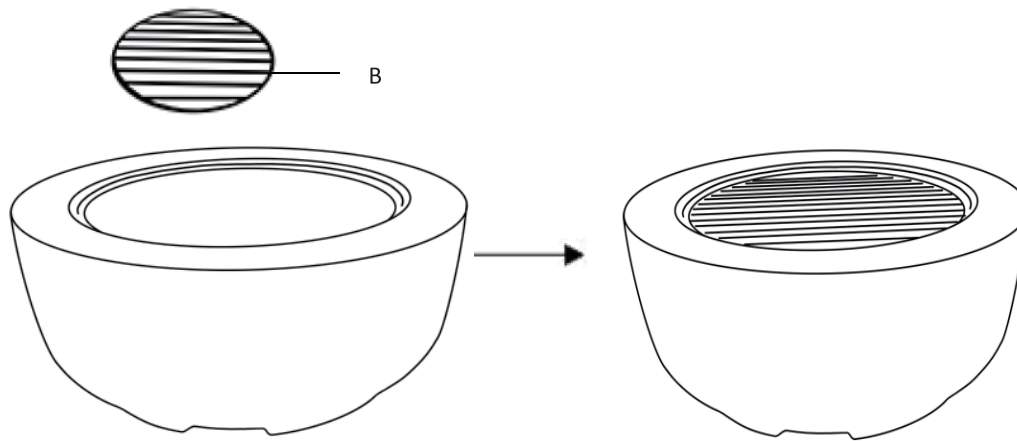

Paso 3

Coloque la parrilla de troncos (B) en la cuenca de fuego (D).

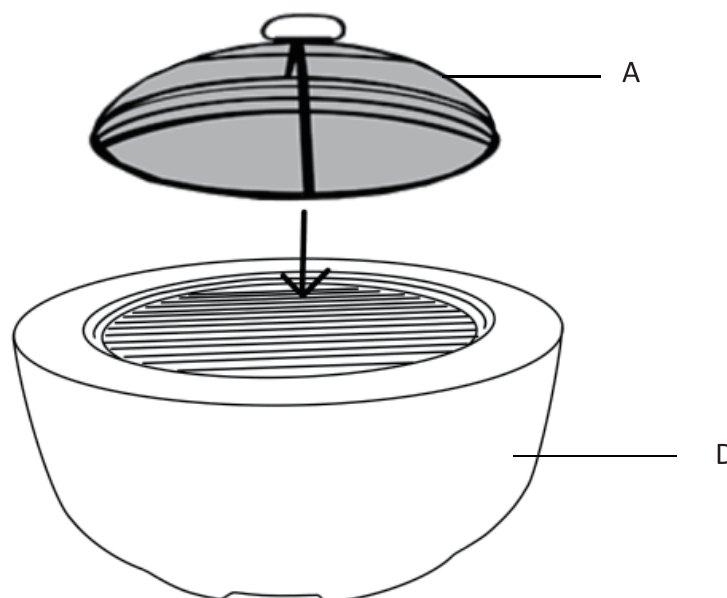

Paso 4

Coloque la pantalla de chispas (A) sobre la abertura superior del cuerpo del hogar (E) y asegúrese de que encaje uniformemente en la abertura.

El hogar está listo para su uso.

ATENCIÓN: El hogar se calienta durante el uso y permanece caliente después del uso.

Como el hogar está caliente durante o después del uso, ¡no lo toque!

¡¡¡MANTENGA A LOS NIÑOS ALEJADOS DURANTE EL USO!!!

Manténgalo alejado de materiales combustibles y muebles de madera o ratán durante el uso. ¡Cuando no lo esté utilizando, asegúrese de colocar el hogar en un lugar seco, las piezas de hierro no pueden mojarse con agua de lluvia!



ADVERTENCIA PARA SU SEGURIDAD

Solo para uso en exteriores
(fuera de cualquier recinto)



ADVERTENCIA PARA SU SEGURIDAD

1. Una instalación, ajuste, modificación, mantenimiento o servicio inadecuado puede causar lesiones o daños materiales.
 2. Lea atentamente las instrucciones de instalación, uso y mantenimiento antes de instalar o prestar servicio a este equipo.
- El incumplimiento de estas instrucciones podría provocar un incendio o una explosión, lo cual podría causar daños materiales, lesiones corporales o la muerte.

Instalador: Deje estas instrucciones al consumidor.
Consumidor: Conserve estas instrucciones para futuras referencias.

MANUAL DEL USUARIO

Hogar exterior

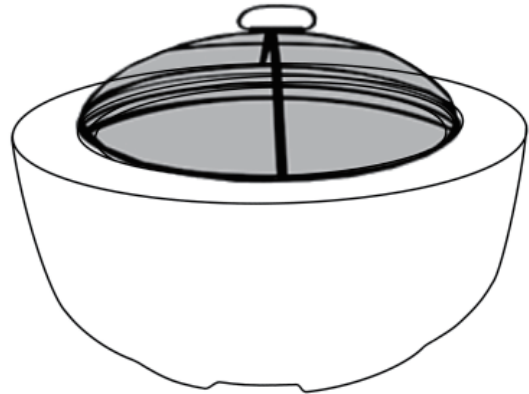

ADVERTENCIA PARA SU SEGURIDAD

1. Este aparato está destinado solo para uso en exteriores, y NO para cocinar.
2. NO utilice este hogar exterior en un edificio, garaje, bote, vehículo recreativo o cualquier otro lugar cerrado.
3. Este hogar exterior no debe ser utilizado por niños.
4. Siempre utilice conforme a todos los códigos locales, estatales y nacionales aplicables. Contacte a su departamento local de bomberos para obtener detalles sobre quemas al aire libre.
5. Cuando use este hogar exterior, tome las mismas precauciones que tomaría con cualquier fuego abierto.
6. El uso de alcohol, medicamentos recetados o de venta libre puede afectar la capacidad del usuario para ensamblar correctamente o utilizar este hogar exterior con seguridad.
7. NO utilice este hogar exterior sin haber leído en su totalidad el "Manual del usuario".
8. Este hogar exterior está destinado a ser usado con madera dura seca y curada. Quemará más caliente, más completamente y producirá menos humo. NO utilice briquetas de carbón, carbón en trozos, troncos manufacturados, madera flotante, desechos, hojas, papel, cartón, madera pintada, teñida o tratada a presión. Evite usar maderas blandas como pino o cedro que pueden producir chispas.
9. No utilice este hogar exterior hasta que esté completamente ensamblado. No modifique este hogar de ninguna manera.
10. NO utilice gasolina u otros vapores o líquidos inflamables cerca de este aparato o cualquier otro aparato.
11. NO almacene ni utilice una bombona de gas LP a menos de 3,05 m (10 pies) de este hogar exterior mientras esté en funcionamiento.
12. NO utilice este hogar exterior cerca de automóviles, camiones, camionetas, vehículos recreativos, cables eléctricos o cualquier otro objeto combustible.
13. Siempre utilice este hogar exterior sobre una superficie dura, plana e incombustible.
14. El aparato debe ser inspeccionado antes de cada uso. Vacíe siempre el hogar antes de usarlo. Deje una fina capa de cenizas (1,3 cm de espesor) para proteger el fondo del recipiente de fuego.
15. La pantalla a prueba de chispas debe ser utilizada durante la combustión.
16. No utilice este hogar en condiciones de viento.
17. NO use ropa inflamable o suelta cuando use este hogar exterior.
18. NO use gasolina, queroseno, combustible diésel, líquido de encendedor o alcohol para encender o reavivar un fuego.
20. Los niños y los adultos deben ser advertidos sobre los peligros de las altas temperaturas de la superficie y mantenerse a una distancia segura para evitar que su ropa se incendie.
21. No toque ninguna parte del aparato hasta que esté completamente enfriado. Nunca toque las cenizas para ver si están calientes.
22. Use herramientas largas y robustas para agregar o mover leños, incluida la retirada y reinstalación de la pantalla a prueba de chispas.
23. Nunca deje un fuego encendido sin supervisión.
24. Los niños deben ser supervisados de cerca cuando estén cerca del hogar.
25. La ropa u otros materiales inflamables no deben colgarse del aparato ni colocarse sobre o cerca del aparato.
26. NO intente mover o almacenar este hogar exterior hasta que el aparato esté completamente enfriado.
27. No mueva las cenizas hasta que estén completamente apagadas.
28. NO añada más leña hasta que el fuego esté extinguido.
29. La combustión debe realizarse dentro de la vasija de metal. NO añada más leña hasta que el fuego se haya consumido por completo.
30. NO coloque ninguna parte caliente del hogar sobre superficies combustibles como césped, terrazas de madera o muebles.
31. Todo lo anterior debe seguirse al pie de la letra.

Instrucciones de uso:



ADVERTENCIA PARA SU SEGURIDAD

Antes de usar este hogar exterior, asegúrese de haber leído, comprendido y seguido toda la información proporcionada en la página 1 de este manual. El incumplimiento de estas instrucciones puede causar la muerte, lesiones graves o daños materiales.

Encendido:

1. Asegúrese de que solo hay una pequeña cantidad de cenizas (1/2% de grosor) en el fondo del recipiente de metal.
2. Coloque una capa de astillas de madera secas o un encendedor natural en el centro de la rejilla para troncos.
3. Coloque sobre esta capa la madera dura seca y curada cortada en longitudes que no excedan el 12%.
4. Use un fósforo para encender las astillas de madera o el encendedor.
5. Coloque el protector contra chispas una vez que las astillas o el encendedor estén encendidos.

Mantener el fuego

Es posible que necesite mover y/o agregar leños para una experiencia ideal.

Recordatorios:

- * Siempre use guantes de protección o un soporte para ollas cuando mantenga un fuego.
 - * Espere a que la madera esté incandescente antes de agregar más madera.
 - * NO agregue gasolina, queroseno, diésel, líquido para encendedores o alcohol para reavivar o mejorar un fuego existente.
1. Use una herramienta de chimenea de mango largo para quitar cuidadosamente el protector contra chispas.
 2. Use la herramienta de chimenea de mango largo para mover los leños, lo que permitirá una circulación de aire adicional.
 3. Si es necesario, coloque madera adicional sobre el leño en llamas. Asegúrese de no mover las cenizas.
 4. Vuelva a colocar el protector contra chispas.

Extinción

1. Deje que el fuego se apague por sí mismo.
2. NO utilice agua para apagar el fuego, ya que esto es peligroso y puede dañar este hogar exterior.

Instrucciones de mantenimiento:

Inspección

Este hogar exterior debe ser inspeccionado regularmente para asegurar la seguridad del producto y una vida útil más prolongada.

Revise todas las partes para asegurarse de que estén bien sujetas.

Limpieza

Este hogar exterior debe ser limpiado regularmente para asegurar la seguridad del producto y una vida útil más prolongada.

Nota: Después de un uso repetido, puede ocurrir una ligera decoloración del acabado.

Recordatorios:

- * No intente limpiar este hogar exterior hasta que el fuego esté COMPLETAMENTE apagado.
- * NO use limpiadores de horno ni limpiadores abrasivos, ya que dañarían este producto.
- * No limpie ninguna parte de este hogar exterior en un horno autolimpiante, ya que podría dañar el acabado.

1. Limpie las superficies exteriores de las partes metálicas con un detergente suave para platos o bicarbonato de sodio.
2. Para las superficies difíciles de las partes metálicas, use un desengrasante a base de cítricos y un cepillo de cerdas de nailon.
3. Enjuague las partes metálicas con agua.
4. Use un cepillo suave y seco para limpiar el polvo del cuerpo del hogar de piedra falsa. Nunca use agua ni otros líquidos para limpiar la parte superior de piedra falsa.

Almacenamiento

No mueva ni almacene este hogar exterior hasta que el fuego esté COMPLETAMENTE apagado.

1. Una vez el fuego se haya apagado, los leños estén fríos y el hogar exterior esté frío al tacto, retire las cenizas y deséchelas apropiadamente.
2. Almacene el conjunto en un lugar fuera del alcance de niños y mascotas.

Nota: Si no usa una cubierta, almacene este hogar exterior en un lugar seco y protegido de la lluvia.



IN221200050V01_UK_FR_ES_DE_IT

842-310V00

IT

Caminetto Esterno



IMPORTANTE - CONSERVARE QUESTE INFORMAZIONI
PER CONSULTARLE IN SEGUITO: LEGGERE ATTENTAMENTE

MANUALE DI ISTRUZIONI

Elenco delle parti

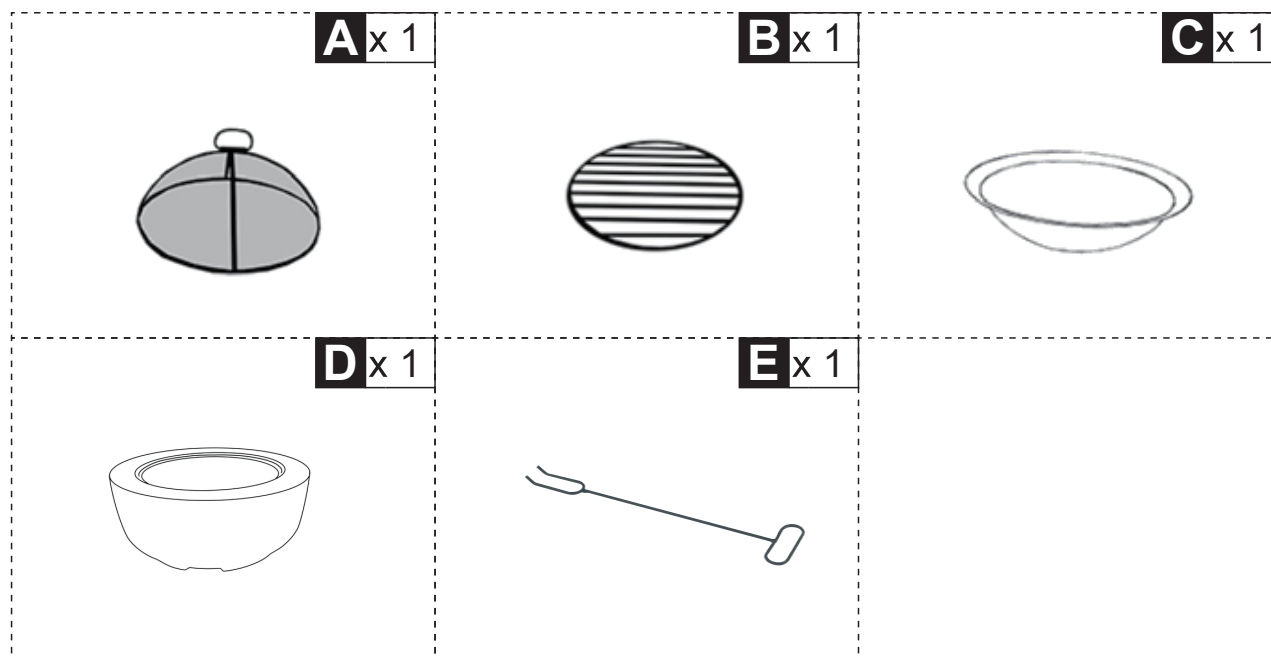

Preparazione per il montaggio

Prima di iniziare il montaggio:

Disimballare tutte le parti per avere una visione chiara d'insieme.



- Leggere le istruzioni da cima a fondo -
- Avere 2 adulti a portata di mano per il montaggio -
- Non montare il caminetto su un pavimento o tappeto -
- Montare questo caminetto su una superficie pulita e non macchiata (schiuma da imballaggio) -
- Conservare tutti gli imballaggi fino a quando non si sarà terminato.

Passaggi di montaggio

VISIONE GENERALE

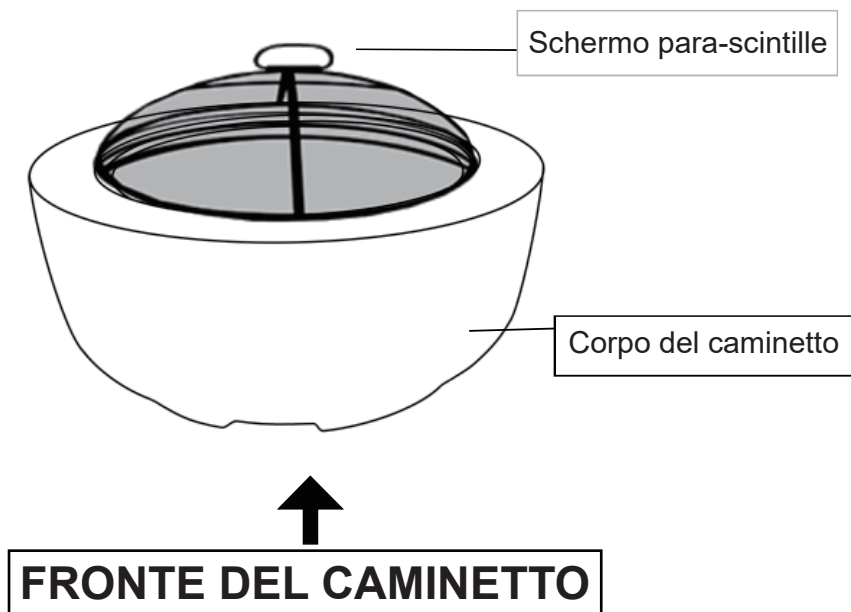

Questo caminetto è composto da diverse parti e può richiedere fino a 30 minuti per essere assemblato.

Per fornire una panoramica delle parti del caminetto, la figura sopra è progettata per aiutare a mettere in prospettiva le diverse parti del caminetto.

Leggere le istruzioni seguenti per informarsi sulle parti e sui passaggi prima del montaggio.

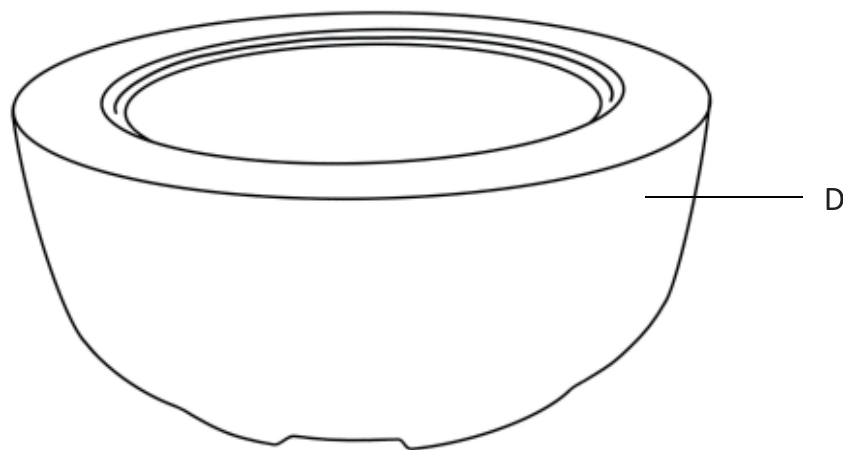

Passaggio 1

Disimballare con cura tutti i componenti dalla confezione. Posizionare il corpo del caminetto (D) su una superficie dura, piana e incombustibile.

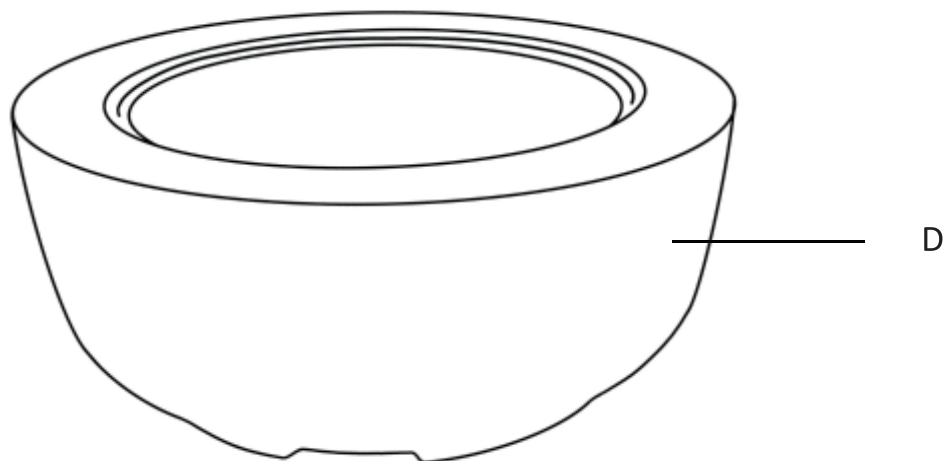

Passaggio 2

Posizionare la vasca del fuoco (C) nella apertura del caminetto (D) come indicato nel passaggio 3 sopra. Assicurarsi che sia appoggiata uniformemente all'interno del telaio.

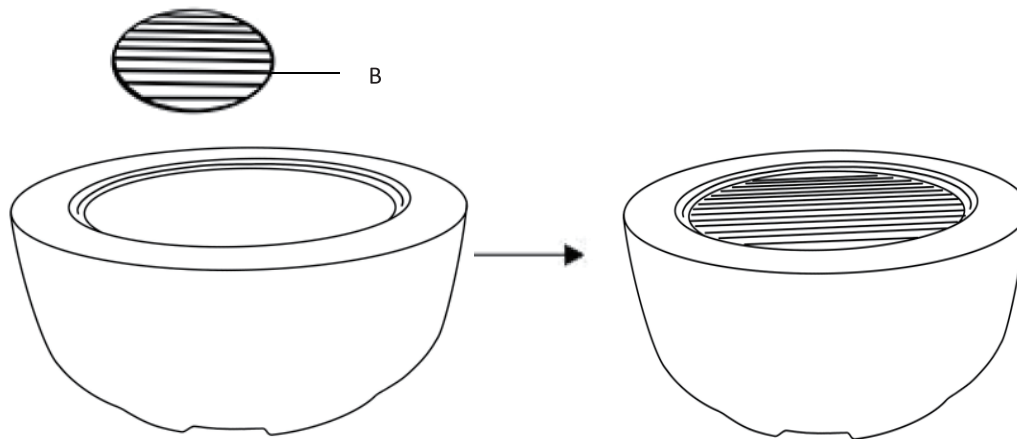

Passaggio 3

Posizionare la griglia portalegna (B) nella vasca del fuoco (D).

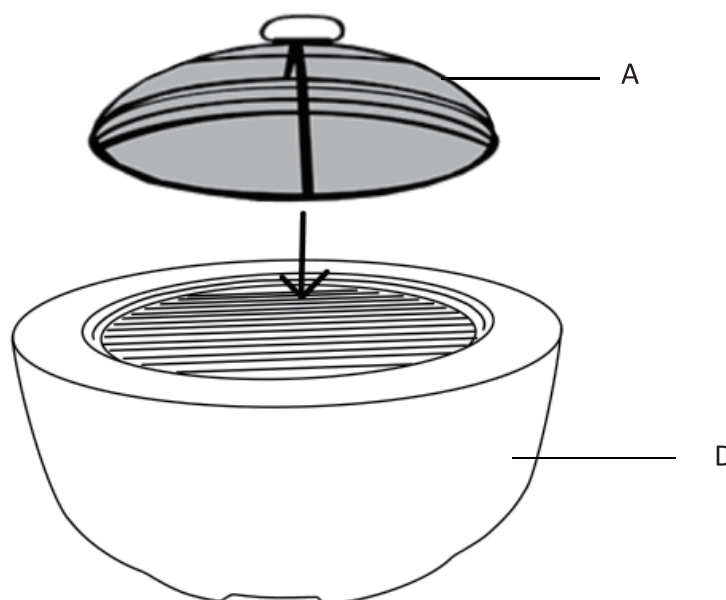

Passaggio 4

Posizionare la schermatura para-scintille (A) sull'apertura superiore del corpo del caminetto (E) e assicurarsi che si inserisca uniformemente nell'apertura.

Il caminetto è pronto per l'uso.

ATTENZIONE: Il caminetto diventa caldo durante l'uso e rimane caldo dopo l'uso.

Poiché il caminetto è caldo durante o dopo l'uso, non toccarlo!

TENERE I BAMBINI A DISTANZA DURANTE L'USO!!!

Tenere lontano da materiali combustibili e mobili in legno o rattan durante l'uso! Quando non lo si utilizza, assicurarsi di mettere il caminetto in un luogo asciutto; le parti in ferro non possono essere bagnate dalla pioggia!



AVVERTENZA PER LA VOSTRA SICUREZZA

Solo per uso esterno
(al di fuori di qualsiasi recinto)



AVVERTENZA PER LA VOSTRA SICUREZZA

1. Un'installazione, regolazione, modifica, manutenzione o cura inadeguata possono causare lesioni o danni materiali.
2. Leggi attentamente le istruzioni di installazione, uso e manutenzione prima di installare o effettuare la manutenzione di questo apparecchio.

Il mancato rispetto di queste istruzioni potrebbe causare incendi o esplosioni che potrebbero provocare danni materiali, lesioni personali o la morte.

Installatore: Lascia queste istruzioni al consumatore.

Consumatore: Conserva queste istruzioni per riferimenti futuri.

MANUALE DELL'UTENTE

Caminetto esterno

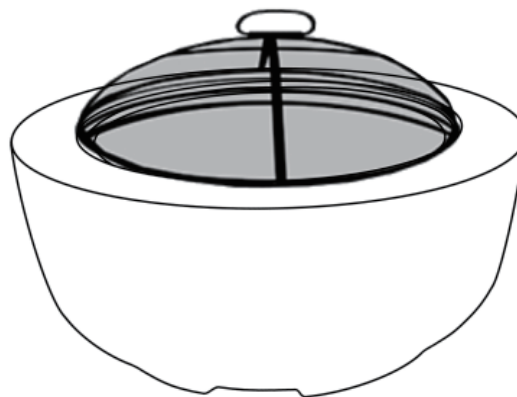

AVVERTENZA PER LA VOSTRA SICUREZZA

1. Questo apparecchio è destinato solo all'uso esterno e NON per la cottura.
2. NON usare questo caminetto esterno in un edificio, garage, barca, veicolo ricreativo o in qualsiasi altro luogo chiuso.
3. Questo caminetto esterno non deve essere utilizzato da bambini.
4. Usalo sempre conforme a tutti i codici locali, statali e nazionali applicabili. Contatta il tuo servizio antincendio locale per dettagli sulle bruciature all'aperto.
5. Quando usi questo caminetto esterno, prendi le stesse precauzioni che prenderesti con qualsiasi fuoco aperto.
6. L'uso di alcol, di medicinali su prescrizione o da banco può compromettere la capacità dell'utente di montare correttamente o utilizzare in tutta sicurezza questo caminetto esterno.
7. NON usare questo caminetto esterno senza aver letto per intero il "Manuale dell'utente".
8. Questo caminetto esterno è destinato all'uso con legna secca e stagionata. Brucerà più caldo, più completamente e produrrà meno fumo.
NON usare bricchetti di carbone, pezzi di carbone, tronchi prefabbricati, legni raccolti in mare, rifiuti, foglie, carta, cartone, legno dipinto, tinto o trattato a pressione. Evitare l'uso di legni teneri come pino o cedro che possono produrre scintille.
9. Non usare questo caminetto esterno fino a quando non è completamente assemblato. Non modificare questo caminetto in alcun modo.
10. NON utilizzare benzina o altri vapori o liquidi infiammabili vicino a questo apparecchio o a qualsiasi altro apparecchio.
11. NON immagazzinare o usare una bombola di gas LP a meno di 3,05 m (10 piedi) da questo caminetto esterno mentre è in funzione.
12. NON usare questo caminetto esterno vicino ad auto, camion, furgoni, veicoli ricreativi, cavi elettrici o qualsiasi altro oggetto combustibile.
13. Usare sempre questo caminetto esterno su una superficie dura, piana e incombustibile.
14. L'apparecchio deve essere ispezionato prima di ogni utilizzo. Svuotare sempre il caminetto prima dell'uso. Lasciare uno strato sottile di cenere (1,3 cm di spessore) per proteggere il fondo del recipiente per il fuoco.
15. La schermata di sicurezza delle scintille deve essere utilizzata durante la combustione.
16. Non utilizzare questo caminetto in condizioni di vento.
17. NON indossare abiti infiammabili o larghi quando si utilizza questo caminetto esterno.
18. NON usare benzina, cherosene, carburante diesel, liquido per accendini o alcool per accendere o riaccendere un fuoco.
20. I bambini e gli adulti devono essere avvertiti dei pericoli delle alte temperature superficiali e tenersi a distanza di sicurezza per evitare che i loro vestiti prendano fuoco.
21. Non toccare nessuna parte dell'apparecchio fino a quando non è completamente raffreddata. Non toccare mai le ceneri per vedere se sono calde.
22. Usare strumenti lunghi e robusti per aggiungere o muovere i tronchi, compresa la rimozione e il reinserimento della schermata di sicurezza delle scintille.
23. Non lasciare mai un fuoco acceso incustodito.
24. I bambini devono essere sorvegliati attentamente quando si trovano vicino al caminetto.
25. Gli abiti o altri materiali infiammabili non devono essere appesi all'apparecchio, né posizionati sopra o vicino ad esso.
26. NON tentare di spostare o immagazzinare questo caminetto esterno fino a quando l'apparecchio non è completamente raffreddato.
27. Non spostare le ceneri fino a quando non sono completamente e completamente spente.
28. NON aggiungere altra legna fino a quando il fuoco non è estinto.
29. La combustione deve avvenire all'interno del bacino metallico. Non aggiungere altra legna fino a quando il fuoco non sarà completamente consumato.
30. NON posizionare nessuna parte calda del caminetto su superfici infiammabili come erba, terrazze in legno o mobili.
31. Tutto quanto sopra deve essere seguito alla lettera.

Istruzioni d'uso:



AVVERTENZA PER LA VOSTRA SICUREZZA

Prima di utilizzare questo caminetto esterno, assicuratevi di aver letto, compreso e seguito tutte le informazioni fornite a pagina 1 di questo manuale. La mancata osservanza di queste istruzioni può causare la morte, gravi lesioni o danni materiali.

Accensione:

1. Assicuratevi che ci sia solo una piccola quantità di cenere (1/2% di spessore) sul fondo del recipiente di metallo.
2. Posizionare uno strato di legnetti secchi o un accendifuoco naturale al centro della griglia per legna.
3. Posizionare sopra questo strato la legna dura, secca e stagionata tagliata in lunghezze non superiori al 12%.
4. Usate un fiammifero per accendere i legnetti o l'accendifuoco.
5. Sostituite il para-scintille una volta che i legnetti o l'accendifuoco sono accesi.

Mantenere il fuoco

Potrebbe essere necessario spostare e/o aggiungere ciocchi di legna per un'esperienza ideale.

Promemoria:

- * Indossate sempre guanti protettivi o utilizzate un portapentole quando mantenete un fuoco.
- * Aspettate che la legna diventi incandescente prima di aggiungere altra legna.
- * NON aggiungete benzina, cherosene, carburante diesel, liquido per accendini o alcol per ravvivare o migliorare un fuoco esistente.

1. Utilizzate un attrezzo per camini a manico lungo per rimuovere con cautela il para-scintille.
2. Utilizzate l'attrezzo per camini a manico lungo per spostare i ciocchi di legna, permettendo una maggiore circolazione dell'aria.
3. Se è necessaria altra legna, posizionate la legna sul ciocco di legna acceso. Assicuratevi di non spostare le ceneri.
4. Riportate il para-scintille.

Spegnimento

1. Lasciate che il fuoco si spenga da solo.
2. NON usate acqua per spegnere il fuoco, poiché ciò è pericoloso e può danneggiare questo caminetto esterno.

Istruzioni per la manutenzione:

Ispezione

Questo caminetto esterno dovrebbe essere ispezionato regolarmente per garantire la sicurezza del prodotto e una durata di servizio più lunga.

Controllate tutte le parti per assicurarvi che siano saldamente fissate.

Pulizia

Questo caminetto esterno dovrebbe essere pulito regolarmente per garantire la sicurezza del prodotto e una durata di servizio più lunga.

Nota: Dopo un uso ripetuto, potrebbe verificarsi una leggera decolorazione della finitura.

Promemoria:

* Non tentate di pulire questo caminetto esterno fino a quando il fuoco non è **COMPLETEMENTE** spento.

* **NON** usate detergenti per forno o detergenti abrasivi, poiché danneggerebbero questo prodotto.

* Non pulite nessuna parte di questo caminetto esterno in un forno autopulente, poiché potrebbe danneggiare la finitura.

1. Pulite le superfici esterne delle parti metalliche con un detergente delicato per piatti o bicarbonato di sodio.

2. Per le superfici ostinate delle parti metalliche, usate un sgrassatore agli agrumi e una spazzola in nylon.

3. Sciacquate le parti metalliche con acqua.

4. Utilizzate una spazzola morbida e asciutta per pulire la polvere dal corpo del caminetto in pietra finta. Non utilizzate mai acqua o altri liquidi per pulire la parte superiore in pietra finta.

Stoccaggio

Non spostate o immagazzinate questo caminetto esterno fino a quando il fuoco non è **COMPLETEMENTE** spento.

1. Una volta che il fuoco è spento, i ciocchi sono freddi e il caminetto esterno è freddo al tatto, rimuovete le ceneri e smaltitele correttamente.

2. Immagazzinate il set in un luogo lontano da bambini e animali domestici.

Nota: Se non utilizzate una copertura, immagazzinate questo caminetto esterno in un luogo asciutto e riparato dalla pioggia.

If you have any questions, please contact our customer care center, Our contact details are below:

US

 001-877-644-9366

 customerservice@aosom.com

Imported by Aosom LLC
27150 SW Kinsman Rd Wilsonville, OR 97070 USA
MADE IN CHINA

If you have any questions, please contact our customer care center, Our contact details are below:

CA

 416-792-6088

 customerservice@aosom.ca

Imported by Aosom Canada Inc.
7270 Woodbine Avenue, Unit 307, Markham,
Ontario Canada L3R 4B9
MADE IN CHINA

Si vous avez la moindre question, veuillez contacter notre centre d'assistance à la clientèle, Nos coordonnées sont les suivantes:

 416-792-6088

 customerservice@aosom.ca

Importé par Aosom Canada Inc.
7270 Woodbine Avenue, unité 307,
Markham, Ontario Canada L3R 4B9
FABRIQUÉ EN CHINE

If you have any questions, please contact our customer care center, Our contact details are below:

UK

 0044-800-240-4004

 enquiries@mhstar.co.uk

IMPORTER ADDRESS:
MH STAR UK LTD
Unit 27, Perivale Park,
Horsenden lane South
Perivale, UB6 7RH
MADE IN CHINA

Si vous avez la moindre question, veuillez contacter notre centre d'assistance à la clientèle, Nos coordonnées sont les suivantes:

FR

 0033-1-84166106

 aosom@mhfrance.fr

Importé par/ REP:
MH FRANCE
2 Rue Maurice Hartmann
92130 Issy Les Moulineaux
France
FABRIQUÉ EN CHINE

Wenn Sie Fragen haben, wenden Sie sich bitte an unser Kundendienstzentrum, Unsere Kontaktdaten stehen unten:

DE

 +49 40 87408465

 service@aosom.de

ADRESSE DES IMPORTEUR/REP:
MH Handel GmbH
Wendenstraße 309
D-20537 Hamburg
Germany
IN CHINA HERGESTELLT

In caso di dubbio, si prega di contattare il nostro centro assistenza clienti, I nostri dettagli di contatto sono di seguito:

IT

 0039-0249471447

 clienti@aosom.it

IMPORTATO DA/REP:
AOSOM Italy srl
Centro Direzionale Milanofiori
Strada 1 Palazzo F1
20057 Assago (MI)
P.I.: 08567220960
FATTO IN CINA

Si tiene alguna pregunta, comuníquese con nuestro Centro de Atención al Cliente, Nuestros datos de contacto son los siguientes:

ES

 0034-931294512

 atencioncliente@aosom.es

IMPORTADOR/REP:
SPANISH AOSOM, S.L.
C/ROC GROS, N°15.08550, ELS HOSTALET DE
BALENYÀ, SPAIN.
B66295775
HECHO EN CHINA

Se tiver alguma dúvida, por favor contacte o nosso Centro de Atendimento ao Cliente, Os nossos dados de contacto são os seguintes:

 0034-931294512

 info@aosom.pt.

IMPORTADOR/REP:
SPANISH AOSOM, S.L.
C.ROC GROS N.15, 08550. ELS HOSTALET DE
BALENYÀ
FEITO NA CHINA



FR

**DONNEZ
OU
RECYCLEZ**



ASSOCIATION

OU



LIVRAISON

OU



DÉCHÈTERIE

Adresses sur quefairedemesdechets.fr