

SPORTNOW

IN240900588V01_GL

848-074V00

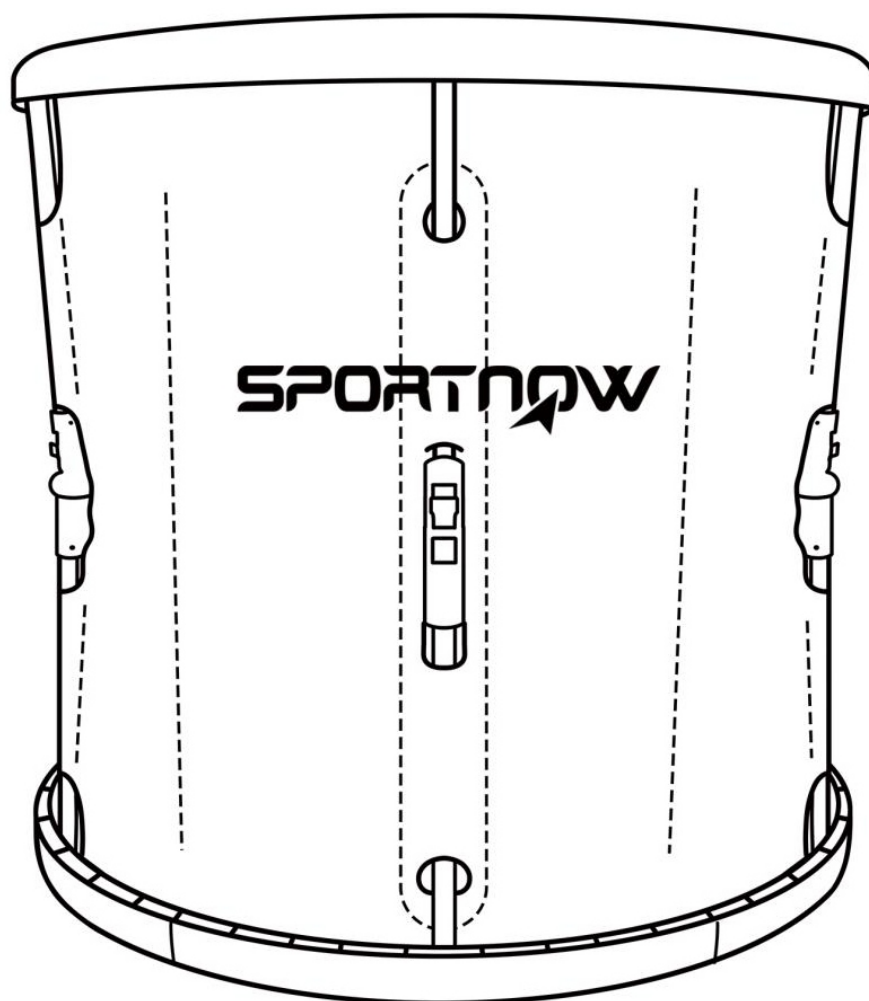

EN_ IMPORTANT, RETAIN FOR FUTURE REFERENCE: READ CAREFULLY.

FR_ IMPORTANT: A LIRE ATTENTIVEMENT ET À CONSERVER POUR CONSULTATION ULTÉRIEURE.

ES_ IMPORTANTE, LEA Y GUARDE PARA FUTURAS REFERENCIAS.

PT_ IMPORTANTE, RETER PARA REFERÊNCIA FUTURA: LEIA ATENTAMENTE.

DE_ WICHTIG! SORGFÄLTIG LESEN UND FÜR SPÄTER NACHSCHLAGEN AUFBEWAHREN.

IT_ IMPORTANTE! CONSERVARE IL PRESENTE MANUALE PER FUTURO RIFERIMENTO E LEGGERLO ATTENTAMENTE.

Instructions

1. Open the product packaging and unpack the components
2. Insert the support rods into the holes around the ice bath
3. Make sure the tub is placed down on a flat surface
4. Inflate the top ring with the provided pump
5. Make sure the drain valve is tightened before filling
6. Fill with water from a hose/tap
7. Add ice to cool water to target temperature

Cleaning & Maintenance

- Wash the tub with soap and water prior to first use
- Avoid cleaning the tub with bleach-based detergents
- Use the drain tap to remove excess water from the tub
- clean the drain tap periodically.
- We recommend tub monthly cleaning for maximum lifetime durability

Warning

- Do not fill the Ice Bath with hot water above 13F(55°]
- Do not fill the Ice Bath with water above the maximum fill line.
- Do not leave the Ice Bath unattended when in use
- Do not sit or stand on the Ice Bath
- Do not use if you are under the influence of alcohol or drugs

Instructions

1. Ouvrir l'emballage du produit et déballer les composants
2. Insérer les tiges de support dans les trous situés autour du bain de glace.
3. Veiller à ce que la baignoire soit posée sur une surface plane.
4. Gonfler l'anneau supérieur à l'aide de la pompe fournie
5. Assurez-vous que la vanne de vidange est bien serrée avant de remplir la baignoire.
6. Remplir avec de l'eau provenant d'un tuyau ou d'un robinet
7. Ajouter de la glace pour refroidir l'eau à la température souhaitée

Nettoyage et entretien

- Lavez la baignoire avec de l'eau et du savon avant la première utilisation.
- Évitez de nettoyer la baignoire avec des détergents à base d'eau de Javel.
- Évitez de nettoyer la baignoire avec des détergents à base d'eau de Javel.
- Nettoyer périodiquement le robinet de vidange.
- Nous recommandons de nettoyer la baignoire une fois par mois pour une durée de vie maximale.

Avertissement

- Ne remplissez pas le bain de glace avec de l'eau chaude à plus de 55°.
- Ne remplissez pas le bain de glace avec de l'eau dépassant la ligne de remplissage maximum.
- Ne pas laisser le bain de glace sans surveillance lorsqu'il est utilisé.
- Ne pas s'asseoir ou se tenir debout sur le bain de glace.
- Ne pas utiliser le bain de glace si vous êtes sous l'influence de l'alcool ou de drogues.

Instrucciones

1. Abra el embalaje del producto y desembale los componentes
2. Inserte las varillas de soporte en los orificios alrededor del baño de hielo
3. Asegúrese de que la bañera está colocada hacia abajo sobre una superficie plana
4. Infle el anillo superior con la bomba suministrada
5. Asegúrese de que la válvula de vaciado está apretada antes de llenarla
6. Llenar con agua de una manguera/grifo
7. 7. Añada hielo para enfriar el agua a la temperatura deseada

Limpieza y mantenimiento

- Lave la bañera con agua y jabón antes de utilizarla por primera vez.
- Evite limpiar la bañera con detergentes a base de lejía
- Utilice el grifo de desagüe para eliminar el exceso de agua de la bañera
- Limpie el grifo de desagüe periódicamente.
- Recomendamos la limpieza mensual de la bañera para una máxima durabilidad.

Advertencia

- No llene la Bañera de Hielo con agua caliente a más de 13F(55°]
- No llene la bañera de hielo con agua por encima de la línea de llenado máximo.
- No deje la bañera de hielo desatendida cuando esté en uso.
- No se siente ni se ponga de pie sobre la bañera de hielo.
- No lo utilice si se encuentra bajo los efectos del alcohol o las drogas.

Instruções

1. Abrir a embalagem do produto e desembalar os componentes
2. Insira as hastes de suporte nos orifícios à volta do banho de gelo
3. Certifique-se de que a banheira está colocada numa superfície plana
4. Insuflar o anel superior com a bomba fornecida
5. Certifique-se de que a válvula de drenagem está bem apertada antes de encher
6. Encher com água de uma mangueira/torneira
7. Adicione gelo para arrefecer a água até à temperatura desejada

Limpeza e manutenção

- Lavar a banheira com água e sabão antes da primeira utilização
- Evitar limpar a banheira com detergentes à base de lixívia
- Utilize a torneira de escoamento para retirar o excesso de água da banheira
- Limpar periodicamente a torneira de escoamento.
- Recomendamos a limpeza mensal da banheira para uma durabilidade máxima

Aviso

- Não encha a banheira de gelo com água quente acima de 13F(55°)
- Não encha a banheira de gelo com água acima da linha de enchimento máximo.
- Não deixe o banho de gelo sem supervisão quando estiver a ser utilizado
- Não se sente ou fique de pé sobre o banho de gelo
- Não use se estiver sob a influência de álcool ou drogas

Anweisungen

1. Öffnen Sie die Produktverpackung und packen Sie die Komponenten aus.
2. Stecken Sie die Haltestangen in die Löcher rund um das Eisbad
3. Stellen Sie sicher, dass die Wanne auf einer ebenen Fläche steht.
4. Blasen Sie den oberen Ring mit der mitgelieferten Pumpe auf.
5. Vergewissern Sie sich, dass das Ablassventil vor dem Befüllen fest angezogen ist.
6. Mit Wasser aus einem Schlauch/Hahn auffüllen
7. Eis hinzufügen, um das Wasser auf die gewünschte Temperatur abzukühlen

Reinigung und Wartung

- Waschen Sie die Wanne vor dem ersten Gebrauch mit Wasser und Seife.
- Vermeiden Sie die Reinigung der Wanne mit bleichmittelhaltigen Reinigungsmitteln.
- Verwenden Sie den Ablasshahn, um überschüssiges Wasser aus der Wanne zu entfernen.
- Reinigen Sie den Ablasshahn regelmäßig.
- Wir empfehlen eine monatliche Reinigung der Wanne, um eine maximale Lebensdauer zu gewährleisten.

ACHTUNG

- Füllen Sie das Eisbad nicht mit heißem Wasser über 55° (13F).
- Füllen Sie das Eisbad nicht mit Wasser über der maximalen Fülllinie.
- Lassen Sie das Eisbad nicht unbeaufsichtigt, wenn es in Gebrauch ist.
- Setzen oder stellen Sie sich nicht auf das Eisbad.
- Verwenden Sie das Eisbad nicht, wenn Sie unter dem Einfluss von Alkohol oder Drogen stehen.

Istruzioni

1. Aprire la confezione del prodotto e disimballare i componenti
2. Inserire le aste di supporto nei fori intorno al bagno di ghiaccio.
3. Assicurarsi che la vasca sia appoggiata su una superficie piana
4. Gonfiare l'anello superiore con la pompa in dotazione
5. Assicurarsi che la valvola di scarico sia serrata prima del riempimento.
6. Riempire con acqua da un tubo o da un rubinetto
7. Aggiungere ghiaccio per raffreddare l'acqua alla temperatura desiderata

Pulizia e manutenzione

- Lavare la vasca con acqua e sapone prima del primo utilizzo.
- Evitare di pulire la vasca con detergenti a base di candeggina.
- Utilizzare il rubinetto di scarico per rimuovere l'acqua in eccesso dalla vasca.
- Pulire periodicamente il rubinetto di scarico.
- Si consiglia di pulire la vasca mensilmente per garantire la massima durata della vasca.

Avvertenze

- Non riempire la vasca per il ghiaccio con acqua calda oltre i 13F (55°).
- Non riempire la vasca per il ghiaccio con acqua al di sopra della linea di riempimento massima.
- Non lasciare la vasca per il ghiaccio incustodita quando è in uso.
- Non sedersi o stare in piedi sulla vasca per il ghiaccio.
- Non utilizzare la vasca se si è sotto l'effetto di alcol o droghe.

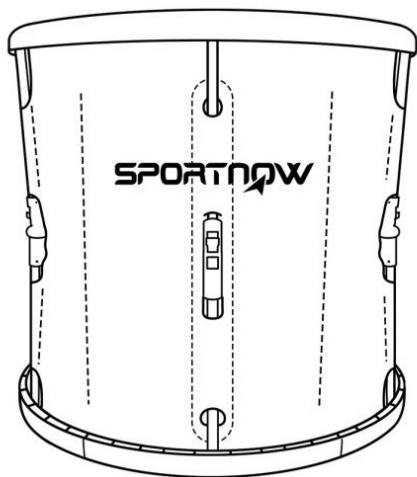
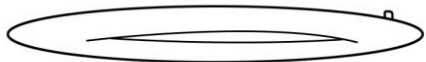

EN_① Cloth lid
FR_① Couvercle en tissu
ES_① Tapa de tela
PT_① Tampa de pano
DE_① Deckel aus Stoff
IT_① Coperchio di stoffa

EN_② Inflatable lid
FR_② Couvercle gonflable
ES_② Tapa hinchable
PT_② Tampa insuflável
DE_② Aufblasbarer Deckel
IT_② Coperchio gonfiabile

EN_③ Bathtub
FR_③ Baignoire
ES_③ Bañera
PT_③ Banheira
DE_③ Badewanne
IT_③ Vasca da bagno



EN_A. Portable carrying case
FR_A. Mallette de transport portable
ES_A. Maletín portátil
PT_A. Mala de transporte portátil
DE_A. Tragbare Tragetasche
IT_A. Custodia portatile per il trasporto



EN_B. Faucet
FR_B. Robinet
ES_B. Grifo
PT_B. Torneira
DE_B. Wasserhahn
IT_B. Rubinetto



EN_F. Air pump
FR_F. Pompe à air
ES_F. Bomba de aire
PT_F. Bomba de ar
DE_F. Luftpumpe
IT_F. Pompa d'aria



EN_D. Drain pipe
FR_D. Tuyau de vidange
ES_D. Tubo de desagüe
PT_D. Tubo de drenagem
DE_D. Abflussrohr
IT_D. Tubo di scarico



EN_E. Rubber ring seal
FR_E. Joint d'étanchéité en caoutchouc
ES_E. Junta de anillo de goma
PT_E. Anel de vedação de borracha
DE_E. Gummiringdichtung
IT_E. Guarnizione ad anello in gomma

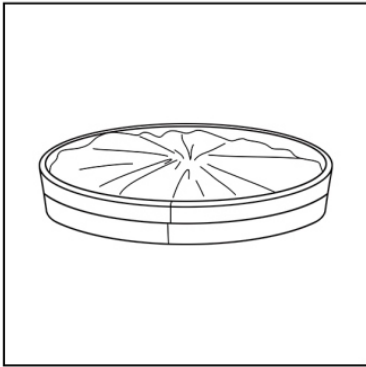

EN The condition of the goods upon receipt
FR L'état des marchandises à la réception
ES El estado de la mercancía en el momento de la recepción
PT O estado das mercadorias aquando da sua receção
DE Der Zustand der Waren bei Erhalt
IT Lo stato della merce al momento del ricevimento

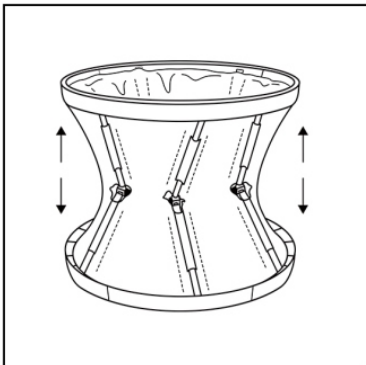

EN Lift the top circle of the bathtub with your hand and forcefully shake it off
FR Soulevez le cercle supérieur de la baignoire avec votre main et secouez-le avec force.
ES Levante el círculo superior de la bañera con la mano y sacúdalo con fuerza
PT Levantar o círculo superior da banheira com a mão e sacudi-lo com força
DE Heben Sie den oberen Kreis der Badewanne mit der Hand an und schütteln Sie ihn kräftig ab.
IT Sollevare il cerchio superiore della vasca con la mano e scuoterlo con forza.

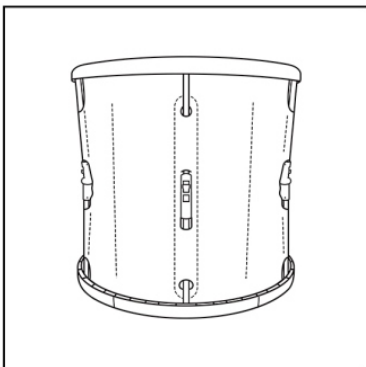

EN Open it from the inside with your hands
FR L'ouvrir de l'intérieur avec les mains
ES Ábrelo desde dentro con las manos
PT Abri-lo pelo interior com as mãos
DE Öffnen Sie es von innen mit Ihren Händen
IT Aprirlo dall'interno con le mani

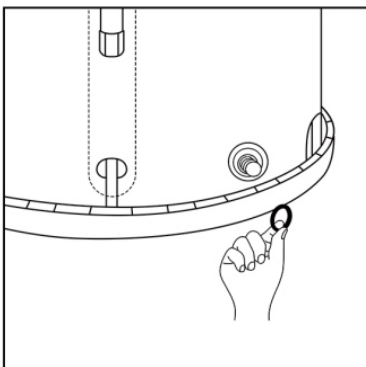

EN Attach the rubber o ring to the drain output
FR Fixer le joint torique en caoutchouc à la sortie du drain
ES Fije la junta tórica de goma a la salida del desagüe
PT Fixar o anel de borracha na saída do dreno
DE Befestigen Sie den Gummi-O-Ring am Abflussausgang
IT Collegare l'anello di gomma all'uscita dello scarico

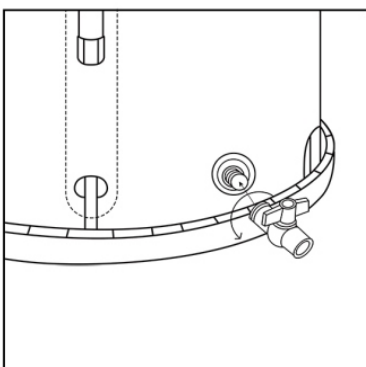

EN Firmly screw on the tap provided
FR Visser fermement le robinet fourni
ES Atornille firmemente el grifo suministrado
PT Aparafusar firmemente a torneira fornecida
DE Schrauben Sie den mitgelieferten Wasserhahn fest an.
IT Avvitare saldamente il rubinetto in dotazione

If you have any questions, please contact our customer care center, Our contact details are below:

US

 001-877-644-9366

 customerservice@aosom.com

Imported by Aosom LLC
27150 SW Kinsman Rd Wilsonville, OR 97070 USA
MADE IN CHINA

If you have any questions, please contact our customer care center, Our contact details are below:

CA

 416-792-6088

 customerservice@aosom.ca

Imported by Aosom Canada Inc.
7270 Woodbine Avenue, Unit 307, Markham,
Ontario Canada L3R 4B9
MADE IN CHINA

Si vous avez la moindre question, veuillez contacter notre centre d'assistance à la clientèle, Nos coordonnées sont les suivantes:

 416-792-6088

 customerservice@aosom.ca

Importé par Aosom Canada Inc.
7270 Woodbine Avenue, unité 307,
Markham, Ontario Canada L3R 4B9
FABRIQUÉ EN CHINE

If you have any questions, please contact our customer care center, Our contact details are below:

UK

 0044-800-240-4004

 enquiries@mhstar.co.uk

IMPORTER ADDRESS:
MH STAR UK LTD
Unit 27, Perivale Park,
Horsenden lane South
Perivale, UB6 7RH
MADE IN CHINA

Si vous avez la moindre question, veuillez contacter notre centre d'assistance à la clientèle, Nos coordonnées sont les suivantes:

 0033-1-84166106

 aosom@mhfrance.fr

Importé par/Fabricant/REP:
MH FRANCE
2 Rue Maurice Hartmann
92130 Issy Les Moulineaux
France
FABRIQUÉ EN CHINE

Wenn Sie Fragen haben, wenden Sie sich bitte an unser Kundendienstzentrum, Unsere Kontaktdaten stehen unten:

DE

 0049-0(40)-88307530

 service@aosom.de

ADRESSE DES IMPORTEURE/Hersteller/REP:
MH Handel GmbH
Wendenstraße 309
D-20537 Hamburg
Germany
IN CHINA HERGESTELLT

In caso di dubbio, si prega di contattare il nostro centro assistenza clienti, I nostri dettagli di contatto sono di seguito:

IT

 0039-0249471447

 clienti@aosom.it

IMPORTATO DA/Produttore/REP:
AOSOM Italy srl
Centro Direzionale Milanofiori
Strada 1 Palazzo F1
20057 Assago (MI)
P.I.: 08567220960
FATTO IN CINA

Si tiene alguna pregunta, comuníquese con nuestro Centro de Atención al Cliente, Nuestros datos de contacto son los siguientes:

ES

 0034-931294512

 atencioncliente@aosom.es

IMPORTADOR/Fabricante/REP:
SPANISH AOSOM, S.L.
C/ROC GROS, N°15.08550, ELS HOSTALET DE
BALENYÀ, SPAIN.
B66295775
HECHO EN CHINA

Se tiver alguma dúvida, por favor contacte o nosso Centro de Atendimento ao Cliente, Os nossos dados de contacto são os seguintes:

PT

 0034-931294512

 info@aosom.pt.

IMPORTADOR/Fabricante/REP:
SPANISH AOSOM, S.L.
C.ROC GROS N.15, 08550. ELS HOSTALET DE
BALENYÀ
FEITO NA CHINA

Si vous avez la moindre question, veuillez contacter notre centre d'assistance à la clientèle, Nos coordonnées sont les suivantes:

FR

 0033-1-84166106

 aosom@mhfrance.fr

Importé par/Fabricant/REP:
MH FRANCE
2 Rue Maurice Hartmann
92130 Issy Les Moulineaux
France
FABRIQUÉ EN CHINE



FR

**DONNEZ
OU
RECYCLEZ**



ASSOCIATION

OU



LIVRAISON

OU



DÉCHÈTERIE

Adresses sur quefairedemesdechets.fr