

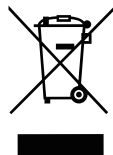

IN250600067V02_UK_FR_DE_ES_IT

B31-604V70_B31-604V90



EN_IMPORTANT, RETAIN FOR FUTURE REFERENCE: READ CAREFULLY.

**FR_IMPORTANT : A LIRE ATTENTIVEMEN ET A CONSERVER POUR VOUS Y REFERER
ULTERIEUREMENT**

ES_IMPORTANTE, LEA Y GUARDE PARA FUTURAS REFERENCIAS.

PT_IMPORTANTE, RETAR PARA REFERÉNCIA FUTURA: LEIA ATENTAMENTE.

DE_WICHTIG! SORGFÄLTIG LESEN UND FÜR SPÄTER NACHSCHLAGEN AUFBEWAHREN.

**IT_IMPORTANTE! CONSERVARE IL PRESENTE MANUALE PER FUTURO RIFERIMENTO E
LEggerlo ATTENTAMENTE.**

Introduction

Thank you for choosing our products. Please read the user manual carefully and keep it for further reference. The floor lamp can be controlled by the remote control or inline controller after assembled. If you need any assistance, please contact us by email with your order number and details.

| Parameter | |
|-------------------------|------------------------------------|
| Model | B31-604V70(FX325A) |
| Input Voltage | 100V-240V~50/60HZ |
| Output power | 36W(24V,1.66A) |
| Dimmable | Yes |
| Switch | Remote control + inline controller |
| CCT | 3000K~6000K |
| CRI | RA>95 |
| Dimension | L77.5*W20.5*(186-136)CM |
| Energy efficiency class | F |

Package List

| | |
|---------------------------|------|
| 1. Floor lamp | 1pcs |
| 2. 24V1.66A adapter | 1pcs |
| 3. AC charger power cable | 1pcs |
| 4. Manual | 1pcs |
| 5.Base | 1pcs |
| 6. Stand part D | 1pcs |
| 7. Stand part C assembly | 1pcs |
| 8.Cellphone holder | 1pcs |
| 9. Remote | 1pcs |
| 10.Bag | 1pcs |

Detail

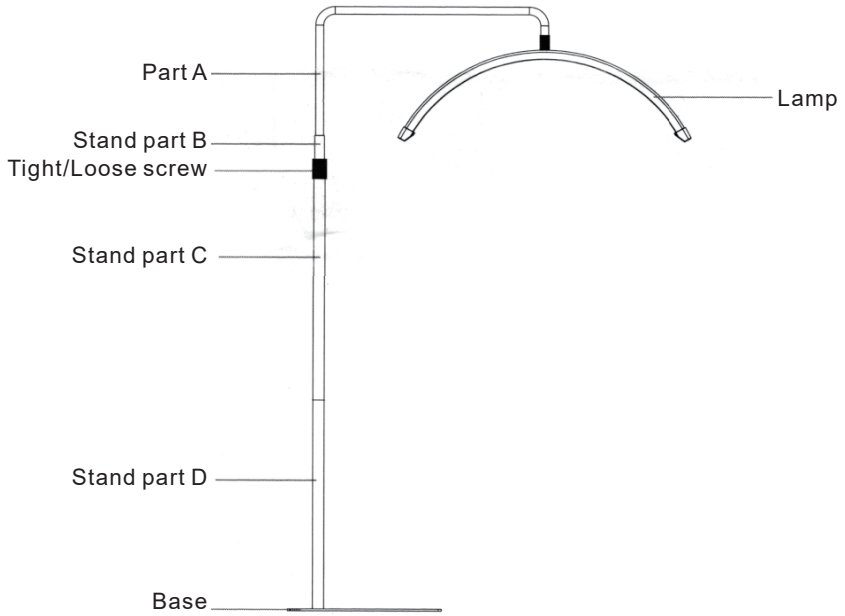

Assembly Instructions

1. Mount the base and stand part D;
Rotate stand part D to connect with base.

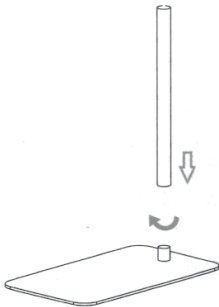

2. Connect stand part C and stand part D.

Rotate stand part C to connect with stand part D.

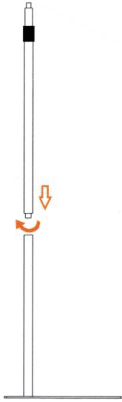

3. Connect the stand and lamp, Connect power cable and DC cable

- ① Release the tight/loose screw and take out stand part B from part C.
- ② Rotate stand part B to connect it with part A, and then tighten the tight/loosescrew.
- ③ Connect power cable with DC cable port, and rotate it to fix.

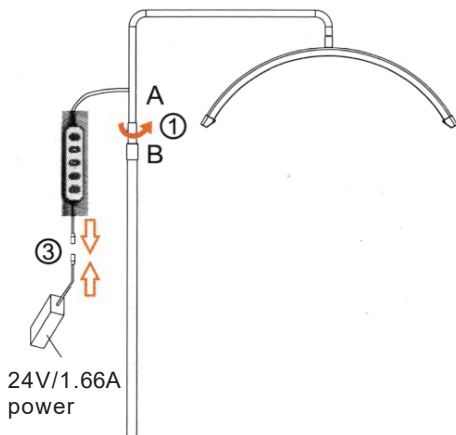

Note: Please set the lamp and base on same direction for safe use.

Adjustment instruction

1.Controller

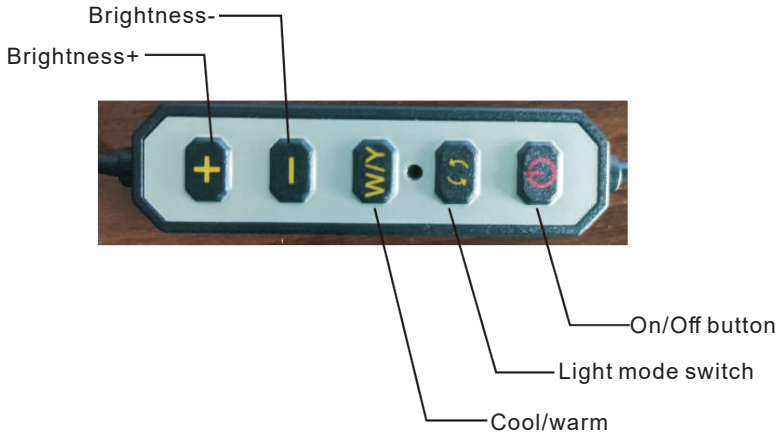

2.Remote control

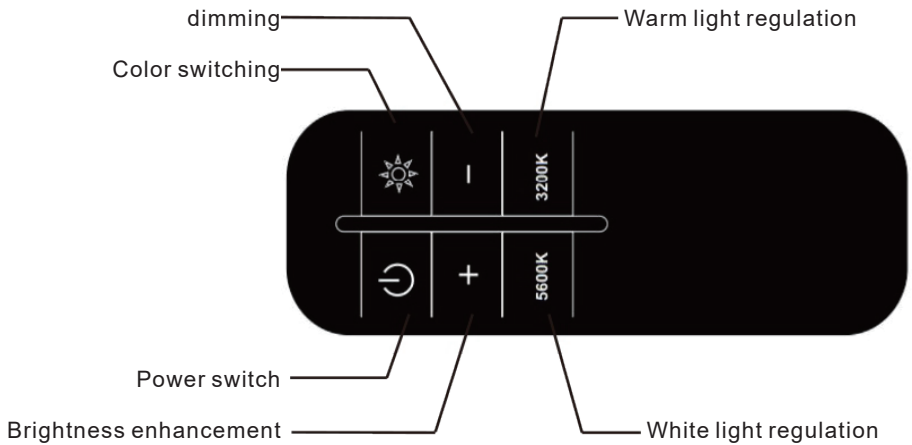

Caution

- Please read the manual carefully and install the lighting according the instruction sheet before using.
- Please fix the lighting on the bracket.
- The ting lighting shall be used within the normal voltage.
- Don't pull the cable to turn off the power and don't touch the plug with wet hand.
- The ring lighting shall be keep a dry and ventilated place.
- When stop using please cut off the power to avoid the short circuit.
- The light source of this luminaire is not replaceable; when the light source reaches its end of life the whole luminaire shall be replaced.
- Do not connect the chain to the supply while it is in the packaging.



INDOOR USE ONLY

- Keep out of reach of children and animals.
- Do not use in the bathroom or damp places.
- Place the lamp on a flat surface and ensure it is placed away from any flammable materials.
- Before cleaning the lamp, ensure it is switched off.
- Do not pull the plug out of the socket with wet hands.
- If the supply cord is damaged, it must be replaced by the manufacturer, its service agent or similarly qualified persons in order to avoid a hazard.
- Do not touch light bulb while fixture is turned on.
- Never look directly at a lit bulb.
- **Notice: Do not repeatedly turning the light on and off.**

Care Instructions:

- Unplug lamp before cleaning.
- Wipe clean with a soft, dry cloth or static duster.
- Always avoid the use of harsh chemicals or abrasive cleaners as they may cause damage to the fixture's finish.

Introduction

Merci d'avoir choisi nos produits. Veuillez lire attentivement le manuel d'utilisation et le conserver pour référence future. Le lampadaire peut être contrôlé par la télécommande ou le contrôleur en ligne après assemblage. Si vous avez besoin d'assistance, contactez-nous par e-mail avec votre numéro de commande et les détails.

| Paramètres | |
|---------------------------------|------------------------------------|
| Modèle | B31-604V90(FX325A) |
| Tension d'entrée | 100V-240V~50/60HZ |
| Puissance de sortie | 36W(24V, 1.66A) |
| Dimmable | Oui |
| Interrupteur | Télécommande + Contrôleur en ligne |
| CCT | 3000K~6000K |
| CRI | Ra > 95 |
| Dimension | L77.5*W20.5*(186-136)CM |
| Classe d'efficacité énergétique | F |

Liste du paquet.

| | |
|---|--------|
| 1. Lampadaire | 1pièce |
| 2. Adaptateur 24V 1.66A | 1pièce |
| 3. Câble d'alimentation du chargeur AC | 1pièce |
| 4. Manuel | 1pièce |
| 5. Base | 1pièce |
| 6. Partie D du support | 1pièce |
| 7. Assemblage de la partie C du support | 1pièce |
| 8. Support pour téléphone portable | 1pièce |
| 9. Télécommande | 1pièce |
| 10. Sac | 1pièce |

Détail

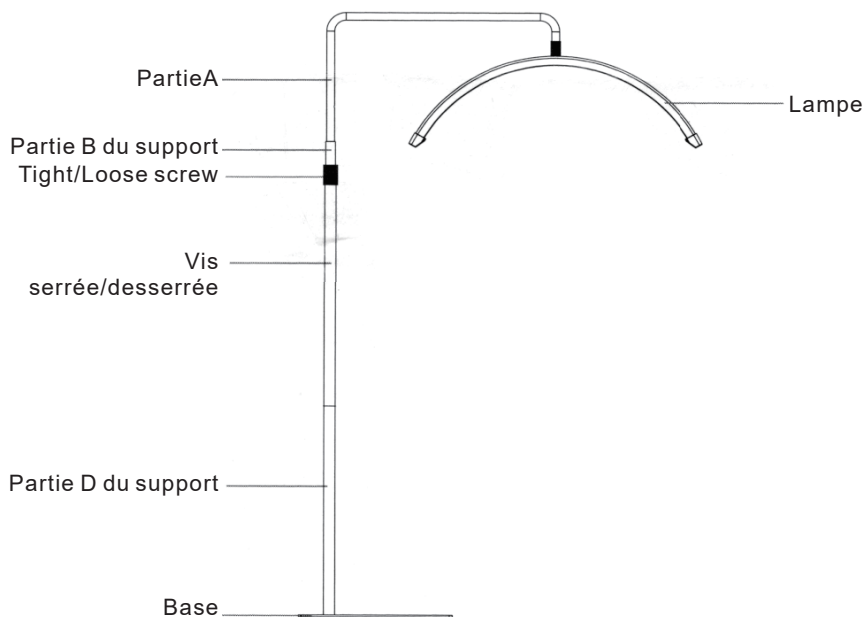

Instructions de montage

1. Montez la base et la partie D du support;
Tournez la partie D du support pour la connecter avec la base.

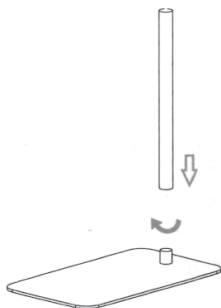

2. Connectez la partie C du support à la partie D du support;

Tournez la partie C du support pour la connecter à la partie D du support.

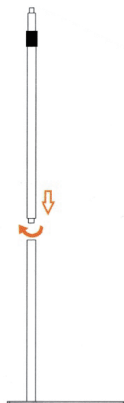

3. Connectez le support et la lampe, Connectez le câble d'alimentation et le câble DC

① Libérez la vis serrée/détendue et retirez la partie B du support de la partie C.

② Tournez la partie B du support pour la connecter à la partie A, puis serrez la vis serrée/détendue.

③ Connectez le câble d'alimentation au port du câble DC, et tournez pour fixer.

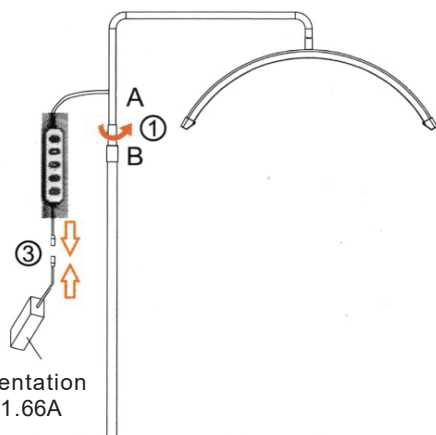

Remarque : Veuillez placer la lampe et la base dans la même direction pour une utilisation en toute sécurité.

Instruction de réglage

1. Contrôleur

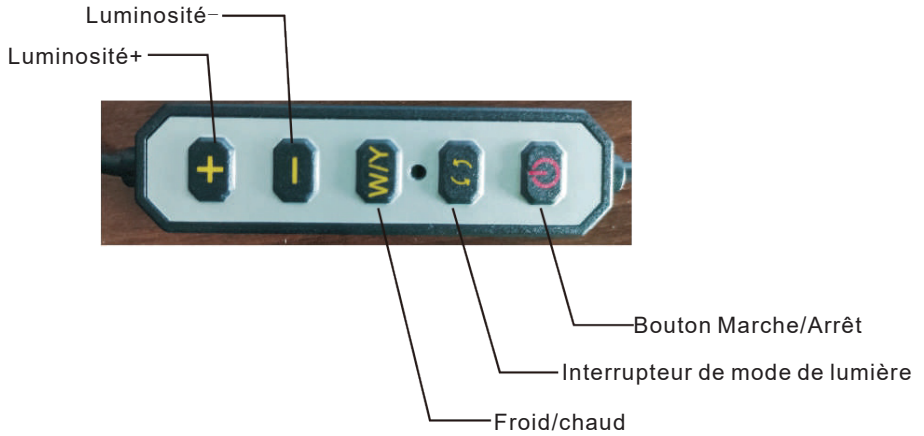

2. Télécommande

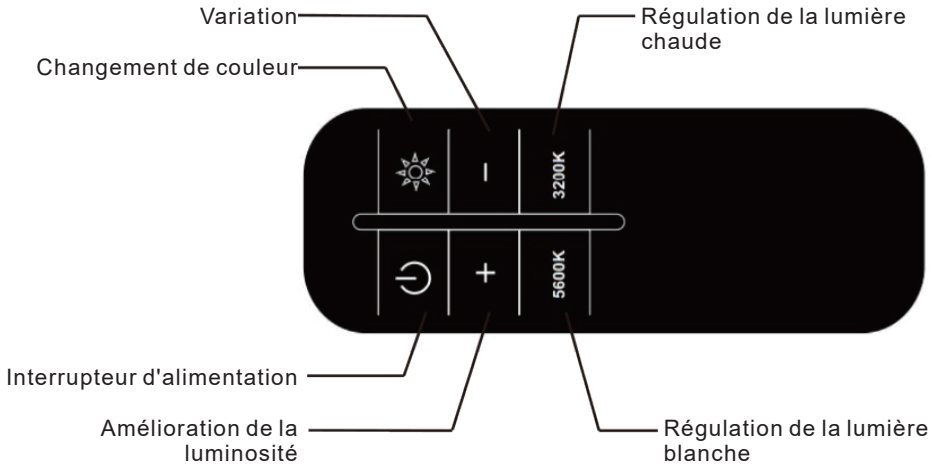

MISE EN GARDE

- Veuillez lire attentivement le manuel et installer l'éclairage conformément aux instructions avant de l'utiliser.
- Fixez l'éclairage sur le support.
- L'éclairage ting doit être utilisé dans les limites de la tension normale.
- Ne tirez pas sur le câble pour le mettre hors tension et ne touchez pas la prise avec une main mouillée.
- L'éclairage circulaire doit être placé dans un endroit sec et ventilé.
- Lorsque vous arrêtez d'utiliser l'appareil, coupez le courant afin d'éviter les courts-circuits.
- La source lumineuse de ce luminaire n'est pas remplaçable; lorsque la source lumineuse atteint sa fin de sa vie, le luminaire entier doit être remplacé.
- Ne pas brancher la guirlande sur son alimentation lorsqu'elle est dans son emballage.



À USAGE INTÉRIEUR EXCLUSIVEMENT

- Tenir hors de portée des enfants et des animaux.
- Ne pas utiliser dans la salle de bains ou dans des endroits humides.
- Placez la lampe sur une surface propre et assurez-vous qu'elle soit placée à l'écart de toute matière inflammable.
- Avant de nettoyer la lampe, assurez-vous qu'elle soit éteinte .
- Ne tirez pas la prise avec les mains mouillées.
- Si le câble d'alimentation est endommagé, il doit être remplacé par le fabricant, son service après vente ou des personnes de qualification similaire afin d'éviter un danger.
- Évitez de toucher l'ampoule pendant que le luminaire est sous tension.
- Évitez toujours de regarder directement une ampoule allumée.
- **Remarque : N'allumez pas et n'éteignez pas la lumière à plusieurs reprises.**

INSTRUCTIONS D'ENTRETIEN :

- Déconnectez le luminaire avant de le nettoyer.
- Essuyez-le proprement à l'aide d'un chiffon doux et sec ou d'un essuie-meuble statique.
- Évitez toujours d'utiliser des produits chimiques forts ou agents nettoyants abrasifs, car ils pourront endommager la finition du luminaire.

Einführung

Vielen Dank, dass Sie sich für unsere Produkte entschieden haben. Bitte lesen Sie die Bedienungsanleitung sorgfältig durch und bewahren Sie sie zur späteren Bezugnahme auf. Die Stehlampe kann nach dem Zusammenbau mit der Fernbedienung oder dem Inline-Controller gesteuert werden. Wenn Sie Hilfe benötigen, kontaktieren Sie uns bitte per E-Mail mit Ihrer Bestellnummer und den Details.

| Parameter | |
|------------------------|-----------------------------------|
| Modell | B31-604V90(FX325A) |
| Eingangsspannung | 100V-240V~50/60HZ |
| Ausgangsleistung | 36W(24V,1.66A) |
| Dimmbar | Ja |
| Schalter | Fernsteuerung + Inline-Controller |
| CCT | 3000K~6000K |
| CRI | Ra>95 |
| Dimension | L77.5*W20.5*(186-136)CM |
| Energieeffizienzklasse | F |

Packliste

| | |
|--------------------------------|--------|
| 1. Stehlampe | 1Stück |
| 2. Adapter 24V 1.66A | 1Stück |
| 3. Netzkabel für das Ladegerät | 1Stück |
| 4. Handbuch | 1Stück |
| 5. Basis | 1Stück |
| 6. Ständerteil D | 1Stück |
| 7. Ständerteil C Montage | 1Stück |
| 8. Handyhalter | 1Stück |
| 9. Fernbedienung | 1Stück |
| 10. Tasche | 1Stück |

Detail

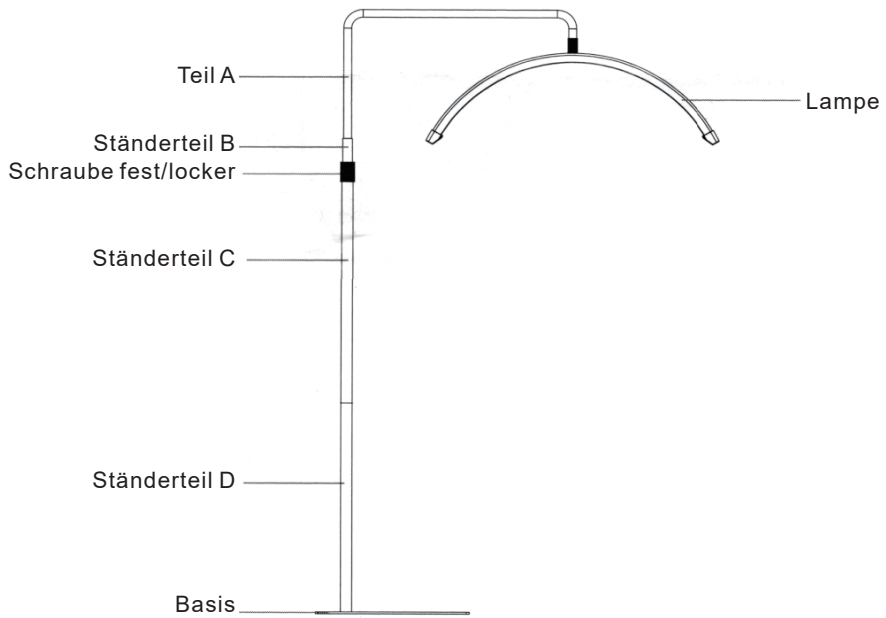

Montageanleitung

1. Montieren Sie die Basis und den Ständerteil D;
Drehen Sie den Ständerteil D zur Verbindung mit der Basis.

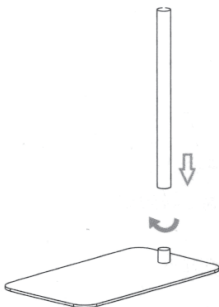

2. Verbinden Sie den Ständerteil C mit dem Ständerteil D;

Drehen Sie den Ständerteil C zur Verbindung mit dem Ständerteil D.

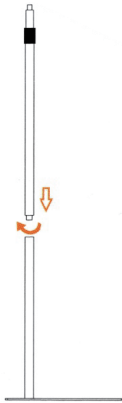

3. Verbinden Sie den Ständer und die Lampe, Verbinden Sie das Netzkabel und das DC-Kabel

- ① Lösen Sie die feste/lose Schraube und nehmen Sie den Ständerteil B von Teil C heraus.
- ② Drehen Sie den Ständerteil B, um ihn mit Teil A zu verbinden, und ziehen Sie dann die feste/lose Schraube an.
- ③ Schließen Sie das Netzkabel am DC-Kabelanschluss an und drehen Sie es zur Befestigung.

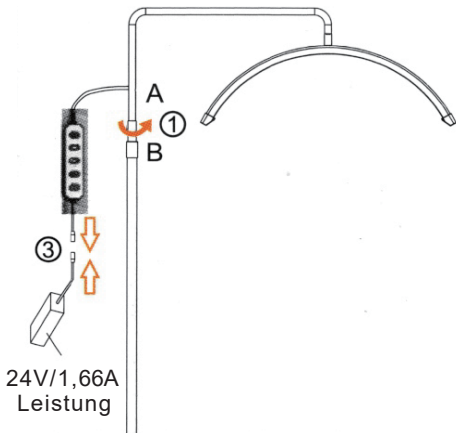

Hinweis: Stellen Sie bitte die Lampe und die Basis in die gleiche Richtung für einen sicheren Gebrauch.

Einstellanleitung

1. Steuergerät

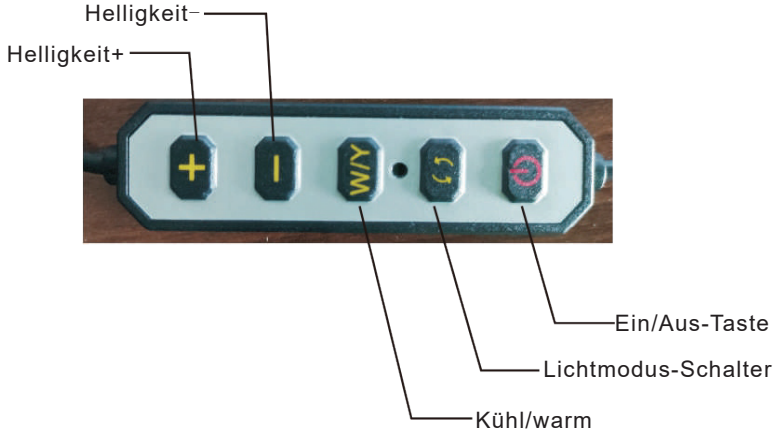

2. Fernbedienung

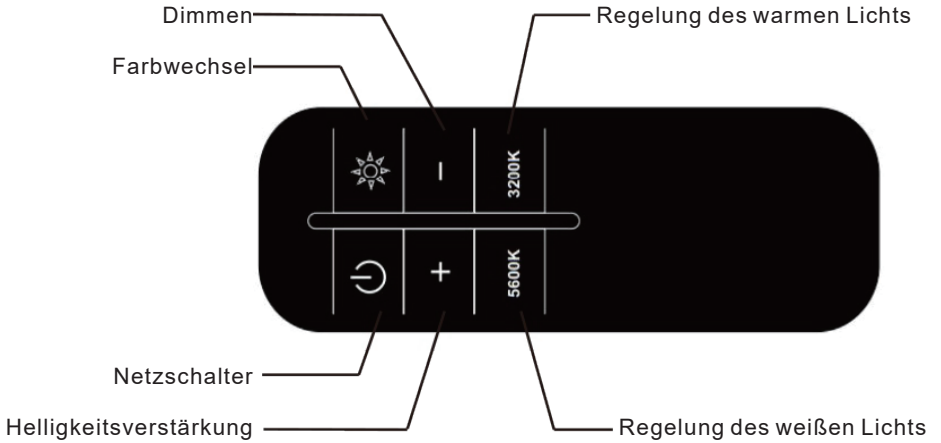

Vorsicht

- Bitte lesen Sie die Bedienungsanleitung sorgfältig durch und installieren Sie die Beleuchtung entsprechend der Anleitung, bevor Sie sie verwenden.
- Bitte befestigen Sie die Beleuchtung an der Halterung.
- Die Ting-Beleuchtung muss innerhalb der normalen Spannung verwendet werden.
- Ziehen Sie nicht am Kabel, um den Strom abzuschalten und berühren Sie den Stecker nicht mit nassen Händen.
- Die Ringbeleuchtung sollte an einem trockenen und belüfteten Ort aufbewahrt werden.
- Wenn Sie das Gerät nicht mehr benutzen, schalten Sie bitte den Strom ab, um einen Kurzschluss zu vermeiden.
- Die Lichtquelle dieser Leuchte ist nicht ersetzbar; wenn die Lichtquelle ihr Lebensdauerende erreicht hat, ist die gesamte Leuchte zu ersetzen.
- Die Leuchtkette darf nicht an die Netzversorgung angeschlossen werden, wenn sie noch in der Verpackung ist.



NUR ZUR VERWENDUNG IN INNENRÄUMEN

- Außerhalb der Reichweite von Kindern und Tieren aufbewahren.
- Nicht im Badezimmer oder in feuchten Räumen verwenden.
- Stellen Sie die Lampe auf eine ebene Fläche und halten Sie sie von brennbaren Materialien fern.
- Vergewissern Sie sich vor dem Reinigen der Lampe, dass sie ausgeschaltet ist.
- Ziehen Sie den Stecker nicht mit nassen Händen aus der Steckdose.
- Wenn die Netzanschlussleitung dieses Gerätes beschädigt wird, muss sie durch den Hersteller oder seinen Kundendienst oder eine ähnlich qualifizierte Person ersetzt werden, um Gefährdungen zu vermeiden.
- Berühren Sie die Glühbirne nicht, wenn das Gerät eingeschaltet ist.
- Schauen Sie nie direkt in eine leuchtende Glühbirne.
- **Beachten Sie: Schalten Sie die Leuchte nicht wiederholt ein und aus.**

Pflegehinweise:

- Ziehen Sie vor der Reinigung den Netzstecker.
- Wischen Sie das Leuchtmittel mit einem weichen, trockenen Tuch oder einem Staubtuch ab.
- Vermeiden Sie die Verwendung von scharfen Chemikalien oder Scheuermitteln, da diese die Oberfläche der Leuchte beschädigen können.

Introducción

Gracias por elegir nuestros productos. Lea atentamente el manual de usuario y consérvelo para futuras referencias. La lámpara de pie se puede controlar mediante el control remoto o el controlador en línea después de ensamblada. Si necesita ayuda, contactenos por correo electrónico con su número de pedido y detalles.

| Parámetro | |
|--------------------------------|--|
| Modelo | B31-604V90(FX325A) |
| Tensión de entrada | 100V-240V~50/60HZ |
| Potencia de salida | 36W(24V, 1.66A) |
| Regulable | Sí |
| Interruptor | Mando a distancia + Controlador en línea |
| CCT | 3000K~6000K |
| CRI | Ra>95 |
| Dimensión | L77.5*W20.5*(186-136)CM |
| Clase de eficiencia energética | F |

Lista de paquetes

| | |
|--|--------|
| 1. Lámpara de pie | 1pieza |
| 2. Adaptador 24V 1.66A | 1pieza |
| 3. Cable de alimentación del cargador AC | 1pieza |
| 4. Manual | 1pieza |
| 5.Base | 1pieza |
| 6. Parte D del soporte | 1pieza |
| 7. Montaje de la parte C del soporte | 1pieza |
| 8. Soporte para teléfono móvil | 1pieza |
| 9. Control remoto | 1pieza |
| 10.Bolsa | 1pieza |

Detalle

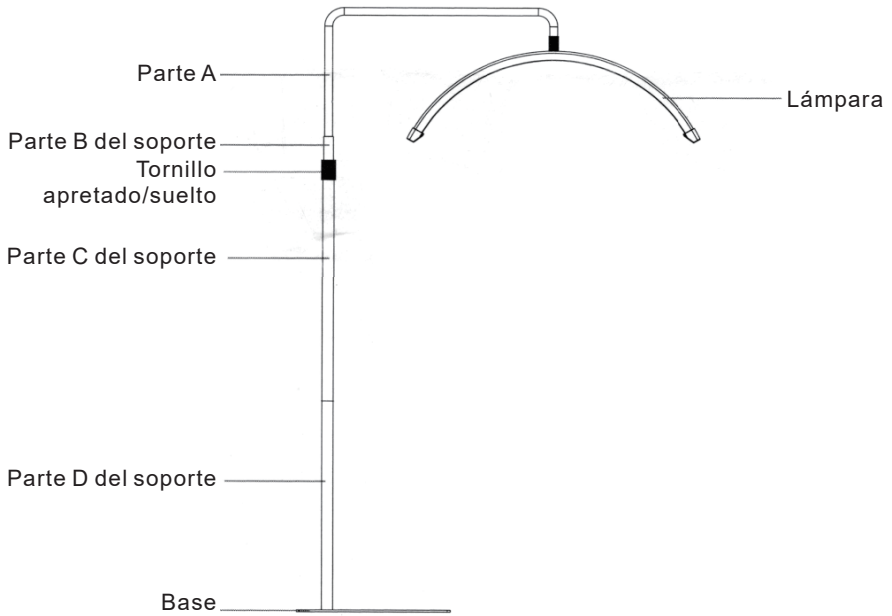

Instrucciones de montaje

1. Monte la base y la parte D del soporte;
Gire la parte D del soporte para conectarla con la base.

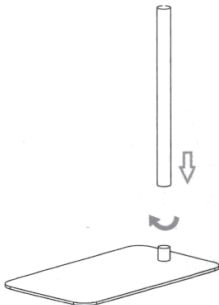

2. Conecte la parte C del soporte con la parte D del soporte;

Gire la parte C del soporte para conectarla con la parte D del soporte.

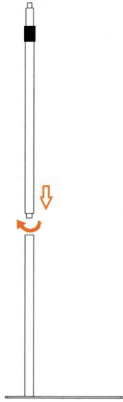

3. Conecte el soporte y la lámpara, Conecte el cable de alimentación y el cable DC

① Afloje el tornillo apretado/suelto y saque la parte B del soporte de la parte C.

② Gire la parte B del soporte para conectarla con la parte A, y luego apriete el tornillo apretado/suelto.

③ Conecte el cable de alimentación con el puerto del cable DC, y gírelo para fijar.

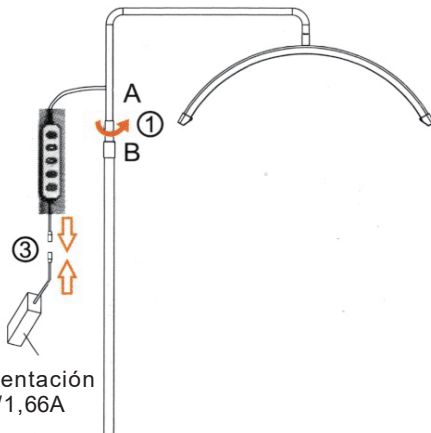

Alimentación
24V/1,66A

Nota: Por favor, coloque la lámpara y la base en la misma dirección para un uso seguro.

Instrucción de ajuste

1. Controlador

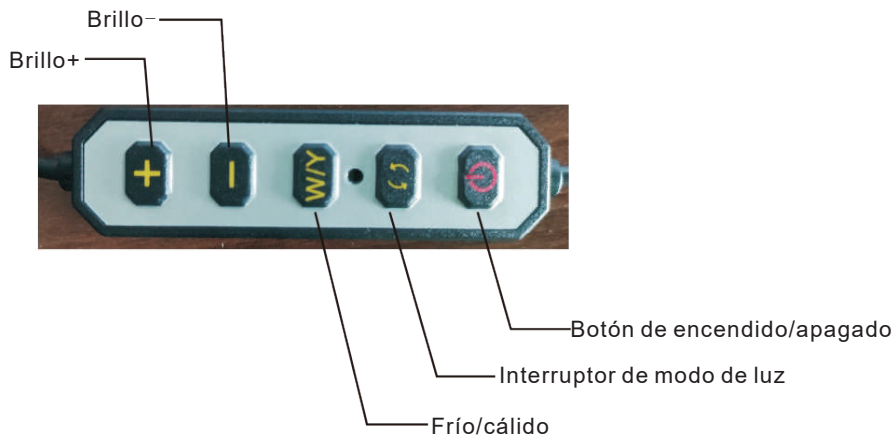

2. Control remoto

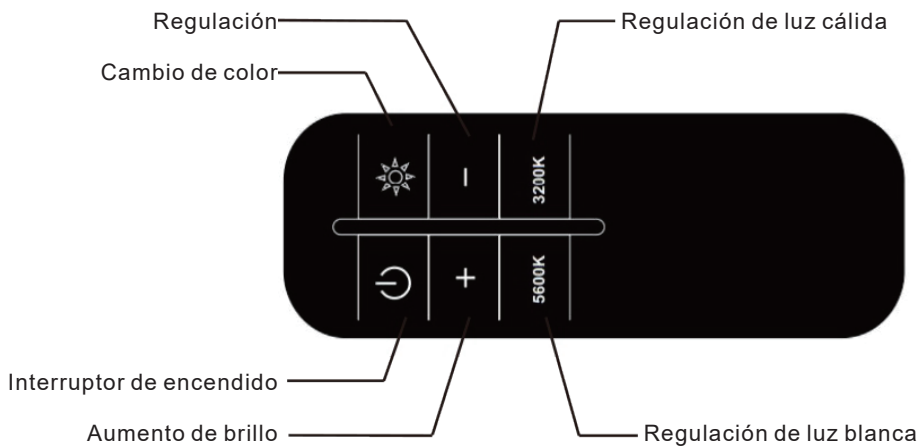

PRECAUCIÓN

- Lea atentamente el manual e instale la iluminación de acuerdo con las instrucciones antes de utilizarla.
- Fije la iluminación en el soporte.
- La iluminación debe utilizarse con el voltaje normal.
- No tire del cable para desconectar la alimentación y no toque el enchufe con las manos mojadas.
- La iluminación anular debe mantenerse en un lugar seco y ventilado.
- Cuando deje de utilizarla, corte la corriente para evitar cortocircuitos.
- La fuente de luz de esta luminaria no es reemplazable; cuando la fuente de luz llegue al final de su vida útil, toda la luminaria deberá ser reemplazada.
- No conecte la cadena al suministro mientras esté en el embalaje.



USO SOLO EN INTERIORES

- Mantener fuera del alcance de los niños y animales.
- No lo use en el baño o en lugares húmedos.
- Coloque la lámpara sobre una superficie limpia y asegúrese de que está colocada lejos de cualquier material inflamable.
- Antes de limpiar la lámpara, asegúrese de que esté apagada.
- No tire del enchufe con las manos mojadas.
- Si el cable de suministro está dañado, debe ser reemplazado por el fabricante, su agente de servicio o personas igualmente calificadas para evitar un peligro.
- No toque las bombillas mientras el aparato esté encendido.
- Nunca mire directamente a una bombilla encendida.
- **Aviso: No encienda y apague la luz repetidamente.**

INSTRUCCIONES DE MANTENIMIENTO:

- Desenchufe la lámpara antes de limpiarla.
- Limpie con un paño suave y seco o un plumero estático.
- Evite siempre el uso de productos químicos agresivos o limpiadores abrasivos, ya que pueden dañar el acabado del aparato.

Introdução

Obrigado por escolher nossos produtos. Leia atentamente o manual do usuário e guarde-o para referência futura. A luminária de chão pode ser controlada pelo controle remoto ou pelo controlador em linha após a montagem. Se precisar de assistência, entre em contato conosco por email com o número do pedido e detalhes.

| | Parâmetro |
|---------------------------------|--|
| Modelo | B31-604V90(FX325A) |
| Tensão de entrada | 100V-240V~50/60HZ |
| Potência de saída | 36W(24V, 1.66A) |
| Regulável | Sim |
| Interruptor | Controlo remoto + Controlador em linha |
| CCT | 3000K~6000K |
| CRI | Ra>95 |
| Dimensão | L77.5*W20.5*(186-136)CM |
| Classe de eficiência energética | F |

Lista de Embalagem

| | |
|---|-------|
| 1. Luminária de chão | 1peça |
| 2. Adaptador 24V 1.66A | 1peça |
| 3. Cabo de alimentação do carregador AC | 1peça |
| 4. Manual | 1peça |
| 5.Base | 1peça |
| 6. Parte D do suporte | 1peça |
| 7. Montagem da parte C do suporte | 1peça |
| 8. Suporte para celular | 1peça |
| 9. Controle remoto | 1peça |
| 10.Bolsa | 1peça |

Detalhe

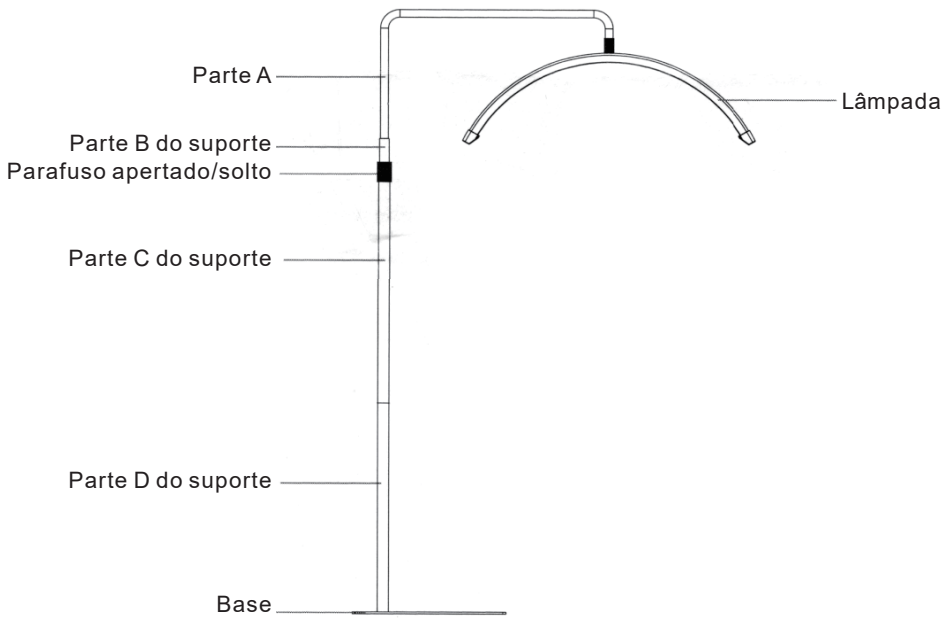

Instruções de montagem

1. Monte a base e a parte D do suporte;
Gire a parte D do suporte para conectar com a base.

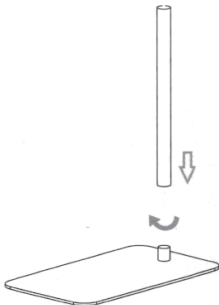

2. Conecte a parte C do suporte com a parte D do suporte;
Gire a parte C do suporte para conectar com a parte D do suporte.

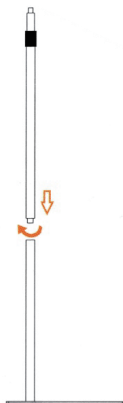

3. Conecte o suporte e a lâmpada, Conecte o cabo de alimentação e o cabo DC

- ① Solte o parafuso apertado/solto e retire a parte B do suporte da parte C.
- ② Gire a parte B do suporte para conectá-la à parte A, e depois aperte o parafuso apertado/solto.
- ③ Conecte o cabo de alimentação à porta do cabo DC e gire para fixar.

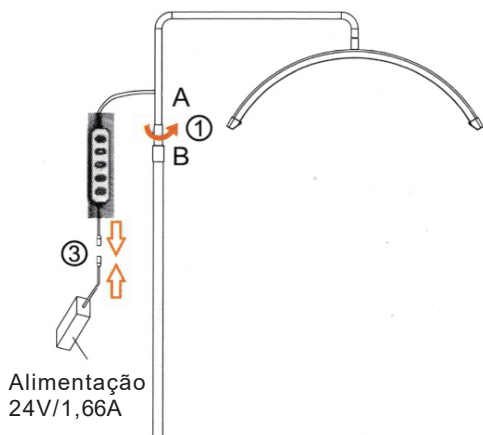

Nota: Por favor, coloque a lâmpada e a base na mesma direção para uso seguro.

Instrução de ajuste

1. Controlador

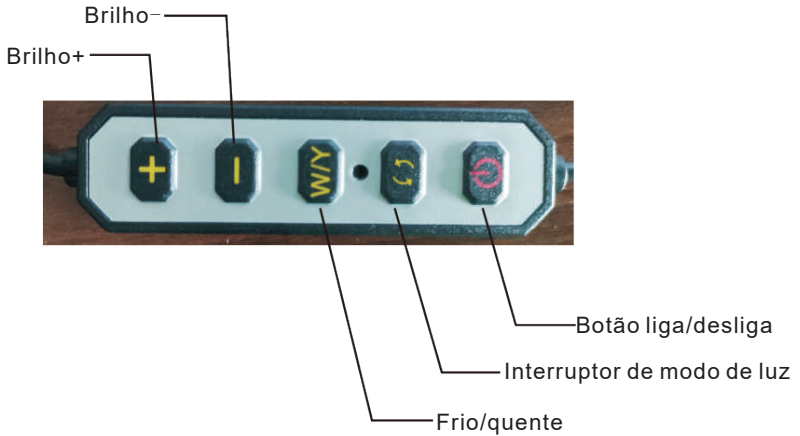

2. Controle remoto

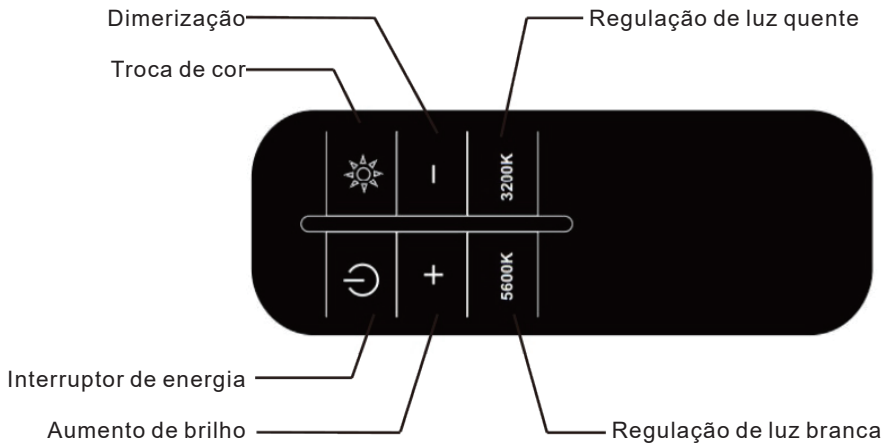

Depósito

- Leia atentamente o manual e instale a iluminação de acordo com a folha de instruções antes de a utilizar.
- Fixe a iluminação no suporte.
- A iluminação ting deve ser utilizada dentro da voltagem normal.
- Não puxe o cabo para desligar a alimentação e não toque na ficha com a mão molhada.
- O anel de iluminação deve ser mantido num local seco e ventilado.
- Quando deixar de utilizar, cortar a corrente para evitar curto-circuitos.
- A fonte de luz deste luminária não é substituível; quando a fonte de luz atingir o fim de sua vida útil, toda a luminária deverá ser substituída.
- Não conecte a corrente ao fornecimento enquanto estiver na embalagem.



USO APENAS EM INTERIORES

- Manter fora do alcance das crianças e dos animais.
- Não utilizar na casa de banho ou em locais húmidos.
- Coloque o candeeiro numa superfície plana e certifique-se de que está afastado de quaisquer materiais inflamáveis.
- Antes de limpar o candeeiro, certifique-se de que está desligado.
- Não retire a ficha da tomada com as mãos molhadas.
- Se o cabo de alimentação estiver danificado, deve ser substituído pelo fabricante, seu agente de serviço ou pessoas igualmente qualificadas para evitar riscos.
- Não tocar na lâmpada enquanto o aparelho estiver ligado.
- Nunca olhar diretamente para uma lâmpada acesa.
- **Aviso: Não ligar e desligar repetidamente a luz.**

Instruções de manutenção:

- Desligue a lâmpada da tomada antes de a limpar.
- Limpe com um pano macio e seco ou com um espanador estático.
- Evite sempre a utilização de produtos químicos agressivos ou de produtos de limpeza abrasivos, pois podem danificar o acabamento do aparelho.

Introduzione

Grazie per aver scelto i nostri prodotti. Si prega di leggere attentamente il manuale utente e conservarlo per ulteriori consultazioni. La lampada da terra può essere controllata tramite il telecomando o il controller in linea dopo il montaggio. Se hai bisogno di assistenza, contattaci via email con il numero dell'ordine e i dettagli.

| Parametro | |
|---------------------------------|-----------------------------------|
| Modello | B31-604V90(FX325A) |
| Tensione di ingresso | 100V-240V~50/60HZ |
| Potenza di uscita | 36W(24V, 1.66A) |
| Dimmerabile | Sì |
| Interruttore | Telecomando + Controller in linea |
| CCT | 3000K~6000K |
| CRI | Ra>95 |
| Dimensione | L77.5*W20.5*(186-136)CM |
| Classe di efficienza energetica | F |

Elenco dei pacchetti

| | |
|--|--------|
| 1. Lampada da terra | 1pezzo |
| 2. Adattatore 24V 1.66A | 1pezzo |
| 3. Cavo di alimentazione del caricatore AC | 1pezzo |
| 4. Manuale | 1pezzo |
| 5. Base | 1pezzo |
| 6. Parte D del supporto | 1pezzo |
| 7. Assemblaggio della parte C del supporto | 1pezzo |
| 8. Supporto per cellulare | 1pezzo |
| 9. Telecomando | 1pezzo |
| 10. Borsa | 1pezzo |

Dettaglio

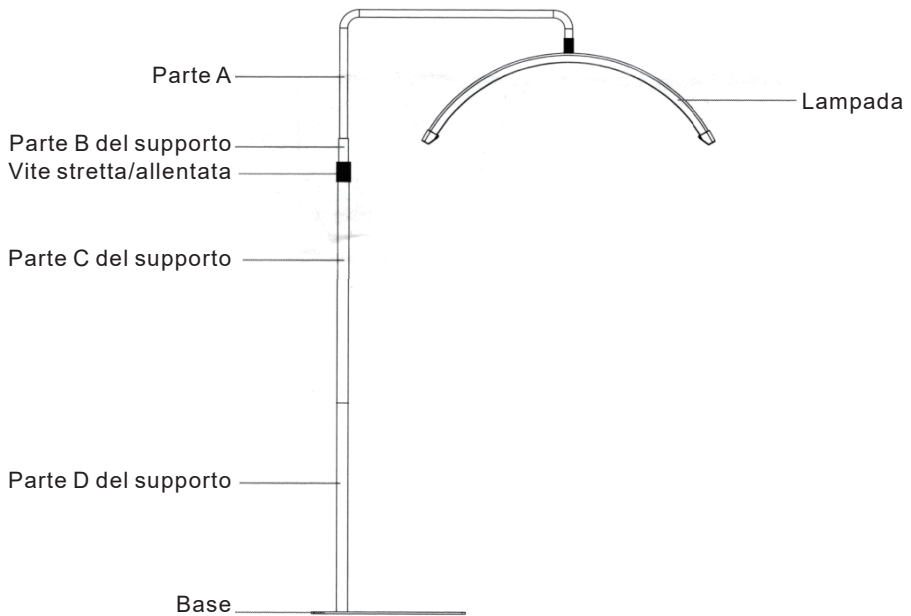

Istruzioni di montaggio

1. Montare la base e la parte D del supporto;
Ruotare la parte D del supporto per collegarla alla base.

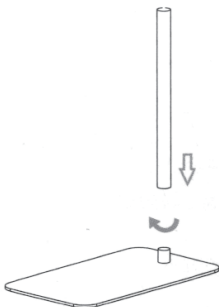

2. Collegare la parte C del supporto alla parte D del supporto;
Ruotare la parte C del supporto per collegarla alla parte D del supporto.

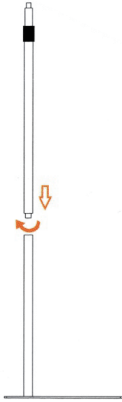

3. Collegare il supporto e la lampada, Collegare il cavo di alimentazione e il cavo DC
- ① Rilasciare la vite stretta/allentata e rimuovere la parte B del supporto dalla parte C.
 - ② Ruotare la parte B del supporto per collegarla alla parte A, quindi stringere la vite stretta/allentata.
 - ③ Collegare il cavo di alimentazione alla porta del cavo DC e ruotare per fissare.

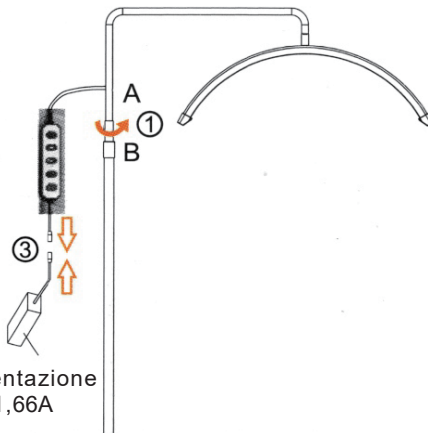

Nota: Si prega di impostare la lampada e la base nella stessa direzione per un uso sicuro.

Istruzione di regolazione

1. Controllore

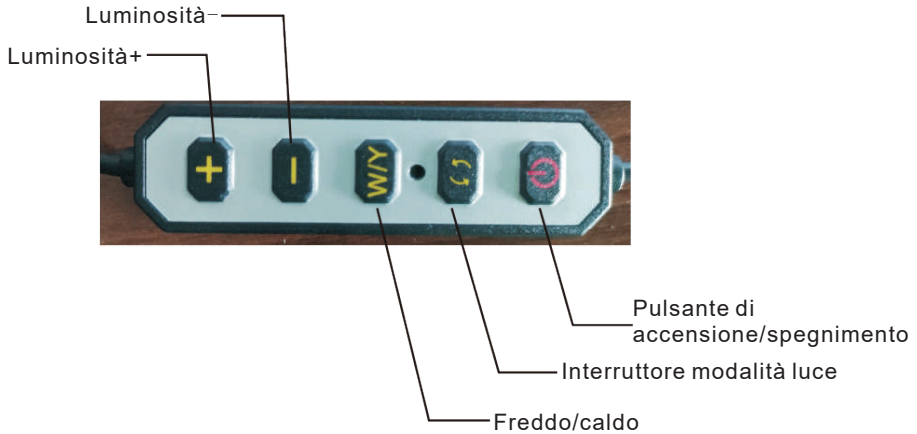

2. Telecomando

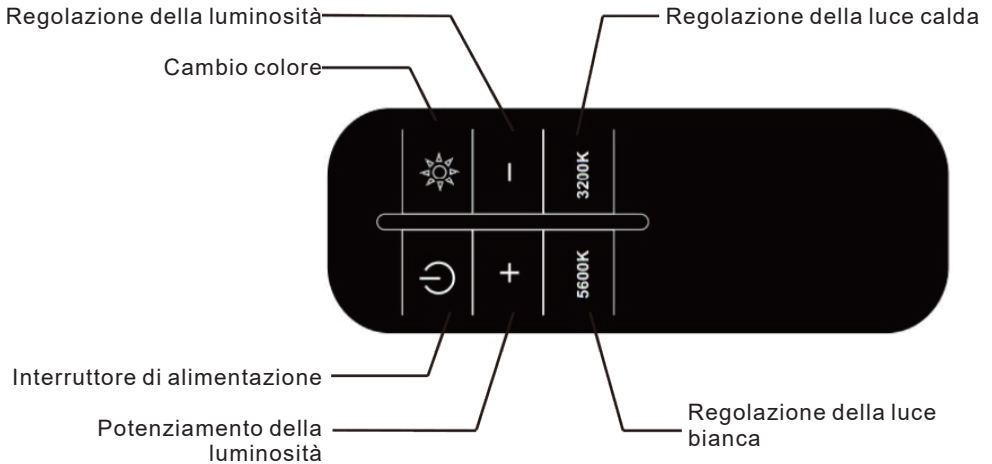

Attenzione

- Leggere attentamente il manuale e installare l'illuminazione secondo le istruzioni prima dell'uso.
- Fissare l'illuminazione alla staffa.
- L'illuminazione deve essere utilizzata entro il voltaggio normale.
- Non tirare il cavo per spegnere l'alimentazione e non toccare la spina con le mani bagnate.
- L'illuminazione ad anello deve essere conservata in un luogo asciutto e ventilato.
- Quando si smette di usarla, interrompere l'alimentazione per evitare il cortocircuito.
- La fonte luminosa di questo apparecchio non è sostituibile; quando la fonte luminosa raggiunge la fine della sua vita, l'intero apparecchio deve essere sostituito.
- Non collegare la catena all'alimentazione mentre è nell'imballaggio.



SOLO PER USO INTERNO

- Tenere fuori dalla portata dei bambini e degli animali.
- Non utilizzare in bagno o in luoghi umidi.
- Posizionare la lampada su una superficie piana e accertarsi che sia posizionata lontano da qualsiasi materiale infiammabile.
- Prima di pulire la lampada, assicurarsi che sia spenta.
- Non tirare la spina dalla presa con le mani bagnate.
- Se il cavo di alimentazione è danneggiato, deve essere sostituito dal produttore, dal suo agente di servizio o da persone similmente qualificate per evitare pericoli.
- Non toccare la lampadina quando l'apparecchio è acceso.
- Non guardare mai direttamente la lampadina accesa.
- Attenzione: Non accendere e spegnere ripetutamente la lampadina.

ISTRUZIONI PER LA CURA:

- Scollegare la lampada prima di pulire.
- Pulire con un panno morbido e asciutto o con uno spolverino statico.
- Evitare sempre di usare prodotti chimici aggressivi o detergenti abrasivi perché potrebbero danneggiare la finitura dell'apparecchio.

UK

If you have any questions, please contact our customer care center.

Our contact details are below:



0044-800-240-4004



enquiries@mhstar.co.uk

IMPORTER ADDRESS:

MH STAR UK LTD

Unit 27, Perivale Park,

Horsenden lane South

Perivale, UB6 7RH

MADE IN CHINA

ES

Si tiene alguna pregunta, comuníquese con nuestro Centro de Atención al Cliente.

Nuestros datos de contacto son los siguientes:



0034-931294512



atencioncliente@aosom.es

Importador/Fabricante/REP:

Spanish Aosom, S.L.

C/ Roc Gros, N° 15. 08550, Els Hostalets de

Balenyà, Spain.

B66295775

atencioncliente@aosom.es

TEL: 931294512

HECHO EN CHINA

FR

Si vous avez la moindre question, veuillez contacter notre centre d'assistance à la clientèle.

Nos coordonnées sont les suivantes:



0033-1-84166106



aosom@mhfrance.fr

Importé par/Fabricant/REP:

MH France

2,rue Maurice Hartmann

92130Issy-les-Moulineaux

France

Fabriqué en Chine

PT

Se tiver alguma dúvida, por favor contacte o nosso Centro de Atendimento ao Cliente.

Os nossos dados de contacto são os seguintes:



0034-931294512



info@aosom.pt.

IMPORTADOR:

SPANISH AOSOM, S.L

C.ROC GROS N.15. 08550. ELS HOSTALETS DE BALENYÀ

TEL: 931294512 (SEG-SEX DAS 7:30H ÀS 16:30H)

INFO@AOSOM.PT

WWW.AOSOM.PT

DE

Wenn Sie Fragen haben, wenden Sie sich bitte an unser Kundendienstzentrum.

Unsere Kontaktdaten stehen unten:



+49 40 87408465



service@aosom.de

Importeur/Hersteller/REP:

MH Handel GmbH

Wendenstraße 309

D-20537 Hamburg

Germany

IN CHINA HERGESTELLT

IT

In caso di dubbio, si prega di contattare il nostro centro assistenza clienti.

I nostri dettagli di contatto sono di seguito:



0039-0249471447



clienti@aosom.it

IMPORTATO DA/Produttore/REP:

AOSOM Italy srl

Centro Direzionale Milanofiori

Strada 1 Palazzo F1

20057 Assago (MI)

P.1.: 08567220960

FATTO IN CINA



FR
Cet appareil,
ses accessoires,
cordons et batteries
se recyclent

REPRISE
À LA LIVRAISON



OU

À DÉPOSER
EN MAGASIN



OU

À DÉPOSER
EN DÉCHÈTERIE



Points de collecte sur www.quefairedemesdechets.fr
Privilégiez la réparation ou le don de votre appareil !

Aosom