

SPORTNOW

IN240800128V01_UK_FR_DE_ES_IT

A90-354V00

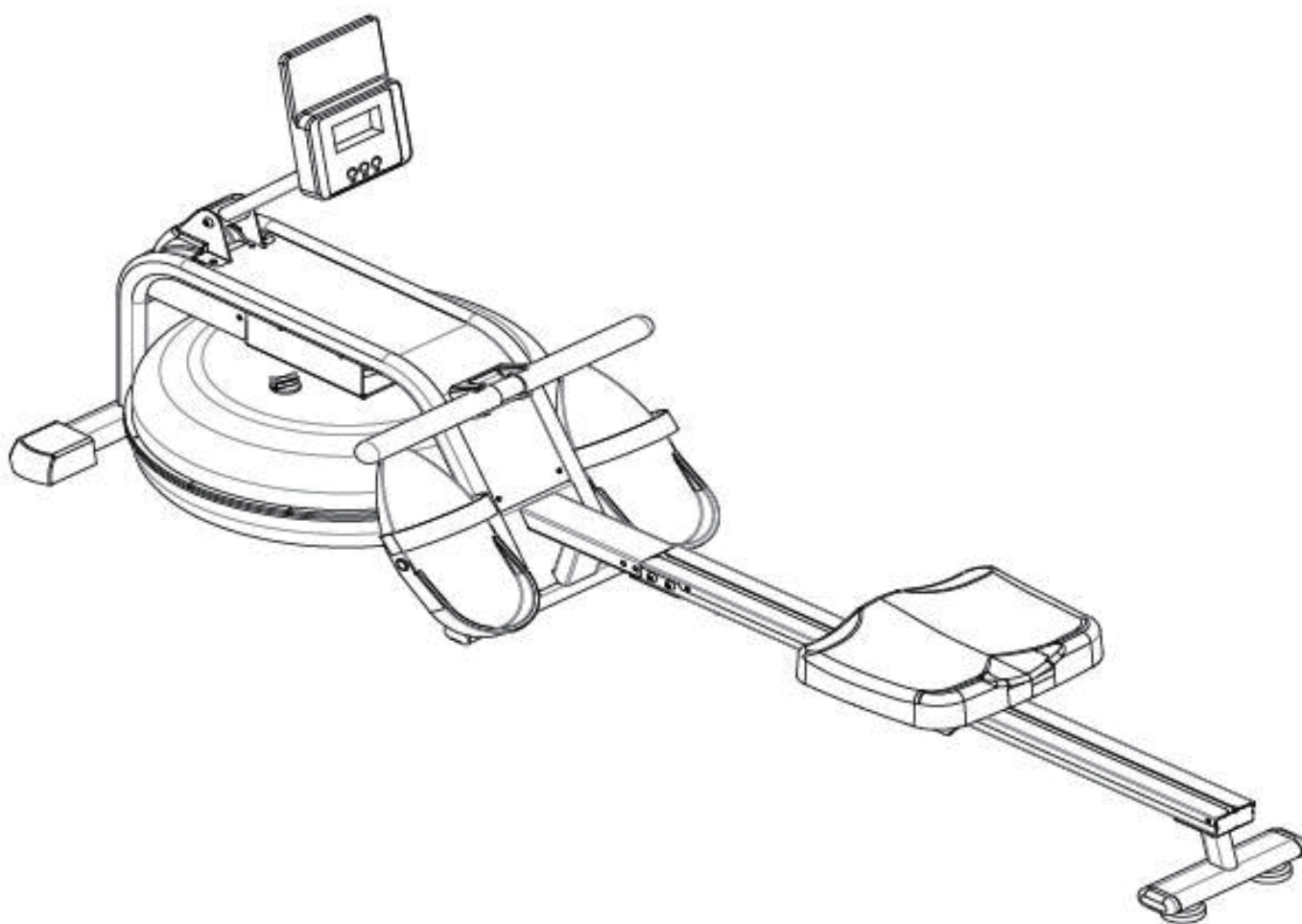

- * Maximum user weight is 135 kg.
- * Le poids maximal de l'utilisateur est de 135 kg.
- * Das maximale Benutzergewicht beträgt 135 kg.
- * El peso máximo del usuario no puede exceder 135 kg.
- * Il peso massimo dell'utente è 135 KGS.

EN_IMPORTANT, RETAIN FOR FUTURE REFERENCE: READ CAREFULLY.

FR_IMPORTANT: A LIRE ATTENTIVEMENT ET A CONSERVER POUR VOUS Y REFRERER ULTERIEUREMENT

ES_IMPORTANTE, LEA DETENIDAMENTE Y GUARDE PARA FUTURAS REFERENCIAS.

DE_WICHTIG! SORFGFÄLTIG LESEN UND FÜR SPÄTERES NACHSCHLAGEN AUFBEWAHREN.

IT_IMPORTANTE, LEGGERE E CONSERVARE QUESTO MANUALE D'ISTRUZIONE PER UN USO FUTURO.

READING CAREFULLY!**Please keep this manual in a safe place for easy reference**

1. It is important to read this entire manual before assembling and using the equipment. Safe and effective use can only be achieved if the equipment is assembled, maintained and used properly. It is your responsibility to ensure the tall users of the equipment are informed of all warnings and precautions.
2. Before starting any exercise program you should consult your doctor to determine if you have any medical or physical conditions that could put your health and safety at risk, or prevent you from using the equipment properly. Your doctor's advice is essential if you are taking medication that affects your heart rate, blood pressure or cholesterol level.
3. Be aware of your body's signals. Incorrect or excessive exercise can damage your health. Stop exercising if you experience any of the following symptoms: pain, tightness in your chest, irregular heartbeat, extreme shortness of breath, lightheadedness, dizziness, or feelings of nausea. If you do experience any of these conditions, you should consult your doctor before continuing with your exercise program only.
4. Keep children and pets away from the equipment. The equipment is designed for adult use only.
5. Use the equipment on a solid, flat level surface with a protective cover on your floor or carpet. To ensure safety, the equipment should have at least 0.5 meters of free space all around it.
6. Before using the equipment, check that the nuts and bolts are securely tightened.
7. The safety of the equipment can only be maintained if it is regularly examined for damage and/or wear and tear.
8. Always use the equipment as indicated. If you find any defective components while assembling or checking the equipment, or if you hear any unusual noises coming from the equipment during use, stop immediately. Do not use the equipment until the problem has been rectified."
9. Wear suitable clothing while using the equipment. Avoid wearing loose clothing that may get caught in the equipment or that may restrict or prevent movement.
10. Suitable for home use only. Braking ability is independent of speed.
11. The equipment is not suitable for therapeutic use.
12. Care must be taken when lifting or moving the equipment so as not to injure your back. Always use proper lifting techniques and/or seek assistance necessary.

MAINTAIN

Neutral detergent can be used to dilute the water to wipe the cloth carefully wipe the oil, and then dry with a dry cloth.

Do not use alkaline solvents, solvents such as solvent, volatile oils and other solvents.

MAINTENANCE / INSPECTION

Avoid high temperature, moisture or direct sunlight, please place in a well-ventilated place.

When not in use please fold the admission, and placed in the children can not touch the Department.

If you do not use it for a while, be sure to check the precautions before using this product and use it for normal use.

When you accidentally wet the product, use a dry cloth to avoid skidding.

In case of malfunction, abnormality or any operational problem, please contact us at the company.

PRODUCT RECYCLING

Due to the different national recycling regulations, please refer to the relevant regulations.

LIRE ATTENTIVEMENT !

Veillez conserver ce manuel dans un endroit sûr pour le consulter facilement.

1. Il est important de lire l'intégralité de ce manuel avant d'assembler et d'utiliser l'équipement. Une utilisation sûre et efficace ne peut être obtenue que si l'équipement est assemblé, entretenu et utilisé correctement. Il est de votre responsabilité de vous assurer que les utilisateurs de grande taille de l'équipement sont informés de tous les avertissements et précautions.
2. Avant de commencer tout programme d'exercice, vous devez consulter votre médecin pour déterminer si vous avez des problèmes médicaux ou physiques qui pourraient mettre en danger votre santé et votre sécurité, ou vous empêcher d'utiliser l'équipement correctement. L'avis de votre médecin est essentiel si vous prenez des médicaments qui affectent votre rythme cardiaque, votre tension artérielle ou votre taux de cholestérol.
3. Soyez conscients des signaux de votre corps. Un exercice incorrect ou excessif peut nuire à votre santé. Arrêtez de faire de l'exercice si vous ressentez l'un des symptômes suivants : douleur, oppression dans la poitrine, rythme cardiaque irrégulier, essoufflement extrême, étourdissement, vertige ou sensation de nausée. Si vous ressentez l'une de ces conditions, vous devriez consulter votre médecin avant de poursuivre votre programme d'exercices uniquement.
4. Tenez les enfants et les animaux domestiques éloignés de l'équipement. L'équipement est conçu pour être utilisé par des adultes uniquement.
5. Utilisez l'équipement sur une surface solide et plane avec une housse de protection sur votre sol ou votre tapis. Pour garantir la sécurité, l'équipement doit avoir au moins 0,5 mètre d'espace libre tout autour.
6. Avant d'utiliser l'équipement, vérifiez que les écrous et les boulons sont bien serrés.
7. La sécurité de l'équipement ne peut être maintenue que s'il est régulièrement examiné pour détecter tout dommage et/ou usure.
8. Si vous trouvez des composants défectueux lors du montage ou du contrôle de l'appareil, ou si vous entendez des bruits inhabituels provenant de l'appareil pendant son utilisation, arrêtez immédiatement. N'utilisez pas l'équipement tant que le problème n'a pas été résolu.
9. Portez des vêtements appropriés lorsque vous utilisez l'équipement. Évitez de porter des vêtements amples qui pourraient se coincer dans l'équipement ou qui pourraient restreindre ou empêcher les mouvements.
10. Convient uniquement à un usage domestique. La capacité de freinage est indépendante de la vitesse.
11. L'équipement n'est pas adapté à un usage thérapeutique.
12. Il faut faire attention en soulevant ou en déplaçant l'équipement afin de ne pas se blesser le dos. Utilisez toujours les techniques de levage appropriées et/ou demandez de l'assistance si nécessaire.

ENTRETIEN

Un détergent neutre peut être utilisé pour diluer l'eau afin d'essuyer le chiffon avec précaution, puis sécher avec un chiffon sec.

N'utilisez pas de solvants alcalins, de solvants tels que les solvants, les huiles volatiles et autres solvants.

ENTRETIEN / INSPECTION

Évitez les températures élevées, l'humidité ou la lumière directe du soleil, veuillez le placer dans un endroit bien ventilé.

Lorsque vous ne l'utilisez pas, veuillez le plier et le placer dans un endroit où les enfants ne peuvent pas la toucher.

Si vous ne l'utilisez pas pendant un certain temps, veuillez à vérifier les précautions avant d'utiliser ce produit et utilisez-le pour une utilisation normale.

Lorsque vous mouillez accidentellement le produit, utilisez un chiffon sec pour éviter tout dérapage.

En cas de dysfonctionnement, d'anomalie ou de tout problème de fonctionnement, veuillez nous contacter auprès de l'entreprise.

RECYCLAGE DU PRODUIT

En raison des différentes réglementations nationales en matière de recyclage, veuillez vous référer aux réglementations en vigueur.

SORGFÄLTIG LESEN!

Bitte bewahren Sie dieses Handbuch zum einfachen Nachschlagen an einem sicheren Ort auf

1. Es ist wichtig, dass Sie dieses Handbuch vor der Montage und der Inbetriebnahme des Geräts vollständig lesen. Eine sichere und effektive Verwendung kann nur erreicht werden, wenn das Gerät ordnungsgemäß montiert, gewartet und verwendet wird. Es liegt in Ihrer Verantwortung, sicherzustellen, dass die großen Benutzer des Geräts über alle Warnhinweise und Vorsichtsmaßnahmen informiert sind.
2. Bevor Sie mit einem Übungsprogramm beginnen, sollten Sie Ihren Arzt konsultieren, um festzustellen, ob Sie irgendwelche medizinischen oder körperlichen Beschwerden haben, die Ihre Gesundheit und Sicherheit gefährden oder Sie daran hindern könnten, das Gerät richtig zu benutzen. Der Rat Ihres Arztes ist unerlässlich, wenn Sie Medikamente einnehmen, die Ihre Herzfrequenz, Ihren Blutdruck oder Ihren Cholesterinspiegel beeinflussen.
3. Achten Sie auf die Signale Ihres Körpers. Falsche oder übermäßige Übungen können Ihre Gesundheit schädigen. Hören Sie auf zu üben, wenn Sie eines der folgenden Symptome verspüren: Schmerzen, Engegefühl in der Brust, unregelmäßiger Herzschlag, extreme Kurzatmigkeit, Benommenheit, Schwindel oder Übelkeitsgefühle. Wenn Sie eines dieser Symptome verspüren, sollten Sie Ihren Arzt konsultieren, bevor Sie Ihr Übungsprogramm fortsetzen.
4. Halten Sie Kinder und Haustiere von dem Gerät fern. Das Gerät ist ausschließlich für den Gebrauch durch Erwachsene vorgesehen.
5. Verwenden Sie das Gerät auf einer festen, flachen, ebenen Oberfläche mit einer Schutzabdeckung auf Ihrem Fußboden oder Teppich. Um die Sicherheit zu gewährleisten, sollte um das Gerät herum ein Freiraum von mindestens 0,5 Metern vorhanden sein.
6. Prüfen Sie vor der Verwendung des Geräts, ob die Schrauben und Muttern fest angezogen sind.
7. Die Sicherheit des Geräts kann nur aufrechterhalten werden, wenn es regelmäßig auf Schäden und/oder Verschleiß untersucht wird.
8. Verwenden Sie das Gerät immer wie angegeben. Wenn Sie beim Zusammenbau oder bei der Überprüfung des Geräts defekte Bauteile feststellen oder während der Verwendung ungewöhnliche Geräusche vom Gerät hören, stoppen Sie sofort. Verwenden Sie das Gerät nicht, bis das Problem behoben ist.
9. Tragen Sie bei der Benutzung des Geräts geeignete Kleidung. Vermeiden Sie das Tragen von loser Kleidung, die sich im Gerät verfangen oder die Bewegung einschränken oder verhindern könnte.
10. Nur für den Heimgebrauch geeignet. Die Bremsfähigkeit ist unabhängig von der Geschwindigkeit.
11. Das Gerät ist nicht für die therapeutische Verwendung geeignet.
12. Seien Sie vorsichtig beim Anheben oder Bewegen des Geräts, um Rückenverletzungen zu vermeiden. Verwenden Sie stets geeignete Hebetchniken und/oder holen Sie bei Bedarf Hilfe.

PFLEGE

Neutrales Reinigungsmittel kann in Wasser verdünnt, verwendet werden, mit dem feuchten Tuch vorsichtig abwischen, und dann mit einem trockenen Tuch trocknen.

Verwenden Sie keine alkalischen Lösungsmittel, ätherische Öle und andere Lösungsmittel.

WARTUNG/INSPEKTION

Vermeiden Sie hohe Temperaturen, Feuchtigkeit oder direkte Sonneneinstrahlung, stellen Sie es bitte an einen gut belüfteten Ort.

Wenn Sie es nicht verwenden, klappen Sie es bitte zusammen, und legen Sie es so ab, dass Kinder es nicht berühren können.

Wenn Sie es eine Zeit lang nicht verwenden, prüfen Sie bitte die Vorsichtsmaßnahmen, bevor Sie das Produkt für die normale Verwendung verwenden.

Wenn Sie das Produkt versehentlich nass machen, verwenden Sie ein trockenes Tuch, um ein Verrutschen zu vermeiden.

Im Falle einer Fehlfunktion, Abnormalität oder eines Betriebsproblems wenden Sie sich bitte an das Unternehmen.

PRODUKTRECYCLING

Aufgrund der unterschiedlichen nationalen Recyclingvorschriften beachten Sie bitte die entsprechenden Vorschriften.

LEER CUIDADOSAMENTE ESTE MANUAL!

Guarde este manual en un lugar seguro con el fin de consultarlo fácilmente en futuro.

1. Es muy importante leer todo este manual antes de instalar y utilizar este equipo. Sólo se puede lograr un uso seguro y eficaz si el equipo se instala, se mantiene y se utiliza de manera correcta. Es su responsabilidad asegurarse de que todos los usuarios altos de este equipo estén informados de todas las advertencias y precauciones.

2. Antes de empezar cualquier programa de ejercicios, debe consultar a su médico por motivo de determinar si tiene alguna condición médica o física que pueda poner en riesgo su salud y seguridad, o impedirle utilizar este equipo de manera correcta. El consejo del médico es esencial si usted está tomando algunos medicamentos que afectan su frecuencia cardíaca, presión arterial o nivel de colesterol.

3. Sea consciente de los signos de su cuerpo. Hacer ejercicio de manera incorrecta o excesiva puede dañar su salud. Deje de hacer ejercicio si experimenta alguno de los síntomas a continuación: Dolor, opresión en el pecho, latidos cardíacos irregulares, dificultad extrema para respirar, aturdimiento, mareos o náuseas. Si experimenta alguna de dichas condiciones, debe consultar a su médico antes de continuar con su programa de ejercicios.

4. Mantenga a los niños y las mascotas fuera de alcance del equipo. Sólo está diseñado para ser utilizado por los adultos.

5. Utilice el equipo sobre una superficie plana y estable con una cubierta protectora del piso o una alfombra. Con el fin de garantizar la seguridad, debe haber al menos 0,5 metros de espacio libre al alrededor del equipo.

6. Antes de utilizar este equipo, compruebe si todas las tuercas y los tornillos estén apretados firmemente.

7. La seguridad del equipo sólo se puede garantizar si lo inspecciona con regularidad por motivo de detectar daños y / o desgastes.

8. Siempre utilice el equipo como lo que se indica. Si usted encuentra algún componente defectuoso al instalar o inspeccionar el equipo, o si escucha algunos ruidos inusuales provenientes del equipo al utilizarlo, deje de utilizarlo de inmediato. No utilice el equipo hasta que se haya solucionado el problema.

9. Use ropa apropiada cuando utiliza el equipo. Evita usar ropa holgada que pueda quedar atrapada en el equipo o que pueda restringir o prevenir su movimiento.

10. Sólo es adecuado para uso doméstico. La capacidad de frenado es independiente de la velocidad.

11. El equipo no es adecuado para propósito terapéutico.

12. Tenga cuidado al levantar o mover el equipo por motivo de no lastimarse la espalda. Siempre utilice las habilidades apropiadas con el fin de levantar objetos y / o pida la ayuda necesaria de otras personas.

LIMPIEZA

Puede utilizar el paño y agua diluida con detergente neutro para limpiar la bicicleta estática, limpie el aceite cuidadosamente, luego seque la bicicleta estática con un paño seco.

No utilice disolventes alcalinos, como disolventes, aceites volátiles y otros disolventes.

MANTENIMIENTO / INSPECCIÓN

Evite colocar la bicicleta estática en ambientes con altas temperaturas, la humedad o la luz solar directa, siempre colóquela en un lugar bien ventilado.

Cuando la bicicleta estática no esté en uso, pliéguelo y colóquelo en un lugar donde los niños no pueden tocar ni acceder.

Si no utilice la bicicleta estática por un tiempo largo, asegúrese de verificar las precauciones antes de utilizarla nuevamente y mantenerla que se puede utilizar normalmente.

Cuando la bicicleta estática moje accidentalmente, utilice un paño seco para limpiarla y evitar deslizamientos.

En caso de mal funcionamiento, anomalía o cualquier problema operativo, comuníquese con nuestra empresa.

RECICLAJE DE PRODUCTOS

Debido a las diferentes regulaciones nacionales sobre reciclaje, consulte las regulaciones relacionadas.

LEGGERE ATTENTAMENTE!

Conservare questo manuale in un luogo sicuro per facile riferimento futuro.

1. È importante leggere l'intero manuale prima di assemblare e utilizzare l'apparecchiatura. Un utilizzo sicuro ed efficace può essere ottenuto solo quando l'apparecchiatura è assemblata, mantenuta e utilizzata in modo corretto. È tua responsabilità assicurarti che tutti gli utenti dell'apparecchiatura siano ben informati di tutte le avvertenze e precauzioni.
2. Prima di iniziare qualsiasi programma di allenamenti, consultare il tuo medico per determinare se hai le condizioni mediche o fisiche che potrebbero mettere a rischio la salute e la sicurezza o impedire un uso corretto dell'apparecchiatura. Il consiglio del medico è essenziale se stai assumendo farmaci che influiscono sulla frequenza cardiaca, sulla pressione sanguigna o sul livello di colesterolo.
3. Devi essere consapevole dei segnali del tuo corpo. Un allenamento scorretto o eccessivo può danneggiare la tua salute. Interrompi l'allenamento se manifesti uno dei seguenti sintomi: dolore, senso di oppressione al petto, battito cardiaco irregolare, estrema mancanza di respiro, vertigini, o nausea. Se avviene una di queste condizioni, consultare il tuo medico prima di continuare il programma di allenamenti.
4. Tenere i bambini e gli animali domestici lontani dall'apparecchiatura. L'apparecchiatura è progettata esclusivamente per l'uso da parte di adulti.
5. Utilizzare l'apparecchiatura su una superficie solida e piana con una copertura protettiva sul pavimento o sul tappeto. Per garantire la sicurezza, l'apparecchiatura dovrebbe avere almeno 0,5 metri di spazio libero tutt'intorno.
6. Prima di utilizzare l'apparecchiatura, verificare che i dadi e i bulloni siano serrati saldamente.
7. La sicurezza dell'apparecchiatura può essere mantenuta solo se viene regolarmente esaminata per danni e / o usura.
8. Utilizzare sempre l'apparecchiatura secondo le istruzioni. se si riscontrano componenti difettosi durante l'assemblaggio o il controllo dell'apparecchiatura, o se si avvertono rumori insoliti che provengano dall'apparecchiatura durante l'uso, fermati immediatamente. Non utilizzare l'apparecchiatura fino a quando il problema non è stato risolto.
9. Indossare sempre indumenti adatti durante l'utilizzo dell'apparecchiatura. Evitare di indossare indumenti larghi che potrebbero rimanere impigliati nell'apparecchiatura o che potrebbero limitare o impedire il movimento.
10. Adatto solo per uso domestico. La capacità di frenata è indipendente dalla velocità
11. L'apparecchiatura non è adatta per uso terapeutico.
12. Necessita di prestare attenzione durante il sollevamento o lo spostamento dell'apparecchiatura per non ferire la schiena. Utilizzare sempre tecniche di sollevamento adeguate e / o richiedere l'assistenza necessaria.

PULIZIA

Si può utilizzare un detergente neutro e diluirlo con acqua e pulire con il panno con attenzione l'olio, e poi asciugarlo con un panno asciutto.

Non utilizzare solventi alcalini, solventi, oli volatili e altri solventi.

MANUTENZIONE / ISPEZIONE

Evitare temperature alte, umidità o luce solare diretta, e si prega di posizionarla in un luogo ben ventilato.

Quando non è in uso, si prega di piegare l'apparecchiatura, e metterlo in un luogo dove i bambini non siano capaci di toccarla.

Se non si è usato per un periodo breve, assicurarsi di controllare le precauzioni prima di riutilizzare questo prodotto e utilizzarlo solo per un uso normale.

Quando si bagna accidentalmente il prodotto, utilizzare un panno asciutto per evitare lo slittamento.

In caso di malfunzionamento, anomalia o qualsiasi problema operativo, contattate la nostra azienda.

RICICLAGGIO DEL PRODOTTO

In considerazione delle diverse normative nazionali sul riciclaggio, si deve fare riferimento alle normative pertinenti.



58 M8*15 4pcs



#60 M8*15 6pcs



#71 OD16*ID8*1.5 10pcs



67 M6*20 1pcs



#96 M8*15 4pcs



65 1pc



#74 S5 1pc

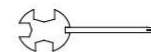

#75 S13-15 1pc

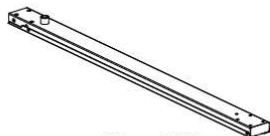

#3 1PC



#4 1PC



#36 1PC



#46 1PC

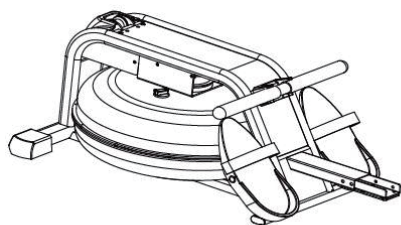





#1 1PC

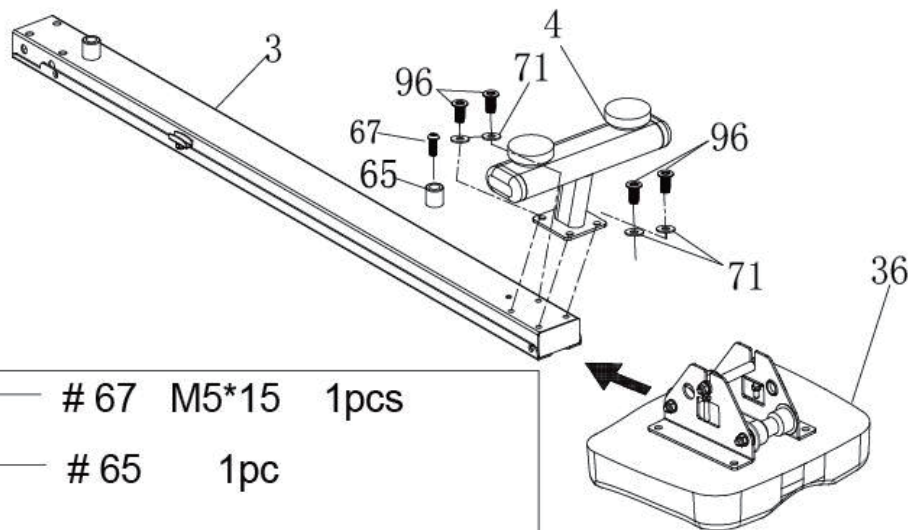





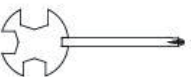

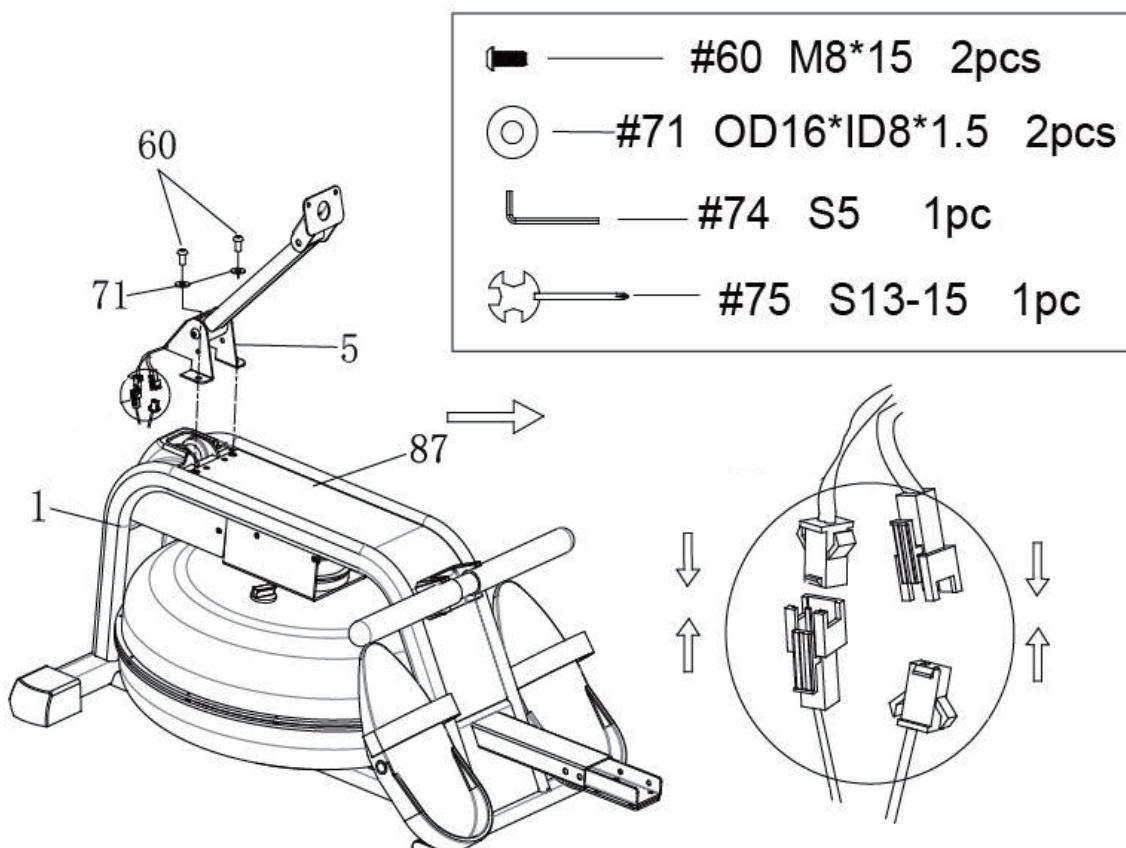
#5 1PC



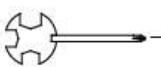

-  # 67 M5*15 1pcs
-  # 65 1pc
-  # 96 M8*15 4pcs
-  #71 OD16*ID8*1.5 4pcs
-  #74 S5 1pc
-  #75 S13-15

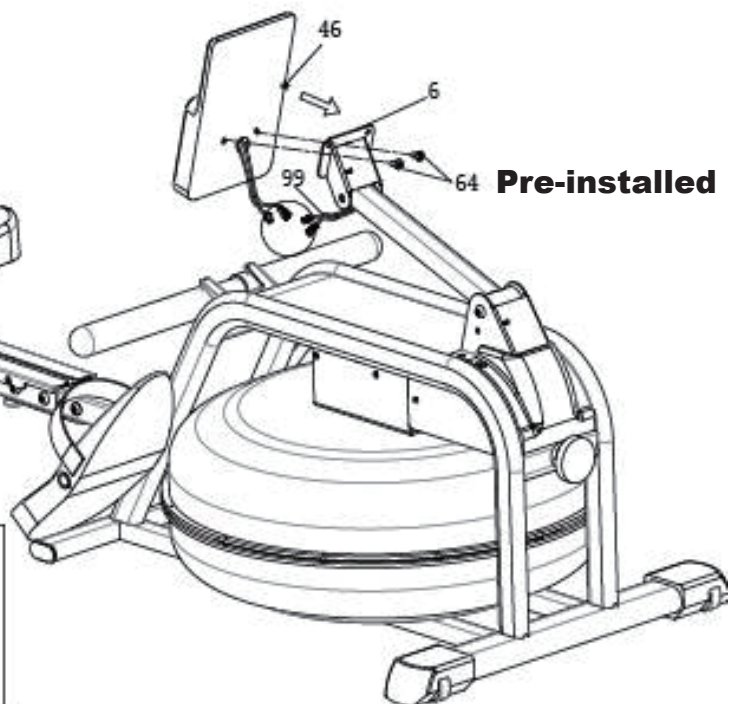
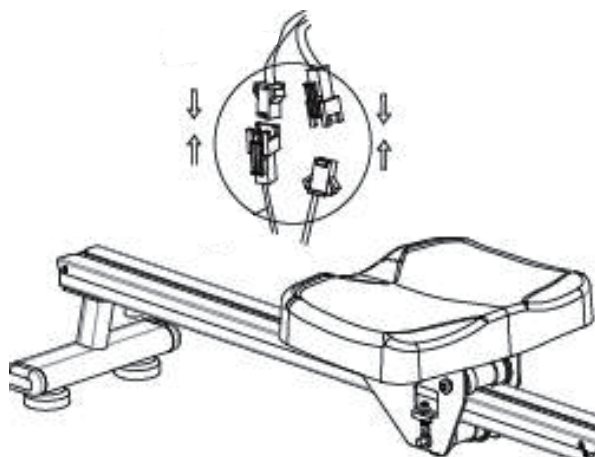
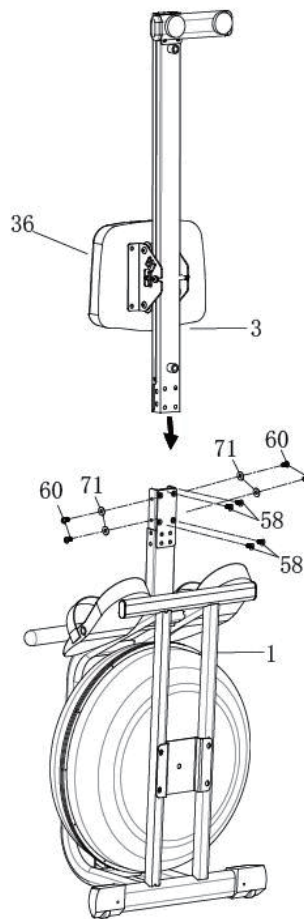

-  #60 M8*15 2pcs
-  #71 OD16*ID8*1.5 2pcs
-  #74 S5 1pc
-  #75 S13-15 1pc

-  # 58 M8*15 4pcs
-  # 60 M8*15 4pcs
-  # 71 OD16*ID8*1.5 4pcs
-  #74 S5 1pc



-  # 64 M5*12 2pcs
Pre-installed
-  #75 S13-15 1pc

HOW TO FILL AND EMPTY THE TANK

Remove the Fill Plug (No. 33) from the Upper Tank Cover (No. 12).

To fill the tank with water, refer to Fig. A. Insert the Funnel (No. 77) into the tank, then use a cup or the Pumping Siphon (No. 76) and a bucket to fill the tank. Use the water level gauge on the side of the tank to measure desired water level in the tank.

To empty the tank, refer to Fig. B. Place a bucket next to the rower, and use the Pumping Siphon(-No. 76) to pump out the water from the tank into the bucket.

Insert the Fill Plug (No. 33) into the Upper Tank Cover (No. 12). Wipe excess water off the frame.

NOTE:

- Fill the tank only with tap water. Add 1 water purification tablet (1 packet is included.). Never use pool chlorine or chlorine bleach.
- Add a water purification tablet every 6 months or as needed. If water remains cloudy, replace the water in the tank.
- Do not consume the tank water. Dispose of the water after pumping it out from the tank.

WATER LEVEL

- See Fig. A. The water level gauges on the side of the tank. The maximum fill level is 6. Never fill over this limit.

The resistance depends on the water level in the tank. Water level 1 is the lowest resistance. Level 6 is the highest resistance.

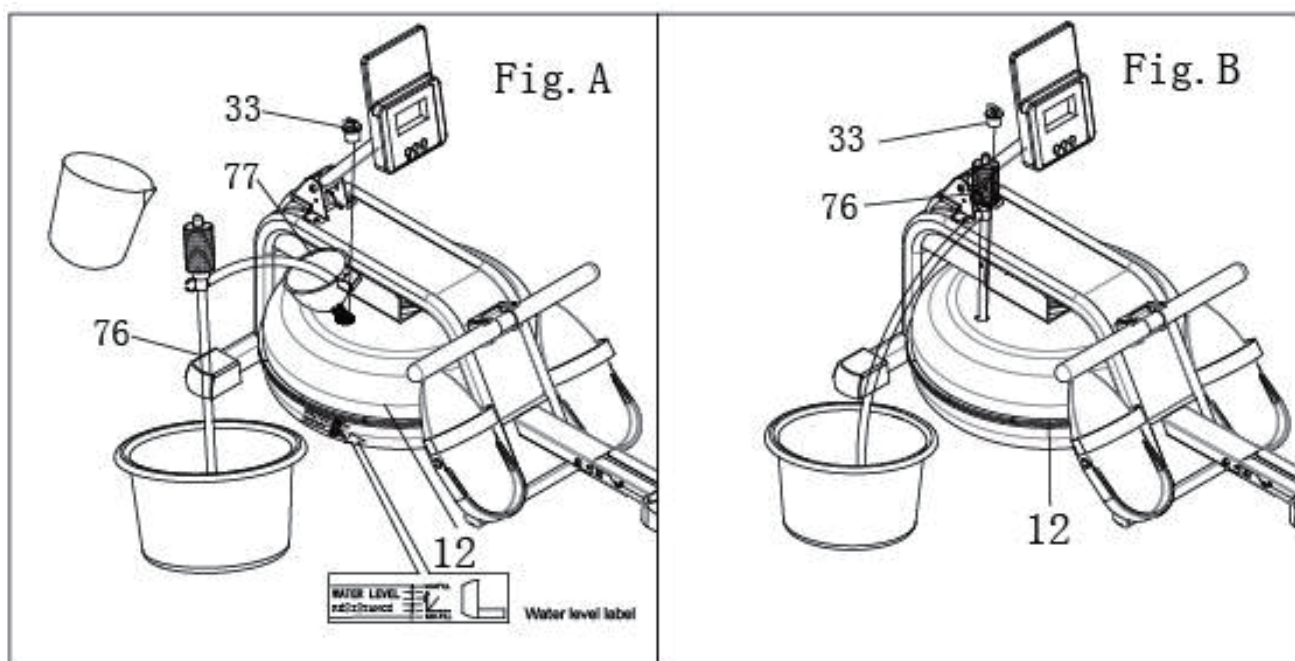

ADJUSTMENT GUIDE

ADJUSTING THE BALANCE

Adjust the Adjustable End Caps (No. 27) on the Rear Stabilizer (No. 4) of the rower if the rower is unbalanced during use.

CAUTION!

Moving parts, such as the seat, can crush and cut. Keep hands clear of the Slide Rail (No. 3) during use!

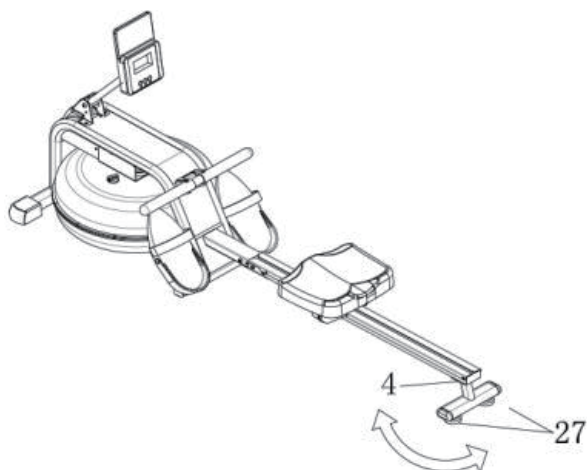

MOVING THE ROWER

To move the rower, lift up the Rear Stabilizer (No. 4) until the transportation wheels on the front stabilizer touch the ground. With the wheels on the ground, you can transport the rower to the desired location with ease.

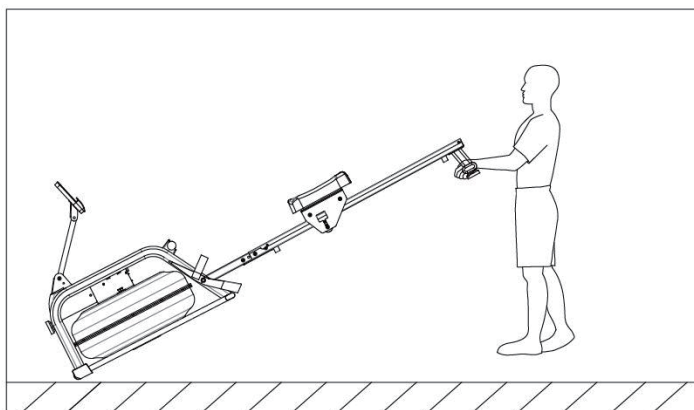

PEDAL ADJUSTMENT

The pedal strap is adjustable and can be personalized to fit the user's foot size.

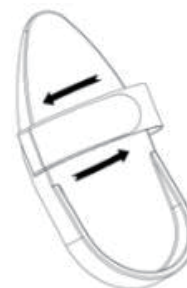

STORAGE

CAUTION!

Move the Seat (No.36) to the front of Slide Rail (No.3) first or it will glide down when raising the rower up!

CAUTION!

Move with caution when you raise the rower up, as your head may touch the Rear Stabilizer (No. 4).

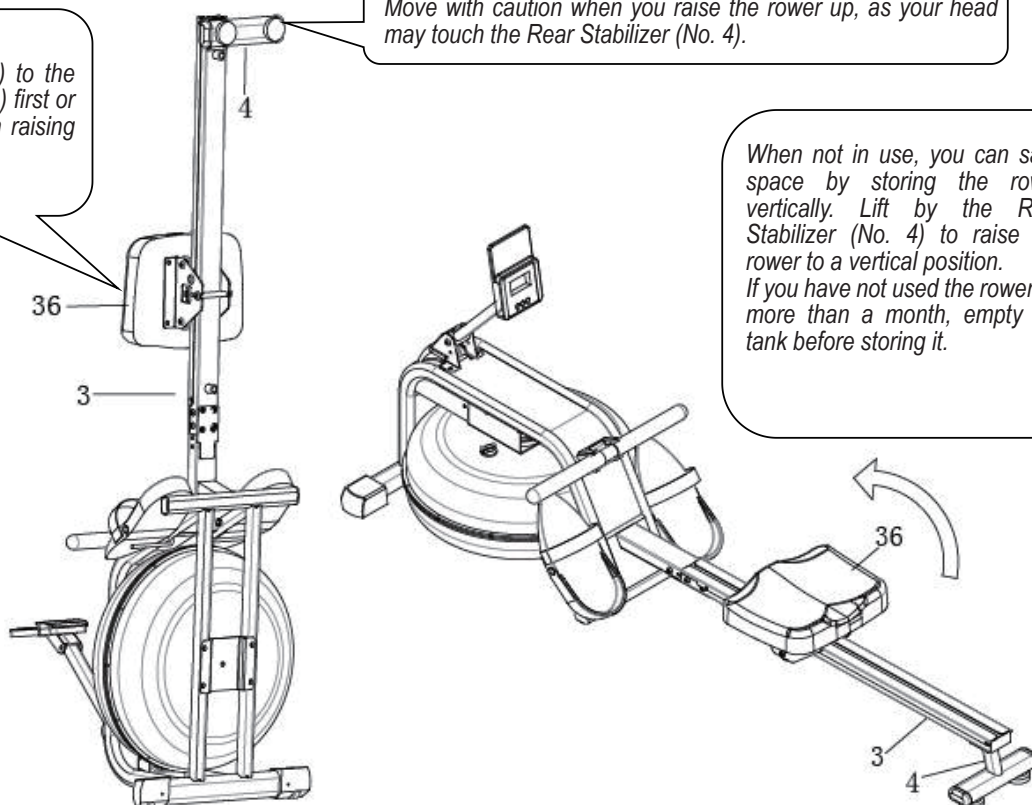

When not in use, you can save space by storing the rower vertically. Lift by the Rear Stabilizer (No. 4) to raise the rower to a vertical position. If you have not used the rower for more than a month, empty the tank before storing it.

INSTRUCTION MANUAL

• **BUTTONS**

MODE

Press this button to changeover display or choose the window needs to be set.

SET: To set value of time, distance and calories when not in scan mode.

RESET:

1. Press to reset time, distance and calories.
2. Hold it for 3 seconds to reset time, distance and calories.

• **FUNCTIONS**

SCAN

Press MODE button until "SCAN" appears, computer will rotate through all the 5 functions: Time, Count, Distance, Total count and Calorie. Each display will be hold for 6seconds.

COUNT

Display instantaneous count and the range is 0~9999 Count.

TIME

Count the total time from exercise start to the end and the range is 0: 00 ~ 99:59Minute.

DISTANCE(DIST)

Count the total distance from exercise start to the end and the range is 0.00~ 9999KM

CALORIES(CAL)

Count the total calories consumed from exercise start to the end and the range is 0.0 ~ 9999 KCAL.

TOTAL COUNT (TCNT): Count the total rowing strokes after installing the battery.

AUTO START/STOP

1. Without any signal of exercise or operation for 4minutes, the power will turn off automatically.
2. Once receive exercise or operation signal, the monitor will turn on automatically.

ALARM

The functions of time, distance and calorie can be set countdown, any of above value goes to zero, the computer will alarm for 10 seconds.

Press MODE to select the function, then press SET to adjust the value.

• **BATTERY REPLACE**

When the display becomes dim or illegible, remove the battery and replace with SIZE AAA UM4 R03.

• **SPECIFICATIONS:**

Auto Scan: Every 6seconds

Running Time: 00:00 ~ 99:59 (Minute: Second)

Current Count: The max pick-up signal is 9999 Count

Trip Distance: .00 ~ 9999 KM

Calories: 0.0 ~ 9999 KCal

Total Count: 0 ~ 9999 Count

Battery Type: 2 pcs of SIZE-AAA

Operating Temperature: 0℃ ~ +40℃ (32°F ~ 104°F)

Storage Temperature: -10℃ ~ +60℃ (14°F ~ 140°F)

COMMENT REMPLIR ET VIDER LE RÉSERVOIR

Retirez le bouchon de remplissage (n°33) du couvercle supérieur du réservoir (n°12). Pour remplir le réservoir d'eau, reportez-vous à la fig. A. Insérez l'entonnoir (n°77) dans le réservoir, puis utilisez une tasse ou le siphon pompe (n°76) et un seau pour remplir le réservoir. Utilisez l'indicateur de niveau d'eau sur le côté du réservoir pour mesurer le niveau d'eau souhaité. Pour vider le réservoir, reportez-vous à la fig. B. Placez un seau à côté du rameur et utilisez le siphon pompe (n°76) pour pomper l'eau du réservoir dans le seau. Insérez le bouchon de remplissage (n°33) dans le couvercle supérieur du réservoir (n°12). Essuyez l'excès d'eau sur le cadre.

REMARQUE:

- Remplissez le réservoir uniquement avec de l'eau du robinet. Ajoutez 1 comprimé de purification d'eau (un paquet est inclus). N'utilisez jamais de chlore de piscine ou d'eau de Javel.
- Ajoutez un comprimé de purification d'eau tous les 6 mois ou selon les besoins. Si l'eau reste trouble, remplacez l'eau du réservoir.
- Ne consommez pas l'eau du réservoir. Jetez l'eau après l'avoir pompée du réservoir.

NIVEAU D'EAU

- Voir fig. A. Les niveaux d'eau sont visibles sur le côté du réservoir. Le niveau de remplissage maximum est 6. Ne jamais remplir au-delà de cette limite. La résistance dépend du niveau d'eau dans le réservoir. Le niveau d'eau 1 est la résistance la plus basse. Le niveau 6 est la résistance la plus élevée.

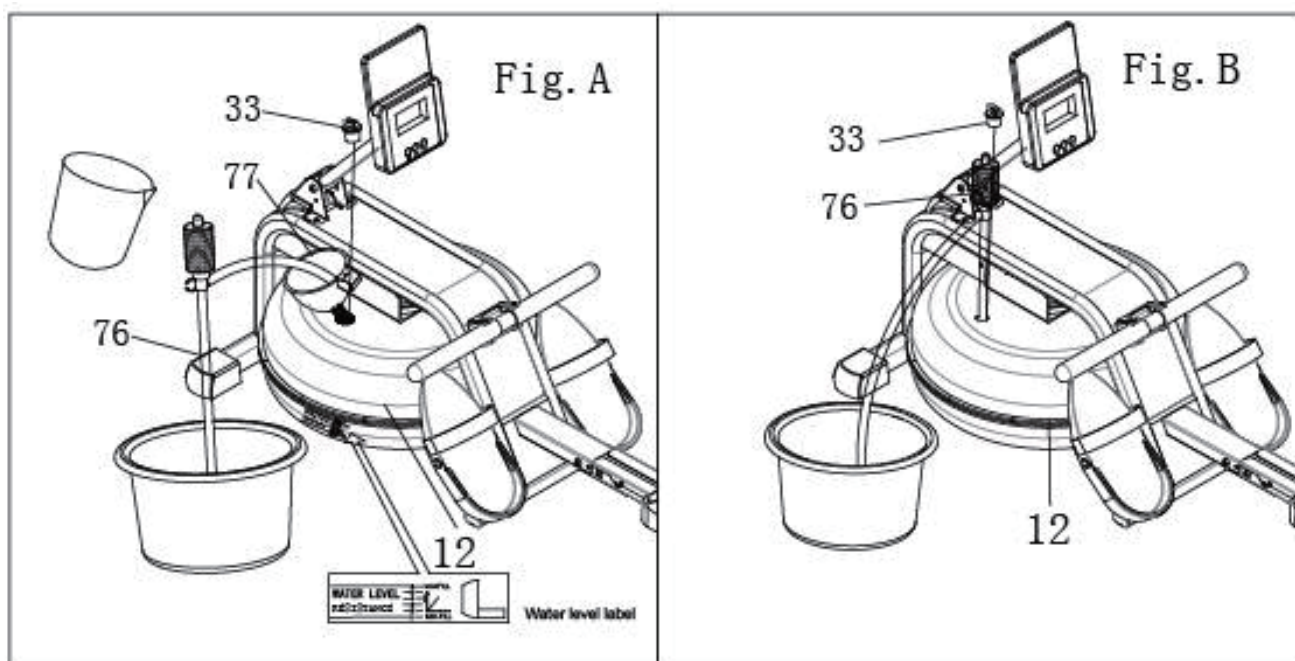

GUIDE DE RÉGLAGE

RÉGLAGE DE L'ÉQUILIBRE

Ajustez les bouchons d'extrémité réglables (n°27) du stabilisateur arrière (n°4) du rameur si le rameur est déséquilibré pendant l'utilisation.

ATTENTION!

Les pièces mobiles, telles que le siège, peuvent écraser et couper. Gardez les mains loin du rail coulissant (n°3) pendant l'utilisation!

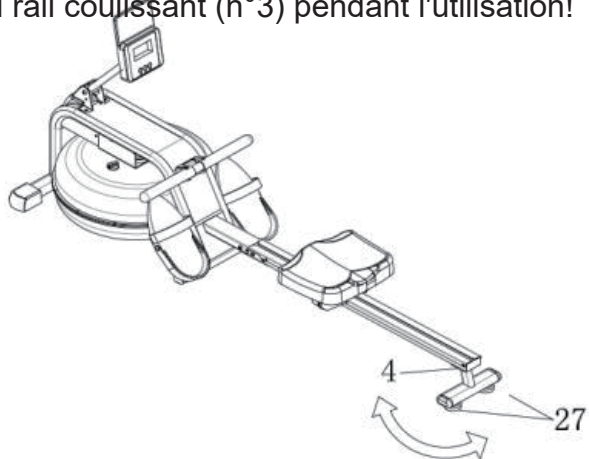

DÉPLACEMENT DU RAMEUR

Pour déplacer le rameur, soulevez le stabilisateur arrière (n°4) jusqu'à ce que les roues de transport sur le stabilisateur avant touchent le sol. Avec les roues au sol, vous pouvez transporter le rameur à l'endroit souhaité facilement.

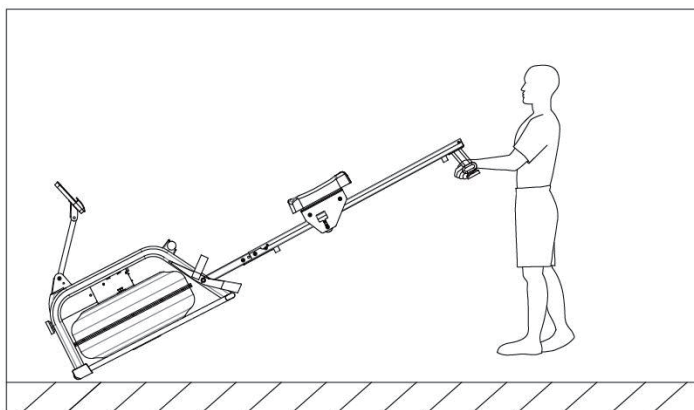

RÉGLAGE DE LA PÉDALE

La sangle de la pédale est réglable et peut être personnalisée pour s'adapter à la taille du pied de l'utilisateur.

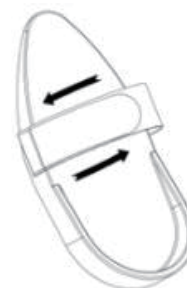

STOCKAGE

ATTENTION!

Déplacez le siège (n°36) vers l'avant du rail coulissant (n°3) d'abord, sinon il glissera vers le bas lorsque vous relevez le rameur!

ATTENTION!

Soyez prudent lorsque vous relevez le rameur, car votre tête peut toucher le stabilisateur arrière (n°4).

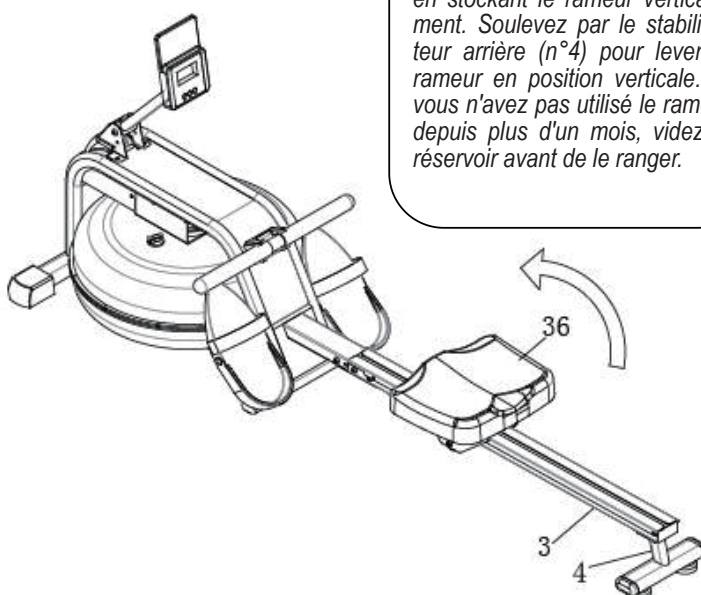
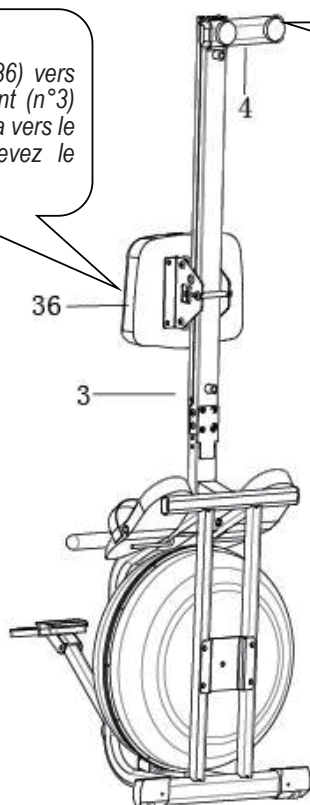

Lorsque vous ne l'utilisez pas, vous pouvez gagner de la place en stockant le rameur verticalement. Soulevez par le stabilisateur arrière (n°4) pour lever le rameur en position verticale. Si vous n'avez pas utilisé le rameur depuis plus d'un mois, videz le réservoir avant de le ranger.

MANUEL D'INSTRUCTIONS

• BOUTONS

MODE: Appuyez sur ce bouton pour changer l'affichage ou choisir la fenêtre à régler.

SET: Pour régler la valeur du temps, de la distance et des calories lorsque vous n'êtes pas en mode de balayage.

RESET: 1. Appuyez pour réinitialiser le temps, la distance et les calories.

2. Maintenez-le enfoncé pendant 3 secondes pour réinitialiser le temps, la distance et les calories.

• FONCTIONS

SCAN

Appuyez sur le bouton MODE jusqu'à ce que «SCAN» apparaisse, l'ordinateur fera défiler les 5 fonctions: Temps, Compte, Distance, Compte total et Calories. Chaque affichage sera maintenu pendant 6 secondes.

COUNT

Affiche le compte instantané et la plage est de 0 à 9999 comptes.

TIME

Comptez le temps total de l'exercice du début à la fin et la plage est de 0:00 à 99:59 Minutes.

DISTANCE(DIST)

Comptez la distance totale de l'exercice du début à la fin et la plage est de 0.00 à 9999 KM.

CALORIES(CAL)

Comptez les calories totales consommées de l'exercice du début à la fin et la plage est de 0.0 à 9999 KCAL.

TOTAL COUNT (TCNT): Comptez les coups de rame totaux après l'installation de la batterie.

AUTO START/STOP

1. Sans aucun signal d'exercice ou opération pendant 4 minutes, l'alimentation s'éteindra automatiquement.

2. Dès qu'il reçoit un signal d'exercice ou d'opération, le moniteur s'allumera automatiquement.

ALARM

Les fonctions du temps, de la distance et des calories peuvent être réglées en compte à rebours, toute valeur ci-dessus atteignant zéro, l'ordinateur sonnera pendant 10 secondes.

Appuyez sur MODE pour sélectionner la fonction, puis appuyez sur SET pour ajuster la valeur.

• REMPLACEMENT DE LA BATTERIE

Lorsque l'affichage devient sombre ou illisible, retirez la batterie et remplacez-la par une batterie de taille AAA UM4 R03.

• SPÉCIFICATIONS:

Balayage automatique: Chaque 6 secondes

Temps de course: 00:00 ~ 99:59 (Minute: Seconde)

Compte actuel: Le signal de captation maximal est de 9999 comptes

Distance de trajet: 0.00 ~ 9999 KM

Calories: 0.0 ~ 9999 KCal

Compte total: 0 ~ 9999 comptes

Type de batterie: 2 piles de type AAA

Température de fonctionnement: 0 °C ~ +40 °C (32 °F ~ 104 °F)

Température de stockage: -10 °C ~ +60 °C (14 °F ~ 140 °F)

WIE DEN TANK FÜLLEN UND LEEREN

WIE DEN TANK FÜLLEN UND LEEREN

Entfernen Sie den Füllstopfen (Nr. 33) von der oberen Tankabdeckung (Nr. 12). Zum Befüllen des Tanks mit Wasser siehe Abb. A. Setzen Sie den Trichter (Nr. 77) in den Tank ein und verwenden Sie eine Tasse oder den Pumpensiphon (Nr. 76) und einen Eimer, um den Tank zu füllen. Verwenden Sie die Wasserstandsanzeige an der Seite des Tanks, um den gewünschten Wasserstand zu messen. Um den Tank zu entleeren, siehe Abb. B. Stellen Sie einen Eimer neben den Rudergerät und verwenden Sie den Pumpensiphon (Nr. 76), um das Wasser aus dem Tank in den Eimer zu pumpen. Setzen Sie den Füllstopfen (Nr. 33) in die obere Tankabdeckung (Nr. 12) ein. Wischen Sie überschüssiges Wasser vom Rahmen ab.

HINWEIS:

- Füllen Sie den Tank nur mit Leitungswasser. Fügen Sie 1 Wasserreinigungstablette hinzu (eine Packung ist inklusive). Verwenden Sie niemals Poolchlor oder Bleichmittel.
- Fügen Sie alle 6 Monate oder nach Bedarf eine Wasserreinigungstablette hinzu. Wenn das Wasser trüb bleibt, ersetzen Sie das Wasser im Tank.
- Konsumieren Sie das Tankwasser nicht. Entsorgen Sie das Wasser nach dem Abpumpen aus dem Tank.

WASSERSTAND

- Siehe Abb. A. Die Wasserstandsanzeigen befinden sich an der Seite des Tanks. Der maximale Füllstand beträgt 6. Überfüllen Sie nicht über diese Grenze hinaus. Der Widerstand hängt vom Wasserstand im Tank ab. Wasserstand 1 ist der niedrigste Widerstand. Stufe 6 ist der höchste Widerstand.

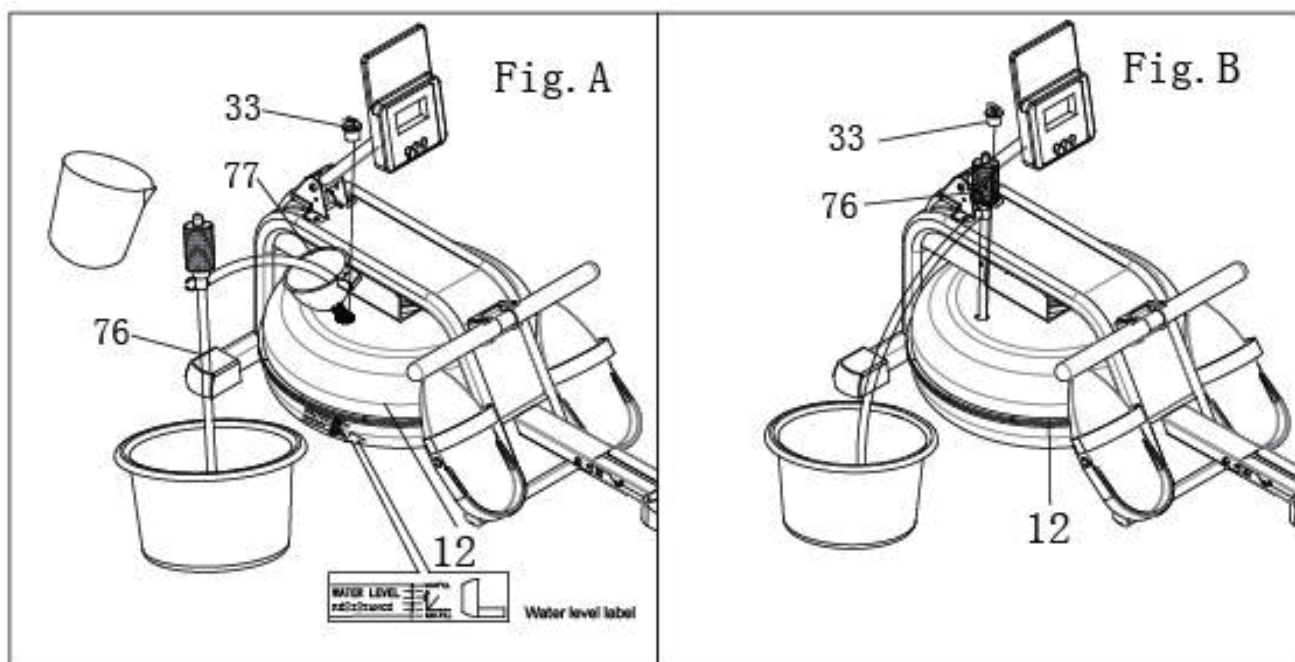

EINSTELLUNGSANLEITUNG

AUSGLEICH EINSTELLEN

Stellen Sie die verstellbaren Endkappen (Nr. 27) am hinteren Stabilisator (Nr. 4) des Rudergeräts ein, wenn das Rudergerät während des Gebrauchs unausgeglichen ist.

VORSICHT!

Bewegliche Teile, wie der Sitz, können quetschen und schneiden. Halten Sie Ihre Hände während des Gebrauchs vom Schienenrahmen (Nr. 3) fern!

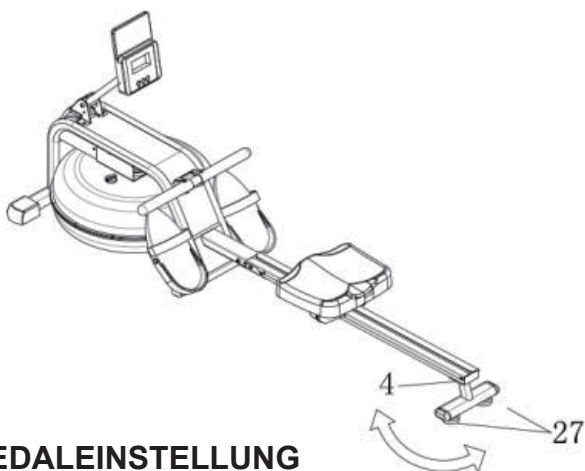

BEWEGUNG DES RUDERGERÄTS

Um das Rudergerät zu bewegen, heben Sie den hinteren Stabilisator (Nr. 4) an, bis die Transportrollen am vorderen Stabilisator den Boden berühren. Mit den Rädern am Boden können Sie das Rudergerät leicht an den gewünschten Standort transportieren.

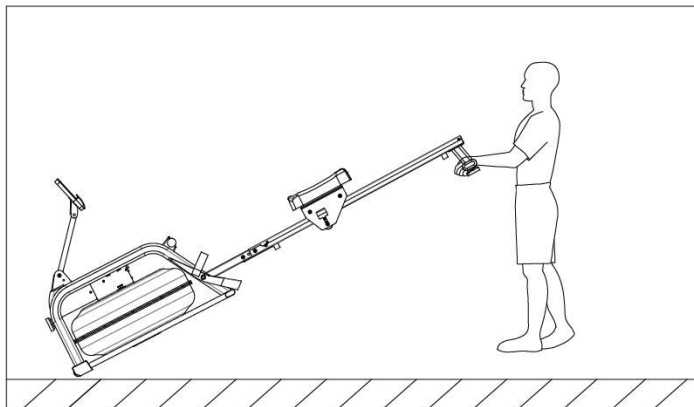

PEDALEINSTELLUNG

Der Pedalriemen ist verstellbar und kann an die Fußgröße des Benutzers angepasst werden.

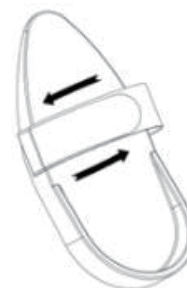

AUFBEWAHRUNG

VORSICHT!

Bewegen Sie zuerst den Sitz (Nr. 36) nach vorne auf der Schiene (Nr. 3), sonst rutscht er beim Hochheben des Rudergeräts nach unten!

VORSICHT!

Seien Sie vorsichtig, wenn Sie das Rudergerät anheben, da Ihr Kopf den hinteren Stabilisator (Nr. 4) berühren kann.

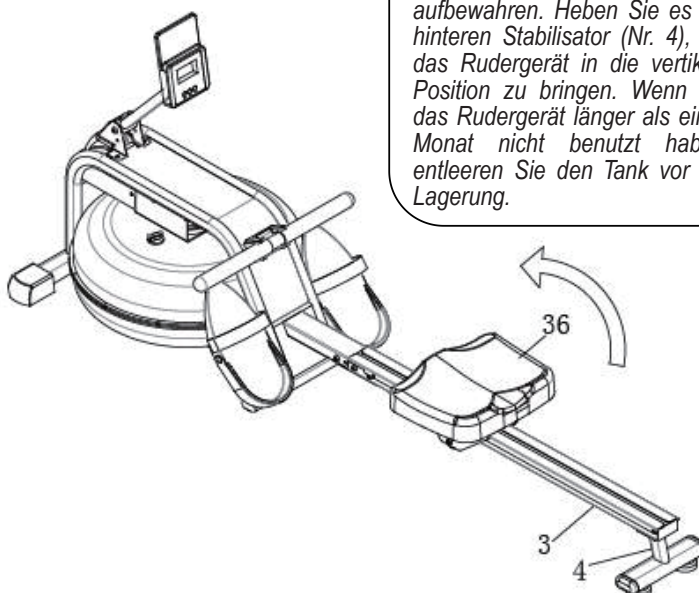
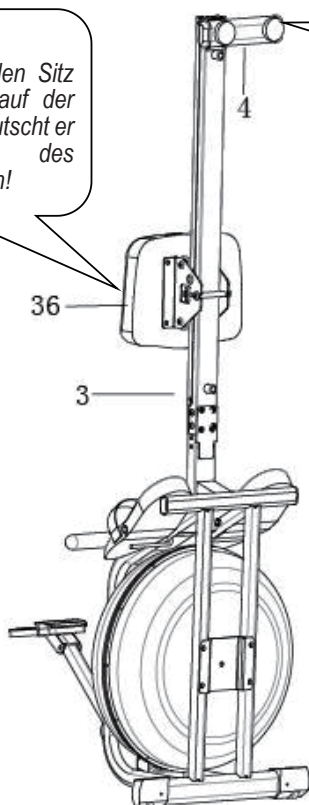

Wenn das Rudergerät nicht in Gebrauch ist, können Sie Platz sparen, indem Sie es vertikal aufbewahren. Heben Sie es am hinteren Stabilisator (Nr. 4), um das Rudergerät in die vertikale Position zu bringen. Wenn Sie das Rudergerät länger als einen Monat nicht benutzt haben, entleeren Sie den Tank vor der Lagerung.

BEDIENUNGSANLEITUNG

• TASTEN

MODUS (MODE): Drücken Sie diese Taste, um die Anzeige umzuschalten oder das Fenster auszuwählen, das eingestellt werden soll.

EINSTELLEN (SET): Zum Einstellen des Wertes für Zeit, Distanz und Kalorien, wenn nicht im Scan-Modus.

ZURÜCKSETZEN (RESET): 1. Drücken, um Zeit, Distanz und Kalorien zurückzusetzen.
2. Halten Sie es 3 Sekunden lang gedrückt, um Zeit, Distanz und Kalorien zurückzusetzen.

• FUNKTIONEN

SCAN

Drücken Sie die MODE-Taste, bis "SCAN" erscheint. Der Computer wechselt durch alle 5 Funktionen: Zeit, Zähler, Distanz, Gesamtzähler und Kalorien. Jede Anzeige wird 6 Sekunden lang gehalten.

ZÄHLER (COUNT)

Zeigt die momentane Anzahl an, Bereich ist 0~9999 Zähler.

ZEIT (TIME)

Zählt die Gesamtzeit vom Beginn bis zum Ende des Trainings und der Bereich ist 0:00 bis 99:59 Minuten.

DISTANZ (DIST)

Zählt die Gesamtdistanz vom Beginn bis zum Ende des Trainings und der Bereich ist 0.00 bis 9999 KM.

KALORIEN (CAL)

Zählt die insgesamt verbrannten Kalorien vom Beginn bis zum Ende des Trainings und der Bereich ist 0.0 bis 9999 KCAL.

GESAMTZÄHLER (TCNT): Zählt die Gesamtanzahl der Ruderzüge nach dem Einsetzen der Batterie.

AUTO START/STOP

1. Ohne Signal von Übung oder Bedienung für 4 Minuten wird die Stromversorgung automatisch ausgeschaltet.
2. Sobald ein Signal von Übung oder Bedienung empfangen wird, schaltet sich der Monitor automatisch ein.

ALARMSIGNALE

Die Funktionen Zeit, Distanz und Kalorien können auf Countdown eingestellt werden. Wenn einer der oben genannten Werte auf Null geht, gibt der Computer 10 Sekunden lang ein Alarm ab.

Drücken Sie MODE, um die Funktion auszuwählen, und dann SET, um den Wert anzupassen.

• BATTERIE ERSETZEN

Wenn das Display gedimmt oder unleserlich wird, entfernen Sie die Batterie und ersetzen Sie sie durch eine SIZE AAA UM4 R03.

• SPEZIFIKATIONEN:

Auto-Scan: Alle 6 Sekunden

Laufzeit: 00:00 ~ 99:59 (Minute: Sekunde)

Aktueller Zähler: Das maximale Aufnahmesignal beträgt 9999 Zähler

Reisedistanz: 0.00 ~ 9999 KM

Kalorien: 0.0 ~ 9999 KCal

Gesamtzähler: 0 ~ 9999 Zähler

Batterietyp: 2 Stück der Größe AAA

Betriebstemperatur: 0°C ~ +40°C (32°F ~ 104°F)

Lagertemperatur: -10°C ~ +60°C (14°F ~ 140°F)

CÓMO LLENAR Y VACIAR EL TANQUE

Retire el tapón de llenado (nº 33) de la tapa superior del tanque (nº 12). Para llenar el tanque con agua, consulte la fig. A. Inserte el embudo (nº 77) en el tanque, luego use una taza o el sifón de bombeo (nº 76) y un cubo para llenar el tanque. Use el indicador de nivel de agua en el costado del tanque para medir el nivel de agua deseado. Para vaciar el tanque, consulte la fig. B. Coloque un cubo al lado del remero y use el sifón de bombeo (nº 76) para extraer el agua del tanque al cubo. Inserte el tapón de llenado (nº 33) en la tapa superior del tanque (nº 12). Limpie el exceso de agua del marco.

NOTA:

- Llène el tanque solo con agua del grifo. Añada 1 tableta de purificación de agua (se incluye un paquete). Nunca use cloro de piscina o lejía.
- Agregue una tableta de purificación de agua cada 6 meses o según sea necesario. Si el agua permanece turbia, reemplace el agua del tanque.
- No consuma el agua del tanque. Deseche el agua después de bombearla del tanque.

NIVEL DE AGUA

- Consulte la fig. A. Los indicadores de nivel de agua están en el costado del tanque. El nivel máximo de llenado es 6. Nunca llene por encima de este límite. La resistencia depende del nivel de agua en el tanque. El nivel de agua 1 es la resistencia más baja. El nivel 6 es la resistencia más alta.

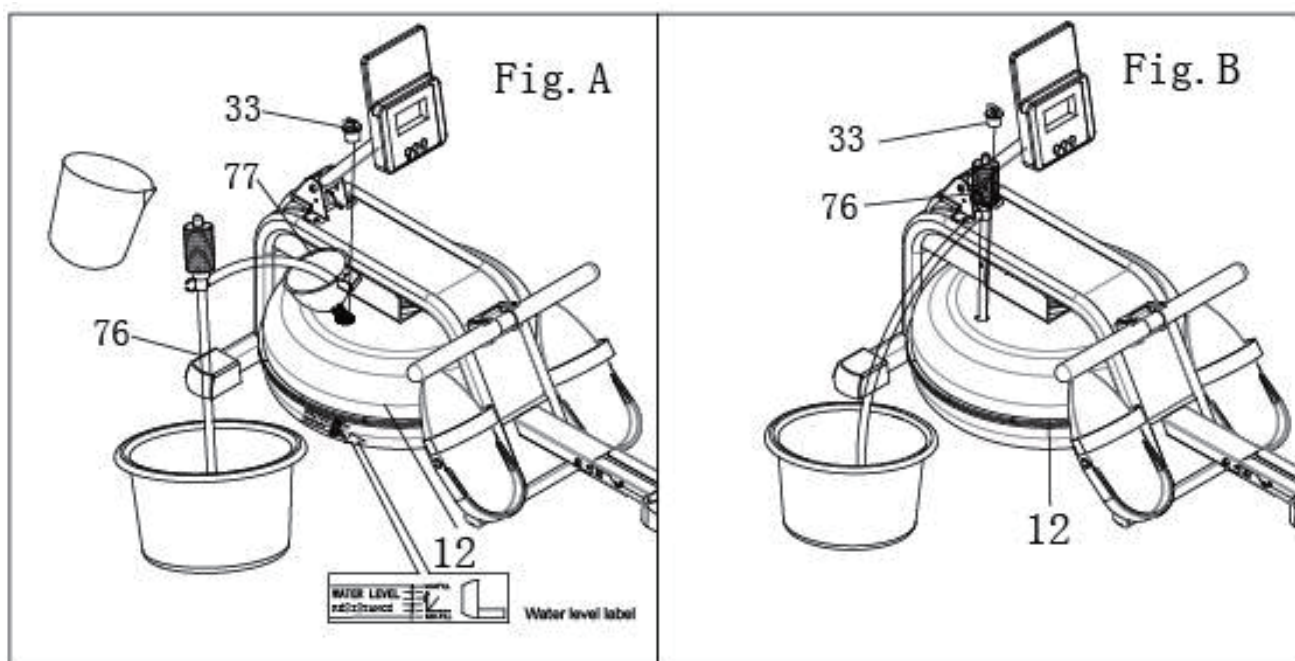

GUÍA DE AJUSTE

AJUSTAR EL EQUILIBRIO

Ajuste las tapas de los extremos ajustables (nº 27) en el estabilizador trasero (nº 4) del remo si el remo está desequilibrado durante el uso.

¡PRECAUCIÓN!

Las partes móviles, como el asiento, pueden aplastar y cortar. Mantenga las manos alejadas del riel deslizante (nº 3) durante el uso.

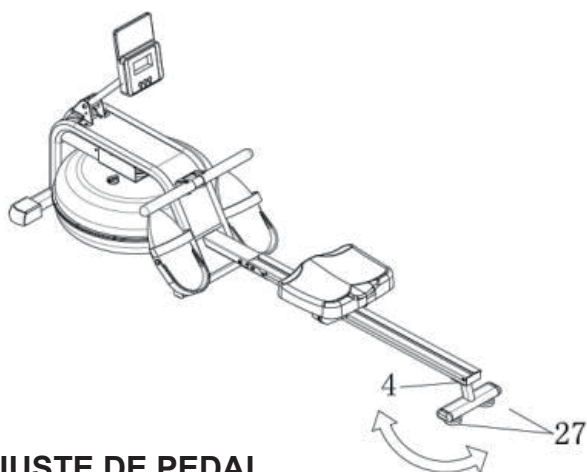

MOVER EL REMERO

Para mover el remo, levante el estabilizador trasero (nº 4) hasta que las ruedas de transporte en el estabilizador delantero toquen el suelo. Con las ruedas en el suelo, puede transportar el remo fácilmente al lugar deseado.

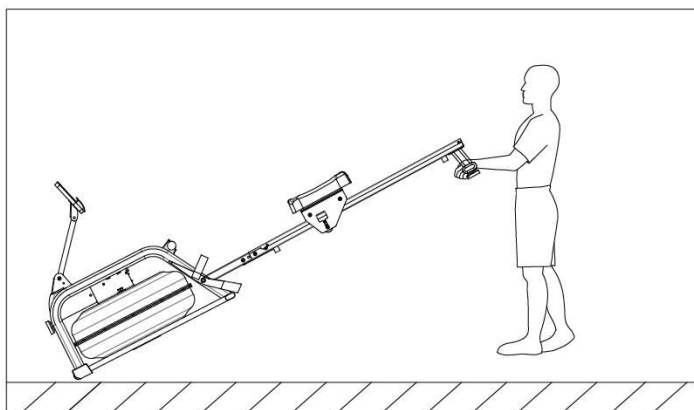

AJUSTE DE PEDAL

La correa del pedal es ajustable y se puede personalizar para adaptarse al tamaño del pie del usuario.

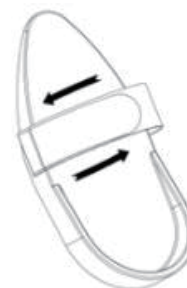

ALMACENAMIENTO

¡PRECAUCIÓN!

Primero mueva el asiento (nº 36) hacia la parte delantera del riel deslizante (nº 3) o se deslizará hacia abajo al levantar el remo!

¡PRECAUCIÓN!

Tenga cuidado al levantar el remo, ya que su cabeza puede tocar el estabilizador trasero (nº 4).

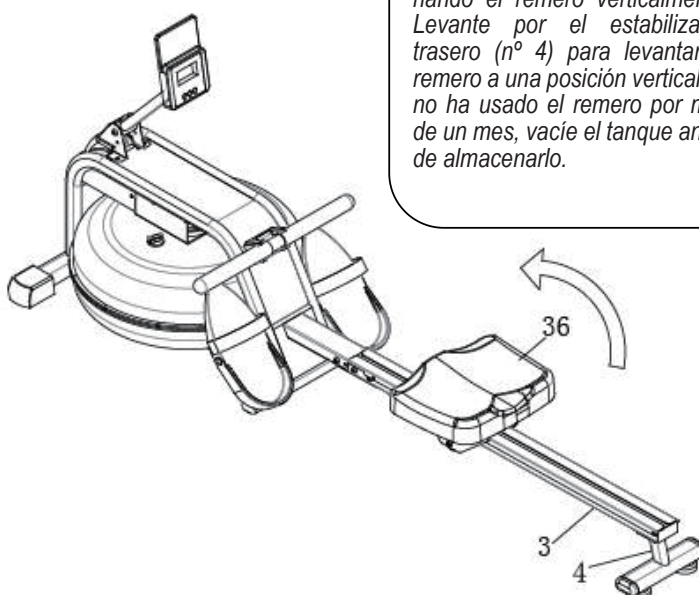
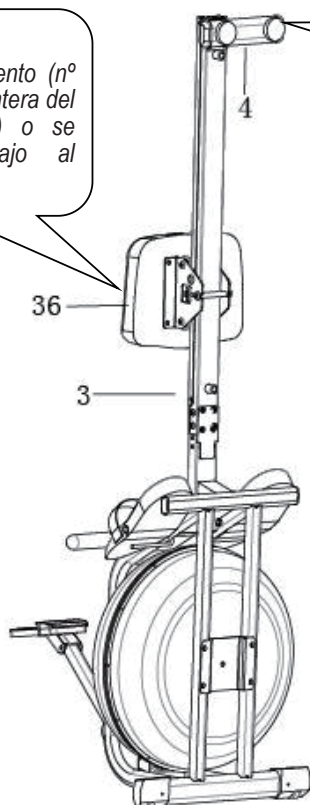

Cuando no lo esté usando, puede ahorrar espacio almacenando el remo verticalmente. Levante por el estabilizador trasero (nº 4) para levantar el remo a una posición vertical. Si no ha usado el remo por más de un mes, vacíe el tanque antes de almacenarlo.

MANUAL DE INSTRUCCIONES

• BOTONES

MODO (MODE)

Presione este botón para cambiar la pantalla o elegir la ventana que necesita configurarse.

AJUSTAR (SET): Para establecer el valor de tiempo, distancia y calorías cuando no esté en modo de escaneo.

REINICIAR (RESET):

1. Presione para reiniciar el tiempo, la distancia y las calorías.
2. Manténgalo presionado durante 3 segundos para reiniciar el tiempo, la distancia y las calorías.

• FUNCIONES

ESCANEAR (SCAN)

Presione el botón MODE hasta que aparezca "SCAN", la computadora rotará a través de las 5 funciones: Tiempo, Conteo, Distancia, Conteo total y Calorías. Cada pantalla se mantendrá durante 6 segundos.

CONTEO (COUNT)

Muestra el conteo instantáneo y el rango es de 0 a 9999 conteos.

TIEMPO (TIME)

Cuenta el tiempo total desde el inicio hasta el fin del ejercicio y el rango es de 0:00 a 99:59 minutos.

DISTANCIA (DIST)

Cuenta la distancia total desde el inicio hasta el fin del ejercicio y el rango es de 0.00 a 9999 KM.

CALORÍAS (CAL)

Cuenta las calorías totales consumidas desde el inicio hasta el fin del ejercicio y el rango es de 0.0 a 9999 KCAL.

CONTEO TOTAL (TCNT): Cuenta el total de remadas después de instalar la batería.

AUTO START/STOP

1. Sin ninguna señal de ejercicio o operación durante 4 minutos, el monitor se apagará automáticamente.
2. Una vez que reciba una señal de ejercicio u operación, el monitor se encenderá automáticamente.

ALARMA

Las funciones de tiempo, distancia y calorías se pueden ajustar a la cuenta regresiva, cualquiera de los valores anteriores llegando a cero, la computadora alarmará durante 10 segundos.

Presione MODE para seleccionar la función y luego SET para ajustar el valor.

• REEMPLAZO DE LA BATERÍA

Cuando la pantalla se vuelva tenue o ilegible, retire la batería y reemplácela con una batería de tamaño AAA UM4 R03.

• ESPECIFICACIONES:

Auto Escaneo: Cada 6 segundos

Tiempo de funcionamiento: 00:00 ~ 99:59 (Minuto: Segundo)

Conteo actual: La señal máxima de recolección es 9999 conteos

Distancia del viaje: 0.00 ~ 9999 KM

Calorías: 0.0 ~ 9999 KCal

Conteo total: 0 ~ 9999 conteos

Tipo de batería: 2 piezas de tamaño AAA

Temperatura de funcionamiento: 0°C ~ +40°C (32°F ~ 104°F)

Temperatura de almacenamiento: -10°C ~ +60°C (14°F ~ 140°F)

COME RIEMPIRE E SVUOTARE IL SERBATOIO

Rimuovere il tappo di riempimento (n. 33) dal coperchio superiore del serbatoio (n. 12). Per riempire il serbatoio d'acqua, fare riferimento alla Fig. A. Inserire l'imbuto (n. 77) nel serbatoio, quindi utilizzare una tazza o il sifone a pompa (n. 76) e un secchio per riempire il serbatoio. Utilizzare l'indicatore del livello dell'acqua sul lato del serbatoio per misurare il livello dell'acqua desiderato. Per svuotare il serbatoio, fare riferimento alla Fig. B. Posizionare un secchio accanto al vogatore e utilizzare il sifone a pompa (n. 76) per pompare l'acqua dal serbatoio nel secchio. Inserire il tappo di riempimento (n. 33) nel coperchio superiore del serbatoio (n. 12). Asciugare l'acqua in eccesso dal telaio.

NOTA:

- Riempire il serbatoio solo con acqua di rubinetto. Aggiungere 1 compressa per la purificazione dell'acqua (è incluso un pacchetto). Non utilizzare mai cloro per piscine o candeggina.
- Aggiungere una compressa per la purificazione dell'acqua ogni 6 mesi o secondo necessità. Se l'acqua rimane torbida, sostituire l'acqua nel serbatoio.
- Non consumare l'acqua del serbatoio. Smaltire l'acqua dopo averla pompata fuori dal serbatoio.

LIVELLO DELL'ACQUA

- Vedere Fig. A. Gli indicatori di livello dell'acqua sono sul lato del serbatoio. Il livello di riempimento massimo è 6. Non riempire mai oltre questo limite. La resistenza dipende dal livello dell'acqua nel serbatoio. Il livello dell'acqua 1 è la resistenza più bassa. Il livello 6 è la resistenza più alta.

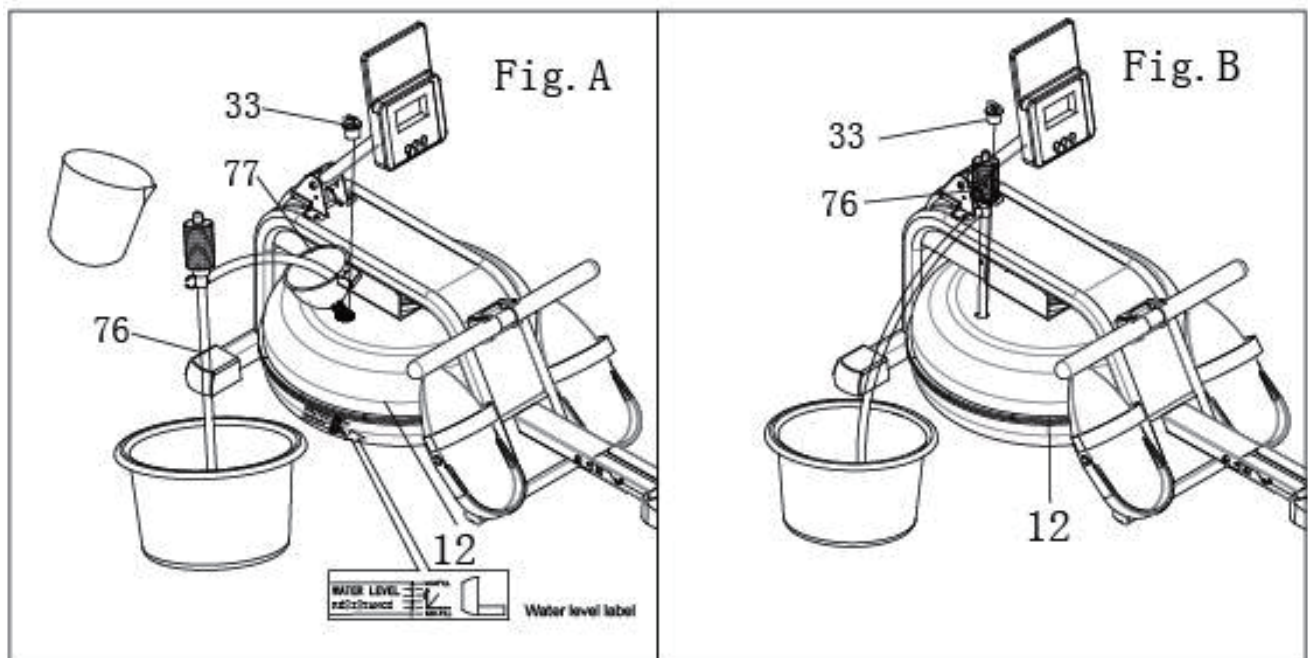

GUIDA ALLA REGOLAZIONE

REGOLAZIONE DELL'EQUILIBRIO

Regolare i tappi terminali regolabili (n. 27) sullo stabilizzatore posteriore (n. 4) del vogatore se il vogatore è sbilanciato durante l'uso. **ATTENZIONE!**

Le parti mobili, come il sedile, possono schiacciare e tagliare. Tenere le mani lontane dalla guida di scorrimento (n. 3) durante l'uso!

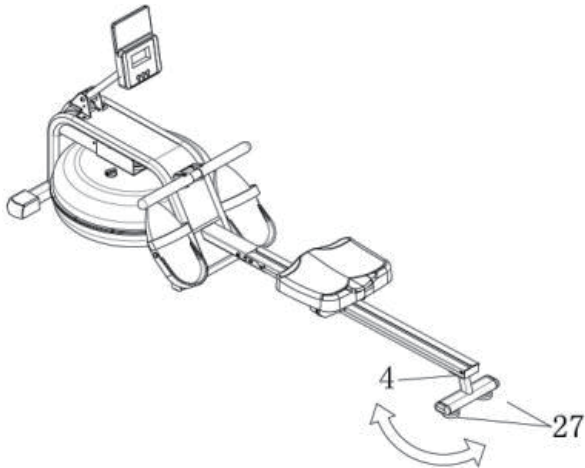

SPOSTAMENTO DEL VOGATORE

Per spostare il vogatore, sollevare lo stabilizzatore posteriore (n. 4) fino a quando le ruote di trasporto sullo stabilizzatore anteriore toccano il suolo. Con le ruote a terra, è possibile trasportare il vogatore nella posizione desiderata con facilità.

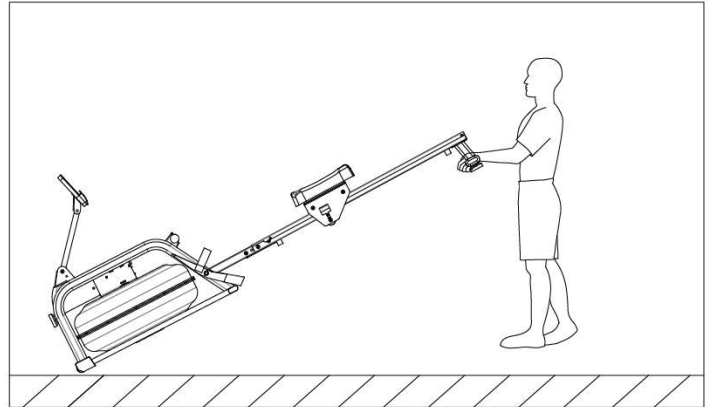

REGOLAZIONE DEL PEDALE

Il cinturino del pedale è regolabile e può essere personalizzato per adattarsi alla dimensione del piede dell'utente.

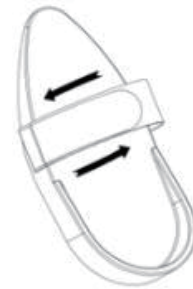

STOCCAGGIO

ATTENZIONE!

Spostare prima il sedile (n. 36) verso la parte anteriore della guida di scorrimento (n. 3) altrimenti scivolerà verso il basso quando si solleva il vogatore!

ATTENZIONE!

Prestare attenzione quando si solleva il vogatore, poiché la testa potrebbe toccare lo stabilizzatore posteriore (n. 4).

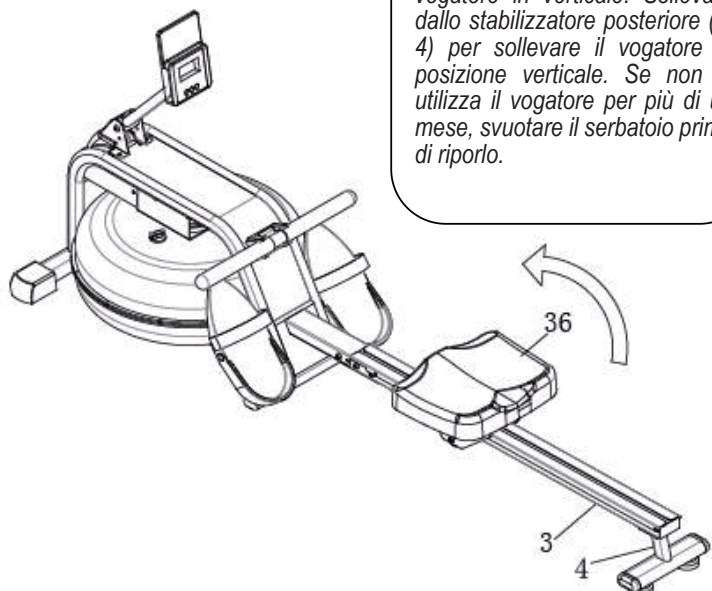
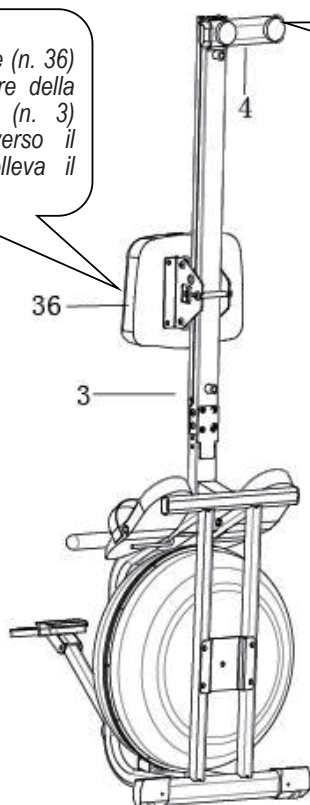

Quando non in uso, è possibile risparmiare spazio riponendo il vogatore in verticale. Sollevare dallo stabilizzatore posteriore (n. 4) per sollevare il vogatore in posizione verticale. Se non si utilizza il vogatore per più di un mese, svuotare il serbatoio prima di riporlo.

MANUALE DI ISTRUZIONI

• PULSANTI

MODALITÀ (MODE): Premere questo pulsante per cambiare la visualizzazione o scegliere la finestra da impostare.

IMPOSTARE (SET): Per impostare il valore di tempo, distanza e calorie quando non in modalità di scansione.

RESET: 1. Premere per resettare il tempo, la distanza e le calorie.

2. Tenere premuto per 3 secondi per resettare il tempo, la distanza e le calorie.

• FUNZIONI

SCANSIONE (SCAN)

Premere il pulsante MODE fino a quando non appare "SCAN", il computer ruoterà attraverso tutte le 5 funzioni: Tempo, Conteggio, Distanza, Conteggio Totale e Calorie. Ogni display sarà tenuto per 6 secondi.

CONTEGGIO (COUNT)

Mostra il conteggio istantaneo e l'intervallo è 0~9999 conteggi.

TEMPO (TIME)

Conta il tempo totale dall'inizio alla fine dell'esercizio e l'intervallo è 0:00 ~ 99:59 minuti.

DISTANZA (DIST)

Conta la distanza totale dall'inizio alla fine dell'esercizio e l'intervallo è 0.00~9999 KM.

CALORIE (CAL)

Conta le calorie totali consumate dall'inizio alla fine dell'esercizio e l'intervallo è 0.0 ~ 9999 KCAL.

CONTEGGIO TOTALE (TCNT): Conta il totale delle vogate dopo l'installazione della batteria.

AUTO START/STOP

1. Senza alcun segnale di esercizio o operazione per 4 minuti, l'alimentazione si spegnerà automaticamente.

2. Una volta ricevuto un segnale di esercizio o operazione, il monitor si accenderà automaticamente.

ALLARME

Le funzioni di tempo, distanza e calorie possono essere impostate con il conto alla rovescia, uno dei valori sopra indicati va a zero, il computer suonerà per 10 secondi.

Premere MODE per selezionare la funzione e poi premere SET per regolare il valore.

• SOSTITUZIONE DELLE BATTERIE

Quando il display diventa scuro o illeggibile, rimuovere la batteria e sostituirla con una batteria di tipo AAA UM4 R03.

• SPECIFICHE:

Scansione automatica: Ogni 6 secondi

Tempo di funzionamento: 00:00 ~ 99:59 (Minuto: Secondo)

Conteggio corrente: Il segnale di rilevamento massimo è di 9999 conteggi

Distanza del viaggio: 0.00 ~ 9999 KM

Calorie: 0.0 ~ 9999 KCal

Conteggio totale: 0 ~ 9999 conteggi

Tipo di batteria: 2 pezzi di taglia AAA

Temperatura di esercizio: 0°C ~ +40°C (32°F ~ 104°F)

Temperatura di stoccaggio: -10°C ~ +60°C (14°F ~ 140°F)

UK

If you have any questions, please contact our customer care center.

Our contact details are below:



0044-800-240-4004



enquiries@mhstar.co.uk

IMPORTER ADDRESS:

MH STAR UK LTD
Unit 27, Perivale Park,
Horsenden lane South
Perivale, UB6 7RH
MADE IN CHINA

ES

Si tiene alguna pregunta, comuníquese con nuestro Centro de Atención al Cliente. Nuestros datos de contacto son los siguientes:



0034-931294512



atencioncliente@aosom.es

Importador/Fabricante/REP:

Spanish Aosom, S.L.
C/ Roc Gros, nº 15. 08550, Els Hostalets de Balenyà,
Spain.
B66295775
atencioncliente@aosom.es
TEL: 931294512

FR

Si vous avez la moindre question, veuillez contacter notre centre d'assistance à la clientèle.

Nos coordonnées sont les suivantes:



0033-1-84166106



aosom@mhfrance.fr

Importé par/Fabricant/REP :

MH France
2, rue Maurice Hartmann
92130 Issy-les-Moulineaux
France
Fabriqué en Chine

IT

In caso di dubbio, si prega di contattare il nostro centro assistenza clienti. I nostri dettagli di contatto sono di seguito:



0039-0249471447



clienti@aosom.it

MADE IN CHINA

IMPORTATO DA/Produttore/REP:

AOSOM Italy srl
Centro Direzionale Milanofiori
Strada 1 Palazzo F1
20057 Assago (MI)
P.I.: 08567220960

DE

Wenn Sie Fragen haben, wenden Sie sich bitte an unser Kundendienstzentrum.

Unsere Kontaktdaten stehen unten:



0049-0(40)-88307530



service@aosom.de

Importeur/Hersteller/REP:

MH Handel GmbH
Wendenstraße 309
D-20537 Hamburg
Germany