

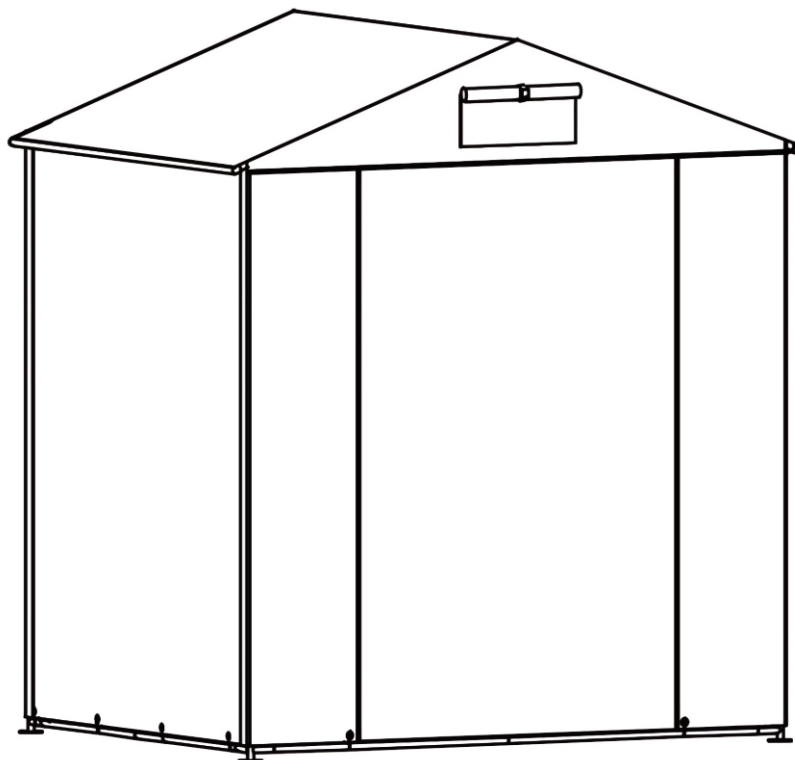

IN250900448V01_GL

84H-513V00



EN_IMPORTANT, RETAIN FOR FUTURE REFERENCE: READ CAREFULLY.

FR_IMPORTANT: A LIRE ATTENTIVEMENT ET À CONSERVER POUR CONSULTATION ULTÉRIEURE.

ES_IMPORTANTE, LEA Y GUARDE PARA FUTURAS REFERENCIAS.

PT_IMPORTANTE, RETER PARA REFERÊNCIA FUTURA: LEIA ATENTAMENTE.

DE_WICHTIG! SORGFÄLTIG LESEN UND FÜR SPÄTER NACHSCHLAGEN AUFBEWAHREN.

IT_IMPORTANTE! CONSERVARE IL PRESENTE MANUALE PER FUTURO RIFERIMENTO E LEGGERLO ATTENTAMENTE.

EN

1. multi-person assembly is required for this tent.
2. Please take appropriate actions as heavy rain, wind and snow can damage the tent. If necessary please dis -assemble and store for later use.
3. In snowy conditions please do not allow the thickness of the snow to be more than 5cm on the roof, this should be cleared as soon as possible for your safety.

FR

1. multi-personnes minimum requis pour le montage de la tente.
2. Veuillez faire attention lorsque vous utilisez la serre en périodes de fortes pluies, vent ou neige : la serre pourrait être endommagée. Si nécessaire, veuillez démonter la serre afin de pouvoir la réutiliser plus tard.
3. Pour votre sécurité, en période de neige, il est recommandé de ne pas laisser de neige de plus de 5cm sur le toit.

ES

1. Se requieren varias personas para realizar el montaje de esta tienda de campaña.
2. Por favor, tome las medidas oportunas ya que la lluvia, el viento y la nieve pueden dañar la tienda. Si es necesario, desmonte la tienda y guárdela para su uso posterior.
3. En condiciones de nieve, no permita que la nieve tenga más de 5 cm de espesor en el techo, y retírela tan pronto como sea posible para su seguridad.

PT

1. Para a montagem desta tenda de campismo são necessárias multi-pessoas.
2. Tome medidas adequadas, em caso de vento forte, chuva ou neve, pois estas podem danificar a tenda. Caso seja necessário, desmonte e armazene a tenda de campismo para uso posterior.
3. Em caso de neve, não permita que a espessura da neve seja superior a 5cm no teto. Para a sua segurança, retire a neve o mais rápido possível

DE

1. Dieses Zelt muss von mehreren Personen aufgebaut werden.
2. Bitte ergreifen Sie geeignete Maßnahmen, da starker Regen, Wind und Schnee das Zelt beschädigen können. Falls nötig, bauen Sie es bitte ab und bewahren Sie es zur späteren Verwendung auf.
3. Bei Schneefall darf die Schneehöhe auf dem Dach nicht mehr als 5 cm betragen, diese sollte zu Ihrer Sicherheit so schnell wie möglich beseitigt werden.

IT

1. Per assemblare questa tenda sono necessarie multi-persona
2. Si prega di prendere le precauzioni necessaria in quanto pioggia, vento e neve possono danneggiare la tenda. Se necessario si prega di smontarla e conservarla per uso futuro.
3. Qualora nevicasse si prega di non lasciare che lo strato di neve sopra la tenda sia spesso oltre i 5cm, anzi la neve va rimossa al più' presto per la vostra sicurezza.

② x 7



④ x 2



⑤ x 10



⑥ x 4



A x 4



B x 2



D x 2



E x 2



F x 14



G x 1



H x 1



I x 4



J x 4



K x 1

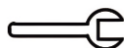

L x 6



W x 1



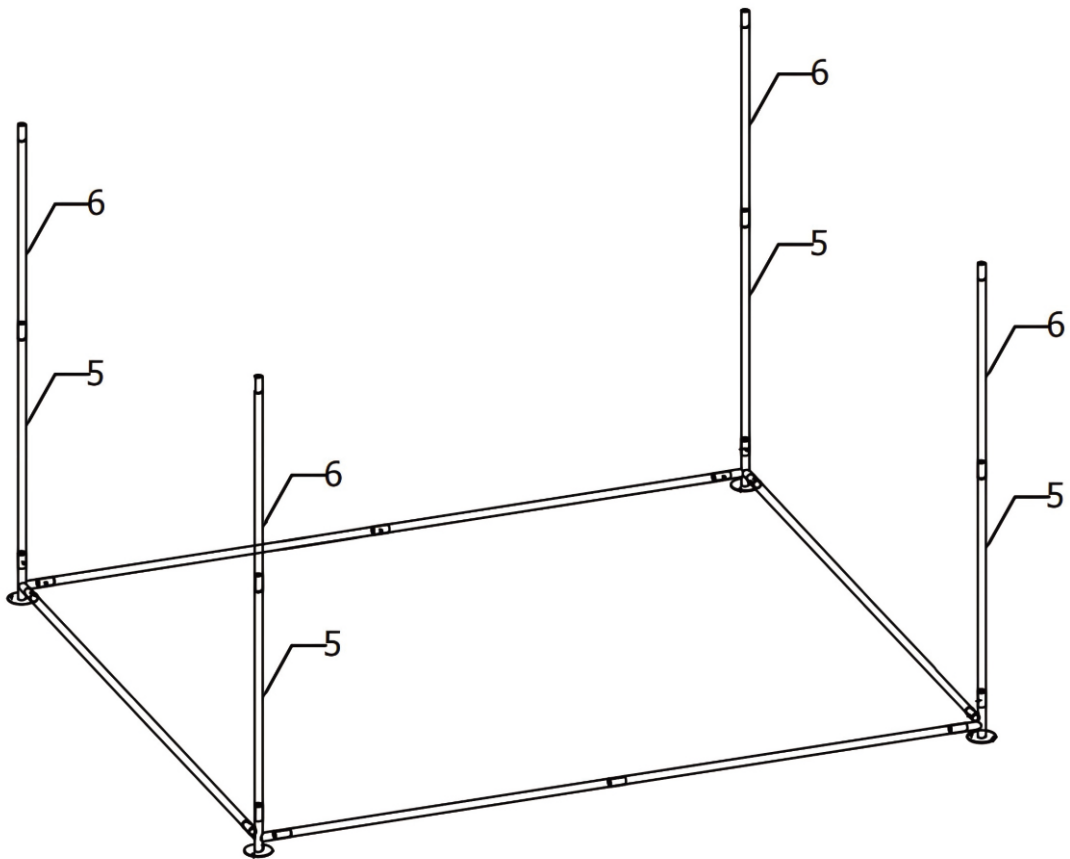
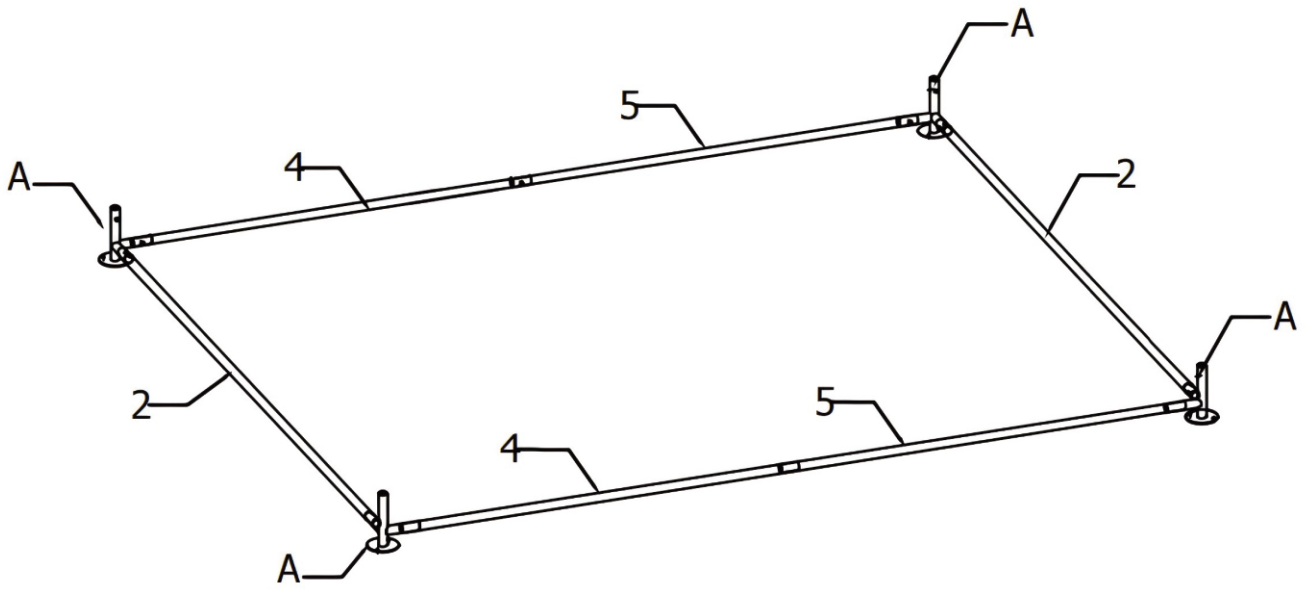

EN_Insert 2 x tube 2 to connector together
FR_Insérez les 2 tubes 2 dans le connecteur.
ES_Inserte 2 tubos 2 en el conector.
PT_Insira 2 tubos 2 no conector
DE_2 x Rohr 2 in den Verbinder einführen
IT_Inserire 2 tubi 2 nel connettore.

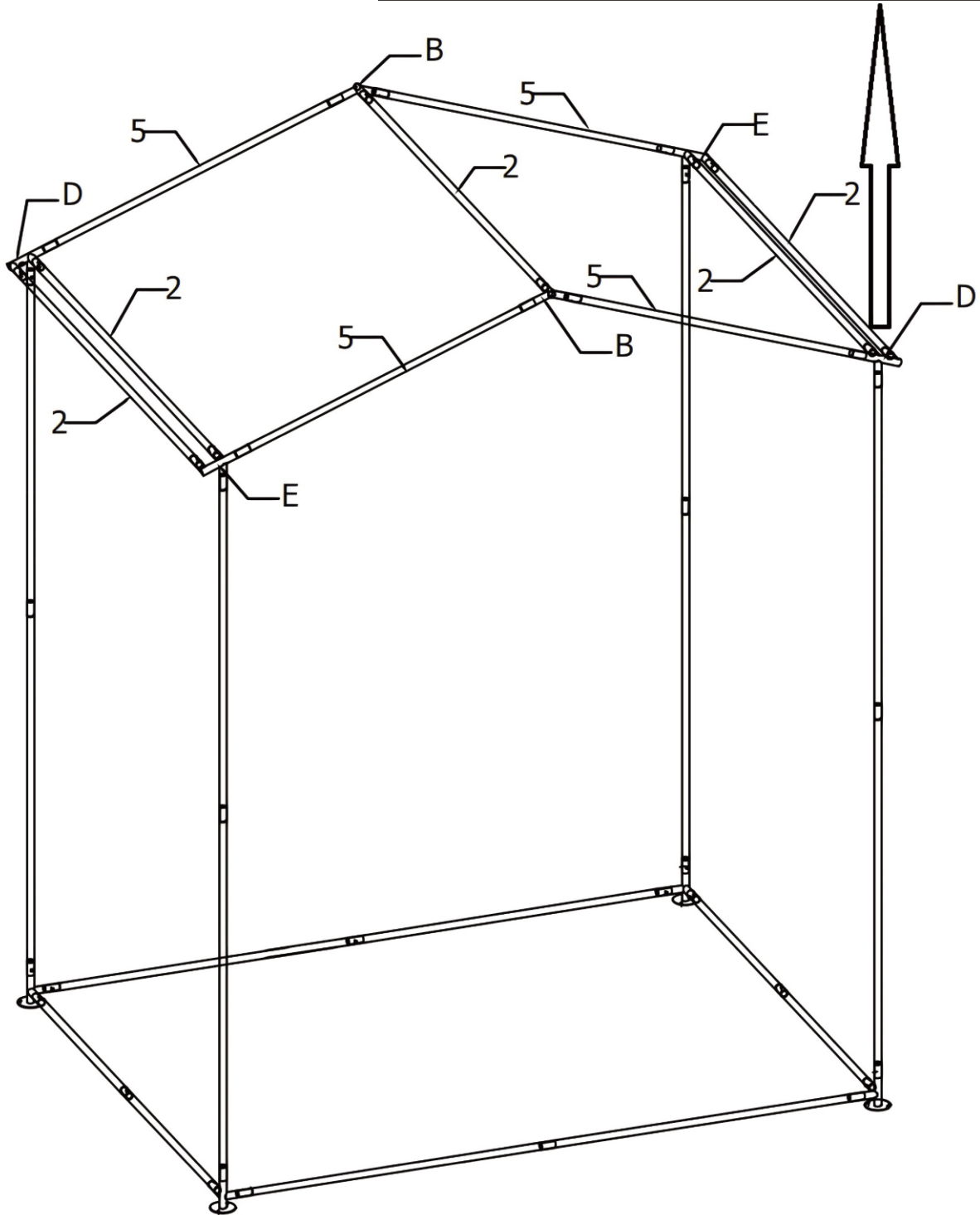

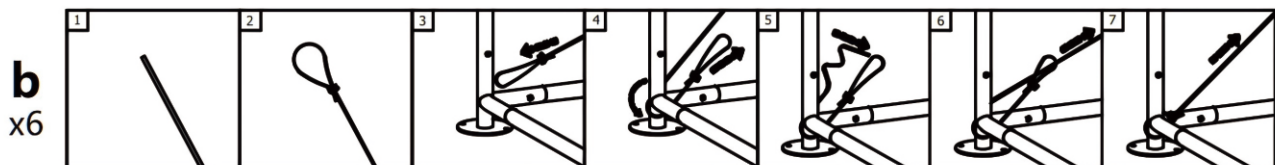
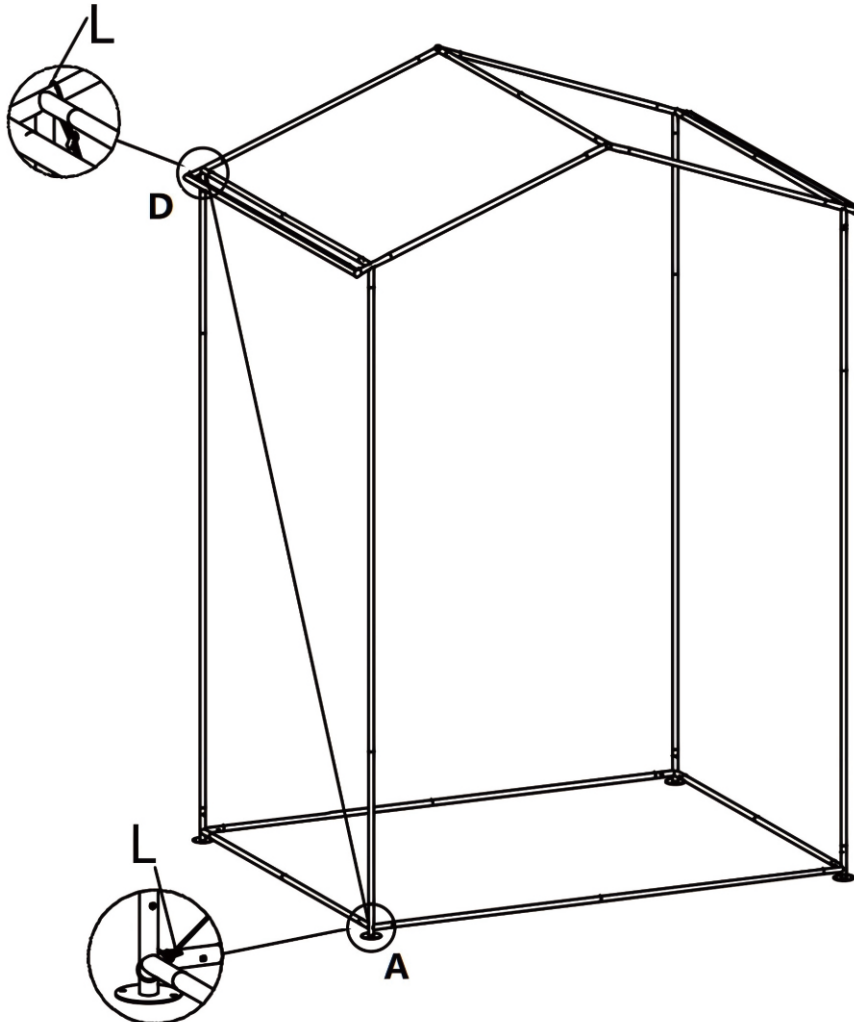
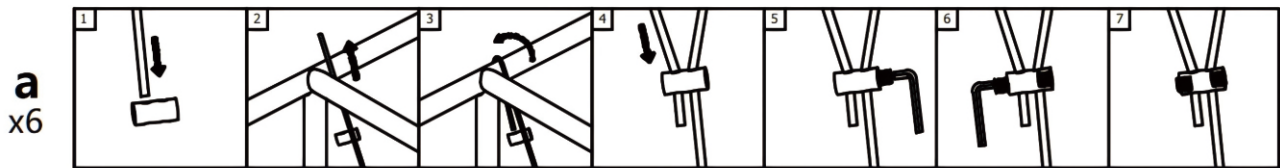

EN As shown in Figure b, first tie a knot at one end of the rope and wrap it around the bottom connector A. Then, pass the other end of the rope through this loop and pull it upwards to the diagonal connector (D), then as shown in Figure a, thread the rope through one of the holes of the locking device, pass it around connector (D), then through the other hole of the locking device, tighten the rope, and fix it tightly with a wrench (W), then repeat it .

FR Comme le montre la figure b, commencez par faire un nœud à une extrémité de la corde et enroulez-la autour du connecteur inférieur A. Ensuite, passez l'autre extrémité de la corde dans cette boucle et tirez-la vers le haut jusqu'au connecteur diagonal (D), puis, comme indiqué dans la figure a, enflez la corde dans l'un des trous du dispositif de verrouillage, passez-la autour du connecteur (D), puis dans l'autre trou du dispositif de verrouillage, serrez la corde et fixez-la solidement à l'aide d'une clé (W), puis répétez l'opération.

ES_ Como se muestra en la figura b, primero haga un nudo en un extremo de la cuerda y envuélvala alrededor del conector inferior A. A continuación, pase el otro extremo de la cuerda por este lazo y tire de él hacia arriba hasta el conector diagonal (D). Después, tal y como se muestra en la figura a, pase la cuerda por uno de los orificios del dispositivo de bloqueo, pásela alrededor del conector (D) y, a continuación, por el otro orificio del dispositivo de bloqueo. Apriete la cuerda y fíjela firmemente con una llave (W). Repita el proceso.

PT_ Conforme mostrado na Figura b, primeiro dê um nó numa das extremidades da corda e enrole-a em torno do conector inferior A. Em seguida, passe a outra extremidade da corda por este laço e puxe-a para cima até ao conector diagonal (D). Depois, conforme mostrado na Figura a, passe a corda por um dos orifícios do dispositivo de bloqueio, passe-a ao redor do conector (D) e, em seguida, pelo outro orifício do dispositivo de bloqueio, aperte a corda e fixe-a firmemente com uma chave inglesa (W). Repita o procedimento.

DE_ Wie in Abbildung b gezeigt, machen Sie zunächst einen Knoten an einem Ende des Seils und wickeln Sie es um den unteren Verbinder A. Führen Sie dann das andere Ende des Seils durch diese Schlaufe und ziehen Sie es nach oben zum diagonalen Verbinder (D). Führen Sie dann, wie in Abbildung a gezeigt, das Seil durch eines der Löcher der Verriegelungsvorrichtung, führen Sie es um den Verbinder (D) herum, dann durch das andere Loch der Verriegelungsvorrichtung, ziehen Sie das Seil fest und befestigen Sie es mit einem Schraubenschlüssel (W). Wiederholen Sie diesen Vorgang.

IT_ Come mostrato nella figura b, prima fai un nodo a un'estremità della corda e avvolgila attorno al connettore inferiore A. Quindi, passare l'altra estremità della corda attraverso questo anello e tirarla verso l'alto fino al connettore diagonale (D), quindi, come mostrato nella figura a, infilare la corda in uno dei fori del dispositivo di bloccaggio, passarla attorno al connettore (D), quindi attraverso l'altro foro del dispositivo di bloccaggio, stringere la corda e fissarla saldamente con una chiave inglese (W), quindi ripetere l'operazione.

EN_ Complete the assembly of the tension rope kit
FR_ Terminer l'assemblage du kit de câble de tension
ES_ Complete el montaje del kit de cable de tensión.
PT_ Conclua a montagem do kit de corda de tensão
DE_ Fertigstellung der Montage des Spannseil-Satzes
IT_ Completare il montaggio del kit fune di tensione

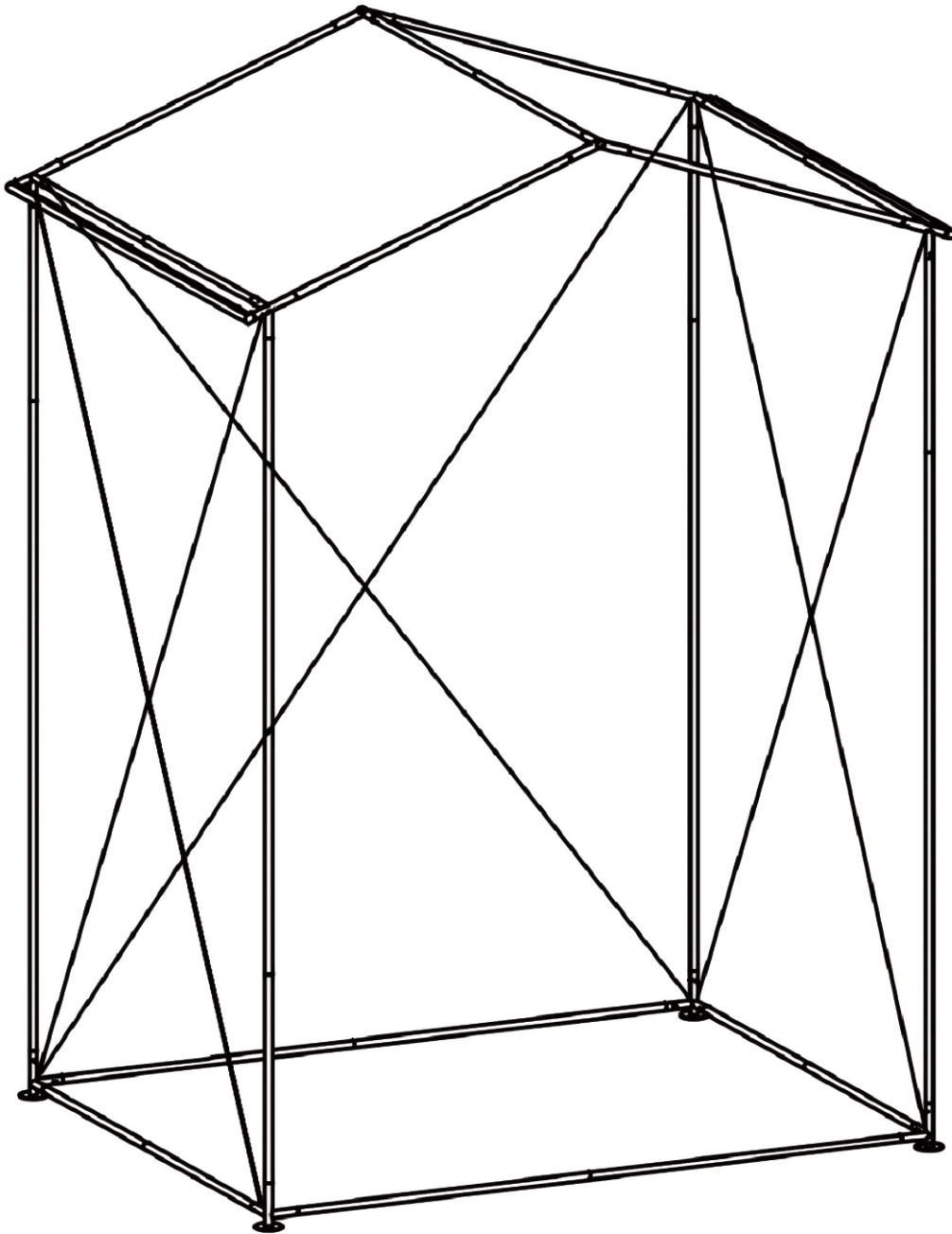

EN_ Assemble the Cover (H)

Use Nylon buckle to fix the cover(H) onto the steel tube(2).Note: The long Nylon buckle in Cover (H) should be facing downwards

FR_ Assemblez le couvercle (H)

Utilisez la boucle en nylon pour fixer le couvercle (H) sur le tube en acier (2).
Remarque : la longue boucle en nylon du couvercle (H) doit être orientée vers le bas.

ES_ Monte la cubierta (H)

Utilice la hebilla de nailon para fijar la cubierta (H) al tubo de acero (2). Nota: La hebilla de nailon larga de la cubierta (H) debe quedar orientada hacia abajo.

PT_ Monte a tampa (H)

Use a fivela de nylon para fixar a tampa (H) no tubo de aço (2). Observação: a fivela de nylon longa na tampa (H) deve ficar voltada para baixo.

DE_ Montieren Sie die Abdeckung (H).

Befestigen Sie die Abdeckung (H) mit der Nylonschnalle am Stahlrohr (2). Hinweis: Die lange Nylonschnalle in der Abdeckung (H) sollte nach unten zeigen.

IT_ Montare il coperchio (H)

Utilizzare la fibbia in nylon per fissare il coperchio (H) al tubo in acciaio (2). Nota: la fibbia lunga in nylon nel coperchio (H) deve essere rivolta verso il basso.

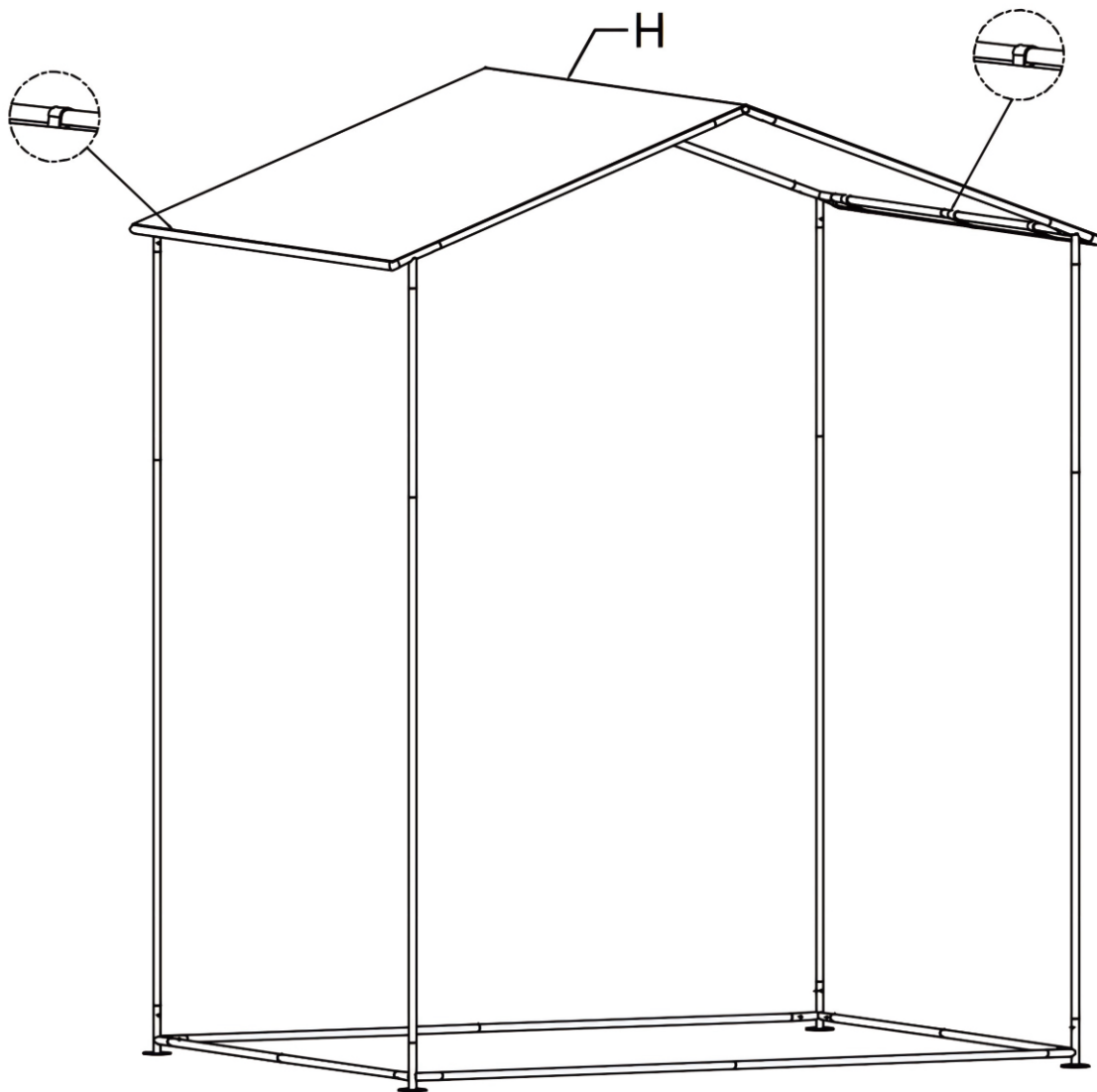

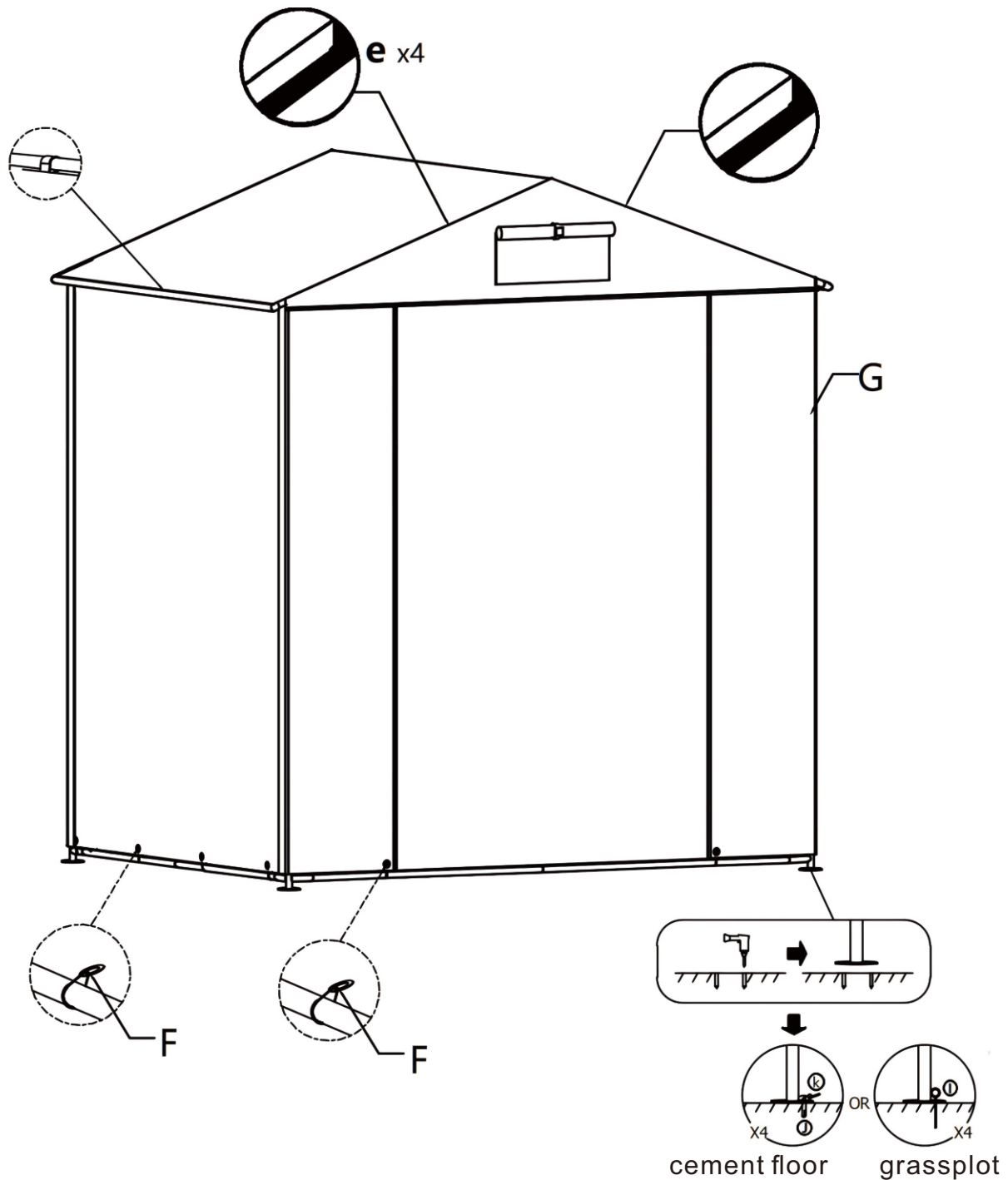

EN_Assemble the sidewalls (G)

First, open the back zipper of the sidewalls (G), Wrap the sidewalls around the frame, align the edges of the sidewalls (G) and close the back zipper, then use Nylon buckle to fix the sidewall (G) onto the steel tube (2); Next connect the cover (H) and sidewall (G) with long Nylon buckle, see Figure e; Then use the cable tie (F) to fix the sidewall onto the bottom steel tubes to make sidewall assemble well.

FR_Assemblez les parois latérales (G)

Commencez par ouvrir la fermeture éclair arrière des parois latérales (G), enroulez les parois latérales autour du cadre, alignez les bords des parois latérales (G) et fermez la fermeture éclair arrière, puis utilisez la boucle en nylon pour fixer la paroi latérale (G) sur le tube en acier (2) ; Connectez ensuite la couverture (H) et la paroi latérale (G) à l'aide d'une longue boucle en nylon, voir figure e ; Utilisez ensuite l'attache de câble (F) pour fixer la paroi latérale sur les tubes en acier inférieurs afin de bien assembler la paroi latérale.

ES_ Monte las paredes laterales (G).

En primer lugar, abra la cremallera trasera de las paredes laterales (G), envuelva las paredes laterales alrededor del marco, alinee los bordes de las paredes laterales (G) y cierre la cremallera trasera; a continuación, utilice la hebilla de nailon para fijar la pared lateral (G) al tubo de acero (2). A continuación, conecte la cubierta (H) y la pared lateral (G) con una hebilla de nailon larga, véase la figura e. A continuación, utilice la brida para cables (F) para fijar la pared lateral a los tubos de acero inferiores y que la pared lateral quede bien montada.

PT_ Monte as paredes laterais (G)

Primeiro, abra o fecho traseiro das paredes laterais (G), envolva as paredes laterais à volta da estrutura, alinhe as bordas das paredes laterais (G) e feche o fecho traseiro, depois use a fivela de nylon para fixar a parede lateral (G) no tubo de aço (2); Em seguida, conecte a cobertura (H) e a parede lateral (G) com a fivela longa de nylon, veja a Figura e; Em seguida, use a braçadeira de cabo (F) para fixar a parede lateral nos tubos de aço inferiores para que a parede lateral fique bem montada.

DE_ Montieren Sie die Seitenwände (G).

Öffnen Sie zunächst den hinteren Reißverschluss der Seitenwände (G), legen Sie die Seitenwände um den Rahmen, richten Sie die Kanten der Seitenwände (G) aus und schließen Sie den hinteren Reißverschluss. Befestigen Sie dann die Seitenwand (G) mit einer Nylonschnalle am Stahlrohr (2). Verbinden Sie anschließend die Abdeckung (H) und die Seitenwand (G) mit einer langen Nylon-Schnalle, siehe Abbildung e. Befestigen Sie dann die Seitenwand mit dem Kabelbinder (F) an den unteren Stahlrohren, damit die Seitenwand gut sitzt.

IT_ Assemblare le pareti laterali (G)

Per prima cosa, aprire la cerniera posteriore delle pareti laterali (G), avvolgere le pareti laterali attorno al telaio, allineare i bordi delle pareti laterali (G) e chiudere la cerniera posteriore, quindi utilizzare la fibbia in nylon per fissare la parete laterale (G) al tubo in acciaio (2); Quindi collegare la copertura (H) e la parete laterale (G) con una fibbia lunga in nylon, vedere la figura e; Quindi utilizzare la fascetta (F) per fissare la parete laterale ai tubi in acciaio inferiori in modo che la parete laterale sia ben assemblata.

If you have any questions, please contact our customer care center, Our contact details are below:

US

 001-877-644-9366

 customerservice@aosom.com

Imported by Aosom LLC
27150 SW Kinsman Rd Wilsonville, OR 97070 USA
MADE IN CHINA

If you have any questions, please contact our customer care center, Our contact details are below:

CA

 416-792-6088

 customerservice@aosom.ca

Imported by Aosom Canada Inc.
7270 Woodbine Avenue, Unit 307, Markham,
Ontario Canada L3R 4B9
MADE IN CHINA

Si vous avez la moindre question, veuillez contacter notre centre d'assistance à la clientèle, Nos coordonnées sont les suivantes:

 416-792-6088

 customerservice@aosom.ca

Importé par Aosom Canada Inc.
7270 Woodbine Avenue, unité 307,
Markham, Ontario Canada L3R 4B9
FABRIQUÉ EN CHINE

If you have any questions, please contact our customer care center, Our contact details are below:

UK

 0044-800-240-4004

 enquiries@mhstar.co.uk

IMPORTER ADDRESS:
MH STAR UK LTD
Unit 27, Perivale Park,
Horsenden lane South
Perivale, UB6 7RH
MADE IN CHINA

Si vous avez la moindre question, veuillez contacter notre centre d'assistance à la clientèle, Nos coordonnées sont les suivantes:

FR

 0033-1-84166106

 aosom@mhfrance.fr

Importé par/Fabricant/REP:
MH FRANCE
2 Rue Maurice Hartmann
92130 Issy Les Moulineaux
France
FABRIQUÉ EN CHINE

Wenn Sie Fragen haben, wenden Sie sich bitte an unser Kundendienstzentrum, Unsere Kontaktdaten stehen unten:

DE

 0049-0(40)-87408465

 service@aosom.de

ADRESSE DES IMPORTEURE/Hersteller/REP:
MH Handel GmbH
Wendenstraße 309
D-20537 Hamburg
Germany
IN CHINA HERGESTELLT

In caso di dubbio, si prega di contattare il nostro centro assistenza clienti, I nostri dettagli di contatto sono di seguito:

IT

 0039-0249471447

 clienti@aosom.it

IMPORTATO DA/Produttore/REP:
AOSOM Italy srl
Centro Direzionale Milanofiori
Strada 1 Palazzo F1
20057 Assago (MI)
P.I.: 08567220960
FATTO IN CINA

Si tiene alguna pregunta, comuníquese con nuestro Centro de Atención al Cliente, Nuestros datos de contacto son los siguientes:

ES

 0034-931294512

 atencioncliente@aosom.es

IMPORTADOR/Fabricante/REP:
SPANISH AOSOM, S.L.
C/ROC GROS, N°15.08550, ELS HOSTALETES DE
BALENYÀ, SPAIN.
B66295775
HECHO EN CHINA

Se tiver alguma dúvida, por favor contacte o nosso Centro de Atendimento ao Cliente, Os nossos dados de contacto são os seguintes:

 0034-931294512

 info@aosom.pt.

IMPORTADOR/Fabricante/REP:
SPANISH AOSOM, S.L.
C.ROC GROS N.15, 08550. ELS HOSTALETES DE
BALENYÀ
FEITO NA CHINA



FR

**DONNEZ
OU
RECYCLEZ**



ASSOCIATION

OU



LIVRAISON

OU



DÉCHÈTERIE

Adresses sur quefairedemesdechets.fr