

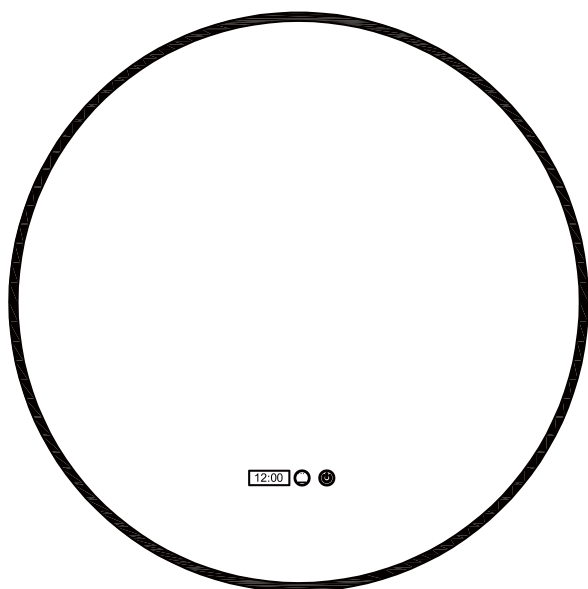

IN240900237V01_UK_FR_DE_ES_PT_IT

834-809V00-834-811V00_834-811V02



834-809V00

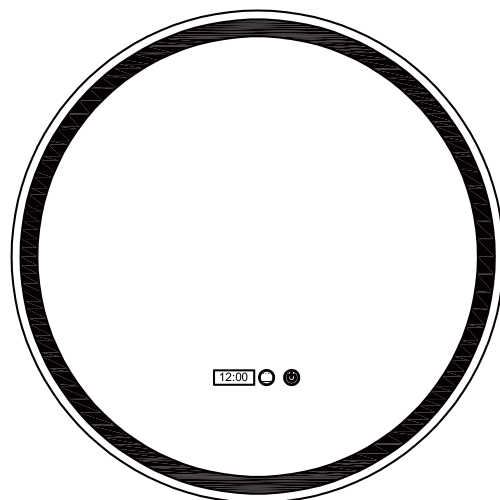

834-811V00
834-811V02

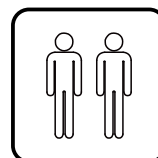

EN_IMPORTANT, RETAIN FOR FUTURE REFERENCE: READ CAREFULLY.

FR_IMPORTANT : A LIRE ATTENTIVEMEN ET A CONSERVER POUR VOUS Y REFERER ULTERIEUREMENT.

ES_IMPORTANTE, LEA Y GUARDE PARA FUTURAS REFERENCIAS.

PT_IMPORTANTE, RETER PARA REFERÊNCIA FUTURA: LEIA ATENTAMENTE.

DE_WICHTIG! SORGFÄLTIG LESEN UND FÜR SPÄTER NACHSCHLAGEN AUFBEWAHREN.

IT_IMPORTANTE! CONSERVARE IL PRESENTE MANUALE PER FUTURO RIFERIMENTO E LEGGERLO ATTENTAMENTE.

WARNING AND SAFETY INSTRUCTIONS

Before assembly, carefully read this instruction manual. Refer back to this manual when installing the product to ensure it is fitted safely and correctly. Keep these instructions for future use.

WARNING Risk of fire and electric shock

- All fittings must be installed in accordance with current IEE wiring regulations. If in doubt, consult a qualified electrician.
- Switch off the electrical supply at the main circuit board before installation and maintenance .
- For indoor use only. This product should be positioned well away from curtains and fabrics. Never cover the mirror.
- Regularly check the cord, the transformer and all other parts for damage. If damages are found, do not use this product.

INSTALLATION SAFETY

- Before installation, ensure the product is not damaged or has missing parts. Handle the product with care.
- Ensure there are no hidden pipes or cables in the wall before drilling.
- Wear suitable eye protection when drilling. Take care if drilling on tiled surfaces, just in case the drill slips.



CAUTION

This product contains a light source of energy efficiency class <F>.

The light source of this product is non-replaceable light diodes (LED). Do not disassemble the product, as the light diodes can damage the eyes.

NOTE: The important safeguards and instructions that appear in this manual are not meant to cover all possible conditions and situations that may occur. It must be understood that common sense, caution and care, are factors that can't be built into any product. These factors must be supplied by the person(s) caring for and operating the product. Do not install this product in hazardous locations.

CHECK PRODUCT LIST AFTER OPENING THE PACKAGE TOOLS YOU MAY NEED

- | | |
|-------------------------|----|
| • LED Lighted Mirror | x1 |
| • Screws for wall | x2 |
| • Type A Plastic Anchor | x2 |
| • Installation Manual | x1 |
| • Gloves | x2 |



INSTALLATION

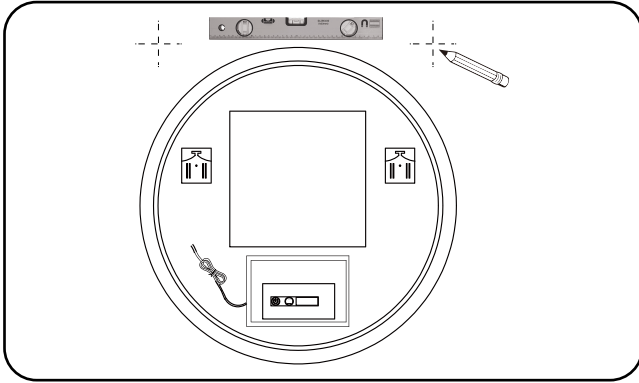

1. Measure the distance of the hanging hole.

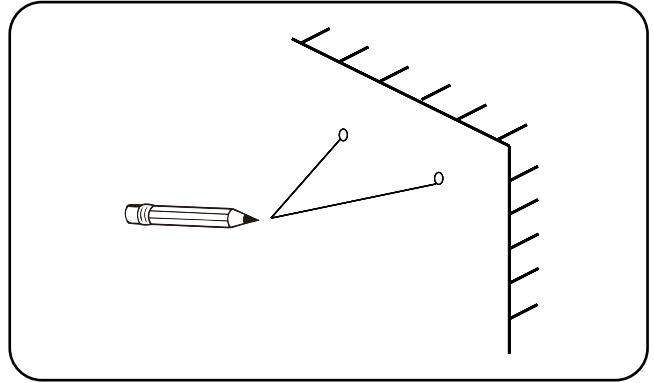

2. Mark the hole position on the wall.

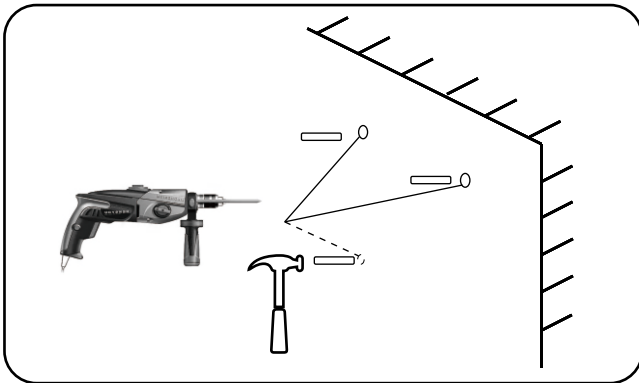

3. Drill the holes and place the suitable plastic anchors.

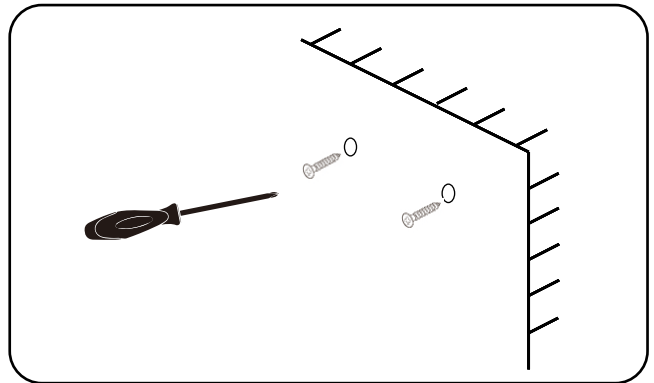

4. Arrange the screws on the wall, leaving about 3/8 inch outside the wall, and make sure the screws are stable.

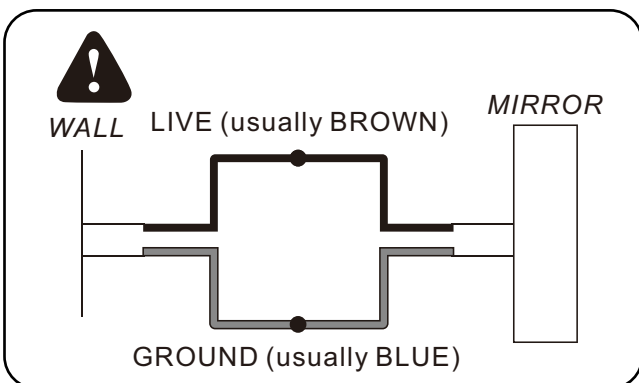

5. Connect the mirror with the main supply.

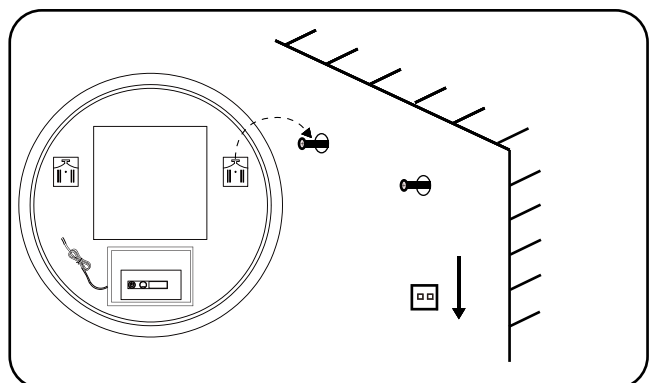

6. Hang the mirror on the screw

Matters needing attention:

- Please cut off the main power supply before wiring.

Function Description



On/off button

- When connected to the main power supply, the button turns blue.
- Shortly press the button to open and close the mirror.
- Long time touch to adjust brightness (dimming).

When the color reaches the desired color, retract your fingers for finishing the setting.



Anti-fog Function



Defog button

- After pressing the defog button, the mirror starts to heat up and defog. Press again to exit.
- Note: The mist eliminator will automatically stop after continuous operation for 60 minutes to prevent prolonged damage caused by high temperature over time.

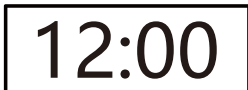

Time display

- Press and hold the defog button for about 3 seconds, and the number of minutes will start flashing. Release your fingers, and briefly press the defog and on buttons to adjust the minutes to increase/decrease.
- Hold the defog button again for about 3 seconds, and the clock will start flashing, and briefly press the defog and on buttons to adjust the clock to increase/decrease.
- After adjusting to the accurate time, complete the operation and the time display will automatically stop after flashing about 3 seconds.
- The time display jumps to temperature display after about 15 seconds, and then jumps to time display again after about 5 seconds, repeating this cycle.

Maintenance

Before cleaning, ensure the mirror is turned off.

Clean using a soft and dry cloth. Never use cleaning agents or abrasive materials. Do not allow moisture to come into contact with the lamp.

AVERTISSEMENTS ET CONSIGNES DE SÉCURITÉ

Avant l'assemblage, lisez attentivement ce manuel d'instructions. Référez-vous à ce manuel lors de l'installation du produit pour vous assurer qu'il est installé en toute sécurité et correctement. Conservez ces instructions pour une utilisation future.

AVERTISSEMENT Risque d'incendie et d'électrocution

- Tous les raccords doivent être installés conformément aux réglementations de câblage IEE en vigueur. En cas de doute, consultez un électricien qualifié.
- Coupez l'alimentation électrique au niveau du circuit imprimé principal avant l'installation et la maintenance.
- Pour une utilisation en intérieur uniquement. Ce produit doit être placé loin des rideaux et des tissus. Ne couvrez jamais le miroir.
- Vérifiez régulièrement que le cordon, le transformateur et toutes les autres pièces ne sont pas endommagés. Si des dommages sont constatés, n'utilisez pas ce produit.

SÉCURITÉ DE L'INSTALLATION

- Avant l'installation, assurez-vous que le produit n'est pas endommagé ou qu'il ne manque pas de pièces. Manipulez le produit avec soin.
- Assurez-vous qu'il n'y a pas de tuyaux ou de câbles cachés dans le mur avant de percer.
- Portez des lunettes de protection appropriées lors du perçage. Faites attention si vous percez sur des surfaces carrelées, juste au cas où la perceuse glisserait.



ATTENTION

Ce produit contient une source lumineuse de classe d'efficacité énergétique <F>.

La source lumineuse de ce produit est constituée de diodes lumineuses non remplaçables (LED). Ne démontez pas le produit, car les diodes lumineuses peuvent endommager les yeux.

REMARQUE : Les mesures de protection et les instructions importantes qui apparaissent dans ce manuel ne sont pas destinées à couvrir toutes les conditions et situations possibles qui peuvent survenir. Il faut comprendre que le bon sens, la prudence et l'attention sont des facteurs qui ne peuvent être intégrés dans aucun produit. Ces facteurs doivent être fournis par la ou les personnes qui prennent soin du produit et l'utilisent. N'installez pas ce produit dans des endroits dangereux.

VÉRIFIEZ LA LISTE DES PRODUITS APRÈS AVOIR OUVERT L'EMBALLAGE

- | | |
|----------------------------------|----|
| • Miroir éclairé par LED | x1 |
| • Vis pour mur | x2 |
| • Ancrage en plastique de type A | x2 |
| • Manuel d'installation | x1 |
| • Gants | x2 |

OUTILS DONT VOUS POURRIEZ AVOIR BESOIN



INSTALLATION

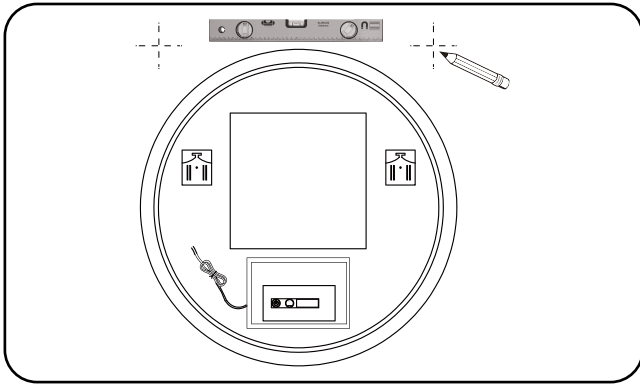

1. Mesurez la distance du trou de suspension.

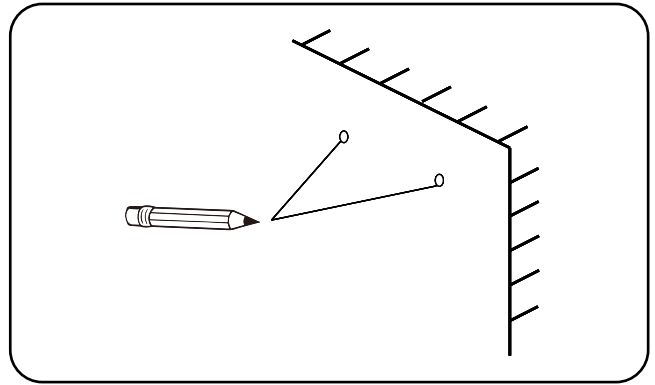

2. Marquez la position du trou sur le mur.

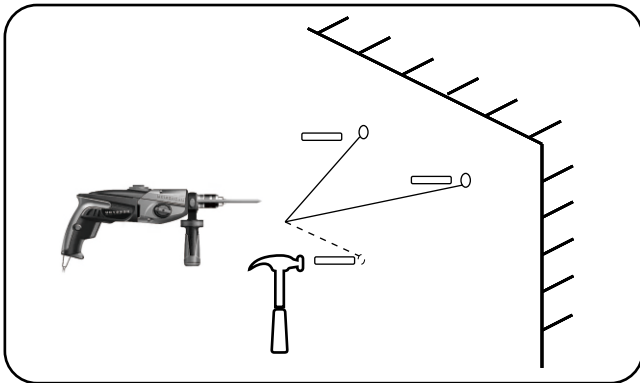

3. Percez les trous et placez les ancrages en plastique appropriés.

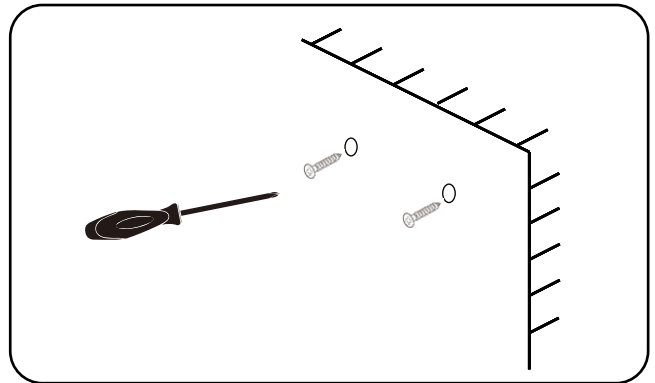

4. Disposez les vis sur le mur, en laissant environ 3/8 de pouce à l'extérieur du mur, et assurez-vous que les vis sont stables.

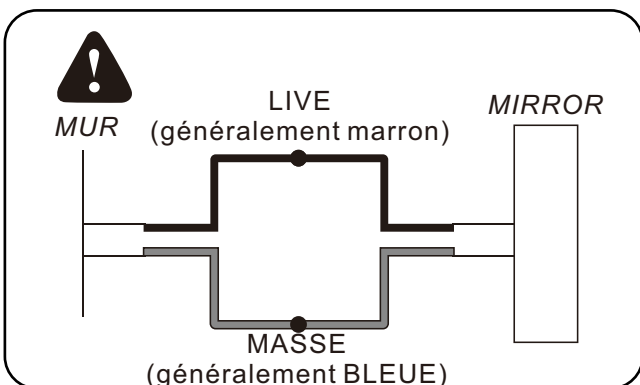

5. Connectez le miroir à l'alimentation principale.

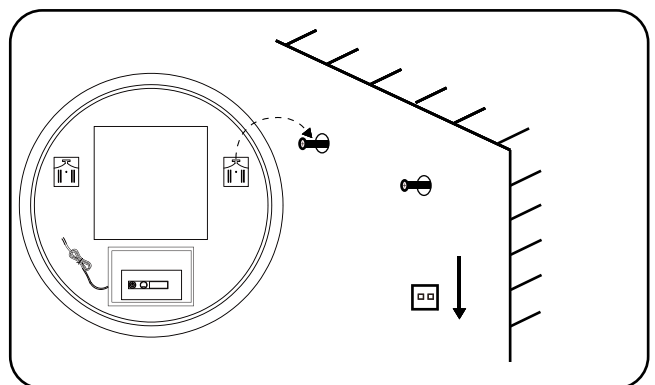

6. Accrochez le miroir sur la vis

Questions nécessitant une attention particulière :

- Veuillez couper l'alimentation électrique principale avant le câblage.

Description de la fonction



Bouton
marche/arrêt



- Lorsqu'il est connecté à l'alimentation principale, le bouton devient bleu.
- Appuyez brièvement sur le bouton pour ouvrir et fermer le miroir.
- Toucher de longue durée pour régler la luminosité (gradation). Lorsque la couleur atteint la couleur souhaitée, rétractez vos doigts pour terminer le réglage.

Fonction anti-buée



Bouton de
désembuage

- Après avoir appuyé sur le bouton de désembuage, le miroir commence à chauffer et à désembuer. Appuyez à nouveau pour quitter.
- **Remarque:** L'éliminateur de brouillard s'arrêtera automatiquement après un fonctionnement continu pendant 60 minutes pour éviter des dommages prolongés causés par une température élevée au fil du temps.

12:00

Affichage de
l'heure

- Appuyez sur le bouton de désembuage et maintenez-le enfoncé pendant environ 3 secondes, et le nombre de minutes commencera à clignoter. Relâchez vos doigts et appuyez brièvement sur les boutons de désembuage et d'activation pour régler les minutes afin d'augmenter/diminuer.
- Maintenez à nouveau le bouton de désembuage enfoncé pendant environ 3 secondes et l'horloge commencera à clignoter, puis appuyez brièvement sur les boutons de désembuage et d'activation pour régler l'horloge afin d'augmenter/diminuer.
- Après avoir réglé l'heure avec précision, terminez l'opération et l'affichage de l'heure s'arrêtera automatiquement après avoir clignoté environ 3 secondes.
- L'affichage de l'heure passe à l'affichage de la température après environ 15 secondes, puis passe à nouveau à l'affichage de l'heure après environ 5 secondes, répétant ce cycle.

Entretien

Before cleaning, ensure the mirror is turned off.

Clean using a soft and dry cloth. Never use cleaning agents or abrasive materials. Do not allow moisture to come into contact with the lamp.



FR
DONNEZ
OU
RECYCLEZ



OU

ASSOCIATION



OU

LIVRAISON



DÉCHÈTERIE

Adresses sur quefairedemesdechets.fr

WARNUNG UND SICHERHEITSHINWEISE

Lesen Sie vor der Montage diese Bedienungsanleitung sorgfältig durch. Beziehen Sie sich bei der Installation des Produkts auf dieses Handbuch, um sicherzustellen, dass es sicher und korrekt montiert ist. Bewahren Sie diese Anweisungen für die zukünftige Verwendung auf.

WARNUNG Brand und Stromschlaggefahr

- Alle Armaturen müssen in Übereinstimmung mit den aktuellen IEE-Verdrahtungsvorschriften installiert werden. Wenden Sie sich im Zweifelsfall an einen Elektrofachmann.
- Schalten Sie die Stromversorgung an der Hauptplatine vor der Installation und Wartung aus.
- Nur für den Innenbereich. Dieses Produkt sollte gut von Vorhängen und Stoffen entfernt positioniert werden. Decken Sie niemals den Spiegel ab.
- Überprüfen Sie regelmäßig das Kabel, den Transformator und alle anderen Teile auf Beschädigungen. Wenn Schäden festgestellt werden, verwenden Sie dieses Produkt nicht.

SICHERHEIT DER INSTALLATION

- Stellen Sie vor der Installation sicher, dass das Produkt nicht beschädigt ist oder Teile fehlen. Gehen Sie vorsichtig mit dem Produkt um.
- Stellen Sie sicher, dass sich keine versteckten Rohre oder Kabel in der Wand befinden, bevor Sie bohren.
- Tragen Sie beim Bohren einen geeigneten Augenschutz. Seien Sie vorsichtig, wenn Sie auf gefliesten Flächen bohren, nur für den Fall, dass der Bohrer durchrutscht.



VORSICHT

Dieses Produkt enthält eine Lichtquelle der Energieeffizienzklasse <F>.

Die Lichtquelle dieses Produkts sind nicht austauschbare Leuchtdioden (LED). Zerlegen Sie das Produkt nicht, da die Leuchtdioden die Augen beschädigen können.

HINWEIS: Die wichtigen Sicherheitsvorkehrungen und Anweisungen, die in diesem Handbuch enthalten sind, sollen nicht alle möglichen Bedingungen und Situationen abdecken, die auftreten können. Es muss verstanden werden, dass gesunder Menschenverstand, Vorsicht und Sorgfalt Faktoren sind, die in kein Produkt eingebaut werden können. Diese Faktoren müssen von der Person(en) bereitgestellt werden, die das Produkt pflegt und bedient. Installieren Sie dieses Produkt nicht in explosionsgefährdeten Bereichen.

ÜBERPRÜFEN SIE DIE PRODUKTLISTE NACH DEM ÖFFNEN DER VERPACKUNG

- | | |
|----------------------------|----|
| • LED-beleuchteter Spiegel | x1 |
| • Schrauben für Wand | x2 |
| • Typ A Kunststoffanker | x2 |
| • Installationsanleitung | x1 |
| • Handschuhe | x2 |

WERKZEUGE, DIE SIE MÖGLICHERWEISE BENÖTIGEN



INSTALLATION

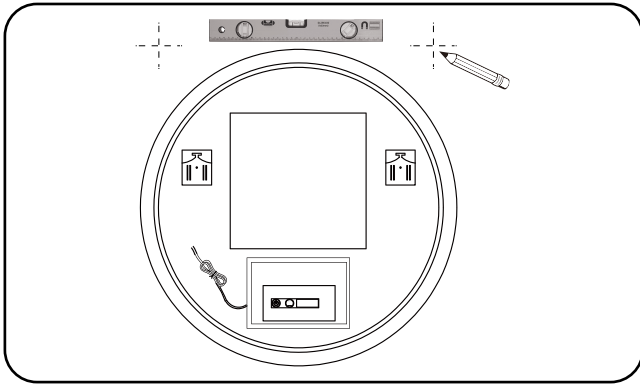

1. Messen Sie den Abstand des Aufhängelochs.

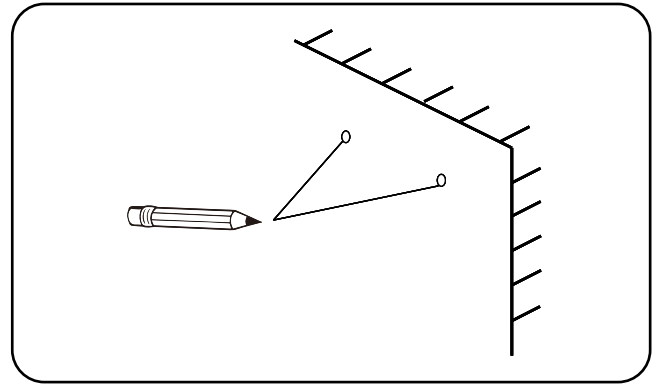

2. Markieren Sie die Position des Lochs an der Wand.

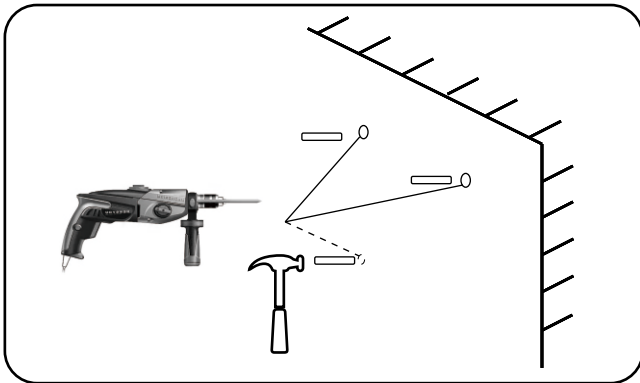

3. Bohren Sie die Löcher und platzieren Sie die passenden Kunststoffdübel.

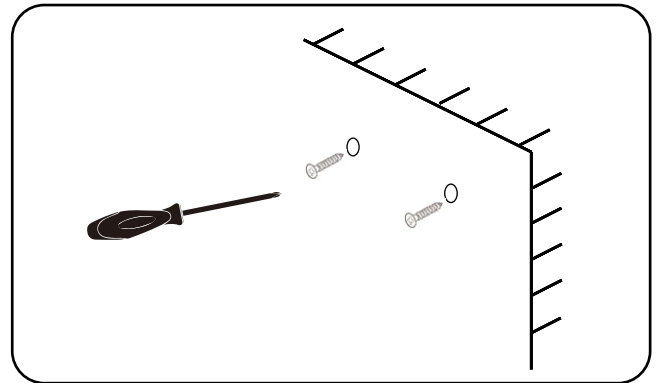

4. Ordnen Sie die Schrauben an der Wand an, lassen Sie etwa 3/8 Zoll außerhalb der Wand, und stellen Sie sicher, dass die Schrauben stabil sind.

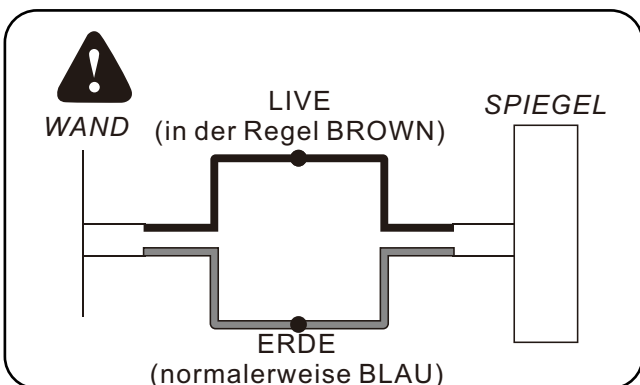

5. Verbinden Sie den Spiegel mit der Hauptversorgung.

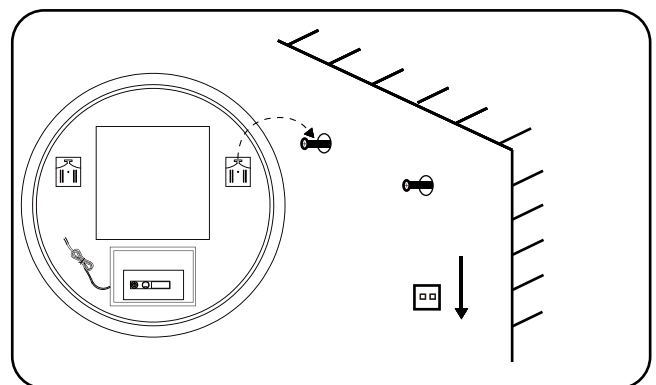

6. Hängen Sie den Spiegel an die Schraube

Angelegenheiten, die beachtet werden müssen:

- Bitte unterbrechen Sie die Hauptstromversorgung vor der Verkabelung.

Funktionsbeschreibung



Ein-/Aus-Taste



- Wenn die Taste an das Stromnetz angeschlossen ist, färbt sie sich blau.
 - Drücken Sie kurz die Taste, um den Spiegel zu öffnen und zu schließen.
 - Lange Berührung zum Einstellen der Helligkeit (Dimmen). Wenn die Farbe die gewünschte Farbe erreicht hat, ziehen Sie Ihre Finger zurück, um die Einstellung zu beenden.
-

Anti-Beschlag-Funktion



Entnebler-Taste

- Nach dem Drücken der Entnebelungstaste beginnt sich der Spiegel aufzuheizen und zu entnebeln. Drücken Sie erneut, um den Vorgang zu beenden.
 - **Beachte:** Der Tropfenabscheider stoppt automatisch nach 60 Minuten Dauerbetrieb, um anhaltende Schäden durch hohe Temperaturen im Laufe der Zeit zu vermeiden.
-

12:00

Zeitanzeige

- Halten Sie die Entnebelungstaste etwa 3 Sekunden lang gedrückt, und die Anzahl der Minuten beginnt zu blinken. Lassen Sie Ihre Finger los und drücken Sie kurz die Tasten Entnebeln und Ein, um die Minuten zu erhöhen/verringern.
- Halten Sie die Entnebelungstaste erneut etwa 3 Sekunden lang gedrückt, und die Uhr beginnt zu blinken, und drücken Sie kurz die Entnebelungs- und Einschalttasten, um die Uhr so einzustellen, dass sie erhöht/verringert wird.
- Nachdem Sie sich auf die genaue Zeit eingestellt haben, schließen Sie den Vorgang ab und die Zeitanzeige stoppt automatisch, nachdem sie etwa 3 Sekunden lang blinkt.
- Die Zeitanzeige springt nach ca. 15 Sekunden zur Temperaturanzeige und nach ca. 5 Sekunden wieder zur Zeitanzeige, wobei dieser Zyklus wiederholt wird.

Instandhaltung

Stellen Sie vor der Reinigung sicher, dass der Spiegel ausgeschaltet ist.

Mit einem weichen und trockenen Tuch reinigen. Verwenden Sie niemals Reinigungsmittel oder scheuernde Materialien. Lassen Sie keine Feuchtigkeit mit der Lampe in Berührung kommen.

INSTRUCCIONES DE ADVERTENCIA Y SEGURIDAD

Antes del montaje, lea atentamente este manual de instrucciones. Consulte este manual cuando instale el producto para asegurarse de que esté instalado de manera segura y correcta. Guarde estas instrucciones para usarlas en el futuro.

ADVERTENCIA Riesgo de incendio y descarga eléctrica

- Todos los accesorios deben instalarse de acuerdo con las regulaciones actuales de cableado IEE. En caso de duda, consulte a un electricista cualificado.
- Desconecte el suministro eléctrico en la placa de circuito principal antes de la instalación y el mantenimiento.
- Solo para uso en interiores. Este producto debe colocarse lejos de cortinas y telas. Nunca cubras el espejo.
- Revise regularmente el cable, el transformador y todas las demás partes para ver si están dañados. Si se encuentran daños, no utilice este producto.

SEGURIDAD DE LA INSTALACIÓN

- Antes de la instalación, asegúrese de que el producto no esté dañado o tenga piezas faltantes. Manipule el producto con cuidado.
- Asegúrese de que no haya tuberías o cables ocultos en la pared antes de perforar.
- Use protección ocular adecuada al perforar. Tenga cuidado si perfora sobre superficies de baldosas, en caso de que el taladro se resbale.



CAUTELA

Este producto contiene una fuente de luz de clase de eficiencia energética <F>.

La fuente de luz de este producto son diodos de luz (LED) no reemplazables. No desmonte el producto, ya que los diodos de luz pueden dañar los ojos.

NOTA: Las medidas de seguridad e instrucciones importantes que aparecen en este manual no están destinadas a cubrir todas las condiciones y situaciones posibles que pueden ocurrir. Hay que entender que el sentido común, la precaución y el cuidado son factores que no se pueden incorporar a ningún producto. Estos factores deben ser suministrados por la(s) persona(s) que cuida(n) y opera el producto. No instale este producto en lugares peligrosos.

VERIFIQUE LA LISTA DE PRODUCTOS DESPUÉS DE ABRIR EL PAQUETE

- | | |
|------------------------------|----|
| • Espejo iluminado por LED | x1 |
| • Tornillos para pared | x2 |
| • Anclaje de plástico tipo A | x2 |
| • Manual de instalación | x1 |
| • Guantes | x2 |

HERRAMIENTAS QUE PUEDE NECESITAR



INSTALACIÓN

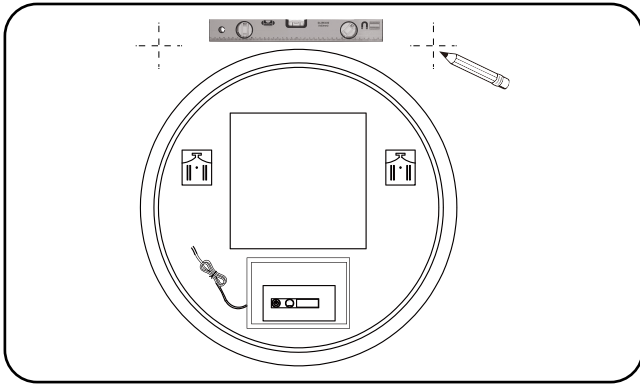

1. Mide la distancia del agujero para colgar.

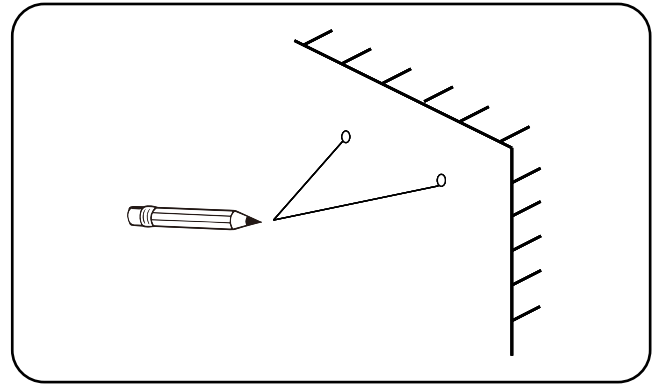

2. Marque la posición del agujero en la pared.

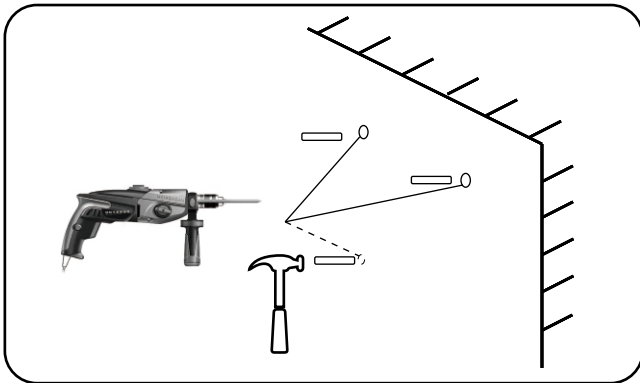

3. Taladre los agujeros y coloque los anclajes de plástico adecuados.

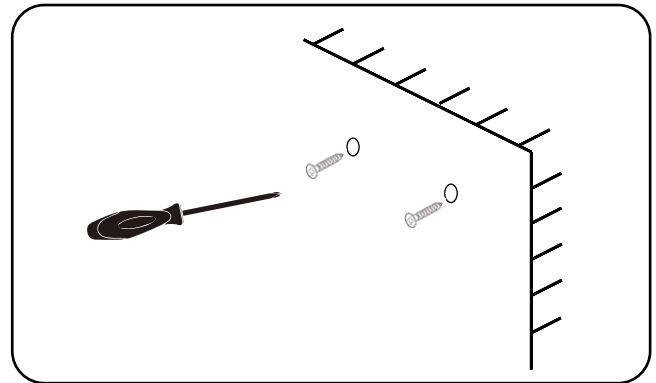

4. Coloque los tornillos en la pared, dejando aproximadamente 3/8 de pulgada fuera de la pared, y asegúrese de que los tornillos estén estables.

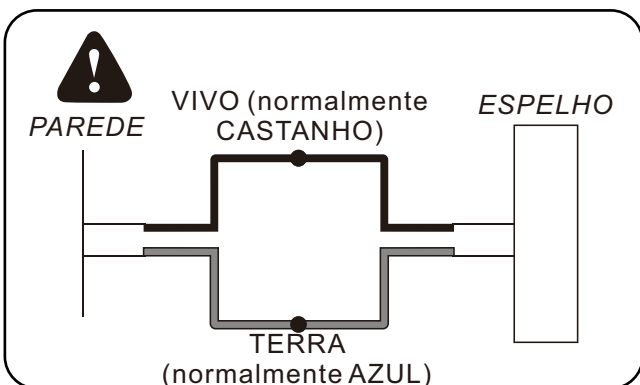

5. Conecte el espejo con la fuente de alimentación principal.

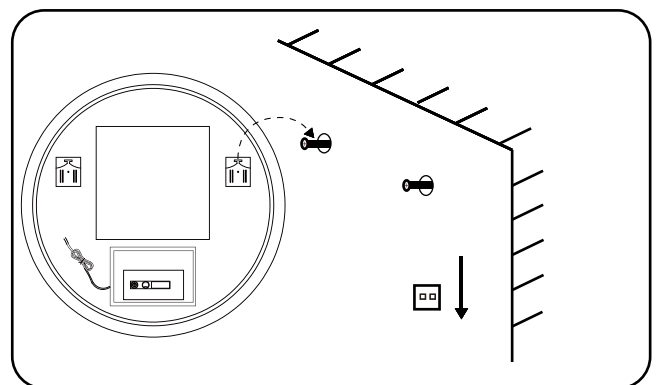

6. Cuelga el espejo en el tornillo

Asuntos que requieren atención:

- Corte la fuente de alimentación principal antes de cablear.

Descripción de la función



Botón de encendido/apagado



- Cuando se conecta a la fuente de alimentación principal, el botón se vuelve azul.
- Presione brevemente el botón para abrir y cerrar el espejo.
- Toque prolongado para ajustar el brillo (atenuación).

Cuando el color alcance el color deseado, retraiga los dedos para terminar el ajuste.

Función antivaho



Botón de desempañamiento

- Después de presionar el botón de desempañamiento, el espejo comienza a calentarse y desempañarse. Pulse de nuevo para salir.
 - **Nota:** El eliminador de neblina se detendrá automáticamente después de un funcionamiento continuo durante 60 minutos para evitar daños prolongados causados por altas temperaturas con el tiempo.
-

12:00

Visualización de la hora

- Mantenga presionado el botón de desempañamiento durante unos 3 segundos y la cantidad de minutos comenzará a parpadear. Suelte los dedos y presione brevemente los botones de desempañar y encender para ajustar los minutos para aumentar / disminuir.
- Mantenga presionado el botón de desempañado nuevamente durante unos 3 segundos y el reloj comenzará a parpadear, y presione brevemente los botones de desempañado y encendido para ajustar el reloj para aumentar / disminuir.
- Después de ajustar la hora precisa, complete la operación y la visualización de la hora se detendrá automáticamente después de parpadear unos 3 segundos.
- La visualización de la hora salta a la visualización de temperatura después de unos 15 segundos y, a continuación, vuelve a saltar a la visualización de la hora después de unos 5 segundos, repitiendo este ciclo.

Mantenimiento

Antes de limpiar, asegúrese de que el espejo esté apagado.

Limpie con un paño suave y seco. Nunca use agentes de limpieza ni materiales abrasivos. No permita que la humedad entre en contacto con la lámpara.

INSTRUÇÕES DE ADVERTÊNCIA E SEGURANÇA

Antes da montagem, leia atentamente este manual de instruções. Consulte este manual ao instalar o produto para garantir que ele seja instalado de forma segura e correta. Guarde estas instruções para utilização futura.

AVISO Risco de incêndio e choque elétrico

- Todos os acessórios devem ser instalados de acordo com os regulamentos de fiação IEE atuais. Em caso de dúvida, consulte um electricista qualificado.
- Desligue a alimentação elétrica na placa de circuito principal antes da instalação e manutenção.
- Apenas para utilização no interior. Este produto deve ser posicionado bem longe de cortinas e tecidos. Nunca cubra o espelho.
- Verifique regularmente se há danos no cabo, no transformador e em todas as outras peças. Se forem encontrados danos, não utilize este produto.

SEGURANÇA DA INSTALAÇÃO

- Antes da instalação, certifique-se de que o produto não está danificado ou tem peças em falta. Manuseie o produto com cuidado.
- Certifique-se de que não há tubos ou cabos escondidos na parede antes de perfurar.
- Use proteção ocular adequada durante a perfuração. Tenha cuidado se perfurar em superfícies de azulejos, para o caso de a broca escorregar.



ATENÇÃO

Este produto contém uma fonte luminosa de classe de eficiência energética <F>.

A fonte de luz deste produto é diodos de luz não substituíveis (LED). Não desmonte o produto, pois os diodos de luz podem danificar os olhos.

NOTA: As salvaguardas e instruções importantes que aparecem neste manual não se destinam a cobrir todas as condições e situações possíveis que possam ocorrer. É preciso entender que bom senso, cautela e cuidado, são fatores que não podem ser incorporados em nenhum produto. Estes fatores devem ser fornecidos pela(s) pessoa(s) que cuida e opera o produto. Não instale este produto em locais perigosos.

VERIFIQUE A LISTA DE PRODUTOS DEPOIS DE ABRIR A EMBALAGEM

- | | |
|-----------------------------|----|
| • Espelho iluminado por LED | x1 |
| • Parafusos para parede | x2 |
| • Âncora de plástico tipo A | x2 |
| • Manual de Instalação | x1 |
| • Luvas | x2 |

FERRAMENTAS DE QUE PODERÁ NECESSITAR



INSTALAÇÃO

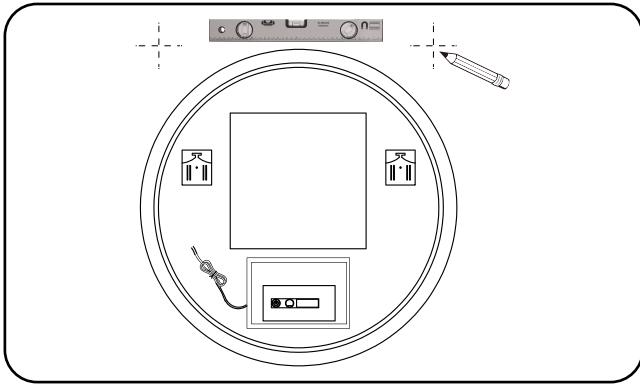

1. Meça a distância do orifício suspenso.

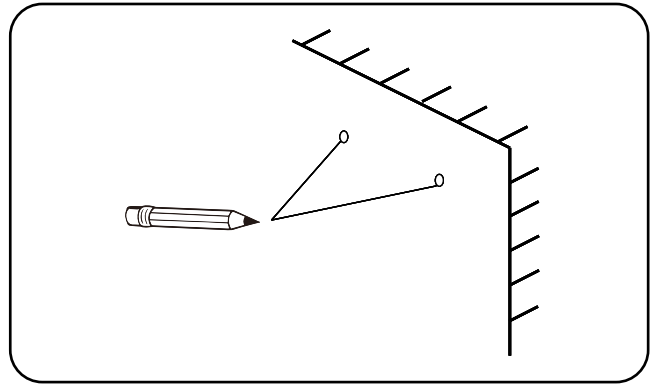

2. Marque a posição do furo na parede.

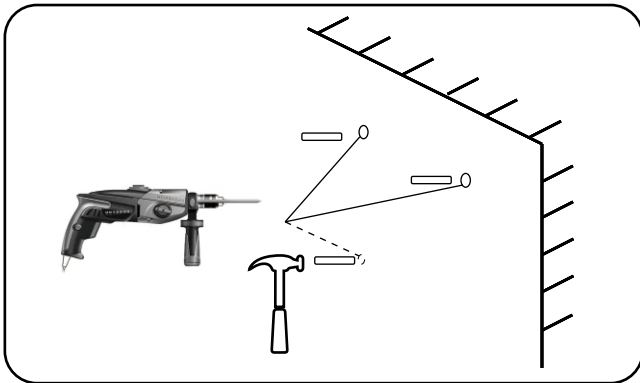

3. Faça os furos e coloque as ancoragens de plástico adequadas.

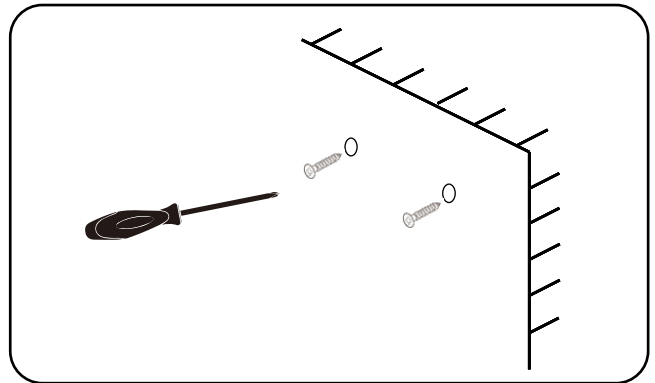

4. Disponha os parafusos na parede, deixando cerca de 3/8 polegadas fora da parede, e certifique-se de que os parafusos estão estáveis.

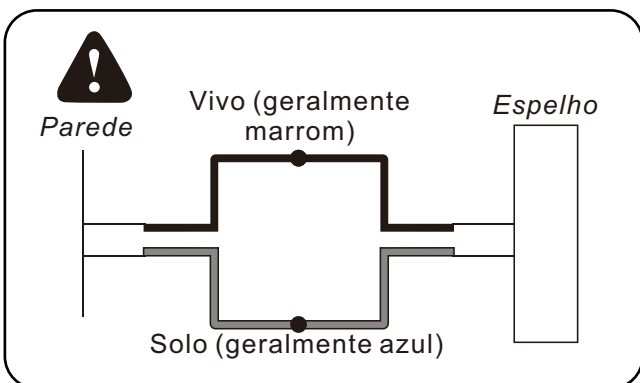

5. Ligue o espelho à fonte principal.

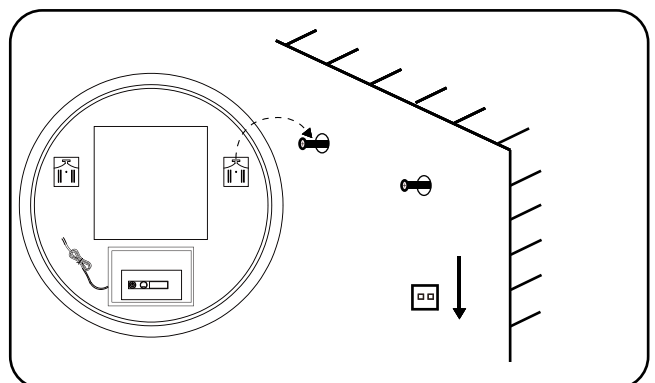

6. Pendure o espelho no parafuso

Questões que necessitam de atenção:

- Por favor, corte a fonte de alimentação principal antes da fiação.

Descrição da Função



Botão ligar/desligar



- Quando conectado à fonte de alimentação principal, o botão fica azul.
- Pressione rapidamente o botão para abrir e fechar o espelho.
- Toque de longa duração para ajustar o brilho (escurecimento). Quando a cor atingir a cor desejada, retraia os dedos para finalizar a configuração.

Função antiembaçante



Botão Desembaçar

- Depois de pressionar o botão de desembaçamento, o espelho começa a aquecer e desembaçar. Pressione novamente para sair.
- **Nota:** O eliminador de névoa irá parar automaticamente após o funcionamento contínuo durante 60 minutos para evitar danos prolongados causados por altas temperaturas ao longo do tempo.

12:00

Indicação do tempo

- Mantenha pressionado o botão de desembaçamento por cerca de 3 segundos e o número de minutos começará a piscar. Solte os dedos e pressione brevemente os botões de desembaçamento e on para ajustar os minutos para aumentar/diminuir.
- Segure o botão de desembaçamento novamente por cerca de 3 segundos, e o relógio começará a piscar, e pressione brevemente os botões de desembaçamento e de acionamento para ajustar o relógio para aumentar/diminuir.
- Depois de ajustar ao tempo exato, conclua a operação e a exibição do tempo irá parar automaticamente depois de piscar cerca de 3 segundos.
- O visor de tempo salta para o visor de temperatura após cerca de 15 segundos e, em seguida, salta para o visor de tempo novamente após cerca de 5 segundos, repetindo este ciclo.

Manutenção

Antes de limpar, certifique-se de que o espelho está desligado.

Limpe com um pano macio e seco. Nunca utilize agentes de limpeza ou materiais abrasivos. Não permita que a humidade entre em contacto com a lâmpada.

AVVERTENZE E ISTRUZIONI DI SICUREZZA

Prima del montaggio, leggere attentamente questo manuale di istruzioni. Fare riferimento a questo manuale durante l'installazione del prodotto per assicurarsi che sia montato in modo sicuro e corretto. Conservare queste istruzioni per un uso futuro.

AVVERTENZA Rischio di incendio e scossa elettrica

- Tutti i raccordi devono essere installati in conformità con le vigenti normative di cablaggio IEE. In caso di dubbio, consultare un elettricista qualificato.
- Interrompere l'alimentazione elettrica del circuito principale prima dell'installazione e della manutenzione.
- Solo per uso interno. Questo prodotto deve essere posizionato lontano da tende e tessuti. Non coprire mai lo specchio.
- Controllare regolarmente che il cavo, il trasformatore e tutte le altre parti non siano danneggiati. Se si riscontrano danni, non utilizzare questo prodotto.

SICUREZZA DELL'INSTALLAZIONE

- Prima dell'installazione, assicurarsi che il prodotto non sia danneggiato o che non presenti parti mancanti. Maneggiare il prodotto con cura.
- Assicurarsi che non vi siano tubi o cavi nascosti nel muro prima di forare.
- Indossare un'adeguata protezione per gli occhi durante la perforazione. Prestare attenzione se si fora su superfici piastrellate, nel caso in cui il trapano scivoli.



CAUTELA

Questo prodotto contiene una sorgente luminosa di classe di efficienza energetica <F>. La sorgente luminosa di questo prodotto è costituita da diodi luminosi (LED) non sostituibili. Non smontare il prodotto, poiché i diodi luminosi possono danneggiare gli occhi.

NOTA: Le importanti precauzioni e istruzioni che appaiono in questo manuale non intendono coprire tutte le possibili condizioni e situazioni che possono verificarsi. Bisogna capire che il buon senso, la cautela e la cura sono fattori che non possono essere incorporati in nessun prodotto. Questi fattori devono essere forniti dalla persona o dalle persone che si prendono cura e utilizzano il prodotto. Non installare questo prodotto in aree pericolose.

CONTROLLA L'ELENCO DEI PRODOTTI DOPO AVER APERTO LA CONFEZIONE

- | | |
|------------------------------------|----|
| • Specchio illuminato a LED | x1 |
| • Viti per parete | x2 |
| • Ancoraggio in plastica di tipo A | x2 |
| • Manuale di installazione | x1 |
| • Guanti | x2 |

STRUMENTI DI CUI POTRESTI AVER BISOGNO



INSTALLAZIONE

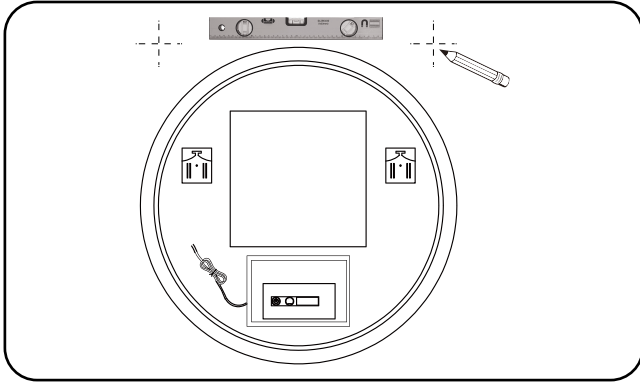

1. Misura la distanza del foro per appendere.

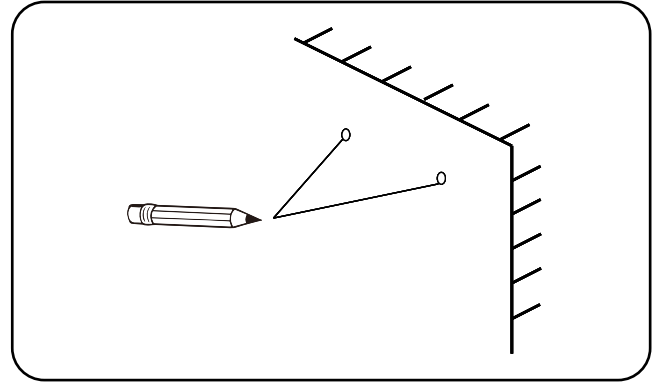

2. Segna la posizione del foro sul muro.

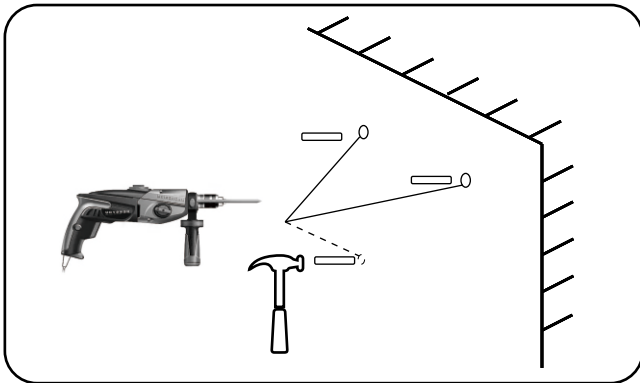

3. Praticare i fori e posizionare gli appositi tasselli in plastica.

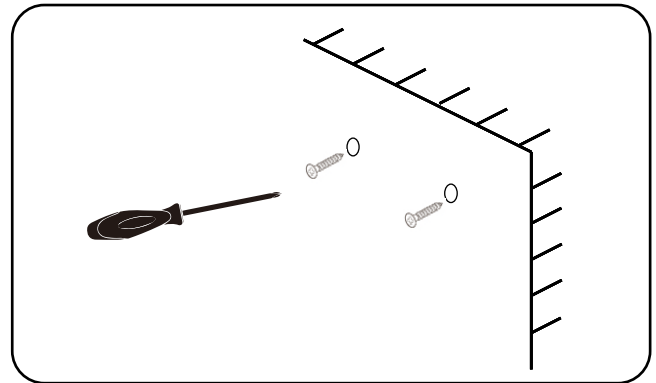

4. Disporre le viti sul muro, lasciando circa 3/8 di pollice fuori dal muro, e assicurarsi che le viti siano stabili.

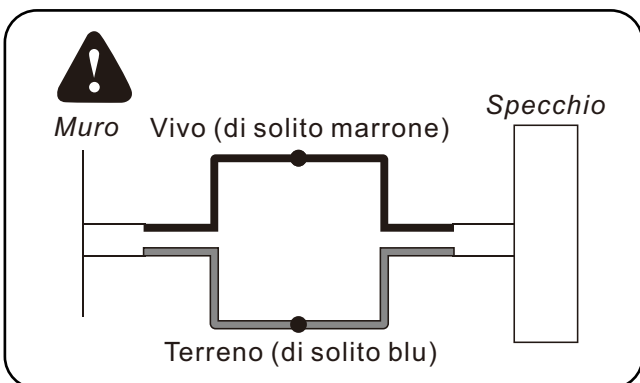

5. Collegare lo specchio all'alimentazione principale.

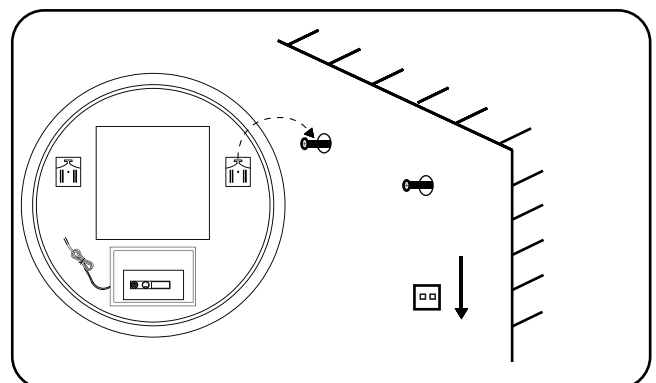

6. Appendere lo specchio alla vite

Questioni che richiedono attenzione:

- Si prega di interrompere l'alimentazione principale prima del cablaggio.

Descrizione della funzione



Pulsante di accensione/spegnimento



- Quando è collegato all'alimentazione principale, il pulsante diventa blu.
 - Premere brevemente il pulsante per aprire e chiudere lo specchio.
 - Tocco prolungato per regolare la luminosità (dimmerazione). Quando il colore raggiunge il colore desiderato, ritrarre le dita per terminare l'impostazione.
-

Funzione antiappannamento



Pulsante antiappannamento

- Dopo aver premuto il pulsante di disappannamento, lo specchio inizia a riscaldarsi e ad appannarsi. Premere di nuovo per uscire.
 - **NOTA:** L'eliminatore di nebbia si fermerà automaticamente dopo un funzionamento continuo per 60 minuti per evitare danni prolungati causati dall'alta temperatura nel tempo.
-

12:00

Visualizzazione dell'ora

- Tenere premuto il pulsante di disappannamento per circa 3 secondi e il numero di minuti inizierà a lampeggiare. Rilascia le dita e premi brevemente i pulsanti antiappannamento e ON per regolare i minuti in aumento/diminuzione.
- Tenere premuto nuovamente il pulsante di disappannamento per circa 3 secondi e l'orologio inizierà a lampeggiare, quindi premere brevemente i pulsanti di disappannamento e di accensione per regolare l'orologio su aumento/diminuzione.
- Dopo aver regolato l'ora esatta, completare l'operazione e il display dell'ora si fermerà automaticamente dopo aver lampeggiato per circa 3 secondi.
- La visualizzazione dell'ora passa alla visualizzazione della temperatura dopo circa 15 secondi, quindi salta nuovamente alla visualizzazione dell'ora dopo circa 5 secondi, ripetendo questo ciclo.

Manutenzione

Prima della pulizia, assicurarsi che lo specchio sia spento.

Pulire con un panno morbido e asciutto. Non utilizzare mai detergenti o materiali abrasivi. Evitare che l'umidità entri in contatto con la lampada.

UK

If you have any questions, please contact our customer care centre.

Our contact details are below:



0044-800-240-4004



enquiries@mhstar.co.uk

IMPORTER ADDRESS:
MH STAR UK LTD
Unit 27, Perivale Park,
Horsenden lane South
Perivale, UB6 7RH
MADE IN CHINA

ES

Si tiene alguna pregunta, comuníquese con nuestro Centro de Atención al Cliente. Nuestros datos de contacto son los siguientes:



0034-931294512



atencioncliente@aosom.es

Importador/Fabricante/REP:
Spanish Aosom, S.L.
C/ Roc Gros, nº 15. 08550, Els Hostalets de Balenyà, Spain.
B66295775
atencioncliente@aosom.es
TEL: 931294512
HECHO EN CHINA

FR

Si vous avez la moindre question, veuillez contacter notre centre d'assistance à la clientèle.

Nos coordonnées sont les suivantes:



0033-1-84166106



aosom@mhfrance.fr

Importé par/Fabricant/REP:
MH France
2, rue Maurice Hartmann
92130 Issy-les-Moulineaux
France
Fabriqué en Chine

PT

Se tiver alguma dúvida, por favor contacte o nosso Centro de Atendimento ao Cliente. Os nossos dados de contacto são os seguintes:



0034-931294512



info@aosom.pt.

IMPORTADOR:
SPANISH AOSOM, S.L
C.ROC GROS N.15, 08550. ELS HOSTALETES DE BALENYÀ
TEL: 931294512 (SEG-SEX DAS 7:30H ÀS 16:30H)
INFO@AOSOM.PT
WWW.AOSOM.PT

DE

Wenn Sie Fragen haben, wenden Sie sich bitte an unser Kundendienstzentrum.

Unsere Kontaktdaten stehen unten:



0049-0(40)-88307530



service@aosom.de

Importeur/Hersteller/REP:
MH Handel GmbH
Wendenstraße 309
D-20537 Hamburg
Germany
IN CHINA HERGESTELLT

IT

In caso di dubbio, si prega di contattare il nostro centro assistenza clienti. I nostri dettagli di contatto sono di seguito:



0039-0249471447



clienti@aosom.it

IMPORTATO DA/Produttore/REP:
AOSOM Italy srl
Centro Direzionale Milanofiori
Strada 1 Palazzo F1
20057 Assago (MI)
P.I.: 08567220960
FATTO IN CINA

