



GB: Pre-Assembly Preparation

DE: Vorbereitung der Vormontage | FR: Préparation avant montage
NL: Pre-montage voorbereiding | PL: Przygotowanie przed montażem
IT: Preparazione pre-montaggio | ES: Preparación previa al montaje
PT: Preparação de pré-montagem

ENGLISH:

Choose a clean Level Spacious area. Avoid rough concrete surfaces that might damage or scratches.
Assemble the product as near as possible to the area of use.
Ensure you have all the accessories and parts ready.
Read the assembly instructions carefully before you start.
Keep all the parts and accessories out of the reach of small children.
Do not over tighten the screws and bolts as this may damage the threads.
It is recommended to use 2 people to help assemble the product, including any movement or lifting.

DEUTSCH

Bitte wählen Sie einen sauberen, ebenen und geräumigen Bereich.
Vermeiden Sie raue Betonoberflächen, die möglicherweise Schäden oder Kratzer verursachen könnten.
Montieren Sie das Produkt so nah wie möglich am Verwendungsbereich.
Stellen Sie sicher, dass Sie alle Zubehörteile und Teile bereit haben.
Lesen Sie die Montageanleitung sorgfältig durch, bevor Sie beginnen.
Bewahren Sie alle Teile und Zubehörteile außerhalb der Reichweite von kleinen Kindern auf.
Ziehen Sie die Schrauben und Bolzen nicht zu fest an, da dies die Gewinde beschädigen könnte.
Es wird empfohlen, zwei Personen zu verwenden, um das Produkt zu montieren, einschließlich aller Bewegungen oder Hebevorgänge.

FRANÇAISE

Choisissez un espace propre, spacieux et de niveau. Évitez les surfaces en béton rugueuses qui pourraient endommager ou rayer. Assemblez le produit aussi près que possible de la zone d'utilisation.
Assurez-vous d'avoir tous les accessoires et les pièces prêts.
Lisez attentivement les instructions d'assemblage avant de commencer.
Gardez toutes les pièces et accessoires hors de la portée des petits enfants.
Ne serrez pas trop les vis et les boulons, car cela pourrait endommager les filetages.
Il est recommandé d'utiliser 2 personnes pour aider à assembler le produit, y compris tout déplacement ou levage.

NEDERLANDS

Kies een schone, vlakke en ruime ruimte. Vermijd ruwe betonnen oppervlakken die schade of krassen kunnen veroorzaken. Monteer het product zo dicht mogelijk bij het gebruikgebied.
Zorg ervoor dat je alle accessoires en onderdelen klaar hebt liggen.
Lees de montage-instructies zorgvuldig door voordat je begint.
Houd alle onderdelen en accessoires buiten het bereik van kleine kinderen.
Draai de schroeven en bouten niet te strak aan, omdat dit de schroefdraad kan beschadigen.
Het wordt aanbevolen om 2 personen te gebruiken om het product te monteren, inclusief eventuele bewegingen of tilwerk.

POLSKI

Wybierz czyste, równe i przestronne miejsce. Unikaj szorstkich powierzchni betonowych, które mogą uszkodzić lub porysować. Zmontuj produkt jak najbliżej obszaru użytkowania.
Upewnij się, że masz wszystkie akcesoria i części gotowe.
Przed rozpoczęciem dokładnie przeczytaj instrukcję montażu.
Trzymaj wszystkie części i akcesoria poza zasięgiem małych dzieci.
Nie zaciskaj śrub i wkrętów zbyt mocno, ponieważ może to uszkodzić gwinty.
Zaleca się użycie dwóch osób do pomocy przy montażu produktu, włączając w to wszelkie ruchy i podnoszenie.

ITALIANO

Scegli un'area pulita, spaziosa e livellata. Evita superfici in cemento ruvide che potrebbero danneggiare o graffiare. Assembla il prodotto il più vicino possibile all'area di utilizzo.

Assicurati di avere tutti gli accessori e i pezzi pronti.

Leggi attentamente le istruzioni di montaggio prima di iniziare.

Tieni tutte le parti e gli accessori fuori dalla portata dei bambini piccoli.

Non stringere troppo le viti e i bulloni, poiché potrebbe danneggiare i filetti.

È consigliato utilizzare 2 persone per aiutare a montare il prodotto, inclusi eventuali movimenti o sollevamenti.

ESPAÑOL

Elija un área espaciosa de nivel limpio. Evite superficies rugosas de concreto que puedan dañar o rayar. Monte el producto lo más cerca posible del área de uso.

Asegúrese de tener listos todos los accesorios y piezas.

Lea atentamente las instrucciones de montaje antes de empezar.

Mantenga todas las piezas y accesorios fuera del alcance de los niños

pequeños. No apriete demasiado los tornillos y pernos ya que esto puede dañar las roscas.

Se recomienda utilizar 2 personas para ayudar a montar el producto, incluyendo cualquier movimiento o levantamiento.

PORTUGUÉS

Escolha uma área limpa, espaçosa e nivelada. Evite superfícies de concreto ásperas que possam danificar ou arranhar.

Monte o produto o mais próximo possível da área de uso.

Certifique-se de ter todos os acessórios e peças prontos.

Leia cuidadosamente as instruções de montagem antes de começar.

Mantenha todas as partes e acessórios fora do alcance de crianças pequenas.

Não aperte demais os parafusos e porcas, pois isso pode danificar as roscas.

É recomendado usar 2 pessoas para ajudar a montar o produto, incluindo qualquer movimento ou levantamento.

Full Assembly Instructions Also Available on Our Websites

Vollständige Montageanleitung ebenfalls auf unseren Websites verfügbar

Instructions de montage complètes également disponibles sur nos sites web

Pełna instrukcja montażu również dostępna na naszych stronach internetowych

Istruzioni di montaggio complete disponibili anche sui nostri siti web

Instrucciones de montaje completas también disponibles en nuestros sitios web

Instruções de montagem completas também disponíveis em nossos websites

www.dryerstands.de | www.dryerstands.uk

Assembly Overview



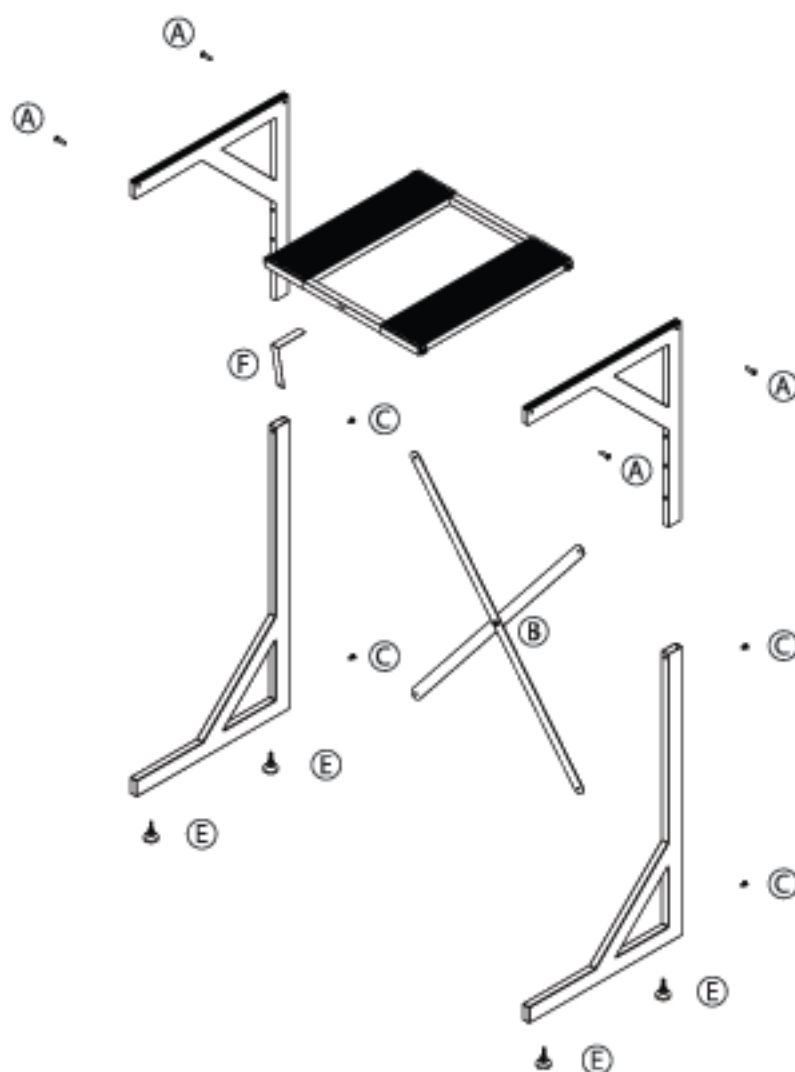

Parts List

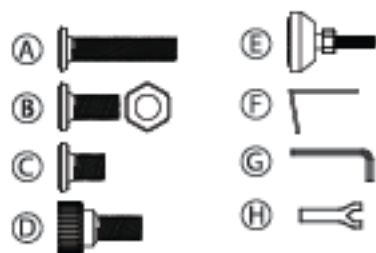

ESPAÑOL - LISTA DE PARTES

A Perno M8x40mm (cantidad 4)
B Perno y tuerca M8x20mm (cantidad 1)
C Perno M8x10mm (cantidad 4)
D Tornillo de apriete (cantidad 6)
E Pie Ajustable (cantidad 4)
F Gancho de tapa (1 kit)
G Llave hexagonal (cantidad 1)
H Llave inglesa (cantidad 1)

PORTUGUÊS - LISTA DE PEÇAS

A Parafuso M8x40mm (quantidade 4)
B Parafuso e porca M8x20mm (quantidade 1)
C Parafuso M8x10mm (quantidade 4)
D Parafuso de aperto (quantidade 6)
E Pé ajustável (quantidade 4)
F Gancho para tampa (1 kit)
G Chave hexagonal (quantidade 1)
H Chave inglesa (quantidade 1)

ENGLISH - PARTS LIST

A M8x40mm bolt (quantity 4)
B M8x20mm bolt & nut (quantity 1)
C M8x10mm bolt (quantity 4)
D Tightening Screw (quantity 6)
E Adjustable Foot (quantity 4)
F Lid Hook (1 kit)
G Hex Key (quantity 1)
H Spanner (quantity 1)

DEUTSCH - TEILE

A Schraube M8x40mm (4 Stück)
B M8x20mm Schraube & Mutter (1 Stück)
C Schraube M8x10mm (4 Stück)
D Schwarzkopf-Anziehschraube (Menge 6)
E Verstellbarer Fuß (4 Stück)
F Deckelhaken (1 Satz)
G Inbusschlüssel (Menge 1)
H Schraubenschlüssel (1 Stück)

FRANÇAIS - LES PIÈCES

A Boulon M8x40mm (quantité 4)
B Boulon et écrou M8x20mm (quantité 1)
C Boulon M8x10mm (quantité 4)
D Vis de serrage à tête noire (quantité 6)
E Pied réglable (quantité 4)
F Crochet de couvercle (1 kit)
G Clé hexagonale (quantité 1)
H Clé (quantité 1)

NEDERLANDS - ONDERDELEN

A M8x40mm bout (aantal 4)
B M8x20mm bout & moer (aantal 1)
C M8x10mm bout (aantal 4)
D Zwartkop spanschroef (aantal 6)
E Verstelbare voet (aantal 4)
F Dekselhaak (1 set)
G Inbussleutel (aantal 1)
H Moersleutel (aantal 1)

POLSKI - CZĘŚCI

A Ś ruba M8x40mm (szt. 4)
B Ś ruba i nakrętka M8x20mm (szt. 1)
C Ś ruba M8x10mm (szt. 4)
D Ś ruba dokręcająca z zaśko mikiem (6 szt.)
E Regulowana stopka (ilość 4)
F Hak do pokrywy (1 zestaw)
G Kluczyk sześciokątny (ilość 1)
H Kluczyk (ilość 1)

ITALIANO - PARTI

A Bullone M8x40mm (quantità 4)
B Bullone e dado M8x20mm (quantità 1)
C Bullone M8x10mm (quantità 4)
D Vite di serraggio a testa nera (quantità 6)
E Piedino regolabile (quantità 4)
F Gancio per coperchio (1 kit)
G Chiave esagonale (quantità 1)
H Chiave inglese (quantità 1)

FOLLOW THE STEP BY STEP INSTRUCTIONS

ENGLISH

Connect the cross bar using the nut and bolt provided.

DEUTSCH

Verbinden Sie die Querstangen mithilfe der beiliegenden Mutter und Schraube.

FRANÇAIS

Fixez les barres transversales à l'aide de l'écrou et du boulon fournis.

NEDERLANDS

Bevestig de dwarsbalken met de meegeleverde moer en bout.

POLSKI

Połącz poprzeczki za pomocą dostarczonej nakrętki i śruby.

ITALIANO

Collega le barre trasversali utilizzando la vite e la rondella fornite.

ESPAÑOL

Conecta las barras transversales con la tuerca y el perno proporcionados.

PORTUGUÊS

Conecte as barras transversais usando a porca e o parafuso fornecidos.

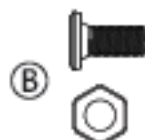
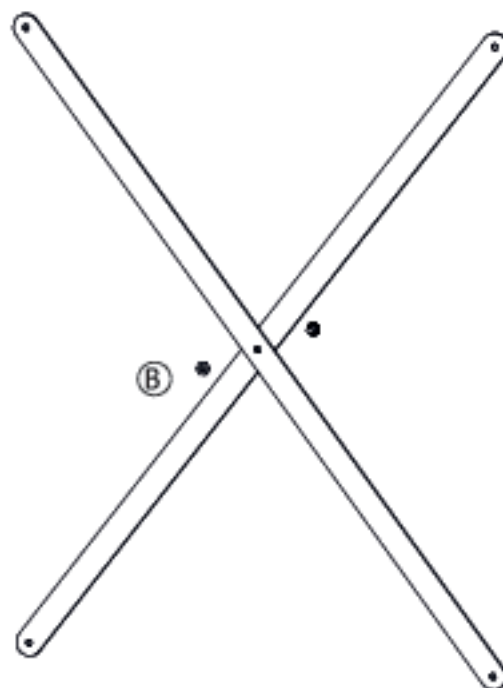

FOLLOW THE STEP BY STEP INSTRUCTIONS

ENGLISH

6 Width Adjustment Options

Attach the adjustable feet to the bottom of the L-shaped frame using screws.

Select from 6 different width settings. The lower you position the attachments, the wider the stand will be.

DEUTSCH

6 Breitenanpassungsoptionen

Befestigen Sie die verstellbaren FüÙe mit Schrauben am unteren Teil des L-förmigen Rahmens.

Wählen Sie aus 6 verschiedenen Breiten. Je niedriger Sie die Befestigungen anbringen, desto breiter wird der Ständer sein.

FRANÇAIS

6 options de réglage de la largeur

Vissez les pieds réglables au bas du cadre en forme de L.

Choisissez parmi 6 largeurs différentes. Plus vous positionnez les attaches bas, plus le support sera large.

NEDERLANDS

6 breedte-aanpassing opties

Bevestig de verstelbare voeten met schroeven aan de onderkant van het L-vormige frame.

Kies uit 6 verschillende breedtes. Hoe lager de bevestigingen zijn, hoe breder de standaard zal zijn.

POLSKI

6 opcji regulacji szerokoÙci

Przykręć regulowane nóżki do dolnej części ramy w kształcie litery L.

Wybierz spośród 6 różnych szerokoÙci. Im niÙsze zamocowania, tym szersze będzie podstawka.

ITALIANO

6 opzioni di regolazione della larghezza

Avvita i piedini regolabili nella parte inferiore del telaio a forma di L.

Scegli tra 6 diverse larghezze. Più bassi saranno gli attacchi, più largo sarà il supporto.

ESPAÑOL

6 opciones de ajuste de ancho

Atornilla los pies ajustables en la parte inferior del marco en forma de L.

Elige entre 6 anchos diferentes. Cuanto más bajos estén los accesorios, más ancho será el soporte.

PORTUGUÊS

Opções de ajuste de largura: 6

Parafuse os pés ajustáveis na parte inferior da estrutura em forma de L.

Escolha entre 6 larguras diferentes. Quanto mais baixos forem os acessórios, mais largo será o suporte.

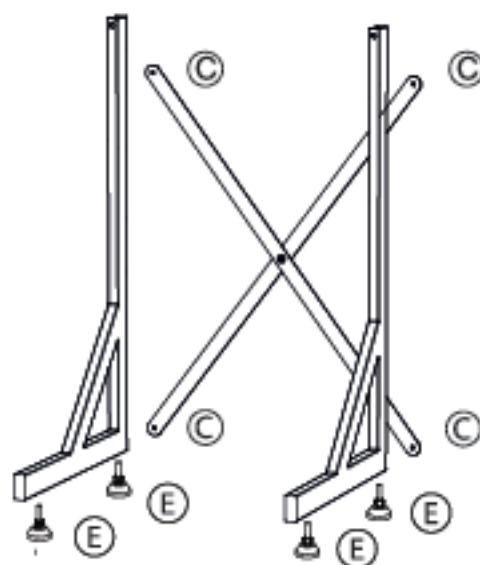

6 Width Adjustment Options
6 Breitenanpassungsoptionen
6 options de réglage de la largeur
6 breedte-aanpassing opties
6 opcji regulacji szerokoÙci
6 opzioni di regolazione della larghezza
6 opciones de ajuste de ancho
6 opções de ajuste de largura



FOLLOW THE STEP BY STEP INSTRUCTIONS

ENGLISH

Connect the 4 handles with the bolts provided on the inside of the top L frames.

DEUTSCH

Verbinden Sie die 4 Griffe mit den mitgelieferten Schrauben auf der Innenseite der oberen L-förmigen Rahmen.

FRANÇAIS

Fixez les 4 poignées avec les boulons fournis à l'intérieur des cadres supérieurs en forme de L.

NEDERLANDS

Verbind de 4 handgrepen met de meegeleverde bouten aan de binnenkant van de bovenste L-vormige frames.

POLSKI

Połącz 4 uchwyty za pomocą dostarczonych śrub po wewnętrznej stronie górnych ramek w kształcie litery L.

ITALIANO

Collega le 4 maniglie utilizzando i bulloni forniti all'interno dei telai superiori a forma di L.

ESPAÑOL

Conecta las 4 manijas con los pernos provistos en el interior de los marcos L superiores.

PORTUGUÊS

Fixe as 4 alças com os parafusos fornecidos na parte interna dos quadros em L superiores.

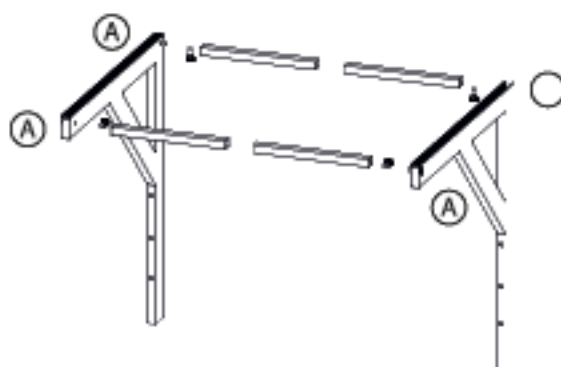

ENGLISH

Slide the handles into the top shelf and screw in the tighteners. Make sure the cut slot on the shelf is facing the front.

DEUTSCH

Schieben Sie die Griffe in das obere Regal und verschrauben Sie sie mit den schwarzen Schrauben. Achten Sie darauf, dass der Schnittschlitz auf dem Regal nach vorne zeigt.

FRANÇAIS

Faites glisser les poignées dans l'étagère supérieure et serrez-les à l'aide des vis noires. Assurez-vous que la fente de coupe sur l'étagère est tournée vers l'avant.

NEDERLANDS

Schuif de handgrepen in de bovenste plank en draai ze vast met de zwarte schroeven. Zorg ervoor dat de uitsparing op de plank naar voren wijst.

POLSKI

Umieść uchwyty na górnej półce i dokręć je czarnymi śrubami. Upewnij się, że wycięcie na półce jest skierowane do przodu.

ITALIANO

Inserisci le maniglie nel ripiano superiore e avvita i serraggi con le viti nere. Assicurati che la fessura per il taglio sul ripiano sia rivolta verso la parte anteriore.

ESPAÑOL

Desliza las manijas en la repisa superior y ajusta los tornillos negros. Asegúrate de que la ranura de corte en la repisa esté mirando hacia el frente.

PORTUGUÊS

Deslize as alças na prateleira superior e aperte os parafusos pretos. Certifique-se de que o entalhe na prateleira esteja voltado para a frente.

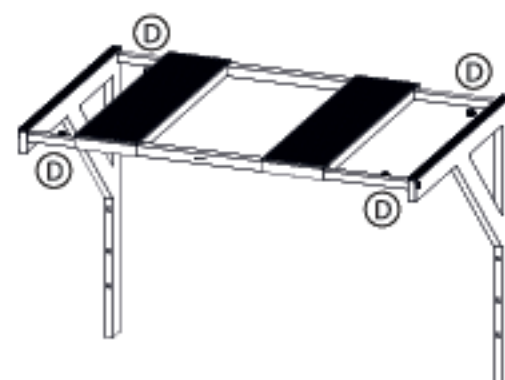

FOLLOW THE STEP BY STEP INSTRUCTIONS

ENGLISH

Fit the top L frame into the bottom frame by pressing in the buttons on both sides. Push down and adjust the height as required.

There are 3 height adjustments to choose from 127cm, 137cm & 147cm.

DEUTSCH

Setzen Sie den oberen L-Rahmen in den unteren Rahmen ein, indem Sie die Knöpfe auf beiden Seiten drücken. Drücken Sie nach unten und passen Sie die Höhe nach Bedarf an. Es stehen 3 Höheneinstellungen zur Auswahl, von 127cm, 137cm & 147cm.

FRANÇAIS

Insérez le cadre supérieur en L dans le cadre inférieur en appuyant sur les boutons des deux côtés. Abaissez-le et ajustez la hauteur selon vos besoins. Il y a 3 réglages de hauteur au choix, de 127cm, 137cm & 147cm.

NEDERLANDS

Plaats het bovenste L-frame in het onderste frame door de knoppen aan beide zijden in te drukken. Duw omlaag en pas de hoogte aan zoals gewenst. Er zijn 3 hoogtevinstellingen om uit te kiezen, variërend van 127cm, 137cm & 147cm.

POLSKI

Włóż górną ramę L w dolną ramę, naciskając przyciski po obu stronach. Wciśnij w dół i dostosuj wysokość według potrzeb. Do wyboru są 3 poziomy regulacji wysokości od 127cm, 137cm & 147cm.

ITALIANO

Inserisci il telaio superiore a L nel telaio inferiore premendo i pulsanti su entrambi i lati. Spingi verso il basso e regola l'altezza come richiesto. Ci sono 3 regolazioni dell'altezza tra cui scegliere, da 127cm, 137cm & 147cm.

ESPAÑOL

Ajusta el marco L superior en el marco inferior presionando los botones en ambos lados. Empuja hacia abajo y ajusta la altura según sea necesario. Hay 3 ajustes de altura para elegir, desde

PORTUGUÊS

Encaixe o quadro superior em L no quadro inferior pressionando os botões em ambos os lados. Empurre para baixo e ajuste a altura conforme necessário. Existem 3 ajustes de altura para escolher, variando de 127cm, 137cm & 147cm.

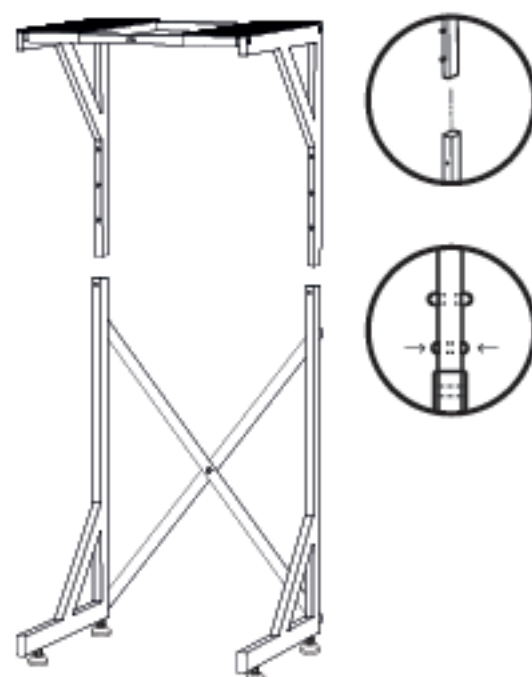

FOLLOW THE STEP BY STEP INSTRUCTIONS

ENGLISH

Once the stand is fully assembled, make sure all of the nuts and bolts are firmly tightened with hex key. Use only if needed. Slide the L shape hook into the slot on the front shelf of the stand. Once the Hook is slid all the way in, fasten the bolt and nut to the hook.

DEUTSCH

Nachdem der Ständer vollständig montiert ist, stellen Sie sicher, dass alle Muttern und Schrauben mit einem Sechskantschlüssel fest angezogen sind. Verwenden Sie ihn nur bei Bedarf. Schieben Sie den L-förmigen Haken in den Schlitz auf dem vorderen Regal des Ständers. Sobald der Haken vollständig eingeschoben ist, befestigen Sie die Schraube und die Mutter am Haken.

FRANÇAIS

Une fois le support entièrement assemblé, assurez-vous que tous les écrous et boulons sont fermement serrés à l'aide d'une clé hexagonale. Utilisez-la uniquement si nécessaire. Faites glisser le crochet en forme de L dans la fente de l'étagère avant du support. Une fois le crochet complètement inséré, fixez le boulon et l'écrou sur le crochet.

NEDERLANDS

Zodra de standaard volledig gemonteerd is, zorg ervoor dat alle moeren en bouten stevig zijn aangedraaid met een inbussleutel. Gebruik deze alleen indien nodig. Schuif de L-vormige haak in de gleuf op het voorste schap van de standaard. Zodra de haak volledig is ingeschoven, bevestig de bout en moer aan de haak.

POLSKI

Po zmontowaniu stojaka upewnij się, że wszystkie nakrętki i śruby są dokładnie dokręcone kluczem sześciokątnym. Używaj klucza tylko w razie potrzeby. Wsuń hak w kształcie litery L w szczelinę na przedniej półce stojaka. Po całkowitym wsunięciu haka dokręć śrubę i nakrętkę na haku.

ITALIANO

Dopo aver completamente assemblato il supporto, assicurati che tutti i dadi e i bulloni siano saldamente serrati con una chiave esagonale. Utilizzala solo se necessario. Fai scorrere il gancio a forma di L nella fessura sul ripiano anteriore del supporto. Una volta che il gancio è completamente inserito, fissare il bullone e il dado al gancio.

ESPAÑOL

Una vez que el soporte esté completamente ensamblado, asegúrate de que todas las tuercas y pernos estén firmemente apretados con una llave hexagonal. Utiliza la llave solo si es necesario. Desliza el gancho en forma de L en la ranura del estante frontal del soporte. Una vez que el gancho esté completamente insertado, fija el perno y la tuerca al gancho.

PORTUGUÊS

Após montar completamente o suporte, certifique-se de que todas as porcas e parafusos estejam firmemente apertados com a chave hexagonal. Use-a apenas se necessário. Deslize o gancho em forma de L no slot da prateleira frontal do suporte. Uma vez que o gancho estiver completamente inserido, aperte o parafuso e a porca no gancho.

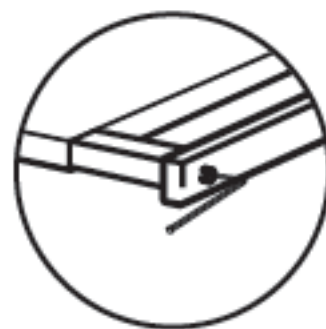

FOLLOW THE STEP BY STEP INSTRUCTIONS

ENGLISH

Disconnect and remove your washing machine. Place the dryer stand in its space. Move the washing machine in between the stand and reconnect the power cord and hoses. Place your dryer on top of the stand.

DEUTSCH

Trennen Sie Ihre Waschmaschine vom Stromnetz und entfernen Sie sie. Stellen Sie den Trocknerständer an ihren Platz. Bewegen Sie die Waschmaschine zwischen den Ständer und schließen Sie das Netzkabel und die Schläuche wieder an. Setzen Sie Ihren Trockner auf den Ständer.

FRANÇAIS

Débranchez et retirez votre machine à laver. Placez le support du sèche-linge à sa place. Déplacez la machine à laver entre le support et rebranchez le cordon d'alimentation et les tuyaux. Placez votre sèche-linge sur le support.

NEDERLANDS

Koppel uw wasmachine los en verwijder deze. Plaats de droger op zijn plaats. Schuif de wasmachine tussen de standaard en sluit het netsnoer en de slangen weer aan. Plaats uw droger boven op de standaard.

POLSKI

Odłącz i usuń pralkę. Umieść suszarkę na swoim miejscu. Przesuń pralkę między podstawę i ponownie podłącz przewód zasilający oraz węże. Umieść suszarkę na podstawie.

ITALIANO

Scollega e rimuovi la lavatrice. Posiziona lo stand dell'asciugatrice al suo posto. Sposta la lavatrice tra lo stand e ricollega il cavo di alimentazione e i tubi. Posiziona l'asciugatrice sopra lo stand.

ESPAÑOL

Desconecte y retire su lavadora. Coloque el soporte de la secadora en su lugar. Mueva la lavadora entre el soporte y vuelva a conectar el cable de alimentación y las mangueras. Coloque la secadora encima del soporte.

PORTUGUÊS

Desconecte e remova sua máquina de lavar. Coloque o suporte do secador em seu lugar. Mova a máquina de lavar entre o suporte e reconecte o cabo de alimentação e as mangueiras. Coloque o secador em cima do suporte.



ENGLISH

Note: When the clothes dryer is operating on a spin cycle, the Dryer Stand may experience a small vibration. The Dryer Stand is stable and designed to sustain such movements, so please do not be concerned if this occurs.

DEUTSCH

Hinweis: Während des Schleudergangs der Wäschetrockner kann es zu leichten Vibrationen am Trocknerständer kommen. Der Trocknerständer ist stabil und speziell darauf ausgelegt, solche Bewegungen auszuhalten. Machen Sie sich bitte keine Sorgen, falls dies auftritt.

FRANÇAIS

Remarque : Lorsque la sècheuse fonctionne en mode essorage, le Dryer Stand peut présenter de légères vibrations. Le Dryer Stand est stable et spécialement conçu pour supporter de tels mouvements, donc ne vous inquiétez pas si cela se produit.

NEDERLANDS

Opmerking: Tijdens het centrifugeren van de wasdroger kan de Dryer Stand een lichte trilling ervaren. De Dryer Stand is stabiel en speciaal ontworpen om dergelijke bewegingen te weerstaan, dus maakt u zich geen zorgen als dit gebeurt.

POLSKI

Uwaga: Podczas wirowania suszarki do ubrań, podstawa Suszarka może odczuwać niewielkie wibracje. Podstawa Suszarka jest stabilna i specjalnie zaprojektowana, aby wytrzymać takie ruchy, więc nie ma powodu do niepokoju, jeśli się to zdarzy.

ITALIANO

Nota: Durante il ciclo di centrifuga dell'asciugatrice, il supporto per asciugatrice potrebbe subire lievi vibrazioni. Il supporto per asciugatrice è stabile e appositamente progettato per sopportare tali movimenti, quindi non preoccuparti se ciò si verifica.

ESPAÑOL

Nota: Durante el ciclo de centrifugado de la secadora de ropa, el Dryer Stand puede experimentar ligeras vibraciones. El Dryer Stand es estable y está diseñado específicamente para soportar tales movimientos, así que no se preocupe si esto ocurre.

PORTUGUÊS

Observação: Durante o ciclo de centrifugação da máquina de secar roupa, o suporte da secadora pode apresentar ligeiras vibrações. O Dryer Stand é estável e projetado especificamente para suportar tais movimentos, portanto, não há motivo para preocupação se isso ocorrer.



ENGLISH

Caution: Ensure your clothes dryer with wet clothes does not exceed maximum weight load of 100 kilograms.

DEUTSCH

Vorsicht: Stellen Sie sicher, dass Ihr Wäschetrockner mit nasser Kleidung das maximale Gewicht von 100 Kilogramm nicht überschreitet.

FRANÇAIS

Attention : Veillez à ce que votre sèche-linge, avec des vêtements mouillés, ne dépasse pas la charge maximale de 100 kilogrammes.

NEDERLANDS

Let op: Zorg ervoor dat uw wasdroger met natte kleding de maximale gewichtsbelasting van 100 kilogram niet overschrijdt.

POLSKI

Ostrzeżenie: Upewnij się, że suszarka do ubrań z mokrymi ubraniami nie przekracza maksymalnego obciążenia wynoszącego 100 kilogramów.

ITALIANO

Attenzione: Assicuratevi che l'asciugatrice, con indumenti bagnati, non superi il carico massimo di 100 chilogrammi.

ESPAÑOL

¡Precaución! Asegúrate de que tu secadora de ropa, con ropa mojada, no exceda la carga máxima de 100 kilogramos.

PORTUGUÊS

Atenção: Verifique se sua secadora de roupas, com roupas molhadas, não excede a carga máxima de 100 quilogramas.

ENGLISH

We have been selling Dryer Stands for over 10 years and pride ourselves on the achievement of having the only Dryer Stand in the world which is of High Quality with tens of thousands happy customers. Selling this product both direct to customer and at well known retailers. Should you wish to contact us please do so via e-mail – we normally respond within 12 hours due to time differences in many countries.

For Germany & Europe sales@dryerstands.de
For United Kingdom sales@dryerstands.co.uk

DEUTSCH

Wir verkaufen seit über 10 Jahren Trocknerständer und sind stolz darauf, den einzigen qualitativ hochwertigen Trocknerständer der Welt zu haben, mit zehntausenden zufriedenen Kunden. Unser Produkt wird sowohl direkt an Kunden als auch bei namhaften Einzelhändlern verkauft. Wenn Sie uns kontaktieren möchten, nutzen Sie bitte unsere E-Mail. Aufgrund von Zeitunterschieden in vielen Ländern antworten wir normalerweise innerhalb von 12 Stunden.

Für Deutschland & Europa: sales@dryerstands.de
Für Großbritannien: sales@dryerstands.co.uk

FRANÇAIS

Nous vendons des supports de séchoir depuis plus de 10 ans et sommes fiers d'être les seuls à proposer un support de séchoir de haute qualité au monde, avec des dizaines de milliers de clients satisfaits. Nous commercialisons ce produit directement auprès des clients et dans des enseignes de renom. Si vous souhaitez nous contacter, veuillez le faire par e-mail. Nous répondons généralement dans les 12 heures en raison des décalages horaires dans de nombreux pays.

Pour l'Allemagne et l'Europe : sales@dryerstands.de
Pour le Royaume-Uni : sales@dryerstands.co.uk

NEDERLANDS

Wij verkopen al meer dan 10 jaar Droogstandaards en zijn trots op het feit dat wij de enige Droogstandaard van hoge kwaliteit ter wereld hebben, met tienduizenden tevreden klanten. Wij verkopen dit product zowel rechtstreeks aan klanten als via bekende retailers. Als u contact met ons wilt opnemen, doe dit dan via e-mail. Vanwege tijdsverschillen in veel landen reageren wij normaal gesproken binnen 12 uur.

Voor Duitsland & Europa: sales@dryerstands.de
Voor het Verenigd Koninkrijk: sales@dryerstands.co.uk

POLSKI

Od ponad 10 lat sprzedajemy stojaki do suszarek i jesteśmy dumni z tego, że posiadamy jedyny na świecie stojak do suszarek wysokiej jakości, z dziesiątkami tysięcy zadowolonych klientów. Sprzedajemy ten produkt zarówno bezpośrednio do klientów, jak i w znanych sklepach detalicznych. Jeśli chcesz się z nami skontaktować, prosimy o wysłanie wiadomości e-mail. Zwykle odpowiadamy w ciągu 12 godzin ze względu na różnice czasowe w wielu krajach.

Dla Niemiec i Europy: sales@dryerstands.de
Dla Wielkiej Brytanii: sales@dryerstands.co.uk

ITALIANO

Da oltre 10 anni vendiamo supporti per asciugatrice e siamo orgogliosi di offrire l'unico supporto per asciugatrice di alta qualità al mondo, con decine di migliaia di clienti soddisfatti. Vendiamo questo prodotto sia direttamente al cliente che presso rivenditori di fama. Se desideri contattarci, per favore fallo via e-mail. Di solito rispondiamo entro 12 ore a causa delle differenze di fuso orario in molti paesi.

Per la Germania e l'Europa: sales@dryerstands.de
Per il Regno Unito: sales@dryerstands.co.uk

ESPAÑOL

Llevamos más de 10 años vendiendo soportes para secadoras y nos enorgullece ser el único soporte de alta calidad para secadoras en el mundo, con decenas de miles de clientes satisfechos. Vendemos este producto tanto directamente al cliente como a través de minoristas reconocidos. Si deseas contactarnos, por favor hazlo por correo electrónico. Normalmente respondemos en un plazo de 12 horas debido a las diferencias horarias en muchos países.

Para Alemania y Europa: sales@dryerstands.de
Para el Reino Unido: sales@dryerstands.co.uk

PORTUGUÊS

Há mais de 10 anos, vendemos suportes para secadores e nos orgulhamos de sermos os únicos a oferecer suportes de alta qualidade para secadores em todo o mundo, com dezenas de milhares de clientes satisfeitos. Vendemos este produto tanto diretamente ao cliente quanto por meio de varejistas conhecidos. Se desejar entrar em contato conosco, faça-o por e-mail. Normalmente, respondemos em até 12 horas devido às diferenças de fusos horários em muitos países.

Para Alemanha e Europa: sales@dryerstands.de
Para o Reino Unido: sales@dryerstands.co.uk