

**EN**

With your inspiring rating, COSTWAY will be more consistent to offer you EASY SHOPPING EXPERIENCE, GOOD PRODUCTS and EFFICIENT SERVICE!

**DE**

Mit Ihrer inspirierenden Bewertung wird COSTWAY konsistenter sein, um Ihnen EIN SCHÖNES EINKAUFSERLEBNIS, GUTE PRODUKTE und EFFIZIENTEN SERVICE zu bieten!

**FR**

Avec votre évaluation inspirante, COSTWAY continuera à fournir une EXPÉRIENCE D'ACHAT PRATIQUE, des PRODUITS DE QUALITÉ et un SERVICE EFFICACE !

**ES**

Con su calificación inspiradora, COSTWAY será más consistente para ofrecerle EXPERIENCIA DE COMPRA FÁCIL, BUENOS PRODUCTOS y SERVICIO EFICIENTE.

**IT**

Con la tua valutazione incoraggiante, COSTWAY sarà più coerente per offrirti ESPERIENZA DI ACQUISTO FACILE, BUONI PRODOTTI e SERVIZIO EFFICIENTE!

**PL**

Dzięki twojej opinii COSTWAY będzie mógł oferować jeszcze WYGODNIEJSZE ZAKUPY, LEPSZE PRODUKTY i SPRAWNIEJSZĄ OBSŁUGĘ KLIENTA.

**US** office: Fontana    **UK** office: Ipswich    **AU** office: Truganina  
**DE** office: FDS GmbH, Neuer Höltingbaum 36, 22143 Hamburg, Deutschland  
**FR** office: Saint Vigor d'Ymonville    **PL** office: Gdańsk

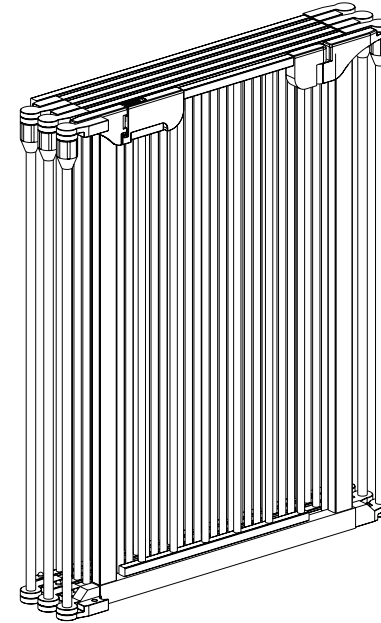

## **USER'S MANUAL/HANDBUCH /MANUEL DE L'UTILISATEUR/MANUAL DEL USUARIO /MANUALE UTENTE/INSTRUKCJA OBSŁUGI**

**Playpen Fence / Laufgitter / Barrière de Sécurité /  
 Barrera de Seguridad / Recinto di Sicurezza / Ogródzenie ochronne**

## You need / Sie müssen / Assemblage / Montaje / Montaggio / Montaż



1 ▶ 1 person is needed / 1 Person wird benötigt /  
1 personne est nécessaire / Se necesita 1 persona /  
È necessaria 1 persona / 1 osoba potrzebna do montażu



2 ▶ Take 30 minutes / 30 Minuten dauern /  
30 minutes / 30 minutos /  
30 Minuti / 30 minut

### Technical Specifications / Technische Spezifikationen / Spécifications / Especificaciones Técnicas / Specifiche tecniche / Specyfikacje

Material	Metal + Plastic
Material	Metall + Kunststoff
Matériau	Métal + plastique
Material	Metal + Plástico
Materiale	Metallo + Plastica
Material	Metal + Plastik

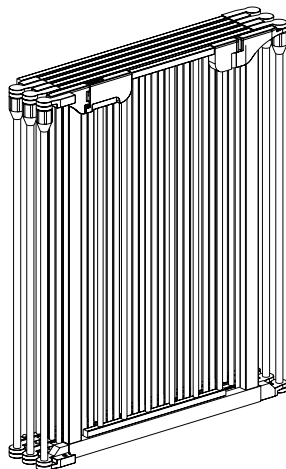

### Hardware List / Zubehörliste / Liste des Accessoires / Lista de Accesorios / Lista degli Accessori / Lista akcesoriów

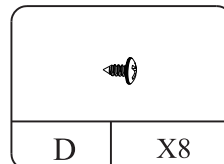
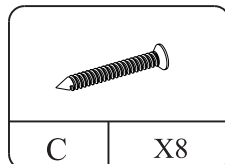
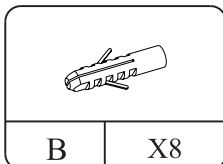
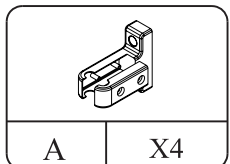

Check the package contents before getting started !  
Überprüfen Sie den Packungsinhalt, bevor Sie beginnen!  
Vérifiez le contenu de l'emballage avant de commencer !  
¡Verifique el contenido del paquete antes de comenzar!  
Controllare il contenuto della confezione prima di iniziare!  
Sprawdź zawartość zestawu przed rozpoczęciem montażu!

1 ▶

Cut the packing strap with scissors.  
Schneiden Sie das Packband mit einer Schere durch.  
Coupez la sangle d'emballage avec des ciseaux  
Corte la correa de embalaje con unas tijeras.  
Tagliare la cinghia di imballaggio con le forbici.  
Przetnij pasy do pakowania używając nożyczek.

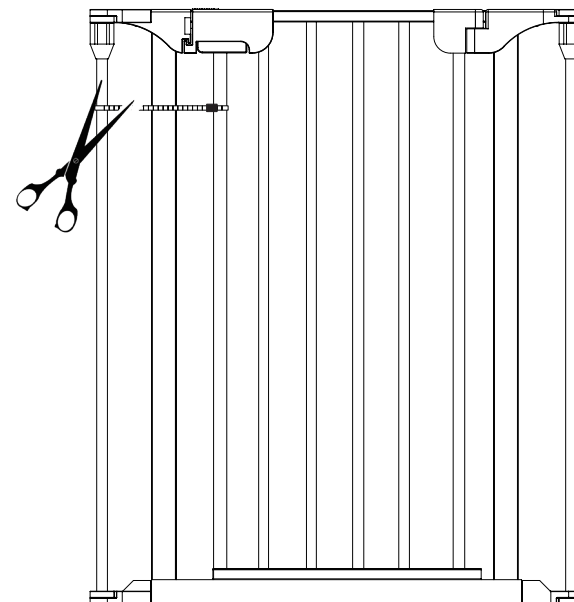

**2** ► Connect all the buckles after expanding it.

Schließen Sie alle Schnallen an, nachdem Sie sie erweitert haben.

Connectez toutes les boucles après l'avoir étendu.

Conecte todas las hebillas después de expandir el producto.

Collegare tutte le fibbie dopo averlo espanso.

Po rozłożeniu, połącz wszystkie pętle.

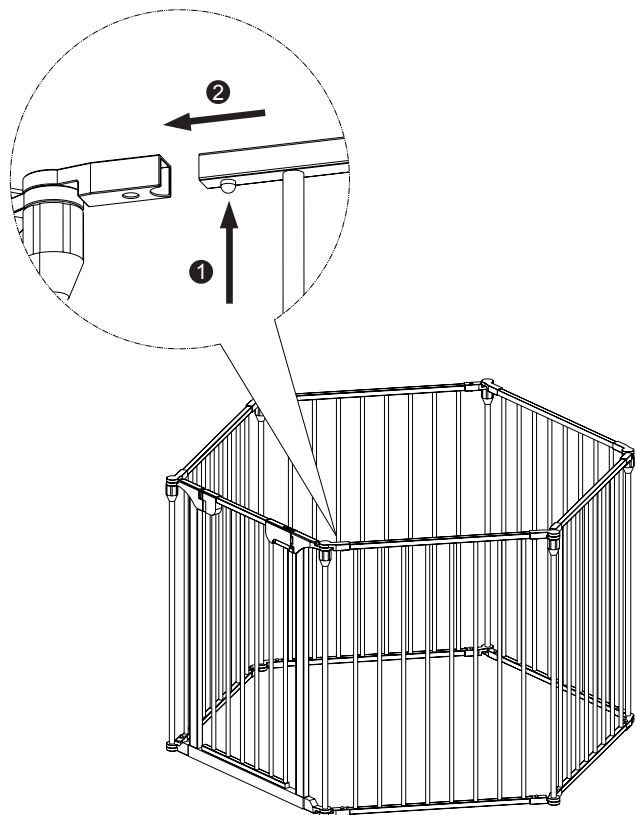

**3** ► Tighten all the nuts after setting the desired shape.

Ziehen Sie alle Muttern fest, nachdem Sie die gewünschte Form eingestellt haben.

Serrez tous les écrous après avoir réglé la forme souhaitée.

Apriete todas las tuercas después de establecer la forma deseada.

Stringere tutti i dadi dopo aver impostato la forma desiderata.

Dokreć wszystkie nakrętki po osiągnięciu pożądanego kształtu.

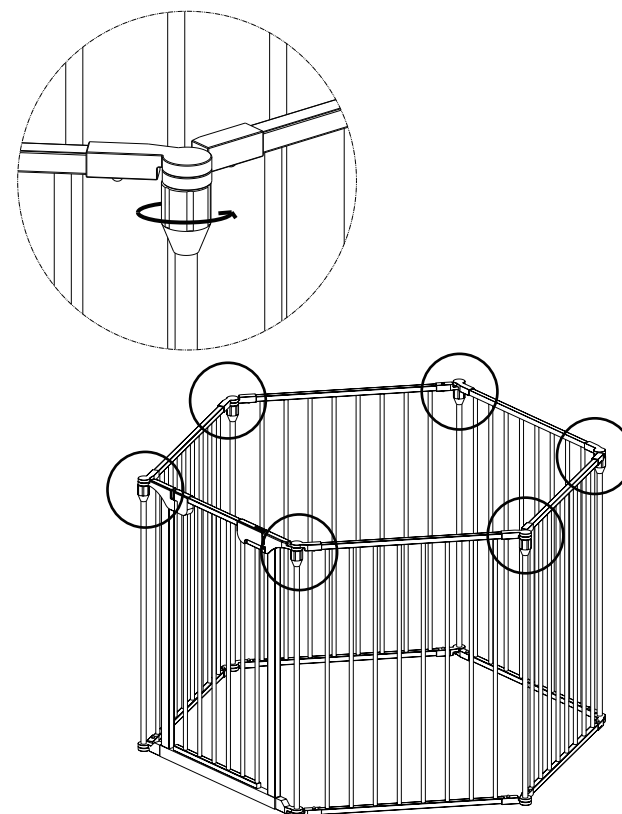

## Installation Method 2:

Remove any set of the connecting rods (except the sets on the door sides).

## Installationsmethode 2:

Entfernen Sie alle Verbindungsstangensätze (außer den Sätzen an den Türseiten).

## Méthode d'assemblage 2 :

Retirez les tiges de connexion (sauf les tiges sur les côtés de la porte).

## Método de Instalación 2:

Retire cualquier juego de varillas de conexión (excepto los juegos en los lados de la puerta).

## Metodo di installazione 2:

Rimuovere qualsiasi set di bielle (eccetto i set sui lati della porta).

## Sposób montażu nr 2:

Zdejmij pręty łączące (z wyjątkiem prętów po bocznych stronach).

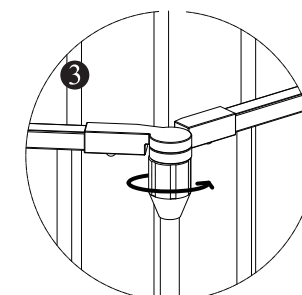
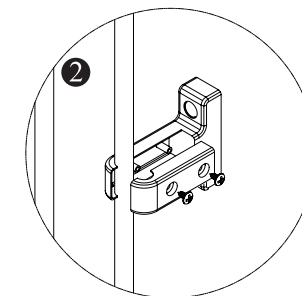
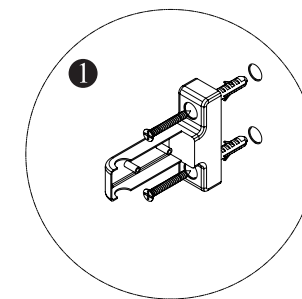
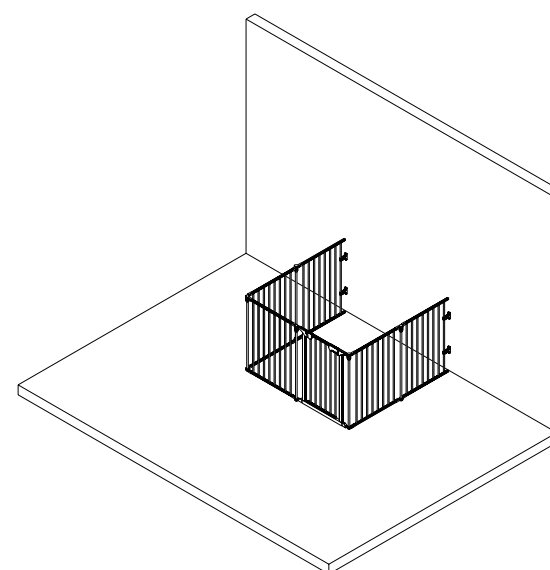
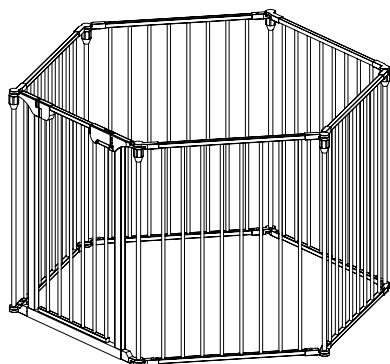
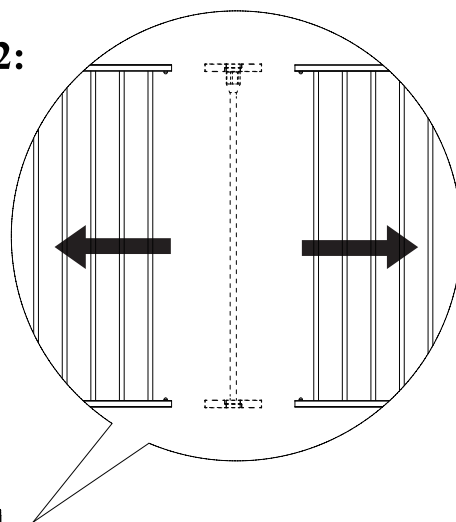

As shown in the figure, attach the plastic wall nails on the wall and connect the fence. Then, tighten all the nuts after setting the desired shape.

Befestigen Sie den Kunststoffdübel wie in der Abbildung gezeigt an der Wand und verbinden Sie den Zaun. Ziehen Sie dann alle Muttern fest, nachdem Sie die gewünschte Form eingestellt haben.

Comme indiqué sur la figure, fixez les chevilles murales en plastique sur le mur et raccordez la barrière. Ensuite, serrez tous les écrous après avoir réglé la forme souhaitée.

Como se muestra en la figura, fije los tacos de pared de plástico en la pared y conecte la barrera. Luego, apriete todas las tuercas después de establecer la forma deseada.

Come mostrato nella figura, attaccare i tasselli alla parete e collegare il recinto. Poi, stringere tutti i dadi dopo aver impostato la forma desiderata.

Jak pokazano na rysunku, przymocuj plastikowe kołki rozporowe do ściany, a następnie barierki. Dokręć wszystkie nakrętki po osiągnięciu pożądanego kształtu.