

USA office: Fontana **AUS** office: Truganina **GBR** office: Ipswich **ITA** office: Milano **POL** office: Gdańsk
DEU office: FDS GmbH, Neuer Höltigbaum 36, 22143 Hamburg, Deutschland **FRA** office: Saint Vigor d'Ymonville

If you're having difficulty, our friendly customer team is always here to help.



USA:cs.us@costway.com POL:sklep@costway.com
AUS:cs.au@costway.com DEU:cs.de@costway.com
GBR:cs.uk@costway.com FRA:cs.fr@costway.com
ITA:cs.it@costway.com ESP:cs.es@costway.com

Learning & Drawing Table and Chair Set
Schreibtisch und Zeichentisch
Ensemble Table et Chaise pour Enfants
Juego de Mesa y Silla para Niños
Set di Tavolo e Sedia per Studiare & Dipingere
Stolik z krzeselkiem

THIS INSTRUCTION BOOKLET CONTAINS **IMPORTANT** SAFETY INFORMATION. PLEASE READ AND KEEP FOR FUTURE REFERENCE.



Before You Start

Please read all instructions carefully and keep it for future reference.

General Security Warning

Caution: Children should use this product under the parental supervision.

Danger: Keep all small parts and packaging materials for this product away from babies and children, otherwise they may pose a choking hazard.

Danger: Lack of attachment may cause a risk of tipping.



WARNING: CHOKING HAZARD

-Small parts.
Not for children under 3 years.

Warning for Assembly

- ⚠ Assembled only by adults
- ⚠ Remove all packaging, separate and count all parts and hardware.
- ⚠ Read through each step carefully and follow the proper order.
- ⚠ We recommend that, where possible, all items are assembled near the area in which they will be placed in use, to avoid moving the product unnecessarily once assembled.
- ⚠ Ensure a secure surface during installation, and place the product always on a flat, steady and stable surface.
- ⚠ If you use an electric screwdriver to install, you need to reduce the torque!



Bevor Sie beginnen

Bitte sorgfältig lesen und zum späteren Nachschlagen aufbewahren.

Allgemeine Sicherheitswarnung

Vorsicht: Kinder sollten diesen Artikel unter elterlicher Aufsicht benutzen.

Warnung: Halten Sie alle Kleinteile und Verpackungsmaterialien, die verschluckt werden können, von Babys und Kindern fern.

Warnung: Unsachgemäße Montage kann zu Kippgefahr führen.



Achtung: ERSTICKUNGSGEFAHR

-Kleine Teile.
Nicht für Kinder unter 3 Jahren.

Hinweis zur Montage

- ⚠ Montage nur durch Erwachsene
- ⚠ Entfernen Sie alle Verpackungen, Überprüfen Sie, ob alle Teile und Zubehörteile vorhanden sind.
- ⚠ Lesen Sie jeden Montageschritt sorgfältig durch und folgen Sie den Anleitungen.
- ⚠ Wir empfehlen, alle Teile möglichst in der Nähe des Aufstellungsortes zu montieren, um unnötige Bewegungen nach der Montage zu vermeiden.
- ⚠ Achten Sie bei der Montage auf einen sicheren Untergrund und stellen Sie den Artikel immer auf eine ebene, feste und stabile Fläche.
- ⚠ Wenn Sie einen elektrischen Schraubendreher zur Installation verwenden, müssen Sie das Drehmoment reduzieren!



Avant de Commencer

Veuillez lire attentivement toutes les instructions et les conserver pour la référence ultérieure.

Avertissement de Sécurité Générale

Attention : Les enfants doivent utiliser ce produit sous la surveillance de leurs parents.

Danger : Gardez toutes les petites pièces et les matériaux d'emballage de ce produit hors de la portée des bébés et des enfants pour éviter un risque d'étouffement.

Danger : Le manque de la fixation pourrait entraîner un risque de basculement.



AVERTISSEMENT : RISQUE D'ÉTOUFFEMENT

– Les petites pièces.
Ne convient pas aux enfants de moins de 3 ans.

Avertissement pour l'Assemblage

- ⚠ Construction seulement par des adultes
- ⚠ Retirez tous les emballages, séparez et comptez toutes les pièces et le matériel.
- ⚠ Lisez attentivement chaque étape et suivez l'ordre correct.
- ⚠ Nous recommandons que, dans la mesure du possible, tous les articles soient assemblés à proximité de la zone dans laquelle ils seront utilisés, afin d'éviter de déplacer inutilement le produit une fois assemblé.
- ⚠ Assurez-vous que la surface soit solide pendant la construction et placez toujours le produit sur une surface plane et stable.
- ⚠ Si vous utilisez un tournevis électrique pour l'installation, vous devez réduire le couple !



Antes de Empezar

Lea atentamente todas las instrucciones y consérvelas para futuras consultas.

Advertencia de Seguridad General

Atención: Los niños deben utilizar este producto bajo la supervisión de sus padres.

Peligro: Mantenga todas las piezas pequeñas y los materiales de empaque de este producto fuera del alcance de los bebés y los niños, ya que de lo contrario pueden suponer un peligro de asfixia.

Peligro: La falta de fijación puede provocar un riesgo de vuelco.



ADVERTENCIA: PELIGRO DE ASFIXIA

- Piezas pequeñas.
No es adecuado para niños menores de 3 años.

Advertencia para el Montaje

- ⚠ El producto solo puede ser ensamblado por adultos.
- ⚠ Retire todo el embalaje, separe y cuente todas las piezas y los accesorios.
- ⚠ Lea detenidamente cada paso y siga el orden correcto.
- ⚠ Recomendamos que, siempre que sea posible, todos los elementos se monten cerca de la zona en la que se van a utilizar, para evitar mover el producto innecesariamente una vez montado.
- ⚠ Asegure una superficie segura durante el montaje, y coloque el producto siempre sobre una superficie plana, firme y estable.
- ⚠ Si usas un destornillador eléctrico para instalarlo, ¡necesitas reducir el par!



Prima di Iniziare

Si prega di leggere attentamente tutte le istruzioni e conservarle per riferimento futuro.

Avvertenza di sicurezza generale

Attenzione: I bambini devono usare questo prodotto sotto la supervisione dei genitori.

Pericolo: Tenere tutte le piccole parti e i materiali di imballaggio di questo prodotto lontano da neonati e bambini, altrimenti potrebbero rappresentare un rischio di soffocamento.

Pericolo: La mancanza di accessorio può causare un rischio di ribaltamento.



AVVERTENZA: RISCHIO DI SOFFOCAMENTO

- Piccole parti.
Non per i bambini sotto i 3 anni.

Avvertenza per il Montaggio

- ⚠ Questo prodotto è montato dagli adulti.
- ⚠ Rimuovere tutti gli imballaggi, separare e contare tutte le parti e tutti gli accessori.
- ⚠ Leggere attentamente ogni passo e seguire l'ordine corretto.
- ⚠ Si consiglia, ove possibile, di montare tutti gli articoli vicino alla zona in cui verranno posti in uso, per evitare di spostare inutilmente il prodotto una volta assemblato.
- ⚠ Garantire una superficie sicura durante il montaggio e posizionare il prodotto sempre su una superficie piana, stabile.
- ⚠ Se usi un cacciavite elettrico per l'installazione, devi ridurre la coppia!



Zanim Zaczniesz

Przeczytaj uważnie wszystkie instrukcje i zachowaj je na przyszłość.

Ogólne ostrzeżenia dotyczące bezpieczeństwa

Uwaga: Dzieci mogą używać tego produktu jedynie pod nadzorem dorosłych.

Niebezpieczeństwo: Trzymaj wszystkie małe części i materiały opakowaniowe dla tego produktu z dala od niemowląt i dzieci, w przeciwnym razie mogą stwarzać ryzyko zadławienia.

Niebezpieczeństwo: Brak mocowania może spowodować ryzyko przewrócenia.



UWAGA: RYZIKO ZADŁAWIENIA

- Produkt zawiera małe elementy.
Nieodpowiednie dla dzieci poniżej 3 roku życia.

Ostrzeżenie

- ⚠ Montażem powinny zająć się wyłącznie osoby dorosłe
- ⚠ Usuń opakowanie i upewnij się, że zestaw zawiera wszystkie części i elementy montażowe.
- ⚠ Przeczytaj uważnie każdy krok i postępuj we właściwej kolejności.
- ⚠ Zalecamy, aby w miarę możliwości wszystkie elementy były montowane w pobliżu miejsca, w którym będą używane, aby uniknąć niepotrzebnego przenoszenia produktu po złożeniu.
- ⚠ Zapewnij bezpieczną powierzchnię podczas montażu i zawsze umieszczaj produkt na płaskiej i stabilnej powierzchni.
- ⚠ Jeśli używasz śrubokręta elektrycznego do instalacji, musisz zmniejszyć moment obrotowy!

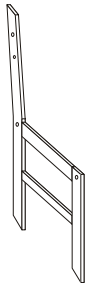

1 x1



2 x1

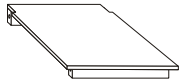

3 x1

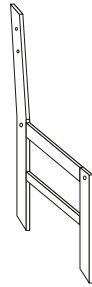

4 x1



5 x2

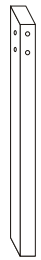

6 x2

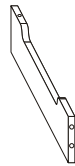

7 x1

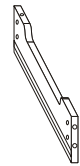

8 x1

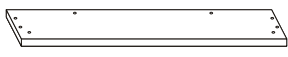

9 x1



10 x1



11 x1



12 x1



13 x1



14 x1

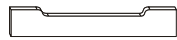

15 x1

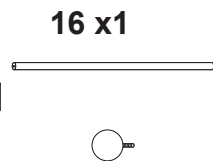

16 x1

17 x2

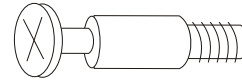

Ax 16



Bx 16

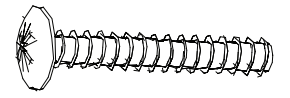

**5x40mm
Cx 14**



**6X30mm
Dx 2**

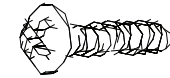

**4X12mm
Ex 4**



**4X12mm
Fx 8**

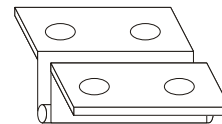

Gx 2

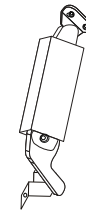

Hx 1

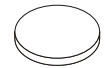

Ix 2

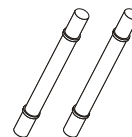

**ATTENTION / ACHTUNG! / ATTENTION /
ATENCIÓN / ATTENZIONE / UWAGA**

**INSTALLING CAM LOCKS / EINBAU DES NOCKENSCHLÖSSERN
/ INSTALLATION DES SERRURES À CAME/INSTALAR EL
BLOQUEO DE LEVA / INSTALLAZIONE DELLE SERRATURE A
CAMME / MIMOŚRÓD (ZŁĄCZE MEBLOWE)**

1 Identify arrow on head. Look closely.

/Erkennen Sie den Pfeil auf dem Kopf.
Schauen Sie genau hin.

/Identifiez la flèche sur la tête. Regardez
attentivement.

/Identifique la flecha en la cabeza. Mire con
atención.

/Identificare la freccia sulla testa. Osservare
attentamente.

/Przyjrzyj się i zlokalizuj strzałkę na
mimośrodzie.



ARROW
/PFEIL
/FLÈCHE
/FLECHA
/FRECCIA
/STRZAŁKA

2 Arrow MUST point toward hole in edge of panel.

/Der Pfeil MUSS in Richtung des Lochs am
Rand der Platte zeigen.

/La flèche DOIT être dirigée vers le trou situé sur
le bord du panneau.

/La flecha DEBE apuntar hacia el agujero del
borde del panel.

/La freccia deve essere rivolta verso il foro sul
bordo del pannello.

/Strzałka powinna być skierowana w stronę
otworu na krawędzi panelu.

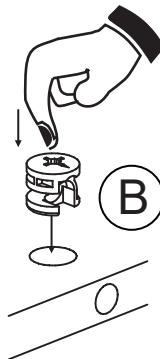

3 Push cam lock all the way down into hole.

/Drücken Sie das Nockenschloss ganz
nach unten in das Loch.

/Poussez le verrou à came à fond dans le
trou.

/Empuje el bloqueo de leva hasta el fondo
del agujero.

/Spingere il blocco della camma fino in
fondo nel foro.

/Umieść mimośród w otworze.

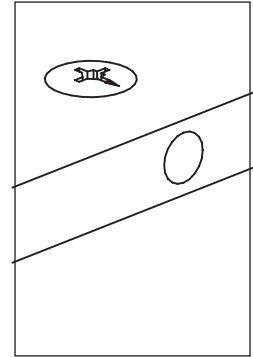

**INSTALLING CAM BOLTS / EINBAU DER NOCKENBOLZEN /
INSTALLATION DES BOULONS À CAME / INSTALAR EL PERNO
DE LEVA / INSTALLAZIONE DEI BULLONI A CAMMA / TRZPIEŃ
(ZŁĄCZE MEBLOWE)**

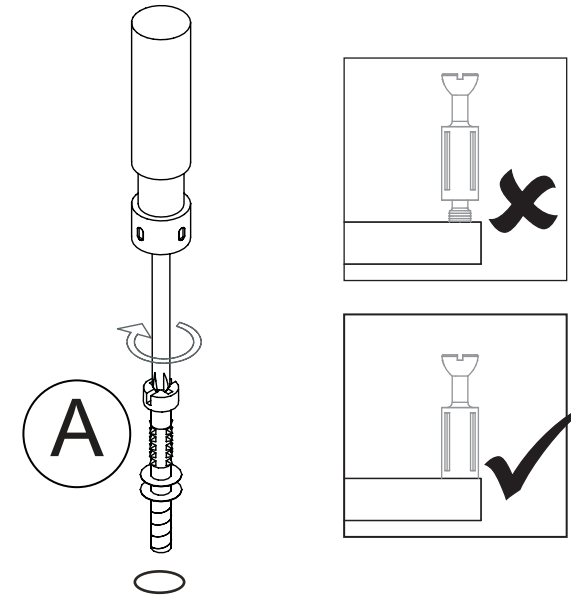

1

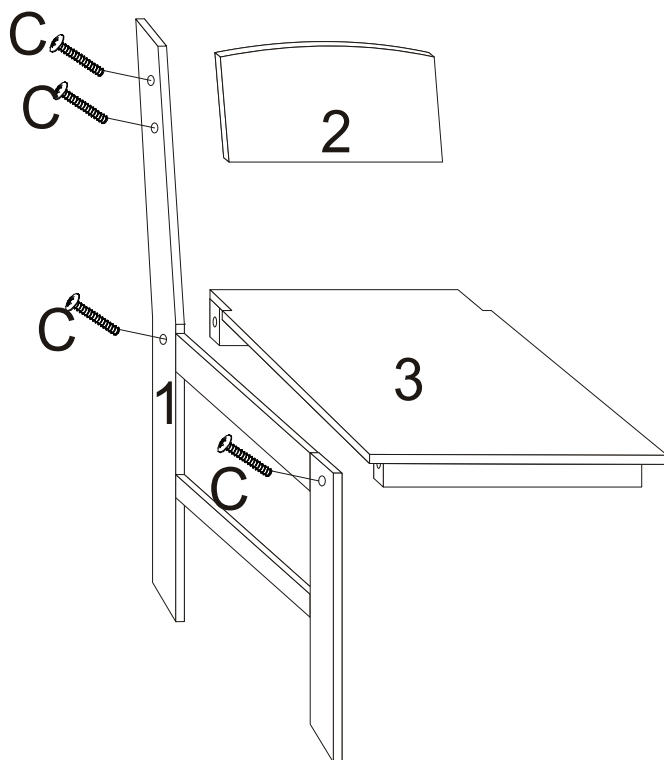

Use C screw to lock No.2 and 3 panel on No.1 panel.

/Verwenden Sie die C-Schraube, um die Platten Nr. 2 und 3 mit der Platte Nr. 1 zu verbinden.

/Utilisez la vis C pour fixer les panneaux 2 et 3 au panneau 1.

/Utilice el tornillo C para fijar los paneles 2 y 3 en el panel 1.

/Utilizzare la vite C per bloccare i pannelli n. 2 e 3 sul pannello n. 1.

/Przymocuj panele 2 i 3 do panelu 1 za pomocą śrub C.

2

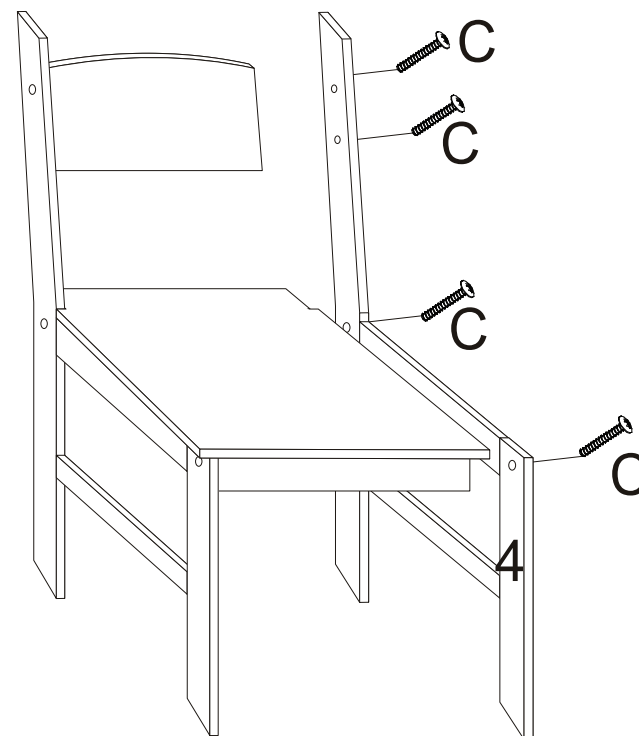

Use C screw to lock No.4 panel on No.2 and 3 panel.

/Verwenden Sie die C-Schraube, um die Platte Nr. 4 an der Platte Nr. 2 und 3 zu befestigen.

/Utilisez la vis C pour fixer le panneau 4 aux panneaux 2 et 3.

/Utilice el tornillo C para fijar el panel 4 en los paneles 2 y 3.

/Utilizzare la vite C per bloccare il pannello n. 4 sul pannello n. 2 e 3.

/Przymocuj panel 4 do paneli 2 i 3 za pomocą śrub C.

3

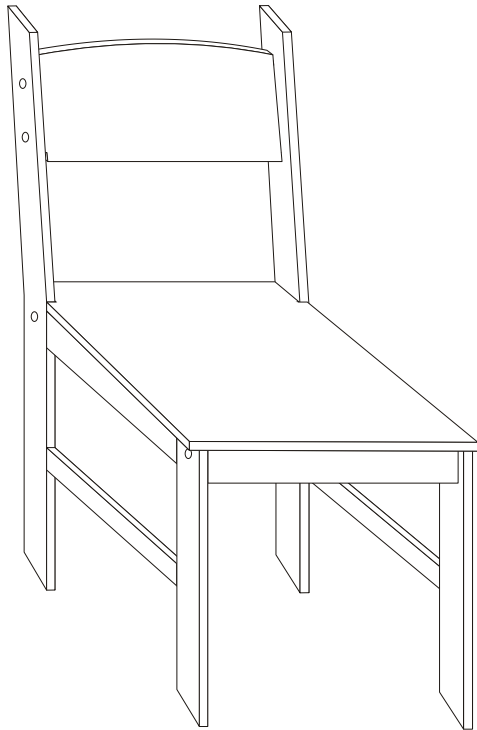

Finished the chair assembly.
/Fertigstellung der Stuhlmontage.
/L'assemblage de la chaise est maintenant terminé.
/El montaje de la silla está terminado.
/Finito l'assemblaggio della sedia.
/Montaż krzeselka został zakończony.

4

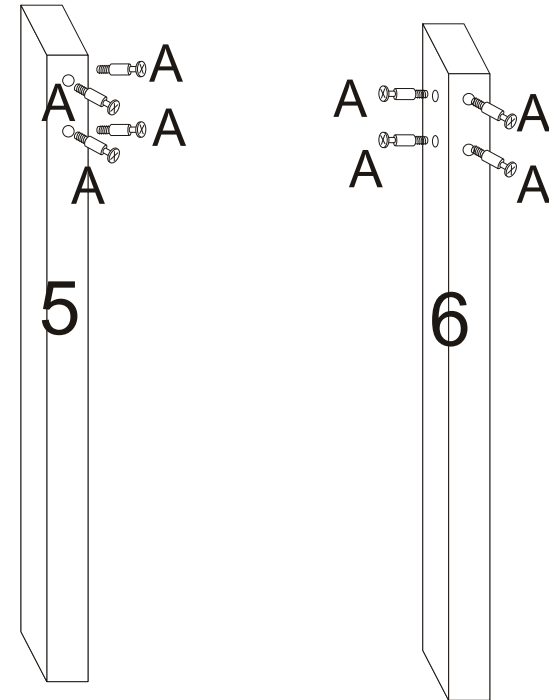

Put A(cam bolt) in the No.5 and 6 panel.
/Setzen Sie A (Nockenbolzen) in die Platten Nr. 5 und 6 ein.
/Montez le boulon à came A dans les pattes 5 et 6.
/Ponga el perno de leva A en las patas 5 y 6.
/Inserire A (bullone a camma) nel pannello n. 5 e 6.
/Umieść trzpień (A) w otworach w panelach 5 i 6.

5

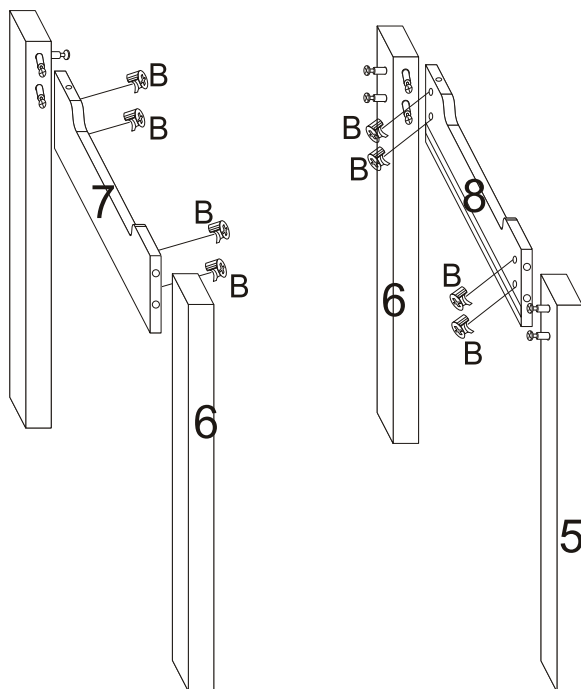

Put B(cam lock) in the No.7 and 8 panel, then insert No.5 and 6(foot) in it, lock it.

/Setzen Sie B (Nockenschloss) in die Platte Nr. 7 und 8 ein, dann setzen Sie Nr. 5 und 6 (Fuß) ein und verriegeln es.

/Placez le verrou à came B sur les panneaux 7 et 8, puis insérez les pieds 5 et 6 et verrouillez-les.

/Ponga el bloqueo de leva B en los paneles 7 y 8, luego inserte las patas 5 y 6 y bloquéelas.

/Inserire B (blocco a camme) nel pannello n. 7 e 8, quindi inserire i n. 5 e 6 (piede) e bloccarli.

/Umieść mimośrodę (B) w otworach w panelach 7 i 8. Następnie przymocuj panele 7 i 8 do paneli 5 i 6. Obróć mimośrodę, aby zablokować złącza meblowe.

6

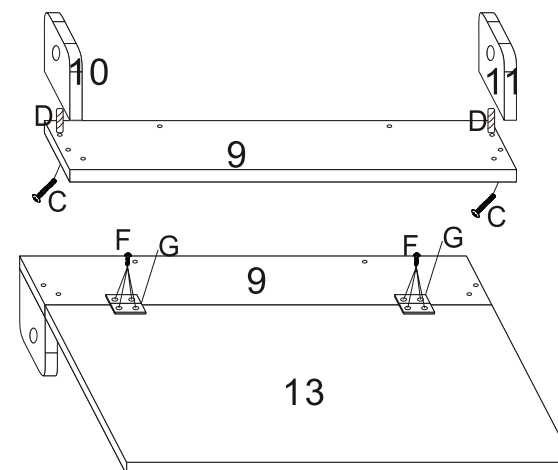

Insert D(wooden dowels) in No.10 and 11 panel downside, connect it to No.9 panel. Use C screw to lock No.10 and 11 panel on No.9 panel. Use F screw to lock G(metal hinge) on No.9 and 13 panel.

/Setzen Sie D (Holzdübel) in die Platten Nr. 10 und 11 ein und verbinden mit der Platte Nr. 9 verbinden. Verwenden Sie die Schraube C, um die Platten Nr. 10 und 11 mit der Platte Nr. 9 zu verbinden. Mit der Schraube F das Metallscharnier (G) an den Platten Nr. 9 und 13 befestigen.

/Insérez la cheville en bois D dans le bas des panneaux 10 et 11, raccordez-les au panneau 9. Utilisez la vis C pour fixer les panneaux 10 et 11 au panneau 9. Utilisez la vis F pour fixer la charnière métallique G aux panneaux 9 et 13.

/Inserte la espiga de madera D en la parte inferior de los paneles 10 y 11, conéctelos al panel 9. Utilice el tornillo C para fijar los paneles 10 y 11 en el panel 9. Utilice el tornillo F para fijar la bisagra metálica G en los paneles 9 y 13.

/Inserire i tasselli di legno D nel pannello 10 e 11 e collegarlo al pannello 9. Utilizzare la vite C per bloccare i pannelli 10 e 11 sul pannello 9. Utilizzare la vite F per bloccare G (cerniera metallica) sul pannello n. 9 e n. 13.

/Umieść drewniane kołki (D) w otworach na dolnych krawędziach paneli 10 i 11 i przymocuj panele 10 i 11 do panelu 9. Następnie przymocuj panele 10 i 11 do panelu 9 za pomocą śrub C. Przymocuj metalowe zawiasy (G) do paneli 9 i 13 za pomocą śrub F.

7

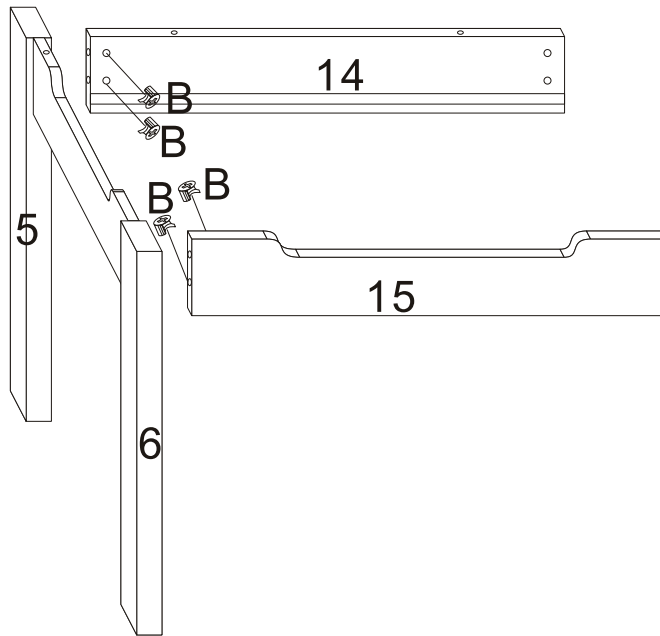

Put B(cam lock) in the No.14 and 15 panel left side, then insert No.5 and 6(foot) in it, lock it.

/Setzen Sie B (Nockenschloss) in die linke Seite der Platten Nr. 14 und 15 ein, dann setzen Sie Nr. 5 und 6 (Fuß) ein und verriegeln sie.

/Placez le verrou à came B sur le côté gauche des panneaux 14 et 15, puis insérez les pieds 5 et 6 et verrouillez-les.

/Ponga el bloqueo de leva B en el lado izquierdo de los paneles 14 y 15, luego inserte las patas 5 y 6 y bloquéelas.

/Inserire B (blocco della camma) nei pannelli n. 14 e 15 sul lato sinistro, quindi inserire i n. 5 e 6 (piede) e bloccarli.

/Umieść mimośrodę w otworach na lewych krawędziach paneli 14 i 15. Następnie przymocuj panele 14 i 15 do paneli 5 i 6. Obróć mimośrodę, aby zablokować złącza meblowe.

8

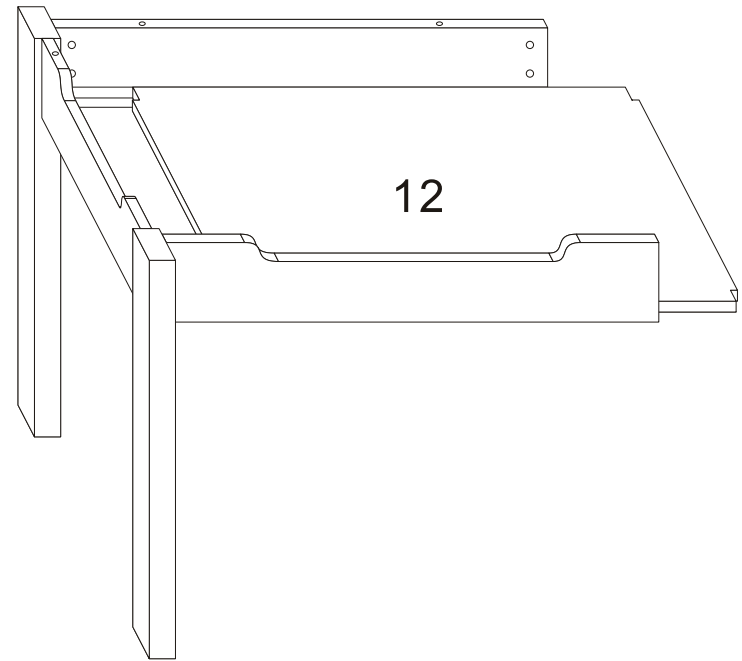

Insert No.12 panel in groove.

/Setzen Sie die Platte Nr. 12 in die Rille ein.

/Insérez le panneau 12 dans la fente.

/Inserite el panel 12 en la ranura.

/Inserire il pannello n. 12 nella scanalatura.

/Wsuń panel 12 w szczeliny.

9

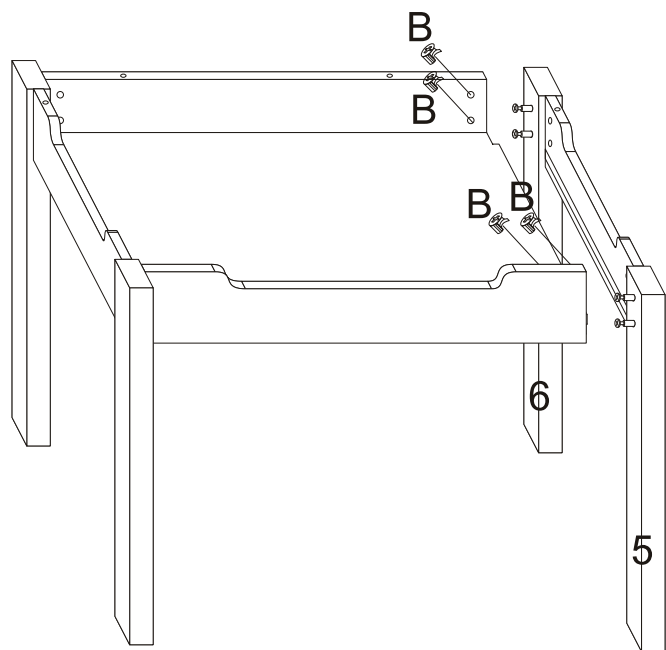

Put B(cam lock) in the No.14 and 15 panel left side, then insert No.5 and 6(foot) in it, lock it.Insert No.12 panel in groove.

/Setzen Sie B (Nockenschloss) in die rechte Seite der Platten Nr. 14 und 15 ein, setzen Sie dann Nr. 5 und 6 (Fuß) ein und verriegeln Sie sie.

/Placez le verrou à came B sur le côté droit des panneaux 14 et 15, puis insérez les pieds 5 et 6 et verrouillez-les en place.

/Coloque el bloqueo de leva B en el lado derecho de los paneles 14 y 15, luego inserte las patas 5 y 6 y bloquéelas.

/Inserire B (blocco della camma) nei pannelli 14 e 15 sul lato destro, quindi inserire i piedi 5 e 6 e bloccarli.

/Umieść mimośrodę w otworach na prawych krawędziach paneli 14 i 15. Następnie przymocuj panele 14 i 15 do paneli 5 i 6. Obróć mimośrodę, aby zablokować złącza meblowe.

10

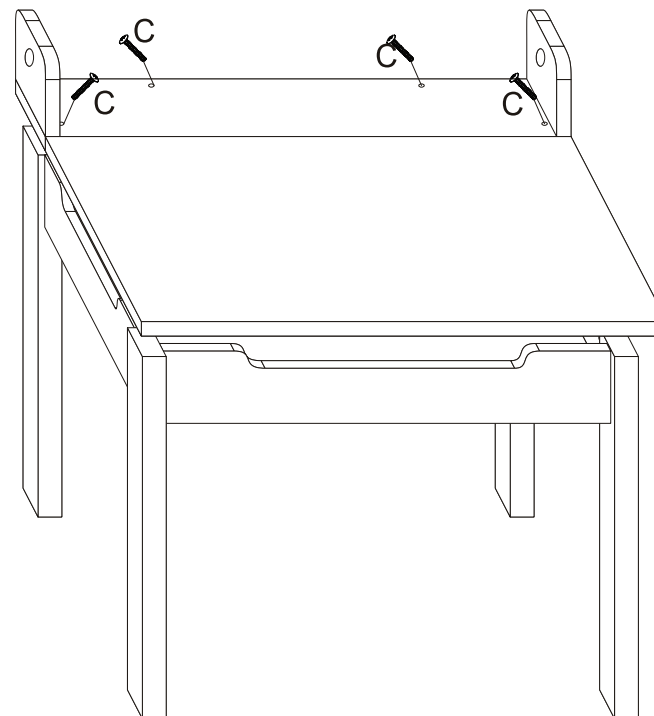

Use C screw to lock the table cover on No.7,8 and 14 panel.

/Verwenden Sie die Schraube C, um die Tischabdeckung an der Platte Nr. 7, 8 und 14 zu befestigen.

/Utilisez la vis C pour fixer le couvercle de la table aux panneaux 7, 8 et 14.

/Utilice el tornillo C para fijar la cubierta de mesa en los paneles 7, 8 y 14.

/Utilizzare la vite C per bloccare il coperchio del tavolo sul pannello No.7, 8 e 14.

/Przymocuj blat stolika do paneli 7, 8 i 14 za pomocą śrub C.

11

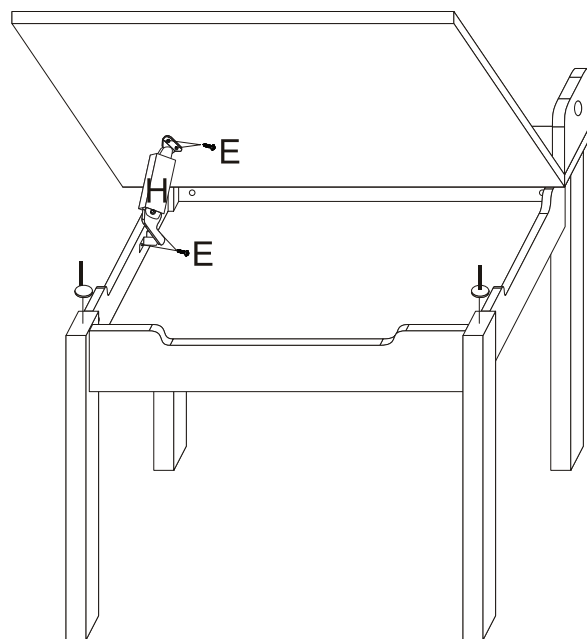

Open the cover, stick I(plastic cushion) on No.5 and 6 panel top. Use E screw to lock H(metal hands up hinge) on No.7 and 13 panel.

/Öffnen Sie die Abdeckung, kleben Sie I (Kunststoffpolster) auf die Oberseite der Platten Nr. 5 und 6. Verriegeln Sie H (Metallscharnier) mit der Schraube E an der Platte Nr. 7 und 13.

/Ouvrez le couvercle, collez le coussin en plastique I sur le haut des pieds 5 et 6. Utilisez la vis E pour bloquer la charnière métallique H sur les panneaux 7 et 13.

/Abra la cubierta, pegue el cojín de plástico I en la parte superior de las patas 5 y 6. Utilice el tornillo E para bloquear la bisagra metálica H en los paneles 7 y 13.

/Aprire il coperchio, fissare I (cuscino di plastica) sulla parte superiore dei pannelli n. 5 e n. 6. Utilizzare la vite E per bloccare H (cerniera metallica a mani in alto) sui pannelli n. 7 e n. 13.

/Umieść blat stolika i przyklej podkładki (I) w górnych częściach paneli 5 i 6. Następnie przymocuj podnośnik (H) do paneli 7 i 13 za pomocą śrub E.

12

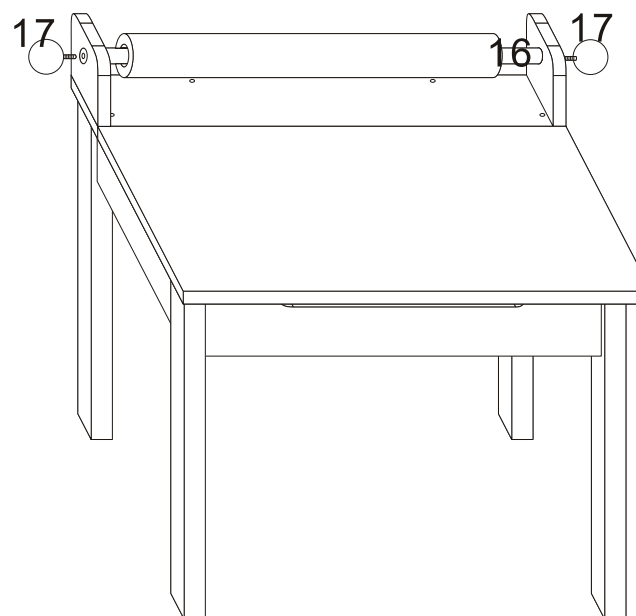

Across No.16(bar) to No.10 panel, put the paper roll in the bar, continue across it to No.11 panel, finally, use No.17(ball lock) to lock it.

/Über Nr. 16 (Stange) zur Platte Nr. 10, die Papierrolle in die Stange legen, weiter zur Platte Nr. 11, schließlich mit Nr. 17 (Kugerverschluss) verriegeln.

/Passez la barre 16 jusqu'au panneau 10, placez le rouleau de papier sur la barre, continuez jusqu'au panneau 11, enfin, utilisez le verrou à bille 17 pour verrouiller.

/Atraviese la barra 16 hasta el panel 10, coloque el rollo de papel en la barra, continúe atravesándola hasta el panel 11, finalmente, utilice el bloqueo de bola 17 para bloquear.

/Attraversare il n. 16 (barra) fino al pannello n. 10, inserire il rotolo di carta nella barra, continuare fino al pannello n. 11 e infine utilizzare il n. 17 (blocco a sfera) per bloccarlo.

/Umieść rolkę (16) w panelu 10 i nasuń papier na rolkę. Następnie umieść rolkę w panelu 11. Zamocuj rolkę za pomocą okrągłych gałek (17).

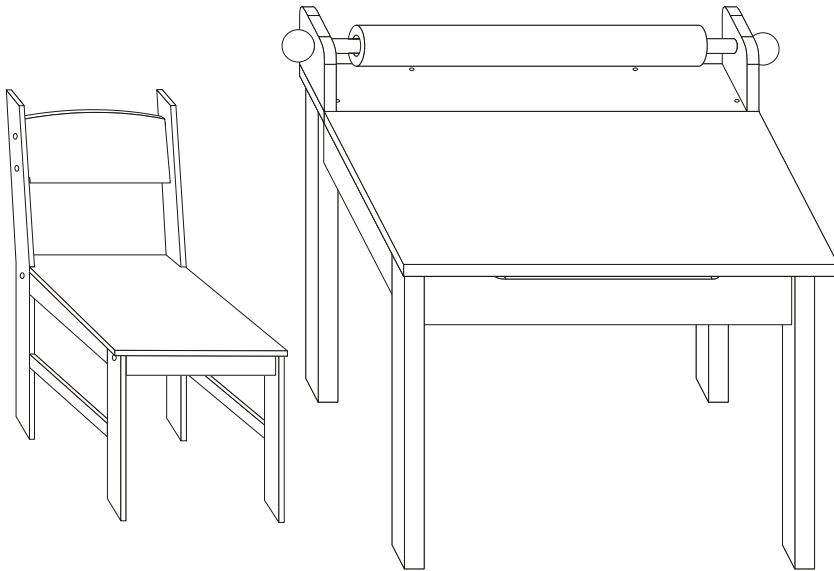

Finished the table set assembly.

/Die Montage des Tischsets ist abgeschlossen.

/L'assemblage est maintenant terminé.

/El montaje está terminado.

/L'assemblaggio del set da tavolo è finito.

/Montaż zestawu został zakończony.

EN



Return / Damage Claim Instructions

- ⚠ **DO NOT discard the box / original packaging.**
In case a return is required, the item must be returned in original box. Without this your return will not be accepted.
- ⚠ **Take a photo of the box markings.**
A photo of the markings (text) on the side of the box is required in case a part is needed for replacement. This helps our staff identify your product number to ensure you receive the correct parts.
- ⚠ **Take a photo of the damaged part (if applicable).**
A photo of the damage is always required to file a claim and get your replacement or refund processed quickly. Please make sure you have the box even if it is damaged.
- ⚠ **Send us an email with the images requested.**
Email us directly from marketplace where your item was purchased with the attached images and a description of your claim.

DE



Rücksendung / Beschädigung Anweisungen

- ⚠ **Werfen Sie den Karton / die Originalverpackung NICHT weg.**
Falls eine Rücksendung erforderlich ist, muss der Artikel in der Originalverpackung zurückgeschickt werden. Andernfalls wird Ihre Rücksendung nicht angenommen.
- ⚠ **Machen Sie ein Foto von der Beschriftung des Kartons.**
Für den Fall, dass ein Ersatzteil benötigt wird, benötigen wir ein Foto der Beschriftung (Text) auf der Seite des Kartons. So können unsere Mitarbeiter Ihre Artikelnummer identifizieren und sicherstellen, dass Sie die richtigen Teile erhalten.
- ⚠ **Machen Sie ein Foto des beschädigten Teils (falls zutreffend).**
Ein Foto des beschädigten Teils ist immer erforderlich, um eine Reklamation einzureichen und eine schnelle Bearbeitung Ihres Ersatzteils oder Ihrer Rückerstattung zu gewährleisten. Bitte stellen Sie sicher, dass Sie den Karton haben, auch wenn er beschädigt ist.
- ⚠ **Schicken Sie uns eine E-Mail mit dem gewünschten Foto.**
Schicken Sie uns eine E-Mail direkt vom Marktplatz, auf dem Sie den Artikel gekauft haben, mit den angehängten Fotos und einer Beschreibung Ihrer Reklamation.

FR



Instructions De Retour / Réclamation De Dommages

- ⚠ **NE PAS jeter la boîte/l'emballage d'origine.**
Dans le cas où un retour est requis, l'article doit être retourné dans sa boîte d'origine. Sans cela, votre retour ne sera pas accepté.
- ⚠ **Prenez une photo des marquages de la boîte.**
Une photo des marquages (texte) sur le côté de la boîte est requise au cas où une pièce serait nécessaire pour le remplacement. Cela aide notre personnel à identifier votre numéro de produit pour s'assurer que vous recevez les bonnes pièces.
- ⚠ **Prenez une photo des dommages (le cas échéant).**
Une photo des dommages est toujours requise pour déposer une réclamation et obtenir rapidement votre remplacement ou votre remboursement. Assurez-vous d'avoir la boîte même si elle est endommagée.
- ⚠ **Envoyez-nous un e-mail avec les images demandées.**
Envoyez-nous un e-mail directement depuis le marché où votre article a été acheté avec les images ci-jointes et une description de votre réclamation.

ES



Instrucciones de Devolución / Reclamación de Daños

- ⚠ **NO deseche la caja/embalaje original.**
En caso de que se requiera una devolución, el artículo debe ser devuelto en la caja original. Sin esto su devolución no será aceptada.
- ⚠ **Tome una foto de las marcas de la caja.**
Se requiere una foto de las marcas (texto) en el lado de la caja en caso de que se necesite una pieza para reemplazarla. Esto ayuda a nuestro personal a identificar su número de producto para asegurarse de que recibe las piezas correctas.
- ⚠ **Tome una foto de los daños (si procede).**
Una foto de los daños es siempre necesaria para presentar una reclamación y conseguir que su reemplazo o reembolso sea procesado rápidamente. Por favor, asegúrese de tener la caja aunque esté dañada.
- ⚠ **Envíenos un correo electrónico con las imágenes solicitadas.**
Envíenos un correo electrónico directamente desde el mercado donde se compró su artículo con las imágenes adjuntas y una descripción de su reclamación.

IT



Istruzioni Per La Restituzione / Reclamo Per Danni

- ⚠ **NON scartare la scatola / confezione originale.**
Nel caso in cui sia richiesto un reso, l'articolo deve essere restituito nella scatola originale. Senza la scatola originale il tuo reso non sarà accettato.
- ⚠ **Fare una foto dei contrassegni sulla scatola.**
È necessaria una foto dei contrassegni (testo) sul lato della scatola nel caso in cui la parte debba essere sostituita. Questo aiuta il nostro staff a identificare il numero del tuo prodotto per assicurarti di ricevere le parti corrette.
- ⚠ **Fare una foto di Danno (se è applicabile).**
Una foto del danno è sempre necessaria per presentare un reclamo e ottenere rapidamente la sostituzione o il rimborso. Assicurati di avere la scatola anche se è danneggiata.
- ⚠ **Inviarci una mail con le immagini richieste.**
Inviarci un'e-mail direttamente dal mercato in cui è stato acquistato il tuo articolo con le immagini allegate e una descrizione del tuo reclamo.

PL



Zwroty i reklamacje

- ⚠ **Nie wyrzucaj oryginalnego opakowania.**
Jeśli chcesz zwrócić produkt, musi znajdować się on w oryginalnym opakowaniu. Towar zwrócony w nieoryginalnym opakowaniu nie zostanie przyjęty.
- ⚠ **Zrób zdjęcie oznaczeń na opakowaniu.**
Jeśli jakkolwiek część wymaga wymiany, zrób zdjęcie oznaczeń kodu produktu, który znajduje się na opakowaniu. Pozwoli nam to zidentyfikować produkt i dostarczyć ci właściwą część.
- ⚠ **Zrób zdjęcie uszkodzonej części (jeśli dotyczy).**
Jeśli chcesz złożyć reklamację, zrób zdjęcie uszkodzonej części. Pozwoli nam to zatwierdzić reklamację i zlecić zwrot środków na twoje konto. Do złożenia reklamacji potrzebne będzie oryginalne opakowanie.
- ⚠ **Skontaktuj się z nami.**
Skontaktuj się z nami telefonicznie, mailowo lub poprzez formularz kontaktowy. Załącz zdjęcia produktu i opis roszczenia.