

**USA** office: Fontana    **AUS** office: Truganina    **GBR** office: Ipswich    **ITA** office: Milano    **POL** office: Gdańsk  
**DEU** office: FDS GmbH, Neuer Höltigbaum 36, 22143 Hamburg, Deutschland    **FRA** office: Saint Vigor d'Ymonville

If you're having difficulty, our friendly customer team is always here to help.



USA:cs.us@costway.com  
AUS:cs.au@costway.com  
GBR:cs.uk@costway.com  
ITA:cs.it@costway.com

POL:sklep@costway.com  
DEU:cs.de@costway.com  
FRA:cs.fr@costway.com  
ESP:cs.es@costway.com

50L Stainless Steel Rectangular Motion Can  
50L Edelstahl Rechteckiger Kanister Motion  
50 L Poubelle à Capteur en Acier Inoxydable Rectangulaire  
Basurero de Inducción Rectangular de Acero Inoxidable de 50L  
50L Pattumiera Rettangolare in Acciaio Inox con Sensore  
Automatyczny kosz na śmieci 50 l ze stali nierdzewnej

**GY10010**

THIS INSTRUCTION BOOKLET CONTAINS **IMPORTANT** SAFETY INFORMATION. PLEASE READ AND KEEP FOR FUTURE REFERENCE.

EN



### Before You Start

- ⚠ Please read all instructions carefully.
- ⚠ Retain instructions for future reference.
- ⚠ Separate and count all parts and hardware.
- ⚠ Read through each step carefully and follow the proper order.
- ⚠ We recommend that, where possible, all items are assembled near to the area in which they will be placed in use, to avoid moving the product unnecessarily once assembled.
- ⚠ Always place the product on a flat, steady and stable surface.
- ⚠ Keep all small parts and packaging materials for this product away from babies and children as they potentially pose a serious choking hazard.

DE



### Vor dem Beginnen

- ⚠ Bitte lesen Sie alle Anweisungen sorgfältig durch.
- ⚠ Bewahren Sie die Anweisungen zum zukünftigen Verwendung auf.
- ⚠ Überprüfen Sie, ob alle Teile und Zubehörteile vorhanden sind.
- ⚠ Lesen Sie jeden Schritt sorgfältig durch und befolgen Sie die richtige Reihenfolge.
- ⚠ Wir empfehlen, alle Teile möglichst in der Nähe des Aufstellungsortes zu montieren, um unnötige Bewegungen nach der Montage zu vermeiden.
- ⚠ Stellen Sie den Artikel immer auf eine ebene, feste und stabile Fläche.
- ⚠ Halten Sie alle kleinen Teile und Verpackungsmaterialien fern von Babys und Kindern, ansonsten besteht Erstickungsgefahr.

FR



### Avant de Commencer

- ⚠ Veuillez lire attentivement toutes les instructions.
- ⚠ Conservez les instructions pour vous y référer ultérieurement.
- ⚠ Vérifiez toutes les pièces et les accessoires.
- ⚠ Lisez attentivement chaque étape et suivez l'ordre correct.
- ⚠ Nous recommandons que, dans la mesure du possible, tous les produits soient assemblés à proximité de la zone où ils seront utilisés, afin d'éviter tout déplacement inutile du produit une fois assemblé.
- ⚠ Placez toujours le produit sur une surface plane et stable.
- ⚠ Conservez toutes les petites pièces de ce produit et les matériaux d'emballage hors de portée des bébés et des enfants, car ils pourraient présenter un risque d'étouffement.

ES



### Antes de Empezar

- ⚠ Lea atentamente todas las instrucciones.
- ⚠ Conserve las instrucciones para futuras consultas.
- ⚠ Separe y cuente todas las piezas y los accesorios.
- ⚠ Lea detenidamente cada paso y siga el orden correcto.
- ⚠ Recomendamos que, siempre que sea posible, todos los elementos se monten cerca de la zona en la que se van a utilizar, para evitar mover el producto innecesariamente una vez montado.
- ⚠ Coloque siempre el producto sobre una superficie plana, estable y firme.
- ⚠ Mantenga todas las piezas pequeñas y los materiales de embalaje de este producto lejos de los bebés y los niños, ya que pueden representar un grave riesgo de asfixia.

IT



### Prima di Iniziare

- ⚠ Si prega di leggere attentamente tutte le istruzioni.
- ⚠ Conservare le istruzioni per riferimento futuro.
- ⚠ Separare e contare tutte le parti e gli accessori.
- ⚠ Leggere attentamente ogni passo e seguire l'ordine corretto.
- ⚠ Si consiglia, ove possibile, di assemblare tutti gli articoli vicino alla zona in cui verranno posti in uso, per evitare di spostare inutilmente il prodotto una volta assemblato.
- ⚠ Posizionare sempre il prodotto su una superficie piana, stabile.
- ⚠ Tenere tutte le piccole parti e i materiali di imballaggio di questo prodotto lontano dalla portata di neonati e bambini, in quanto possono costituire un serio pericolo di soffocamento.

PL



### Zanim Zaczniez

- ⚠ Zapoznaj się z instrukcją.
- ⚠ Zachowaj instrukcję do wglądu.
- ⚠ Posortuj części i upewnij się, że zestaw jest kompletny.
- ⚠ Zapoznaj się ze sposobem montażu i postępuj zgodnie z instrukcją.
- ⚠ Zalecamy, aby montaż odbywał się możliwie najbliżej miejsca docelowego położenia produktu, aby uniknąć niepotrzebnego przesuwania.
- ⚠ Upewnij się, że produkt znajdzie się na płaskiej i stabilnej powierzchni.
- ⚠ Upewnij się, że materiały wykorzystane podczas pakowania produktu oraz jego elementy znajdują się poza zasięgiem dzieci, gdyż stwarzają potencjalne ryzyko zadławienia.

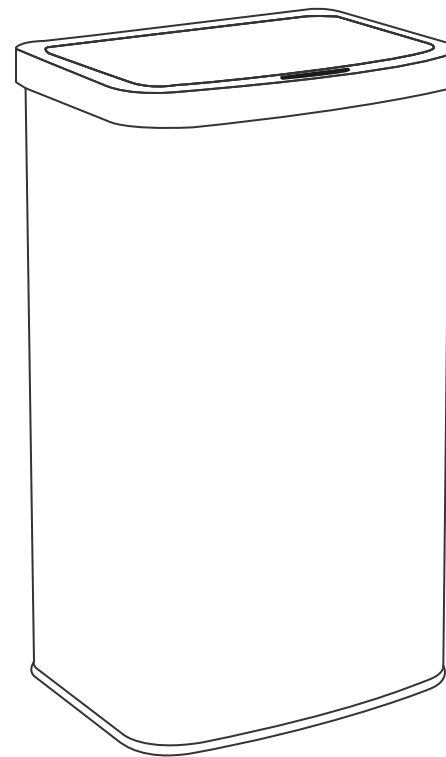

## COMPONENT NAME

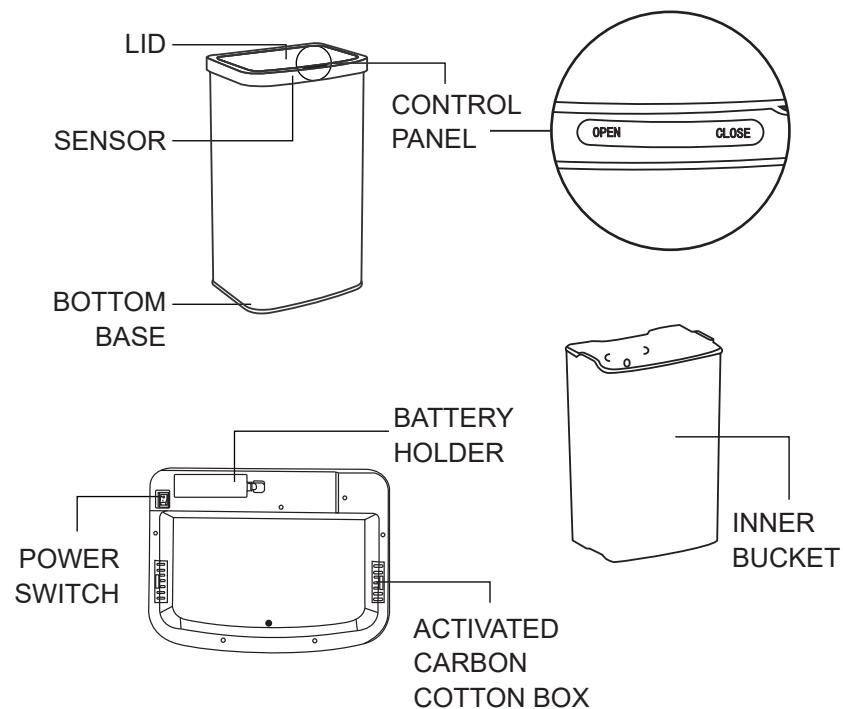

Note: if the product structure diagram changes without notice, please take the real object as the standard.

## SPECIFICATION PARAMETERS

Item no.	Rated voltage	volume	Sensing distance
50L Sensor Bin	6V	50L	≤30cm

Note: if the above parameters are changed , please take the real object as the standard.

## Battery installation

Step 1:  
Open the battery cover.

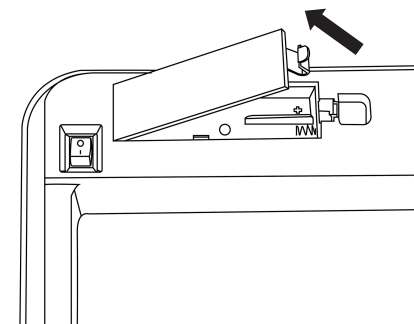

Step 2:  
First install a No. 5 battery (AA battery) in the upper and lower battery compartments according to the requirements of positive and negative poles, and then push the battery to the bottom of the positive pole of the battery compartment.

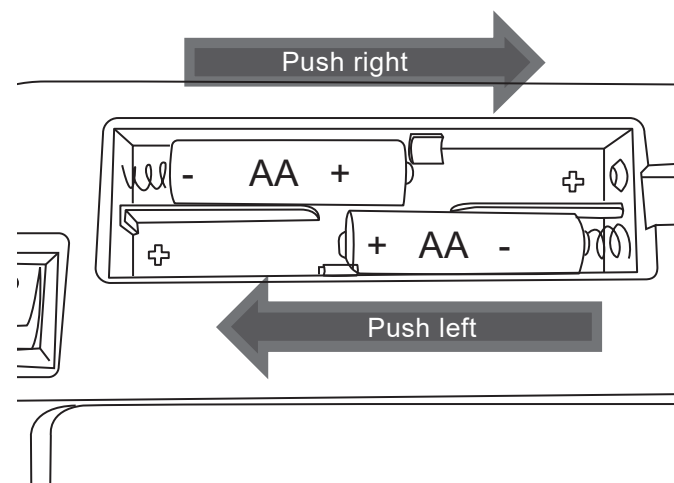

Step 3:

Then install a No. 5 battery (AA battery) into the empty space of the upper and lower battery bins to fill the battery bin.

**Tip: Use 4 AA Batteries (Not Included).**

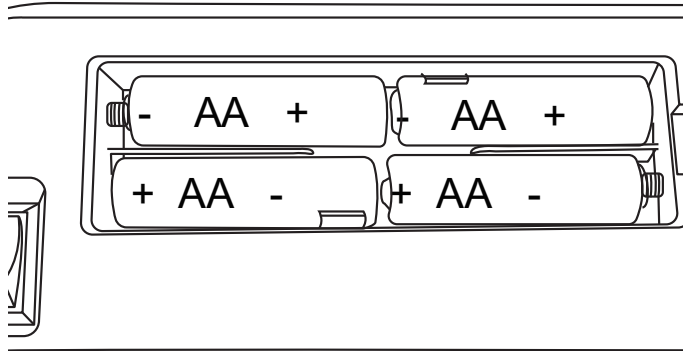

Step 4:

Cover the battery cover, turn the power switch to the "I" position, and the blue indicator light will be on for 2 seconds to work normally.

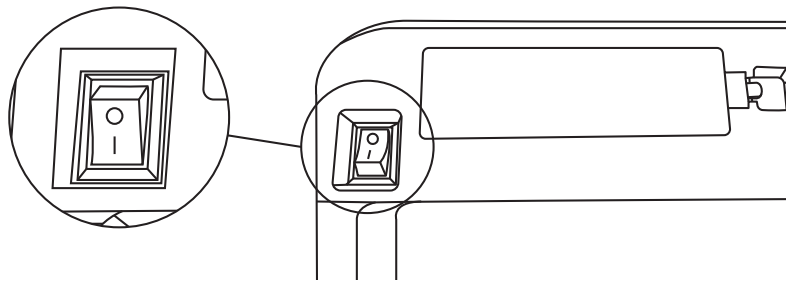

## Function introduction

1. This product uses infrared induction technology to control the opening and closing of the barrel cover. When the product is powered on, the blue indicator light will be on for 2 seconds. After the indicator light is off, there will be an automatic cover closing action, that is, it will enter the standby state.

2. Normal sensing function: the sensing area is about 30cm above the sensing panel. When an object or hand is placed in the sensing area, the barrel cover will automatically open. At this time, the indicator light flashes. After 5 seconds, the barrel cover will automatically close. At this time, the indicator light goes out and the product enters the standby state.

3. Touch opening and closing function: when the product is in standby mode, press the open key on the panel by hand, the barrel cover will open automatically, and the indicator will flash once every 5 seconds. At this time, the sensing function does not work. You need to press the close key on the panel by hand to close the cover, or wait for 10 minutes, the barrel cover will close automatically, and the product will enter standby mode again.

## Use of inner bucket and garbage bag

First remove the bucket head of the product, take out the inner bucket / middle ring, open the garbage bag and put it into the inner bucket / middle ring, roll the bag mouth to the outside of the inner bucket mouth / middle ring, tighten and roll up the garbage bag, plug it into the storage ring of the inner bucket / middle ring, and then put the inner bucket / middle ring back into the bucket body.

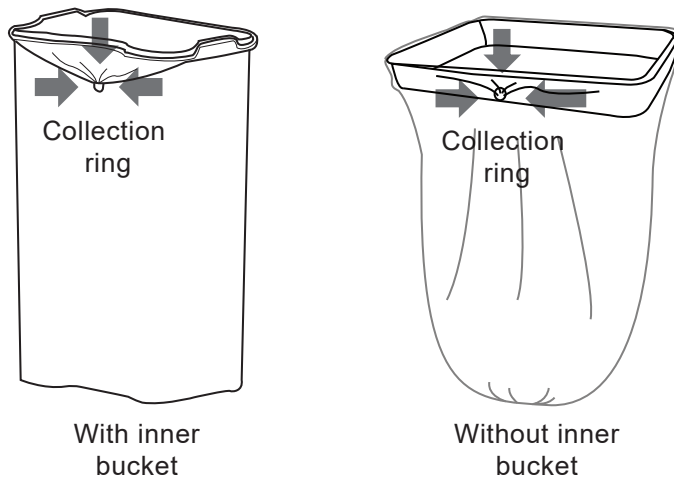

## Attention

Before changing the garbage bag, the power must be turned off before taking out the inductive bucket head; Without turning off the power, It is prohibited to put the induction barrel head upside down on the table or the ground, so as to avoid the damage to internal parts caused by the continuous operation of this product, which will cause the product to be unable to use normally.

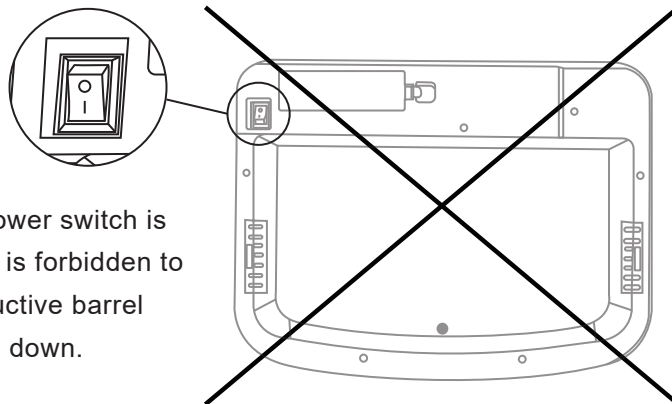

When the power switch is turned on, it is forbidden to turn the inductive barrel head upside down.

DE

## KOMPONENTEN NAME

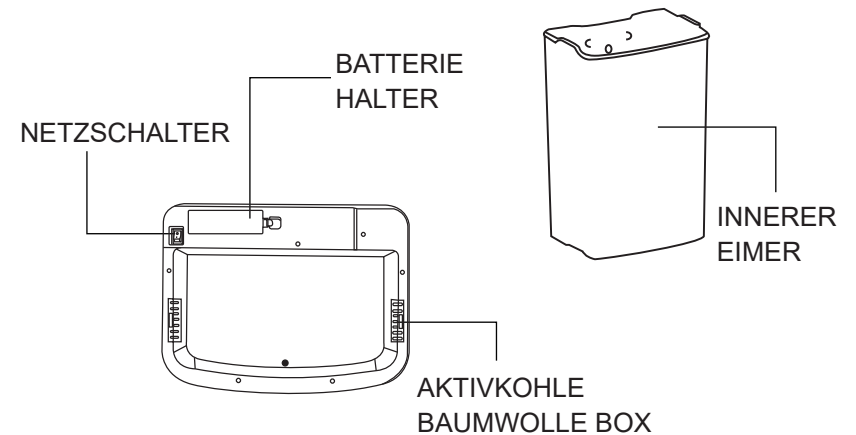
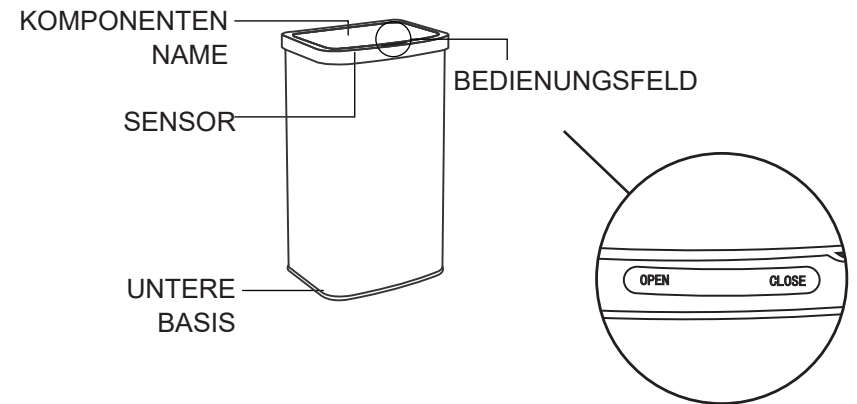

Hinweis: Wenn sich das Produktstrukturdiagramm ohne Ankündigung ändert, nehmen Sie bitte das reale Objekt als Standard.

## SPEZIFIKATIONSPARAMETER

Artikel Nr.	Nennspannung	Volumen	Erfassungsabstand
50L Sensor Behälter	6V	50L	≤30cm

Hinweis: Wenn die oben genannten Parameter geändert werden, nehmen Sie bitte das reale Objekt als Standard.

## Installation der Batterie

Schritt 1:  
Öffnen Sie die  
Batterieabdeckung.

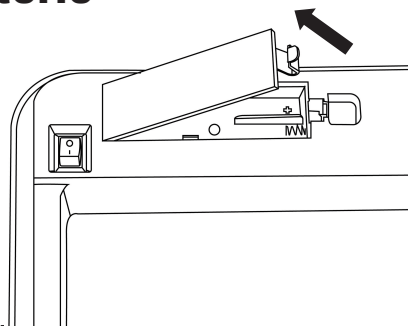

Schritt 2:

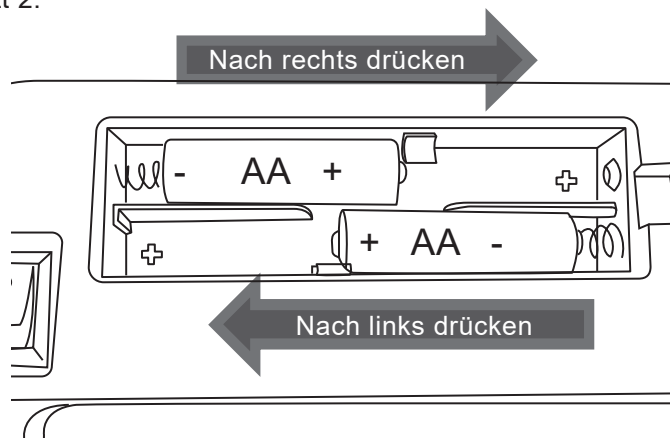

Legen Sie zunächst eine Nr. 5-Batterie (AA-Batterie) in das obere und untere Batteriefach entsprechend den Anforderungen an Plus- und Minuspol ein, und schieben Sie die Batterie dann an den Boden des Pluspols des Batteriefachs.

Schritt 3:

Legen Sie dann eine Batterie Nr. 5 (AA-Batterie) in den leeren Raum des oberen und unteren Batteriefachs ein, um das Batteriefach zu füllen.

**Typ: Verwenden Sie 4 AA-Batterien (nicht enthalten).**

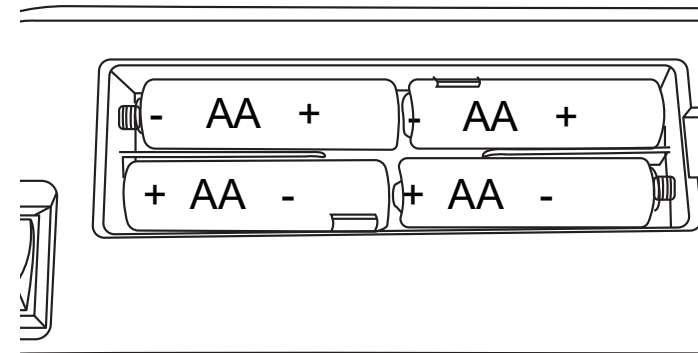

Schritt 4:

Decken Sie die Batterieabdeckung ab, drehen Sie den Netzschalter in die Position "I", und die blaue Kontrollleuchte leuchtet 2 Sekunden lang auf, um normal zu funktionieren.

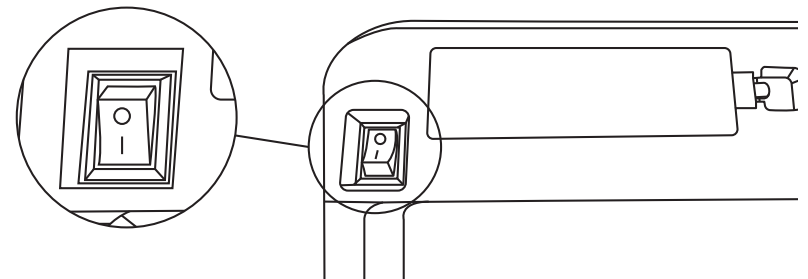

## Einführung in die Funktion

1. Dieses Produkt verwendet Infrarot-Induktionstechnologie, um das Öffnen und Schließen des Fassdeckels zu steuern. Wenn das Produkt eingeschaltet wird, leuchtet die blaue Kontrollleuchte für 2 Sekunden. Nachdem die Kontrollleuchte erloschen ist, wird der Deckel automatisch geschlossen, d. h. er geht in den Standby-Modus über.

2. Normale Erfassungsfunktion: Der Erfassungsbereich befindet sich ca. 30 cm über dem Erfassungsfeld. Wenn ein Objekt oder eine Hand in den Erfassungsbereich gelegt wird, öffnet sich die Laufabdeckung automatisch. Zu diesem Zeitpunkt blinkt die Kontrollleuchte. Nach 5 Sekunden schließt sich der Laufdeckel automatisch. Zu diesem Zeitpunkt erlischt die Kontrollleuchte und das Produkt wechselt in den Standby-Zustand.

3. Öffnungs- und Schließfunktion durch Berühren: Wenn sich das Produkt im Standby-Modus befindet, drücken Sie die Öffnungstaste auf dem Bedienfeld von Hand, die Fassabdeckung öffnet sich automatisch und die Anzeige blinkt alle 5 Sekunden einmal. Zu diesem Zeitpunkt funktioniert die Erfassungsfunktion nicht. Sie müssen die Schließen-Taste auf der Platte von Hand drücken, um die Abdeckung zu schließen, oder 10 Minuten warten, die Zylinderabdeckung schließt sich automatisch und das Produkt wechselt wieder in den Standby-Modus.

## Verwendung von Inneneimer und Abfallsack

Entfernen Sie zuerst den Eimerkopf des Produkts, nehmen Sie den inneren Eimer / mittleren Ring heraus, öffnen Sie den Müllsack und legen Sie ihn in den inneren Eimer / mittleren Ring,

rollen Sie die Beutelöffnung nach außen der inneren Eimeröffnung / des mittleren Rings, ziehen Sie den Müllsack fest und rollen Sie ihn auf, stecken Sie ihn in den Aufbewahrungsring des inneren Eimers / mittleren Rings, und setzen Sie dann den inneren Eimer / mittleren Ring wieder in den Schaufelkörper ein.

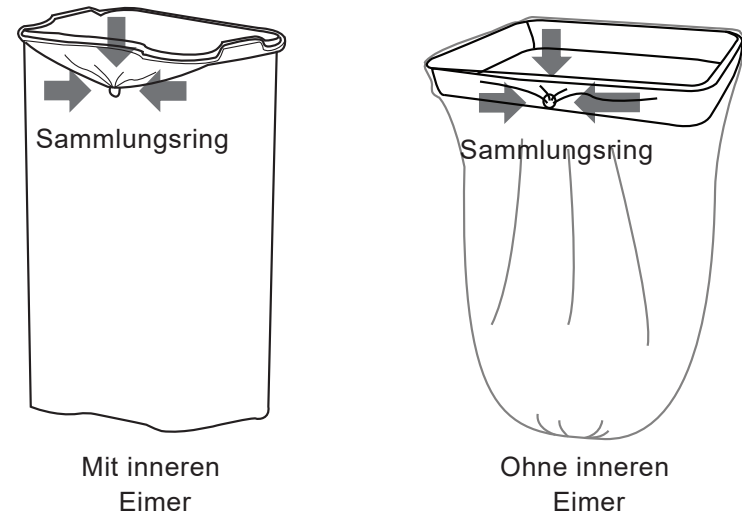

## Vorsicht

Vor dem Auswechseln des Müllbeutels muss der Strom abgeschaltet werden, bevor der Induktionseimerkopf herausgenommen wird. Ohne Ausschalten des Stroms ist es verboten, den Induktionseimer kopfüber auf den Tisch oder den Boden zu stellen, um Schäden an den inneren Teilen zu vermeiden, die durch den kontinuierlichen Betrieb dieses Produkts verursacht werden, was dazu führt, dass das Produkt nicht normal verwendet werden kann.

Wenn der Netzschalter eingeschaltet ist, ist es verboten, den Induktionszylinder auf den Kopf zu stellen.

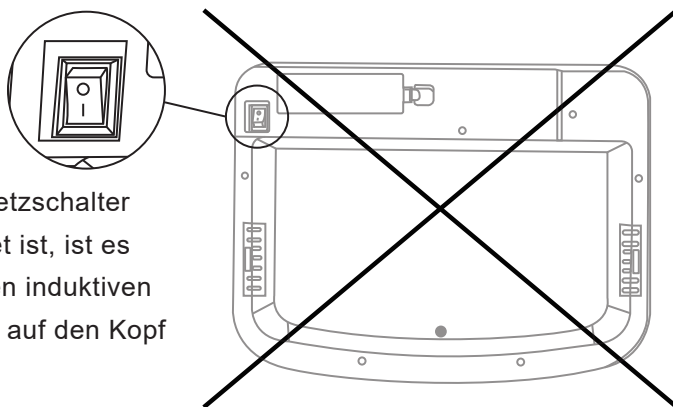

Wenn der Netzschalter eingeschaltet ist, ist es verboten, den induktiven Zylinderkopf auf den Kopf zu stellen.

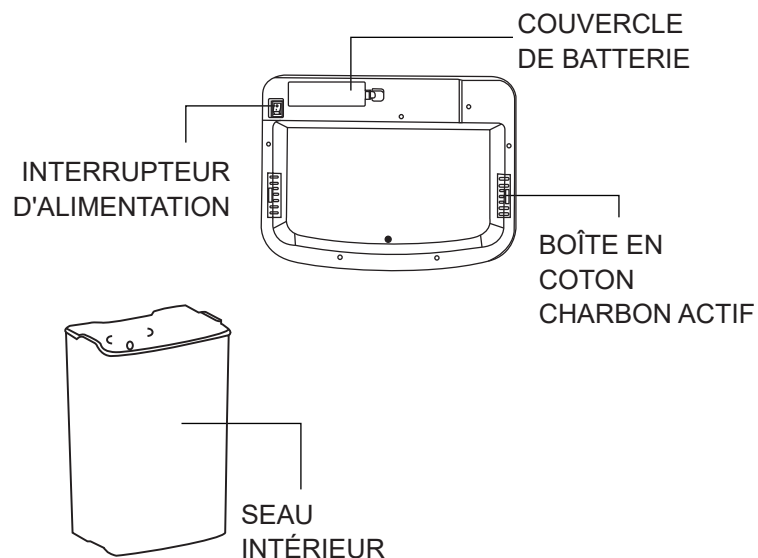

Remarque: si le diagramme de la structure du produit change sans préavis, veuillez prendre l'objet réel comme norme.

FR

## NOM DES COMPOSANTS

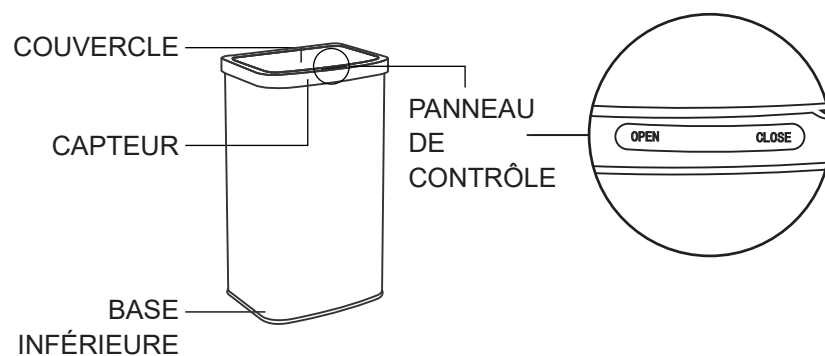

## PARAMÈTRES DE SPÉCIFICATION

Numéro d'article	Tension nominale	Volume	Distance de détection
50L Corbeille à capteurs	6V	50L	≤30cm

Remarque: si les paramètres ci-dessus sont modifiés, veuillez prendre l'objet réel comme norme.

## Installation des Batteries

Étape 1 :  
Ouvrez le couvercle de la batterie

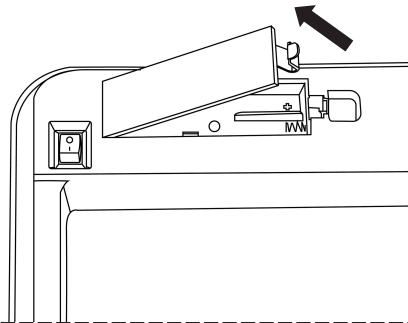

Étape 2 :  
Installez d'abord une pile n° 5 (pile AA) dans les compartiments supérieur et inférieur de la pile en respectant les exigences des pôles positif et négatif, puis poussez la pile au fond du pôle positif du compartiment de la pile.

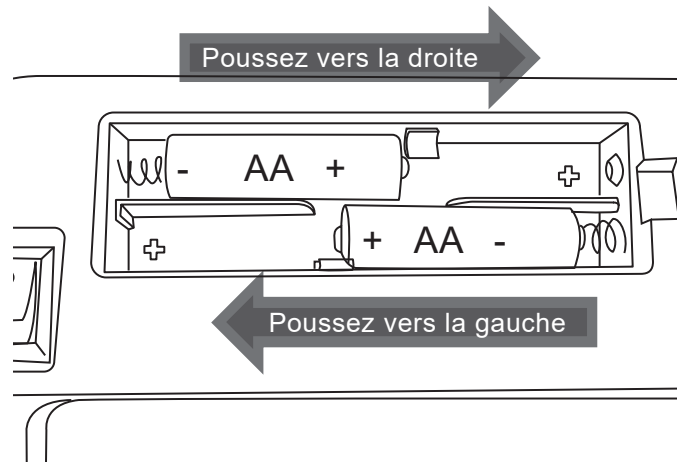

Étape 3 :  
Installez ensuite une pile n° 5 (pile AA) dans l'espace vide des bacs à piles supérieur et inférieur pour remplir le bac à piles.  
**Conseil : Utilisez 4 piles AA (non incluses).**

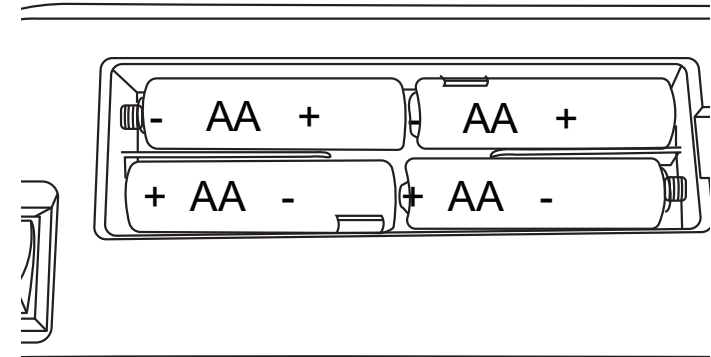

Étape 4 :  
Couvrez le couvercle de la batterie, tournez l'interrupteur d'alimentation sur la position « I » et le voyant bleu sera allumé pendant 2 secondes pour fonctionner normalement.

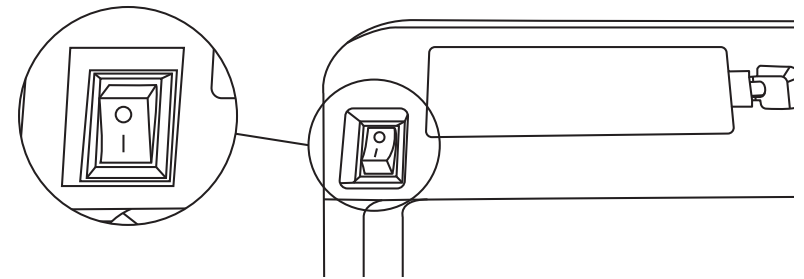

## Introduction des Fonctions

1. Ce produit utilise la technologie de l'induction infrarouge pour contrôler l'ouverture et la fermeture du couvercle du baril. Lorsque le produit est mis sous tension, le voyant bleu s'allume pendant 2

secondes. Une fois le voyant éteint, le couvercle se ferme automatiquement, c'est-à-dire qu'il entre en état de veille.

2. Fonction de détection normale : la zone de détection se situe à environ 30 cm au-dessus du panneau de détection. Lorsqu'un objet ou une main est placé dans la zone de détection, le couvercle du tonneau s'ouvre automatiquement. À ce moment-là, le voyant lumineux clignote. Après 5 secondes, le couvercle du barillet se referme automatiquement. Le témoin lumineux s'éteint alors et le produit entre en état de veille.

3. Fonction d'ouverture et de fermeture tactile : lorsque le produit est en mode veille, appuyez manuellement sur la touche d'ouverture du panneau, le couvercle du tonneau s'ouvre automatiquement et le voyant clignote une fois toutes les 5 secondes. À ce moment-là, la fonction de détection ne fonctionne pas. Vous devez appuyer manuellement sur la touche de fermeture du panneau pour fermer le couvercle, ou attendre 10 minutes, le couvercle du barillet se fermera automatiquement et le produit passera à nouveau en mode veille.

## Utilisation d'un seau intérieur et d'un sac à ordures

Retirez d'abord la tête de seau du produit, sortez le seau intérieur / anneau du milieu, ouvrez le sac à ordures et mettez-le dans le seau intérieur / anneau du milieu, roulez la bouche du sac à l'extérieur de la bouche intérieure du seau / anneau du milieu, serrez et enroulez le sac à ordures, branchez-le dans l'anneau de stockage du seau intérieur / anneau du milieu, puis remettez le seau intérieur / anneau du milieu dans le corps du godet.



## Attention

Avant de changer le sac à ordures, l'alimentation doit être coupée avant de retirer la tête du seau à induction. Sans couper l'alimentation, il est interdit de mettre la tête du seau à induction à l'envers sur la table ou le sol, afin d'éviter les dommages aux parties internes causés par le fonctionnement continu de ce produit, ce qui empêchera l'utilisation normale de l'appareil.

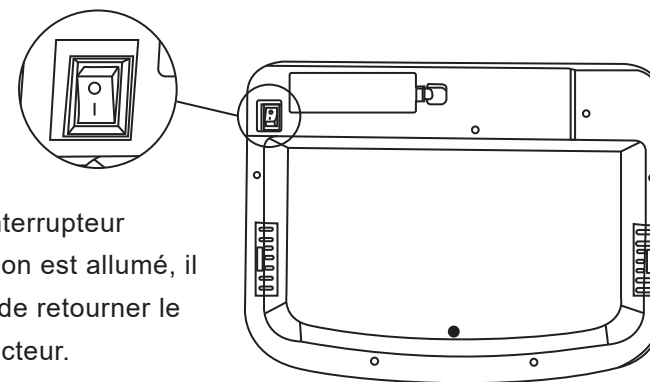

Lorsque l'interrupteur d'alimentation est allumé, il est interdit de retourner le seau d'inducteur.

## NOMBRE DE LA PIEZA

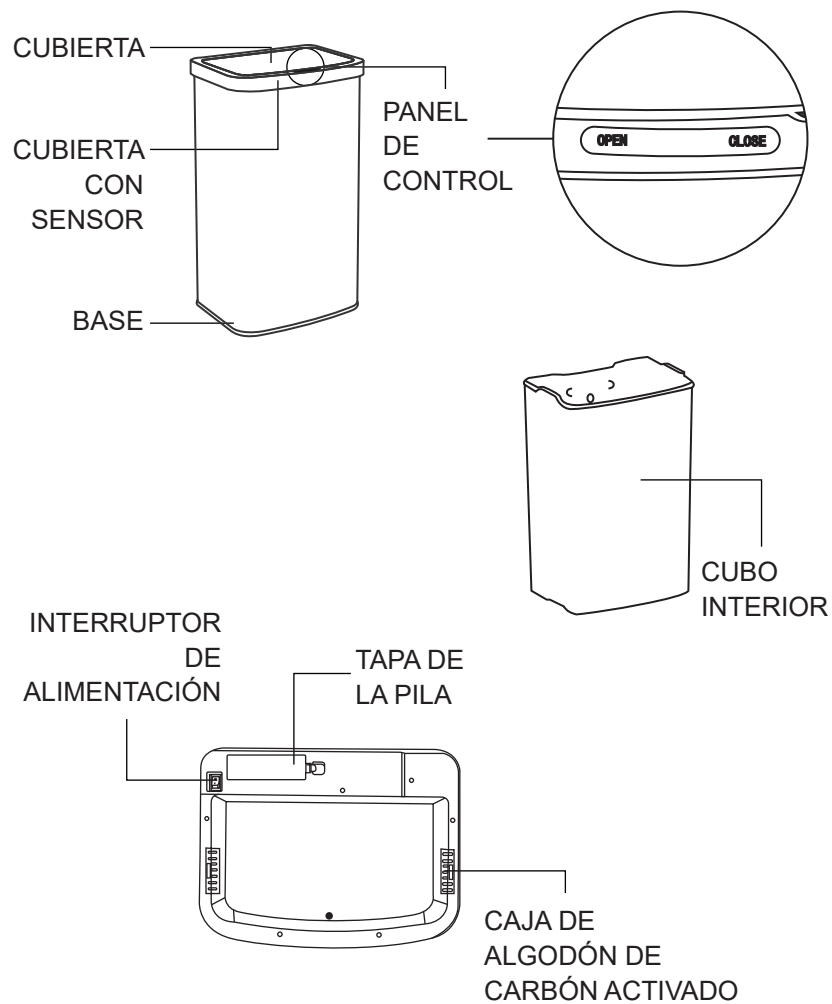

Nota: si el diagrama de la estructura del producto cambia sin previo aviso, por favor tome el objeto real como estándar.

## PARÁMETROS DE ESPECIFICACIÓN

Número de artículo	Tensión nominal	Volumen	Distancia de sensor
50L Cubo del Sensor	6V	50L	≤30cm

Nota: si se cambian los parámetros anteriores, por favor tome el objeto real como estándar.

## Instalación de la Pila

Paso 1:  
Abra la tapa de la pila.

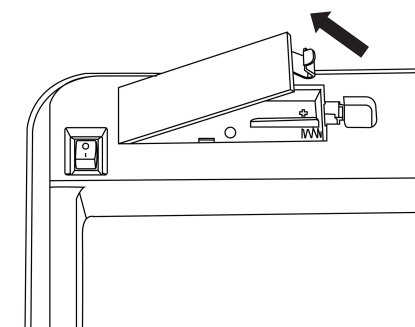

Paso 2:

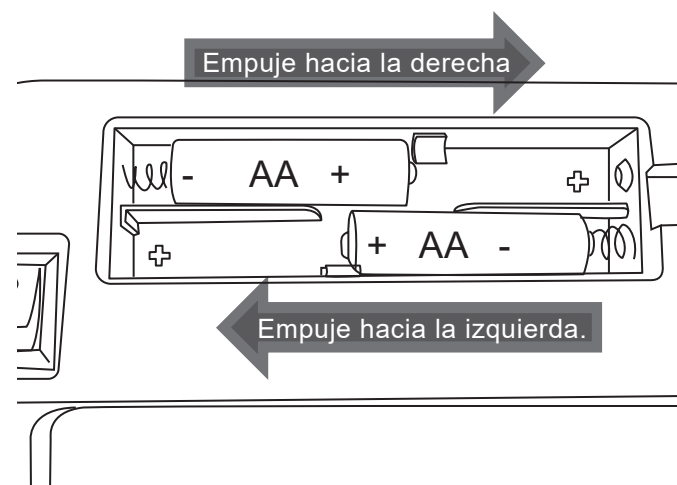

En primer lugar, instale una pila N° 5 (pila AA) en los compartimentos superior e inferior de la pila de acuerdo con los requisitos de los polos positivo y negativo y, a continuación, empuje la pila hasta la parte inferior del polo positivo del compartimento de la pila.

Paso 3:

A continuación, instale una pila N° 5 (pila AA) en el espacio vacío de los compartimentos superior e inferior de las pilas para llenar el compartimento de las pilas.

**Nota: Utilice 4 pilas AA (no incluidas).**

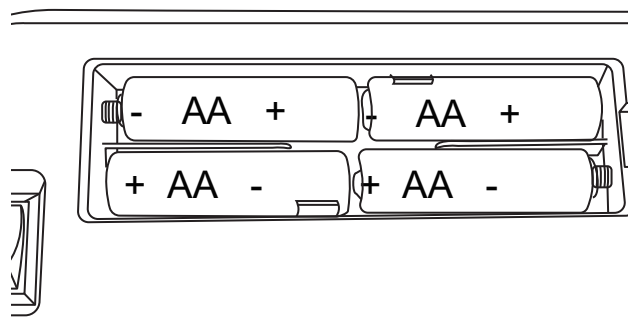

Paso 4:

Cubra la tapa de la pila, gire el interruptor de alimentación a la posición "I", y la luz indicadora azul se encenderá durante 2 segundos para funcionar con normalidad.

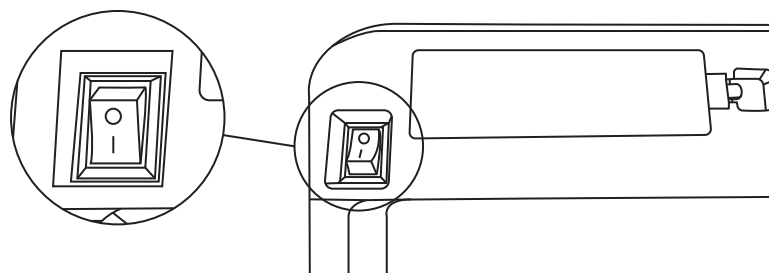

## Introducción de Función

1. Este producto utiliza tecnología de inducción por infrarrojos para controlar la apertura y cierre de la cubierta. Cuando se enciende el producto, la luz indicadora azul estará encendida durante 2 segundos. Después de que la luz indicadora se apague, se producirá una acción de cierre automático de la tapa, es decir, entrará en estado de espera.

2. Función de sensor normal: el área de detección se encuentra a unos 30 cm por encima del panel de detección. Cuando se coloca un objeto o una mano en el área de detección, la cubierta se abrirá automáticamente. En ese momento, la luz indicadora parpadea. Transcurridos 5 segundos, la cubierta se cerrará automáticamente. En este momento, la luz indicadora se apaga y el producto entra en el estado de espera.

3. Función de apertura y cierre táctil: cuando el producto está en modo de espera, pulse la tecla de apertura del panel con la mano, la cubierta se abrirá automáticamente y el indicador parpadeará una vez cada 5 segundos. En este momento, la función de sensor no funciona. Para cerrar la cubierta, pulse la tecla de cierre del panel con la mano o espere 10 minutos; la cubierta se cerrará automáticamente y el producto volverá al modo de espera.

## Uso de Cubo Interior y Bolsa de Basura

En primer lugar, retire la cabeza del cubo del producto, saque el cubo interior / anillo central, abra la bolsa de basura y colóquela en el cubo interior / anillo central, enrolle la boca de la bolsa hacia

el exterior de la boca del cubo interior / anillo central, apriete y enrolle la bolsa de basura, enchúfela en el anillo de almacenamiento del cubo interior / anillo central y, a continuación, vuelva a colocar el cubo interior / anillo central en el cuerpo del cubo.

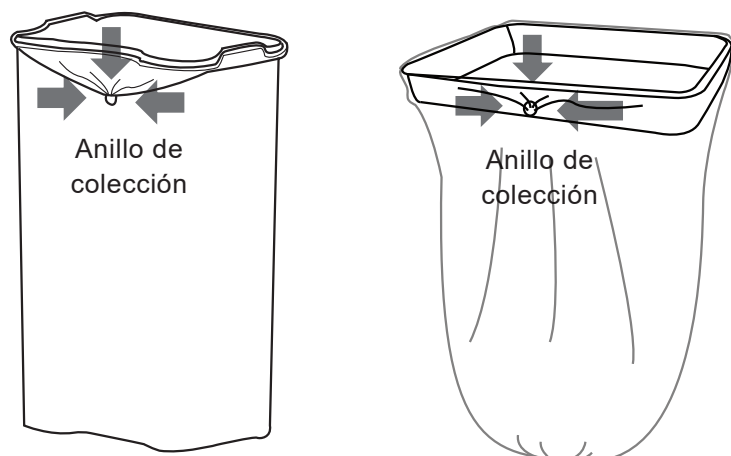

Con cubo interior

Sin cubo interior

## Atención

Antes de cambiar la bolsa de basura, se debe desconectar la alimentación antes de sacar la cabeza del cubo de inducción; Sin desconectar la alimentación, está prohibido poner la cabeza del cubo de inducción boca abajo sobre la mesa o el suelo, para evitar el daño de las piezas internas causado por el funcionamiento continuo de este producto, lo que hará que el producto no se pueda utilizar normalmente.

Cuando el interruptor de alimentación está encendido, está prohibido dar la vuelta a la cabeza del cubo de inducción.

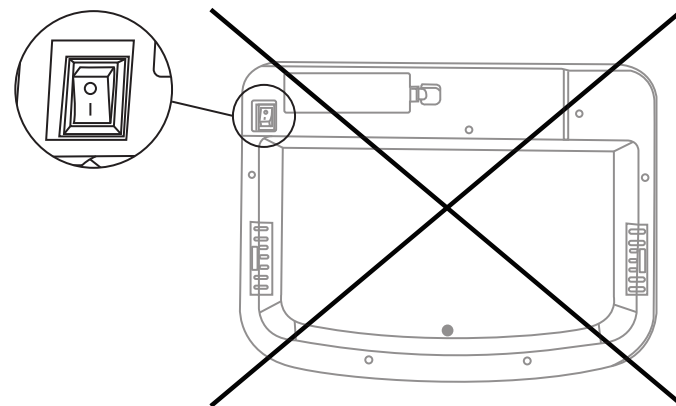

IT

## NOME DEL COMPONENTE

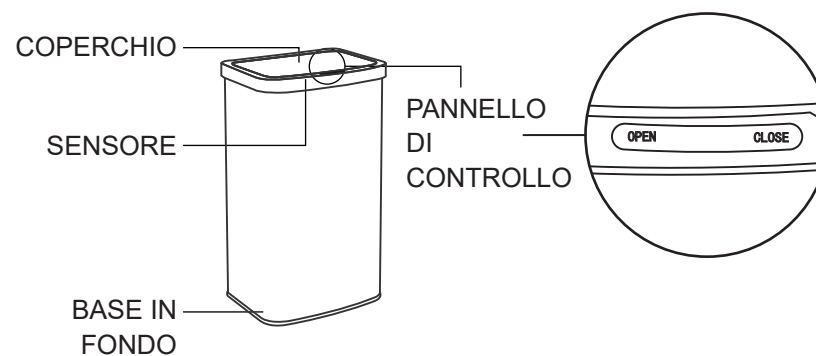

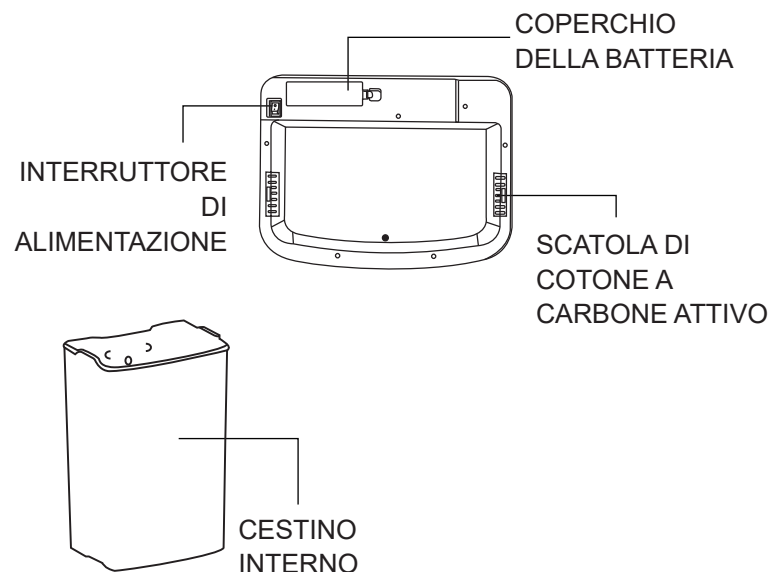

Nota: Se il diagramma della struttura del prodotto cambia senza preavviso, si prega di prendere l'oggetto reale come standard.

## PARAMETRI DI SPECIFICA

N. art.	Tensione nominale	Volume	Distanza di rilevamento
50L Cestino con sensore	6V	50L	≤30cm

Nota: Se i parametri di cui sopra vengono modificati, si prega di prendere l'oggetto reale come standard.

## Installazione della batteria

Passo 1:  
Aprire il coperchio della batteria.

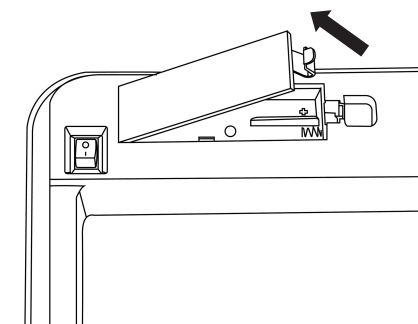

Passo 2:  
Installare innanzitutto una batteria n. 5 (batteria AA) nei vani batteria superiore e inferiore in base ai requisiti dei poli positivo e negativo, quindi spingere la batteria in fondo al polo positivo del vano batteria.

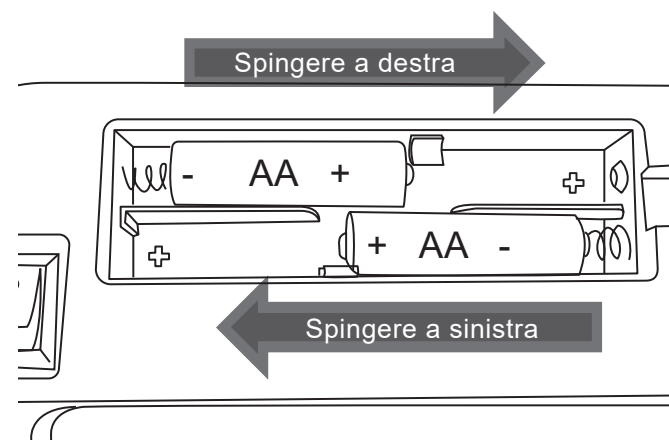

Passo 3:  
Installare quindi una batteria n. 5 (batteria AA) nello spazio vuoto degli alloggiamenti superiore e inferiore per riempire il contenitore delle batterie.

**Consiglio: Utilizzare 4 batterie AA (Non incluse).**

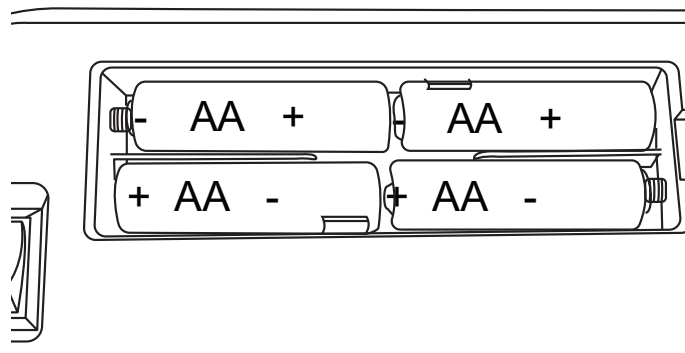

Passo 4:

Coprire il coperchio della batteria, portare l'interruttore di alimentazione in posizione "I" e la spia blu si accenderà per 2 secondi per funzionare normalmente.

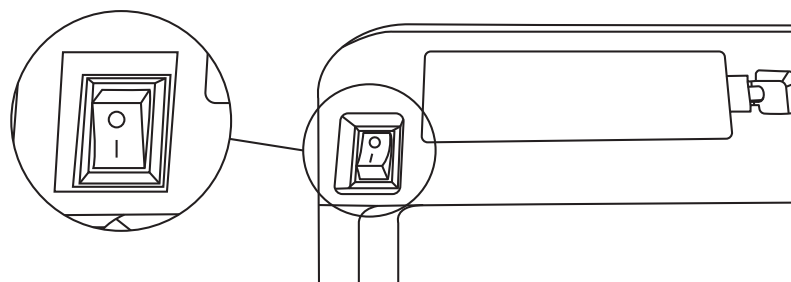

## Introduzione alla funzione

1. Questo prodotto utilizza la tecnologia a induzione a infrarossi per controllare l'apertura e la chiusura del coperchio della canna.

Quando il prodotto è acceso, la spia blu rimane accesa per 2 secondi. Dopo lo spegnimento della spia, si verifica un'azione di chiusura automatica del coperchio, ovvero si passa allo stato di standby.

2. Funzione di rilevamento normale: l'area di rilevamento si trova a circa 30 cm sopra il pannello di rilevamento. Quando un oggetto o una mano vengono posizionati nell'area di rilevamento, il coperchio del cilindro si apre automaticamente. A questo punto, la spia lampeggia. Dopo 5 secondi, il coperchio del cilindro si chiude automaticamente. A questo punto, la spia si spegne e il prodotto entra nello stato di standby.

3. Funzione di apertura e chiusura a sfioramento: quando il prodotto è in modalità standby, premere manualmente il tasto di apertura sul pannello, il coperchio del barile si aprirà automaticamente e l'indicatore lampeggerà una volta ogni 5 secondi. In questo momento, la funzione di rilevamento non funziona. Per chiudere il coperchio è necessario premere manualmente il tasto di chiusura sul pannello, oppure attendere 10 minuti; il coperchio si chiuderà automaticamente e il prodotto tornerà in modalità standby.

## Utilizzo del cestino interno e di un sacco per i rifiuti

Per prima cosa rimuovere la testa del cestino del prodotto, estrarre il cestino interno/anello centrale, aprire il sacco dell'immondizia e inserirlo nel cestino interno/anello centrale,

arrotolare la bocca del sacco all'esterno della bocca del cestino interno/anello centrale, stringere e arrotolare il sacco dell'immondizia, inserirlo nell'anello di stoccaggio del cestino interno/anello centrale, quindi reinserire il cestino interno/anello centrale nel corpo del cestino.



Col cestino



Senza cestino

## ATTENZIONE

Prima di sostituire il sacco dell'immondizia, è necessario spegnere l'alimentazione prima di estrarre la testa del cesto con sensore; spegnere l'alimentazione, è vietato appoggiare la testa del cesto con sensore a testa in giù sul tavolo o a terra, per evitare di danneggiare le parti interne a causa del funzionamento continuo del prodotto, che ne comprometterebbe il normale utilizzo.

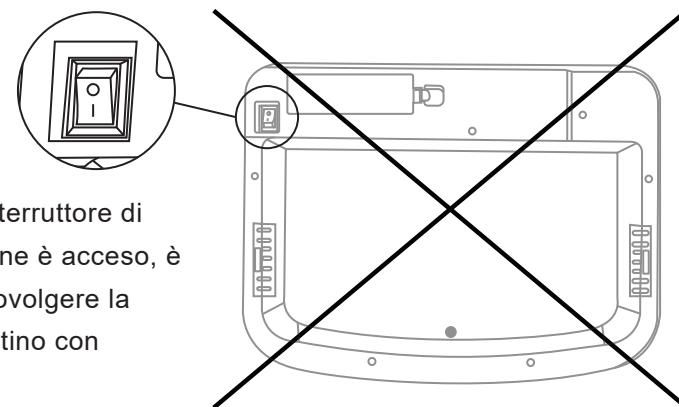

Quando l'interruttore di alimentazione è acceso, è vietato capovolgere la testa del cestino con sensore.

PL

## OPIS ELEMENTÓW

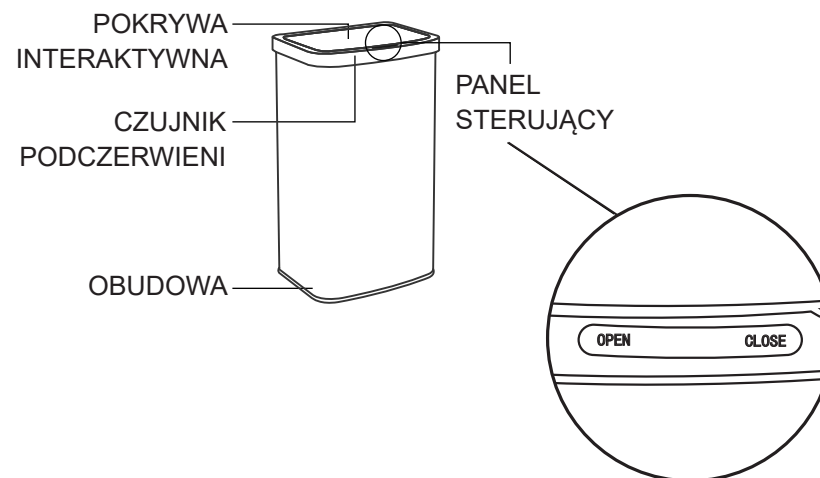

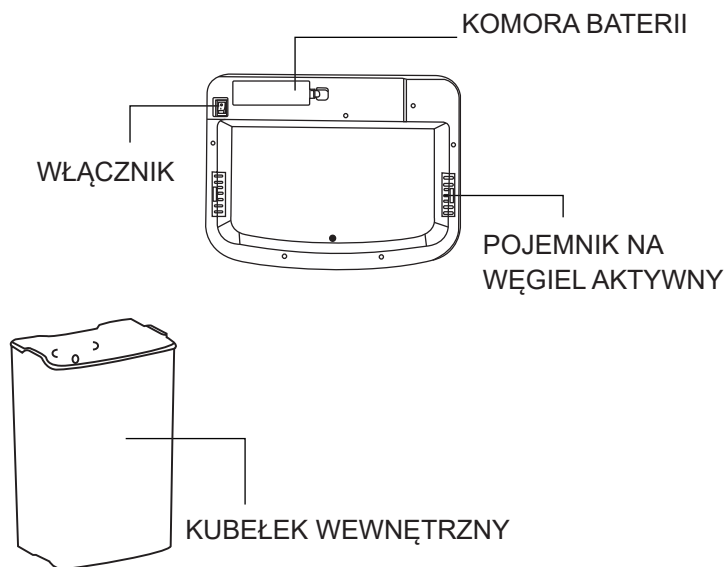

Producent zastrzega sobie prawo zmian w budowie produktu bez powiadamiania użytkowników. Jeśli rysunki różnią się od rzeczywistego wyglądu kosza, bierz pod uwagę jego rzeczywisty wygląd.

## SPECYFIKACJA

Nazwa	Napięcie znamionowe	Pojemność	Zasięg czujnika
Automatyczny kosz na śmieci ze stali nierdzewnej	6v-	50L	≤30cm

Uwaga: Jeśli powyższe parametry różnią się od rzeczywistych, bierz pod uwagę rzeczywiste parametry kosza.

## Instalacja baterii

Krok 1:  
Otwórz komorę baterii.

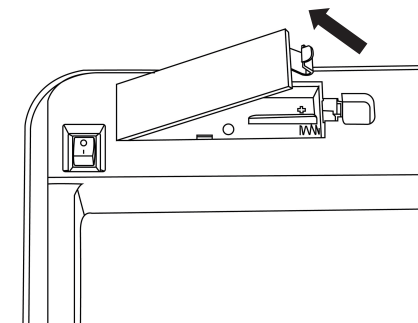

Krok 2:  
Włóż dwie baterie 1,5 V typu AA do górnej i dolnej komory zgodnie z oznaczeniami biegunów (+ i -), a następnie przesunij je w stronę dodatniego styku (+).

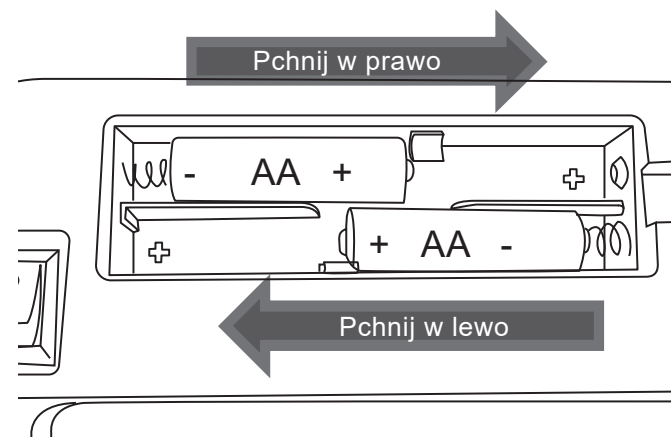

Krok 3:  
Włóż pozostałe dwie baterie 1,5 V typu AA w wolne miejsca w komorach.

**Uwaga: Wymagane 4 baterie AA (brak w zestawie).**

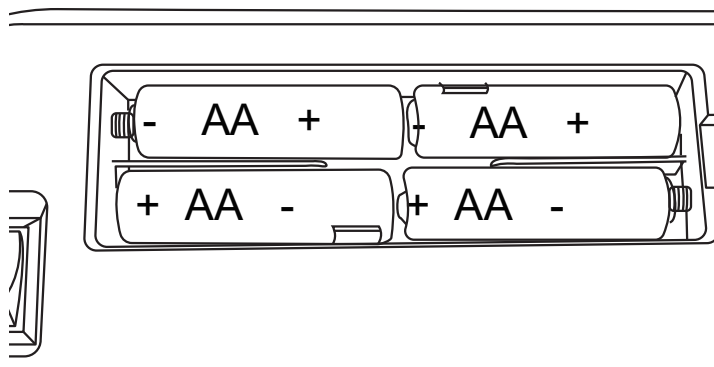

Krok 4:

Zamknij komorę baterii, a następnie przestaw włącznik w pozycję „I”. Na dwie sekundy zapali się niebieska dioda i kosz przejdzie w tryb gotowości.

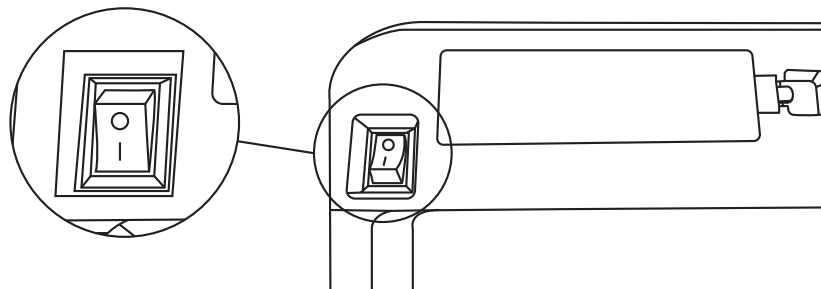

## Opis funkcji

1.Kosz wykorzystuje czujnik podczerwieni, kontrolujący automatyczne otwieranie i zamykanie pokrywy. Po włączeniu zasilania niebieska dioda będzie świecić przez dwie sekundy. Jej zgaśnięcie oznacza, że kosz przeszedł w tryb gotowości.

2.Funkcja otwierania zbliżeniowego: Maksymalny zasięg czujnika wynosi około 30 cm ponad panelem sterującym. Kiedy w polu jego działania znajdzie się przedmiot lub dłoń, dioda zacznie migać, a pokrywa otworzy się automatycznie. Po 5 sekundach pokrywa zamknie się, dioda zgaśnie, a kosz przejdzie w tryb gotowości.

3.Funkcja otwierania dotykowego: Kiedy kosz znajduje się w trybie gotowości, dotknij przycisku otwierania znajdującego się na panelu sterującym. Pokrywa otworzy się automatycznie, a dioda będzie migać co 5 sekund. W tym momencie czujnik podczerwieni jest nieaktywny. Aby zamknąć pokrywę, ponownie dotknij przycisku. Pokrywa zamknie się automatycznie dopiero po 10 minutach i kosz przejdzie w tryb gotowości.

## Zakładanie worka

Zdejmij interaktywną pokrywę, wyjmij kubek wewnętrzny/opaskę mocującą. Otwórz worek i włóż go do kubka/opaski, a następnie wywiń jego górny brzeg od wewnątrz do zewnątrz na brzeg kubka/opaski. Naciągnij brzeg worka i wepnij go w zaczep, a następnie umieść kubek/opaskę w obudowie kosza.

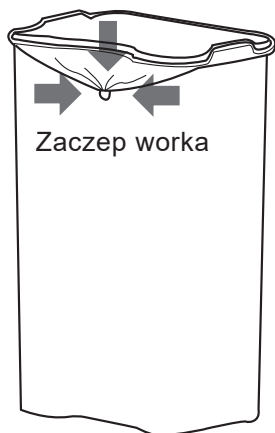

Zaczep worka

Z kubelkiem  
wewnętrznym



Zaczep worka

Bez kubelka  
wewnętrznego

## Uwaga

Przed zdjęciem pokrywy interaktywnej w celu wymiany worka wyłącz jej zasilanie. W przypadku pozostawienia włączonej pokrywy pod żadnym pozorem nie kładź jej do góry nogami. Spowoduje to nieustanne działanie czujnika, co może doprowadzić do nieodwracalnego uszkodzenia komponentów elektronicznych.

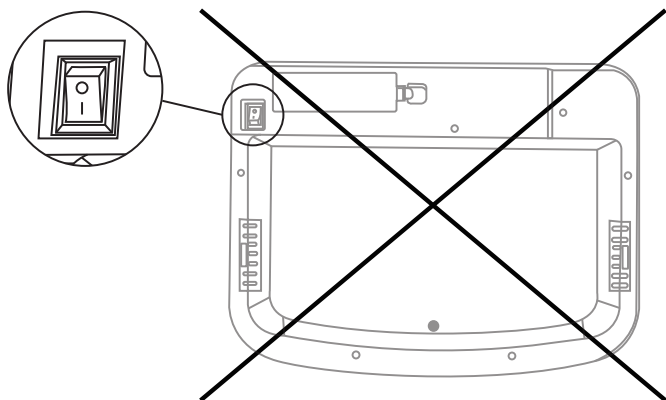

EN



## Return / Damage Claim Instructions

- ⚠ **DO NOT discard the box / original packaging.**  
In case a return is required, the item must be returned in original box. Without this your return will not be accepted.
- ⚠ **Take a photo of the box markings.**  
A photo of the markings (text) on the side of the box is required in case a part is needed for replacement. This helps our staff identify your product number to ensure you receive the correct parts.
- ⚠ **Take a photo of the damaged part (if applicable).**  
A photo of the damage is always required to file a claim and get your replacement or refund processed quickly. Please make sure you have the box even if it is damaged.
- ⚠ **Send us an email with the images requested.**  
Email us directly from marketplace where your item was purchased with the attached images and a description of your claim.

DE



## Rücksendung / Beschädigung Anweisungen

- ⚠ **Werfen Sie den Karton / die Originalverpackung NICHT weg.**  
Falls eine Rücksendung erforderlich ist, muss der Artikel in der Originalverpackung zurückgeschickt werden. Andernfalls wird Ihre Rücksendung nicht angenommen.
- ⚠ **Machen Sie ein Foto von der Beschriftung des Kartons.**  
Für den Fall, dass ein Ersatzteil benötigt wird, benötigen wir ein Foto der Beschriftung (Text) auf der Seite des Kartons. So können unsere Mitarbeiter Ihre Artikelnummer identifizieren und sicherstellen, dass Sie die richtigen Teile erhalten.
- ⚠ **Machen Sie ein Foto des beschädigten Teils (falls zutreffend).**  
Ein Foto des beschädigten Teils ist immer erforderlich, um eine Reklamation einzureichen und eine schnelle Bearbeitung Ihres Ersatzteils oder Ihrer Rückerstattung zu gewährleisten. Bitte stellen Sie sicher, dass Sie den Karton haben, auch wenn er beschädigt ist.
- ⚠ **Schicken Sie uns eine E-Mail mit dem gewünschten Foto.**  
Schicken Sie uns eine E-Mail direkt vom Marktplatz, auf dem Sie den Artikel gekauft haben, mit den angehängten Fotos und einer Beschreibung Ihrer Reklamation.

FR



### Instructions De Retour / Réclamation De Dommages

- ⚠ **NE PAS jeter la boîte/l'emballage d'origine.**  
Dans le cas où un retour est requis, l'article doit être retourné dans sa boîte d'origine. Sans cela, votre retour ne sera pas accepté.
- ⚠ **Prenez une photo des marquages de la boîte.**  
Une photo des marquages (texte) sur le côté de la boîte est requise au cas où une pièce serait nécessaire pour le remplacement. Cela aide notre personnel à identifier votre numéro de produit pour s'assurer que vous recevez les bonnes pièces.
- ⚠ **Prenez une photo des dommages (le cas échéant).**  
Une photo des dommages est toujours requise pour déposer une réclamation et obtenir rapidement votre remplacement ou votre remboursement. Assurez-vous d'avoir la boîte même si elle est endommagée.
- ⚠ **Envoyez-nous un e-mail avec les images demandées.**  
Envoyez-nous un e-mail directement depuis le marché où votre article a été acheté avec les images ci-jointes et une description de votre réclamation.

ES



### Instrucciones de Devolución / Reclamación de Daños

- ⚠ **NO deseche la caja/embalaje original.**  
En caso de que se requiera una devolución, el artículo debe ser devuelto en la caja original. Sin esto su devolución no será aceptada.
- ⚠ **Tome una foto de las marcas de la caja.**  
Se requiere una foto de las marcas (texto) en el lado de la caja en caso de que se necesite una pieza para reemplazarla. Esto ayuda a nuestro personal a identificar su número de producto para asegurarse de que recibe las piezas correctas.
- ⚠ **Tome una foto de las piezas dañadas (si procede).**  
Una foto de los daños es siempre necesaria para presentar una reclamación y conseguir que su reemplazo o reembolso sea procesado rápidamente. Por favor, asegúrese de tener la caja aunque esté dañada.
- ⚠ **Envíenos un correo electrónico con las imágenes solicitadas.**  
Envíenos un correo electrónico directamente desde el mercado donde se compró su artículo con las imágenes adjuntas y una descripción de su reclamación.

IT



### Istruzioni Per La Restituzione / Reclamo Per Danni

- ⚠ **NON scartare la scatola / confezione originale.**  
Nel caso in cui sia richiesto un reso, l'articolo deve essere restituito nella scatola originale. Senza la scatola originale il tuo reso non sarà accettato.
- ⚠ **Fare una foto dei contrassegni sulla scatola.**  
È necessaria una foto dei contrassegni (testo) sul lato della scatola nel caso in cui la parte debba essere sostituita. Questo aiuta il nostro staff a identificare il numero del tuo prodotto per assicurarti di ricevere le parti corrette.
- ⚠ **Fare una foto di Danno (se è applicabile).**  
Una foto del danno è sempre necessaria per presentare un reclamo e ottenere rapidamente la sostituzione o il rimborso. Assicurati di avere la scatola anche se è danneggiata.
- ⚠ **Inviarci una mail con le immagini richieste.**  
Inviarci un'e-mail direttamente dal mercato in cui è stato acquistato il tuo articolo con le immagini allegate e una descrizione del tuo reclamo.

PL



### Zwroty i reklamacje

- ⚠ **Nie wyrzucaj oryginalnego opakowania.**  
Jeśli chcesz zwrócić produkt, musi znajdować się on w oryginalnym opakowaniu. Towar zwrócony w nieoryginalnym opakowaniu nie zostanie przyjęty.
- ⚠ **Zrób zdjęcie oznaczeń na opakowaniu.**  
Jeśli jakkolwiek część wymaga wymiany, zrób zdjęcie oznaczeń kodu produktu, który znajduje się na opakowaniu. Pozwoli nam to zidentyfikować produkt i dostarczyć ci właściwą część.
- ⚠ **Zrób zdjęcie uszkodzonej części (jeśli dotyczy).**  
Jeśli chcesz złożyć reklamację, zrób zdjęcie uszkodzonej części. Pozwoli nam to zatwierdzić reklamację i zlecić zwrot środków na twoje konto. Do złożenia reklamacji potrzebne będzie oryginalne opakowanie.
- ⚠ **Skontaktuj się z nami.**  
Skontaktuj się z nami telefonicznie, mailowo lub poprzez formularz kontaktowy. Załącz zdjęcia produktu i opis roszczenia.