



With your inspiring rating, COSTWAY will be more consistent to offer you EASY SHOPPING EXPERIENCE, GOOD PRODUCTS and EFFICIENT SERVICE!

Mit Ihrer inspirierenden Bewertung wird COSTWAY konsistenter sein, um Ihnen EIN SCHÖNES EINKAUFSERLEBNIS, GUTE PRODUKTE und EFFIZIENTEN SERVICE zu bieten!

Avec votre évaluation inspirante, COSTWAY continuera à fournir une EXPÉRIENCE D'ACHAT PRATIQUE, des PRODUITS DE QUALITÉ et un SERVICE EFFICACE !

Con su calificación inspiradora, COSTWAY será más consistente para ofrecerle EXPERIENCIA DE COMPRA FÁCIL, BUENOS PRODUCTOS y SERVICIO EFICIENTE.

Con la tua valutazione incoraggiante, COSTWAY sarà più coerente per offrirti ESPERIENZA DI ACQUISTO FACILE, BUONI PRODOTTI e SERVIZIO EFFICIENTE!

Dzięki twojej opinii COSTWAY będzie mógł oferować jeszcze WYGODNIEJSZE ZAKUPY, LEPSZE PRODUKTY i SPRAWNIEJSZĄ OBSŁUGĘ KLIENTA.

US office: Fontana

UK office: Ipswich

DE office: FDS GmbH, Neuer Hölftigbaum 36, 22143 Hamburg, Deutschland

FR office : 26 RUE DU VERTUQUET, 59960 NEUVILLE EN FERRAIN, FRANCE

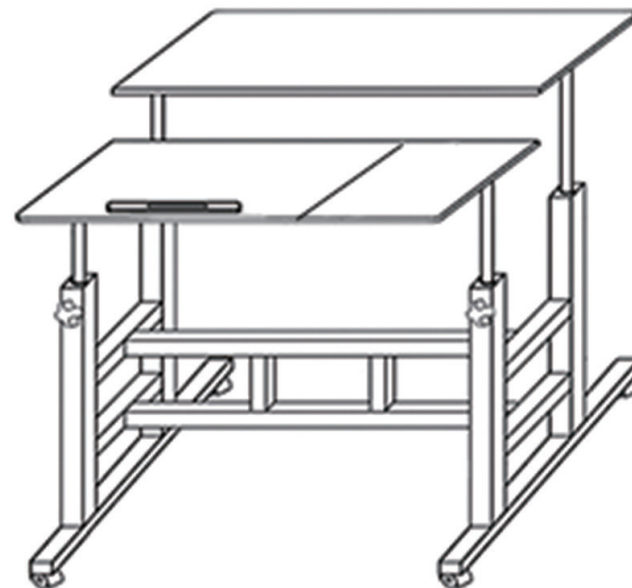

**USER'S MANUAL/HANDBUCH/MANUEL DE L'UTILISATEUR
/MANUAL DEL USUARIO/MANUALE UTENTE/INSTRUKCJA OBSŁUGI**











Adjustable Standing Desk / Höhenverstellbar Computertisch

/ Bureau Réglable en Hauteur / Escritorio Ajustable

/ Scrivania Regolabile / Biurko z regulacją wysokości

HW68035

**Parts List / Teileliste / Liste des pièces / Lista de Piezas
/ Lista delle Parti / Lista części**

<p>A</p>  *4	<p>B</p>  23MM *8	<p>C</p>  *1	<p>D</p>  12MM *8
<p>E</p>  *4	<p>F</p>  45MM *5	<p>G</p>  6MM *4	<p>H</p>  35MM *1
<p>I</p>  6MM *1	<p>J</p>  *1	<p>K</p>  *1	

**Installation Instruction / Installationsanweisung / Assemblage
/ Instrucción de Instalación / Istruzioni per l'installazione
/ Instrukcja montażu**

1

Install wheel "E"
Connect left & right frame as below.

Rad „E“ einbauen
Linken und rechten Rahmen wie folgt verbinden.

Assemblez les roulettes (E) aux cadres gauche et droit comme ci-dessous.

Instale las ruedas (E).
Monte los marcos izquierdo y derecho como se muestra a continuación.

Installare la ruota "E".
Collegare il telaio sinistro e destro come segue.

Zamontuj kółka (E) do lewej i prawej ramy, jak poniżej.

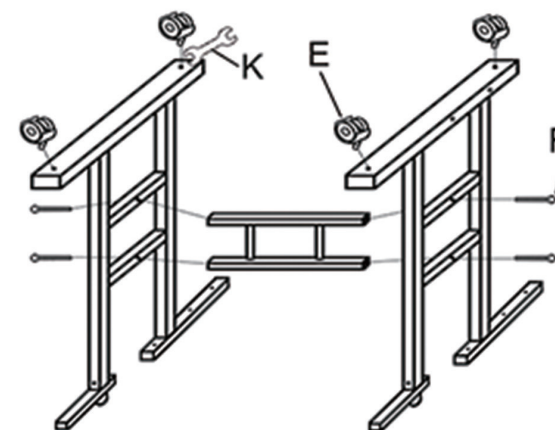

2

Install part "A" to the cross bar, expand it with hand if needed.

Montieren Sie Teil „A“ an der Querstange, weiten Sie es bei Bedarf mit der Hand aus.

Assemblez les pièces (A) sur la barre, vous pouvez les élargir à la main si nécessaire.

Instale las piezas (A) en la barra transversal, y expándalas con la mano si es necesario.

Installare la parte "A" sulla barra trasversale, espanderlo con la mano se necessario.

Zamontuj części (A) na drążku; w razie potrzeby możesz je ręcznie poszerzyć.

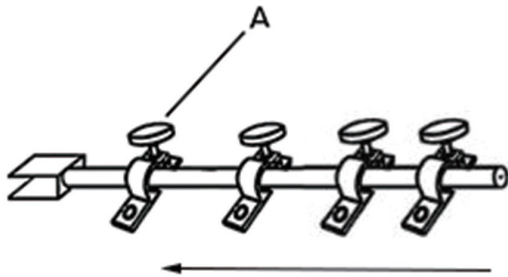

3

Install the cross bar to the frame.

Montieren Sie die Querstange am Rahmen.

Assemblez la barre dans l'étape 2 aux cadres.

Instale la barra transversal en los marcos.

Installare la barra trasversale sul telaio.

Przymocuj drążek w kroku 2 do ram.

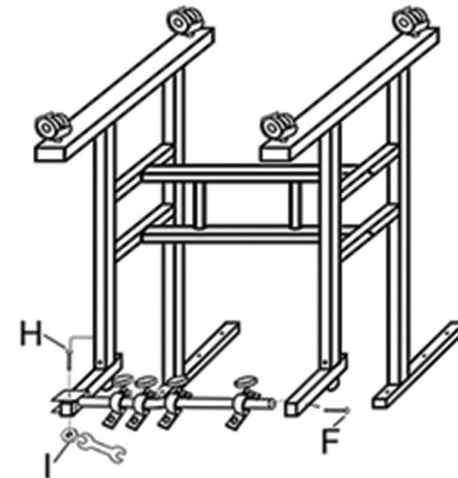

4

Install the desktop as below, adjust the position of part "A" to fit screw hole.

Montieren Sie die Tischplatte wie unten beschrieben, passen Sie die Position von Teil „A“ an das Schraubenloch an.

Assemblez la plaque de bureau comme ci-dessous, ajustez la position des pièces (A) pour les adapter au trou de vis.

Instale el tablero de mesa como se muestra a continuación, ajuste la posición de la pieza (A) para que se adapte al orificio del tornillo.

Installare la scrivania come segue, regolare la posizione della parte "A" per adattarla al foro della vite.

Zamontuj płytę biurka jak poniżej, wyreguluj położenie części (A) tak, aby pasowały do otworu na śrubę.

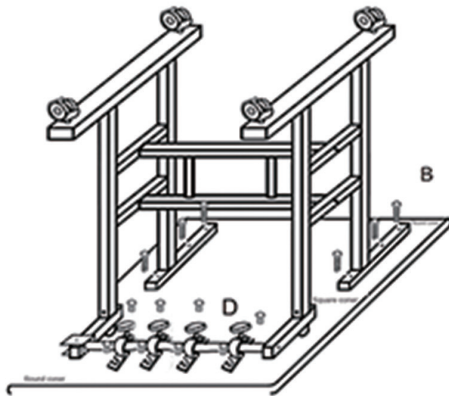

5

Install part "G" and "C" as below.

Montieren Sie Teil „G“ und „C“ wie unten dargestellt.

Assemblez les pièces (G et C) comme ci-dessous.

Instale las piezas (G) y (C) como se muestra a continuación.

Installare la parte "G" e "C" come segue.

Zmontuj części (G i C) jak poniżej.

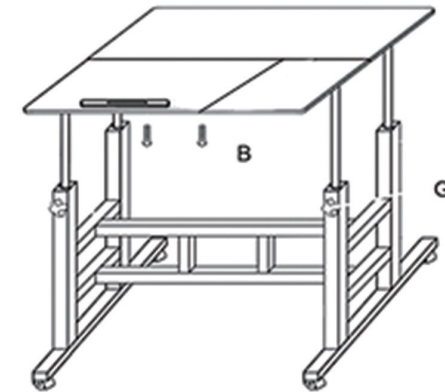

6

Finish / Fertig / Terminé / Terminado / Finito
/ Produkt gotowy do użycia

