

USA office: Fontana **AUS** office: Truganina **GBR** office: Ipswich **ITA** office: Milano **POL** office: Gdańsk
DEU office: FDS GmbH, Neuer Höltigbaum 36, 22143 Hamburg, Deutschland **FRA** office: Saint Vigor d'Ymonville

If you're having difficulty, our friendly customer team is always here to help.



USA:cs.us@costway.com POL:sklep@costway.com
AUS:cs.au@costway.com DEU:cs.de@costway.com
GBR:cs.uk@costway.com FRA:cs.fr@costway.com
ITA:cs.it@costway.com ESP:cs.es@costway.com

Floor Lamp/Stehlampe/
Lampadaire/Lámpara de Pie/
Lampada da Terra/Lampa podłogowa

EU10120

THIS INSTRUCTION BOOKLET CONTAINS **IMPORTANT** SAFETY INFORMATION. PLEASE READ AND KEEP FOR FUTURE REFERENCE.

EN



Before You Start

- ⚠ Please read all instructions carefully.
- ⚠ Retain instructions for future reference.
- ⚠ Separate and count all parts and hardware.
- ⚠ Read through each step carefully and follow the proper order.
- ⚠ We recommend that, where possible, all items are assembled near to the area in which they will be placed in use, to avoid moving the product unnecessarily once assembled.
- ⚠ Always place the product on a flat, steady and stable surface.
- ⚠ Keep all small parts and packaging materials for this product away from babies and children as they potentially pose a serious choking hazard.

DE



Vor dem Beginnen

- ⚠ Bitte lesen Sie alle Anweisungen sorgfältig durch.
- ⚠ Bewahren Sie die Anweisungen zum zukünftigen Verwendung auf.
- ⚠ Überprüfen Sie, ob alle Teile und Zubehörteile vorhanden sind.
- ⚠ Lesen Sie jeden Schritt sorgfältig durch und befolgen Sie die richtige Reihenfolge.
- ⚠ Wir empfehlen, alle Teile möglichst in der Nähe des Aufstellungsortes zu montieren, um unnötige Bewegungen nach der Montage zu vermeiden.
- ⚠ Stellen Sie den Artikel immer auf eine ebene, feste und stabile Fläche.
- ⚠ Halten Sie alle kleinen Teile und Verpackungsmaterialien fern von Babys und Kindern, ansonsten besteht Erstickungsgefahr.

FR



Avant de Commencer

- ⚠ Veuillez lire attentivement toutes les instructions.
- ⚠ Conservez les instructions pour vous y référer ultérieurement.
- ⚠ Vérifiez toutes les pièces et les accessoires.
- ⚠ Lisez attentivement chaque étape et suivez l'ordre correct.
- ⚠ Nous recommandons que, dans la mesure du possible, tous les produits soient assemblés à proximité de la zone où ils seront utilisés, afin d'éviter tout déplacement inutile du produit une fois assemblé.
- ⚠ Placez toujours le produit sur une surface plane et stable.
- ⚠ Conservez toutes les petites pièces de ce produit et les matériaux d'emballage hors de portée des bébés et des enfants, car ils pourraient présenter un risque d'étouffement.

ES



Antes de Empezar

- ⚠ Lea atentamente todas las instrucciones.
- ⚠ Conserve las instrucciones para futuras consultas.
- ⚠ Separe y cuente todas las piezas y los accesorios.
- ⚠ Lea detenidamente cada paso y siga el orden correcto.
- ⚠ Recomendamos que, siempre que sea posible, todos los elementos se monten cerca de la zona en la que se van a utilizar, para evitar mover el producto innecesariamente una vez montado.
- ⚠ Coloque siempre el producto sobre una superficie plana, estable y firme.
- ⚠ Mantenga todas las piezas pequeñas y los materiales de embalaje de este producto lejos de los bebés y los niños, ya que pueden representar un grave riesgo de asfixia.

IT



Prima di Iniziare

- ⚠ Si prega di leggere attentamente tutte le istruzioni.
- ⚠ Conservare le istruzioni per riferimento futuro.
- ⚠ Separare e contare tutte le parti e gli accessori.
- ⚠ Leggere attentamente ogni passo e seguire l'ordine corretto.
- ⚠ Si consiglia, ove possibile, di assemblare tutti gli articoli vicino alla zona in cui verranno posti in uso, per evitare di spostare inutilmente il prodotto una volta assemblato.
- ⚠ Posizionare sempre il prodotto su una superficie piana, stabile.
- ⚠ Tenere tutte le piccole parti e i materiali di imballaggio di questo prodotto lontano dalla portata di neonati e bambini, in quanto possono costituire un serio pericolo di soffocamento.

PL



Zanim Zacziesz

- ⚠ Zapoznaj się z instrukcją.
- ⚠ Zachowaj instrukcję do wglądu.
- ⚠ Posortuj części i upewnij się, że zestaw jest kompletny.
- ⚠ Zapoznaj się ze sposobem montażu i postępuj zgodnie z instrukcją.
- ⚠ Zalecamy, aby montaż odbywał się możliwie najbliżej miejsca docelowego położenia produktu, aby uniknąć niepotrzebnego przesuwania.
- ⚠ Upewnij się, że produkt znajdzie się na płaskiej i stabilnej powierzchni.
- ⚠ Upewnij się, że materiały wykorzystane podczas pakowania produktu oraz jego elementy znajdują się poza zasięgiem dzieci, gdyż stwarzają potencjalne ryzyko zadławienia.

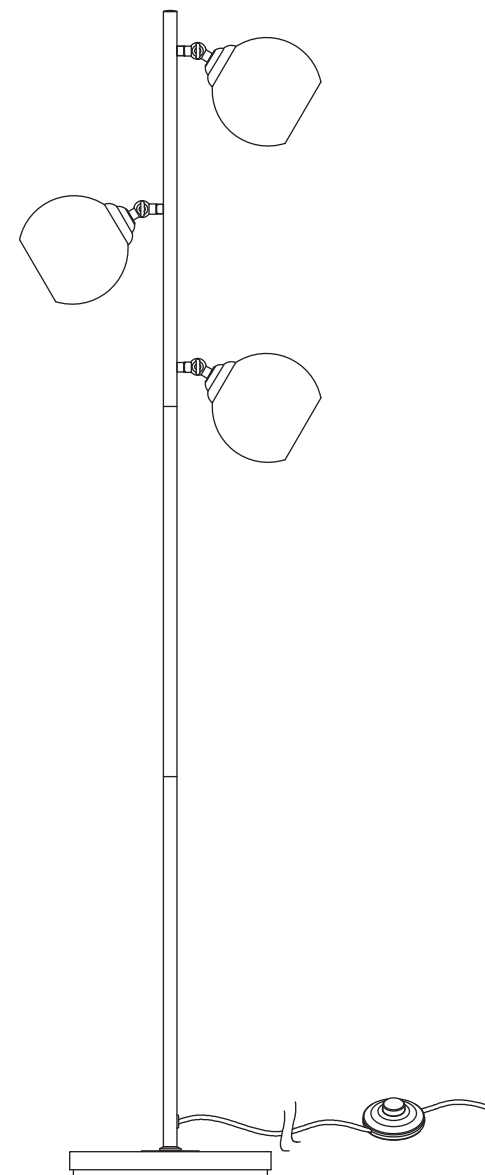

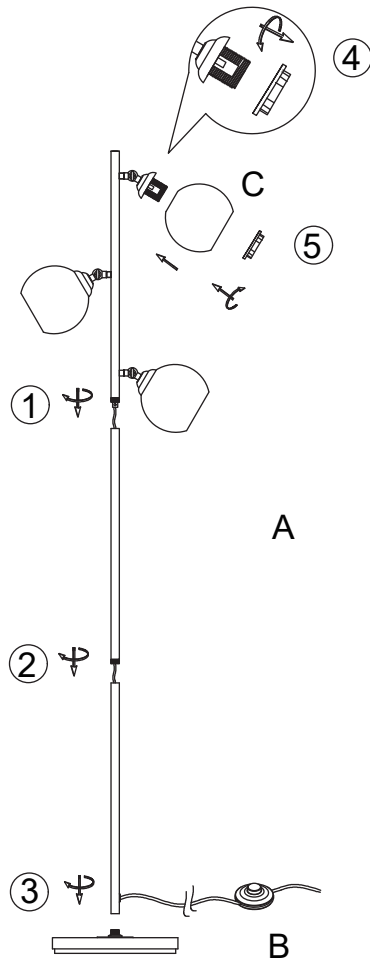
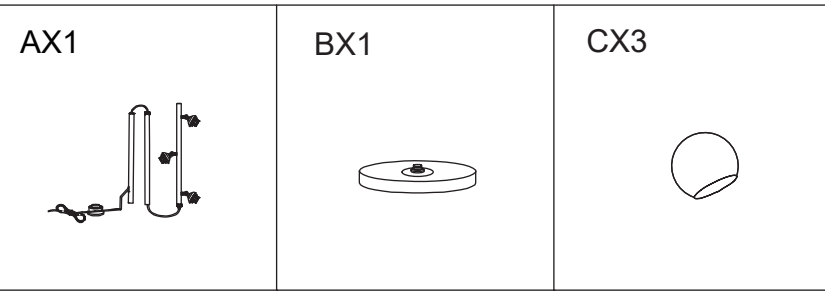

PRODUCT SPECIFICATION

EN

Item size: $\Phi 28 \times H162\text{cm} / \Phi 15 \times H64$ inches

Shade size: $\Phi 16\text{cm} \times 3\text{PCS} / \Phi 6\text{inches} \times 3\text{PCS}$

Base size: $\Phi 28\text{cm} / \Phi 11$ inches

Material: Metal + Glass

Item weight: 6 kg/13.2 lbs

Switch Type: ON/OFF foot switch

Base type: E26 for US; E27 for Germany and UK (bulb not included)

Plug type: US Plug for US; BS plug for UK, EU plug for Germany

Voltage: AC220-240V~50Hz for UK and Germany;

AC110-120V~60Hz for US

Wattage: Max.40W for UK and Germany; Max.60W for US

BASIC PRECAUTIONS

1. Unpack and place all parts on a smooth, flat surface.
2. Do not use outdoors or near water.
3. Clean with a soft, dry cloth.
4. Turn off power and read this instruction before installation.
5. Turn off power before changing the bulb and cleaning the fixture.
6. Confirm all the parts found before throwing away the package.

PRODUKTSPEZIFIKATION

DE

Artikelgröße: $\Phi 28 \times H162$ cm

Schirmgröße: $\Phi 16$ cm * 3 Stück

Basisgröße: $\Phi 28$ cm

Material: Metall + Glas

Artikelgewicht: 6 kg

Schaltertyp: EIN/AUS-Fußschalter

Sockeltyp: E26 für USA; E27 für Deutschland und Großbritannien
(Glühbirne nicht enthalten)

Steckertyp: US-Stecker für USA; BS-Stecker für Großbritannien,
EU-Stecker für Deutschland

Spannung: AC220-240V~50Hz für Großbritannien und
Deutschland; AC110-120V~60Hz für die USA

Wattzahl: Max. 40 W für Großbritannien und Deutschland; Max. 60
W für die USA

GRUNDLEGENDE VORSICHTSMASSNAHMEN

1. Packen Sie alle Teile aus und legen Sie sie auf eine glatte, ebene Fläche.
2. Nicht im Freien oder in der Nähe von Wasser verwenden.
3. Mit einem weichen, trockenen Tuch reinigen.
4. Schalten Sie den Strom aus und lesen Sie diese Anleitung vor der Installation.
5. Schalten Sie den Strom aus, bevor Sie die Glühbirne wechseln und die Leuchte reinigen.
6. Überprüfen Sie alle gefundenen Teile, bevor Sie die Verpackung wegwerfen.

SPÉCIFICATION DE PRODUIT

FR

Taille de l'article : $\Phi 28 \times H162$ cm/ $\Phi 15 \times H64$ pouces

Taille de l'abat-jour : $\Phi 16$ cm* 3PCS/ $\Phi 6$ inches* 3PCS

Taille de base : $\Phi 28$ cm/ $\Phi 11$ pouces

Matériel: Métal + Verre

Poids de l'article : 6 kg/13,2 lb

Type de commutateur : interrupteur au pied marche/arrêt

Type de douille : E26 pour les États-Unis ; E27 pour l'Allemagne et le Royaume-Uni (ampoule non incluse)

Type de prise : prise américaine pour les États-Unis ; Prise BS pour le Royaume-Uni, prise UE pour l'Allemagne

Tension : AC220-240V~50Hz pour le Royaume-Uni et l'Allemagne ;
AC110-120V~60Hz pour les États-Unis

Puissance : max. 40 W pour le Royaume-Uni et l'Allemagne ;
Max.60W pour les États-Unis

PRÉCAUTIONS DE BASE

1. Déballez et placez toutes les pièces sur une surface lisse et plane.
2. Ne pas utiliser à l'extérieur ou près de l'eau.
3. Nettoyez avec un chiffon doux et sec.
4. Coupez l'alimentation et lisez ces instructions avant l'installation.
5. Coupez l'alimentation avant de changer l'ampoule et de nettoyer le luminaire.
6. Veuillez confirmer que toutes les pièces ont été trouvées avant de jeter l'emballage.

ESPECIFICACIÓN DEL PRODUCTO

ES

Tamaño del artículo: $\Phi 28 \times AL 162 \text{cm}$

Tamaño de la pantalla: $\Phi 16 \text{cm} \times 3 \text{PIEZAS}$

Tamaño de la base: $\Phi 28 \text{cm}$

Material: Metal + Vidrio

Peso del artículo: 6 kg

Tipo de interruptor: Interruptor de pie ON/OFF

Tipo de casquillo: E26 para EE.UU.; E27 para Alemania y Reino Unido (bombilla no incluida)

Tipo de enchufe: Enchufe US para EE.UU.; enchufe BS para Reino Unido, enchufe EU para Alemania

Voltaje: AC220-240V~50Hz para Reino Unido y Alemania; AC110-120V~60Hz para EE.UU.

Potencia: Máx. 40W para Reino Unido y Alemania; Máx. 60W para EE.UU.

PRECAUCIONES BÁSICAS

1. Desembale y coloque todas las piezas sobre una superficie lisa y plana.
2. No utilice al aire libre o cerca del agua.
3. Limpie con un paño suave y seco.
4. Desconecte la alimentación y lea estas instrucciones antes de la instalación.
5. Desconecte la alimentación antes de cambiar la bombilla y limpiar la lámpara.
6. Confirme todas las piezas encontradas antes de tirar el paquete.

SPECIFICHE DEL PRODOTTO

IT

Dimensione dell'articolo: $\Phi 28 \times A 162 \text{cm}$

Dimensione dell'ombra: $\Phi 16 \text{cm} \times 3 \text{PEZZI}$

Dimensione della base: $\Phi 28 \text{cm}$

Materiale: Metallo + Vetro

Peso dell'articolo: 6 kg

Tipo di interruttore: Interruttore a pedale ON/OFF

Tipo di base: E26 per gli Stati Uniti; E27 per Germania e Regno Unito (lampadina non inclusa)

Tipo di spina: Spina US per gli Stati Uniti; spina BS per il Regno Unito, spina EU per la Germania

Tensione: AC220-240V~50Hz per il Regno Unito e la Germania; AC110-120V~60Hz per gli Stati Uniti.

Potenza: Max.40W per Regno Unito e Germania; Max.60W per gli USA

PRECAUZIONI DI BASE

1. Disimballare e posizionare tutte le parti su una superficie liscia e piana.
2. Non utilizzare all'aperto o in prossimità di acqua.
3. Pulire con un panno morbido e asciutto.
4. Spegnerne l'alimentazione e leggere le presenti istruzioni prima dell'installazione.
5. Spegnerne l'apparecchio prima di cambiare la lampadina e di pulirlo.
6. Confermare la presenza di tutti i componenti prima di gettare la confezione.

SPECYFIKACJA PRODUKTU

PL

Rozmiar produktu: $\Phi 28$ *Wys. 162cm

Rozmiar klosza: $\Phi 16$ * 3 Sztuki

Rozmiar podstawy: $\Phi 28$ cm

Materiał: Metal + Szkło

Waga przedmiotu: 6 kg

Typ przełącznika: Przełącznik nożny ON/OFF

Typ żarówki: E27 (żarówka nie jest dołączona)

Typ wtyczki: wtyczka EU

Napięcie: AC220-240V 50Hz

Moc: Maks. 40 W

PODSTAWOWE ŚRODKI OSTROŻNOŚCI

1. Rozpakuj i umieść wszystkie części na gładkiej, płaskiej powierzchni.
2. Nie używać na zewnątrz ani w pobliżu wody.
3. Czyścić miękką, suchą ściereczką.
4. Przed instalacją należy wyłączyć zasilanie i przeczytać niniejszą instrukcję.
5. Przed wymianą żarówki i czyszczeniem urządzenia należy wyłączyć zasilanie.
6. Przed wyrzuceniem opakowania należy sprawdzić wszystkie części.

EN



Return / Damage Claim Instructions

- ⚠ DO NOT discard the box / original packaging.**
In case a return is required, the item must be returned in original box. Without this your return will not be accepted.
- ⚠ Take a photo of the box markings.**
A photo of the markings (text) on the side of the box is required in case a part is needed for replacement. This helps our staff identify your product number to ensure you receive the correct parts.
- ⚠ Take a photo of the damaged part (if applicable).**
A photo of the damage is always required to file a claim and get your replacement or refund processed quickly. Please make sure you have the box even if it is damaged.
- ⚠ Send us an email with the images requested.**
Email us directly from marketplace where your item was purchased with the attached images and a description of your claim.

DE



Rücksendung / Beschädigung Anweisungen

- ⚠ Werfen Sie den Karton / die Originalverpackung NICHT weg.**
Falls eine Rücksendung erforderlich ist, muss der Artikel in der Originalverpackung zurückgeschickt werden. Andernfalls wird Ihre Rücksendung nicht angenommen.
- ⚠ Machen Sie ein Foto von der Beschriftung des Kartons.**
Für den Fall, dass ein Ersatzteil benötigt wird, benötigen wir ein Foto der Beschriftung (Text) auf der Seite des Kartons. So können unsere Mitarbeiter Ihre Artikelnummer identifizieren und sicherstellen, dass Sie die richtigen Teile erhalten.
- ⚠ Machen Sie ein Foto des beschädigten Teils (falls zutreffend).**
Ein Foto des beschädigten Teils ist immer erforderlich, um eine Reklamation einzureichen und eine schnelle Bearbeitung Ihres Ersatzteils oder Ihrer Rückerstattung zu gewährleisten. Bitte stellen Sie sicher, dass Sie den Karton haben, auch wenn er beschädigt ist.
- ⚠ Schicken Sie uns eine E-Mail mit dem gewünschten Foto.**
Schicken Sie uns eine E-Mail direkt vom Marktplatz, auf dem Sie den Artikel gekauft haben, mit den angehängten Fotos und einer Beschreibung Ihrer Reklamation.

FR



Instructions De Retour / Réclamation De Dommages

- ⚠ **NE PAS jeter la boîte/l'emballage d'origine.**
Dans le cas où un retour est requis, l'article doit être retourné dans sa boîte d'origine. Sans cela, votre retour ne sera pas accepté.
- ⚠ **Prenez une photo des marquages de la boîte.**
Une photo des marquages (texte) sur le côté de la boîte est requise au cas où une pièce serait nécessaire pour le remplacement. Cela aide notre personnel à identifier votre numéro de produit pour s'assurer que vous recevez les bonnes pièces.
- ⚠ **Prenez une photo des dommages (le cas échéant).**
Une photo des dommages est toujours requise pour déposer une réclamation et obtenir rapidement votre remplacement ou votre remboursement. Assurez-vous d'avoir la boîte même si elle est endommagée.
- ⚠ **Envoyez-nous un e-mail avec les images demandées.**
Envoyez-nous un e-mail directement depuis le marché où votre article a été acheté avec les images ci-jointes et une description de votre réclamation.

ES



Instrucciones de Devolución / Reclamación de Daños

- ⚠ **NO deseche la caja/embalaje original.**
En caso de que se requiera una devolución, el artículo debe ser devuelto en la caja original. Sin esto su devolución no será aceptada.
- ⚠ **Tome una foto de las marcas de la caja.**
Se requiere una foto de las marcas (texto) en el lado de la caja en caso de que se necesite una pieza para reemplazarla. Esto ayuda a nuestro personal a identificar su número de producto para asegurarse de que recibe las piezas correctas.
- ⚠ **Tome una foto de las piezas dañadas (si procede).**
Una foto de los daños es siempre necesaria para presentar una reclamación y conseguir que su reemplazo o reembolso sea procesado rápidamente. Por favor, asegúrese de tener la caja aunque esté dañada.
- ⚠ **Envíenos un correo electrónico con las imágenes solicitadas.**
Envíenos un correo electrónico directamente desde el mercado donde se compró su artículo con las imágenes adjuntas y una descripción de su reclamación.

IT



Istruzioni Per La Restituzione / Reclamo Per Danni

- ⚠ **NON scartare la scatola / confezione originale.**
Nel caso in cui sia richiesto un reso, l'articolo deve essere restituito nella scatola originale. Senza la scatola originale il tuo reso non sarà accettato.
- ⚠ **Fare una foto dei contrassegni sulla scatola.**
È necessaria una foto dei contrassegni (testo) sul lato della scatola nel caso in cui la parte debba essere sostituita. Questo aiuta il nostro staff a identificare il numero del tuo prodotto per assicurarti di ricevere le parti corrette.
- ⚠ **Fare una foto di Danno (se è applicabile).**
Una foto del danno è sempre necessaria per presentare un reclamo e ottenere rapidamente la sostituzione o il rimborso. Assicurati di avere la scatola anche se è danneggiata.
- ⚠ **Inviarci una mail con le immagini richieste.**
Inviarci un'e-mail direttamente dal mercato in cui è stato acquistato il tuo articolo con le immagini allegate e una descrizione del tuo reclamo.

PL



Zwroty i reklamacje

- ⚠ **Nie wyrzucaj oryginalnego opakowania.**
Jeśli chcesz zwrócić produkt, musi znajdować się on w oryginalnym opakowaniu. Towar zwrócony w nieoryginalnym opakowaniu nie zostanie przyjęty.
- ⚠ **Zrób zdjęcie oznaczeń na opakowaniu.**
Jeśli jakkolwiek część wymaga wymiany, zrób zdjęcie oznaczeń kodu produktu, który znajduje się na opakowaniu. Pozwoli nam to zidentyfikować produkt i dostarczyć ci właściwą część.
- ⚠ **Zrób zdjęcie uszkodzonej części (jeśli dotyczy).**
Jeśli chcesz złożyć reklamację, zrób zdjęcie uszkodzonej części. Pozwoli nam to zatwierdzić reklamację i zlecić zwrot środków na twoje konto. Do złożenia reklamacji potrzebne będzie oryginalne opakowanie.
- ⚠ **Skontaktuj się z nami.**
Skontaktuj się z nami telefonicznie, mailowo lub poprzez formularz kontaktowy. Załącz zdjęcia produktu i opis roszczenia.