

Shoe Cabinet  
Meuble à Chaussures

**JV10885**

EN



## Before You Start

- ⚠ Please read all instructions carefully.
- ⚠ Retain instructions for future reference.
- ⚠ Separate and count all parts and hardware.
- ⚠ Read through each step carefully and follow the proper order.
- ⚠ We recommend that, where possible, all items are assembled near to the area in which they will be placed in use, to avoid moving the product unnecessarily once assembled.
- ⚠ Always place the product on a flat, steady and stable surface.
- ⚠ Keep all small parts and packaging materials for this product away from babies and children as they potentially pose a serious choking hazard.

FR



## Avant de Commencer

- ⚠ Veuillez lire attentivement toutes les instructions.
- ⚠ Conservez les instructions pour vous y référer ultérieurement.
- ⚠ Vérifiez toutes les pièces et les accessoires.
- ⚠ Lisez attentivement chaque étape et suivez l'ordre correct.
- ⚠ Nous recommandons que, dans la mesure du possible, tous les produits soient assemblés à proximité de la zone où ils seront utilisés, afin d'éviter tout déplacement inutile du produit une fois assemblé.
- ⚠ Placez toujours le produit sur une surface plane et stable.
- ⚠ Conservez toutes les petites pièces de ce produit et les matériaux d'emballage hors de portée des bébés et des enfants, car ils pourraient présenter un risque d'étouffement.

**PART LIST**  
**LISTE DES PIÈCES**

CODE	QTY QTÉ
A	1
B	1
C	1
D	1
E	2
F	1
G	1
H	1
I	1
J	1
K	3
L	2

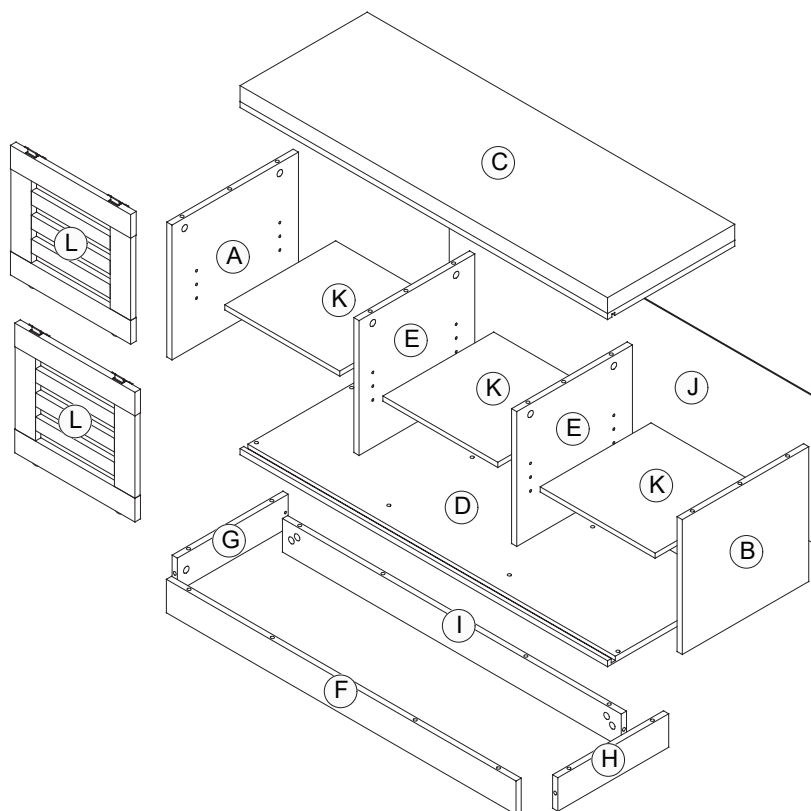
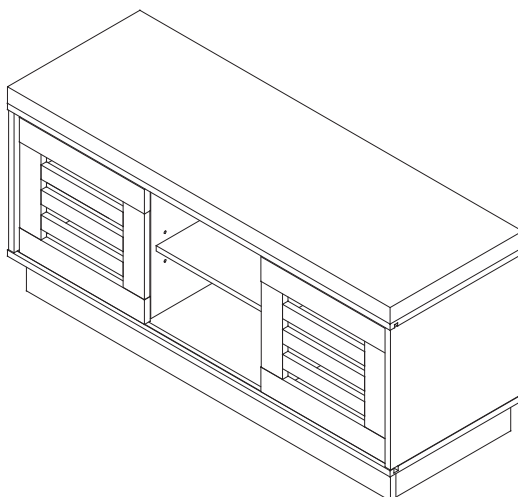

## NOTES ON ASSEMBLY / NOTES SUR L'ASSEMBLAGE

**EN:** • To ensure ease of assembly, read all instructions before assembly and follow step by step illustrations.

- Keep instructions for future use.
- Adult assembly required. 
- Due to the presence of small parts during assembly, keep out of reach of children until assembly is complete.

**FR:** • Pour assurer la facilité d'assemblage, lisez toutes les instructions avant l'assemblage et suivez les illustrations étape par étape.

- Conservez les instructions pour une utilisation future.
  - Assemblage par adulte requise. 
  - Due à la présence de petites pièces pendant l'assemblage, gardez hors de portée des enfants jusqu'à ce que l'assemblage soit terminé.
- 

## MAINTENANCE TIPS / NOTES POUR L'ASSEMBLAGE

**EN:** • Never leave liquids or damp cloths on this furniture.

- Never use chemical cleaning products. They can damage the finish. For cleaning use only a slightly damp cloth and wipe dry.
- To avoid dulling of the finish, do not place furniture in direct sunlight.
- Do not put plastic or rubber rings under appliances. Use cloth of felt protectors.
- To clean, use a soft or slightly damp cloth, then wipe with a clean, dry cloth.

**FR:** ● Ne laissez jamais de liquides ou de chiffons humides sur ce meuble.

- N'utilisez jamais de produits de nettoyage chimiques. Ils peuvent endommager la finition. Pour le nettoyage, utilisez uniquement un chiffon légèrement humide et essuyez-le.
- Pour éviter de ternir le fini, ne placez pas les meubles à la lumière directe du soleil.
- Ne placez pas d'anneaux en plastique ou en caoutchouc sous les appareils. Utilisez un tissu de protection en feutre.
- Pour nettoyer, utilisez un chiffon doux ou légèrement humide, puis essuyez avec un chiffon propre et sec.



## **WARNING / AVERTISSEMENT**

**EN:** Serious or fatal crushing injuries can occur from furniture tip-over. To help prevent tip-over:

- It is important to place the safety bracket included.
- Place heaviest items in the lowest storage space.
- Never allow children to climb or hang on drawers, doors, or shelves.
- Never open more than one drawer at a time.
- If a heavy object is placed on top or inside the furniture, consider this risk.

Use of tip-over restraints reduce, but does not eliminate, the risk of tip-over.

**FR:** Le basculement d'un meuble peut entraîner des blessures graves ou mortelles par écrasement. Pour aider à prévenir le basculement :

- Il est important de placer le support de sécurité inclus.
- Placez les articles les plus lourds dans l'espace de rangement le plus bas.
- Ne laissez jamais les enfants grimper ou s'accrocher aux tiroirs, portes ou étagères.
- N'ouvrez jamais plus d'un tiroir à la fois.
- Si un objet lourd est placé sur le dessus ou à l'intérieur du meuble, tenez compte de ce risque.

L'utilisation de dispositifs de retenue réduit, mais n'élimine pas, le risque de basculement.

## HARDWARE / ACCESSOIRE

- 1** Wood Dowel  
/Cheville en Bois  
Ø8x30mm



x12

- 2** Bolt  
/Boulon



x20

- 3** Cam Lock  
/Serrure à Came



x20

- 4** Shelf Support  
/Support d'Étagère  
Ø5x15mm



x12

- 5** PVC Nail With Pin  
/Clou en PVC avec  
Broche



x6

- 6** Nail  
/Clou



x20

- 7** Screw  
/Vis  
Ø6.3x40mm



x8

- 8** M4 Allen Key  
/Clé Allen



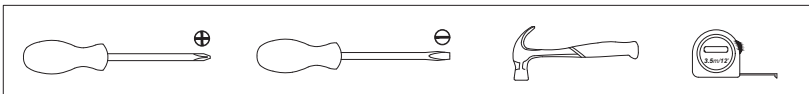

x1

## TOOLS NOT INCLUDED / OUTILS NON INCLUS



1

1		x12
2		x20
4		x4

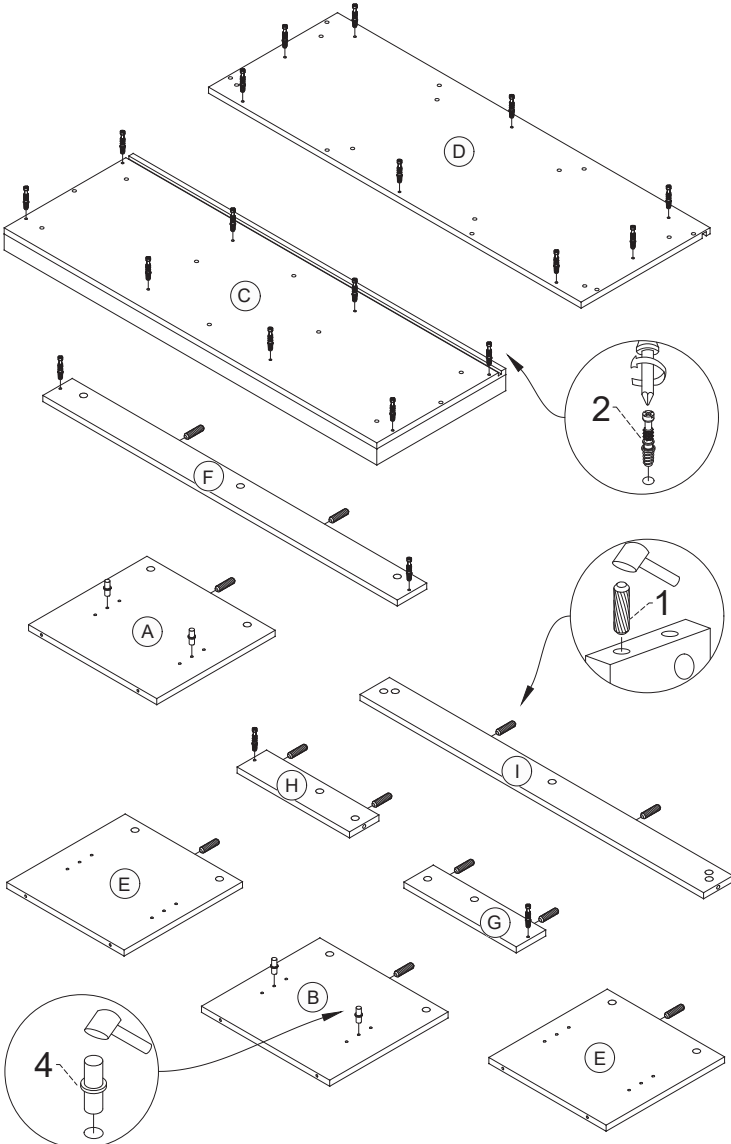

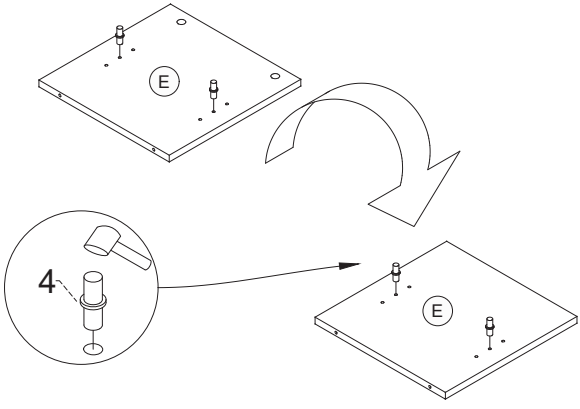

2

4		x8
---	---	----



x 2

3

7		x8
8		x1

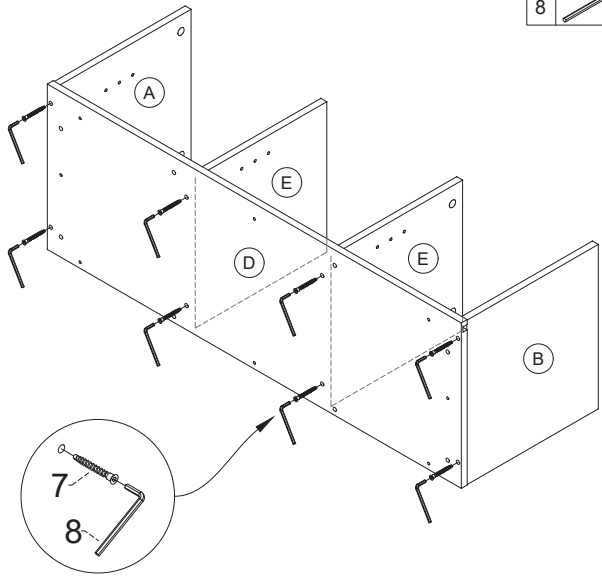

4

3  x8

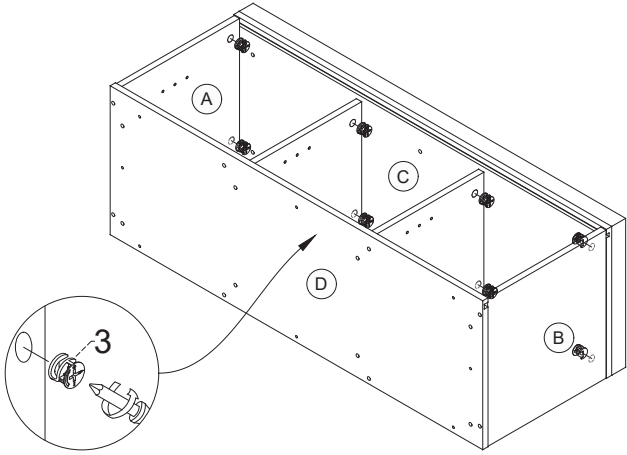

5

6  x20

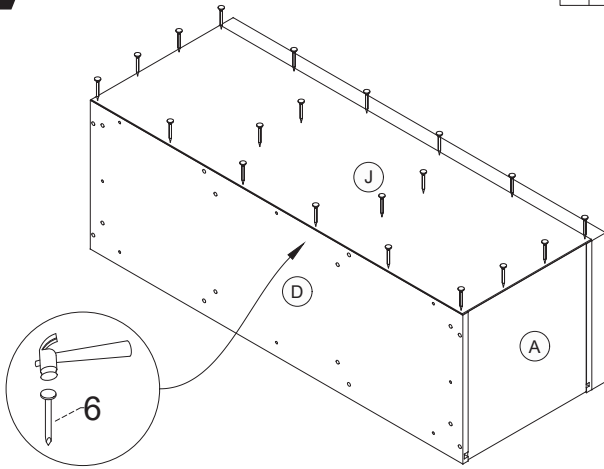

6

3		x4
---	---	----

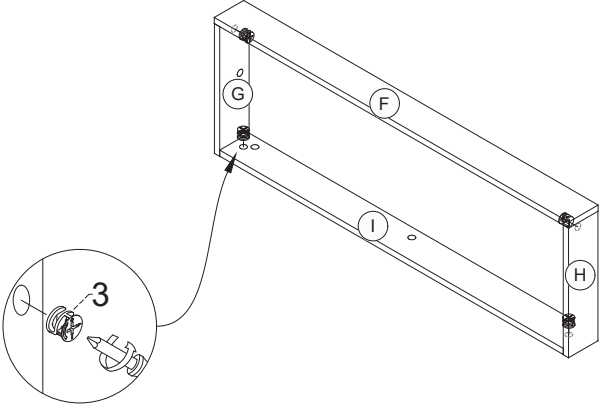

7

3		x8
---	---	----

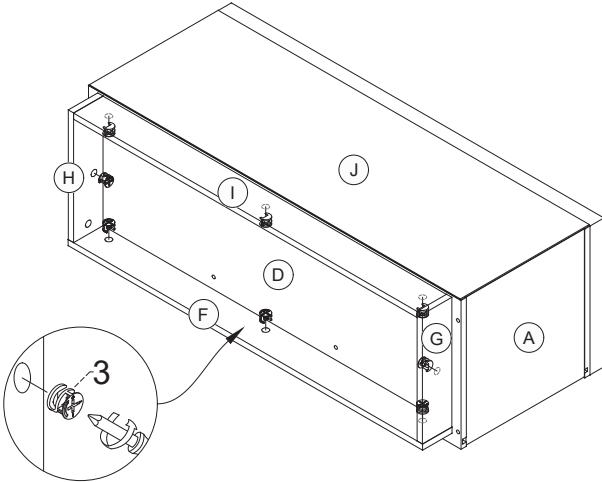

8

5  x6

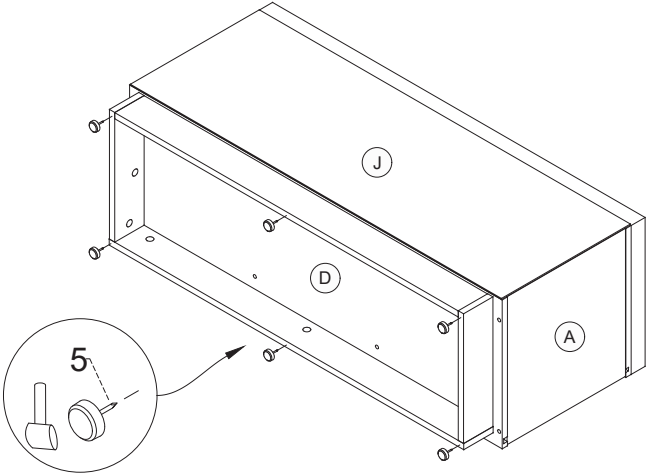

9

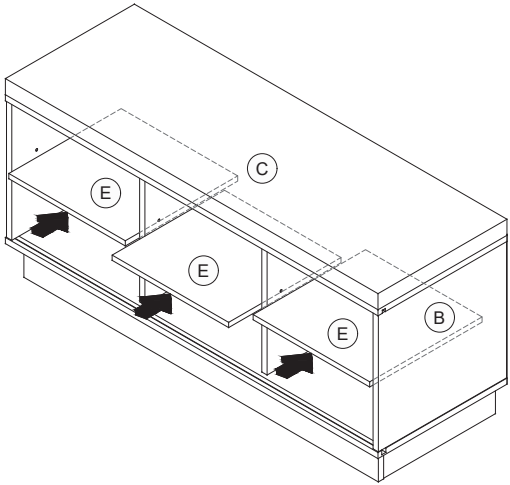

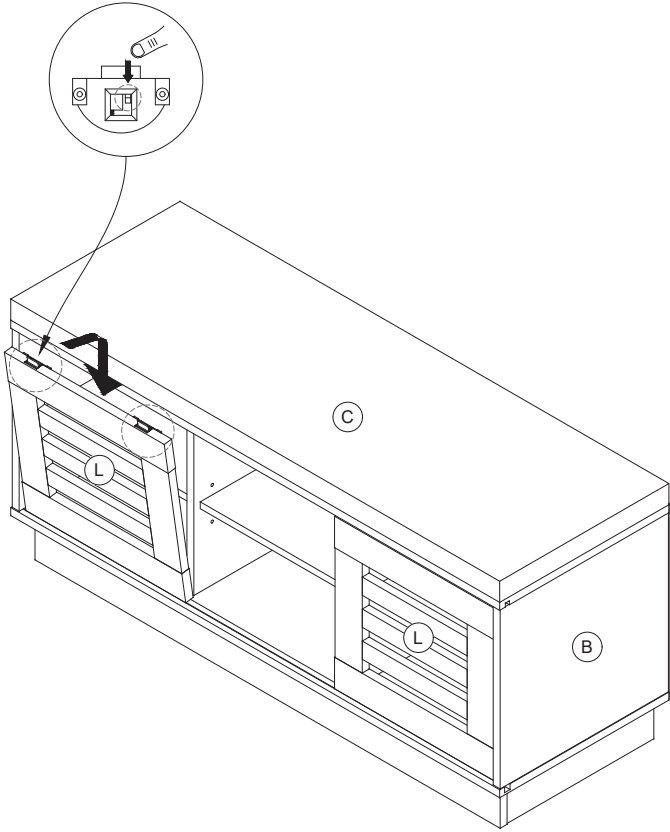

EN



## Return / Damage Claim Instructions

- ⚠ **DO NOT discard the box / original packaging.**  
In case a return is required, the item must be returned in original box. Without this your return will not be accepted.
- ⚠ **Take a photo of the box markings.**  
A photo of the markings (text) on the side of the box is required in case a part is needed for replacement. This helps our staff identify your product number to ensure you receive the correct parts.
- ⚠ **Take a photo of the damaged part (if applicable).**  
A photo of the damage is always required to file a claim and get your replacement or refund processed quickly. Please make sure you have the box even if it is damaged.
- ⚠ **Send us an email with the images requested.**  
Email us directly from marketplace where your item was purchased with the attached images and a description of your claim.

FR



## Instructions De Retour / Réclamation De Dommages

- ⚠ **NE PAS jeter la boîte/l'emballage d'origine.**  
Dans le cas où un retour est requis, l'article doit être retourné dans sa boîte d'origine. Sans cela, votre retour ne sera pas accepté.
- ⚠ **Prenez une photo des marquages de la boîte.**  
Une photo des marquages (texte) sur le côté de la boîte est requise au cas où une pièce serait nécessaire pour le remplacement. Cela aide notre personnel à identifier votre numéro de produit pour s'assurer que vous recevez les bonnes pièces.
- ⚠ **Prenez une photo des dommages (le cas échéant).**  
Une photo des dommages est toujours requise pour déposer une réclamation et obtenir rapidement votre remplacement ou votre remboursement. Assurez-vous d'avoir la boîte même si elle est endommagée.
- ⚠ **Envoyez-nous un e-mail avec les images demandées.**  
Envoyez-nous un e-mail directement depuis le marché où votre article a été acheté avec les images ci-jointes et une description de votre réclamation.

**USA** office: Fontana   **AUS** office: Truganina   **GBR** office: Ipswich   **FRA** office: Saint Vigor d'Ymonville

---

If you're having difficulty, our friendly customer team is always here to help.



USA: [cs.us@costway.com](mailto:cs.us@costway.com)  
AUS: [cs.au@costway.com](mailto:cs.au@costway.com)  
GBR: [cs.uk@costway.com](mailto:cs.uk@costway.com)  
FRA: [cs.fr@costway.com](mailto:cs.fr@costway.com)