

Kids Play Tent  
Spielzelt für Kinder  
Tente de Jeu pour Enfants  
Tienda de Juegos para Niños  
Tenda da Gioco per Bambini  
Namiot dla dzieci

**TP10144**

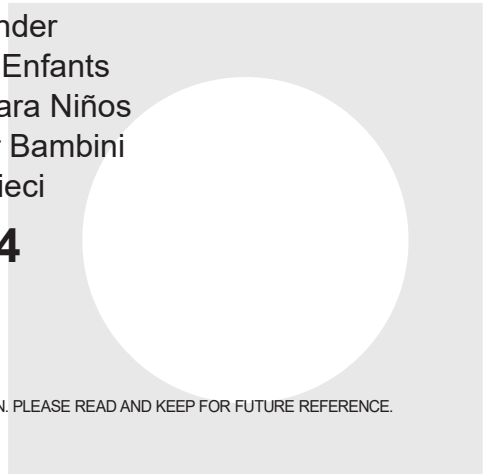



## Before You Start

Please read all instructions carefully and keep it for future reference.

### General Security Warning

**Caution:** Children should use this product under the parental supervision.

**Danger:** Keep all small parts and packaging materials for this product away from babies and children, otherwise they may pose a choking hazard.

**Danger:** Lack of attachment may cause a risk of tipping.



### WARNING: CHOKING HAZARD

-Small parts.  
Not for children under 3 years.

### Warning for Assembly









- ⚠ Assembled only by adults
- ⚠ Remove all packaging, separate and count all parts and hardware.
- ⚠ Read through each step carefully and follow the proper order.
- ⚠ We recommend that, where possible, all items are assembled near the area in which they will be placed in use, to avoid moving the product unnecessarily once assembled.
- ⚠ Ensure a secure surface during installation, and always place the product on a flat, steady and stable surface.

### Notes:

1. This product should be unpacked and constructed by adults and used under supervision.
2. Do not leave children unattended while they are playing in the tent.
3. Keep away from fire sources, do not bring flammable materials into the tent, and fold the tent for storage after drying.
4. This product is suitable for children over 12 years old, please apply under adult supervision.
5. Tee joints and brackets must be inserted tightly, and the fabric can be put on at the end.

Please keep this manual for future reference!

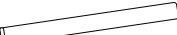
### Parts

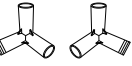
 Fabric	 Rod Ⓐx11 38mm	 Ⓓx2 Joint	 135° Ⓕx4 Tee Joint	 Ⓗx20 Connector
	 Rod Ⓑx23 33mm	 Rod Ⓒx2 38mm	 90° Ⓔx4 Tee Joint	 Ⓖx2 Left and Right Joint

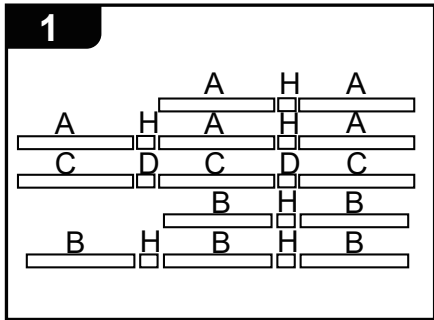

Connect the parts as shown

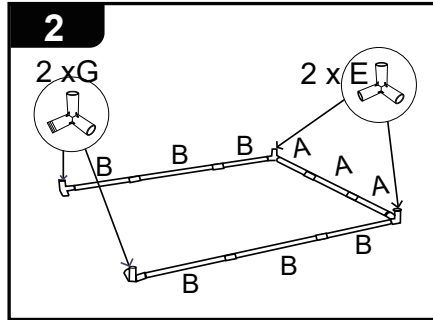

Install base, and use E to connect 1(A+A+A) and 2(B+B+B)

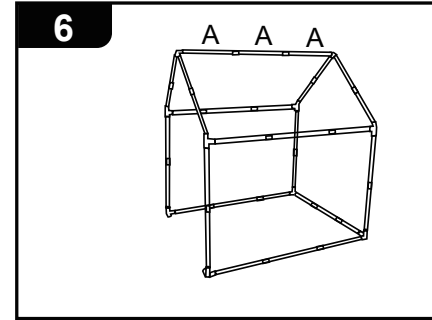

Assemble (A+A+A) on the top

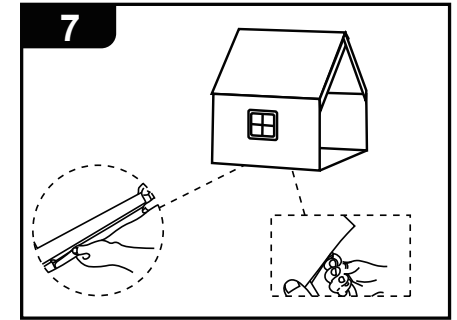

Spread the fabric over the product from top to bottom and pull up the zipper on the left side

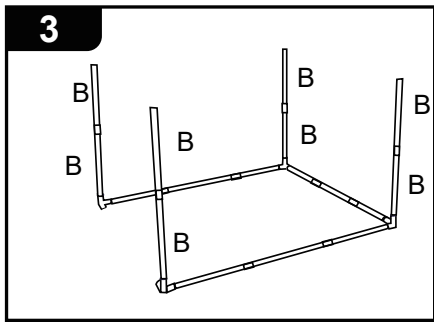

Connect rods and joints as shown

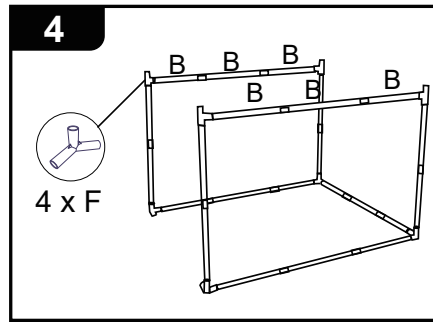

Connect the rods and connect the F to the rods as shown

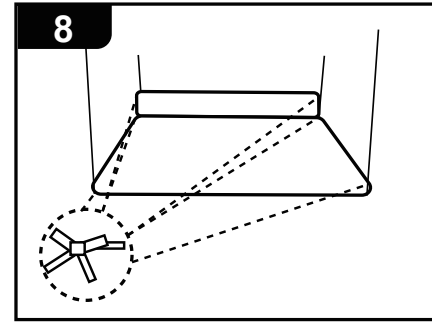

Place L into the product and tie the ropes to the corresponding rods

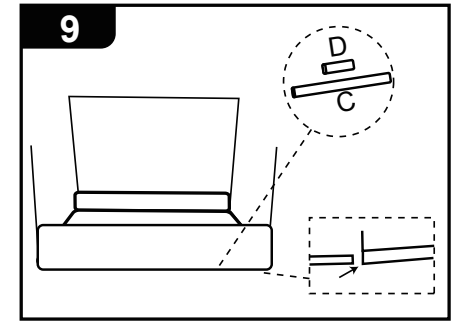

Connect (C+C+C) and K, and tie the ropes to the corresponding rods

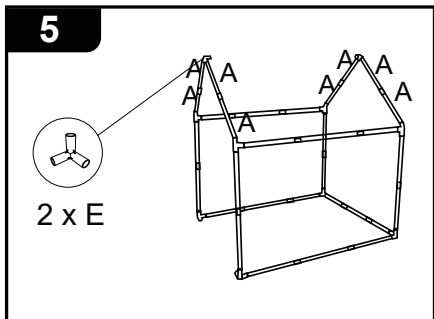

Connect A and F, and connect A with E

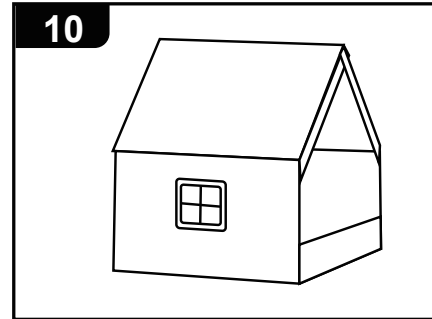

Finished



## Bevor Sie beginnen

Bitte sorgfältig lesen und zum späteren Nachschlagen aufbewahren.

### Allgemeine Sicherheitswarnung

**Vorsicht:** Kinder sollten diesen Artikel unter elterlicher Aufsicht benutzen.

**Gefahr:** Halten Sie alle Kleinteile und Verpackungsmaterialien, die verschluckt werden können, von Babys und Kindern fern.

**Gefahr:** Unsachgemäße Montage kann zu Kippgefahr führen.



### Achtung: ERSTICKUNGSGEFAHR

-Kleine Teile.  
Nicht für Kinder unter 3 Jahren.

### Achtung bei Montage

- ⚠ Montage nur durch Erwachsene
- ⚠ Entfernen Sie alle Verpackungen, Überprüfen Sie, ob alle Teile und Zubehörteile vorhanden sind.
- ⚠ Lesen Sie jeden Montageschritt sorgfältig durch und folgen Sie den Anleitungen.
- ⚠ Wir empfehlen, alle Teile möglichst in der Nähe des Aufstellungsortes zu montieren, um unnötige Bewegungen nach der Montage zu vermeiden.
- ⚠ Achten Sie bei der Montage auf einen sicheren Untergrund und stellen Sie den Artikel immer auf eine ebene, feste und stabile Fläche.

### Anmerkungen:

1. Dieses Produkt sollte von Erwachsenen ausgepackt, aufgebaut und unter Aufsicht verwendet werden.
  2. Lassen Sie Kinder nicht unbeaufsichtigt, während sie im Zelt spielen.
  3. Halten Sie sich von Feuerquellen fern, bringen Sie keine brennbaren Materialien in das Zelt und falten Sie das Zelt nach dem Trocknen zur Aufbewahrung zusammen.
  4. Dieses Produkt ist für Kinder ab 12 Jahren geeignet, bitte verwenden Sie es unter Aufsicht von Erwachsenen.
  5. T-Stücke und Bügel müssen fest eingesteckt werden, und der Stoff kann am Ende aufgezogen werden.
- Bitte bewahren Sie diese Anleitung zum späteren Nachschlagen auf!

### Teile

 Gewebe	 Stange Ⓐx11 38mm	 Gelenk Ⓓx2	 Gelenk Ⓕx4 135°	 Verbinder Ⓗx20
	 Stange Ⓑx23 33mm	 Gelenk Ⓔx4 90°	 Linkes und rechtes Gelenk Ⓖx2	 Kissen Ⓛx1
	 Stange Ⓒx2 38mm			 Türschwelle Ⓚx1

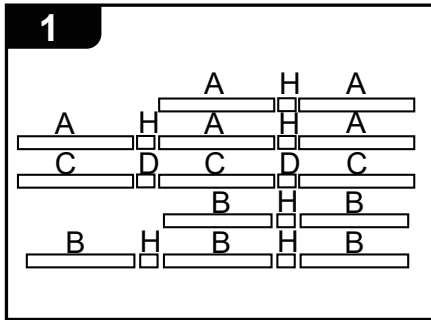

1 Verbinden Sie die Teile wie gezeigt

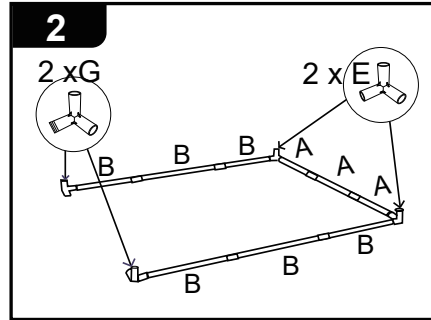

2 Installieren Sie die Basis, und verwenden Sie E zum Verbinden von 1(A+A+A) und 2(B+B+B)

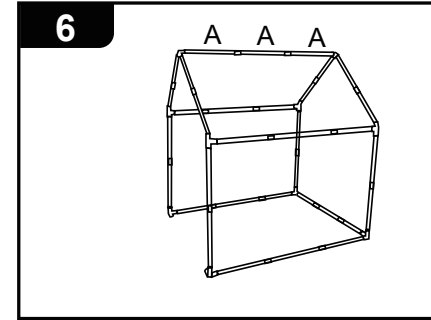

6 Setzen Sie (A+A+A) auf der Oberseite zusammen.

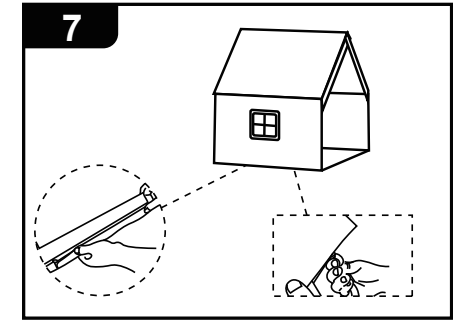

7 Lege den Stoff von oben nach unten über das Produkt und ziehe den Reißverschluss auf der linken Seite hoch.

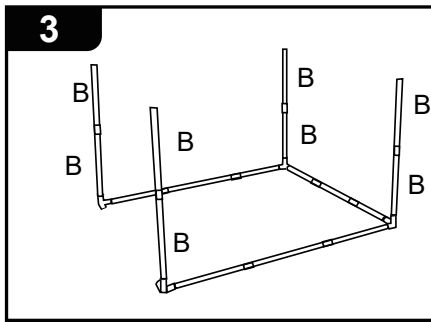

3 Verbinden Sie Stangen und Gelenke wie gezeigt

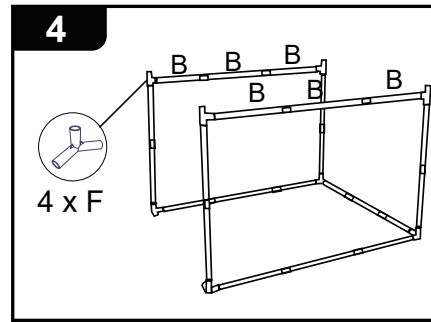

4 Verbinden Sie die Stangen und schließen Sie das F wie gezeigt an die Stangen an

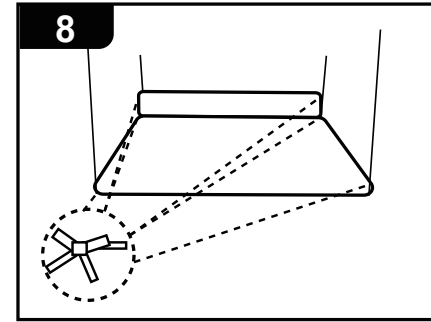

8 Lege L in das Produkt und befestige die Seile an den entsprechenden Stäben

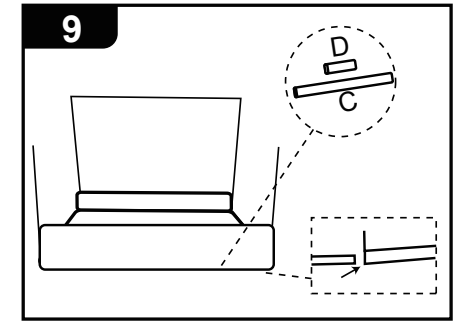

9 Verbinden Sie (C+C+C) und K und befestigen Sie die Seile an den entsprechenden Stäben.

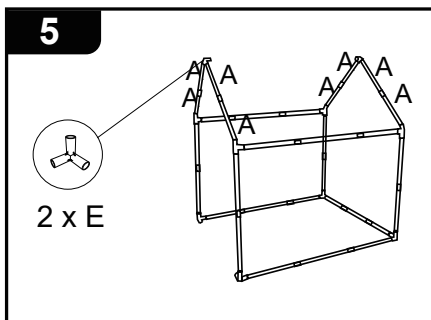

5 Verbinden Sie A und F, und verbinden Sie A mit E

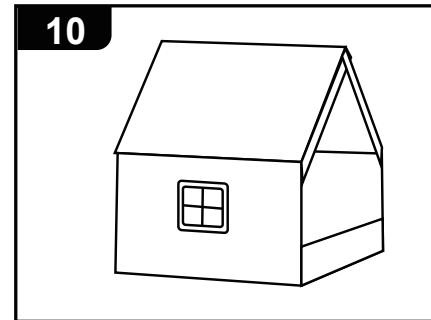

10 Fertiggestellt



## Avant de Commencer

Veuillez lire attentivement toutes les instructions et les conserver pour la référence ultérieure.

### Avertissement de Sécurité Générale

**Attention** : Les enfants doivent utiliser ce produit sous la surveillance de leurs parents.

**Danger** : Gardez toutes les petites pièces et les matériaux d'emballage de ce produit hors de la portée des bébés et des enfants pour éviter un risque d'étouffement.

**Danger** : Le manque de la fixation pourrait entraîner un risque de basculement.



### AVERTISSEMENT : RISQUE D'ÉTOUFFEMENT

– Les petites pièces.  
Ne convient pas aux enfants de moins de 3 ans.

### Avertissement pour l'Assemblage









- ⚠ Construction seulement par des adultes
- ⚠ Retirez tous les emballages, séparez et comptez toutes les pièces et le matériel.
- ⚠ Lisez attentivement chaque étape et suivez l'ordre correct.
- ⚠ Nous recommandons que, dans la mesure du possible, tous les articles soient assemblés à proximité de la zone dans laquelle ils seront utilisés, afin d'éviter de déplacer inutilement le produit une fois assemblé.
- ⚠ Assurez-vous que la surface soit solide pendant la construction et placez toujours le produit sur une surface plane et stable.

### Remarques:

1. Ce produit doit être déballé et construit par des adultes et utilisé sous surveillance.
2. Ne laissez pas les enfants sans surveillance pendant qu'ils jouent dans la tente.
3. Tenir à l'écart des sources d'incendie, ne pas apporter de matériaux inflammables dans la tente et plier la tente pour la ranger après séchage.
4. Ce produit convient aux enfants de plus de 12 ans, veuillez l'appliquer sous la surveillance d'un adulte.
5. Les joints en T et les supports doivent être insérés fermement et le tissu peut être mis à la fin.

Veuillez conserver ce manuel pour référence ultérieure !

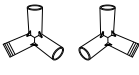
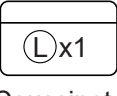
### Pièces

 Tissu	 Tige Ⓐx11 38mm	 Ⓓx2 Joint	 135° Ⓕx4 Joint en T à 135°	 Ⓗx20 Connecteur
	 Tige Ⓑx23 33mm	 90° Ⓔx4 Joint en T à 90°	 Ⓖx2 Joint gauch et droit	 Ⓕx1 Coussinet
	 Tige Ⓒx2 38mm			 Ⓖx1 Seuil de porte

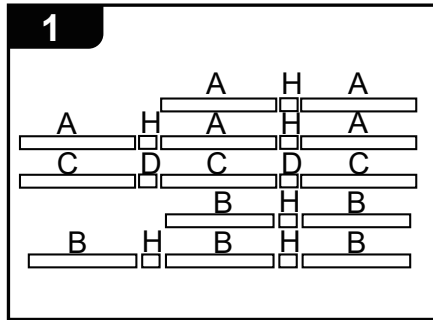

Connectez les pièces comme indiqué

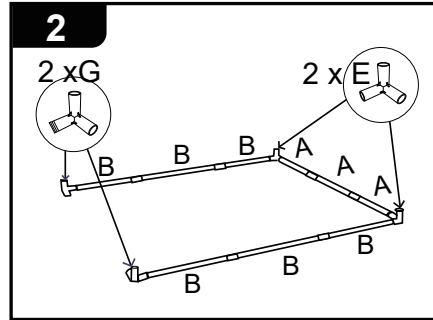

Installez la base et utilisez E pour connecter 1(A+A+A) et 2(B+B+B)

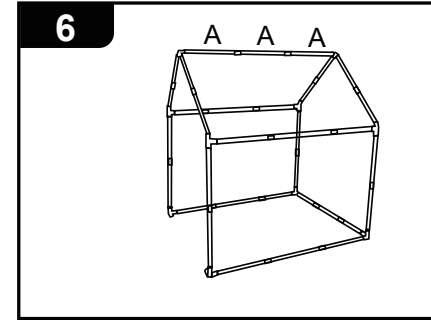

Assemblez l'ensemble (A+A+A) sur le dessus.

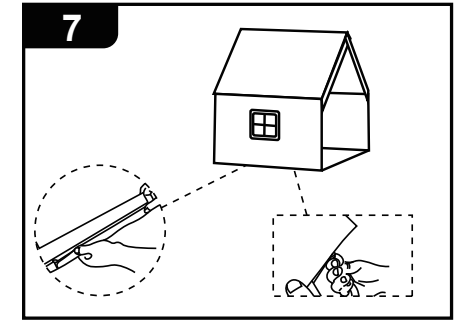

Étalez le tissu sur le produit de haut en bas et tirez la fermeture éclair sur le côté gauche

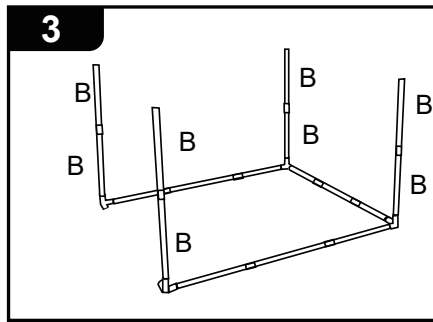

Connectez les tiges et les joints comme indiqué

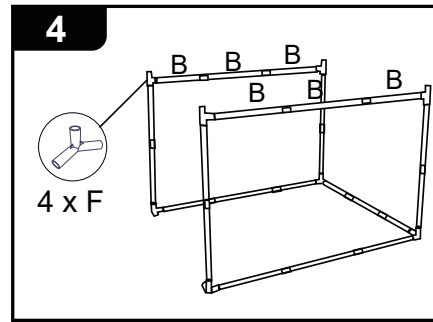

Connectez les tiges et connectez le F aux tiges comme indiqué

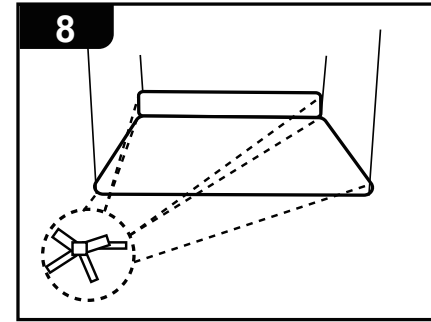

Placez L dans le produit et attachez les cordes aux tiges correspondantes

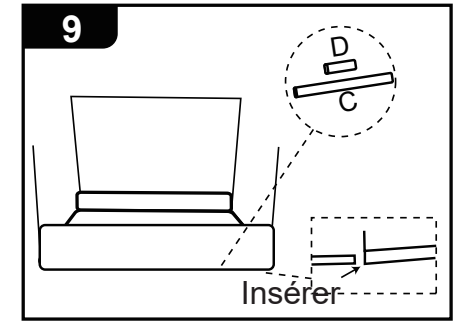

Reliez l'ensemble (C+C+C) et le seuil (K), et attachez les cordes aux tiges correspondants.

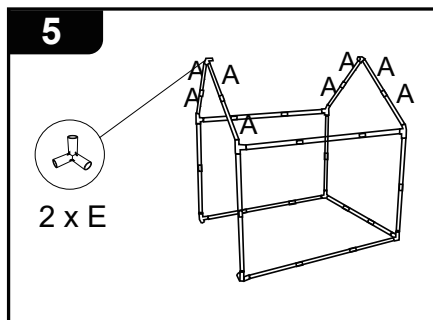

Connectez A et F, et connectez A avec E

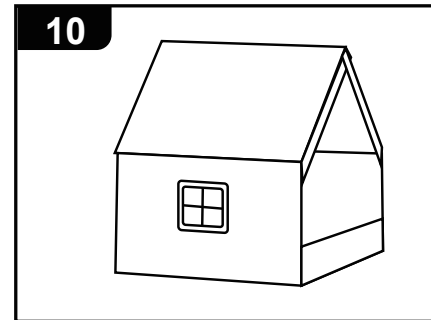

Fin



## Antes de Empezar

Lea atentamente todas las instrucciones y consérvelas para futuras consultas.

### Advertencia de Seguridad General

**Atención:** Los niños deben utilizar este producto bajo la supervisión de sus padres.

**Peligro:** Mantenga todas las piezas pequeñas y los materiales de empaque de este producto fuera del alcance de los bebés y los niños, ya que de lo contrario pueden suponer un peligro de asfixia.

**Peligro:** La falta de fijación puede provocar un riesgo de vuelco.



### ADVERTENCIA: PELIGRO DE ASFIXIA

- Piezas pequeñas.  
No es adecuado para niños menores de 3 años.









### Advertencia para el Montaje

- ⚠ El producto solo puede ser ensamblado por adultos.
- ⚠ Retire todo el embalaje, separe y cuente todas las piezas y los accesorios.
- ⚠ Lea detenidamente cada paso y siga el orden correcto.
- ⚠ Recomendamos que, siempre que sea posible, todos los elementos se monten cerca de la zona en la que se van a utilizar, para evitar mover el producto innecesariamente una vez montado.
- ⚠ Asegure una superficie segura durante el montaje, y coloque el producto siempre sobre una superficie plana, firme y estable.

## Notas:

1. Este producto debe ser desembalado y construido por adultos y utilizado bajo supervisión.
  2. No deje a los niños desatendidos mientras juegan en la tienda.
  3. Manténgala alejada de fuentes de fuego, no introduzca materiales inflamables en la tienda, pliegue la tienda para guardarla después de secarla.
  4. Este producto es adecuado para niños mayores de 12 años, por favor aplíquelo bajo la supervisión de un adulto.
  5. Los conectores y los soportes deben ser insertados firmemente, y la tela puede ser colocada al final.
- ¡Guarde este manual para futuras consultas!

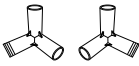
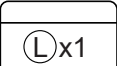
## Piezas

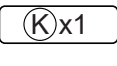
 Tela	 Poste $\text{A} \times 11$ 38mm	 $\text{D} \times 2$ Conector plano	 $\text{F} \times 4$ Conector de 135°	 $\text{H} \times 20$ Conector
	 Poste $\text{B} \times 23$ 33mm	 $\text{E} \times 4$ Conector de 90°	 $\text{G} \times 2$ Conector izquierdo y derecho	 $\text{L} \times 1$ Almohadilla
	 Poste $\text{C} \times 2$ 38mm			 $\text{K} \times 1$ Umbral

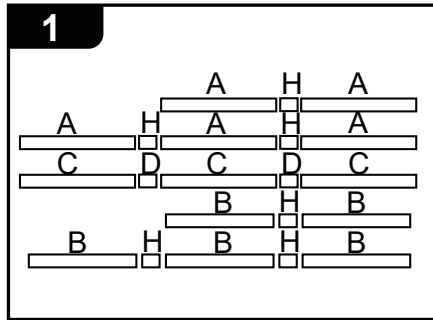

Conecte las piezas como se muestra.

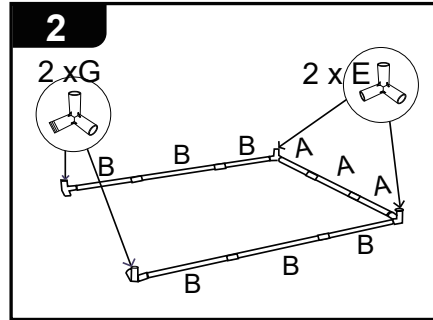

Instale la base y utilice los conectores de 90° (E) para conectar 1 conjunto (A+A+A) y 2 conjuntos (B+B+B).

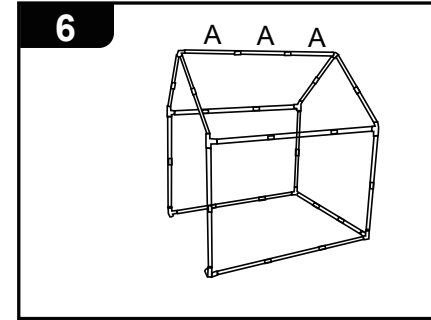

Ensamble el conjunto (A+A+A) en la parte superior.

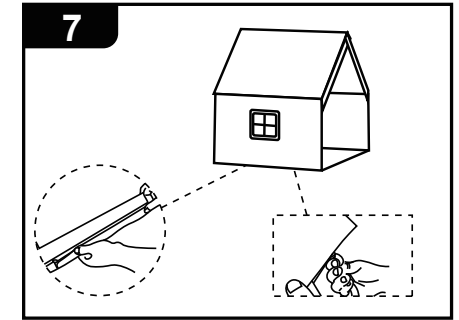

Extienda la tela sobre el marco de arriba abajo y suba la cremallera del lado izquierdo.

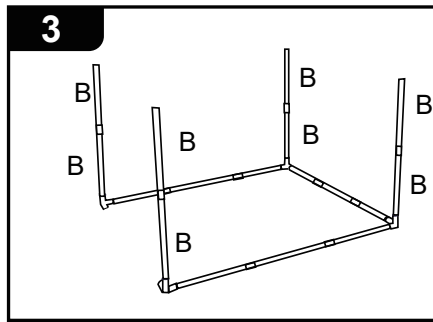

Conecte los postes y los conectores como se muestra.

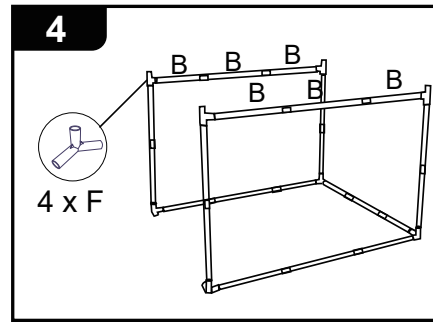

Conecte los postes y conecte 4 conectores de 135° (F) a los postes como se muestra.

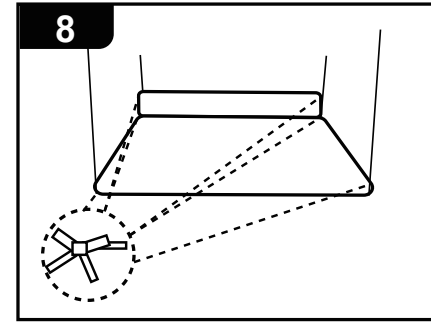

Coloque la almohadilla (L) en la tienda y ate las cuerdas a los postes correspondientes.

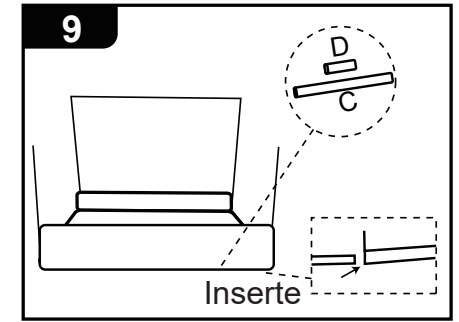

Conecte el conjunto (C+C+C) y el umbral (K), y ate las cuerdas a los postes correspondientes.

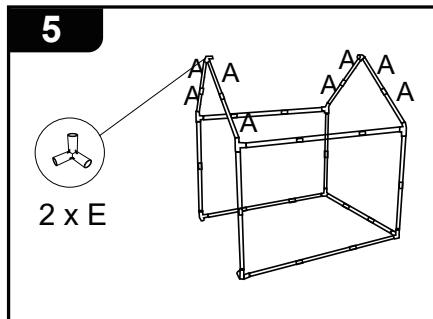

Conecte 4 postes (A) a los conectores de 135° (F), y luego conecte con 2 conectores de 90° (E).

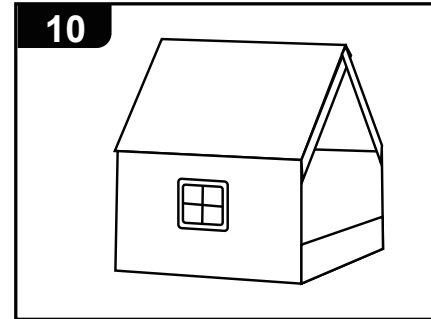

Terminado



## Prima di Iniziare

Si prega di leggere attentamente tutte le istruzioni e conservarle per riferimento futuro.

### Avvertenza di sicurezza generale

**Attenzione:** I bambini devono usare questo prodotto sotto la supervisione dei genitori.

**Pericolo:** Tenere tutte le piccole parti e i materiali di imballaggio di questo prodotto lontano da neonati e bambini, altrimenti potrebbero rappresentare un rischio di soffocamento.

**Pericolo:** La mancanza di accessorio può causare un rischio di ribaltamento.



### AVVERTENZA: RISCHIO DI SOFFOCAMENTO

- Piccole parti.  
Non per i bambini sotto i 3 anni.

### Avvertenza per il Montaggio

- ⚠ Questo prodotto è montato dagli adulti.
- ⚠ Rimuovere tutti gli imballaggi, separare e contare tutte le parti e tutti gli accessori.
- ⚠ Leggere attentamente ogni passo e seguire l'ordine corretto.
- ⚠ Si consiglia, ove possibile, di montare tutti gli articoli vicino alla zona in cui verranno posti in uso, per evitare di spostare inutilmente il prodotto una volta assemblato.
- ⚠ Garantire una superficie sicura durante il montaggio e posizionare il prodotto sempre su una superficie piana, stabile.

### Note:

1. Questo prodotto deve essere disimballato e costruito da persone adulte e utilizzato sotto sorveglianza.
  2. Non lasciare i bambini incustoditi mentre giocano nella tenda.
  3. Tenere lontano da fonti di fuoco, non introdurre nella tenda materiali infiammabili e ripiegare la tenda per riporla dopo l'asciugatura.
  4. Questo prodotto è adatto a bambini di età superiore ai 12 anni; si prega di applicarlo sotto la supervisione di un adulto.
  5. I giunti a T e le staffe devono essere inseriti saldamente e il tessuto può essere indossato alla fine.
- Si prega di conservare il presente manuale per future consultazioni!

### Parti

 Tessuto	 Asta Ⓐx11 38mm	 Giunto Ⓓx2	 135° Giunto a forma di 135° Ⓕx4	 Connettore Ⓗx20
	 Asta Ⓑx23 33mm	 90° Giunto a forma di T 90° Ⓔx4	 Giunto destro e sinistro Ⓖx2	 Cuscinetto Ⓛx1   Davanzale Ⓚx1
 Asta Ⓒx2 38mm				

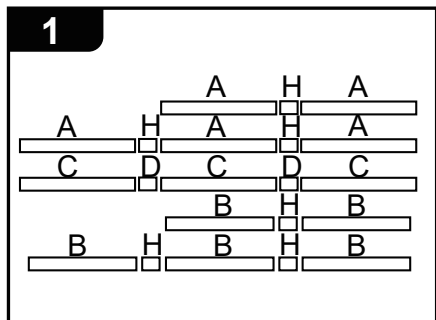

Collegare le parti come mostrato

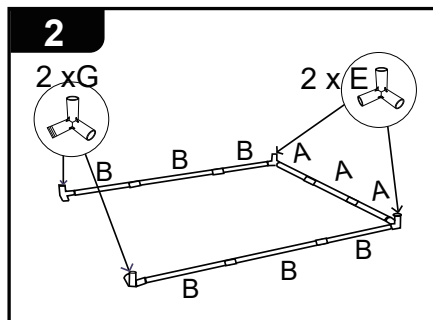

Installare la base e utilizzare E per collegare 1(A+A+A) e 2(B+B+B).

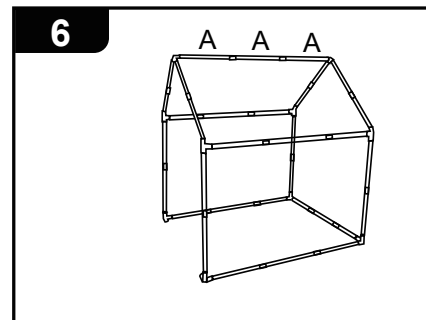

Assemblare (A+A+A) sulla parte superiore

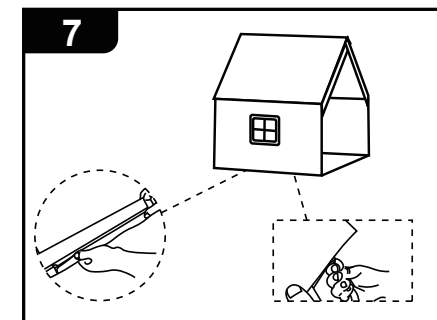

Stendere il tessuto sul prodotto dall'alto verso il basso e tirare su la cerniera sul lato sinistro.

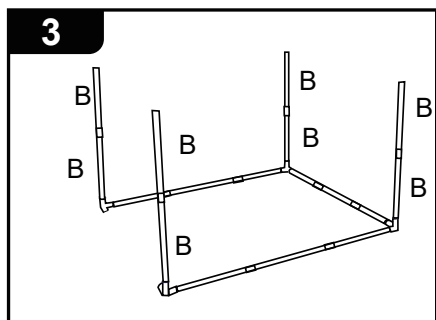

Collegare le aste e i giunti come mostrato

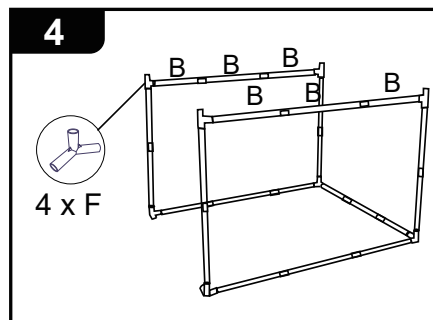

Collegare le aste e collegare la F alle aste come mostrato.

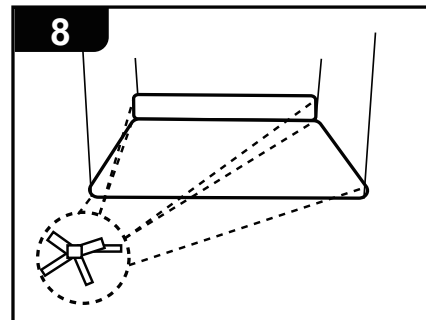

Inserire L nel prodotto e legare le corde alle aste corrispondenti.

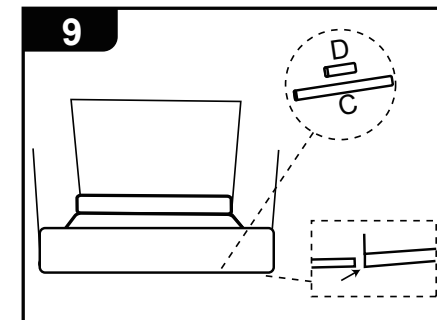

Collegare (C+C+C) e K e legare le corde alle aste corrispondenti.

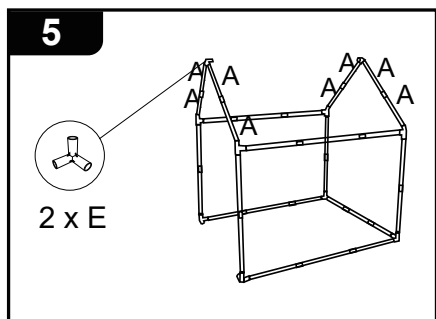

Collegare A e F e collegare A con E

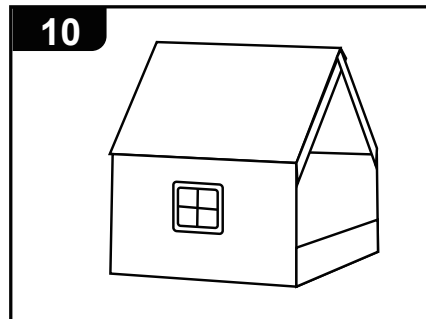

Finito



## Zanim Zacziesz

Przeczytaj uważnie wszystkie instrukcje i zachowaj je na przyszłość.

### Ogólne ostrzeżenia dotyczące bezpieczeństwa

**Uwaga:** Dzieci mogą używać tego produktu jedynie pod nadzorem dorosłych.

**Niebezpieczeństwo:** Trzymaj wszystkie małe części i materiały opakowaniowe dla tego produktu z dala od niemowląt i dzieci, w przeciwnym razie mogą stwarzać ryzyko zadławienia.

**Niebezpieczeństwo:** Brak mocowania może spowodować ryzyko przewrócenia.



### UWAGA: RYZIKO ZADŁAWIENIA

- Produkt zawiera małe elementy.  
Nieodpowiednie dla dzieci poniżej 3 roku życia.

### Ostrzeżenie

- ⚠ Montażem powinny zająć się wyłącznie osoby dorosłe
- ⚠ Usuń opakowanie i upewnij się, że zestaw zawiera wszystkie części i elementy montażowe.
- ⚠ Przeczytaj uważnie każdy krok i postępuj we właściwej kolejności.
- ⚠ Zalecamy, aby w miarę możliwości wszystkie elementy były montowane w pobliżu miejsca, w którym będą używane, aby uniknąć niepotrzebnego przenoszenia produktu po złożeniu.
- ⚠ Zapewnij bezpieczną powierzchnię podczas montażu i zawsze umieszczaj produkt na płaskiej i stabilnej powierzchni.

### Uwagi:

1. Produkt powinien zostać rozpakowany i zmontowany przez osobę dorosłą oraz użytkowany pod stałym nadzorem osoby dorosłej.
2. Nie należy zostawiać dzieci bez nadzoru podczas użytkowania produktu.
3. Produkt należy trzymać z dala od źródeł ognia i ciepła. Nie należy wносить do namiotu materiałów łatwopalnych. Przed schowaniem namiotu należy upewnić się, że jest całkowicie suchy.
4. Produkt jest przeznaczony dla dzieci powyżej 12 roku życia. Wymagany stały nadzór osoby dorosłej.
5. Łączniki i wsporniki należy wsunąć mocno na miejsce. Materiałowy pokrowiec należy założyć na końcu. Należy zachować instrukcję do użytku w przyszłości!

### Części

 Pokrowiec	 Drażek 38mm	 Łącznik	 Łącznik 3-kierunkowy 135°	 Łącznik
	 Drażek 33mm	 Łącznik 3-kierunkowy 90°	 Lewy i prawy łącznik	 Podkładka
	 Drażek 38mm			 Próg drzwi

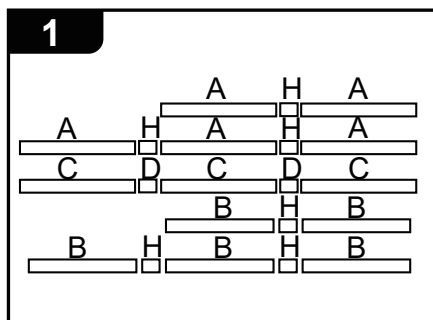

Połącz części, jak pokazano.

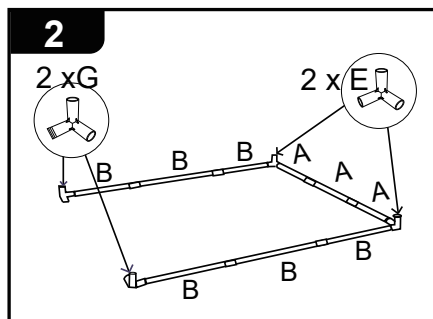

Zamocuj podstawę, a następnie użyj łączników E, aby połączyć części 1(A+A+A) i 2(B+B+B).

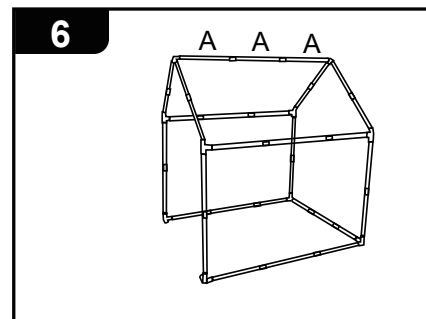

Zamocuj drążki (A+A+A) w górnej części.

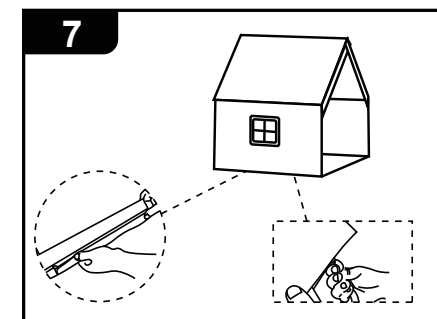

Rozłóż materiałowy pokrowiec na produkcie od góry do dołu. Następnie zaciągnij zamek błyskawiczny po lewej stronie.

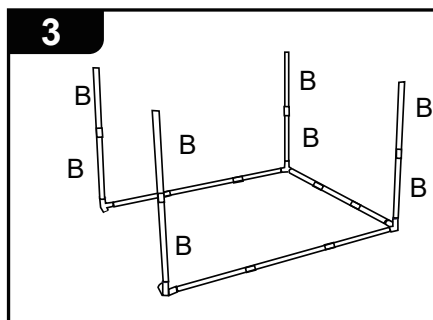

Połącz drążki za pomocą łączników, jak pokazano.

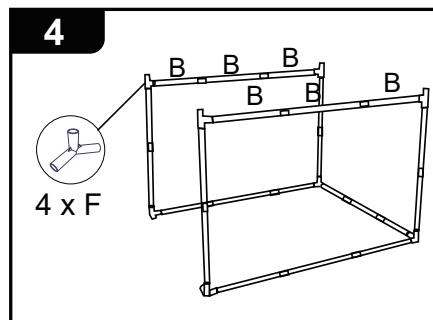

Połącz drążki i zamocuj na nich łączniki F, jak pokazano.

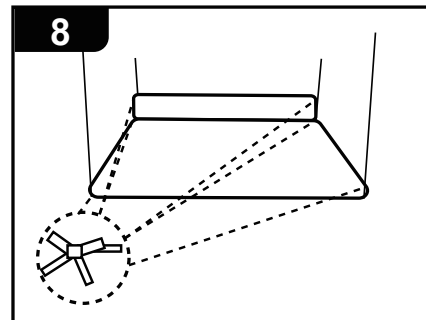

Umieść część L w produkcie i przywiąż liny do odpowiednich drążków.

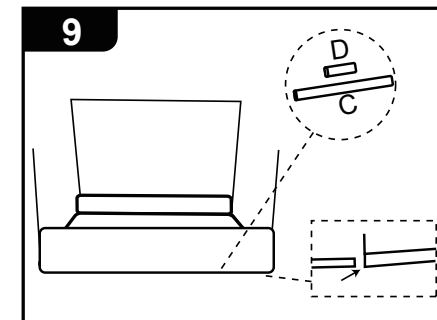

Połącz drążki (C+C+C) oraz K. Przywiąż liny do odpowiednich drążków.

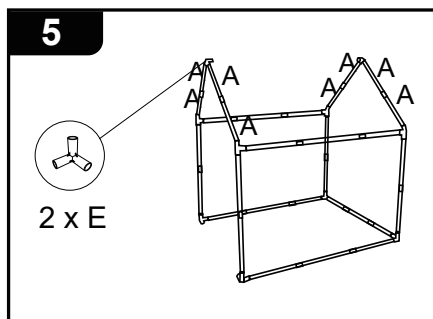

Połącz części A i F. Następnie połącz części A i E.

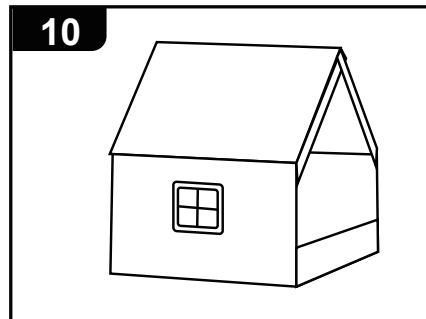

Koniec

EN



### Return / Damage Claim Instructions

- ⚠ **DO NOT discard the box / original packaging.**  
In case a return is required, the item must be returned in original box. Without this your return will not be accepted.
- ⚠ **Take a photo of the box markings.**  
A photo of the markings (text) on the side of the box is required in case a part is needed for replacement. This helps our staff identify your product number to ensure you receive the correct parts.
- ⚠ **Take a photo of the damaged part (if applicable).**  
A photo of the damage is always required to file a claim and get your replacement or refund processed quickly. Please make sure you have the box even if it is damaged.
- ⚠ **Send us an email with the images requested.**  
Email us directly from marketplace where your item was purchased with the attached images and a description of your claim.

DE



### Rücksendung / Beschädigung Anweisungen

- ⚠ **Werfen Sie den Karton / die Originalverpackung NICHT weg.**  
Falls eine Rücksendung erforderlich ist, muss der Artikel in der Originalverpackung zurückgeschickt werden. Andernfalls wird Ihre Rücksendung nicht angenommen.
- ⚠ **Machen Sie ein Foto von der Beschriftung des Kartons.**  
Für den Fall, dass ein Ersatzteil benötigt wird, benötigen wir ein Foto der Beschriftung (Text) auf der Seite des Kartons. So können unsere Mitarbeiter Ihre Artikelnummer identifizieren und sicherstellen, dass Sie die richtigen Teile erhalten.
- ⚠ **Machen Sie ein Foto des beschädigten Teils (falls zutreffend).**  
Ein Foto des beschädigten Teils ist immer erforderlich, um eine Reklamation einzureichen und eine schnelle Bearbeitung Ihres Ersatzteils oder Ihrer Rückerstattung zu gewährleisten. Bitte stellen Sie sicher, dass Sie den Karton haben, auch wenn er beschädigt ist.
- ⚠ **Schicken Sie uns eine E-Mail mit dem gewünschten Foto.**  
Schicken Sie uns eine E-Mail direkt vom Marktplatz, auf dem Sie den Artikel gekauft haben, mit den angehängten Fotos und einer Beschreibung Ihrer Reklamation.

FR



### Instructions De Retour / Réclamation De Dommages

- ⚠ **NE PAS jeter la boîte/l'emballage d'origine.**  
Dans le cas où un retour est requis, l'article doit être retourné dans sa boîte d'origine. Sans cela, votre retour ne sera pas accepté.
- ⚠ **Prenez une photo des marquages de la boîte.**  
Une photo des marquages (texte) sur le côté de la boîte est requise au cas où une pièce serait nécessaire pour le remplacement. Cela aide notre personnel à identifier votre numéro de produit pour s'assurer que vous recevez les bonnes pièces.
- ⚠ **Prenez une photo des dommages (le cas échéant).**  
Une photo des dommages est toujours requise pour déposer une réclamation et obtenir rapidement votre remplacement ou votre remboursement. Assurez-vous d'avoir la boîte même si elle est endommagée.
- ⚠ **Envoyez-nous un e-mail avec les images demandées.**  
Envoyez-nous un e-mail directement depuis le marché où votre article a été acheté avec les images ci-jointes et une description de votre réclamation.

ES



### Instrucciones de Devolución / Reclamación de Daños

- ⚠ **NO deseche la caja/embalaje original.**  
En caso de que se requiera una devolución, el artículo debe ser devuelto en la caja original. Sin esto su devolución no será aceptada.
- ⚠ **Tome una foto de las marcas de la caja.**  
Se requiere una foto de las marcas (texto) en el lado de la caja en caso de que se necesite una pieza para reemplazarla. Esto ayuda a nuestro personal a identificar su número de producto para asegurarse de que recibe las piezas correctas.
- ⚠ **Tome una foto de las piezas dañadas (si procede).**  
Una foto de los daños es siempre necesaria para presentar una reclamación y conseguir que su reemplazo o reembolso sea procesado rápidamente. Por favor, asegúrese de tener la caja aunque esté dañada.
- ⚠ **Envíenos un correo electrónico con las imágenes solicitadas.**  
Envíenos un correo electrónico directamente desde el mercado donde se compró su artículo con las imágenes adjuntas y una descripción de su reclamación.

IT



## Istruzioni Per La Restituzione / Reclamo Per Danni

- ⚠ **NON scartare la scatola / confezione originale.**  
Nel caso in cui sia richiesto un reso, l'articolo deve essere restituito nella scatola originale. Senza la scatola originale il tuo reso non sarà accettato.
- ⚠ **Fare una foto dei contrassegni sulla scatola.**  
È necessaria una foto dei contrassegni (testo) sul lato della scatola nel caso in cui la parte debba essere sostituita. Questo aiuta il nostro staff a identificare il numero del tuo prodotto per assicurarti di ricevere le parti corrette.
- ⚠ **Fare una foto di Danno (se è applicabile).**  
Una foto del danno è sempre necessaria per presentare un reclamo e ottenere rapidamente la sostituzione o il rimborso. Assicurati di avere la scatola anche se è danneggiata.
- ⚠ **Inviarci una mail con le immagini richieste.**  
Inviarci un'e-mail direttamente dal mercato in cui è stato acquistato il tuo articolo con le immagini allegate e una descrizione del tuo reclamo.

PL



## Zwroty i reklamacje

- ⚠ **Nie wyrzucaj oryginalnego opakowania.**  
Jeśli chcesz zwrócić produkt, musi znajdować się on w oryginalnym opakowaniu. Towar zwrócony w nieoryginalnym opakowaniu nie zostanie przyjęty.
- ⚠ **Zrób zdjęcie oznaczeń na opakowaniu.**  
Jeśli jakkolwiek część wymaga wymiany, zrób zdjęcie oznaczeń kodu produktu, który znajduje się na opakowaniu. Pozwoli nam to zidentyfikować produkt i dostarczyć ci właściwą część.
- ⚠ **Zrób zdjęcie uszkodzonej części (jeśli dotyczy).**  
Jeśli chcesz złożyć reklamację, zrób zdjęcie uszkodzonej części. Pozwoli nam to zatwierdzić reklamację i zlecić zwrot środków na twoje konto. Do złożenia reklamacji potrzebne będzie oryginalne opakowanie.
- ⚠ **Skontaktuj się z nami.**  
Skontaktuj się z nami telefonicznie, mailowo lub poprzez formularz kontaktowy. Załącz zdjęcia produktu i opis roszczenia.