



Toy Kitchen Cart Stand
Spielzeug-Küchenwagen Ständer
Jouet de Chariot de Cuisine
Carrito de Cocina de Juguete
Giocattolo Carrello da Cucina
Mini wyspa kuchenna dla dzieci

TP10132GN

USA office: Fontana **AUS** office: Truganina **GBR** office: Ipswich **ITA** office: Milano **POL** office: Gdańsk
DEU office: FDS GmbH, Neuer Höltigbaum 36, 22143 Hamburg, Deutschland **FRA** office: Saint Vigor d'Ymonville

THIS INSTRUCTION BOOKLET CONTAINS IMPORTANT SAFETY INFORMATION. PLEASE READ AND KEEP FOR FUTURE REFERENCE.



Before You Start

Please read all instructions carefully and keep it for future reference.

General Security Warning

Caution: Children should use this product under the parental supervision.

Danger: Keep all small parts and packaging materials for this product away from babies and children, otherwise they may pose a choking hazard.

Danger: Lack of attachment may cause a risk of tipping.



WARNING: CHOKING HAZARD

-Small parts.
Not for children under 3 years.

Warning for Assembly

- ⚠ Assembled only by adults
- ⚠ Remove all packaging, separate and count all parts and hardware.
- ⚠ Read through each step carefully and follow the proper order.
- ⚠ We recommend that, where possible, all items are assembled near the area in which they will be placed in use, to avoid moving the product unnecessarily once assembled.
- ⚠ Ensure a secure surface during installation, and place the product always on a flat, steady and stable surface.
- ⚠ If you use an electric screwdriver to install, you need to reduce the torque!



Bevor Sie beginnen

Bitte sorgfältig lesen und zum späteren Nachschlagen aufbewahren.

Allgemeine Sicherheitswarnung

Vorsicht: Kinder sollten diesen Artikel unter elterlicher Aufsicht benutzen.

Warnung: Halten Sie alle Kleinteile und Verpackungsmaterialien, die verschluckt werden können, von Babys und Kindern fern.

Warnung: Unsachgemäße Montage kann zu Kippgefahr führen.



Achtung: ERSTICKUNGSGEFAHR

-Kleine Teile.
Nicht für Kinder unter 3 Jahren.

Hinweis zur Montage

- ⚠ Montage nur durch Erwachsene
- ⚠ Entfernen Sie alle Verpackungen, Überprüfen Sie, ob alle Teile und Zubehörteile vorhanden sind.
- ⚠ Lesen Sie jeden Montageschritt sorgfältig durch und folgen Sie den Anleitungen.
- ⚠ Wir empfehlen, alle Teile möglichst in der Nähe des Aufstellungsortes zu montieren, um unnötige Bewegungen nach der Montage zu vermeiden.
- ⚠ Achten Sie bei der Montage auf einen sicheren Untergrund und stellen Sie den Artikel immer auf eine ebene, feste und stabile Fläche.
- ⚠ Wenn Sie einen elektrischen Schraubendreher zur Installation verwenden, müssen Sie das Drehmoment reduzieren!



Avant de Commencer

Veuillez lire attentivement toutes les instructions et les conserver pour la référence ultérieure.

Avertissement de Sécurité Générale

Attention : Les enfants doivent utiliser ce produit sous la surveillance de leurs parents.

Danger : Gardez toutes les petites pièces et les matériaux d'emballage de ce produit hors de la portée des bébés et des enfants pour éviter un risque d'étouffement.

Danger : Le manque de la fixation pourrait entraîner un risque de basculement.



AVERTISSEMENT : RISQUE D'ÉTOUFFEMENT

– Les petites pièces.
Ne convient pas aux enfants de moins de 3 ans.

Avertissement pour l'Assemblage

- ⚠ Construction seulement par des adultes
- ⚠ Retirez tous les emballages, séparez et comptez toutes les pièces et le matériel.
- ⚠ Lisez attentivement chaque étape et suivez l'ordre correct.
- ⚠ Nous recommandons que, dans la mesure du possible, tous les articles soient assemblés à proximité de la zone dans laquelle ils seront utilisés, afin d'éviter de déplacer inutilement le produit une fois assemblé.
- ⚠ Assurez-vous que la surface soit solide pendant la construction et placez toujours le produit sur une surface plane et stable.
- ⚠ Si vous utilisez un tournevis électrique pour l'installation, vous devez réduire le couple !



Antes de Empezar

Lea atentamente todas las instrucciones y consérvelas para futuras consultas.

Advertencia de Seguridad General

Atención: Los niños deben utilizar este producto bajo la supervisión de sus padres.

Peligro: Mantenga todas las piezas pequeñas y los materiales de empaque de este producto fuera del alcance de los bebés y los niños, ya que de lo contrario pueden suponer un peligro de asfixia.

Peligro: La falta de fijación puede provocar un riesgo de vuelco.



ADVERTENCIA: PELIGRO DE ASFIXIA

- Piezas pequeñas.
No es adecuado para niños menores de 3 años.

Advertencia para el Montaje

- ⚠ El producto solo puede ser ensamblado por adultos.
- ⚠ Retire todo el embalaje, separe y cuente todas las piezas y los accesorios.
- ⚠ Lea detenidamente cada paso y siga el orden correcto.
- ⚠ Recomendamos que, siempre que sea posible, todos los elementos se monten cerca de la zona en la que se van a utilizar, para evitar mover el producto innecesariamente una vez montado.
- ⚠ Asegure una superficie segura durante el montaje, y coloque el producto siempre sobre una superficie plana, firme y estable.
- ⚠ Si usas un destornillador eléctrico para instalarlo, ¡necesitas reducir el par!



Prima di Iniziare

Si prega di leggere attentamente tutte le istruzioni e conservarle per riferimento futuro.

Avvertenza di sicurezza generale

Attenzione: I bambini devono usare questo prodotto sotto la supervisione dei genitori.

Pericolo: Tenere tutte le piccole parti e i materiali di imballaggio di questo prodotto lontano da neonati e bambini, altrimenti potrebbero rappresentare un rischio di soffocamento.

Pericolo: La mancanza di accessorio può causare un rischio di ribaltamento.



AVVERTENZA: RISCHIO DI SOFFOCAMENTO

- Piccole parti.
Non per i bambini sotto i 3 anni.

Avvertenza per il Montaggio

- ⚠ Questo prodotto è montato dagli adulti.
- ⚠ Rimuovere tutti gli imballaggi, separare e contare tutte le parti e tutti gli accessori.
- ⚠ Leggere attentamente ogni passo e seguire l'ordine corretto.
- ⚠ Si consiglia, ove possibile, di montare tutti gli articoli vicino alla zona in cui verranno posti in uso, per evitare di spostare inutilmente il prodotto una volta assemblato.
- ⚠ Garantire una superficie sicura durante il montaggio e posizionare il prodotto sempre su una superficie piana, stabile.
- ⚠ Se usi un cacciavite elettrico per l'installazione, devi ridurre la coppia!



Zanim Zaczniesz

Przeczytaj uważnie wszystkie instrukcje i zachowaj je na przyszłość.

Ogólne ostrzeżenia dotyczące bezpieczeństwa

Uwaga: Dzieci mogą używać tego produktu jedynie pod nadzorem dorosłych.

Niebezpieczeństwo: Trzymaj wszystkie małe części i materiały opakowaniowe dla tego produktu z dala od niemowląt i dzieci, w przeciwnym razie mogą stwarzać ryzyko zadławienia.

Niebezpieczeństwo: Brak mocowania może spowodować ryzyko przewrócenia.



UWAGA: RYZIKO ZADŁAWIENIA

- Produkt zawiera małe elementy.
Nieodpowiednie dla dzieci poniżej 3 roku życia.

Ostrzeżenie

- ⚠ Montażem powinny zająć się wyłącznie osoby dorosłe
- ⚠ Usuń opakowanie i upewnij się, że zestaw zawiera wszystkie części i elementy montażowe.
- ⚠ Przeczytaj uważnie każdy krok i postępuj we właściwej kolejności.
- ⚠ Zalecamy, aby w miarę możliwości wszystkie elementy były montowane w pobliżu miejsca, w którym będą używane, aby uniknąć niepotrzebnego przenoszenia produktu po złożeniu.
- ⚠ Zapewnij bezpieczną powierzchnię podczas montażu i zawsze umieszczaj produkt na płaskiej i stabilnej powierzchni.
- ⚠ Jeśli używasz śrubokręta elektrycznego do instalacji, musisz zmniejszyć moment obrotowy!

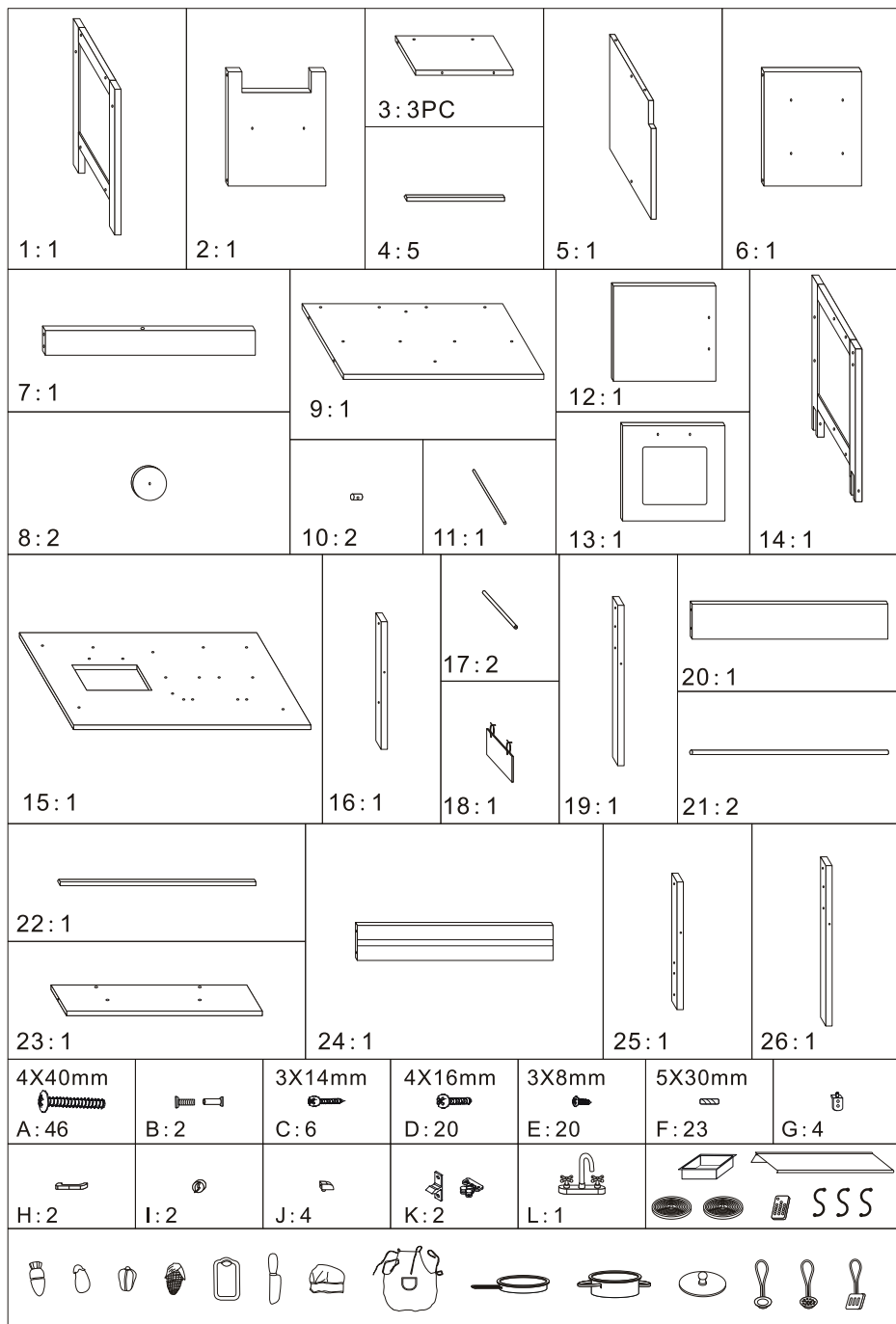

1

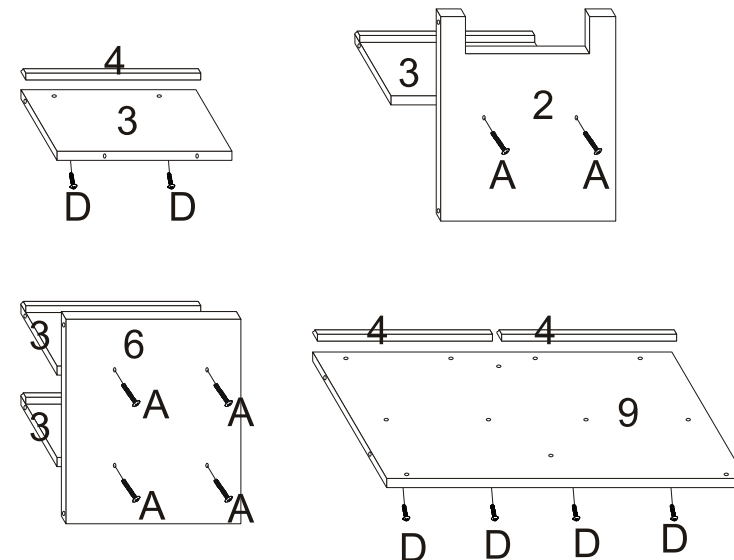

EN:

Use D screw to lock No.4 panel on No.3 panel. Use A screw to lock No.3 panel on No.2 panel.

Use A screw to lock No.3 panel on No.6 panel. Use D screw to lock No.4 panel on No.9 panel.

DE:

Verwenden Sie die Schraube D, um die Platte Nr. 4 an der Platte Nr. 3 zu befestigen. Verwenden Sie die Schraube A, um die Platte Nr. 3 mit der Platte Nr. 2 zu verbinden.

Verwenden Sie die Schraube A, um die Platte Nr. 3 mit der Platte Nr. 6 zu verbinden. Verwenden Sie die Schraube D, um die Platte Nr. 4 mit der Platte Nr. 9 zu verbinden.

FR:

Utilisez la vis D pour bloquer le panneau n°4 sur le panneau n°3. Utilisez la vis A pour bloquer le panneau n°3 sur le panneau n°2.

Utilisez la vis A pour bloquer le panneau n°3 sur le panneau n°6. Utilisez la vis D pour bloquer le panneau n°4 sur le panneau n°9.

ES;

Utilice el tornillo D para bloquear el panel N° 4 en el panel N° 3. Utilice el tornillo A para bloquear el panel N° 3 en el panel N° 2.

Utilice un tornillo A para bloquear el panel N° 3 en el panel N° 6. Utilice el tornillo D para bloquear el panel N° 4 en el panel N° 9.

IT:

Utilizzare la vite D per bloccare il pannello n. 4 sul pannello n. 3. Utilizzare la vite A per bloccare il pannello n. 3 sul pannello n. 2. Utilizzare la vite A per bloccare il pannello n. 3 sul pannello n. 6. Utilizzare la vite D per bloccare il pannello n. 4 sul pannello n. 9.

PL:

Przy użyciu wkrętów D przykręć elementy nr 4 do elementów nr 3. Przy użyciu wkrętów A przykręć element nr 3 do elementu nr 2. Przy użyciu wkrętów A przykręć elementy nr 3 do elementu nr 6. Przy użyciu wkrętów D przykręć elementy nr 4 do elementu nr 9.

2

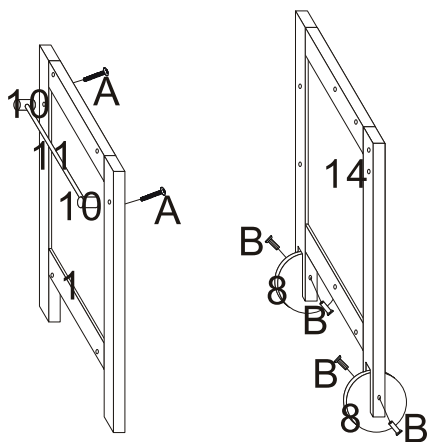

EN:

Put No.11 in the No.10, then use A screw to lock No.10 on No.1 panel.

Put No.8 (wheels) in No.14 panel foot, then use B screw to lock it on No.14 panel.

Attention: When you screw it, be sure to attach it with something so that it can be easily screwed on.

DE:

Setzen Sie die Nr. 11 in die Nr. 10 ein und verwenden Sie dann die Schraube A, um die Nr. 10 an der Platte Nr. 1 zu befestigen.

Setzen Sie die Nr. 8 (Räder) in den Fuß der Platte Nr. 14 ein, und befestigen Sie sie mit der Schraube B an der Platte Nr. 14.

Vorsicht: Wenn Sie die Schraube anbringen, achten Sie darauf, dass Sie sie mit etwas befestigen, damit sie leicht angeschraubt werden kann.

FR:

Placez le n°11 sur le n°10, puis utilisez la vis A pour bloquer le n°10 sur le panneau n°1.

Placez le n°8 (roues) sur le pied du panneau n°14, puis utilisez la vis B pour le bloquer sur le panneau n°14.

ATTENTION : Lorsque je le vissez, assurez-vous de le réparer avec quelque chose afin que vous puissiez facilement visser.

ES:

Coloque el N° 11 en el N° 10, luego use el tornillo A para bloquear el N° 10 en el panel N° 1.

Coloque el N° 8 (ruedas) en el pie del panel N° 14, luego utilice el tornillo B para bloquearlo en el panel N° 14.

Atención: Cuando lo atornille, asegúrese de fijarlo con algo para que se pueda atornillar fácilmente.

IT:

Inserire il n. 11 nel n. 10, quindi usare la vite A per bloccare il n. 10 sul pannello n. 1.

Inserire il n. 8 (ruote) nel piede del pannello n. 14, quindi utilizzare la vite B per bloccarlo sul pannello n. 14.

Attenzione: Quando si avvita, assicurarsi di fissarlo con qualcosa in modo da poterlo avvitare facilmente.

PL:

Włóż element nr 11 (drażek) w elementy nr 10, a następnie przy użyciu wkrętów A przykręć elementy nr 10 do elementu nr 1.

Włóż elementy nr 8 (kółka) w nóżki elementu nr 14, a następnie przykręć je przy użyciu śrub B.

Uwaga: aby skręcić śruby B, musisz przytrzymać ich zewnętrzne części.

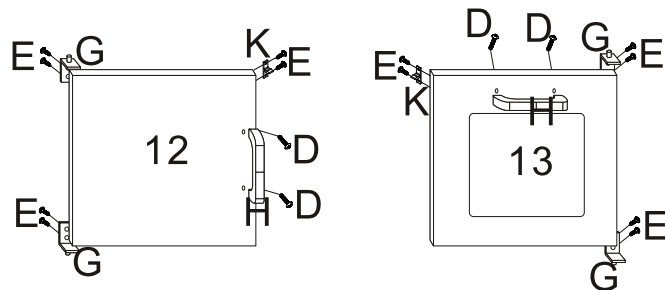
3

EN:

Use E screw to lock G (door pin) on No.12 and 13 panel. Use E screw to lock K (male hinge) on No.12 and 13 panel. Use D screw to lock H (handle) on No.12 and 13 panel.

DE:

Verwenden Sie die Schraube E zur Verriegelung von G (Türzapfen) an den Platten Nr. 12 und 13. Mit der Schraube E das Scharnier K (Außenscharnier) an der Platte Nr. 12 und 13 verriegeln. Verwenden Sie die Schraube D zum Verriegeln von H (Griff) an den Platten Nr. 12 und 13.

FR:

Utilisez la vis E pour bloquer G (bouchon de porte) sur les panneaux n°12 et n°13.

Utilisez la vis E pour bloquer K (charnière mâle) sur les panneaux n°12 et n°13.

Utilisez la vis D pour bloquer H (poignée) sur le panneau n°12 et n°13.

ES:

Utilice el tornillo E para bloquear G (clavija de puerta) en los paneles N° 12 y N° 13. Utilice el tornillo E para bloquear K (bisagra macho) en los paneles N° 12 y N° 13. Utilice el tornillo D para bloquear la H (mango) en el panel N° 12 y N° 13.

IT:

Utilizzare la vite E per bloccare G (perno porta) sul pannello n. 12 e 13.

Utilizzare la vite E per bloccare K (cerniera maschio) sul pannello n. 12 e 13.

Utilizzare la vite D per bloccare H (maniglia) sul pannello n. 12 e 13.

PL:

Przy użyciu wkrętu E przykręć elementy G (zawiasy) do elementów nr 12 i nr 13. Przy użyciu wkrętów E przykręć element K (męska część zatrzasku drzwiczek) do elementów nr 12 i nr 13. Przy użyciu wkrętów D przykręć elementy H (uchwyty) do elementów nr 12 i nr 13.

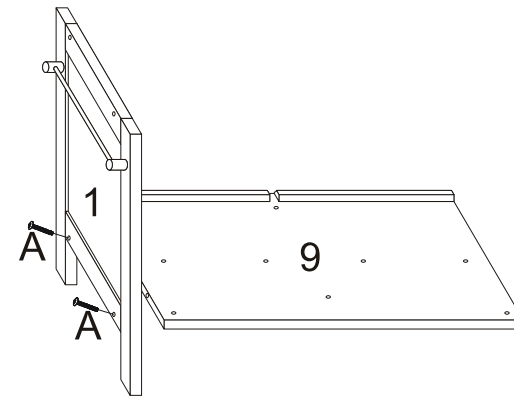
4

EN:

Use A screw to lock No.9 panel on No.1 panel.

DE:

Verwenden Sie die Schraube A, um die Platte Nr. 9 an der Platte Nr. 1 zu befestigen.

FR:

Utilisez la vis A pour bloquer le panneau n°9 sur le panneau n°1.

ES:

Utilice el tornillo A para bloquear el panel N° 9 en el panel N° 1.

IT:

Utilizzare la vite A per bloccare il pannello n. 9 sul pannello n. 1.

PL:

Przy użyciu wkrętów A przykręć element nr 1 do elementu nr 9.

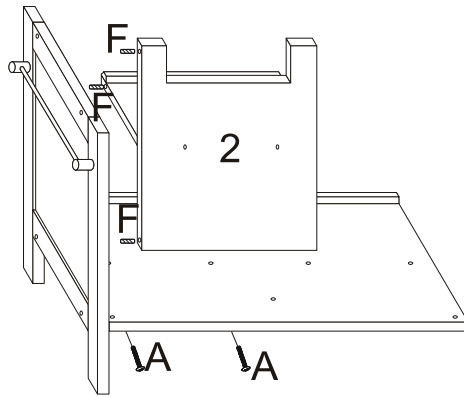
5

EN:
Insert F(wooden dowels) in No.2 and 3 panel leftside, connect it to No.1 panel, then use A screw to lock it on No.9 panel.

DE:
Führen Sie F (Holzdübel) in die linke Seite der Platten Nr. 2 und 3 ein, verbinden Sie sie mit der Platte Nr. 1 und befestigen Sie sie dann mit der Schraube A an der Platte Nr. 9.

FR:
Insérez F (chevilles en bois) dans les panneaux n°2 et n°3 du côté gauche, connectez-le au panneau n°1, puis utilisez la vis A pour le bloquer sur le panneau n°9.

ES:
Inserte F (clavija de madera) en los paneles N° 2 y N° 3 del lado izquierdo, conéctelo al panel N° 1, luego use el tornillo A para bloquearlo en el panel N° 9.

IT:
Inserire F (tasselli di legno) nel lato sinistro dei pannelli n. 2 e 3, collegarlo al pannello n. 1, quindi utilizzare la vite A per bloccarlo sul pannello n. 9.

PL:
Włóż elementy F (drewniane kołki) w lewe krawędzie elementów nr 2 i nr 3, połącz je z elementem nr 1, a następnie skręć elementy przy użyciu wkrętów A.

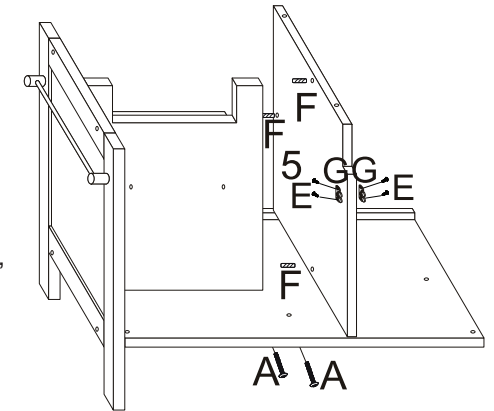
6

EN:
Use E screw to lock G(female hinge) on No.5 panel, Insert F(wooden dowels) in No.2 and 3 panel rightside, connect it to No.5 panel, then use A screw to lock No.5 on No.9 panel.

DE:
Verwenden Sie die Schraube E, um G (weibliches Scharnier) an Platte Nr. 5 zu befestigen, setzen Sie F (Holzdübel) in die rechte Seite von Platte Nr. 2 und 3 ein und verbinden Sie sie mit Platte Nr. 5, dann verwenden Sie die Schraube A, um Platte Nr. 5 an Platte Nr. 9 zu befestigen.

FR:
Utilisez la vis E pour bloquer la charnière G (charnière femelle) dans le panneau n°5, insérez les broches en bois F (chevilles en bois) sur le côté droit des panneaux n°2 et n°3, connectez-les au panneau n°5 puis utilisez la vis A pour bloquer le panneau n°5 dans le n°9.

ES:
Utilice el tornillo E para bloquear la bisagra G (bisagra hembra) en el panel N° 5, inserte las clavijas de madera F (clavijas de madera) en el lado derecho de los paneles N° 2 y N° 3, conéctelos al panel N° 5 y, a continuación, utilice el tornillo A para bloquear el panel N° 5 en el N° 9.

IT:
Utilizzare la vite E per bloccare G (cerniera femmina) sul pannello n. 5, inserire F (tasselli di legno) nel lato destro dei pannelli n. 2 e 3, collegarlo al pannello n. 5, quindi utilizzare la vite A per bloccare il pannello n. 5 sul pannello n. 9.

PL:
Przy użyciu wkrętów E przykręć element G (żeńska część zatrzasku drzwiczek) do elementu nr 5. Włóż elementy F (drewniane kołki) w prawe krawędzie elementów nr 2 i nr 3, połącz je z elementem nr 5, a następnie przy użyciu wkrętów A przykręć element nr 5 do elementu nr 9.

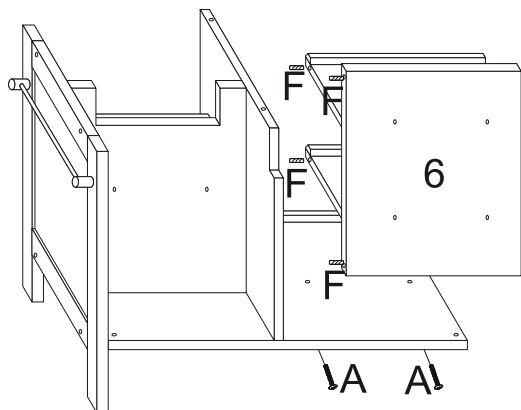
7

EN:
Insert F(wooden dowels) in No.3 and 6 panel leftside, connect it to No.5 panel, then use A screw to lock No.6 panel on No.9 panel.

DE:
Setzen Sie F (Holzdübel) in die linke Seite der Platten Nr. 3 und 6 ein, verbinden Sie sie mit der Platte Nr. 5 und befestigen Sie dann die Platte Nr. 6 mit der Schraube A an der Platte Nr. 9.

FR:
Insérez F (chevilles en bois) sur les panneaux n°3 et n°6 du côté gauche, connectez-le au panneau n°5, puis utilisez la vis A pour bloquer le panneau n°6 sur le panneau n°9.

ES:
Inserte F (clavijas de madera) en los paneles N° 3 y N° 6 del lado izquierdo, conéctelo al panel N° 5, luego use el tornillo A para bloquear el panel N° 6 en el panel N° 9.

IT:
Inserire F (tasselli di legno) nel lato sinistro dei pannelli n. 3 e 6, collegarlo al pannello n. 5, quindi utilizzare la vite A per bloccare il pannello n. 6 sul pannello n. 9.

PL:
Włóż elementy F (drewniane kołki) w lewe krawędzie elementów nr 3 i nr 6, połącz je z elementem nr 5, a następnie przy użyciu wkrętów A przykręć element nr 6 do elementu nr 9.

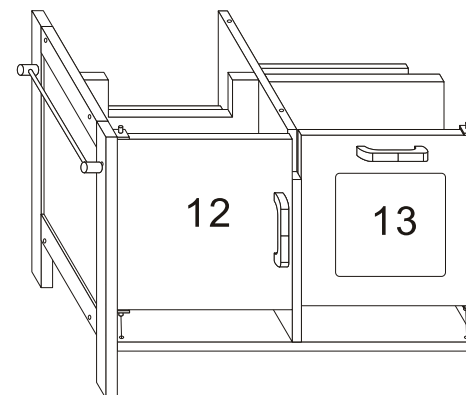
8

EN:
Insert No.12 and 13 panel in No.9 panel via door pin.

DE:
Setzen Sie die Platten Nr. 12 und 13 über den Türstift in die Platte Nr. 9 ein.

FR:
Insérez le panneau n°12 et n°13 sur le panneau n°9 à travers la prise de porte.

ES:
Inserte el panel N° 12 y N° 13 en el panel N° 9 a través de la clavija de la puerta.

IT:
Inserire i pannelli n. 12 e 13 nel pannello n. 9 tramite il perno della porta.

PL:
Włóż zawiasy elementów nr 12 i nr 13 w otworki elementu nr 9.

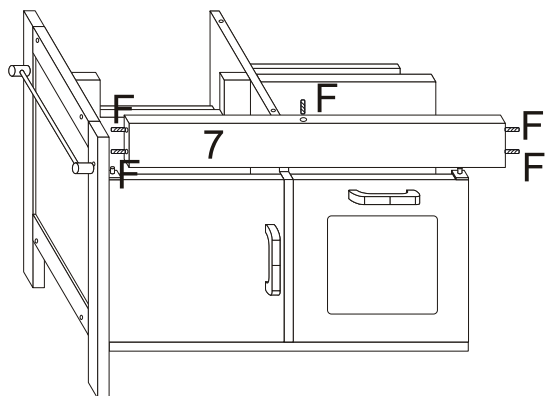
9

EN:
Insert F(wooden dowels) in No.7 panel bothside, connect No.12 and 13 panel to No.7 panel via door pin, then connect it to No.1 panel.

DE:
F(Holzdübel) beidseitig in Platte Nr. 7 einführen, Platte Nr. 12 und 13 über den Türstift mit Platte Nr. 7 verbinden, dann mit Platte Nr. 1 verbinden.

FR:
Insérez F (chevilles en bois) des deux côtés du panneau n°7, connectez les panneaux n°12 et n°13 au panneau n°7 via le bouchon de porte, puis connectez-le au panneau n°1.

ES:
Inserte F (clavijas de madera) en ambos lados del panel N° 7, conecte los paneles N° 12 y N° 13 al panel N° 7 a través de la clavija de la puerta, luego conecte al panel N° 1.

IT:
Inserire F (tasselli di legno) nel pannello n. 7 su entrambi i lati, collegare i pannelli n. 12 e 13 al pannello n. 7 tramite il perno della porta, quindi collegarlo al pannello n. 1.

PL:
Włóż elementy F (drewniane kołki) w prawą i lewą krawędź elementu nr 7, załóż element nr 7 na zawiasy elementów nr 12 i nr 13, a następnie połącz go z elementem nr 1.

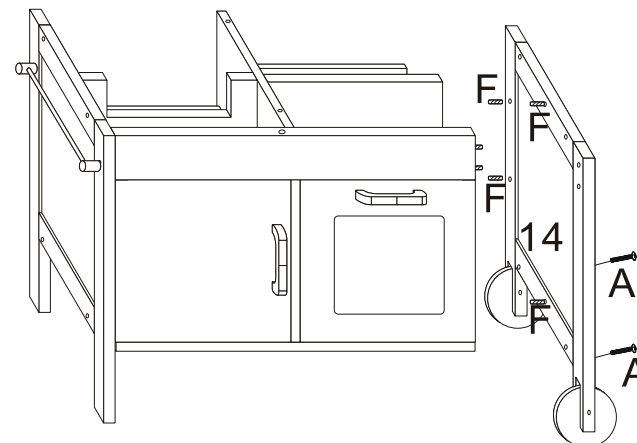
10

EN:
Insert F(wooden dowels) in No.3,6 and 7 panel, connect it to No.14 panel, then use A screw to lock them on No.14 panel.

DE:
Setzen Sie die F (Holzdübel) in die Platten Nr. 3, 6 und 7 ein, verbinden Sie sie mit der Platte Nr. 14 und befestigen Sie sie dann mit der Schraube A an der Platte Nr. 14.

FR:
Insérez F (chevilles en bois) dans les panneaux n°3, n°6 et n°7, connectez-les au panneau n°14, puis utilisez la vis A pour les réparer dans le panneau n°14.

ES:
Inserte F (clavijas de madera) en los paneles N° 3, N° 6 y N° 7, conéctelos al panel N° 14, luego use el tornillo A para fijarlos en el panel N° 14.

IT:
Inserire F (tasselli di legno) nei pannelli n. 3, 6 e 7, collegarli al pannello n. 14, quindi utilizzare la vite A per bloccarli sul pannello n. 14.

PL:
Włóż elementy F (drewniane kołki) w elementy nr 3, nr 6 i nr 7, połącz je z elementem nr 14, a następnie skręć elementy przy użyciu wkrętów A.

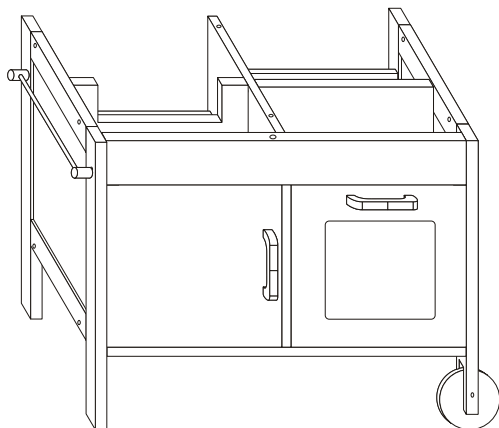
11

EN:
Finished the bottom part of trolley kitchen assembly.

DE:
Fertigstellung des unteren Teils des Küchenwagens.

FR:
Montage terminé de la partie inférieure du chariot de cuisine.

ES:
Terminada la parte inferior del montaje del carrito de la cocina.

IT:
Finito l'assemblaggio della parte inferiore del carrello cucina.

PL:
Montaż dolnej części wyspy zakończony.

12

EN:
Put J(Plastic buckle) in No.15 panel, then use E screw to lock J on No.15 panel. Use C screw to lock L(tap) on No.15 panel. Use C screw to lock burner on No.15 panel. Use D screw to lock I(button) on No.15 panel.

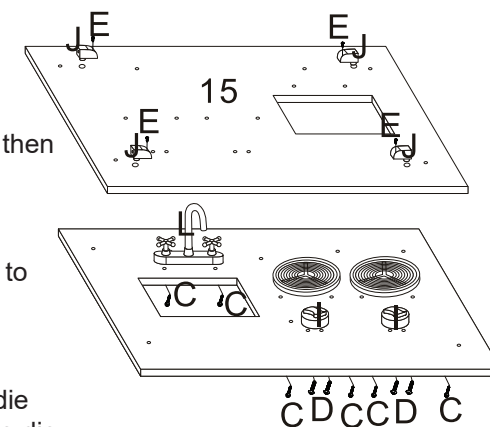

DE:
Setzen Sie J (Kunststoffschnalle) in die Platte Nr. 15 ein, dann verwenden Sie die Schraube E, um J an der Platte Nr. 15 zu befestigen. Verwenden Sie die Schraube C, um L (Hahn) an der Platte Nr. 15 zu befestigen. Den Brenner mit der Schraube C an der Platte Nr. 15 befestigen. Verwenden Sie die Schraube D, um I (Knopf) auf der Platte Nr. 15 zu verriegeln.

FR:
Placez J (boucle en plastique) sur le panneau n°15, puis utilisez la vis E pour bloquer J sur le panneau n°15. Utilisez la vis C pour bloquer L (Robinets) sur le panneau n°15. Utilisez la vis C pour bloquer le brûleur sur le panneau n°15. Utilisez la vis D pour bloquer le I (bouton) sur le panneau n°15.

ES:
Coloque J (hebilla de plástico) en el panel N° 15, luego utilice el tornillo E para bloquear J en el panel N° 15. Utilice el tornillo C para bloquear L (grifo) en el panel N° 15. Utilice el tornillo C para bloquear el quemador en el panel N° 15. Utilice el tornillo D para bloquear el I (botón) en el panel N° 15.

IT:
Inserire J (fibbia di plastica) nel pannello n. 15, quindi utilizzare la vite E per bloccare J sul pannello n. 15. Utilizzare la vite C per bloccare L (rubinetto) sul pannello n. 15. Utilizzare la vite C per bloccare il bruciatore sul pannello n. 15. Utilizzare la vite D per bloccare I (pulsante) sul pannello n. 15.

PL:
Przyłóż elementy J (plastikowe zaczepy) od spodu elementu nr 15 i przykręć je przy użyciu wkrętów E. Przy użyciu wkrętów C przykręć element L (kran) oraz palniki do elementu nr 15. Przy użyciu wkrętów D przykręć elementy I (gałki) do elementu nr 15.

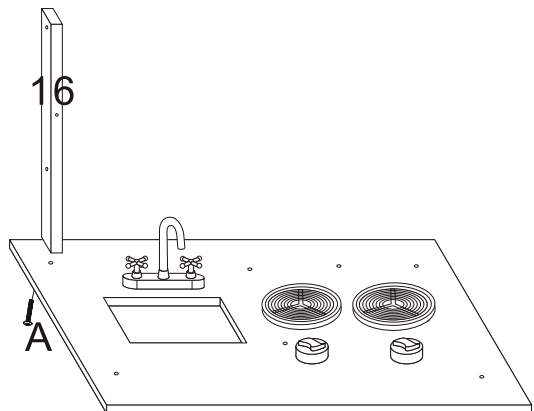
13

EN:

Use A screw to lock No.16 panel on No.15 panel.

DE:

Verwenden Sie die Schraube A, um die Platte Nr. 16 an der Platte Nr. 15 zu befestigen.

FR:

Utilisez la vis A pour bloquer le panneau n°16 sur le panneau n°15.

ES:

Utilice el tornillo A para bloquear el panel N° 16 en el panel N° 15.

IT:

Utilizzare la vite A per bloccare il pannello n. 16 sul pannello n. 15.

PL:

Przy użyciu wkrętu A przykręć element nr 16 do elementu nr 15.

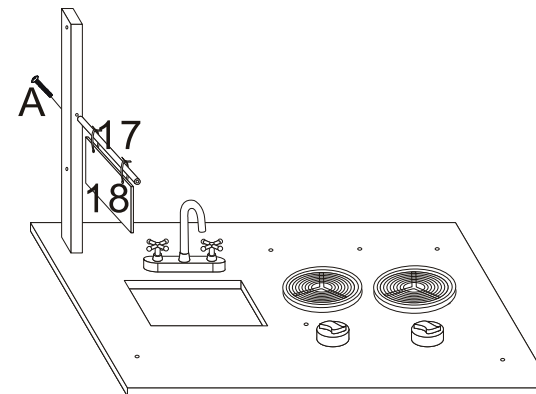
14

EN:

Use No.17 panel across No.18 (blackboard), then use A screw to lock No.17 panel on No.16 panel.

DE:

Setzen Sie die Platte Nr. 17 quer über die Platte Nr. 18 (Tafel) ein und befestigen Sie dann die Platte Nr. 17 mit der Schraube A an der Platte Nr. 16.

FR:

Utilisez le panneau n°17 au n°18 (tableau noir), puis utilisez la vis A pour bloquer le panneau n°17 dans le panneau n°16.

ES:

Utilice el panel N° 17 a través del N° 18 (pizarra), luego utilice el tornillo A para bloquear el panel N° 17 en el panel N° 16.

IT:

Utilizzare il pannello n. 17 attraverso il n. 18 (lavagna), quindi utilizzare la vite A per bloccare il pannello n. 17 sul pannello n. 16.

PL:

Przełóż element nr 17 (drażek) przez oczka elementu nr 18 (tablica), a następnie przy użyciu wkrętu A przykręć element nr 17 do elementu nr 16.

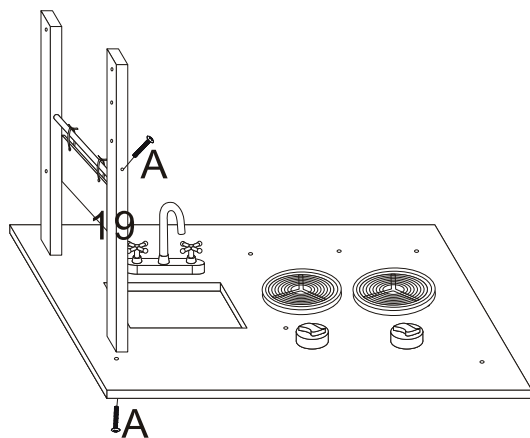
15

EN:
Use A screw to lock No.19 panel on No.17 and 15 panel.

DE:
Verwenden Sie die Schraube A, um die Platte Nr. 19 an den Platten Nr. 17 und 15 zu befestigen.

FR:
Utilisez la vis A pour bloquer le panneau n°19 sur le panneau n°17 et n°15.

ES:
Utilice el tornillo A para bloquear el panel N° 19 en el panel N° 17 y N° 15.

IT:
Utilizzare la vite A per bloccare il pannello n. 19 sul pannello n. 17 e 15.

PL:
Przy użyciu wkrętów A przykręć element nr 19 do elementów nr 17 i nr 15.

16

EN:
Insert F(wooden dowels) in No.20 panel leftside, connect it to No.16 panel, then use A screw to lock No.20 panel on No.15 panel.

DE:
Setzen Sie F (Holzdübel) in die linke Seite der Platte Nr. 20 ein, verbinden Sie sie mit der Platte Nr. 16 und befestigen Sie dann die Platte Nr. 20 mit der Schraube A an der Platte Nr. 15.

FR:
Insérez F (chevilles en bois) dans le panneau n°20 sur le côté gauche, connectez-le au panneau n°16, puis utilisez la vis A pour bloquer le panneau n°20 sur le panneau n°15.

ES:
Inserte F (clavijas de madera) en el panel N° 20 del lado izquierdo, conecte al panel N° 16, luego use el tornillo A para bloquear el panel N° 20 en el panel N° 15.

IT:
Inserire F (tasselli di legno) nel lato sinistro del pannello n. 20, collegarlo al pannello n. 16, quindi utilizzare la vite A per bloccare il pannello n. 20 sul pannello n. 15.

PL:
Włóż elementy F (drewniane kołki) w elementy nr 3, nr 6 i nr 7, połącz je z elementem nr 14, a następnie skręć elementy przy użyciu wkrętów A. 16. Włóż elementy F (drewniane kołki) w lewą krawędź elementu nr 20, połącz je z elementem nr 16, a następnie przy użyciu wkrętów A przykręć element nr 20 do elementu nr 15.

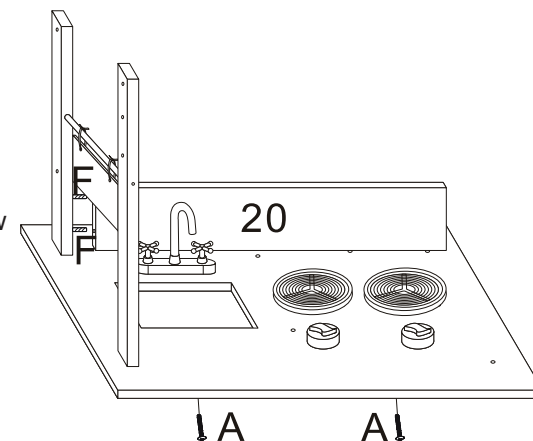

17

EN:

Use D screw to lock No.22 panel on No.23 panel, Use A screw to then put it on No.20 panel, use A screw to lock it on No.16 panel.

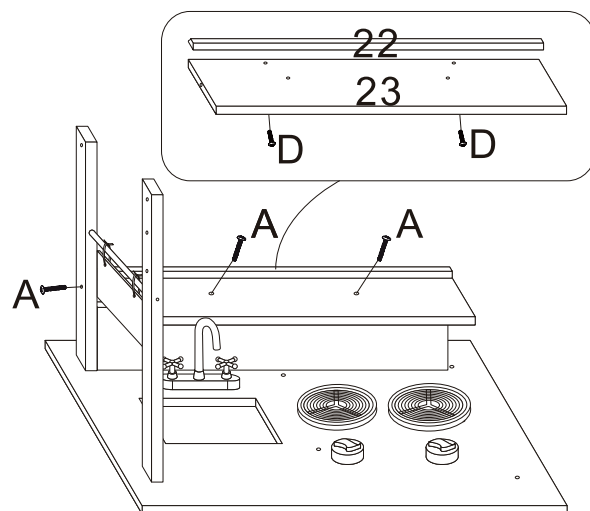

DE:

Verwenden Sie die D-Schraube, um Nr. 22 zu verriegeln Panel auf Nr. 23 Panel, verwenden Sie eine Schraube, um dann Setzen Sie es auf das Panel Nr. 20, verwenden Sie A Schraube, um es auf Nr. 16 zu verriegeln Panel.

FR:

Utilisez la vis D pour verrouiller le n° 22 Panneau sur le panneau n° 23, utilisez une vis pour ensuite Mettez-le sur le panneau n° 20, utilisez A Vis pour le verrouiller sur le n° 16 Panneau.

ES:

Utilice el tornillo D para bloquear el número 22 Panel en el panel n.o 23, use un tornillo para luego Ponlo en el panel n.o 20, usa A Atornille para bloquearlo en el número 16 Panel.

IT:

Utilizzare la vite a D per bloccare il n. 22 Pannello sul pannello n. 23, utilizzare una vite per poi Mettilo sul pannello n. 20, usa A Vite per bloccarlo sul n. 16 Pannello.

PL:

Użyj śruby D do blokady nr.22 Panel na panelu No.23, użyj śruby, aby następnie Umieść to na panelu No.20, użyj A Śruba, aby zablokować go na nr. 16 panel.

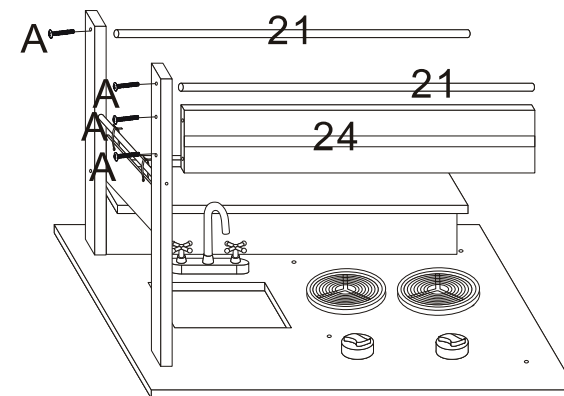
18

EN:

Use A screw to lock No.21 and 24 panel on No.16 and 19 panel.

DE:

Verwenden Sie die Schraube A, um die Platten Nr. 21 und 24 an den Platten Nr. 16 und 19 zu befestigen.

FR:

Utilisez la vis A pour bloquer les panneaux n°21 et n°24 sur les panneaux n°16 et n°19.

ES:

Utilice el tornillo A para bloquear los paneles N° 21 y N° 24 en los paneles N° 16 y N° 19.

IT:

Utilizzare la vite A per bloccare il pannello n. 21 e 24 sul pannello n. 16 e 19.

PL:

Przy użyciu wkrętów A przykręć elementy nr 21 i nr 24 do elementów nr 16 i nr 19.

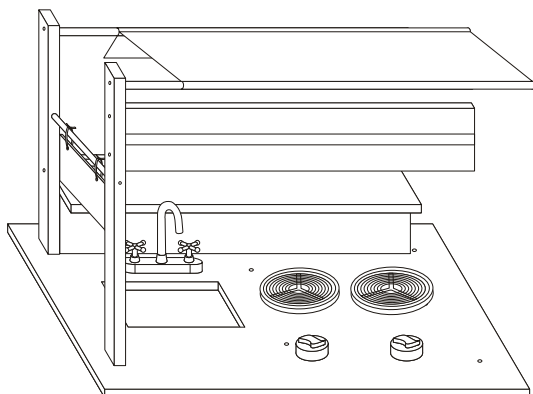
19

EN:

Take the fabric, across it to No.21 panel, to make it a cool canopy.

DE:

Nehmen Sie den Stoff und legen Sie ihn quer zur Platte Nr. 21, um daraus einen kühlen Baldachin zu machen.

FR:

Prenez le tissu, à travers le panneau n°21, pour en faire un auvent frais.

ES:

Tome la tela, a través de ella al panel N° 21, para que sea un toldo fresco.

IT:

Prendere il tessuto, attraversarlo fino al pannello n. 21, per farne un baldacchino fresco.

PL:

Naciągnij materiał na elementy nr 21, aby utworzyć daszek.

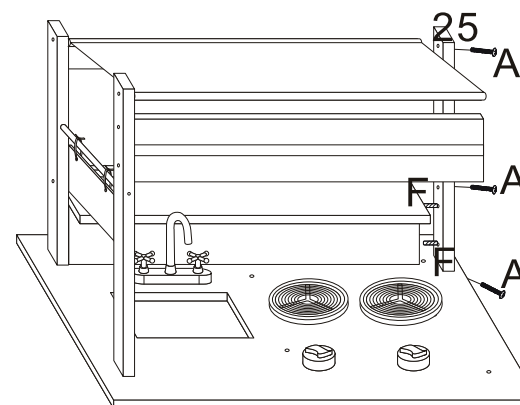
20

EN:

Insert F(wooden dowels) in No.20 and 23 panel, connect it to No.25 panel, then use A screw to lock No.25 panel on No.15,21 and 23.

DE:

Setzen Sie F (Holzdübel) in die Platten Nr. 20 und 23 ein, verbinden Sie sie mit der Platte Nr. 25 und verwenden Sie dann die Schraube A, um die Platte Nr. 25 mit den Platten Nr. 15, 21 und 23 zu verbinden.

FR:

Insérez F (chevilles en bois) dans le panneau n°20 et n°23, connectez-les avec le panneau n°25, puis utilisez la vis A pour bloquer le panneau n°25 sur les panneaux n°15, n°21 et n°23.

ES:

Inserte F (clavijas de madera) en el panel N° 20 y N° 23, conecte con el panel N° 25, luego utilice el tornillo A para bloquear el panel N° 25 en los paneles N° 15, N° 21 y N° 23.

IT:

Inserire F (tasselli di legno) nei pannelli n. 20 e 23, collegarli al pannello n. 25, quindi utilizzare la vite A per bloccare il pannello n. 25 sui n. 15, 21 e 23.

PL:

Włóż elementy F (drewniane kołki) w elementy nr 20 i nr 23, połącz je z elementem nr 25, a następnie przy użyciu wkrętów A przykręć element nr 25 do elementów nr 15, nr 21 i nr 23.

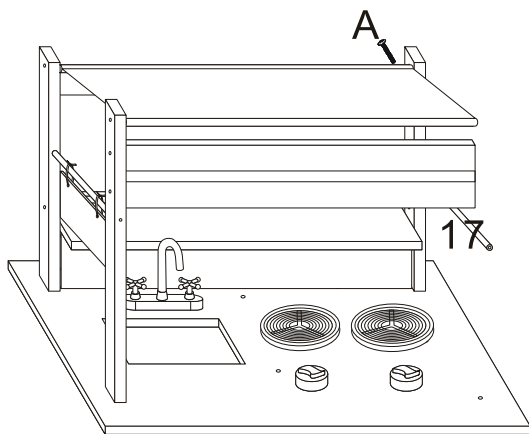
21

EN:
Use A screw to lock No.17 panel on No.25 panel.

DE:
Verwenden Sie die Schraube A, um die Platte Nr. 17 an der Platte Nr. 25 zu befestigen.

FR:
Utilisez la vis A pour bloquer le panneau n°17 sur le panneau n°25.

ES:
Utilice el tornillo A para bloquear el panel N° 17 en el panel N° 25.

IT:
Utilizzare la vite A per bloccare il pannello n. 17 sul pannello n. 25.

PL:
Przy użyciu wkrętów A przykręć element nr 17 do elementu nr 25.

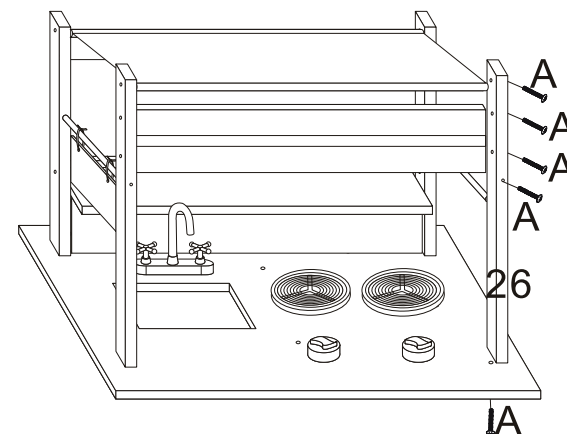
22

EN:
Use A screw to lock No.17,21 and 24 panel on No.26 panel. Use A screw to lock No.26 panel on No.15 panel.

DE:
Verwenden Sie die Schraube A, um die Platten Nr. 17, 21 und 24 an der Platte Nr. 26 zu befestigen. Verwenden Sie die Schraube A, um die Platte Nr. 26 mit der Platte Nr. 15 zu verbinden.

FR:
Utilisez la vis A pour bloquer les panneaux n°17, n°21 et n°24 sur le panneau n°26. Utilisez la vis A pour bloquer le panneau n°26 sur le panneau n°15.

ES:
Utilice un tornillo A para bloquear los paneles N° 17, N° 21 y N° 24 en el panel N° 26. Utilice un tornillo A para bloquear el panel N° 26 en el panel N° 15.

IT:
Utilizzare la vite A per bloccare i pannelli n. 17, 21 e 24 sul pannello n. 26. Utilizzare la vite A per bloccare il pannello n. 26 sul pannello n. 15.

PL:
Przy użyciu wkrętów A przykręć elementy nr 17, nr 21 i nr 24 do elementu nr 26, a następnie element nr 26 do elementu nr 15.

23

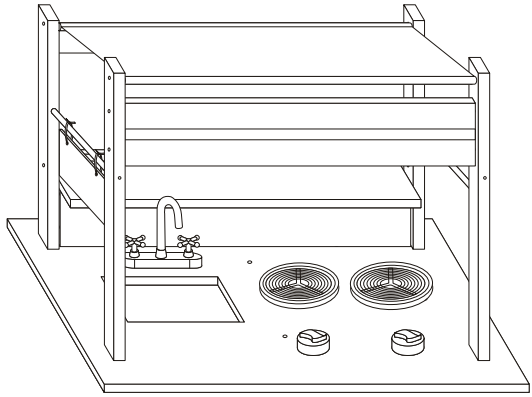

EN:
Finished the upper part of trolley kitchen assembly.

DE:
Fertigstellung des oberen Teils des Küchenwagens.

FR:
Montage terminé de la partie supérieure du chariot de cuisine.

ES:
Terminada la parte superior del montaje del carrito de la cocina.

IT:
Finito l'assemblaggio della parte superiore del carrello cucina.

PL:
Montaż górnej części wyspy zakończony.

24

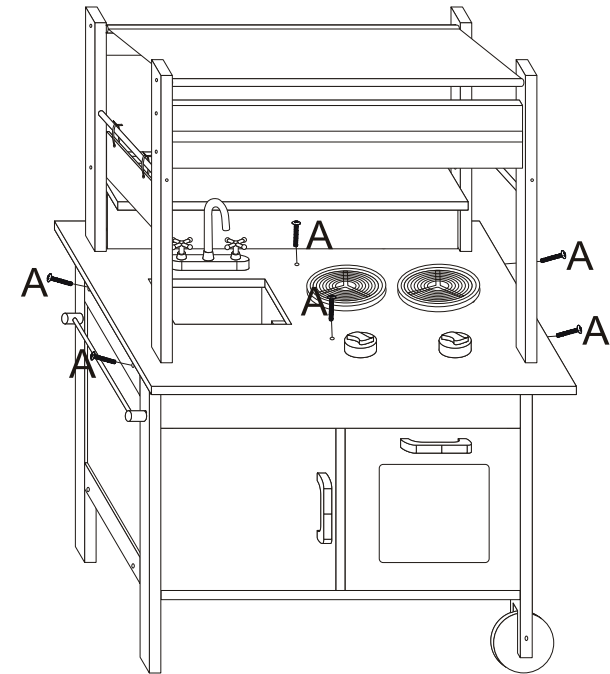

EN:
Put the upper part on bottom part, then use A screw to lock it.

DE:
Legen Sie das Oberteil auf das Unterteil und sichern Sie es mit einer Schraube.

FR:
Placez le haut en bas et utilisez la vis A pour bloquer.

ES:
Coloque la parte superior en la parte inferior y utilice un tornillo A para bloquear.

IT:
Mettere la parte superiore sulla parte inferiore, quindi utilizzare la vite A per bloccarla.

PL:
Ustaw górną część na części dolnej i skręć je przy użyciu wkrętów A.

25

EN:

Put the sink in the kitchen to finish the trolley kitchen assembly.

Now, buyer can put all accessories in it to play.

DE:

Setzen Sie die Spüle in der Küche, um die Montage des Küchenwagens zu beenden. Jetzt können Käufer alle accessories in es zu spielen.

FR:

Mettez l'évier dans la cuisine pour terminer l'assemblage du chariot de cuisine.

Maintenant, l'acheteur peut y mettre tous les accessoires.

ES:

Ponga el fregadero en la cocina para terminar el montaje del carrito de la cocina. Ahora, el comprador puede poner todos los accessories en él para jugar.

IT:

Mettere il lavello in cucina per terminare l'assemblaggio del carrello cucina. Ora l'acquirente può inserire tutti gli accessori per giocare.

PL:

Umieść zlew w otworze blatu i rozłóż pozostałe akcesoria. Wyspa jest gotowa do zabawy.

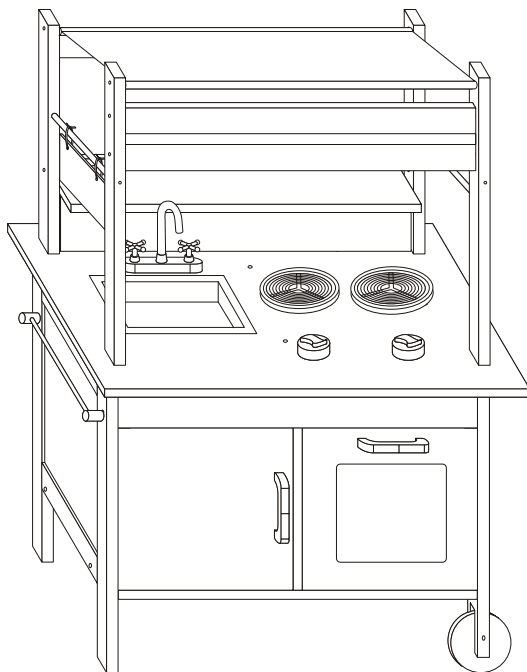

EN



Return / Damage Claim Instructions

- ⚠ **DO NOT discard the box / original packaging.**
In case a return is required, the item must be returned in original box. Without this your return will not be accepted.
- ⚠ **Take a photo of the box markings.**
A photo of the markings (text) on the side of the box is required in case a part is needed for replacement. This helps our staff identify your product number to ensure you receive the correct parts.
- ⚠ **Take a photo of the damaged part (if applicable).**
A photo of the damage is always required to file a claim and get your replacement or refund processed quickly. Please make sure you have the box even if it is damaged.
- ⚠ **Send us an email with the images requested.**
Email us directly from marketplace where your item was purchased with the attached images and a description of your claim.

DE



Rücksendung / Beschädigung Anweisungen

- ⚠ **Werfen Sie den Karton / die Originalverpackung NICHT weg.**
Falls eine Rücksendung erforderlich ist, muss der Artikel in der Originalverpackung zurückgeschickt werden. Andernfalls wird Ihre Rücksendung nicht angenommen.
- ⚠ **Machen Sie ein Foto von der Beschriftung des Kartons.**
Für den Fall, dass ein Ersatzteil benötigt wird, benötigen wir ein Foto der Beschriftung (Text) auf der Seite des Kartons. So können unsere Mitarbeiter Ihre Artikelnummer identifizieren und sicherstellen, dass Sie die richtigen Teile erhalten.
- ⚠ **Machen Sie ein Foto des beschädigten Teils (falls zutreffend).**
Ein Foto des beschädigten Teils ist immer erforderlich, um eine Reklamation einzureichen und eine schnelle Bearbeitung Ihres Ersatzteils oder Ihrer Rückerstattung zu gewährleisten. Bitte stellen Sie sicher, dass Sie den Karton haben, auch wenn er beschädigt ist.
- ⚠ **Schicken Sie uns eine E-Mail mit dem gewünschten Foto.**
Schicken Sie uns eine E-Mail direkt vom Marktplatz, auf dem Sie den Artikel gekauft haben, mit den angehängten Fotos und einer Beschreibung Ihrer Reklamation.

FR



Instructions De Retour / Réclamation De Dommages

- ⚠ **NE PAS jeter la boîte/l'emballage d'origine.**
Dans le cas où un retour est requis, l'article doit être retourné dans sa boîte d'origine. Sans cela, votre retour ne sera pas accepté.
- ⚠ **Prenez une photo des marquages de la boîte.**
Une photo des marquages (texte) sur le côté de la boîte est requise au cas où une pièce serait nécessaire pour le remplacement. Cela aide notre personnel à identifier votre numéro de produit pour s'assurer que vous recevez les bonnes pièces.
- ⚠ **Prenez une photo des dommages (le cas échéant).**
Une photo des dommages est toujours requise pour déposer une réclamation et obtenir rapidement votre remplacement ou votre remboursement. Assurez-vous d'avoir la boîte même si elle est endommagée.
- ⚠ **Envoyez-nous un e-mail avec les images demandées.**
Envoyez-nous un e-mail directement depuis le marché où votre article a été acheté avec les images ci-jointes et une description de votre réclamation.

ES



Instrucciones de Devolución / Reclamación de Daños

- ⚠ **NO deseche la caja/embalaje original.**
En caso de que se requiera una devolución, el artículo debe ser devuelto en la caja original. Sin esto su devolución no será aceptada.
- ⚠ **Tome una foto de las marcas de la caja.**
Se requiere una foto de las marcas (texto) en el lado de la caja en caso de que se necesite una pieza para reemplazarla. Esto ayuda a nuestro personal a identificar su número de producto para asegurarse de que recibe las piezas correctas.
- ⚠ **Tome una foto de las piezas dañadas (si procede).**
Una foto de los daños es siempre necesaria para presentar una reclamación y conseguir que su reemplazo o reembolso sea procesado rápidamente. Por favor, asegúrese de tener la caja aunque esté dañada.
- ⚠ **Envíenos un correo electrónico con las imágenes solicitadas.**
Envíenos un correo electrónico directamente desde el mercado donde se compró su artículo con las imágenes adjuntas y una descripción de su reclamación.

IT



Istruzioni Per La Restituzione / Reclamo Per Danni

- ⚠ **NON scartare la scatola / confezione originale.**
Nel caso in cui sia richiesto un reso, l'articolo deve essere restituito nella scatola originale. Senza la scatola originale il tuo reso non sarà accettato.
- ⚠ **Fare una foto dei contrassegni sulla scatola.**
È necessaria una foto dei contrassegni (testo) sul lato della scatola nel caso in cui la parte debba essere sostituita. Questo aiuta il nostro staff a identificare il numero del tuo prodotto per assicurarti di ricevere le parti corrette.
- ⚠ **Fare una foto di Danno (se è applicabile).**
Una foto del danno è sempre necessaria per presentare un reclamo e ottenere rapidamente la sostituzione o il rimborso. Assicurati di avere la scatola anche se è danneggiata.
- ⚠ **Inviarci una mail con le immagini richieste.**
Inviarci un'e-mail direttamente dal mercato in cui è stato acquistato il tuo articolo con le immagini allegate e una descrizione del tuo reclamo.

PL



Zwroty i reklamacje

- ⚠ **Nie wyrzucaj oryginalnego opakowania.**
Jeśli chcesz zwrócić produkt, musi znajdować się on w oryginalnym opakowaniu. Towar zwrócony w nieoryginalnym opakowaniu nie zostanie przyjęty.
- ⚠ **Zrób zdjęcie oznaczeń na opakowaniu.**
Jeśli jakkolwiek część wymaga wymiany, zrób zdjęcie oznaczeń kodu produktu, który znajduje się na opakowaniu. Pozwoli nam to zidentyfikować produkt i dostarczyć ci właściwą część.
- ⚠ **Zrób zdjęcie uszkodzonej części (jeśli dotyczy).**
Jeśli chcesz złożyć reklamację, zrób zdjęcie uszkodzonej części. Pozwoli nam to zatwierdzić reklamację i zlecić zwrot środków na twoje konto. Do złożenia reklamacji potrzebne będzie oryginalne opakowanie.
- ⚠ **Skontaktuj się z nami.**
Skontaktuj się z nami telefonicznie, mailowo lub poprzez formularz kontaktowy. Załącz zdjęcia produktu i opis roszczenia.