

**USA** office: Fontana   **ITA** office: Milano   **AUS** office: Truganina   **POL** office: Gdańsk  
**DEU** office: FDS GmbH, Neuer Höltigbaum 30, 22143 Hamburg, Deutschland  
**GBR** office: FDS Corporation Limited, Unit 4, Blackacre Road, Great Blakenham,  
Ipswich, IP6 0FL, United Kingdom   **FRA** office: Saint Vigor d'Ymonville

Cloud Children's Dressing Table  
Wolke Schminktisch für Kinder  
Coiffeuse pour Enfants  
Tocador Infantil en Forma de Nube  
Toiletta per Bambini a Forma di Nuvola  
Toaletka dziecięca z chmurką  
Cloud Kinderkaptafel

**TP10446**

THIS INSTRUCTION BOOKLET CONTAINS **IMPORTANT** SAFETY INFORMATION.  
PLEASE READ AND KEEP FOR FUTURE REFERENCE.



## Before You Start

Please read all instructions carefully and keep it for future reference.

### GENERAL SECURITY WARNING

**Caution:** Children should use this product under the parental supervision.

**Danger:** Keep all small parts and packaging materials for this product away from babies and children, otherwise they may pose a choking hazard.

**Danger:** Lack of attachment may cause a risk of tipping.



#### WARNING: CHOKING HAZARD

-Small parts.  
Not for children under 3 years.

### WARNING FOR ASSEMBLY

- ⚠ Assembled only by adults
- ⚠ Remove all packaging, separate and count all parts and hardware.
- ⚠ Read through each step carefully and follow the proper order.
- ⚠ We recommend that, where possible, all items are assembled near the area in which they will be placed in use, to avoid moving the product unnecessarily once assembled.
- ⚠ Ensure a secure surface during installation, and always place the product on a flat, steady and stable surface.



## Bevor Sie beginnen

Bitte sorgfältig lesen und zum späteren Nachschlagen aufbewahren.

### ALLGEMEINE SICHERHEITSWARNUNG

**Vorsicht:** Kinder sollten diesen Artikel unter elterlicher Aufsicht benutzen.

**Gefahr:** Halten Sie alle Kleinteile und Verpackungsmaterialien, die verschluckt werden können, von Babys und Kindern fern.

**Gefahr:** Unsachgemäße Montage kann zu Kippgefahr führen.



#### ACHTUNG: ERSTICKUNGSGEFAHR

-Kleine Teile.  
Nicht für Kinder unter 3 Jahren.

### ACHTUNG BEI MONTAGE

- ⚠ Montage nur durch Erwachsene
- ⚠ Entfernen Sie alle Verpackungen, Überprüfen Sie, ob alle Teile und Zubehörteile vorhanden sind.
- ⚠ Lesen Sie jeden Montageschritt sorgfältig durch und folgen Sie den Anleitungen.
- ⚠ Wir empfehlen, alle Teile möglichst in der Nähe des Aufstellungsortes zu montieren, um unnötige Bewegungen nach der Montage zu vermeiden.
- ⚠ Achten Sie bei der Montage auf einen sicheren Untergrund und stellen Sie den Artikel immer auf eine ebene, feste und stabile Fläche.



## Avant de Commencer

Veuillez lire attentivement toutes les instructions et les conserver pour la référence ultérieure.

### AVERTISSEMENT DE SÉCURITÉ GÉNÉRALE

**Attention :** Les enfants doivent utiliser ce produit sous la surveillance de leurs parents.

**Danger :** Gardez toutes les petites pièces et les matériaux d'emballage de ce produit hors de la portée des bébés et des enfants pour éviter un risque d'étouffement.

**Danger :** Le manque de la fixation pourrait entraîner un risque de basculement.



#### AVERTISSEMENT : RISQUE D'ÉTOUFFEMENT

- Les petites pièces.  
Ne convient pas aux enfants de moins de 3 ans.

### AVERTISSEMENT POUR L'ASSEMBLAGE

- ⚠ Construction seulement par des adultes
- ⚠ Retirez tous les emballages, séparez et comptez toutes les pièces et le matériel.
- ⚠ Lisez attentivement chaque étape et suivez l'ordre correct.
- ⚠ Nous recommandons que, dans la mesure du possible, tous les articles soient assemblés à proximité de la zone dans laquelle ils seront utilisés, afin d'éviter de déplacer inutilement le produit une fois assemblé.
- ⚠ Assurez-vous que la surface soit solide pendant la construction et placez toujours le produit sur une surface plane et stable.



## Antes de Empezar

Lea atentamente todas las instrucciones y consérvelas para futuras consultas.

### ADVERTENCIA DE SEGURIDAD GENERAL

**Atención:** Los niños deben utilizar este producto bajo la supervisión de sus padres.

**Peligro:** Mantenga todas las piezas pequeñas y los materiales de empaque de este producto fuera del alcance de los bebés y los niños, ya que de lo contrario pueden suponer un peligro de asfixia.

**Peligro:** La falta de fijación puede provocar un riesgo de vuelco.



#### ADVERTENCIA: PELIGRO DE ASFIXIA

- Piezas pequeñas.  
No es adecuado para niños menores de 3 años.

### ADVERTENCIA PARA EL MONTAJE

- ⚠ El producto solo puede ser ensamblado por adultos.
- ⚠ Retire todo el embalaje, separe y cuente todas las piezas y los accesorios.
- ⚠ Lea detenidamente cada paso y siga el orden correcto.
- ⚠ Recomendamos que, siempre que sea posible, todos los elementos se monten cerca de la zona en la que se van a utilizar, para evitar mover el producto innecesariamente una vez montado.
- ⚠ Asegure una superficie segura durante el montaje, y coloque el producto siempre sobre una superficie plana, firme y estable.



## Prima di Iniziare

Si prega di leggere attentamente tutte le istruzioni e conservarle per riferimento futuro.

### AVVERTENZA DI SICUREZZA GENERALE

**Attenzione:** I bambini devono usare questo prodotto sotto la supervisione dei genitori.

**Pericolo:** Tenere tutte le piccole parti e i materiali di imballaggio di questo prodotto lontano da neonati e bambini, altrimenti potrebbero rappresentare un rischio di soffocamento.

**Pericolo:** La mancanza di accessorio può causare un rischio di ribaltamento.



#### AVVERTENZA: RISCHIO DI SOFFOCAMENTO

- Piccole parti.  
Non per i bambini sotto i 3 anni.

### AVVERTENZA PER IL MONTAGGIO

- ⚠ Questo prodotto è montato dagli adulti.
- ⚠ Rimuovere tutti gli imballaggi, separare e contare tutte le parti e tutti gli accessori.
- ⚠ Leggere attentamente ogni passo e seguire l'ordine corretto.
- ⚠ Si consiglia, ove possibile, di montare tutti gli articoli vicino alla zona in cui verranno posti in uso, per evitare di spostare inutilmente il prodotto una volta assemblato.
- ⚠ Garantire una superficie sicura durante il montaggio e posizionare il prodotto sempre su una superficie piana, stabile.



## Zanim Zaczniesz

Przeczytaj uważnie wszystkie instrukcje i zachowaj je na przyszłość.

### OGÓLNE OSTRZEŻENIA DOTYCZĄCE BEZPIECZEŃSTWA

**Uwaga:** Dzieci mogą używać tego produktu jedynie pod nadzorem dorosłych.

**Niebezpieczeństwo:** Trzymaj wszystkie małe części i materiały opakowaniowe dla tego produktu z dala od niemowląt i dzieci, w przeciwnym razie mogą stwarzać ryzyko zadławienia.

**Niebezpieczeństwo:** Brak mocowania może spowodować ryzyko przewrócenia.



#### OSTRZEŻENIE: RYZIKO ZADŁAWIENIA

- Produkt zawiera małe elementy.  
Nieodpowiednie dla dzieci poniżej 3 roku życia.

### OSTRZEŻENIA DOTYCZĄCE MONTAŻU

- ⚠ Montażem powinny zająć się wyłącznie osoby dorosłe
- ⚠ Usuń opakowanie i upewnij się, że zestaw zawiera wszystkie części i elementy montażowe.
- ⚠ Przeczytaj uważnie każdy krok i postępuj we właściwej kolejności.
- ⚠ Zalecamy, aby w miarę możliwości wszystkie elementy były montowane w pobliżu miejsca, w którym będą używane, aby uniknąć niepotrzebnego przenoszenia produktu po złożeniu.
- ⚠ Zapewnij bezpieczną powierzchnię podczas montażu i zawsze umieszczaj produkt na płaskiej i stabilnej powierzchni.



## Voordat U Begint

Lees alstublieft alle instructies zorgvuldig door en bewaar deze voor toekomstig gebruik.

## ALGEMENE VEILIGHEIDSWAARSCHUWING

**Let op:** Kinderen dienen dit product onder ouderlijk toezicht te gebruiken.

**Gevaar:** Houd alle kleine onderdelen en verpakkingsmaterialen van dit product buiten bereik van baby's en kinderen, anders kunnen ze een verstikkingsgevaar opleveren.

**Gevaar:** Gebrek aan bevestiging kan een risico op kantelen veroorzaken.



### WAARSCHUWING:













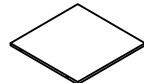
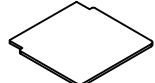

#### VERSTIKKINGSGEVAAR





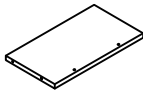
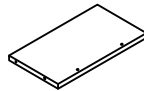
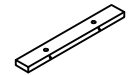





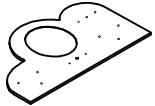

-Kleine onderdelen.

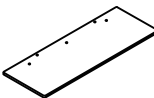
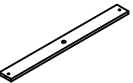

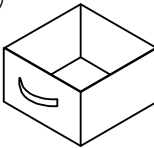
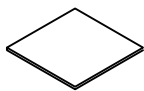











Niet voor kinderen onder de 3 jaar.

## WAARSCHUWING VOOR MONTAGE

- ⚠ Alleen monteren door volwassenen.
- ⚠ Verwijder alle verpakkingen, scheid en tel alle onderdelen en het beslag.
- ⚠ Lees elke stap zorgvuldig door en volg de juiste volgorde.
- ⚠ We raden aan om, waar mogelijk, alle onderdelen in de buurt van de plek waar ze gebruikt zullen worden te monteren, om onnodige verplaatsing van het product eenmaal gemonteerd te voorkomen.
- ⚠ Zorg voor een veilig oppervlak tijdens de installatie en plaats het product altijd op een vlakke, stabiele en stevige ondergrond.

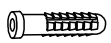
①  x1	②  x1	③  x1
④  x3	⑤  x1	⑥  x1
⑦  x1	⑧  x1	⑨  x1
⑩  x1	⑪  x1	⑫  x1
⑬  x1	⑭  x1	⑮  x2
⑯  x1	⑰  x1	⑱  x1

19 x1 	20 x2 	21 x3 
22 x5 	23 x1 	24 x1 
25 x2 	26 x2 	27 x1 
28 x1 		
		

A x48 	B x8 	C x3 
D x26 	E x10 	F x10 
G x1 	H x1 	I x1 
J x1 	K x1 	L x2 
M x1 	N x1 	

## 01

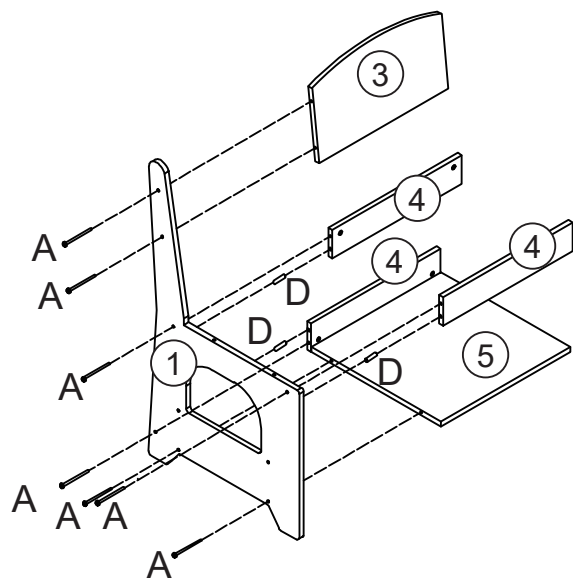

Connect 3,4,5 with A and D. /Verbinden Sie 3, 4, 5 mit A und D.

/Connecter 3,4,5 avec A et D. /Conecte 3, 4 y 5 con A y D.

/Collegare 3, 4 e 5 con A e D. /Połącz 3,4,5 z A i D.

/Verbind 3, 4 en 5 met A en D.

## 02

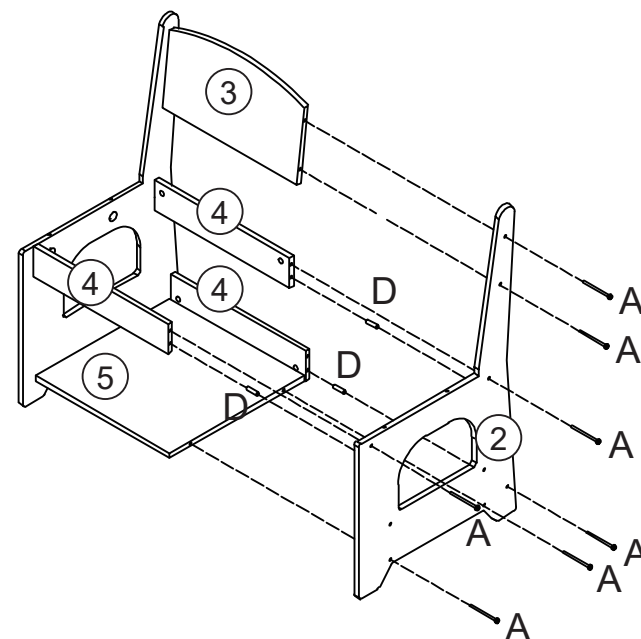

Connect 3,4,5 with A and D. /Verbinden Sie 3, 4, 5 mit A und D.

/Connecter 3,4,5 avec A et D. /Conecte 3, 4 y 5 con A y D.

/Collegare 3, 4 e 5 con A e D. /Połącz 3,4,5 z A i D.

/Verbind 3, 4 en 5 met A en D.

---

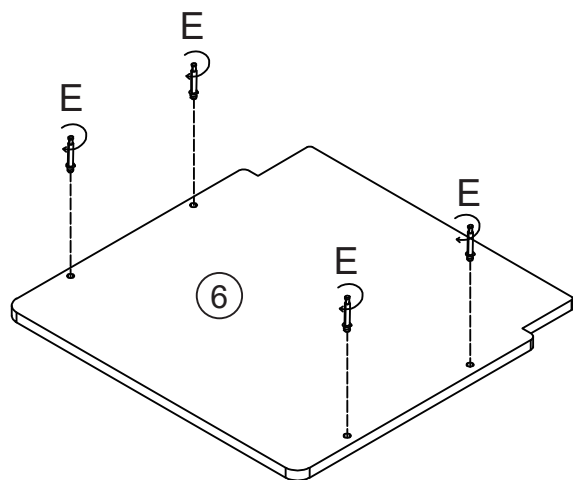
**03**

Assemble E into 6. /Verbinden Sie E mit 6. /Assembler E en 6.  
/Ensamble E en 6. /Assemblare E in 6. /Zamontuj E w 6.  
/Zet E in 6 in elkaar.

---

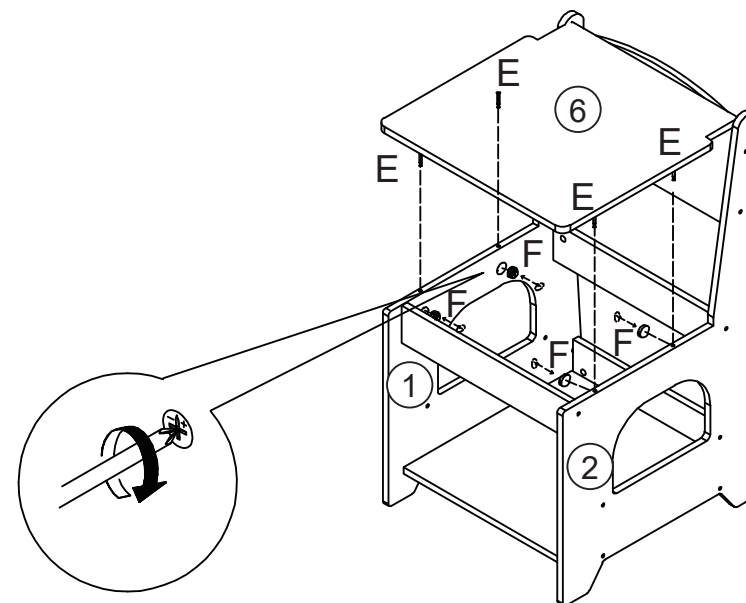
**04**

Connect 1,2,6 with F. /Verbinden Sie 1, 2, 6 mit F.  
/Connecter 1,2,6 avec F. /Conecte 1, 2 y 6 con F.  
/Collegare 1, 2 e 6 con F. /Połącz 1,2,6 z F. /Verbind 1, 2 en 6 met F.

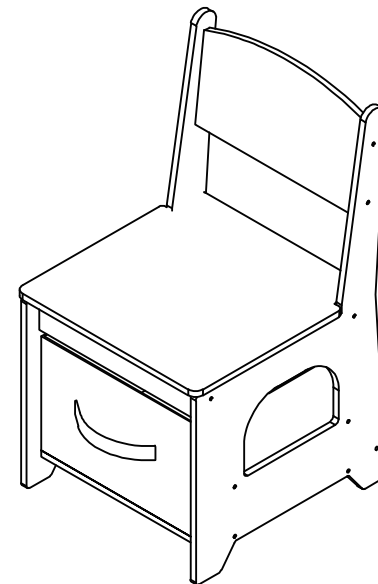
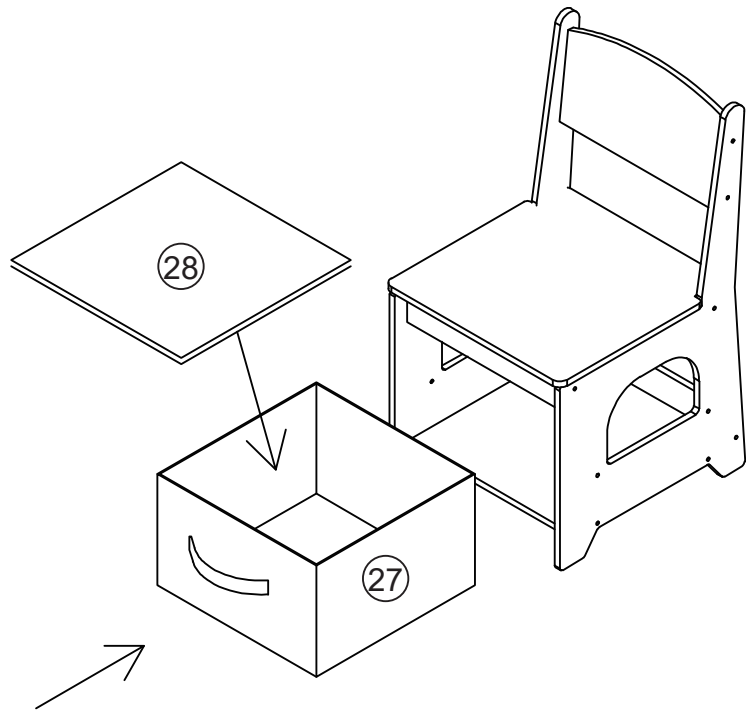

---

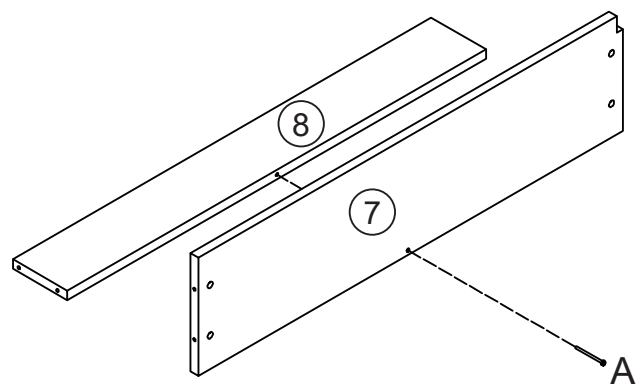
**06**

Connect 7 and 8 with A. /Verbinden Sie 7 und 8 mit A.  
/Connecter 7 et 8 avec A. /Conecte 7 y 8 con A.  
/Collegare 7 e 8 con A. /Połącz 7 i 8 z A. /Verbind 7 en 8 met A.

---

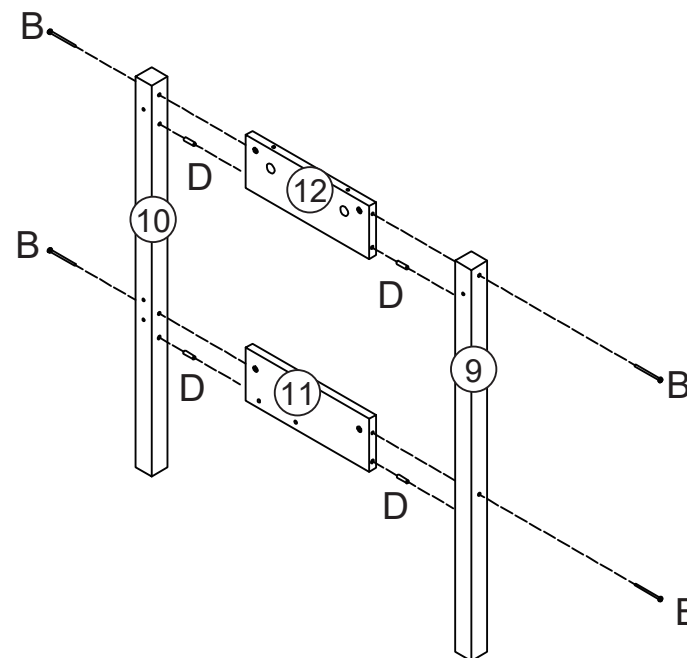
**07**

Connect 9,10,11,12 with B and D.  
/Verbinden Sie 9, 10, 11, 12 mit B und D.  
/Connecter 9,10,11,12 avec B et D. /Conecte 9, 10, 11 y 12 con B y D.  
/Collegare 9, 10, 11 e 12 con B e D. /Połącz 9,10,11,12 z B i D.  
/Verbind 9, 10, 11 en 12 met B en D.

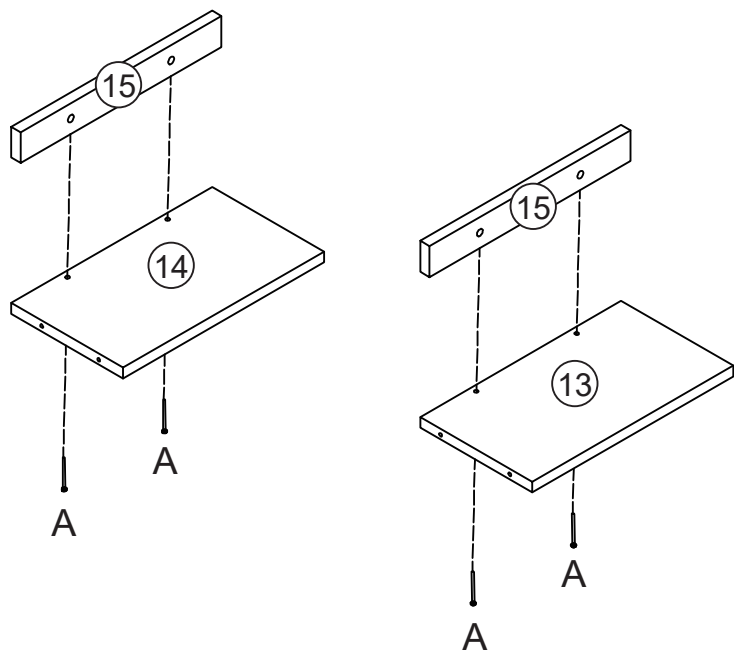

Connect 13 and 15, 14 and 15 with A.

/Verbinden Sie 13 und 15, 14 und 15 mit A.

/Connecter 13 et 15, 14 et 15 avec A.

/Conecte 13 y 15, 14 y 15 con A. /Collegare 13 e 15, 14 e 15 con A.

/Połącz 13 i 15, 14 i 15 z A. /Verbind 13 en 15, 14 en 15 met A.

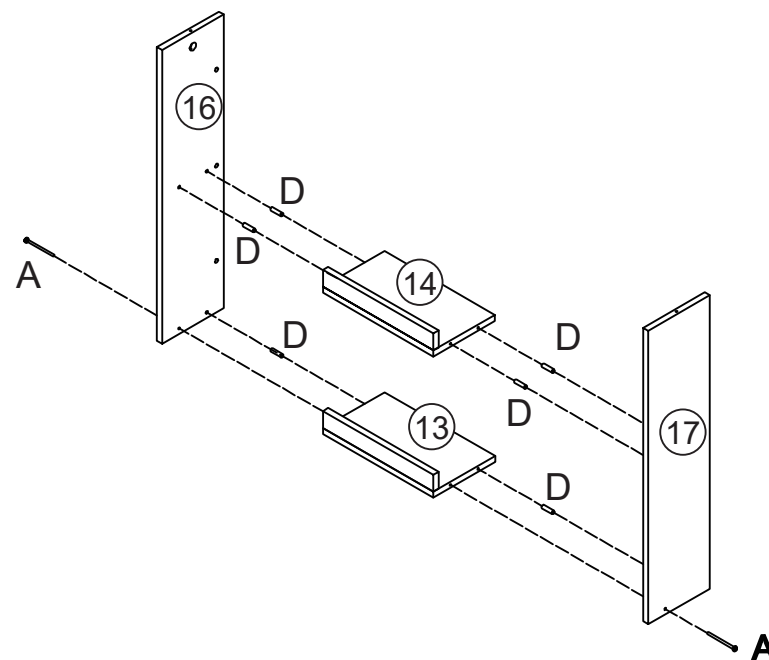

Connect 13,14,16,17 with A and D.

/Verbinden Sie 13, 14, 16, 17 mit A und D.

/Connecter 13,14,16,17 avec A et D.

/Conecte 13, 14, 16 y 17 con A y D.

/Collegare 13, 14, 16 e 17 con A e D. /Połącz 13,14,16,17 z A i D.

/Verbind 13, 14, 16 en 17 met A en D.

---

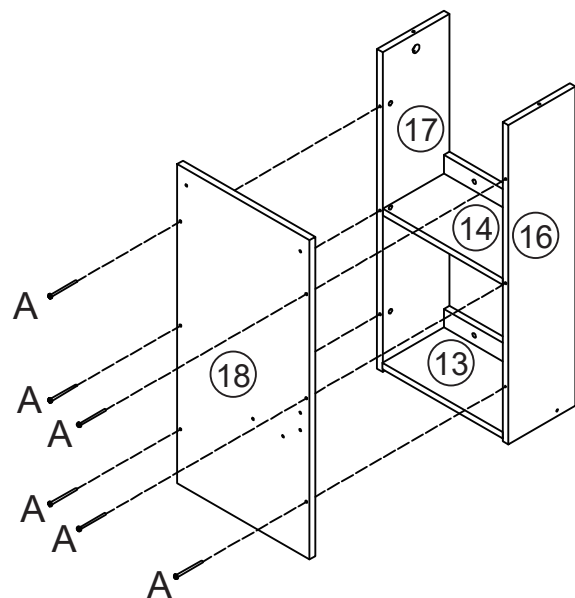
**10**

Connect 16,17,18 with A. /Verbinden Sie 16, 17, 18 mit A.  
/Connecter 16,17,18 avec A. /Conecte 16, 17 y 18 con A.  
/Collegare 16, 17 e 18 con A. /Połącz 16,17,18 z A.  
/Verbind 16, 17 en 18 met A.

---

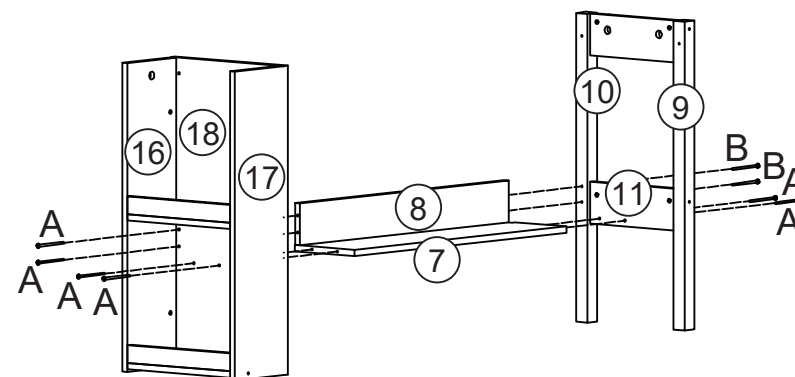
**11**

Connect 7,8,10,11,18 with A and B.  
/Verbinden Sie 7, 8, 10, 11, 18 mit A und B.  
/Connecter 7,8,10,11,18 avec A et B.  
/Conecte 7, 8, 10, 11 y 18 con A y B.  
/Collegare 7, 8, 10, 11 e 18 con A e B.  
/Połącz 7,8,10,11,18 z A i B. /Verbind 7, 8, 10, 11 en 18 met A en B.

---

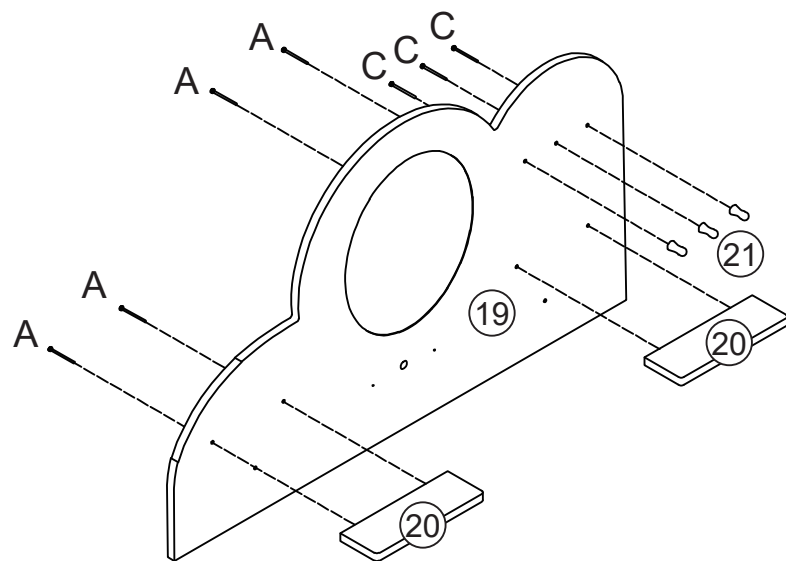
**12**

Connect 19 and 20 with A, connect 19 and 21 with C.

/Verbinden Sie 19 und 20 mit A, verbinden Sie 19 und 21 mit C.

/Connecter 19 et 20 avec A, connecter 19 et 21 avec C.

/Conecte 19 y 20 con A, conecte 19 y 21 con C.

/Collegare 19 e 20 con A, collegare 19 e 21 con C.

/Połącz 19 i 20 z A, połącz 19 i 21 z C.

/Verbind 19 en 20 met A, verbind 19 en 21 met C.

---

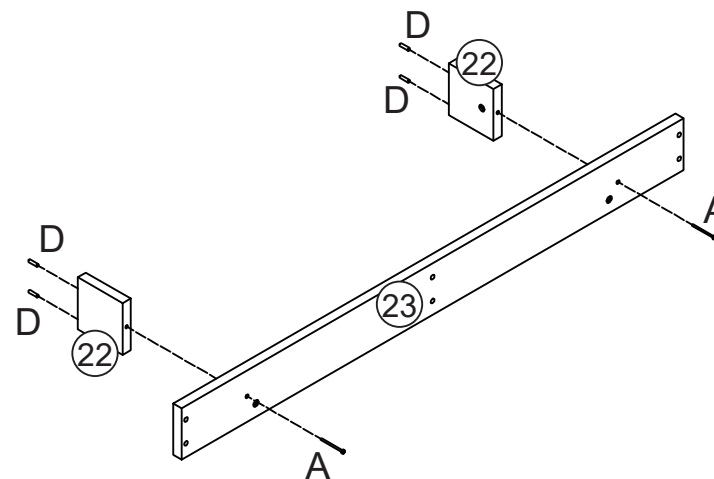
**13**

Assemble D into 22 and connect 23 with A.

/Verbinden Sie D mit 22 und 23 mit A.

/Assembler D dans 22 et connecter 23 avec A.

/Ensamble D en 22 y conecte 23 con A.

/Assemblare D in 22 e collegare 23 con A.

/Zamontuj D w 22 i połącz 23 z A.

/Zet D in elkaar tot 22 en verbind 23 met A.

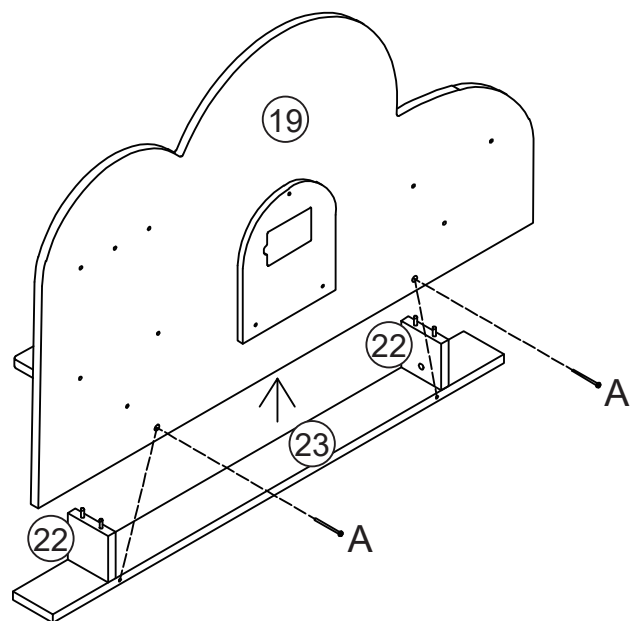

Connect 19 and 23 with A. /Verbinden Sie 19 und 23 mit A.  
 /Connecter 19 et 23 avec A. /Conecte 19 y 23 con A.  
 /Collegare 19 e 23 con A. /Połącz 19 i 23 z A. /Verbind 19 en 23 met A.

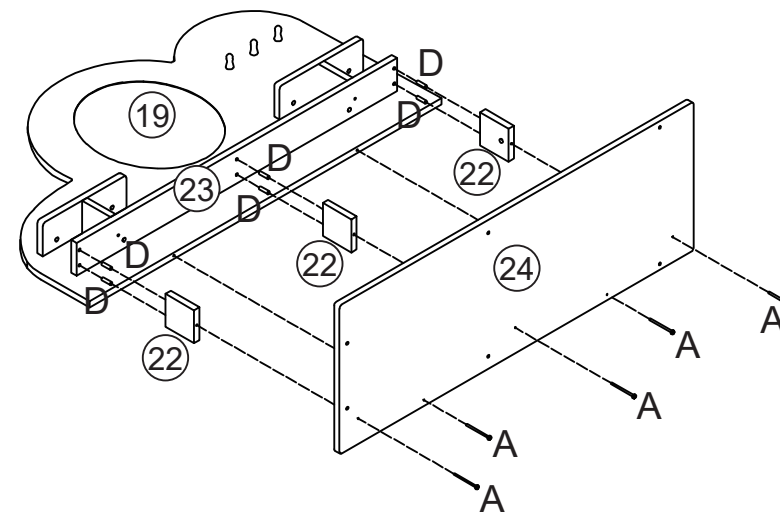

Connect 19, 22, 23, 24 with A and D.  
 /Verbinden Sie 19, 22, 23, 24 mit A und D.  
 /Connecter 19, 22, 23, 24 avec A et D.  
 /Conecte 19, 22, 23 y 24 con A y D.  
 /Collegare 19, 22, 23 e 24 con A e D. /Połącz 19, 22, 23, 24 z A i D.  
 /Verbind 19, 22, 23 en 24 met A en D.

---

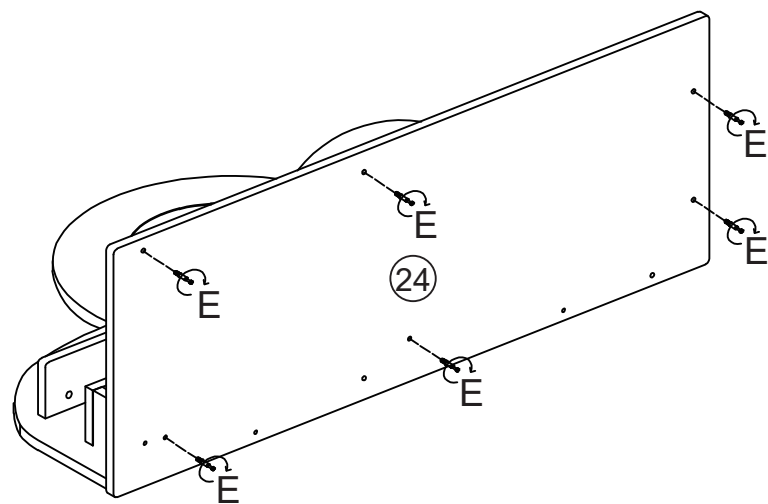
**16**

Assemble E into 24. /Setzen Sie E zu 24 zusammen.

/Assembler E en 24. /Ensamble E en 24. /Assemblare E in 24.

/Zamontuj E w 24. /Monteer E in 24.

---

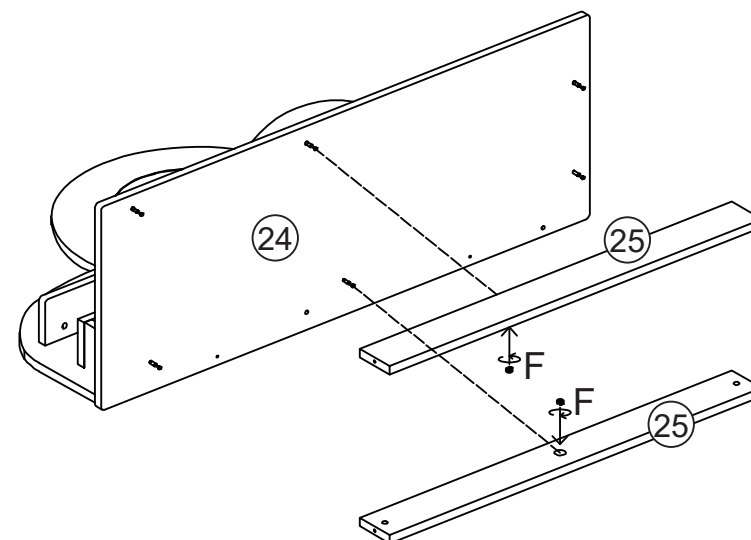
**17**

Connect 24 and 25 with F. /Verbinden Sie 24 und 25 mit F.

/Connecter 24 et 25 avec F. /Conecte 24 y 25 con F.

/Collegare 24 e 25 con F. /Połącz 24 i 25 z F. /Verbind 24 en 25 met F.

## 18

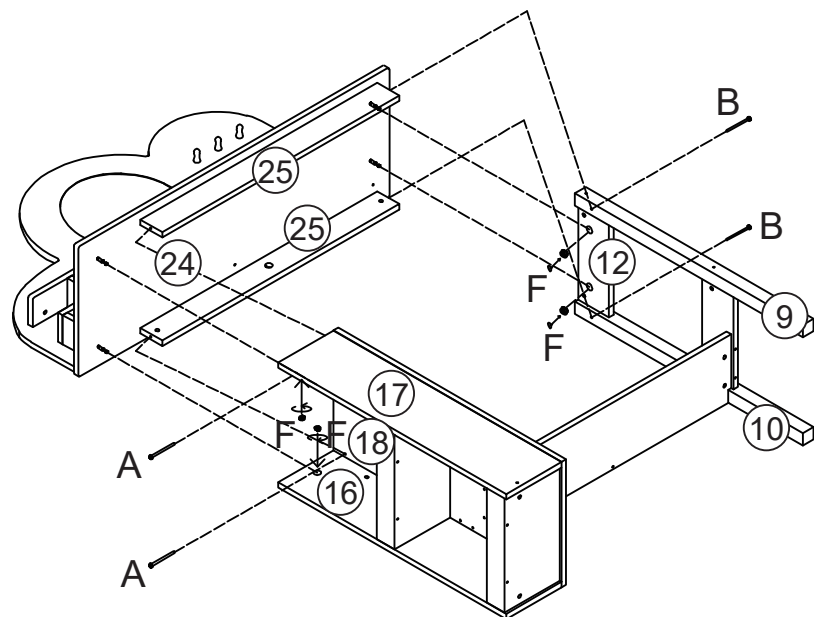

Connect 9,10,25 with B, connect 18 and 25 with A, and connect 12, 16, 17 and 24 with F.

/Verbinden Sie 9, 10, 25 mit B, 18 und 25 mit A und 12, 16, 17 und 24 mit F.

/Connecter 9,10,25 avec B, connecter 18 et 25 avec A, et connecter 12, 16, 17 et 24 avec F.

/Conecte 9, 10 y 25 con B, conecte 18 y 25 con A, conecte 12, 16, 17 y 24 con F.

/Collegare 9, 10, 25 con B, collegare 18 e 25 con A e collegare 12, 16, 17 e 24 con F.

/Połącz 9,10,25 z B, połącz 18 i 25 z A, i połącz 12, 16, 17 i 24 z F.

/Verbind 9, 10 en 25 met B, verbind 18 en 25 met A en verbind 12, 16, 17 en 24 met F.

## 19

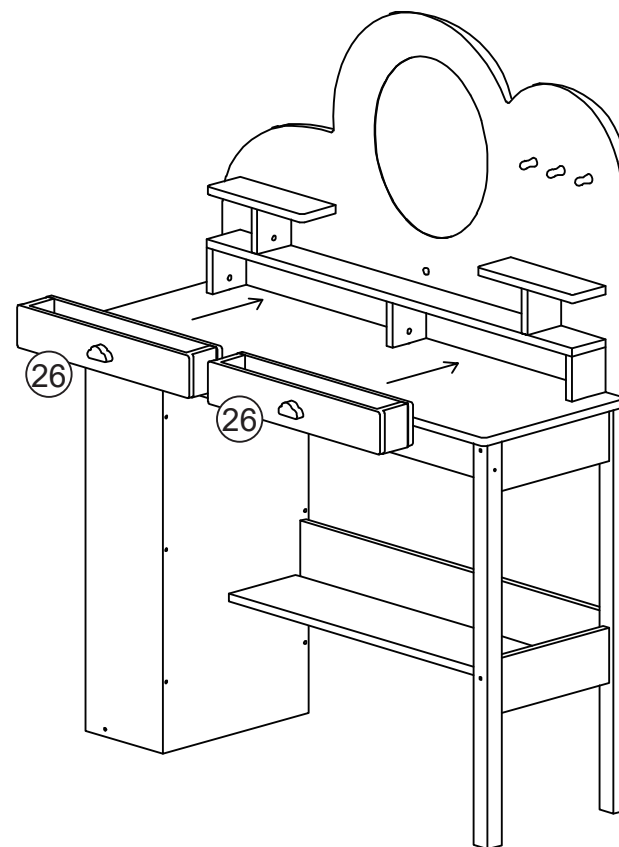

20

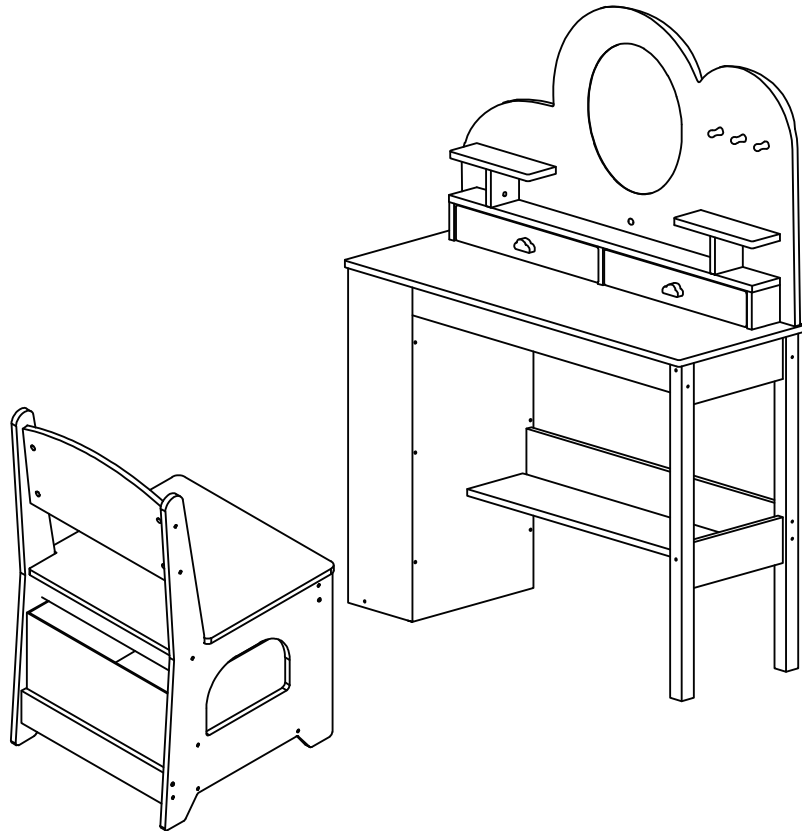

21

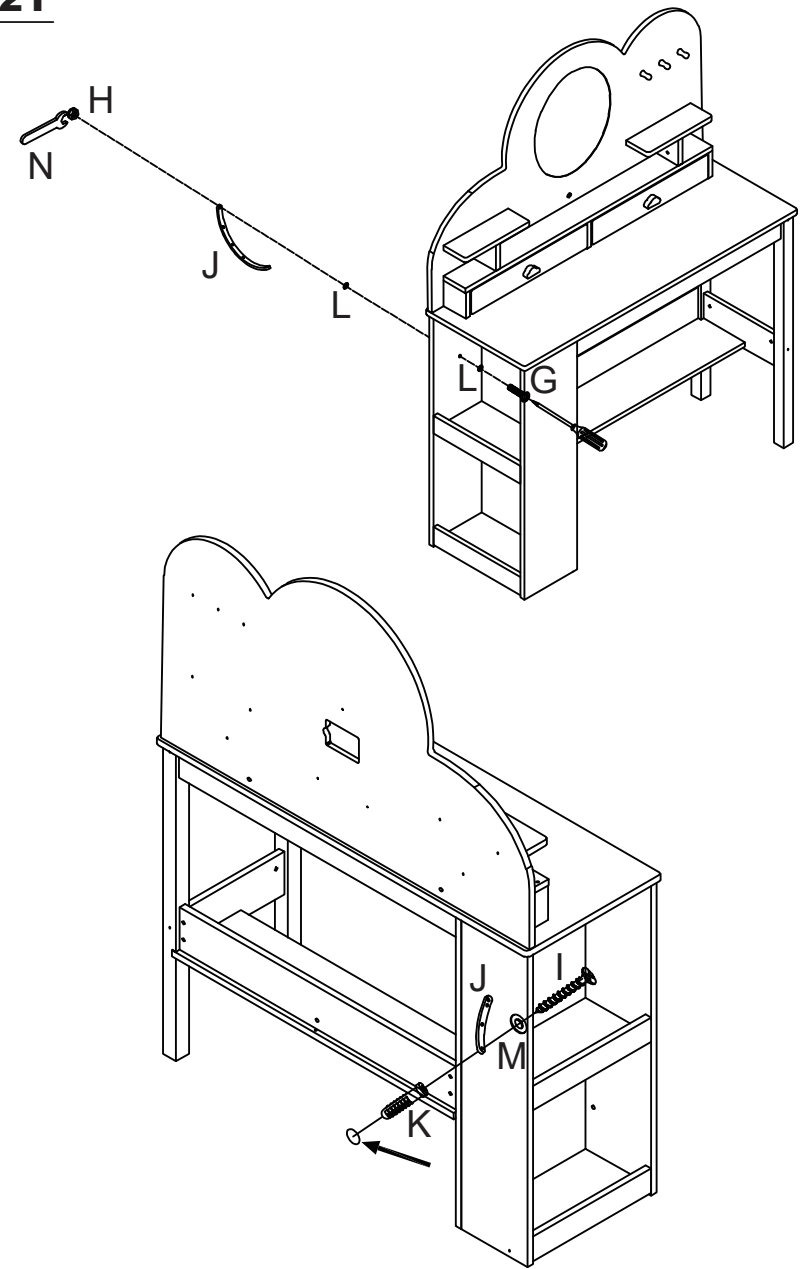

**[EN**

## WARNING



**Furniture tip-overs can be fatal to children. To minimize this risk:**

- **ALWAYS** use the anti-tipping restraint provided.
- **DO NOT** place a TV or similar items on the product.
- **DO NOT** let children stand, climb or hang on drawers, doors, or shelves.
- **ONLY** open one drawer at a time.
- **STORE** the heaviest items in the bottom drawers.



**This label must remain in place and cannot be removed.**

**[DE**

## ACHTUNG



**Umkippende Möbel können für Kinder tödlich sein. Um dieses Risiko zu minimieren:**

- Verwenden Sie **IMMER** die mitgelieferte Kippsicherung.
- Stellen Sie **KEINE** Fernseher oder ähnliche Gegenstände auf das Produkt.
- Lassen Sie Kinder **NICHT** auf Schubladen, Türen oder Regalböden stehen, klettern oder hängen.
- Öffnen Sie jeweils **NUR** eine Schublade auf einmal.
- **LAGERN** Sie die schwersten Gegenstände in den unteren Schubladen.



**Dieses Etikett sollte an seinem Platz bleiben und kann nicht entfernt werden.**

**[FR**

## AVERTISSEMENT



**Les basculements de meubles peuvent être mortels pour les enfants. Pour minimiser ce risque :**

- Utilisez **TOUJOURS** le dispositif de retenue anti-basculement fourni.
- **NE PAS** placer un téléviseur ou des objets similaires sur le produit.
- **NE PAS** laisser les enfants se tenir debout, grimper ou s'accrocher aux tiroirs, aux portes ou aux étagères.
- **SEULEMENT** ouvrir un tiroir à la fois.
- **RANGÉZ** les articles les plus lourds dans les tiroirs du bas.



**Cette étiquette doit rester en place et ne peut pas être enlevée.**

**[ES**

## ADVERTENCIA



**Los vuelcos de muebles pueden ser mortales para los niños. Para minimizar este riesgo:**

- Utilice **SIEMPRE** el dispositivo de sujeción antivuelco suministrado.
- **NO** coloque un televisor u objetos similares sobre el producto.
- **NO** deje que los niños se pongan de pie, trepen o se cuelguen de cajones, puertas o estantes.
- Abra **SOLO** un cajón cada vez.
- **GUARDE** los artículos más pesados en los cajones inferiores.



**Esta etiqueta debe permanecer en su lugar y no se puede quitar.**

## [IT] AVVERTENZA



**Il ribaltamento dei mobili può essere fatale per i bambini. Per ridurre al minimo questo rischio:**

- Utilizzare SEMPRE il dispositivo di ritenuta antiribaltamento in dotazione.
- NON collocare il TV o altri oggetti simili sul prodotto.
- NON lasciare che i bambini stiano in piedi, si arrampichino o si appendano a cassetti, ante o ripiani.
- Aprire SOLO un cassetto alla volta.
- RIPORRE gli oggetti più pesanti nei cassetti inferiori.



**Questa etichetta deve rimanere al suo posto e non può essere rimossa.**

## [PL] OSTRZEŻENIE



**Przewrócenie się mebli może być śmiertelne dla dzieci. Aby zminimalizować to ryzyko:**

- ZAWSZE używaj dołączonego zabezpieczenia przed przewróceniem.
- NIE umieszczaj na produkcie telewizora ani podobnych przedmiotów.
- NIE pozwalaj dzieciom stać, wspinać się lub wieszać na szufladach, drzwiach lub półkach.
- Otwieraj TYLKO jedną szufladę na raz.
- Najcięższe przedmioty należy przechowywać w dolnych szufladach.



**Ta etykieta musi pozostać na miejscu i nie można jej usuwać.**

## [NL] WAARSCHUWING



**Omvallende meubels kunnen fataal zijn voor kinderen. Om dit risico te minimaliseren:**

- Gebruik ALTIJD de bijgeleverde anti-kantelbeveiliging.
- Plaats GEEN TV of soortgelijke voorwerpen op het product.
- Laat kinderen NIET op lades, deuren of planken staan, klimmen of hangen.
- Open ALLEEN één lade tegelijk.
- BEWAAR de zwaarste spullen op in de onderste laden.



**Dit label moet op zijn plaats blijven en mag niet worden verwijderd.**