

XF8105-40 说明书 七国语言

尺寸：单页14*21cm，展开28*21cm
30 页 105g铜版纸单色印刷,钉装

封底

封面

Mechanic Creeper
Arbeitsbank
Chariot de Mécanicien
Camilla de Taller Mecánica
Sgabello da Officina
Leżanka warsztatowa
Mechanische kruiper

AU10060

USA office: Fontana ITA office: Milano AUS office: Truganina POL office: Gdańsk
DEU office: FDS GmbH, Neuer Höltigbaum 30, 22143 Hamburg, Deutschland
GBR office: FDS Corporation Limited, Unit 4, Blackacre Road, Great Blakenham,
Ipswich, IP6 0FL, United Kingdom FRA office: Saint Vigor d'Ymonville

THIS INSTRUCTION BOOKLET CONTAINS **IMPORTANT** SAFETY INFORMATION.
PLEASE READ AND KEEP FOR FUTURE REFERENCE.

USA office: Fontana **ITA** office: Milano **AUS** office: Truganina **POL** office: Gdańsk
DEU office: FDS GmbH, Neuer Höltigbaum 30, 22143 Hamburg, Deutschland
GBR office: FDS Corporation Limited, Unit 4, Blackacre Road, Great Blakenham,
Ipswich, IP6 0FL, United Kingdom **FRA** office: Saint Vigor d'Ymonville

Mechanic Creeper
Arbeitsbank
Chariot de Mécanicien
Camilla de Taller Mecánica
Sgabello da Officina
Leżanka warsztatowa
Mechanische kruiper

AU10060

THIS INSTRUCTION BOOKLET CONTAINS **IMPORTANT** SAFETY INFORMATION.
PLEASE READ AND KEEP FOR FUTURE REFERENCE.

EN



Before You Start

- ⚠ Please read all instructions carefully.
- ⚠ Retain instructions for future reference.
- ⚠ Separate and count all parts and hardware.
- ⚠ Read through each step carefully and follow the proper order.
- ⚠ We recommend that, where possible, all items are assembled near to the area in which they will be placed in use, to avoid moving the product unnecessarily once assembled.
- ⚠ Always place the product on a flat, steady and stable surface.
- ⚠ Keep all small parts and packaging materials for this product away from babies and children as they potentially pose a serious choking hazard.

DE



Vor dem Beginnen

- ⚠ Bitte lesen Sie alle Anweisungen sorgfältig durch.
- ⚠ Bewahren Sie die Anweisungen zur zukünftigen Verwendung auf.
- ⚠ Überprüfen Sie, ob alle Teile und Zubehörteile vorhanden sind.
- ⚠ Lesen Sie jeden Schritt sorgfältig durch und befolgen Sie die richtige Reihenfolge.
- ⚠ Wir empfehlen, alle Teile möglichst in der Nähe des Aufstellungsortes zu montieren, um unnötige Bewegungen nach der Montage zu vermeiden.
- ⚠ Stellen Sie den Artikel immer auf eine ebene, feste und stabile Fläche.
- ⚠ Halten Sie alle kleinen Teile und Verpackungsmaterialien fern von Babys und Kindern, ansonsten besteht Erstickenungsgefahr.

FR



Avant de Commencer

- ⚠ Veuillez lire attentivement toutes les instructions.
- ⚠ Conservez les instructions pour vous y référer ultérieurement.
- ⚠ Vérifiez toutes les pièces et les accessoires.
- ⚠ Lisez attentivement chaque étape et suivez l'ordre correct.
- ⚠ Nous recommandons que, dans la mesure du possible, tous les produits soient assemblés à proximité de la zone où ils seront utilisés, afin d'éviter tout déplacement inutile du produit une fois assemblé.
- ⚠ Placez toujours le produit sur une surface plane et stable.
- ⚠ Conservez toutes les petites pièces de ce produit et les matériaux d'emballage hors de portée des bébés et des enfants, car ils pourraient présenter un risque d'étouffement.

ES



Antes de Empezar

- ⚠ Lea atentamente todas las instrucciones.
- ⚠ Conserve las instrucciones para futuras consultas.
- ⚠ Separe y cuente todas las piezas y los accesorios.
- ⚠ Lea detenidamente cada paso y siga el orden correcto.
- ⚠ Recomendamos que, siempre que sea posible, todos los elementos se monten cerca de la zona en la que se van a utilizar, para evitar mover el producto innecesariamente una vez montado.
- ⚠ Coloque siempre el producto sobre una superficie plana, estable y firme.
- ⚠ Mantenga todas las piezas pequeñas y los materiales de embalaje de este producto lejos de los bebés y los niños, ya que pueden representar un grave riesgo de asfixia.

IT



Prima di Iniziare

- ⚠ Si prega di leggere attentamente tutte le istruzioni.
- ⚠ Conservare le istruzioni per riferimento futuro.
- ⚠ Separare e contare tutte le parti e gli accessori.
- ⚠ Leggere attentamente ogni passo e seguire l'ordine corretto.
- ⚠ Si consiglia, ove possibile, di assemblare tutti gli articoli vicino alla zona in cui verranno posti in uso, per evitare di spostare inutilmente il prodotto una volta assemblato.
- ⚠ Posizionare sempre il prodotto su una superficie piana, stabile.
- ⚠ Tenere tutte le piccole parti e i materiali di imballaggio di questo prodotto lontano dalla portata di neonati e bambini, in quanto possono costituire un serio pericolo di soffocamento.

PL



Zanim Zacziesz

- ⚠ Zapoznaj się z instrukcją.
- ⚠ Zachowaj instrukcję do wglądu.
- ⚠ Posortuj części i upewnij się, że zestaw jest kompletny.
- ⚠ Zapoznaj się ze sposobem montażu i postępuj zgodnie z instrukcją.
- ⚠ Zalecamy, aby montaż odbywał się możliwie najbliżej miejsca docelowego położenia produktu, aby uniknąć niepotrzebnego przesuwania.
- ⚠ Upewnij się, że produkt znajdzie się na płaskiej i stabilnej powierzchni.
- ⚠ Upewnij się, że materiały wykorzystane podczas pakowania produktu oraz jego elementy znajdują się poza zasięgiem dzieci.

NL



Voordat U Begint

- ⚠ Lees alstublieft alle instructies zorgvuldig door.
- ⚠ Bewaar de instructies voor toekomstig gebruik.
- ⚠ Scheid en tel alle onderdelen en beslag.
- ⚠ Lees elke stap zorgvuldig door en volg de juiste volgorde.
- ⚠ Wij raden aan om, waar mogelijk, alle items te monteren in de nabijheid van de plaats waar ze zullen worden gebruikt, om onnodige verplaatsing van het product na montage te voorkomen.
- ⚠ Plaats het product altijd op een vlak, stabiel en stevig oppervlak.
- ⚠ Houd alle kleine onderdelen en verpakkingsmaterialen van dit product buiten bereik van baby's en kinderen omdat ze een ernstig verstikkingsgevaar kunnen vormen.

INSTRUCTION

SPECIFICATIONS

2 in 1 Foldable Mechanic Creeper

1. Overall Dimension:

Creeper Model: 102 x 40 x 14 cm/40" x 16" x 5.5" (L x W x H)

Low stool Model: 55 x 40.5 x 56cm/21.5" x 16" x 22"(L x W x H)

Low seat height: 11.5cm /4.5"

2.6 Casters Diameter: 6.5cm/2.5"

3. Max Loading Capacity: Creeper with 160 kg/350 lbs and seat with 135 kg/300 lbs

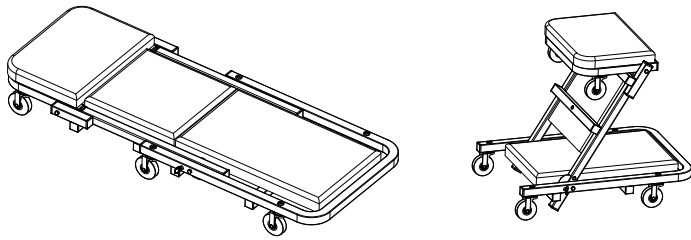

ASSEMBLY PRECAUTIONS

• Assemble only according to these instructions. Improper assembly can create hazards.

• Keep children, pets, and bystanders out of the area during assembly.

Distractions can cause you to lose control of tools, injuring yourself or others.

• Weight capacity and other product capabilities apply to properly and completely assembled products only. Do not use it if incomplete or improperly assembled.

USE PRECAUTIONS

• This product is not a toy. Do not allow children to play with or near this item and store it out of reach of children.

• Use the stool and accessories as intended and in accordance with these instructions, taking into account the working conditions and the work to be performed. Use of the stool for operations different from those intended could result in a hazardous situation.

• Inspect before every use; do not use if parts are loose or damaged.

• Do not exceed weight capacity: creeper with 160kg/350lbs and seat with 135kg/300lbs.

• NOTE: Be aware of dynamic loading! Sudden shifts in the load may briefly create excess load, which may result in product failure.

• Store idle equipment. When not in use, this product must be stored in a dry location to inhibit rust. Do not get the creeper wet or use it in damp locations or areas where there is condensation. Use it on smooth, level surfaces only.

• The warnings, cautions, and instructions discussed in this instruction manual cannot cover all possible conditions and situations that may occur. It must be understood by the operator that common sense and caution are factors that cannot be built into this product but must be supplied by the operator.

WARNING: Do not stand on stool pad. Serious injury can occur.

DE

ANLEITUNG

SPEZIFIKATIONEN

2 in 1 faltbare Arbeitsbank

1. Gesamtabmessung:

Arbeitsbank Modell: 102 x 40 x 14 cm (L x B x H)

Niedriger Hocker Modell: 55 x 40,5 x 56cm (L x B x H)

Niedrige Sitzhöhe: 11,5cm

2. 6 Rollen Durchmesser: 6,5cm

3. Maximale Belastbarkeit: Arbeitsbank mit 160 kg und Sitz mit 135 kg

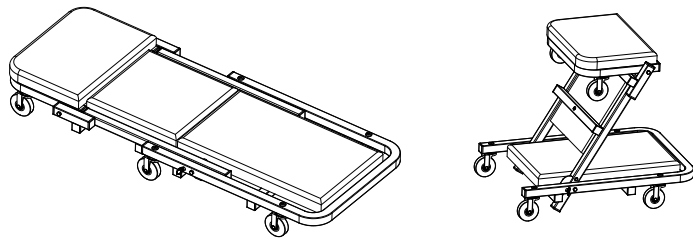

VORSICHTSMASSNAHMEN FÜR DIE MONTAGE

- Montieren Sie das Gerät nur gemäß dieser Anleitung. Eine unsachgemäße Montage kann zu Gefahren führen.

- Halten Sie Kinder, Haustiere und Unbeteiligte während der Montage aus dem Bereich fern.

Ablenkungen können dazu führen, dass Sie die Kontrolle über die Werkzeuge verlieren und sich oder andere verletzen.

- Gewichtskapazität und andere Produktfunktionen gelten nur für ordnungsgemäß und vollständig montierte Produkte. Verwenden Sie das Gerät nicht, wenn es unvollständig oder unsachgemäß montiert ist.

VORSICHTSMASSNAHMEN FÜR DEN GEBRAUCH

- Dieses Produkt ist kein Spielzeug. Lassen Sie Kinder nicht damit spielen und bewahren Sie es außerhalb der Reichweite von Kindern auf.
- Verwenden Sie den Hocker und das Zubehör bestimmungsgemäß und in Übereinstimmung mit dieser Anleitung unter Berücksichtigung der Arbeitsbedingungen und der auszuführenden Arbeiten. Die Verwendung des Hockers für andere als die vorgesehenen Arbeiten kann zu einer gefährlichen Situation führen.
- Überprüfen Sie den Hocker vor jedem Gebrauch; verwenden Sie ihn nicht, wenn Teile lose oder beschädigt sind.
- Überschreiten Sie nicht die Gewichtskapazität: Arbeitsbank mit 160 kg und Sitz mit 135 kg.
- HINWEIS: Achten Sie auf die dynamische Belastung! Plötzliche Lastverschiebungen können kurzzeitig zu einer Überlastung führen, die einen Ausfall des Produkts zur Folge haben kann.
- Lagern Sie ungenutzte Geräte. Wenn dieses Produkt nicht benutzt wird, muss es an einem trockenen Ort gelagert werden, um Rost zu verhindern. Machen Sie die Arbeitsbank nicht nass und verwenden Sie sie nicht an feuchten Orten oder in Bereichen, in denen Kondensation auftritt.
- Die in dieser Bedienungsanleitung enthaltenen Warnhinweise, Vorsichtsmaßnahmen und Anweisungen können nicht alle möglichen Bedingungen und Situationen abdecken, die auftreten können. Der Bediener muss sich darüber im Klaren sein, dass gesunder Menschenverstand und Vorsicht Faktoren sind, die nicht in dieses Produkt eingebaut werden können, sondern vom Bediener aufgebracht werden müssen.

ACHTUNG: Stellen Sie sich nicht auf das Hockerpolster. Schwere Verletzungen können auftreten.

INSTRUCTIONS

CARACTÉRISTIQUES

Chariot de Mécanicien Pliable 2 en 1

1. Dimensions Générales :

Modèle de Chariot : 102 x 40 x 14 cm (L x l x H)

Modèle de Tabouret Bas : 55 x 40,5 x 56cm(L x l x H)

Hauteur du Siège : 11,5cm

2. 6 Diamètre des Roulettes : 6,5cm

3. Capacité de Chargement Maximale : Plate-forme de 160 kg et
Siège de 135 kg

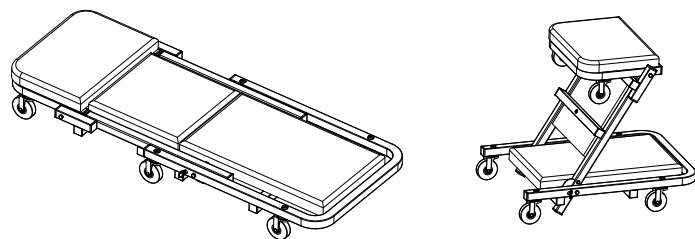

PRÉCAUTIONS D'ASSEMBLAGE

- N'assemblez que ce qui est indiqué dans ces instructions. Un assemblage incorrect peut créer des risques.

- Tenez les enfants, les animaux domestiques et les passants à l'écart de la zone de montage.

Les distractions peuvent vous faire perdre le contrôle des outils et vous blesser ou blesser d'autres personnes.

- La capacité de poids et les autres caractéristiques du produit ne s'appliquent qu'aux produits correctement et complètement assemblés. Ne l'utilisez pas s'il est incomplet ou mal assemblé.

PRÉCAUTIONS D'UTILISATION

- Ce produit n'est pas un jouet. Ne laissez pas les enfants jouer avec ou à proximité de cet article et rangez-le hors de portée des enfants.

- Utilisez le tabouret et ses accessoires comme prévu et conformément à ces instructions, en tenant compte des conditions de travail et du travail à effectuer. L'utilisation du tabouret pour des opérations différentes de celles prévues peut entraîner une situation dangereuse.

- Inspectez le tabouret avant chaque utilisation ; ne pas l'utiliser si des pièces sont desserrées ou endommagées.

- Ne pas dépasser la capacité de charge : la plate-forme de 160kg et le siège de 135kg.

- REMARQUE: Attention à la charge dynamique ! Les déplacements soudains de la charge peuvent brièvement créer une charge excessive, ce qui peut entraîner une défaillance du produit.

- Rangez l'équipement inutilisé. Lorsqu'il n'est pas utilisé, ce produit doit être stocké dans un endroit sec pour éviter la rouille. Ne mouillez pas la liane et ne l'utilisez pas dans des endroits humides ou dans des zones où il y a de la condensation.

- Les avertissements, les mises en garde et les instructions présentés dans ce manuel d'instructions ne peuvent pas couvrir toutes les conditions et situations possibles. L'opérateur doit comprendre que le bon sens et la prudence sont des facteurs qui ne peuvent pas être intégrés dans ce produit, mais qui doivent être fournis par l'opérateur.

AVERTISSEMENT : Ne pas se tenir sur le tabouret. Des blessures graves peuvent survenir.

INSTRUCCIONES

ESPECIFICACIONES

Camilla Mecánica Plegable 2 en 1

1. Dimensión General:

Modelo de Camilla: 102 x 40 x 14 cm (L x AN x AL)

Modelo de Taburete Bajo: 55 x 40,5 x 56 cm (L x AN x AL)

Altura del Asiento Bajo: 11,5 cm

2. 6 Ruedas con Diámetro: 6,5 cm

3. Capacidad de Carga Máxima: Camilla con 160 kg y asiento con 135 kg

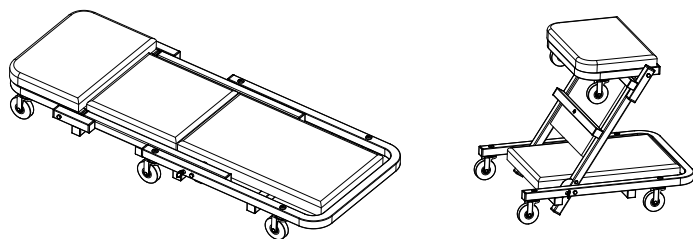

PRECAUCIONES DE MONTAJE

- Realice el montaje solo de acuerdo con estas instrucciones. Un montaje incorrecto puede provocar riesgos.
- Mantenga a los niños, animales domésticos y transeúntes alejados de la zona durante el montaje. Las distracciones pueden hacerle perder el control de las herramientas, causándole lesiones a usted o a otras personas.
- La capacidad de carga y otras capacidades del producto se aplican únicamente a productos montados correctamente y completamente. No lo utilice si está incompleto o mal montado.

PRECAUCIONES DE USO

- Este producto no es un juguete. No permita que los niños jueguen con o cerca de este artículo y guárdelo fuera del alcance de los niños.
- Utilice el taburete y los accesorios según lo previsto y de acuerdo con estas instrucciones, teniendo en cuenta las condiciones de trabajo y el trabajo a realizar. El uso del taburete para operaciones diferentes de las previstas podría provocar una situación peligrosa.
- Inspeccione antes de cada uso; no lo utilice si las piezas están sueltas o dañadas.
- No exceda la capacidad de peso: la camilla con 160 kg y el asiento con 135 kg.
- NOTA: ¡Tenga cuidado con la carga dinámica! Los cambios repentinos en la carga pueden crear brevemente un exceso de carga, lo que puede provocar el fallo del producto.
- Guarde el equipo inactivo. Cuando no esté en uso, este producto debe almacenarse en un lugar seco para evitar la oxidación. No moje la camilla ni la utilice en lugares húmedos o donde haya condensación. Utilícela únicamente en superficies lisas y niveladas.
- Las advertencias, precauciones e instrucciones contenidas en este manual de instrucciones no cubren todas las condiciones y situaciones posibles que pueden ocurrir. El operador debe entender que el sentido común y la precaución son factores que no pueden ser incorporados a este producto, sino que deben ser suministrados por el operador.

ADVERTENCIA: No se pare sobre la almohadilla del taburete. Pueden producirse lesiones graves.

SPECIFICHE

SPEZIFIKATIONEN

Sgabello da Officina Pieghevole 2 in 1

1. Dimensione Complessiva:

Modello dello Sgabello da Officina: 102 x 40 x 14 cm (L x P x A)

Modello dello Sgabello Basso: 55 x 40,5 x 56 cm (L x P x A)

Altezzadel Sedile Basso: 11,5 cm

2. Diametro delle 6 Ruote : 6,5 cm

3. Capacità di Carico Massima: Sgabello da Officina con 160 kg e sedile con 135 kg

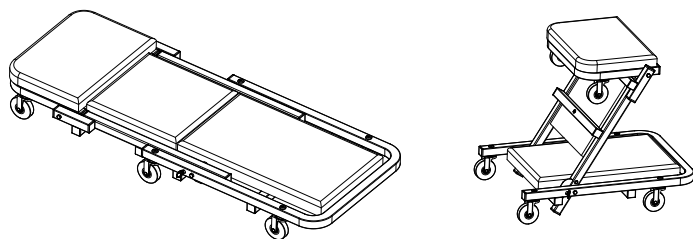

PRECAUZIONI DI MONTAGGIO

- Assemblare solo secondo queste istruzioni. Un montaggio improprio può creare pericoli.
- Tenere i bambini, gli animali domestici e gli astanti fuori dall'area durante il montaggio.

Le distrazioni possono farti perdere il controllo degli strumenti, ferendo te stesso o gli altri.

- La capacità di peso e altre capacità del prodotto si applicano solo ai prodotti assemblati correttamente e completamente. Non utilizzarlo se incompleto o montato in modo improprio.

PRECAUZIONI D'USO

- Questo prodotto non è un giocattolo. Non permettere ai bambini di giocare con o vicino a questo oggetto e riporlo fuori dalla portata dei bambini.
- Utilizzare lo sgabello e gli accessori come previsto e in conformità con queste istruzioni, tenendo conto delle condizioni di lavoro e del lavoro da eseguire. L'uso dello sgabello per operazioni diverse da quelle previste potrebbe creare una situazione pericolosa.
- Ispezionare prima di ogni utilizzo; Non utilizzare se le parti sono allentate o danneggiate.
- Non superare la capacità di peso: sgabello con 160 kg e sedile con 135 kg.
- NOTA: Prestare attenzione al caricamento dinamico! Spostamenti improvvisi del carico possono creare brevemente un carico eccessivo, che può causare guasti al prodotto.
- Conservare l'attrezzatura inattiva. Quando non viene utilizzato, questo prodotto deve essere conservato in un luogo asciutto per inibire la ruggine. Non bagnare lo sgabello né utilizzarlo in damp luoghi o aree dove c'è condensa. Usalo solo su superfici lisce e piane.
- Le avvertenze, le precauzioni e le istruzioni discusse in questo manuale di istruzioni non possono coprire tutte le possibili condizioni e situazioni che possono verificarsi. L'operatore deve comprendere che il buon senso e la cautela sono fattori che non possono essere incorporati in questo prodotto ma devono essere forniti dall'operatore.

ATTENZIONE: Non stare in piedi sul cuscinetto delle feci. Possono verificarsi lesioni gravi.

INSTRUKCJE

SPECYFIKACJA

Składana leżanka warsztatowa 2 w 1

1. Wymiary całkowite:

Wariant leżanki: 102 x 40 x 14 cm (dł. x szer. x wys.)

Wariant z niskim siedziskiem: 55 x 40,5 x 56 cm (dł. x szer. x wys.)

Wysokość niskiego siedziska: 11,5 cm

2.6 Średnica kółek: 6,5 cm

3. Maksymalne obciążenie: Leżanka o maksymalnym obciążeniu 160 kg i siedzisko o maksymalnym obciążeniu 135 kg

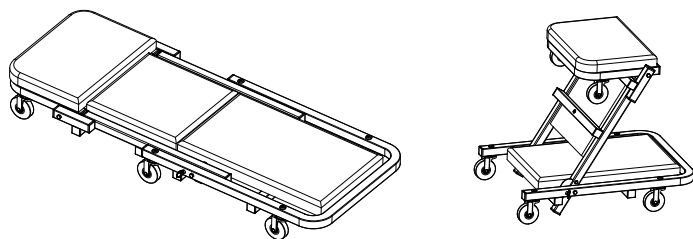

ŚRODKI OSTROŻNOŚCI PODCZAS MONTAŻU

- Montaż należy wykonywać wyłącznie zgodnie z niniejszą instrukcją. Nieprawidłowy montaż może stwarzać zagrożenia.
- Podczas montażu należy trzymać dzieci, zwierzęta domowe i osoby postronne z dala od miejsca montażu.

Rozproszenie uwagi może spowodować utratę kontroli nad narzędziami, co może skutkować obrażeniami u siebie lub innych osób.

- Podane parametry dotyczące nośności i innych parametrów produktu dotyczą wyłącznie produktów prawidłowo i całkowicie zmontowanych. Nie używać, jeśli produkt jest niekompletny lub nieprawidłowo zmontowany.

ŚRODKI OSTROŻNOŚCI

- Ten produkt nie jest zabawką. Nie pozwalaj dzieciom bawić się tym produktem ani przebywać w jego pobliżu. Przechowuj go w miejscu niedostępnym dla dzieci.
- Używaj stołka i akcesoriów zgodnie z przeznaczeniem i niniejszą instrukcją, biorąc pod uwagę warunki pracy i rodzaj wykonywanej pracy. Używanie stołka do celów innych niż te, do których jest przeznaczony, może spowodować niebezpieczną sytuację.
- Przed każdym użyciem należy dokonać kontroli. Nie używać, jeśli jakieś części są obłuzowane lub uszkodzone.
- Nie przekraczać dopuszczalnego obciążenia: leżanka o nośności 160 kg, siedzisko o nośności 135 kg.
- UWAGA: Należy pamiętać o dynamicznym ładunku! Nagłe zmiany obciążenia mogą chwilowo spowodować nadmierne obciążenie, co może skutkować uszkodzeniem produktu.
- Przechowuj nieużywany sprzęt. Gdy produkt nie jest używany, należy go przechowywać w suchym miejscu, aby zapobiec powstawaniu rdzy. Nie dopuszczaj do zamoczenia podłoża i nie używaj go w miejscach wilgotnych lub na obszarach, na których występuje kondensacja. Używaj go wyłącznie na gładkich, równych powierzchniach.
- Ostrzeżenia, uwagi i instrukcje zawarte w niniejszej instrukcji obsługi nie mogą objąć wszystkich możliwych warunków i sytuacji, jakie mogą wystąpić. Operator musi zdawać sobie sprawę, że zdrowy rozsądek i ostrożność to czynniki, których nie można uwzględnić w tym produkcie, lecz które musi zapewnić operator.

OSTRZEŻENIE: Nie stawaj na podkładce. Może dojść do poważnych obrażeń.

INSTRUCTIES

SPECIFICATIES

2 in 1 Opvouwbare Mechanische Kruiper

1. Totale afmeting:

Creeper Model: 102 x 40 x 14 cm (L x B x H)

Lage kruk Model: 55 x 40,5 x 56cm (L x B x H)

Hoogte lage zitting: 11,5 cm

2. 6 Wielen Diameter: 6,5 cm

3. Max. laadvermogen: Kruipwagen met 160 kg en stoel met 135 kg

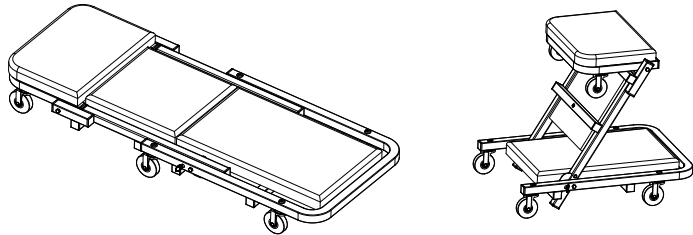

VOORZORGSMAATREGELEN VOOR MONTAGE

- Monteer alleen volgens deze instructies. Onjuiste montage kan gevaar opleveren.
- Houd kinderen, huisdieren en omstanders uit de buurt tijdens de montage.

Door afleiding kunt u de controle over het gereedschap verliezen en uzelf of anderen verwonden.





- Gewichtscapaciteit en andere productmogelijkheden gelden alleen voor correct en volledig gemonteerde producten. Gebruik het niet als het onvolledig of onjuist gemonteerd is.

VOORZORGSMAATREGELEN VOOR GEBRUIK

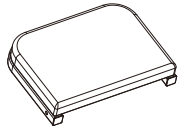
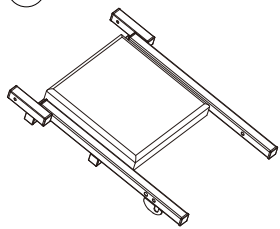
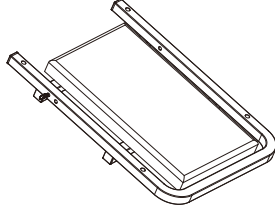
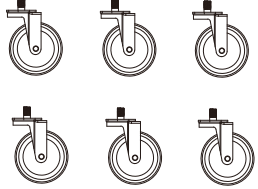
- Dit product is geen speelgoed. Laat kinderen niet met of in de buurt van dit product spelen en bewaar het buiten het bereik van kinderen.
- Gebruik de kruk en accessoires zoals bedoeld en in overeenstemming met deze instructies, rekening houdend met de werkomstandigheden en de uit te voeren werkzaamheden. Gebruik van de kruk voor andere dan de bedoelde werkzaamheden kan leiden tot een gevaarlijke situatie.
- Inspecteer voor elk gebruik; gebruik de kruk niet als onderdelen loszitten of beschadigd zijn.
- Overschrijd de gewichtscapaciteit niet: kruip met 160 kg en stoel met 135 kg.
- **OPMERKING:** Let op dynamische belasting! Plotselinge verschuivingen in de lading kunnen kortstondig overbelasting veroorzaken, wat kan leiden tot defecten aan het product.
- Berg ongebruikte apparatuur op. Wanneer dit product niet wordt gebruikt, moet het op een droge plaats worden opgeborgen om roestvorming te voorkomen. Maak de kruipwagen niet nat en gebruik hem niet op vochtige plaatsen of plaatsen met condensatie. Gebruik hem alleen op gladde, vlakke oppervlakken.
- De waarschuwingen, voorzorgsmaatregelen en instructies in deze handleiding kunnen niet alle mogelijke omstandigheden en situaties dekken die zich kunnen voordoen. De gebruiker moet begrijpen dat gezond verstand en voorzichtigheid factoren zijn die niet in dit product kunnen worden ingebouwd, maar door de gebruiker moeten worden geleverd.

WAARSCHUWING: Ga niet op het krukkussen staan. Dit kan ernstig letsel veroorzaken.

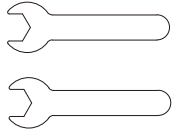
<p>①x1</p>  <p>Upper Frame with Padding / Oberer Rahmen mit Polsterung / Cadre Supérieur avec Rembourrage / Marco superior con acolchado / Telaio Superiore con Imbottitura / Górna rama z poduszką / Bovenste frame met vulling</p>	<p>②x1</p>  <p>Middle Frame / Mittlerer Rahmen / Cadre du Milieu / Marco medio / Telaio Centrale / Środkowa rama / Middenframe</p>
<p>③x1</p>  <p>Lower Frame with Padding / Unterer Rahmen mit Polsterung / Cadre Inférieur avec Rembourrage / Marco inferior con acolchado / Telaio Inferiore con Imbottitura / Dolna rama z poduszką / Onderste frame met vulling</p>	<p>④x6</p>  <p>Casters / Rollen / Roulettes / Rueda / Ruote / Kółka / Wielen</p>

<p>⑤x4</p>  <p>Hexagon Screws / Sechskant-Schrauben / Vis Hexagonales / Perno hexagonal / Viti Esagonali / Śruby sześciokątne / Zeskantschroeven</p>	<p>⑥x4</p>  <p>Lock Nuts / Sicherungsmuttern / Contre-Écrous / Tuerca de seguridad / Dadi di Bloccaggio / Nakrętki zabezpieczające / Borgmoeren</p>
<p>⑦x4</p>  <p>Tube Nuts / Rohrmuttern / Écrous de Tube / Tuerca de tubo / Dadi per Tubi / Nakrętki rurowe / Buismoeren</p>	<p>⑧x2</p>  <p>Wrench / Schraubenschlüssel / Clé / Llave / Chiave Inglese / Klucz płaski / Moersleutel</p>
<p>⑨x1</p>  <p>Hex Key / Sechskantschlüssel / Clé Allen / Llave hexagonal / Chiave Esagonale / Klucz imbusowy / Inbussleutel</p>	

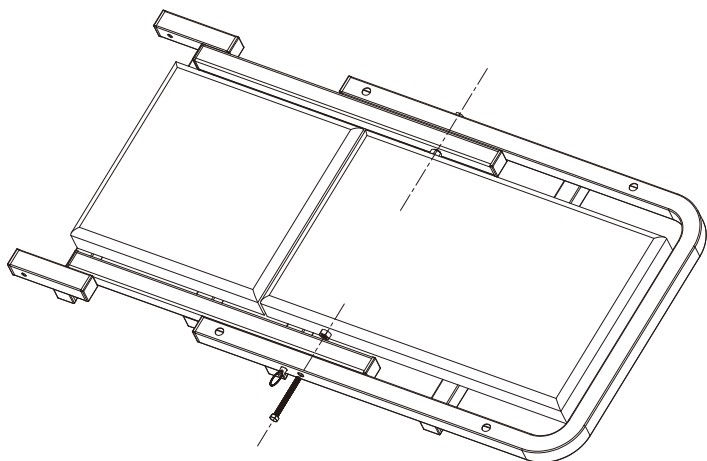
1

EN As shown in the figure, the middle frame and the lower frame with padding are assembled. Connect with 2pcs bolts and nuts as shown in the figure. Note that the pull ring locking pin must be accurately inserted into the hole of the pipe and pulled smoothly.

DE Wie in der Abbildung gezeigt, werden der mittlere Rahmen und der untere Rahmen mit Polsterung zusammengebaut. Verbinden Sie sie mit 2 Stück Schrauben und Muttern wie in der Abbildung gezeigt. Beachten Sie, dass der Sicherungsstift des Zugrings genau in das Loch des Rohrs eingeführt und gleichmäßig gezogen werden muss.

FR Comme indiqué sur la figure, assemblez le cadre central et le cadre inférieur avec le rembourrage. Fixez-les à l'aide de deux boulons et écrous, comme indiqué sur la figure. Veuillez noter que la goupille de verrouillage de l'anneau de traction doit être insérée avec précision dans le trou du tube et tirée doucement.

ES Como se muestra en la figura, se ensamblan el marco medio y el marco inferior con acolchado. Conecte con 2 pernos y tuercas como se muestra en la figura. Tenga en cuenta que el pasador de bloqueo del anillo de tracción debe insertarse con precisión en el orificio del tubo y tirarse suavemente.

IT Come mostrato nella figura, il telaio centrale e il telaio inferiore con imbottitura sono assemblati. Collegare con 2 bulloni e dadi come mostrato nella figura. Si prega di notare che il perno di bloccaggio dell'anello di trazione deve essere inserito con precisione nel foro del tubo e tirato senza intoppi.

PL Jak pokazano na rysunku, środkowa rama i dolna rama z poduszką są zmontowane. Połącz za pomocą 2 śrub i nakrętek, jak pokazano na rysunku. Należy pamiętać, że zawlecзка blokująca musi być dokładnie wsunięta do otworu rury i płynnie zaciągnięta.

NL Zoals op de afbeelding te zien is, worden het middelste frame en het onderste frame met vulling in elkaar gezet. Verbind met 2 stuks bouten en moeren zoals aangegeven in de afbeelding. Let erop dat de borgpen van de trekring nauwkeurig in het gat van de buis wordt gestoken en soepel wordt uitgetrokken.

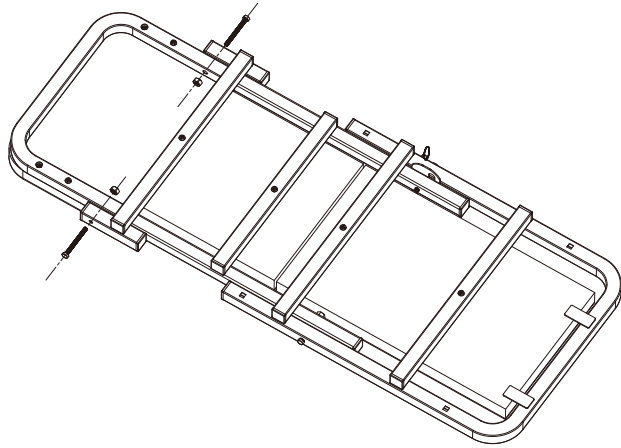
2

- EN** Lock the previously assembled part and upper frame with hex screws and lock nuts as shown in the figure.
- DE** Befestigen Sie das zuvor montierte Teil und den oberen Rahmen mit Sechskantschrauben und Kontermuttern wie in der Abbildung gezeigt.
- FR** Fixez la partie précédemment assemblée et le cadre supérieur à l'aide de boulons hexagonaux et d'écrous de blocage, comme indiqué sur la figure.
- ES** Asegure la parte previamente ensamblada y el marco superior con pernos hexagonales y tuercas de seguridad como se muestra en la figura.
- IT** Bloccare la parte assemblata in precedenza e il telaio superiore con viti esagonali e dadi di bloccaggio come mostrato nella figura.
- PL** Zablokuj uprzednio zmontowaną część i górną ramę za pomocą śrub imbusowych i nakrętek zabezpieczających, jak pokazano na rysunku.
- NL** Zet het eerder geassembleerde deel en het bovenste frame vast met zeskantbouten en borgmoeren zoals aangegeven in de afbeelding.

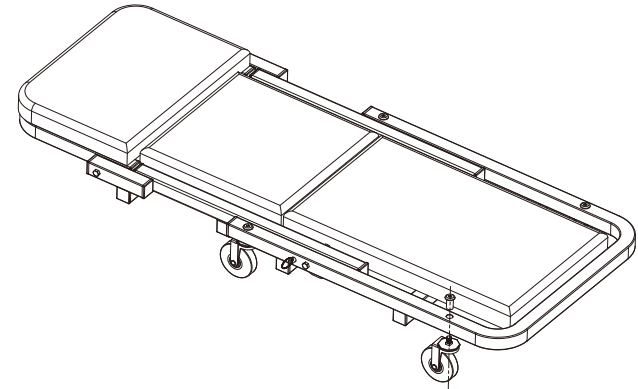
3

- EN** Insert the wheels into the square hole of the pipe on the lower frame from the bottom, and use the tube nuts to assemble the pipe by threading it above and locking it with an Allen wrench
- DE** Stecken Sie die Räder von unten in das viereckige Loch des Rohrs am unteren Rahmen und verwenden Sie die Rohrmuttern, um das Rohr zu montieren, indem Sie es oben einschrauben und mit einem Inbusschlüssel sichern.
- FR** Insérez les roues dans le trou carré du tube du cadre inférieur par le bas, et utilisez les écrous du tube pour les assembler en les vissant sur le dessus et en les bloquant à l'aide d'une clé Allen.
- ES** Inserte las ruedas en el orificio cuadrado del tubo del marco inferior desde la parte inferior, y utilice las tuercas de tubo para ensamblar enroscándolas por encima y bloqueando con una llave Allen.

- IT** Inserire le ruote nel foro quadrato del tubo sul telaio inferiore dal basso e utilizzare i dadi del tubo per assemblare il tubo avvitandolo sopra e bloccandolo con una chiave esagonale.
- PL** Włóż koła do otworów w dolnej ramie od dołu i za pomocą nakrętek rurowych zmontuj rurę, wkręcając ją od góry i blokując kluczem imbusowym.
- NL** Steek de wielen vanaf de onderkant in het vierkante gat van de buis op het onderframe en gebruik de buismoeren om de buis te monteren door deze boven in te draaien en vast te zetten met een inbussleutel.

- FR** Installez les roues dans la fente du tube supérieur du cadre comme indiqué sur l'image, vissez et verrouillez.
- ES** Instale las ruedas en la ranura del tubo del marco superior como se muestra en la imagen, atornille y bloquee.
- IT** Installare le ruote nella fessura del tubo del telaio superiore come mostrato nella figura, avvitarlo e bloccarlo.
- PL** Zamontuj koła w gnieździe rury górnej ramy, jak pokazano na rysunku, przykręć je i zablokuj.
- NL** Installeer de wielen in de pijpsleuf van het bovenste frame zoals op de foto, schroef ze vast en zet ze vast.

4

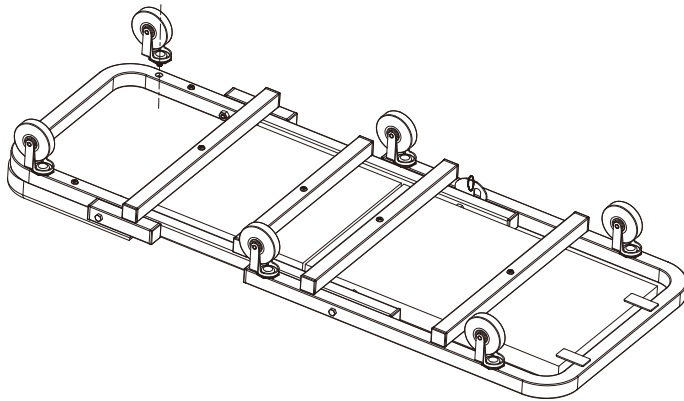

- EN** Install the wheels into the pipe slot of the upper frame as shown in the picture, screw it in and lock it
- DE** Setzen Sie die Räder in den Rohrschlitz des oberen Rahmens ein, wie in der Abbildung gezeigt, schrauben Sie sie ein und verriegeln Sie sie.

5

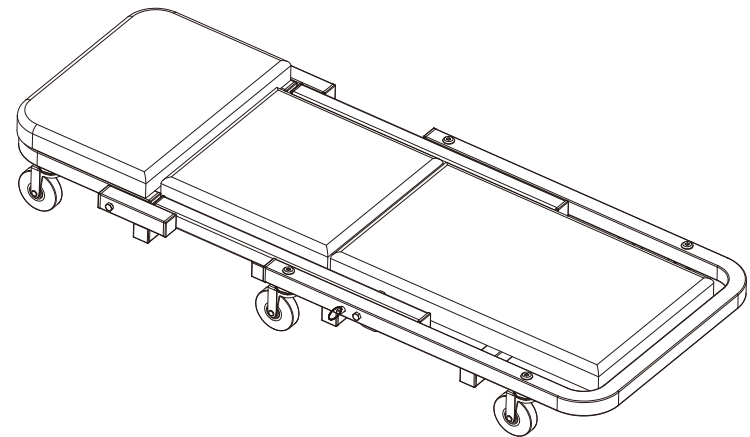

- EN** Complete assembly and take it as the creeper.
- DE** Vervollständigen Sie die Montage und nehmen Sie sie als Arbeitsbank.

FR Terminez l'assemblage et prenez-le comme civière.

ES Termine el montaje y tómelo como la camilla.

IT Completare l'assemblaggio e utilizzarlo come sgabello.

PL Zakończ montaż i używaj produktu w formie leżanki warsztatowej.

NL Voltooi de montage en neem het als de kruiwagen.

EN Fold the frame as a seat

DE Falten Sie den Rahmen als Sitz.

FR Pliez le cadre et utilisez-le comme siège.

ES Doble el marco, utilice como asiento.

IT Piegare il telaio come una sedia.

PL Złóż ramę jako stółek warsztatowy.

NL Vouw het frame op als zitplaats.

6

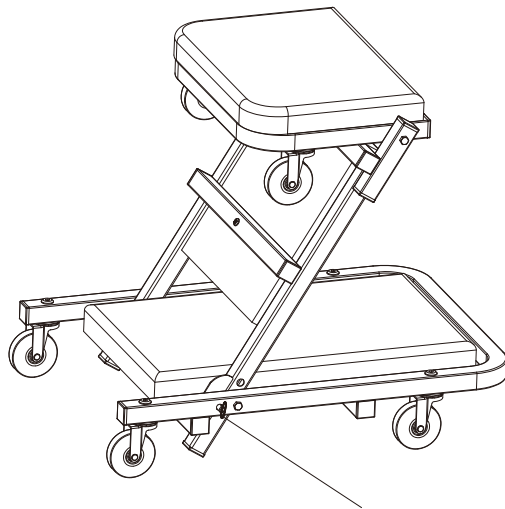

Fold the frame as a seat

EN Pull out the pin to adjust the seat to the creeper. After the adjustment is completed, release to reset.

DE Ziehen Sie den Stift heraus, um den Sitz an die Arbeitsbank anzupassen. Nachdem die Einstellung abgeschlossen ist, lassen Sie den Stift los, um ihn zurückzusetzen.

FR Tirez sur la goupille pour ajuster le siège au brancard. Une fois l'ajustement terminé, relâchez la goupille pour la remettre en place.

ES Tire del pasador para ajustar el asiento a la camilla. Una vez completado el ajuste, suéltelo para restablecer.

IT Estrarre il perno per regolare il sedile allo sgabello. Dopo che la regolazione è completata, rilasciare per ripristinare.

PL Wyciągnij zawleczkę, aby złożyć siedzisko do trybu leżanki. Po zakończeniu regulacji zwolnij, aby zresetować.

NL Trek de pen uit om de zitting aan te passen aan de kruiwagen. Nadat de aanpassing is voltooid, laat je de pen los om hem te resetten.