

USA office: Fontana **ITA** office: Milano **AUS** office: Truganina **POL** office: Gdańsk
DEU office: FDS GmbH, Neuer Höltigbaum 30, 22143 Hamburg, Deutschland
GBR office: FDS Corporation Limited, Unit 4, Blackacre Road, Great Blakenham,
Ipswich, IP6 0FL, United Kingdom **FRA** office: Saint Vigor d'Ymonville

Nightstand / Nachttisch
Table de Chevet / Mesita de Noche
Comodino / Stolik nocny / Nachtkastje

HU11119GB

THIS INSTRUCTION BOOKLET CONTAINS **IMPORTANT** SAFETY INFORMATION.
PLEASE READ AND KEEP FOR FUTURE REFERENCE.

EN



Before You Start

- ⚠ Please read all instructions carefully.
- ⚠ Retain instructions for future reference.
- ⚠ Separate and count all parts and hardware.
- ⚠ Read through each step carefully and follow the proper order.
- ⚠ We recommend that, where possible, all items are assembled near to the area in which they will be placed in use, to avoid moving the product unnecessarily once assembled.
- ⚠ Always place the product on a flat, steady and stable surface.
- ⚠ Keep all small parts and packaging materials for this product away from babies and children as they potentially pose a serious choking hazard.

DE



Vor dem Beginnen

- ⚠ Bitte lesen Sie alle Anweisungen sorgfältig durch.
- ⚠ Bewahren Sie die Anweisungen zur zukünftigen Verwendung auf.
- ⚠ Überprüfen Sie, ob alle Teile und Zubehörteile vorhanden sind.
- ⚠ Lesen Sie jeden Schritt sorgfältig durch und befolgen Sie die richtige Reihenfolge.
- ⚠ Wir empfehlen, alle Teile möglichst in der Nähe des Aufstellungsortes zu montieren, um unnötige Bewegungen nach der Montage zu vermeiden.
- ⚠ Stellen Sie den Artikel immer auf eine ebene, feste und stabile Fläche.
- ⚠ Halten Sie alle kleinen Teile und Verpackungsmaterialien fern von Babys und Kindern, ansonsten besteht Erstickengefahr.

FR



Avant de Commencer

- ⚠ Veuillez lire attentivement toutes les instructions.
- ⚠ Conservez les instructions pour vous y référer ultérieurement.
- ⚠ Vérifiez toutes les pièces et les accessoires.
- ⚠ Lisez attentivement chaque étape et suivez l'ordre correct.
- ⚠ Nous recommandons que, dans la mesure du possible, tous les produits soient assemblés à proximité de la zone où ils seront utilisés, afin d'éviter tout déplacement inutile du produit une fois assemblé.
- ⚠ Placez toujours le produit sur une surface plane et stable.
- ⚠ Conservez toutes les petites pièces de ce produit et les matériaux d'emballage hors de portée des bébés et des enfants, car ils pourraient présenter un risque d'étouffement.

ES



Antes de Empezar

- ⚠ Lea atentamente todas las instrucciones.
- ⚠ Conserve las instrucciones para futuras consultas.
- ⚠ Separe y cuente todas las piezas y los accesorios.
- ⚠ Lea detenidamente cada paso y siga el orden correcto.
- ⚠ Recomendamos que, siempre que sea posible, todos los elementos se monten cerca de la zona en la que se van a utilizar, para evitar mover el producto innecesariamente una vez montado.
- ⚠ Coloque siempre el producto sobre una superficie plana, estable y firme.
- ⚠ Mantenga todas las piezas pequeñas y los materiales de embalaje de este producto lejos de los bebés y los niños, ya que pueden representar un grave riesgo de asfixia.

IT



Prima di Iniziare

- ⚠ Si prega di leggere attentamente tutte le istruzioni.
- ⚠ Conservare le istruzioni per riferimento futuro.
- ⚠ Separare e contare tutte le parti e gli accessori.
- ⚠ Leggere attentamente ogni passo e seguire l'ordine corretto.
- ⚠ Si consiglia, ove possibile, di assemblare tutti gli articoli vicino alla zona in cui verranno posti in uso, per evitare di spostare inutilmente il prodotto una volta assemblato.
- ⚠ Posizionare sempre il prodotto su una superficie piana, stabile.
- ⚠ Tenere tutte le piccole parti e i materiali di imballaggio di questo prodotto lontano dalla portata di neonati e bambini, in quanto possono costituire un serio pericolo di soffocamento.

PL



Zanim Zacziesz

- ⚠ Zapoznaj się z instrukcją.
- ⚠ Zachowaj instrukcję do wglądu.
- ⚠ Posortuj części i upewnij się, że zestaw jest kompletny.
- ⚠ Zapoznaj się ze sposobem montażu i postępuj zgodnie z instrukcją.
- ⚠ Zalecamy, aby montaż odbywał się możliwie najbliżej miejsca docelowego położenia produktu, aby uniknąć niepotrzebnego przesuwania.
- ⚠ Upewnij się, że produkt znajdzie się na płaskiej i stabilnej powierzchni.
- ⚠ Upewnij się, że materiały wykorzystane podczas pakowania produktu oraz jego elementy znajdują się poza zasięgiem dzieci.

NL







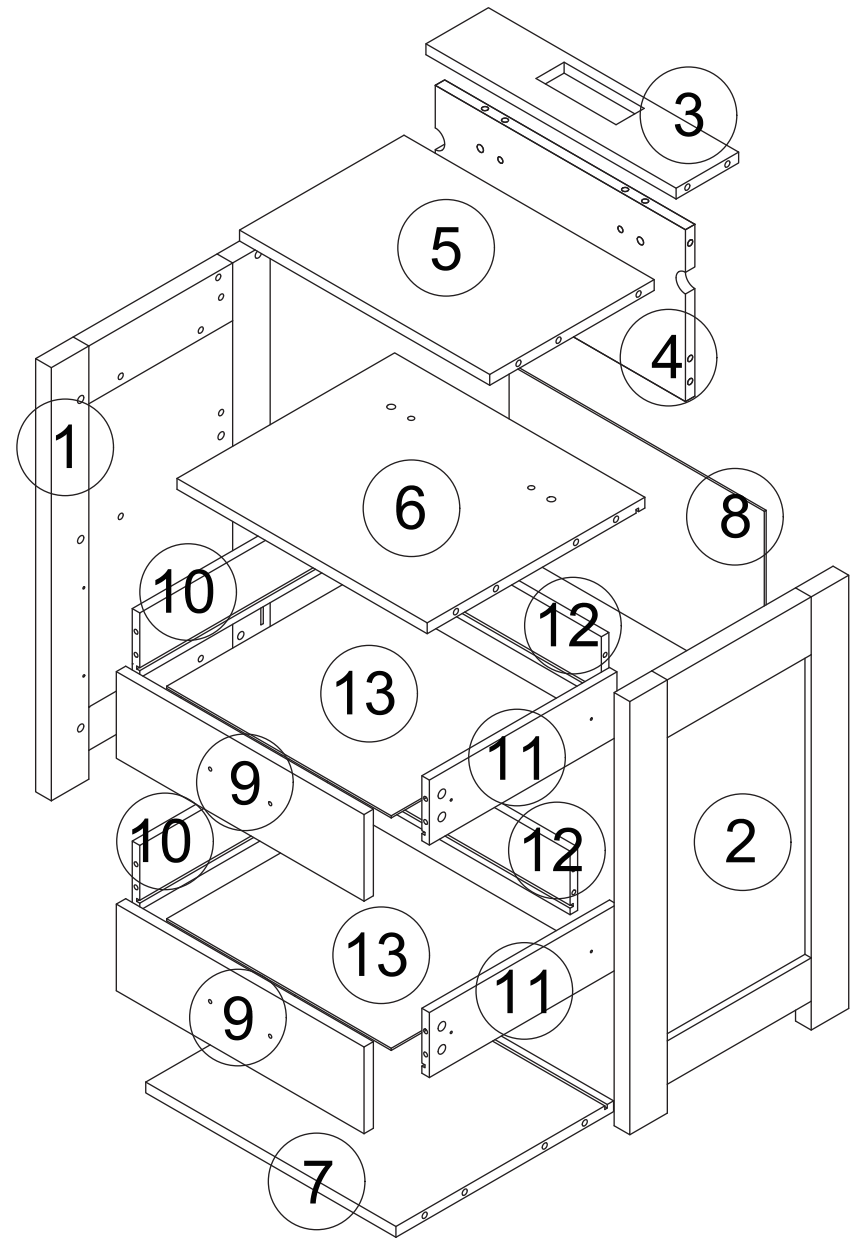
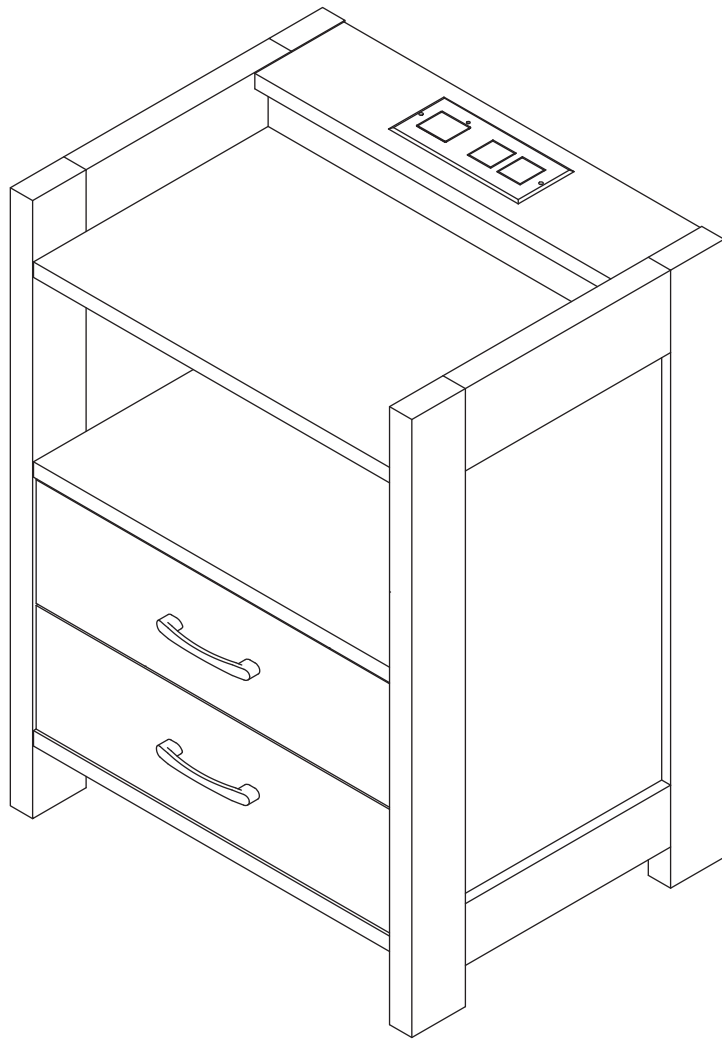

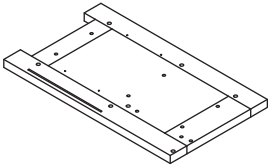
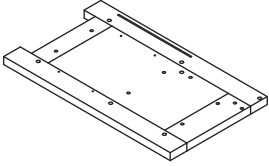
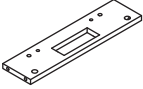
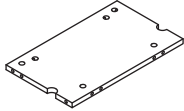
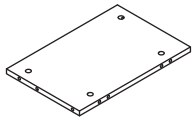
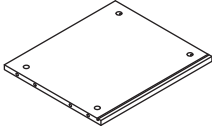
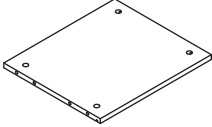
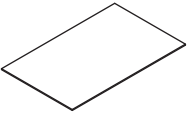
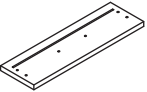
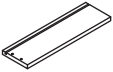
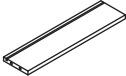
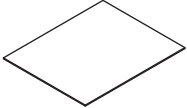
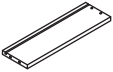





Voordat U Begint

- ⚠ Lees alstublieft alle instructies zorgvuldig door.
- ⚠ Bewaar de instructies voor toekomstig gebruik.
- ⚠ Scheid en tel alle onderdelen en beslag.
- ⚠ Lees elke stap zorgvuldig door en volg de juiste volgorde.
- ⚠ Wij raden aan om, waar mogelijk, alle items te monteren in de nabijheid van de plaats waar ze zullen worden gebruikt, om onnodige verplaatsing van het product na montage te voorkomen.
- ⚠ Plaats het product altijd op een vlak, stabiel en stevig oppervlak.
- ⚠ Houd alle kleine onderdelen en verpakkingsmaterialen van dit product buiten bereik van baby's en kinderen omdat ze een ernstig verstikkingsgevaar kunnen vormen.

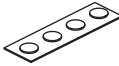

<p>① X1</p> 	<p>② X1</p> 	<p>③ X1</p> 
<p>④ X1</p> 	<p>⑤ X1</p> 	<p>⑥ X1</p> 
<p>⑦ X1</p> 	<p>⑧ X1</p> 	<p>⑨ X2</p> 
<p>⑩ X2</p> 	<p>⑫ X2</p> 	<p>⑬ X2</p> 
<p>⑪ X2</p> 		

 <p>Ⓐ X20</p>	 <p>Ⓑ X20</p>	 <p>Ⓐ_n X16</p>
 <p>Ⓐ_o X16</p>	 <p>Ⓒ X2</p>	 <p>8*40mm Ⓒ X24</p>
 <p>M3.5*12mm Ⓓ X22</p>	 <p>Ⓓ X4</p>	 <p>Ⓓ X36</p>
 <p>Ⓐ_t X1</p>	 <p>300mm Ⓒ X2</p>	<p>Optional accessory /Optionales Zubehör /Accessoire en option /Accessorio opzionale /Aksesorium opcjonalne /Optioneel accessoire</p>
 <p>Ⓒ X1</p>	 <p>Ⓒ_u X1</p>	

1

A x14

P2 x4

N x8

P2 x2
N x4

A x7

P2 x2
N x4

A x7

Insert the white plastic pellets from Screw A into the corresponding holes on the wooden board, ensuring they are completely flush with the surface of the board. Then, use a tool to tighten Screw A securely onto the board. Please follow the diagram on the right carefully for proper installation.

Insert the white plastic pellets from Screw A into the corresponding holes on the wooden board, ensuring they are completely flush with the surface of the board. Then, use a tool to tighten Screw A securely onto the board. Please follow the diagram on the right carefully for proper installation.

/Führen Sie die weißen Kunststoffkügelchen von Schraube A in die entsprechenden Löcher des Holzbretts ein und achten Sie darauf, dass sie vollständig mit der Oberfläche des Bretts abschließen. Ziehen Sie dann die Schraube A mit einem Werkzeug fest auf dem Brett an. Befolgen Sie für eine ordnungsgemäße Installation bitte sorgfältig das Diagramm auf der rechten Seite.

/Insérez les pastilles de plastique blanches de la vis A dans les trous correspondants de la planche en bois, en veillant à ce qu'elles soient parfaitement alignées avec la surface de la planche. Ensuite, utilisez un outil pour serrer fermement la vis A sur la planche. Veuillez suivre attentivement le schéma de droite pour une installation correcte.

/En primer lugar, inserte la pieza blanca de plástico del perno A en el orificio correspondiente de la placa de madera, por favor, haga que la pieza blanca quede completamente al ras de la placa de madera. A continuación, utilice una herramienta para apretar firmemente el perno A, de modo que quede fijo en la placa. Por favor, siga cuidadosamente el diagrama para una correcta instalación.

/Inserire i pallini di plastica bianca della Vite A nei fori corrispondenti del pannello in legno, assicurandosi che siano completamente a filo con la superficie del pannello. Poi, con l'aiuto di un attrezzo, stringere saldamente la Vite A sul pannello. Per una corretta installazione, si prega di seguire attentamente la figura a destra.

/Wprowadź białe plastikowe podkładki śruby A do odpowiednich otworów w desce, upewniając się, że są one całkowicie równe z powierzchnią deski. Następnie użyj narzędzia, aby mocno dokręcić śrubę A do deski. Postępuj zgodnie z diagramem po prawej stronie, aby zapewnić prawidłowy montaż.

/Steek de witte plastic bolletjes van Schroef A in de overeenkomstige gaten van de houten plank en zorg ervoor dat ze volledig gelijk liggen met het oppervlak van de plank. Gebruik vervolgens een gereedschap om Schroef A stevig vast te draaien op de plank. Volg het schema rechts zorgvuldig voor een correcte installatie.

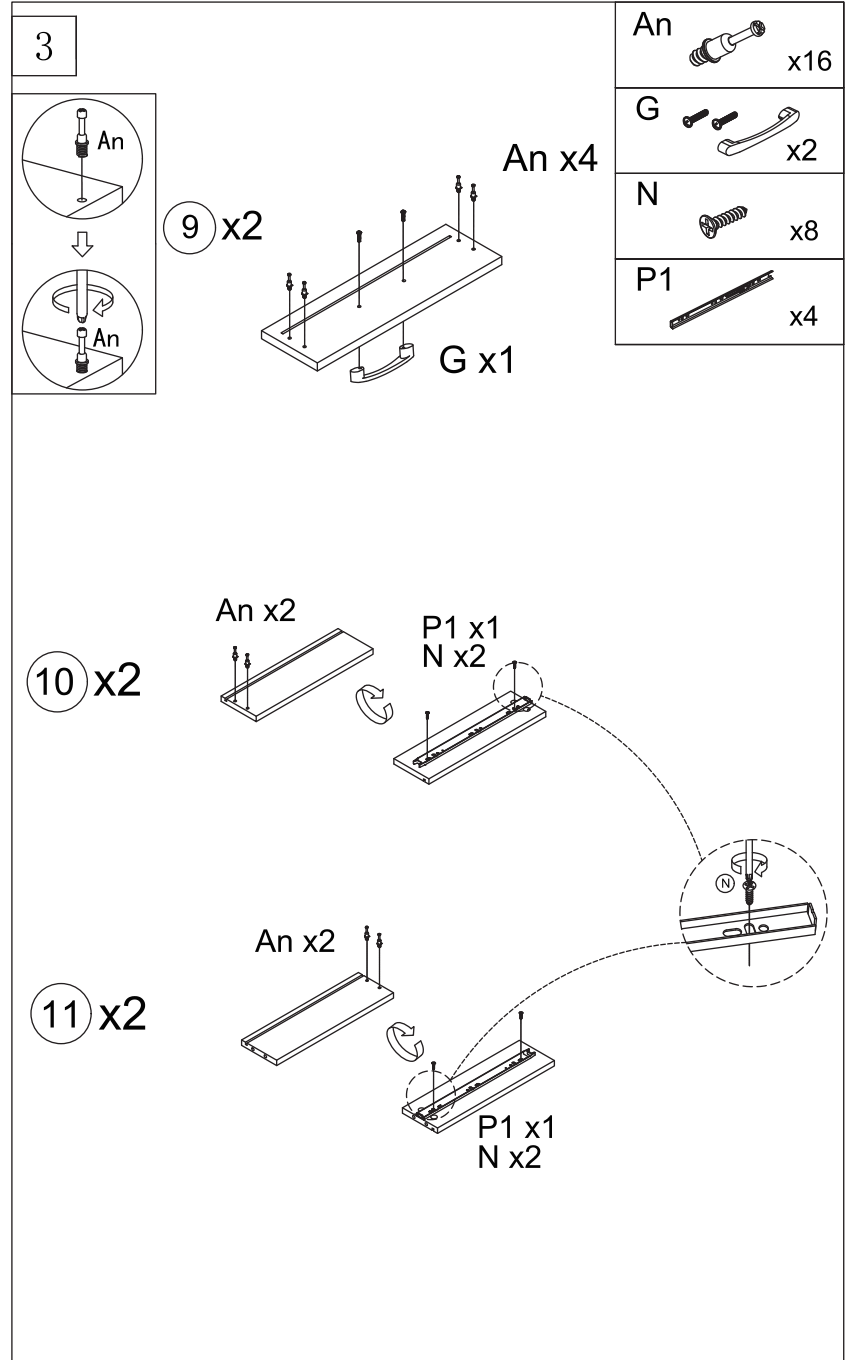
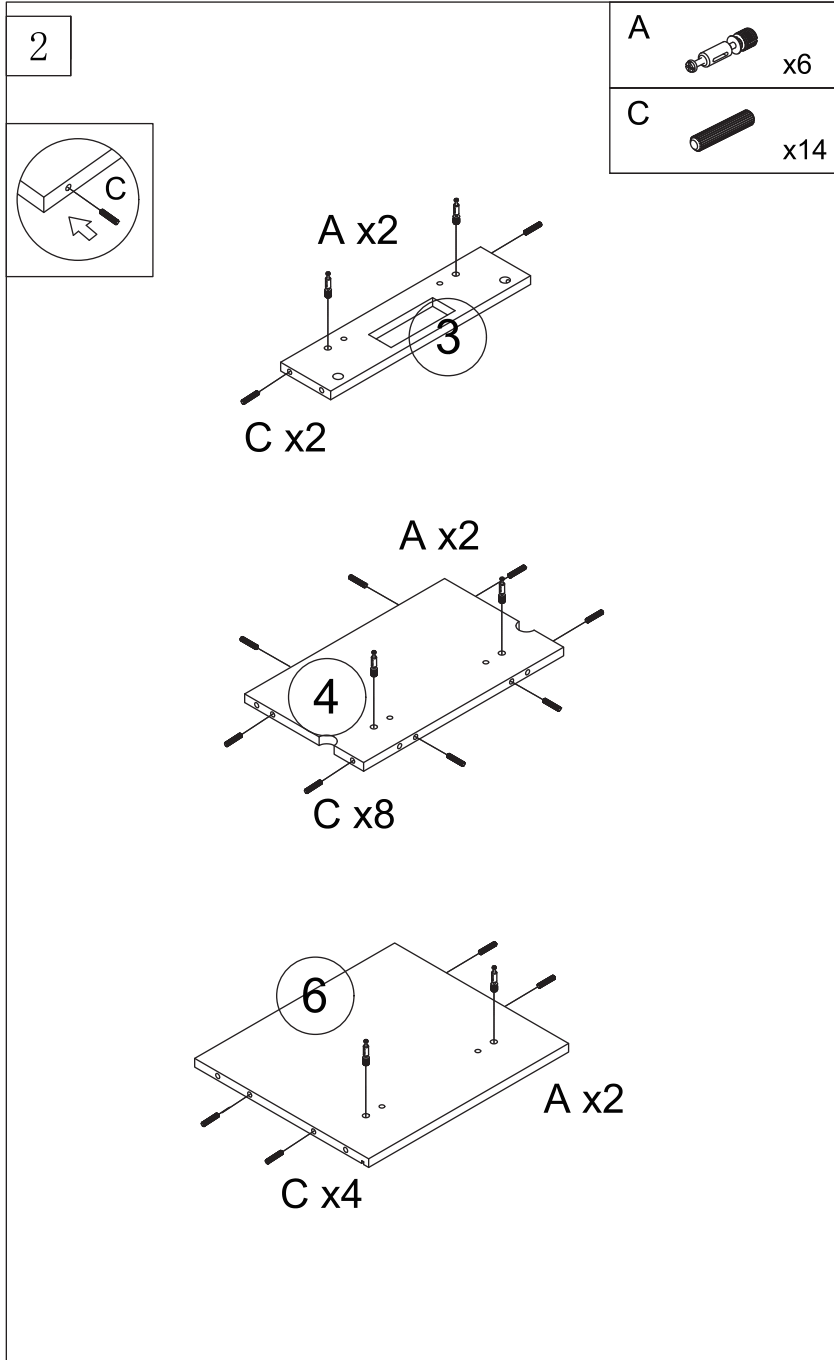

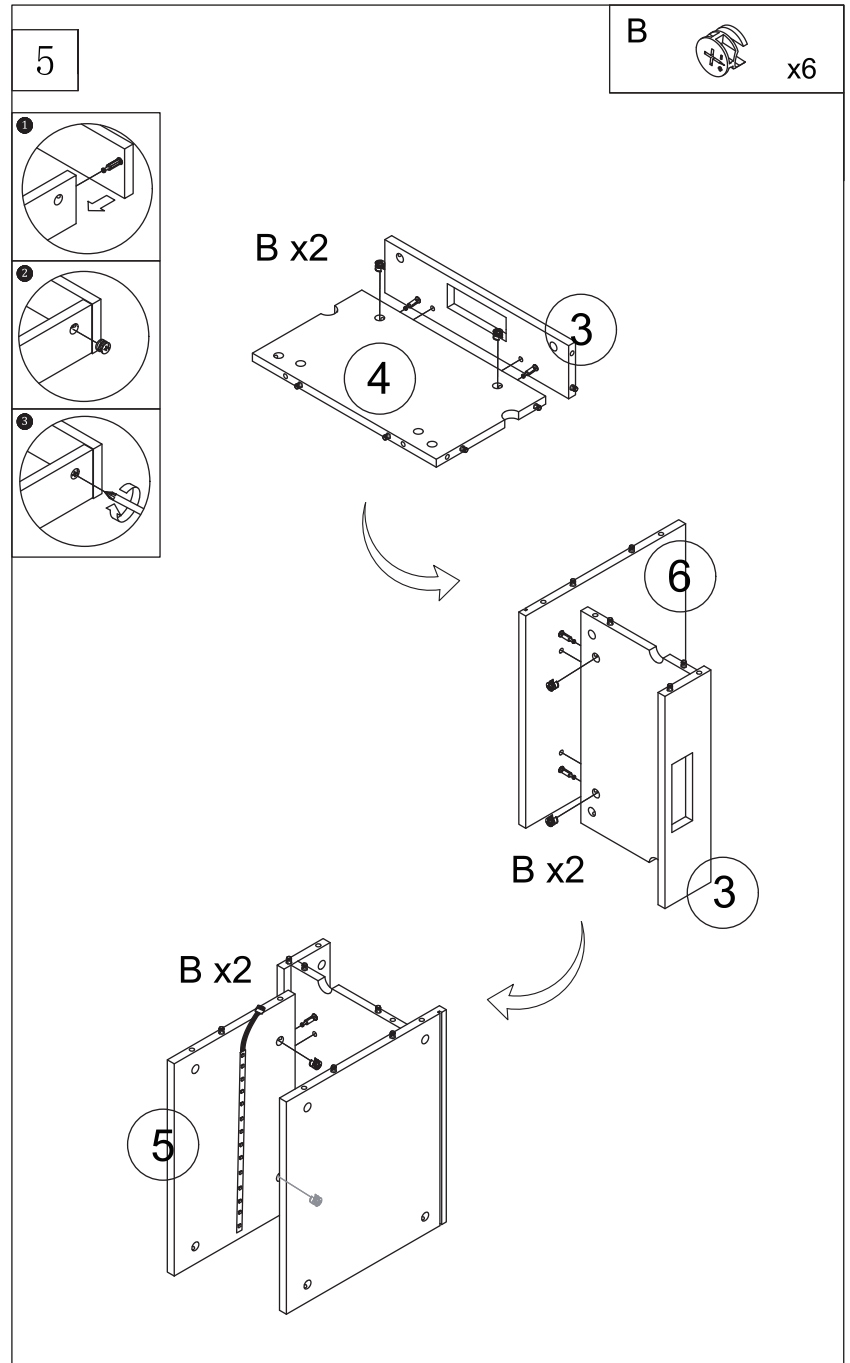
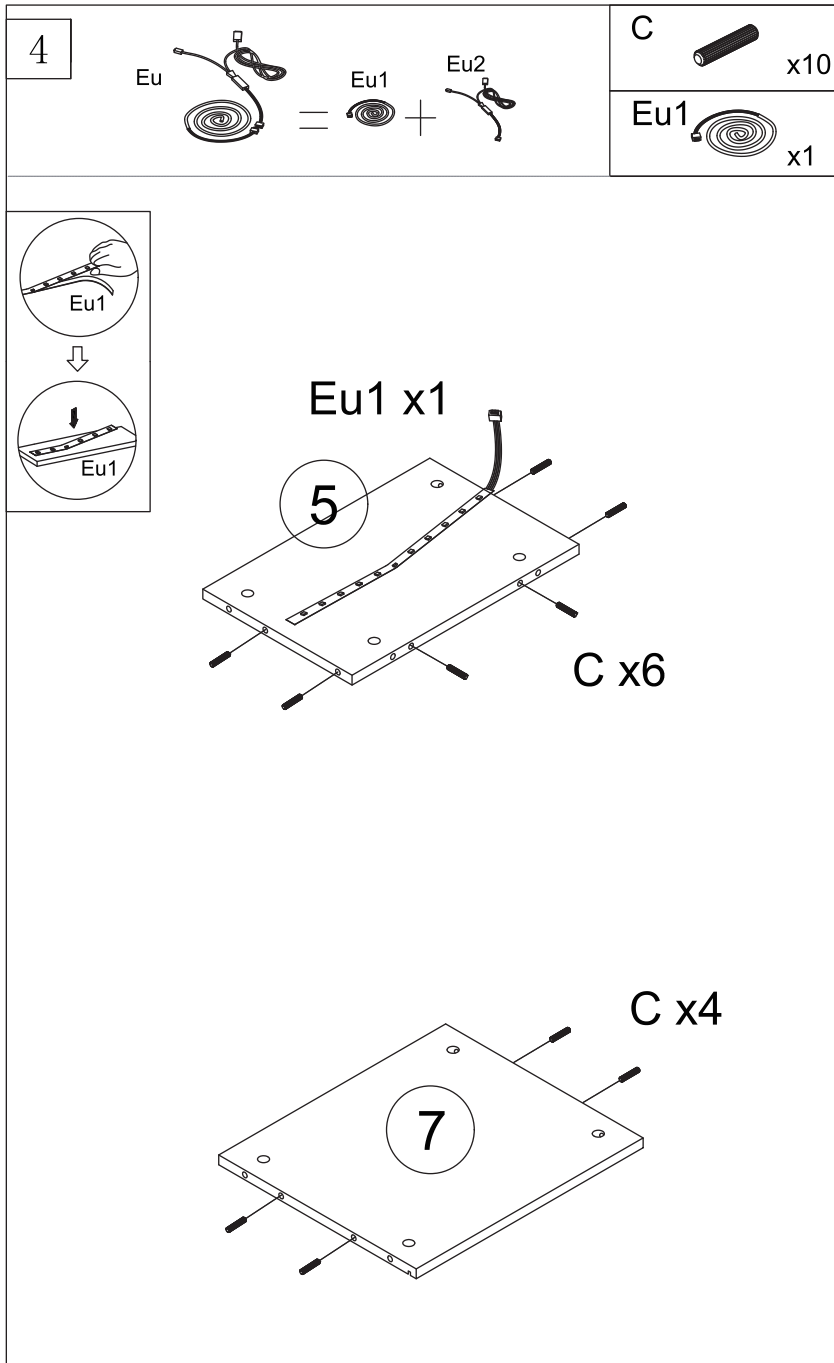

6

B  x14

Eu2  x1

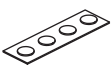
X  x1

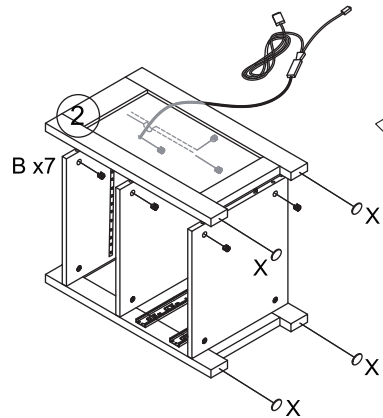
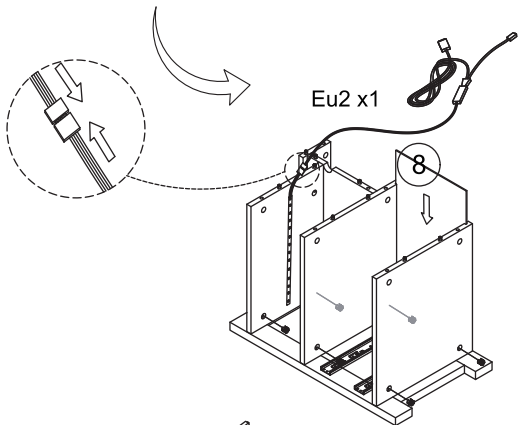
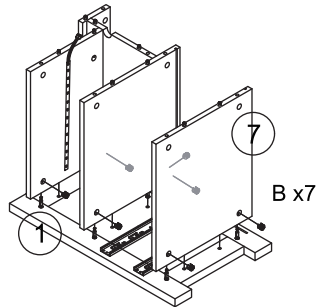

7

Ao  x16

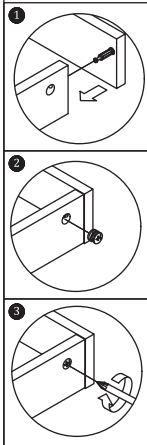

x2

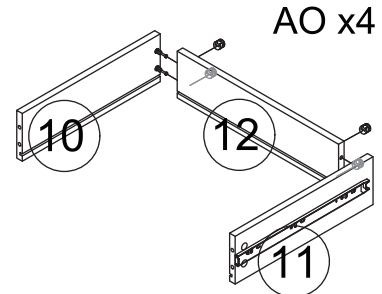

x2

