

USA office: Fontana **ITA** office: Milano **AUS** office: Truganina **POL** office: Gdańsk
DEU office: FDS GmbH, Neuer Höltigbaum 30, 22143 Hamburg, Deutschland
GBR office: FDS Corporation Limited, Unit 4, Blackacre Road, Great Blakenham,
Ipswich, IP6 0FL, United Kingdom **FRA** office: Saint Vigor d'Ymonville

Play Kitchen for Kids
Spielküche für Kinder
Cuisine de Jeu pour Enfants
Cocina para Niños
Cucina Giocattolo per Bambini
Zabawkowa kuchnia dla dzieci
Speelkeuken voor Kinderen

TP10196

THIS INSTRUCTION BOOKLET CONTAINS **IMPORTANT** SAFETY INFORMATION.
PLEASE READ AND KEEP FOR FUTURE REFERENCE.



Before You Start

Please read all instructions carefully and keep it for future reference.

GENERAL SECURITY WARNING

Caution: Children should use this product under the parental supervision.

Danger: Keep all small parts and packaging materials for this product away from babies and children, otherwise they may pose a choking hazard.

Danger: Lack of attachment may cause a risk of tipping.



WARNING: CHOKING HAZARD

-Small parts.
Not for children under 3 years.

WARNING FOR ASSEMBLY

- ⚠ Assembled only by adults
- ⚠ Remove all packaging, separate and count all parts and hardware.
- ⚠ Read through each step carefully and follow the proper order.
- ⚠ We recommend that, where possible, all items are assembled near the area in which they will be placed in use, to avoid moving the product unnecessarily once assembled.
- ⚠ Ensure a secure surface during installation, and always place the product on a flat, steady and stable surface.



Bevor Sie beginnen

Bitte sorgfältig lesen und zum späteren Nachschlagen aufbewahren.

ALLGEMEINE SICHERHEITSWARNUNG

Vorsicht: Kinder sollten diesen Artikel unter elterlicher Aufsicht benutzen.

Gefahr: Halten Sie alle Kleinteile und Verpackungsmaterialien, die verschluckt werden können, von Babys und Kindern fern.

Gefahr: Unsachgemäße Montage kann zu Kippgefahr führen.



ACHTUNG: ERSTICKUNGSGEFAHR

-Kleine Teile.
Nicht für Kinder unter 3 Jahren.

ACHTUNG BEI MONTAGE

- ⚠ Montage nur durch Erwachsene
- ⚠ Entfernen Sie alle Verpackungen, Überprüfen Sie, ob alle Teile und Zubehörteile vorhanden sind.
- ⚠ Lesen Sie jeden Montageschritt sorgfältig durch und folgen Sie den Anleitungen.
- ⚠ Wir empfehlen, alle Teile möglichst in der Nähe des Aufstellungsortes zu montieren, um unnötige Bewegungen nach der Montage zu vermeiden.
- ⚠ Achten Sie bei der Montage auf einen sicheren Untergrund und stellen Sie den Artikel immer auf eine ebene, feste und stabile Fläche.



Avant de Commencer

Veuillez lire attentivement toutes les instructions et les conserver pour la référence ultérieure.

AVERTISSEMENT DE SÉCURITÉ GÉNÉRALE

Attention : Les enfants doivent utiliser ce produit sous la surveillance de leurs parents.

Danger : Gardez toutes les petites pièces et les matériaux d'emballage de ce produit hors de la portée des bébés et des enfants pour éviter un risque d'étouffement.

Danger : Le manque de la fixation pourrait entraîner un risque de basculement.



AVERTISSEMENT : RISQUE D'ÉTOUFFEMENT

- Les petites pièces.
Ne convient pas aux enfants de moins de 3 ans.

AVERTISSEMENT POUR L'ASSEMBLAGE

- ⚠ Construction seulement par des adultes
- ⚠ Retirez tous les emballages, séparez et comptez toutes les pièces et le matériel.
- ⚠ Lisez attentivement chaque étape et suivez l'ordre correct.
- ⚠ Nous recommandons que, dans la mesure du possible, tous les articles soient assemblés à proximité de la zone dans laquelle ils seront utilisés, afin d'éviter de déplacer inutilement le produit une fois assemblé.
- ⚠ Assurez-vous que la surface soit solide pendant la construction et placez toujours le produit sur une surface plane et stable.



Antes de Empezar

Lea atentamente todas las instrucciones y consérvelas para futuras consultas.

ADVERTENCIA DE SEGURIDAD GENERAL

Atención: Los niños deben utilizar este producto bajo la supervisión de sus padres.

Peligro: Mantenga todas las piezas pequeñas y los materiales de empaque de este producto fuera del alcance de los bebés y los niños, ya que de lo contrario pueden suponer un peligro de asfixia.

Peligro: La falta de fijación puede provocar un riesgo de vuelco.



ADVERTENCIA: PELIGRO DE ASFIXIA

- Piezas pequeñas.
No es adecuado para niños menores de 3 años.

ADVERTENCIA PARA EL MONTAJE

- ⚠ El producto solo puede ser ensamblado por adultos.
- ⚠ Retire todo el embalaje, separe y cuente todas las piezas y los accesorios.
- ⚠ Lea detenidamente cada paso y siga el orden correcto.
- ⚠ Recomendamos que, siempre que sea posible, todos los elementos se monten cerca de la zona en la que se van a utilizar, para evitar mover el producto innecesariamente una vez montado.
- ⚠ Asegure una superficie segura durante el montaje, y coloque el producto siempre sobre una superficie plana, firme y estable.



Prima di Iniziare

Si prega di leggere attentamente tutte le istruzioni e conservarle per riferimento futuro.

AVVERTENZA DI SICUREZZA GENERALE

Attenzione: I bambini devono usare questo prodotto sotto la supervisione dei genitori.

Pericolo: Tenere tutte le piccole parti e i materiali di imballaggio di questo prodotto lontano da neonati e bambini, altrimenti potrebbero rappresentare un rischio di soffocamento.

Pericolo: La mancanza di accessorio può causare un rischio di ribaltamento.



AVVERTENZA: RISCHIO DI SOFFOCAMENTO

- Piccole parti.
Non per i bambini sotto i 3 anni.

AVVERTENZA PER IL MONTAGGIO

- ⚠ Questo prodotto è montato dagli adulti.
- ⚠ Rimuovere tutti gli imballaggi, separare e contare tutte le parti e tutti gli accessori.
- ⚠ Leggere attentamente ogni passo e seguire l'ordine corretto.
- ⚠ Si consiglia, ove possibile, di montare tutti gli articoli vicino alla zona in cui verranno posti in uso, per evitare di spostare inutilmente il prodotto una volta assemblato.
- ⚠ Garantire una superficie sicura durante il montaggio e posizionare il prodotto sempre su una superficie piana, stabile.



Zanim Zaczniesz

Przeczytaj uważnie wszystkie instrukcje i zachowaj je na przyszłość.

OGÓLNE OSTRZEŻENIA DOTYCZĄCE BEZPIECZEŃSTWA

Uwaga: Dzieci mogą używać tego produktu jedynie pod nadzorem dorosłych.

Niebezpieczeństwo: Trzymaj wszystkie małe części i materiały opakowaniowe dla tego produktu z dala od niemowląt i dzieci, w przeciwnym razie mogą stwarzać ryzyko zadławienia.

Niebezpieczeństwo: Brak mocowania może spowodować ryzyko przewrócenia.



OSTRZEŻENIE: RYZIKO ZADŁAWIENIA

- Produkt zawiera małe elementy.
Nieodpowiednie dla dzieci poniżej 3 roku życia.

OSTRZEŻENIA DOTYCZĄCE MONTAŻU

- ⚠ Montażem powinny zająć się wyłącznie osoby dorosłe
- ⚠ Usuń opakowanie i upewnij się, że zestaw zawiera wszystkie części i elementy montażowe.
- ⚠ Przeczytaj uważnie każdy krok i postępuj we właściwej kolejności.
- ⚠ Zalecamy, aby w miarę możliwości wszystkie elementy były montowane w pobliżu miejsca, w którym będą używane, aby uniknąć niepotrzebnego przenoszenia produktu po złożeniu.
- ⚠ Zapewnij bezpieczną powierzchnię podczas montażu i zawsze umieszczaj produkt na płaskiej i stabilnej powierzchni.



Voordat U Begint

Lees alstublieft alle instructies zorgvuldig door en bewaar deze voor toekomstig gebruik.

ALGEMENE VEILIGHEIDSWAARSCHUWING

Let op: Kinderen dienen dit product onder ouderlijk toezicht te gebruiken.
Gevaar: Houd alle kleine onderdelen en verpakkingsmaterialen van dit product buiten bereik van baby's en kinderen, anders kunnen ze een verstikkingsgevaar opleveren.
Gevaar: Gebrek aan bevestiging kan een risico op kantelen veroorzaken.



WAARSCHUWING:

VERSTIKKINGSGEVAAR

-Kleine onderdelen.
 Niet voor kinderen onder de 3 jaar.

WAARSCHUWING VOOR MONTAGE

- ⚠ Alleen monteren door volwassenen.
- ⚠ Verwijder alle verpakkingen, scheid en tel alle onderdelen en het beslag.
- ⚠ Lees elke stap zorgvuldig door en volg de juiste volgorde.
- ⚠ We raden aan om, waar mogelijk, alle onderdelen in de buurt van de plek waar ze gebruikt zullen worden te monteren, om onnodige verplaatsing van het product eenmaal gemonteerd te voorkomen.
- ⚠ Zorg voor een veilig oppervlak tijdens de installatie en plaats het product altijd op een vlakke, stabiele en stevige ondergrond.

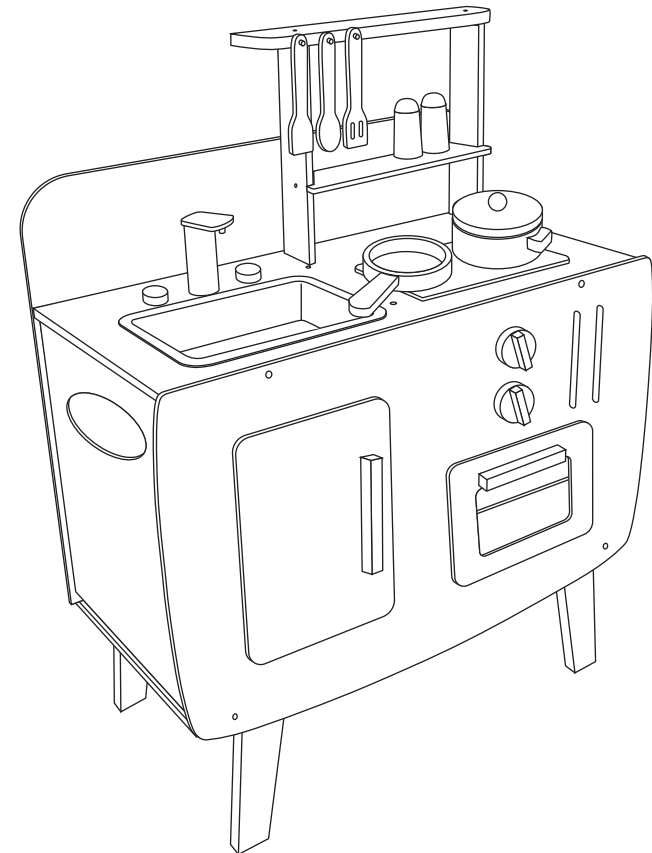

 **WARNING:** Adult assembly only.
Do not install on a wall where items can fall off and injure a child.

EN

Caution: Adult assembly required.
Hardware contains small screws with sharp points.
Keep unassembled parts out of the reach of small children.

Use and maintenance:

- Use on level surfaces only
 - Please check assembly at regular intervals, and frequently tighten hardware if necessary.
- If maintenance is not carried out, the product could cease to function properly.

 **ACHTUNG:** Montage nur durch Erwachsene.
Nicht an einer Wand montieren, wo Gegenstände herunterfallen und ein Kind verletzen können.

DE

Vorsicht: Montage durch Erwachsene erforderlich.
Die Hardware enthält kleine Schrauben mit scharfen Spitzen.
Bewahren Sie unmontierte Teile außerhalb der Reichweite von Kleinkindern auf.

Verwendung und Wartung:

- Nur auf ebenen Flächen verwenden.
- Bitte überprüfen Sie die Montage in regelmäßigen Abständen und ziehen Sie die Beschläge bei Bedarf nach. Wenn die Wartung nicht durchgeführt wird, kann das Produkt nicht mehr richtig funktionieren.

 **AVERTISSEMENT :** Assemblage par un adulte uniquement.
Ne pas installer sur un mur où des éléments pourraient tomber et blesser un enfant.

FR

Attention : Assemblage par un adulte requis.
Les accessoires contiennent de petites vis aux pointes acérées.
Gardez les pièces non assemblées hors de portée des jeunes enfants.

Utilisation et entretien :

- Utiliser uniquement sur des surfaces planes.
- Veuillez vérifier l'assemblage à intervalles réguliers et resserrer fréquemment les accessoires si nécessaire. Si l'entretien n'est pas effectué, le produit peut cesser de fonctionner correctement.

 **ADVERTENCIA:** Montaje sólo para adultos.
No lo instale en una pared donde los elementos puedan caerse y lesionar a un niño.

ES

Precaución: Se requiere el montaje por parte de un adulto.
Los accesorios contienen tornillos pequeños con puntas afiladas.
Mantenga las piezas sin montar fuera del alcance de los niños pequeños.

Uso y mantenimiento:

- Utilice sólo en superficies planas.
- Compruebe el montaje a intervalos regulares y apriete con frecuencia los herrajes si es necesario. Si no se realiza el mantenimiento, el producto podría dejar de funcionar correctamente.

IT

⚠ AVVERTENZA: Montaggio da adulti richiesto.
Non installare su una parete dove gli oggetti potrebbero cadere e ferire un bambino.

Attenzione: Montaggio da adulti richiesto.
Gli accessori contengono piccole viti con punte affilate.
Tenere le parti non assemblate fuori dalla portata dei bambini piccoli.

Uso e manutenzione:

- Utilizzare solo su superfici piane
- Si prega di controllare regolarmente il montaggio e, se necessario, serrare frequentemente gli accessori. Se la manutenzione non viene eseguita, il prodotto potrebbe smettere di funzionare correttamente.

PL

⚠ OSTRZEŻENIE: Montaż wyłącznie przez osoby dorosłe.
Nie montować na ścianie, gdyż przedmioty mogą spaść i zranić dziecko.

Uwaga: Wymagany montaż przez osobę dorosłą.
Elementy montażowe zawierają małe śrubki z ostrymi końcówkami.
Niezmontowane części należy przechowywać w miejscu niedostępnym dla małych dzieci.

Użytkowanie i konserwacja:

- Używać wyłącznie na równych powierzchniach
- Należy sprawdzać stan montażu w regularnych odstępach czasu i w razie potrzeby dokręcać elementy montażowe. Jeśli konserwacja nie będzie przeprowadzana, produkt może przestać funkcjonować prawidłowo.

NL

⚠ WAARSCHUWING: Alleen montage door volwassenen.
Niet op een muur monteren waar voorwerpen kunnen vallen en een kind kunnen verwonden.

Let op: Montage door volwassenen vereist.
Hardware bevat kleine schroeven met scherpe punten.
Houd niet-gemonteerde onderdelen buiten het bereik van kleine kinderen.

Gebruik en onderhoud:

- Alleen gebruiken op een vlakke ondergrond.
- Controleer de montage regelmatig en draai de hardware indien nodig regelmatig aan. Als er geen onderhoud wordt uitgevoerd, kan het product niet goed meer functioneren.

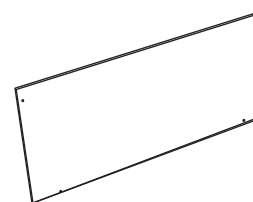
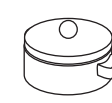
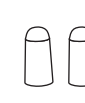
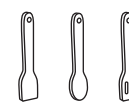
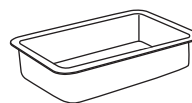
A ×36  30mmB ×6  18mmC ×4  12mmD ×16  8mmE ×4 

①

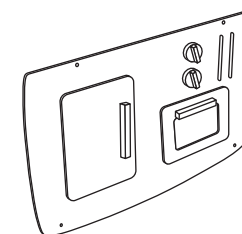

②

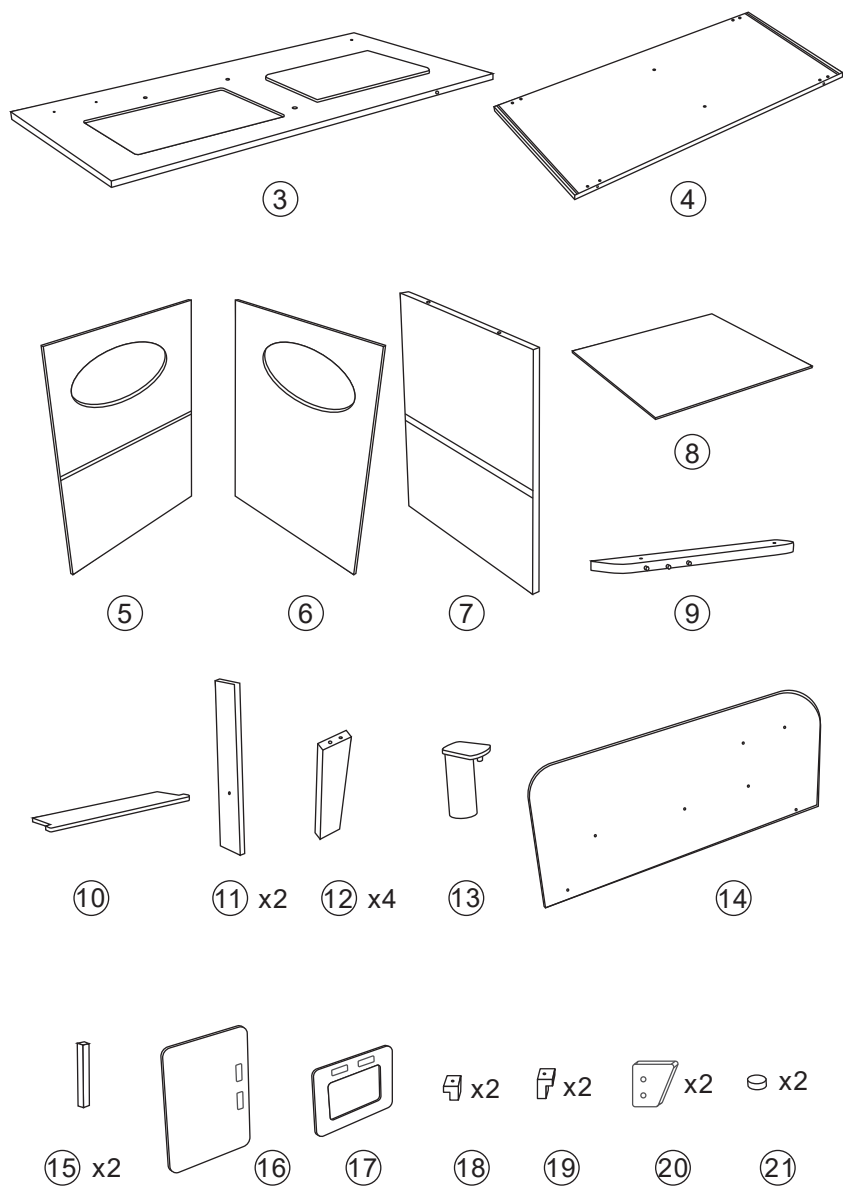

1 Cx4

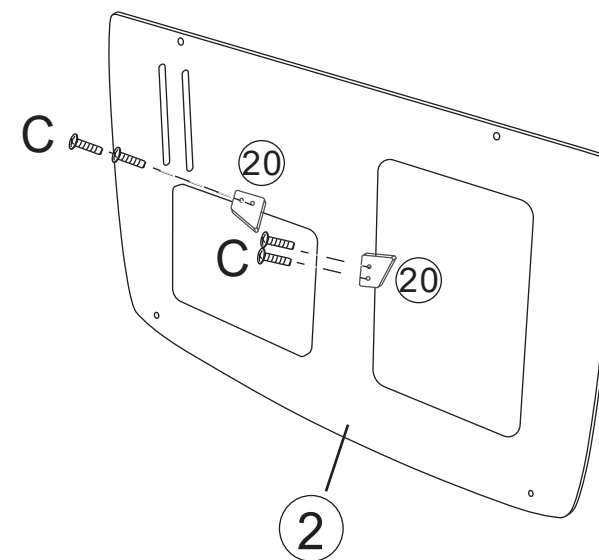

EN: Step 1: Secure two Parts No.20 to the front Board No. 2 with Screw C.

DE: Schritt 1: Befestigen Sie zwei Teile Nr. 20 mit Schraube C an der vorderen Platte Nr. 2.

FR: Étape 1 : Fixez les deux pièces n° 20 à la planche avant n° 2 avec la vis C.

ES: Paso 1: Fije las dos piezas n.º 20 al panel delantero n.º 2 con el tornillo C.

IT: Passo 1: Fissare due listelli di legno n. 15 ai lati dei pannelli n. 5 e n. 6 con la vite D.

PL: Krok 1: Przymocuj dwie części nr 20 za pomocą śruby C do płyty przedniej nr 2.

NL: Stap 1: Bevestig twee onderdelen nr. 20 aan de voorste plaat nr. 2 met schroef C.

2 B×4

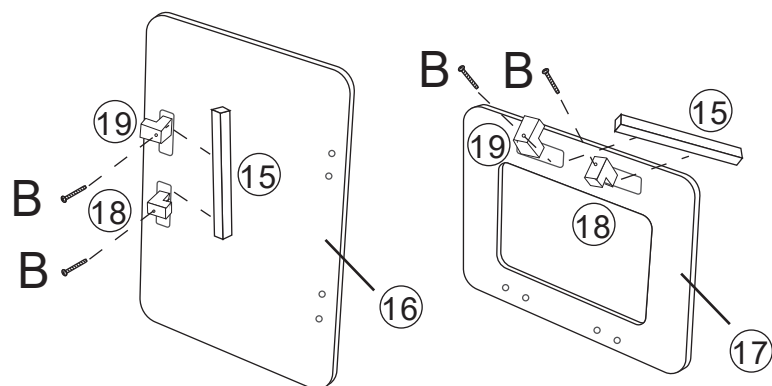

EN: Step 2: Secure mounting blocks 18 and 19 and handle No.15 to doors No.16 and No.17 with Screw B.

DE: Schritt 2: Befestigen Sie die Montageblöcke 18 und 19 sowie den Griff Nr. 15 mit Schraube B an den Türen Nr. 16 und Nr. 17.

FR: Étape 2 : Fixez les blocs de montage 18 et 19 et la poignée n° 15 aux portes n° 16 et n° 17 avec la vis B.

ES: Paso 2: Fije los bloques de montaje 18 y 19 y el tirador n.º 15 a las puertas n.º 16 y n.º 17 con el tornillo B.

IT: Passo 2: Fissare i blocchi di montaggio 18 e 19 e la maniglia n. 15 alle porte n. 16 e n. 17 con la vite B.

PL: Krok 2: Przymocuj bloki montażowe nr 18 i 19 oraz uchwyt nr 15 za pomocą śruby B do drzwi nr 16 i nr 17.

NL: Stap 2: Bevestig montageblokken 18 en 19 en handgreep nr. 15 aan deuren nr. 16 en nr. 17 met schroef B.

3 D×16 E×4

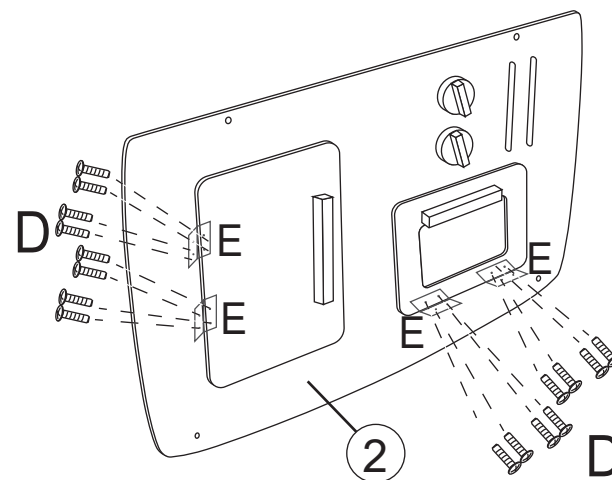

EN: Step 3: Attach doors No.16 and No.17 to front board No. 2 via hinges using screw D.

DE: Schritt 3: Befestigen Sie die Türen Nr. 16 und Nr. 17 mit Schraube D über Scharniere an der vorderen Platte Nr. 2.

FR: Étape 3 : Attachez les portes n° 16 et n° 17 à la planche avant n° 2 via des charnières en utilisant la vis D.

ES: Paso 3: Fije las puertas n.º 16 y n.º 17 al panel frontal n.º 2 mediante bisagras con el tornillo D.

IT: Passo 3: Fissare le porte n. 16 e n. 17 alla tavola frontale n. 2 tramite cerniere utilizzando la vite D.

PL: Krok 3: Przymocuj drzwi nr 16 i nr 17 do płyty przedniej nr 2 za pomocą zawiasów i śruby D.

NL: Stap 3: Bevestig deuren nr. 16 en nr. 17 aan voorplaat nr. 2 via scharnieren met schroef D.

4 A×8

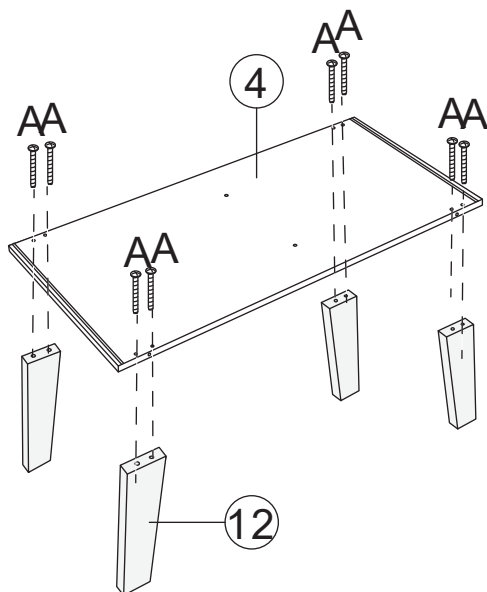

EN: Step 4: Fix four No. 12 boards to the No. 4 base board with Screw A.

DE: Schritt 4: Befestigen Sie vier Bretter Nr. 12 mit Schraube A an der Grundplatte Nr. 4.

FR: Étape 4 : Fixez les quatre planches n° 12 à la planche de base n° 4 avec la vis A.

ES: Paso 4: Fije los cuatro paneles n.º 12 al panel base n.º 4 con el tornillo A.

IT: Passo 4: Fissare quattro tavole n. 12 alla tavola di base n. 4 con la vite A.

PL: Krok 4: Przymocuj cztery płyty nr 12 za pomocą śruby A do płyty podstawy nr 4.

NL: Stap 4: Bevestig vier platen nr. 12 aan basisplaat nr. 4 met schroef A.

5 A×3

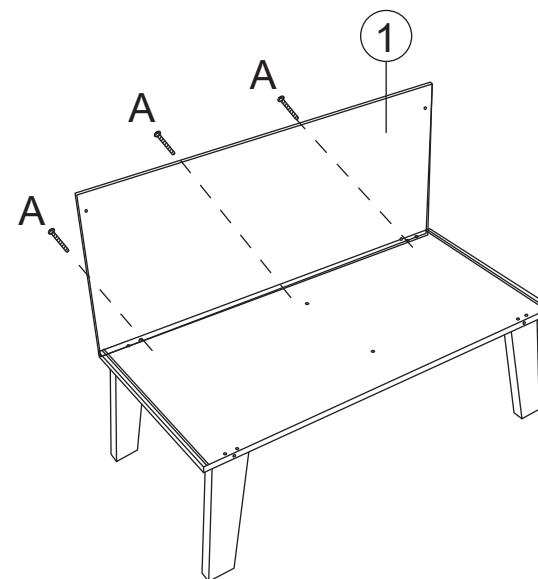

EN: Step 5: Mount Board No. 1 to the back of Board No. 4 with Screw A.

DE: Schritt 5: Befestigen Sie Brett Nr. 1 mit Schraube A an der Rückseite von Brett Nr. 4.

FR: Étape 5 : Montez la planche n° 1 à l'arrière de la planche n° 4 avec la vis A.

ES: Paso 5: Monte el tablero n.º 1 en la parte posterior del tablero n.º 4 con el tornillo A.

IT: Passo 5: Montare il pannello n. 1 sul retro del pannello n. 4 con la vite A.

PL: Krok 5: Przymocuj płytę nr 1 za pomocą śruby A z tyłu płyty nr 4.

NL: Stap 5: Bevestig paneel nr. 1 aan de achterkant van paneel nr. 4 met schroef A.

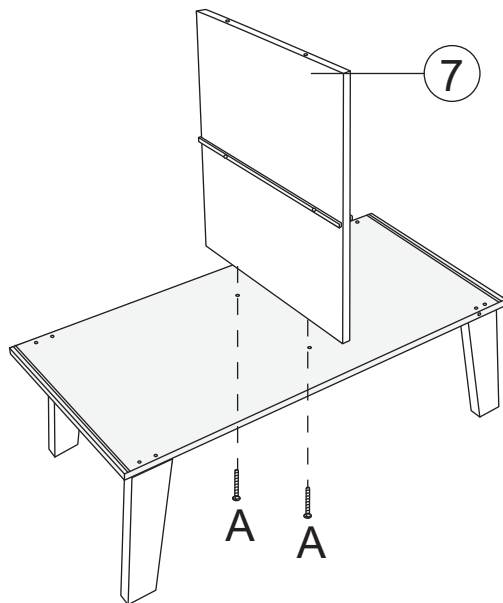
6 A×2

EN: Step 6: Assemble Board No. 7 onto the top of Board No. 4 with Screw A.

DE: Schritt 6: Befestigen Sie Brett Nr. 7 mit Schraube A oben auf Brett Nr. 4.

FR: Étape 6 : Assemblez la planche n° 7 sur le dessus de la planche n° 4 avec la vis A.

ES: Paso 6: Monte el tablero n.º 7 en la parte superior del tablero n.º 4 con el tornillo A.

IT: Passo 6: Assemblare il pannello n. 7 sulla parte superiore del pannello n. 4 con la vite A.

PL: Krok 6: Przymocuj płytę nr 7 za pomocą śruby A na górze płyty nr 4.

NL: Stap 6: Bevestig paneel nr. 7 aan de bovenkant van paneel nr. 4 met schroef A.

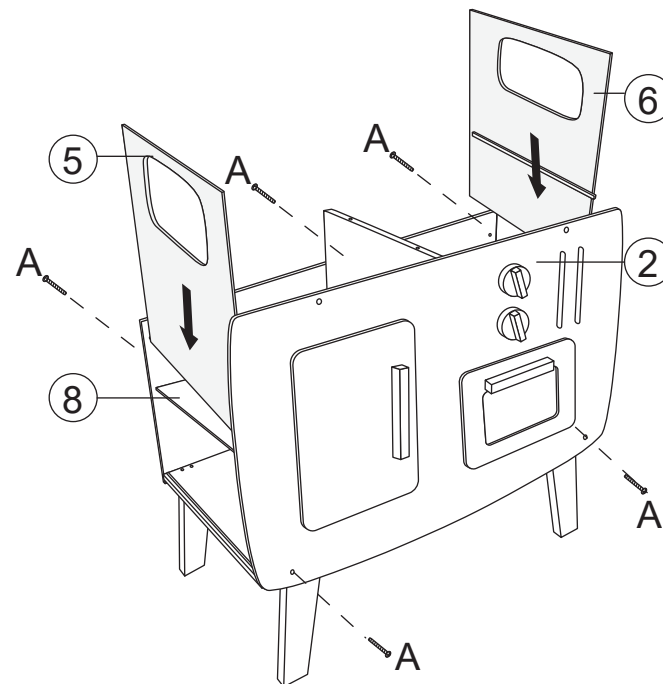
7 A×5

EN: Step 7: Insert the No. 8 partition into the left side, and secure Boards No. 5 and No. 6 to both sides of Board No. 2 with Screw A.

DE: Schritt 7: Setzen Sie die Trennwand Nr. 8 auf der linken Seite ein und befestigen Sie die Bretter Nr. 5 und Nr. 6 mit Schraube A an beiden Seiten von Brett Nr. 2.

FR: Étape 7 : Insérez la cloison n° 8 du côté gauche, et fixez les planches n° 5 et n° 6 des deux côtés de la planche n° 2 avec la vis A.

ES: Paso 7: Inserte la partición n.º 8 en el lado izquierdo y fije los tableros n.º 5 y n.º 6 a ambos lados del tablero n.º 2 con el tornillo A.

IT: Passo 7: Inserire la parete divisoria n. 8 sul lato sinistro e fissare i pannelli n. 5 e n. 6 su entrambi i lati del pannello n. 2 con la vite A.

PL: Krok 7: Włóż ściankę działową nr 8 po lewej stronie i przymocuj płyty nr 5 i nr 6 za pomocą śruby A po obu stronach płyty nr 2.

NL: Stap 7: Plaats de scheidingswand nr. 8 aan de linkerkant en bevestig panelen nr. 5 en nr. 6 aan beide zijden van paneel nr. 2 met schroef A.

8 A×7

B×2

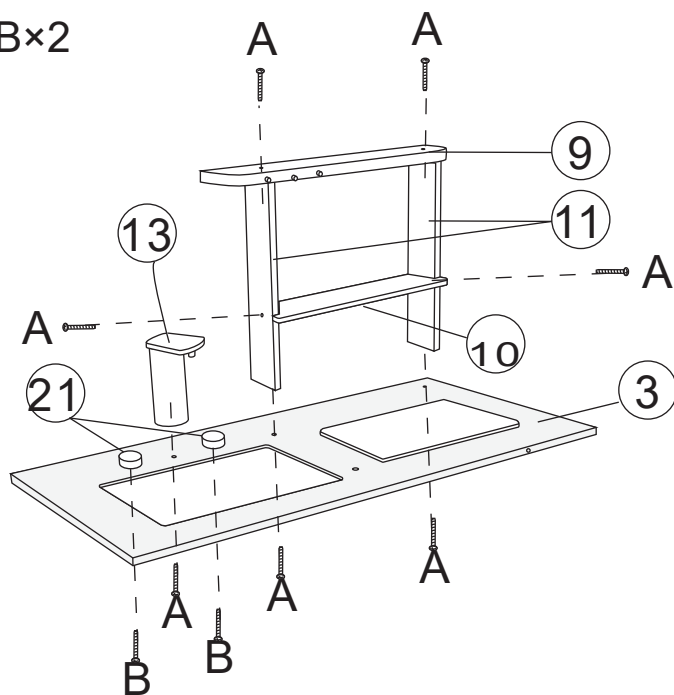

EN: Step 8: First, install the No. 13 faucet onto Board No. 3 with Screw A. Insert Board No. 10 between the two Boards No. 11. Then, assemble Board No. 9 on top of Board No. 11 with Screw A. Finally, attach the combined upper section to Board No. 3 with Screw A. Fasten the faucet button No.21 with Screw B.

DE: Schritt 8: Installieren Sie zunächst den Wasserhahn Nr. 13 mit Schraube A auf Platte Nr. 3. Setzen Sie Platte Nr. 10 zwischen die beiden Platten Nr. 11 ein. Montieren Sie dann Platte Nr. 9 mit Schraube A auf Platte Nr. 11. Befestigen Sie schließlich den zusammengesetzten oberen Teil mit Schraube A an Platte Nr. 3. Befestigen Sie den Wasserhahnknopf Nr. 21 mit Schraube B.

FR: Étape 8 : D'abord, installez le robinet n° 13 sur la planche n° 3 avec la vis A. Insérez la planche n° 10 entre les deux planches n° 11. Ensuite, assemblez la planche n° 9 sur le dessus des planches n° 11 avec la vis A. Enfin, attachez la section supérieure combinée à la planche n° 3 avec la vis A. Fixez le bouton du robinet n° 21 avec la vis B.

ES: Paso 8: En primer lugar, instale el grifo n.º 13 en la placa n.º 3 con el tornillo A. Inserte el panel n.º 10 entre los dos paneles n.º 11. A continuación, monte el panel n.º 9 en la parte superior del panel n.º 11 con el tornillo A. Por último, fije la sección superior combinada al panel n.º 3 con el tornillo A. Fije el botón del grifo n.º 21 con el tornillo B.

IT: Passo 8: Innanzitutto, installare il rubinetto n. 13 sulla tavola n. 3 con la vite A. Inserire la tavola n. 10 tra le due tavole n. 11. Quindi, assemblare la tavola n. 9 sulla parte superiore della tavola n. 11 con la vite A. Infine, fissare la sezione superiore combinata alla tavola n. 3 con la vite A. Fissare il pulsante del rubinetto n. 21 con la vite B.

PL: Krok 8: Najpierw zainstaluj kran nr 13 na płycie nr 3 za pomocą śruby A. Włóż płytę nr 10 pomiędzy dwie płyty nr 11. Następnie zamontuj płytę nr 9 na płycie nr 11 za pomocą śruby A. Na koniec przymocuj zmontowaną górną część do płyty nr 3 za pomocą śruby A. Przymocuj pokrętło kranu nr 21 za pomocą śruby B.

NL: Stap 8: Installeer eerst kraan nr. 13 op bord nr. 3 met schroef A. Plaats bord nr. 10 tussen de twee borden nr. 11. Monteer vervolgens bord nr. 9 bovenop bord nr. 11 met schroef A. Bevestig ten slotte het samengevoegde bovenste gedeelte aan bord nr. 3 met schroef A. Bevestig kraanknop nr. 21 met schroef B.

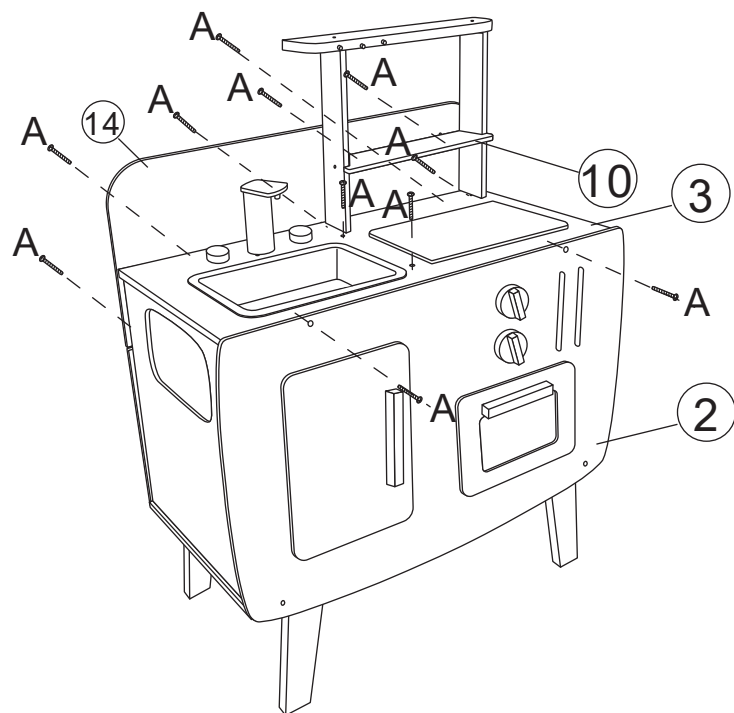
9 A×11

EN: Step 9: Secure Board No. 10 from the back with Screw A. Then, attach the back panel No. 14 to Board No. 3 and the two side panels from the back with Screw A. Finally, fix Board No. 2 to Board No. 3 with Screw A.

DE: Schritt 9: Befestigen Sie Brett Nr. 10 von hinten mit Schraube A. Befestigen Sie dann die Rückwand Nr. 14 an Brett Nr. 3 und die beiden Seitenwände von hinten mit Schraube A. Befestigen Sie schließlich Brett Nr. 2 mit Schraube A an Brett Nr. 3.

FR: Étape 9 : Fixez la planche n° 10 depuis l'arrière avec la vis A. Ensuite, attachez le panneau arrière n° 14 à la planche n° 3 et les deux panneaux latéraux depuis l'arrière avec la vis A. Enfin, fixez la planche n° 2 à la planche n° 3 avec la vis A.

ES: Paso 9: Fije el tablero n.º 10 desde la parte posterior con el tornillo A. A continuación, fije el panel trasero n.º 14 al tablero n.º 3 y los dos paneles laterales desde la parte posterior con el tornillo A. Por último, fije el tablero n.º 2 al tablero n.º 3 con el tornillo A.

IT: Passo 9: Fissare la tavola n. 10 dal retro con la vite A. Quindi, fissare il pannello posteriore n. 14 alla tavola n. 3 e i due pannelli laterali dal retro con la vite A. Infine, fissare la tavola n. 2 alla tavola n. 3 con la vite A.

PL: Krok 9: Przymocuj płytę nr 10 od tyłu za pomocą śruby A. Następnie przymocuj tylną ściankę nr 14 do płyty nr 3 oraz obie ścianki boczne od tyłu za pomocą śruby A. Na koniec przymocuj płytę nr 2 do płyty nr 3 za pomocą śruby A.

NL: Stap 9: Bevestig bord nr. 10 aan de achterkant met schroef A. Bevestig vervolgens het achterpaneel nr. 14 aan bord nr. 3 en de twee zijpanelen aan de achterkant met schroef A. Bevestig ten slotte bord nr. 2 aan bord nr. 3 met schroef A.

10

EN: Step 10: Place all accessories on the kitchen countertop to complete the assembly.

DE: Schritt 10: Legen Sie alle Zubehörteile auf die Küchenarbeitsplatte, um die Montage abzuschließen.

FR: Étape 10 : Placez tous les accessoires sur le comptoir de la cuisine pour terminer l'assemblage.

ES: Paso 10: Coloque todos los accesorios sobre la encimera de la cocina para completar el montaje.

IT: Passo 10: Posizionare tutti gli accessori sul piano di lavoro della cucina per completare il montaggio.

PL: Krok 10: Umieść wszystkie akcesoria na blacie kuchennym, aby zakończyć montaż.

NL: Stap 10: Plaats alle accessoires op het aanrecht om de montage af te ronden.

