

**USA** office: Fontana   **ITA** office: Milano   **AUS** office: Truganina   **POL** office: Gdańsk  
**DEU** office: FDS GmbH, Neuer Höltigbaum 30, 22143 Hamburg, Deutschland  
**GBR** office: FDS Corporation Limited, Unit 4, Blackacre Road, Great Blakenham,  
Ipswich, IP6 0FL, United Kingdom   **FRA** office: Saint Vigor d'Ymonville

Cabinet with 2 Doors & 1 Drawer  
Schrank mit 2 Türen & 1 Schublade  
Armoire de Rangement  
Armario de Almacenamiento  
Mobile con 2 Porte e 1 Cassetto  
Szafka z 2 drzwiczkami i 1 szufladą  
Kast met 2 Deuren & 1 Lade

**JV13163**

THIS INSTRUCTION BOOKLET CONTAINS **IMPORTANT** SAFETY INFORMATION.  
PLEASE READ AND KEEP FOR FUTURE REFERENCE.

EN



### Before You Start

- ⚠ Please read all instructions carefully.
- ⚠ Retain instructions for future reference.
- ⚠ Separate and count all parts and hardware.
- ⚠ Read through each step carefully and follow the proper order.
- ⚠ We recommend that, where possible, all items are assembled near to the area in which they will be placed in use, to avoid moving the product unnecessarily once assembled.
- ⚠ Always place the product on a flat, steady and stable surface.
- ⚠ Keep all small parts and packaging materials for this product away from babies and children as they potentially pose a serious choking hazard.

DE



### Vor dem Beginnen

- ⚠ Bitte lesen Sie alle Anweisungen sorgfältig durch.
- ⚠ Bewahren Sie die Anweisungen zur zukünftigen Verwendung auf.
- ⚠ Überprüfen Sie, ob alle Teile und Zubehörteile vorhanden sind.
- ⚠ Lesen Sie jeden Schritt sorgfältig durch und befolgen Sie die richtige Reihenfolge.
- ⚠ Wir empfehlen, alle Teile möglichst in der Nähe des Aufstellungsortes zu montieren, um unnötige Bewegungen nach der Montage zu vermeiden.
- ⚠ Stellen Sie den Artikel immer auf eine ebene, feste und stabile Fläche.
- ⚠ Halten Sie alle kleinen Teile und Verpackungsmaterialien fern von Babys und Kindern, ansonsten besteht Erstickengefahr.

FR



### Avant de Commencer

- ⚠ Veuillez lire attentivement toutes les instructions.
- ⚠ Conservez les instructions pour vous y référer ultérieurement.
- ⚠ Vérifiez toutes les pièces et les accessoires.
- ⚠ Lisez attentivement chaque étape et suivez l'ordre correct.
- ⚠ Nous recommandons que, dans la mesure du possible, tous les produits soient assemblés à proximité de la zone où ils seront utilisés, afin d'éviter tout déplacement inutile du produit une fois assemblé.
- ⚠ Placez toujours le produit sur une surface plane et stable.
- ⚠ Conservez toutes les petites pièces de ce produit et les matériaux d'emballage hors de portée des bébés et des enfants, car ils pourraient présenter un risque d'étouffement.

ES



### Antes de Empezar

- ⚠ Lea atentamente todas las instrucciones.
- ⚠ Conserve las instrucciones para futuras consultas.
- ⚠ Separe y cuente todas las piezas y los accesorios.
- ⚠ Lea detenidamente cada paso y siga el orden correcto.
- ⚠ Recomendamos que, siempre que sea posible, todos los elementos se monten cerca de la zona en la que se van a utilizar, para evitar mover el producto innecesariamente una vez montado.
- ⚠ Coloque siempre el producto sobre una superficie plana, estable y firme.
- ⚠ Mantenga todas las piezas pequeñas y los materiales de embalaje de este producto lejos de los bebés y los niños, ya que pueden representar un grave riesgo de asfixia.

IT



### Prima di Iniziare

- ⚠ Si prega di leggere attentamente tutte le istruzioni.
- ⚠ Conservare le istruzioni per riferimento futuro.
- ⚠ Separare e contare tutte le parti e gli accessori.
- ⚠ Leggere attentamente ogni passo e seguire l'ordine corretto.
- ⚠ Si consiglia, ove possibile, di assemblare tutti gli articoli vicino alla zona in cui verranno posti in uso, per evitare di spostare inutilmente il prodotto una volta assemblato.
- ⚠ Posizionare sempre il prodotto su una superficie piana, stabile.
- ⚠ Tenere tutte le piccole parti e i materiali di imballaggio di questo prodotto lontano dalla portata di neonati e bambini, in quanto possono costituire un serio pericolo di soffocamento.

PL



### Zanim Zacziesz

- ⚠ Zapoznaj się z instrukcją.
- ⚠ Zachowaj instrukcję do wglądu.
- ⚠ Posortuj części i upewnij się, że zestaw jest kompletny.
- ⚠ Zapoznaj się ze sposobem montażu i postępuj zgodnie z instrukcją.
- ⚠ Zalecamy, aby montaż odbywał się możliwie najbliżej miejsca docelowego położenia produktu, aby uniknąć niepotrzebnego przesuwania.
- ⚠ Upewnij się, że produkt znajdzie się na płaskiej i stabilnej powierzchni.
- ⚠ Upewnij się, że materiały wykorzystane podczas pakowania produktu oraz jego elementy znajdują się poza zasięgiem dzieci.

NL



### Voordat U Begint

- ⚠ Lees alstublieft alle instructies zorgvuldig door.
- ⚠ Bewaar de instructies voor toekomstig gebruik.
- ⚠ Scheid en tel alle onderdelen en beslag.
- ⚠ Lees elke stap zorgvuldig door en volg de juiste volgorde.
- ⚠ Wij raden aan om, waar mogelijk, alle items te monteren in de nabijheid van de plaats waar ze zullen worden gebruikt, om onnodige verplaatsing van het product na montage te voorkomen.
- ⚠ Plaats het product altijd op een vlak, stabiel en stevig oppervlak.
- ⚠ Houd alle kleine onderdelen en verpakkingsmaterialen van dit product buiten bereik van baby's en kinderen omdat ze een ernstig verstikkingsgevaar kunnen vormen.

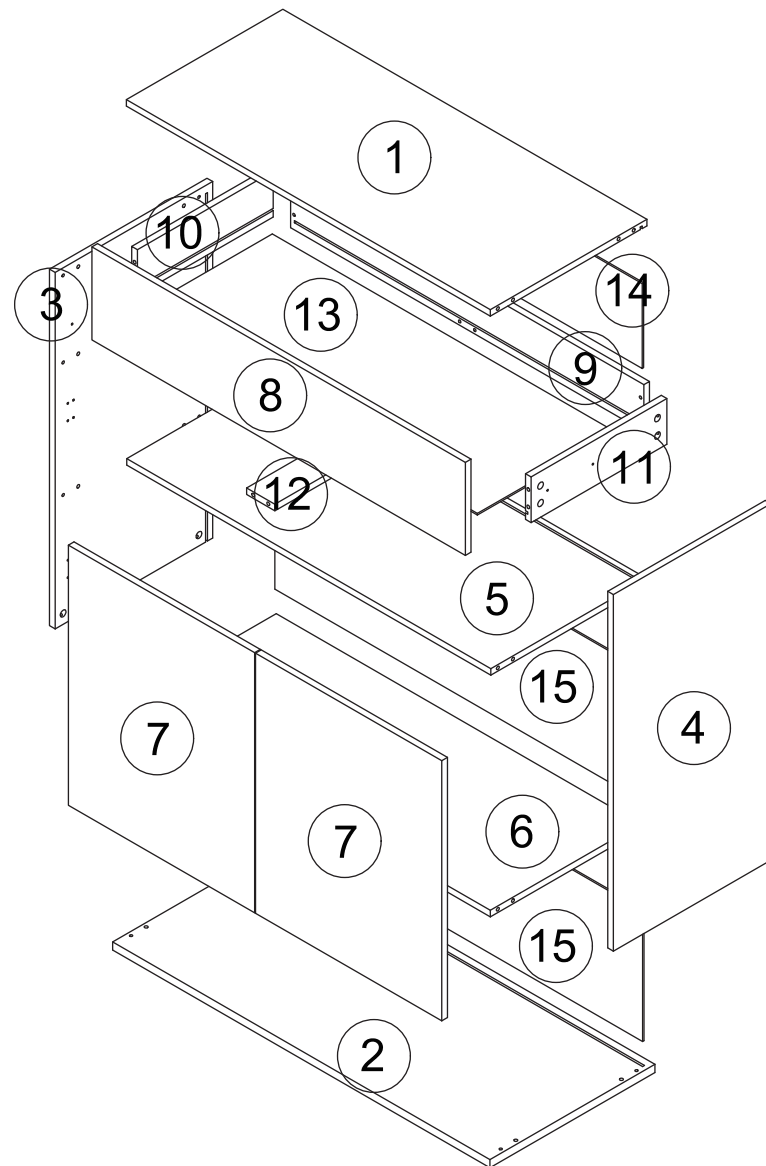
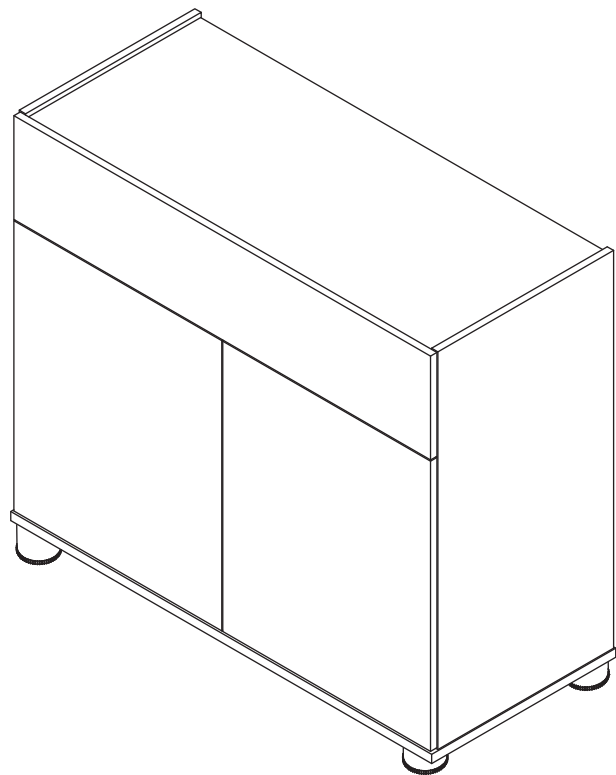

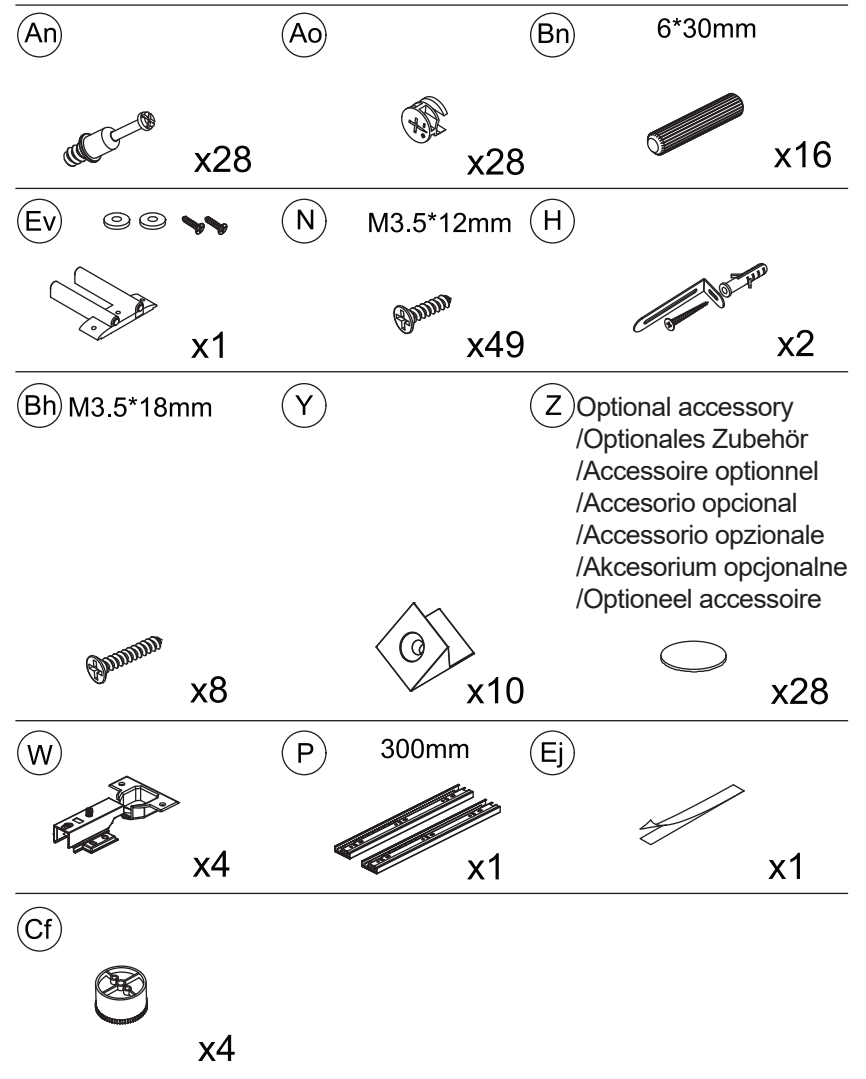
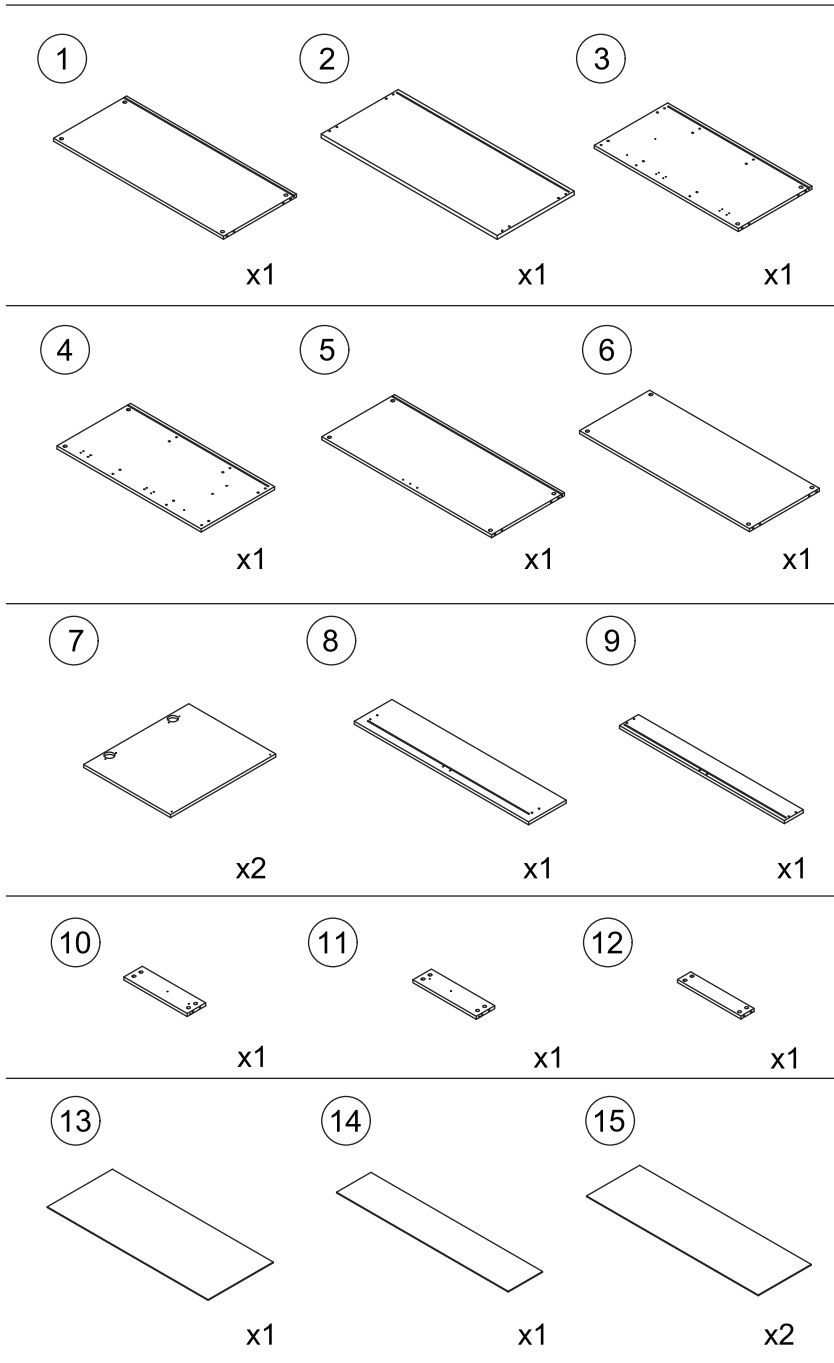

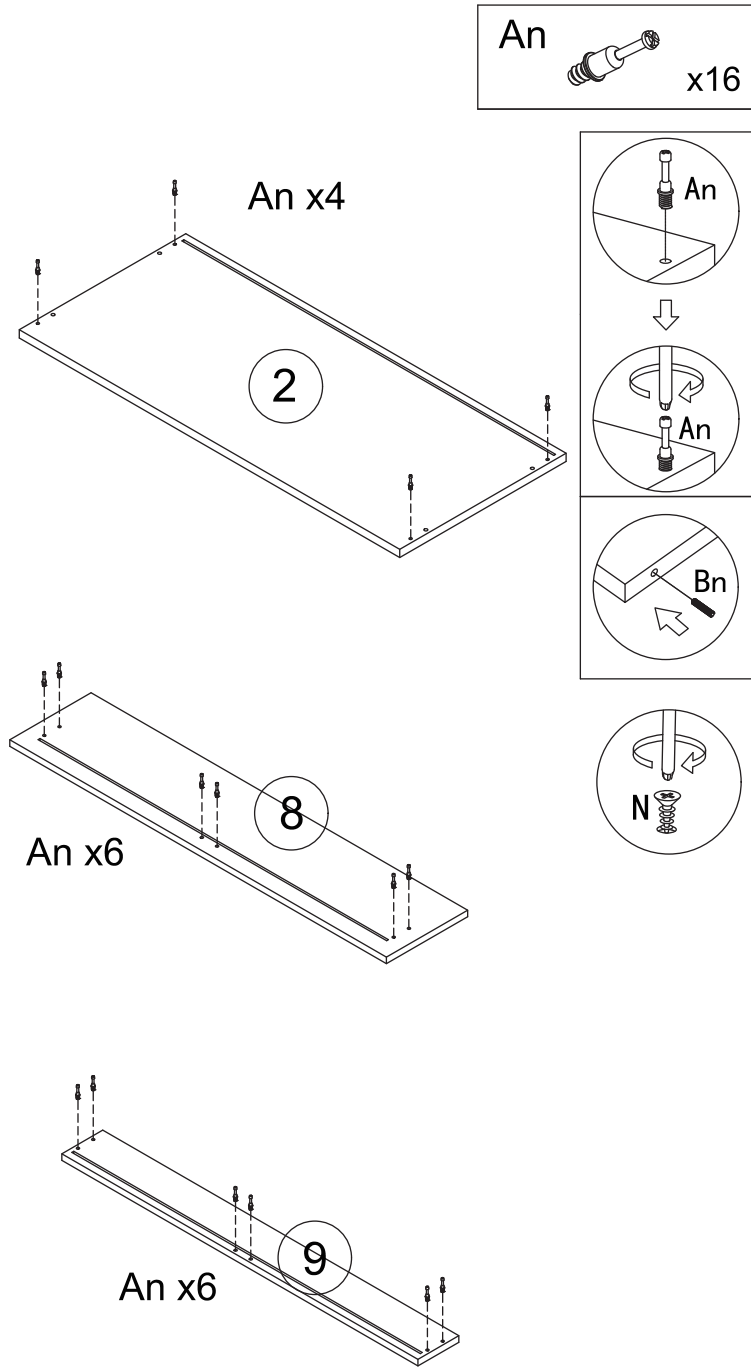

1

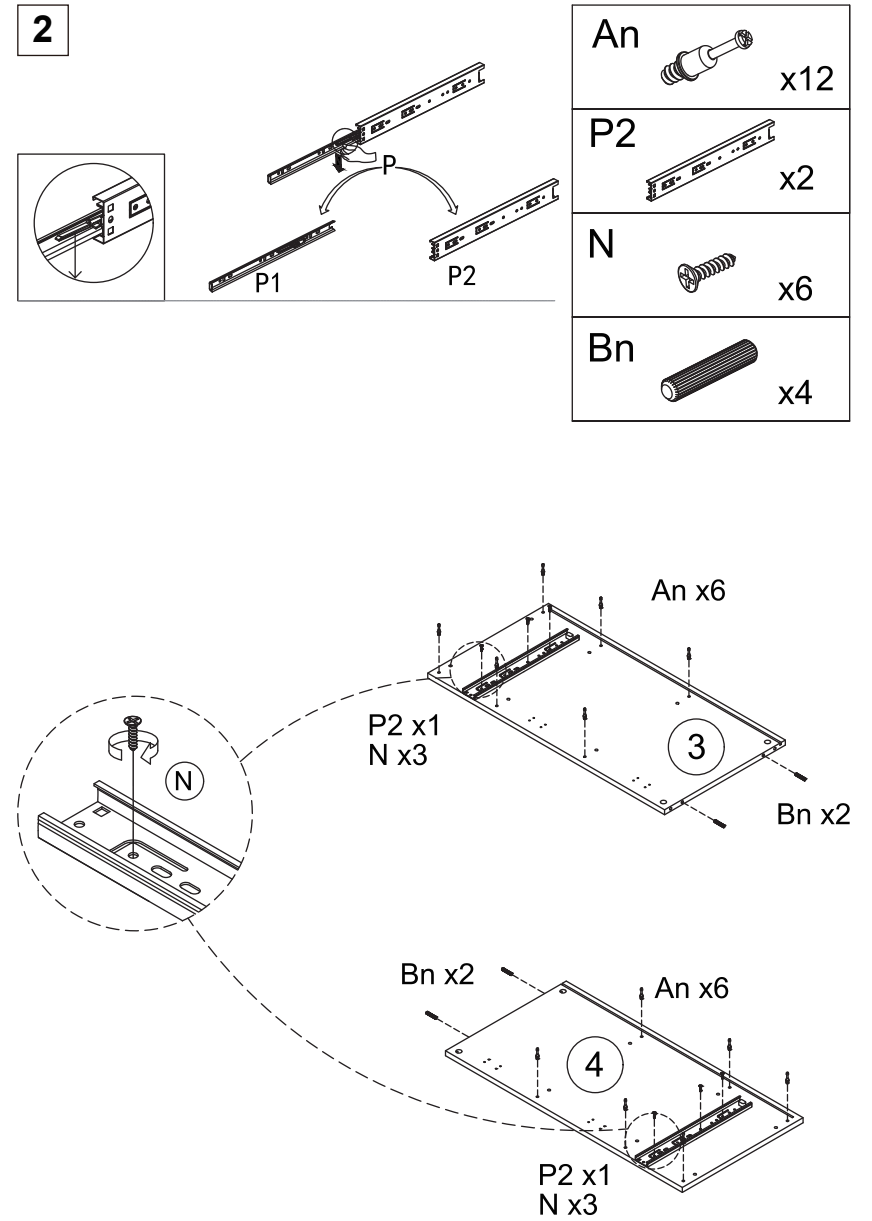

2



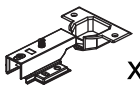

3

W		x4
P1		x2
N		x12

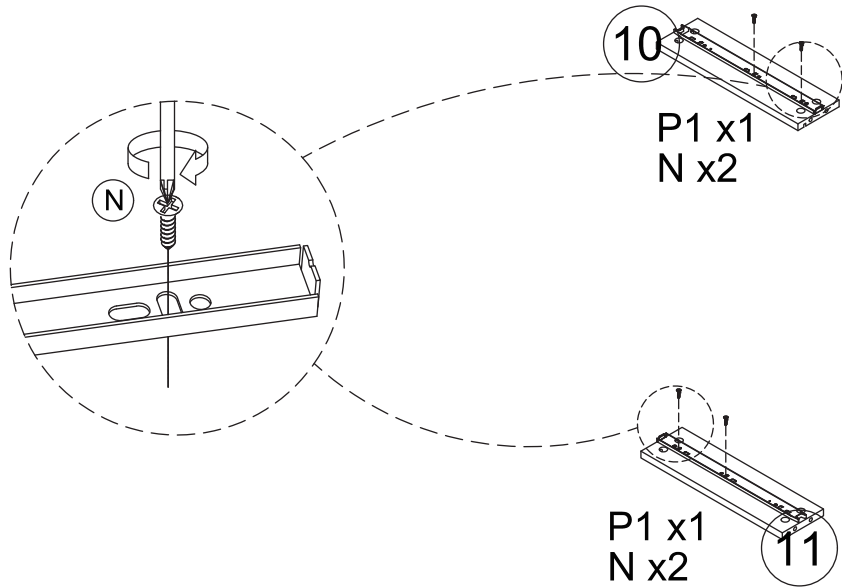
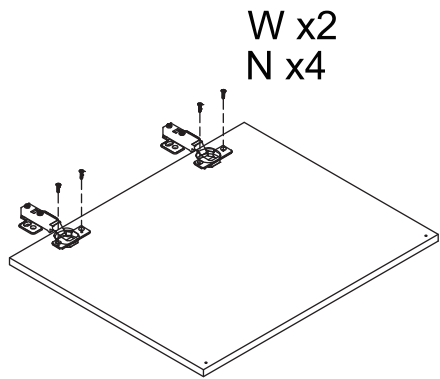
7 x2



4

Bn		x12
Ev		x1
N		x3

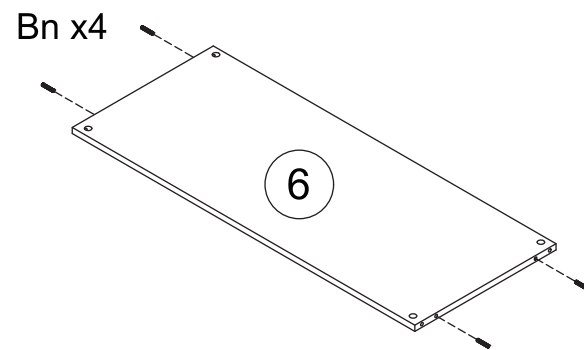
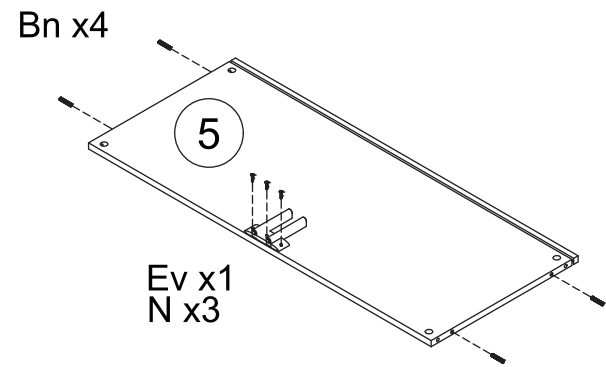
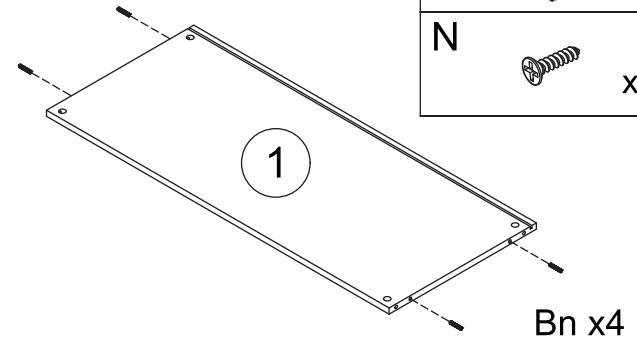

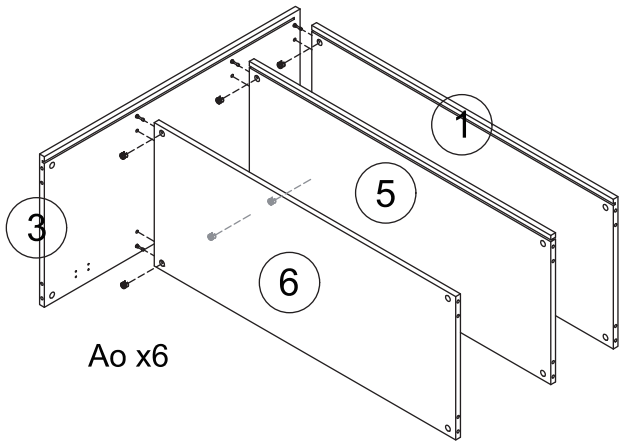
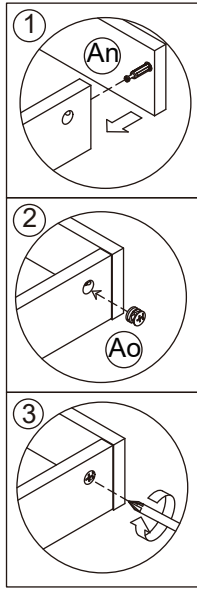

5

Ao  x6



6

Ao		x10
Cf		x4
Bh		x8

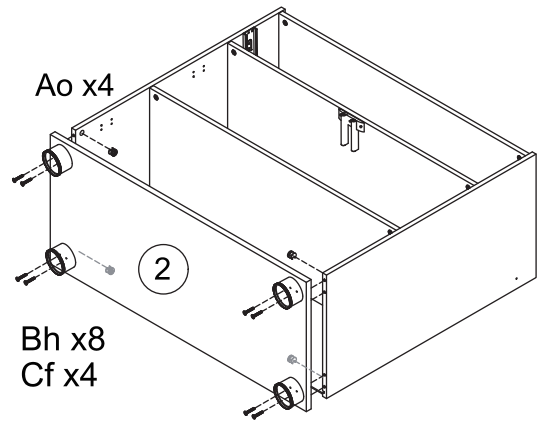
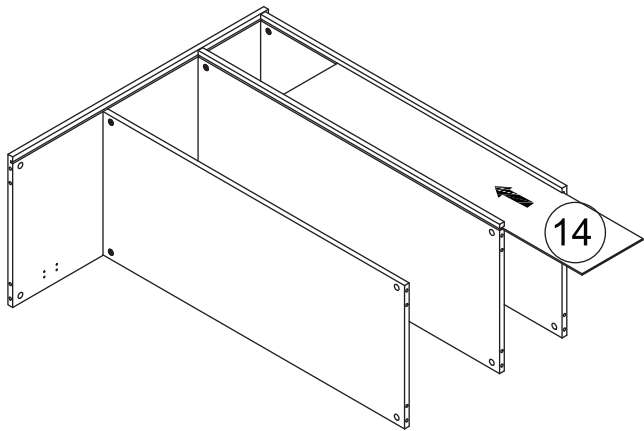
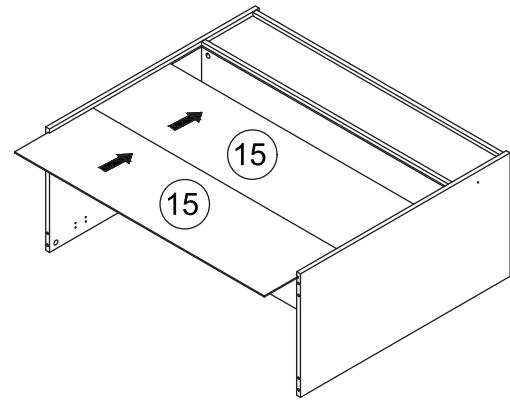
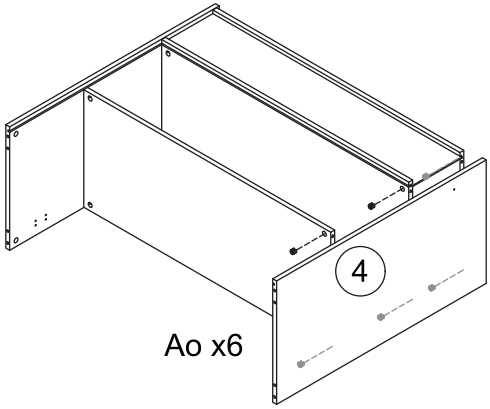

7

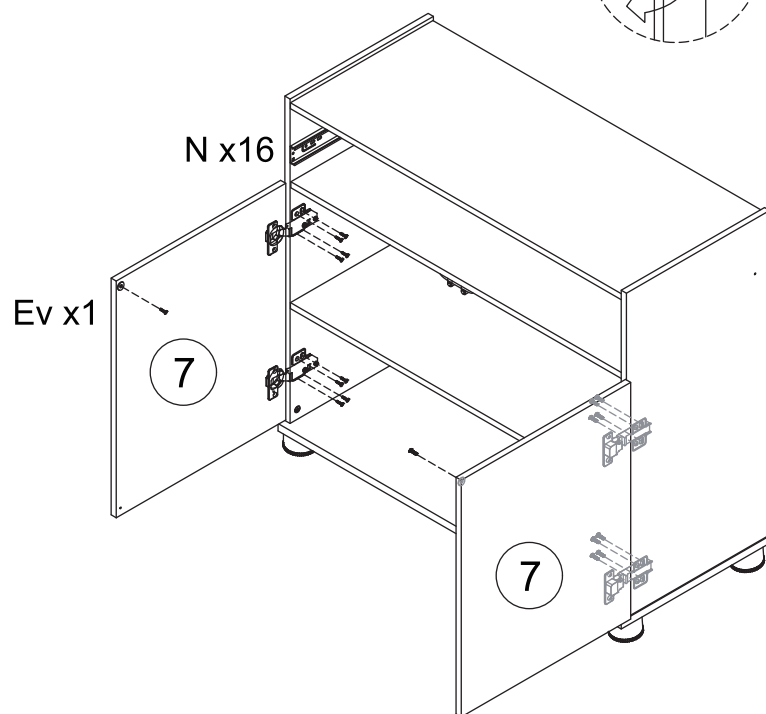
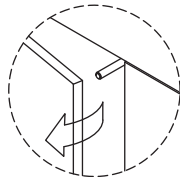
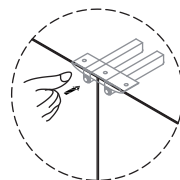
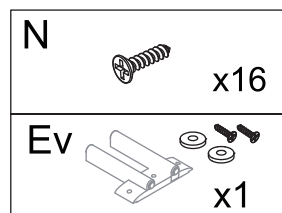

**EN:** After loosening the screws counterclockwise, you can manually adjust the front and rear position of the door panel, and then tighten the screws clockwise after adjustment.

**DE:** Nachdem Sie die Schrauben gegen den Uhrzeigersinn gelockert haben, können Sie die vordere und hintere Position der Türverkleidung manuell einstellen und die Schrauben nach der Einstellung im Uhrzeigersinn wieder anziehen.

**FR:** Après avoir desserré les vis dans le sens inverse des aiguilles d'une montre, vous pouvez régler manuellement la position avant et arrière du panneau de porte, puis serrez les vis dans le sens des aiguilles d'une montre après le réglage.

**ES:** Después de aflojar el tornillo en el sentido contrario a las agujas del reloj, puede ajustar manualmente la posición delantera y trasera del panel de la puerta, y luego apriete el tornillo en el sentido de las agujas del reloj después del ajuste.

**IT:** Dopo aver allentato le viti in senso antiorario, è possibile regolare manualmente la posizione anteriore e posteriore del pannello della porta, quindi stringere le viti in senso orario dopo la regolazione.

**PL:** Po poluzowaniu śrub w kierunku przeciwnym do ruchu wskazówek zegara można ręcznie wyregulować przednią i tylną pozycję panelu drzwi, a następnie dokręcić śruby w kierunku zgodnym z ruchem wskazówek zegara.

**NL:** Nadat u de schroeven linksom hebt losgedraaid, kunt u de voor- en achterpositie van het deurpaneel handmatig aanpassen, en draai de schroeven na het verstellen met de klok mee vast.

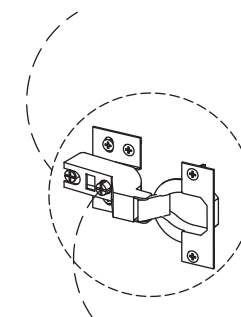

**EN:** Turn the screws clockwise and counterclockwise to adjust the door panel left and right.

**DE:** Drehen Sie die Schrauben im und gegen den Uhrzeigersinn, um die Türverkleidung nach links und rechts zu verstellen.

**FR:** Tournez les vis dans le sens des aiguilles d'une montre et dans le sens inverse pour régler le panneau de porte à gauche et à droite.

**ES:** Gire el tornillo en sentido horario y antihorario para ajustar la posición izquierda y derecha del panel de la puerta.

**IT:** Ruotare le viti in senso orario e antiorario per regolare il pannello della porta a destra e a sinistra.

**PL:** Przekręć śruby w prawo i w lewo, aby wyregulować panel drzwi w lewo i w prawo.

**NL:** Draai de schroeven met de klok mee en tegen de klok in om het deurpaneel links en rechts te verstellen.

8

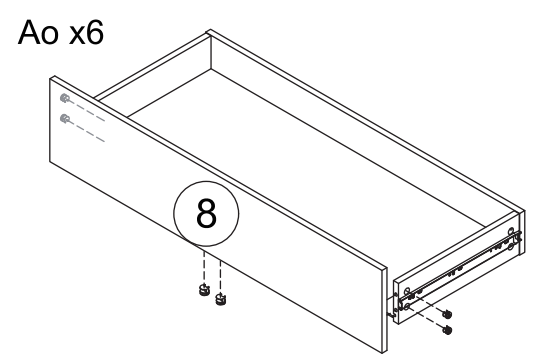
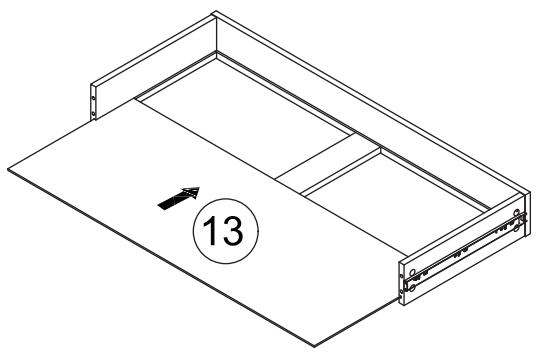
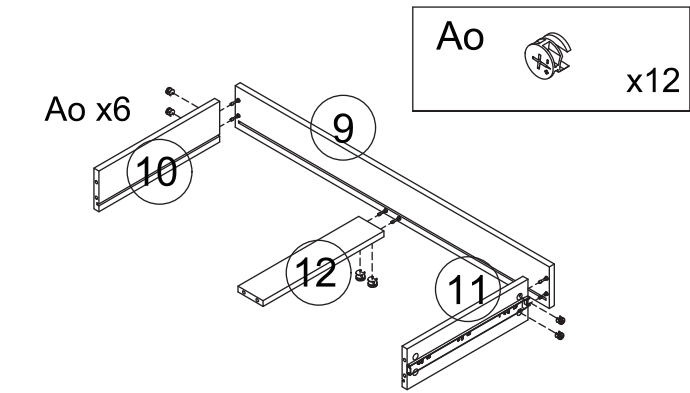

9

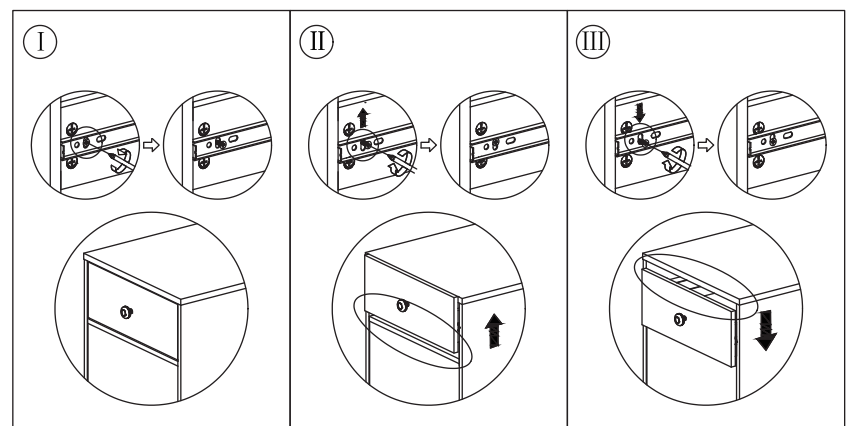
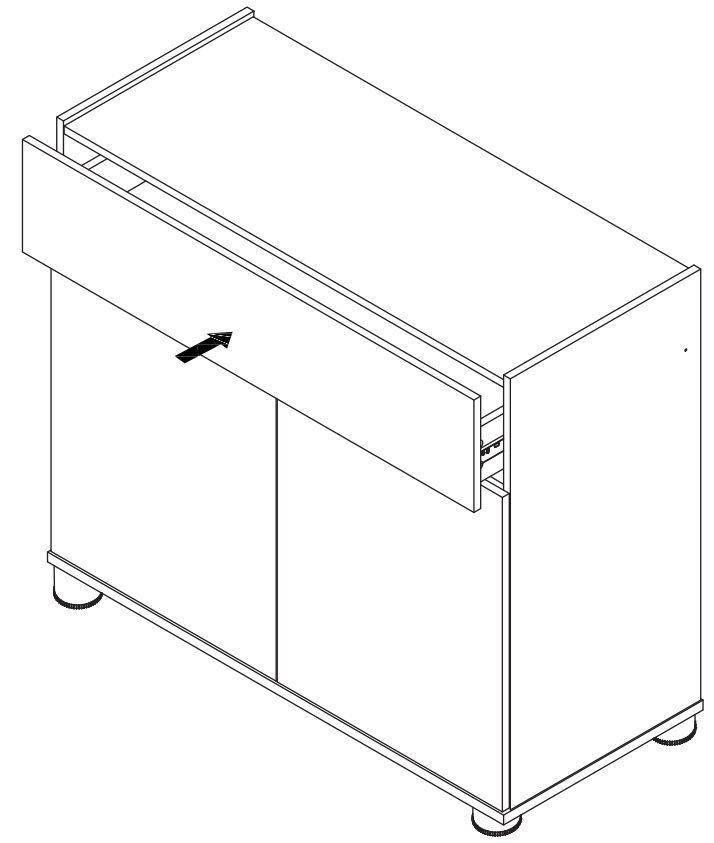

10

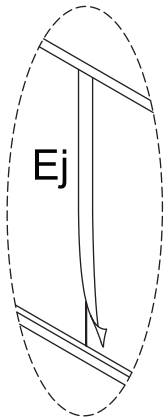

Z x28

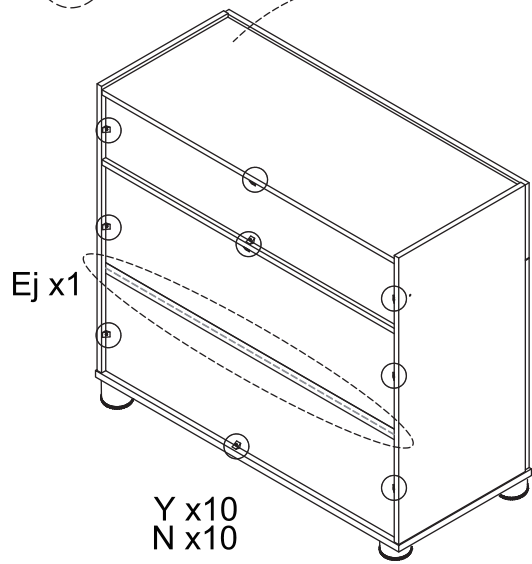

Y		x10
N		x10
Ej		x1
Z		x28

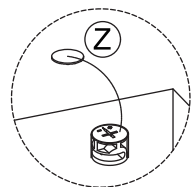
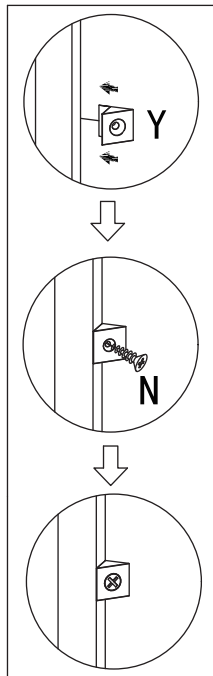

11

H		x2
N		x2

