

**USA** office: Fontana   **ITA** office: Milano   **AUS** office: Truganina   **POL** office: Gdańsk  
**DEU** office: FDS GmbH, Neuer Höltigbaum 30, 22143 Hamburg, Deutschland  
**GBR** office: FDS Corporation Limited, Unit 4, Blackacre Road, Great Blakenham,  
Ipswich, IP6 0FL, United Kingdom   **FRA** office: Saint Vigor d'Ymonville

15-Drawer Rolling Cart  
Rollwagen mit 15 Schubladen  
Chariot Roulant à 15 Tiroirs  
Carrito de Almacenamiento  
Carrello a 15 Cassetti  
Wózek z 15 szufladami  
Rolwagen met 15 Laden

**JZ10333**

THIS INSTRUCTION BOOKLET CONTAINS **IMPORTANT** SAFETY INFORMATION.  
PLEASE READ AND KEEP FOR FUTURE REFERENCE.

EN



### Before You Start

- ⚠ Please read all instructions carefully.
- ⚠ Retain instructions for future reference.
- ⚠ Separate and count all parts and hardware.
- ⚠ Read through each step carefully and follow the proper order.
- ⚠ We recommend that, where possible, all items are assembled near to the area in which they will be placed in use, to avoid moving the product unnecessarily once assembled.
- ⚠ Always place the product on a flat, steady and stable surface.
- ⚠ Keep all small parts and packaging materials for this product away from babies and children as they potentially pose a serious choking hazard.

DE



### Vor dem Beginnen

- ⚠ Bitte lesen Sie alle Anweisungen sorgfältig durch.
- ⚠ Bewahren Sie die Anweisungen zur zukünftigen Verwendung auf.
- ⚠ Überprüfen Sie, ob alle Teile und Zubehörteile vorhanden sind.
- ⚠ Lesen Sie jeden Schritt sorgfältig durch und befolgen Sie die richtige Reihenfolge.
- ⚠ Wir empfehlen, alle Teile möglichst in der Nähe des Aufstellungsortes zu montieren, um unnötige Bewegungen nach der Montage zu vermeiden.
- ⚠ Stellen Sie den Artikel immer auf eine ebene, feste und stabile Fläche.
- ⚠ Halten Sie alle kleinen Teile und Verpackungsmaterialien fern von Babys und Kindern, ansonsten besteht Erstickengefahr.

FR



### Avant de Commencer

- ⚠ Veuillez lire attentivement toutes les instructions.
- ⚠ Conservez les instructions pour vous y référer ultérieurement.
- ⚠ Vérifiez toutes les pièces et les accessoires.
- ⚠ Lisez attentivement chaque étape et suivez l'ordre correct.
- ⚠ Nous recommandons que, dans la mesure du possible, tous les produits soient assemblés à proximité de la zone où ils seront utilisés, afin d'éviter tout déplacement inutile du produit une fois assemblé.
- ⚠ Placez toujours le produit sur une surface plane et stable.
- ⚠ Conservez toutes les petites pièces de ce produit et les matériaux d'emballage hors de portée des bébés et des enfants, car ils pourraient présenter un risque d'étouffement.

ES



### Antes de Empezar

- ⚠ Lea atentamente todas las instrucciones.
- ⚠ Conserve las instrucciones para futuras consultas.
- ⚠ Separe y cuente todas las piezas y los accesorios.
- ⚠ Lea detenidamente cada paso y siga el orden correcto.
- ⚠ Recomendamos que, siempre que sea posible, todos los elementos se monten cerca de la zona en la que se van a utilizar, para evitar mover el producto innecesariamente una vez montado.
- ⚠ Coloque siempre el producto sobre una superficie plana, estable y firme.
- ⚠ Mantenga todas las piezas pequeñas y los materiales de embalaje de este producto lejos de los bebés y los niños, ya que pueden representar un grave riesgo de asfixia.

IT



### Prima di Iniziare

- ⚠ Si prega di leggere attentamente tutte le istruzioni.
- ⚠ Conservare le istruzioni per riferimento futuro.
- ⚠ Separare e contare tutte le parti e gli accessori.
- ⚠ Leggere attentamente ogni passo e seguire l'ordine corretto.
- ⚠ Si consiglia, ove possibile, di assemblare tutti gli articoli vicino alla zona in cui verranno posti in uso, per evitare di spostare inutilmente il prodotto una volta assemblato.
- ⚠ Posizionare sempre il prodotto su una superficie piana, stabile.
- ⚠ Tenere tutte le piccole parti e i materiali di imballaggio di questo prodotto lontano dalla portata di neonati e bambini, in quanto possono costituire un serio pericolo di soffocamento.

PL



### Zanim Zacziesz

- ⚠ Zapoznaj się z instrukcją.
- ⚠ Zachowaj instrukcję do wglądu.
- ⚠ Posortuj części i upewnij się, że zestaw jest kompletny.
- ⚠ Zapoznaj się ze sposobem montażu i postępuj zgodnie z instrukcją.
- ⚠ Zalecamy, aby montaż odbywał się możliwie najbliżej miejsca docelowego położenia produktu, aby uniknąć niepotrzebnego przesuwania.
- ⚠ Upewnij się, że produkt znajdzie się na płaskiej i stabilnej powierzchni.
- ⚠ Upewnij się, że materiały wykorzystane podczas pakowania produktu oraz jego elementy znajdują się poza zasięgiem dzieci.

NL



### Voordat U Begint

- ⚠ Lees alstublieft alle instructies zorgvuldig door.
- ⚠ Bewaar de instructies voor toekomstig gebruik.
- ⚠ Scheid en tel alle onderdelen en beslag.
- ⚠ Lees elke stap zorgvuldig door en volg de juiste volgorde.
- ⚠ Wij raden aan om, waar mogelijk, alle items te monteren in de nabijheid van de plaats waar ze zullen worden gebruikt, om onnodige verplaatsing van het product na montage te voorkomen.
- ⚠ Plaats het product altijd op een vlak, stabiel en stevig oppervlak.
- ⚠ Houd alle kleine onderdelen en verpakkingsmaterialen van dit product buiten bereik van baby's en kinderen omdat ze een ernstig verstikkingsgevaar kunnen vormen.

(A) x1

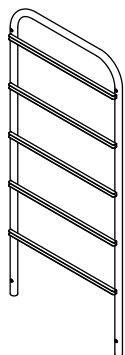

5-Drawer side panel  
/Seitenplatte der 5 Schubladen  
/Panneau latéral de 5 tiroirs  
/Panel lateral de 5 cajones  
/Pannello laterale a 5 cassetti  
/Panel boczny 5 szuflad  
/Zijpaneel met 5 laden

(B) x1

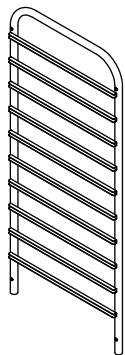

10-Drawer side panel  
/Seitenplatte der 10 Schubladen  
/Panneau latéral de 10 tiroirs  
/Panel lateral de 10 cajones  
/Pannello laterale a 10 cassetti  
/Panel boczny 10 szuflad  
/Zijpaneel met 10 laden

(C) x1

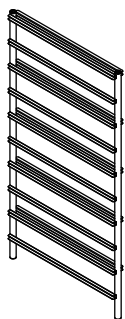

Middle side panel  
/mittlere Seitenplatte  
/Panneau latéral central  
/Panel lateral central  
/Pannello laterale centrale  
/Środkowy panel boczny  
/Middelste zijpaneel

(D) x4

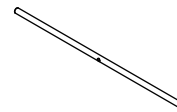

Straight Pipe  
/gerades Rohr  
/Tube Droit  
/Tubo recto  
/Tubo dritto  
/Prosta rurka  
/Rechte pijp

(E) x1

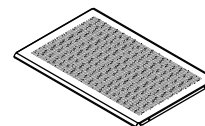

Top Plate  
/obere Platte  
/Panneau supérieur  
/Panel superior  
/Pannello superiore  
/Panel górny  
/Bovenste paneel

(F) x10

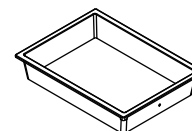

Small drawer  
/kleine Schublade  
/Petit tiroir  
/Cajón pequeño  
/Cassetto piccolo  
/Mała szuflada  
/Kleine lade

(G) x5

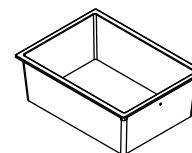

Large drawer  
/große Schublade  
/Grand tiroir  
/Cajón grande  
/Cassetto grande  
/Duża szuflada  
/Grote lade

(H) x2



Casters  
/Rollen  
/Roulettes  
/Rueda  
/Rotelle  
/Kółko  
/Wielen

(L) x8

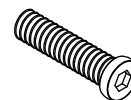

Screw  
/Schraube  
/Vis  
/Tornillo  
/Vite  
/Šruba  
/Schroeven

(H-1) x2



Brake wheels  
/Rollen mit Bremse  
/Roulettes avec frein  
/Rueda con freno  
/Ruote dei freni  
/Kółko z hamulcem  
/Remwielen

(M) x15



Handle beads  
/Griff  
/Poignée  
/Tirador  
/Perle di maniglia  
/Gałka  
/Handvat kralen

(J) x4

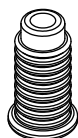

Wheel plugs  
/Stopfen der Rolle  
/Bouchons de roulette  
/Tapón de rueda  
/Tappi per ruote  
/Nasadki kół  
/Wieldoppen

(N) x15



Screw  
/Schraube  
/Vis  
/Tornillo  
/Vite  
/Šruba  
/Schroeven

(K) x4

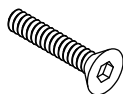

Screw  
/Schraube  
/Vis  
/Tornillo  
/Vite  
/Šruba  
/Schroeven

(O) x1

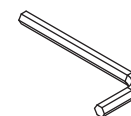

Hex key wrench  
/Innensechskantschlüssel  
/Clé hexagonale  
/Llave hexagonal  
/Chiave a brugola  
/Klucz imbusowy  
/Inbussleutel

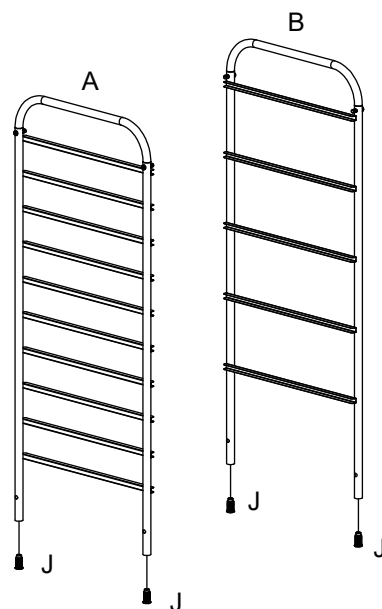
**1**

Lock the straight pipe into the middle side panel with screws, and then use screws to connect the 5-drawer and 10-drawer side panels.

/Befestigen Sie das gerade Rohr mit Schrauben an der mittleren Seitenplatte und verbinden Sie dann die Seitenplatten der 5 und 10 Schubladen mit Schrauben.

/Verrouillez le tuyau droit dans le panneau latéral central à l'aide de vis, puis utilisez des vis pour connecter les panneaux latéraux de 5 et 10 tiroirs.

/Fije el tubo recto en el panel lateral central con tornillos y, a continuación, utilice tornillos para unir los paneles laterales de 5 y 10 cajones.

/Bloccare il tubo dritto nel pannello laterale centrale con le viti, quindi utilizzare le viti per collegare i pannelli laterali a 5 cassetti e a 10 cassetti.

/Przymocuj prostą rurkę do środkowego panelu bocznego za pomocą śrub, a następnie połącz panele boczne 5 i 10 szuflad za pomocą śrub.

/Zet de rechte buis vast in het middelste zijpaneel met schroeven en gebruik vervolgens schroeven om de zijpanelen met 5 laden en 10 laden met elkaar te verbinden.

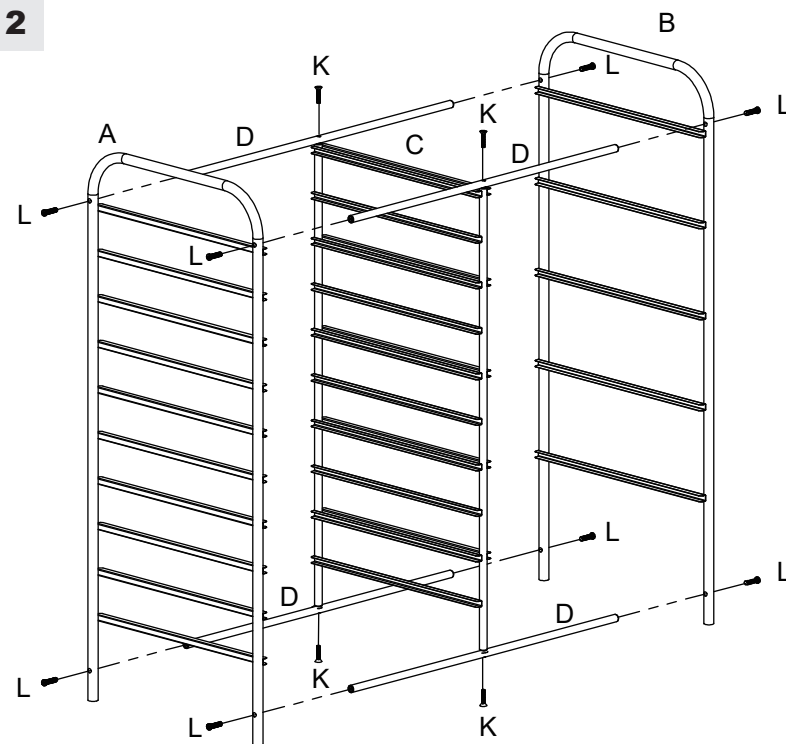
**2**

Knock the wheel plugs into the 5-drawer and 10-drawer side panels.

/Klopfen Sie die Stopfen der Rolle in die Seitenplatten der 5er und 10er Schubladen.

/Enfoncez les bouchons de roulettes dans les panneaux latéraux à 5 et 10 tiroirs.

/Golpee los tapones de rueda en los paneles laterales de 5 cajones y 10 cajones.

/Inserire i tasselli delle ruote nei pannelli laterali dei cassetti da 5 e 10.

/Przykręć nasadki kół do paneli bocznych szuflad 5 i 10 mm.

/Slā de wielpluggen in de zijpanelen van de 5 en 10 laden.

3

Snap the top panel onto the straight pipe.

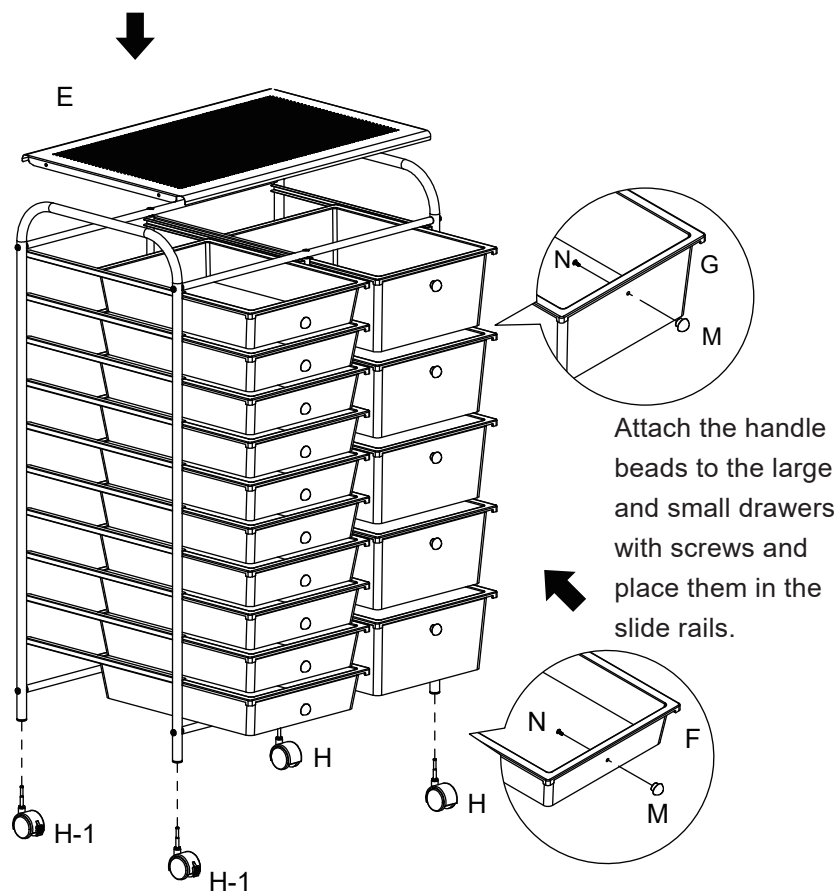

Install the brake wheels and casters onto the side panels.

The wheels can be adjusted according to the customer's usage habits and the specific placement of the product.

Snap the top panel onto the straight pipe.

/Stecken Sie die obere Platte auf das gerade Rohr.

/Enclenchez le panneau supérieur sur le tuyau droit.

/Encaje el panel superior en el tubo recto.

/Incastrare il pannello superiore sul tubo dritto.

/Nasuń górny panel na prostą rurkę.

/Klik het bovenpaneel op de rechte pijp.

Attach the handle beads to the large and small drawers with screws and place them in the slide rails.

/Befestigen Sie die Griffe mit Schrauben an den großen und kleinen Schubladen und setzen Sie sie in die Gleitschienen.

/Fixez la poignée aux grands et petits tiroirs à l'aide de vis et placez-les dans les rails coulissants.

/Fije los tiradores a los cajones grandes y pequeños con tornillos y colóquelos en las guías de deslizamiento.

/Fissare le perle delle maniglie ai cassetti grandi e piccoli con le viti e inserirle nelle guide di scorrimento.

/Przymocuj gałki do dużych i małych szuflad za pomocą śrub i włóż szuflady do prowadnic.

/Bevestig de handgriepkralen met schroeven aan de grote en kleine lades en plaats ze in de glijrails.

Install the brake wheels and casters onto the side panels.

/Montieren Sie die Rollen mit Bremse und Rollen an den Seitenplatten.

/Installez les roulettes avec frein et les roulettes sur les panneaux latéraux.

/Instale las ruedas con freno y las ruedas giratorias en los paneles laterales.

/Installare le ruote dei freni e le rotelle sui pannelli laterali.

/Zamontuj kółka z hamulcami i kółka do płyt bocznych.

/Installeer de remwielen en wielen op de zijpanelen.

The wheels can be adjusted according to the customer's usage habits and the specific placement of the product.

/Die Rollen können je nach den Nutzungsgewohnheiten des Kunden und der spezifischen Platzierung des Produkts angepasst werden.

/Les roulettes peuvent être ajustées en fonction des habitudes d'utilisation du client et de l'emplacement spécifique du produit.

/Las ruedas se pueden ajustar según los hábitos de uso del cliente y la colocación específica del producto.

/Le ruote possono essere regolate in base alle abitudini di utilizzo del cliente e al posizionamento specifico del prodotto.

/Kółka można regulować w zależności od nawyków użytkownika i konkretnego umiejscowienia produktu.

/De wielen kunnen worden aangepast aan de gebruiksgewoonten van de klant en de specifieke plaatsing van het product.

