

USA office: Fontana **ITA** office: Milano **AUS** office: Truganina **POL** office: Gdańsk

DEU office: FDS GmbH, Neuer Höltigbaum 30, 22143 Hamburg, Deutschland

GBR office: FDS Corporation Limited, Unit 4, Blackacre Road, Great Blakenham,
Ipswich, IP6 0FL, United Kingdom

FRA office: Saint Vigor d'Ymonville

Kids Kitchen Playset
Kinder Spielküche
Jouet de Cuisine pour Enfant
Cocina de Juguete para Niños
Set da Gioco Cucina per Bambini
Kuchnia do zabawy dla dzieci
Speelkeuken voor kinderen

TP10516

THIS INSTRUCTION BOOKLET CONTAINS **IMPORTANT** SAFETY INFORMATION.
PLEASE READ AND KEEP FOR FUTURE REFERENCE.



Before You Start

Please read all instructions carefully and keep it for future reference.

GENERAL SECURITY WARNING

Caution: Children should use this product under the parental supervision.

Danger: Keep all small parts and packaging materials for this product away from babies and children, otherwise they may pose a choking hazard.

Danger: Lack of attachment may cause a risk of tipping.



WARNING: CHOKING HAZARD

-Small parts.
Not for children under 3 years.

WARNING FOR ASSEMBLY

- ⚠ Assembled only by adults
- ⚠ Remove all packaging, separate and count all parts and hardware.
- ⚠ Read through each step carefully and follow the proper order.
- ⚠ We recommend that, where possible, all items are assembled near the area in which they will be placed in use, to avoid moving the product unnecessarily once assembled.
- ⚠ Ensure a secure surface during installation, and always place the product on a flat, steady and stable surface.



Bevor Sie beginnen

Bitte sorgfältig lesen und zum späteren Nachschlagen aufbewahren.

ALLGEMEINE SICHERHEITSWARNUNG

Vorsicht: Kinder sollten diesen Artikel unter elterlicher Aufsicht benutzen.

Gefahr: Halten Sie alle Kleinteile und Verpackungsmaterialien, die verschluckt werden können, von Babys und Kindern fern.

Gefahr: Unsachgemäße Montage kann zu Kippgefahr führen.



ACHTUNG: ERSTICKUNGSGEFAHR

-Kleine Teile.
Nicht für Kinder unter 3 Jahren.

ACHTUNG BEI MONTAGE

- ⚠ Montage nur durch Erwachsene
- ⚠ Entfernen Sie alle Verpackungen, Überprüfen Sie, ob alle Teile und Zubehörteile vorhanden sind.
- ⚠ Lesen Sie jeden Montageschritt sorgfältig durch und folgen Sie den Anleitungen.
- ⚠ Wir empfehlen, alle Teile möglichst in der Nähe des Aufstellungsortes zu montieren, um unnötige Bewegungen nach der Montage zu vermeiden.
- ⚠ Achten Sie bei der Montage auf einen sicheren Untergrund und stellen Sie den Artikel immer auf eine ebene, feste und stabile Fläche.



Avant de Commencer

Veuillez lire attentivement toutes les instructions et les conserver pour la référence ultérieure.

AVERTISSEMENT DE SÉCURITÉ GÉNÉRALE

Attention : Les enfants doivent utiliser ce produit sous la surveillance de leurs parents.

Danger : Gardez toutes les petites pièces et les matériaux d'emballage de ce produit hors de la portée des bébés et des enfants pour éviter un risque d'étouffement.

Danger : Le manque de la fixation pourrait entraîner un risque de basculement.



AVERTISSEMENT : RISQUE D'ÉTOUFFEMENT

- Les petites pièces.
Ne convient pas aux enfants de moins de 3 ans.

AVERTISSEMENT POUR L'ASSEMBLAGE

- ⚠ Construction seulement par des adultes
- ⚠ Retirez tous les emballages, séparez et comptez toutes les pièces et le matériel.
- ⚠ Lisez attentivement chaque étape et suivez l'ordre correct.
- ⚠ Nous recommandons que, dans la mesure du possible, tous les articles soient assemblés à proximité de la zone dans laquelle ils seront utilisés, afin d'éviter de déplacer inutilement le produit une fois assemblé.
- ⚠ Assurez-vous que la surface soit solide pendant la construction et placez toujours le produit sur une surface plane et stable.



Antes de Empezar

Lea atentamente todas las instrucciones y consérvelas para futuras consultas.

ADVERTENCIA DE SEGURIDAD GENERAL

Atención: Los niños deben utilizar este producto bajo la supervisión de sus padres.

Peligro: Mantenga todas las piezas pequeñas y los materiales de empaque de este producto fuera del alcance de los bebés y los niños, ya que de lo contrario pueden suponer un peligro de asfixia.

Peligro: La falta de fijación puede provocar un riesgo de vuelco.



ADVERTENCIA: PELIGRO DE ASFIXIA

- Piezas pequeñas.
No es adecuado para niños menores de 3 años.

ADVERTENCIA PARA EL MONTAJE

- ⚠ El producto solo puede ser ensamblado por adultos.
- ⚠ Retire todo el embalaje, separe y cuente todas las piezas y los accesorios.
- ⚠ Lea detenidamente cada paso y siga el orden correcto.
- ⚠ Recomendamos que, siempre que sea posible, todos los elementos se monten cerca de la zona en la que se van a utilizar, para evitar mover el producto innecesariamente una vez montado.
- ⚠ Asegure una superficie segura durante el montaje, y coloque el producto siempre sobre una superficie plana, firme y estable.



Prima di Iniziare

Si prega di leggere attentamente tutte le istruzioni e conservarle per riferimento futuro.

AVVERTENZA DI SICUREZZA GENERALE

Attenzione: I bambini devono usare questo prodotto sotto la supervisione dei genitori.

Pericolo: Tenere tutte le piccole parti e i materiali di imballaggio di questo prodotto lontano da neonati e bambini, altrimenti potrebbero rappresentare un rischio di soffocamento.

Pericolo: La mancanza di accessorio può causare un rischio di ribaltamento.



AVVERTENZA: RISCHIO DI SOFFOCAMENTO

- Piccole parti.
Non per i bambini sotto i 3 anni.

AVVERTENZA PER IL MONTAGGIO

- ⚠ Questo prodotto è montato dagli adulti.
- ⚠ Rimuovere tutti gli imballaggi, separare e contare tutte le parti e tutti gli accessori.
- ⚠ Leggere attentamente ogni passo e seguire l'ordine corretto.
- ⚠ Si consiglia, ove possibile, di montare tutti gli articoli vicino alla zona in cui verranno posti in uso, per evitare di spostare inutilmente il prodotto una volta assemblato.
- ⚠ Garantire una superficie sicura durante il montaggio e posizionare il prodotto sempre su una superficie piana, stabile.



Zanim Zaczniesz

Przeczytaj uważnie wszystkie instrukcje i zachowaj je na przyszłość.

OGÓLNE OSTRZEŻENIA DOTYCZĄCE BEZPIECZEŃSTWA

Uwaga: Dzieci mogą używać tego produktu jedynie pod nadzorem dorosłych.

Niebezpieczeństwo: Trzymaj wszystkie małe części i materiały opakowaniowe dla tego produktu z dala od niemowląt i dzieci, w przeciwnym razie mogą stwarzać ryzyko zadławienia.

Niebezpieczeństwo: Brak mocowania może spowodować ryzyko przewrócenia.



OSTRZEŻENIE: RYZIKO ZADŁAWIENIA

- Produkt zawiera małe elementy.
Nieodpowiednie dla dzieci poniżej 3 roku życia.

OSTRZEŻENIA DOTYCZĄCE MONTAŻU

- ⚠ Montażem powinny zająć się wyłącznie osoby dorosłe
- ⚠ Usuń opakowanie i upewnij się, że zestaw zawiera wszystkie części i elementy montażowe.
- ⚠ Przeczytaj uważnie każdy krok i postępuj we właściwej kolejności.
- ⚠ Zalecamy, aby w miarę możliwości wszystkie elementy były montowane w pobliżu miejsca, w którym będą używane, aby uniknąć niepotrzebnego przenoszenia produktu po złożeniu.
- ⚠ Zapewnij bezpieczną powierzchnię podczas montażu i zawsze umieszczaj produkt na płaskiej i stabilnej powierzchni.



Voordat U Begint

Lees alstublieft alle instructies zorgvuldig door en bewaar deze voor toekomstig gebruik.

ALGEMENE VEILIGHEIDSWAARSCHUWING

Let op: Kinderen dienen dit product onder ouderlijk toezicht te gebruiken.

Gevaar: Houd alle kleine onderdelen en verpakkingsmaterialen van dit product buiten bereik van baby's en kinderen, anders kunnen ze een verstikkingsgevaar opleveren.

Gevaar: Gebrek aan bevestiging kan een risico op kantelen veroorzaken.



WAARSCHUWING:

VERSTIKKINGSGEVAAR

-Kleine onderdelen.

Niet voor kinderen onder de 3 jaar.

WAARSCHUWING VOOR MONTAGE

- ⚠ Alleen monteren door volwassenen.
- ⚠ Verwijder alle verpakkingen, scheid en tel alle onderdelen en het beslag.
- ⚠ Lees elke stap zorgvuldig door en volg de juiste volgorde.
- ⚠ We raden aan om, waar mogelijk, alle onderdelen in de buurt van de plek waar ze gebruikt zullen worden te monteren, om onnodige verplaatsing van het product eenmaal gemonteerd te voorkomen.
- ⚠ Zorg voor een veilig oppervlak tijdens de installatie en plaats het product altijd op een vlakke, stabiele en stevige ondergrond.

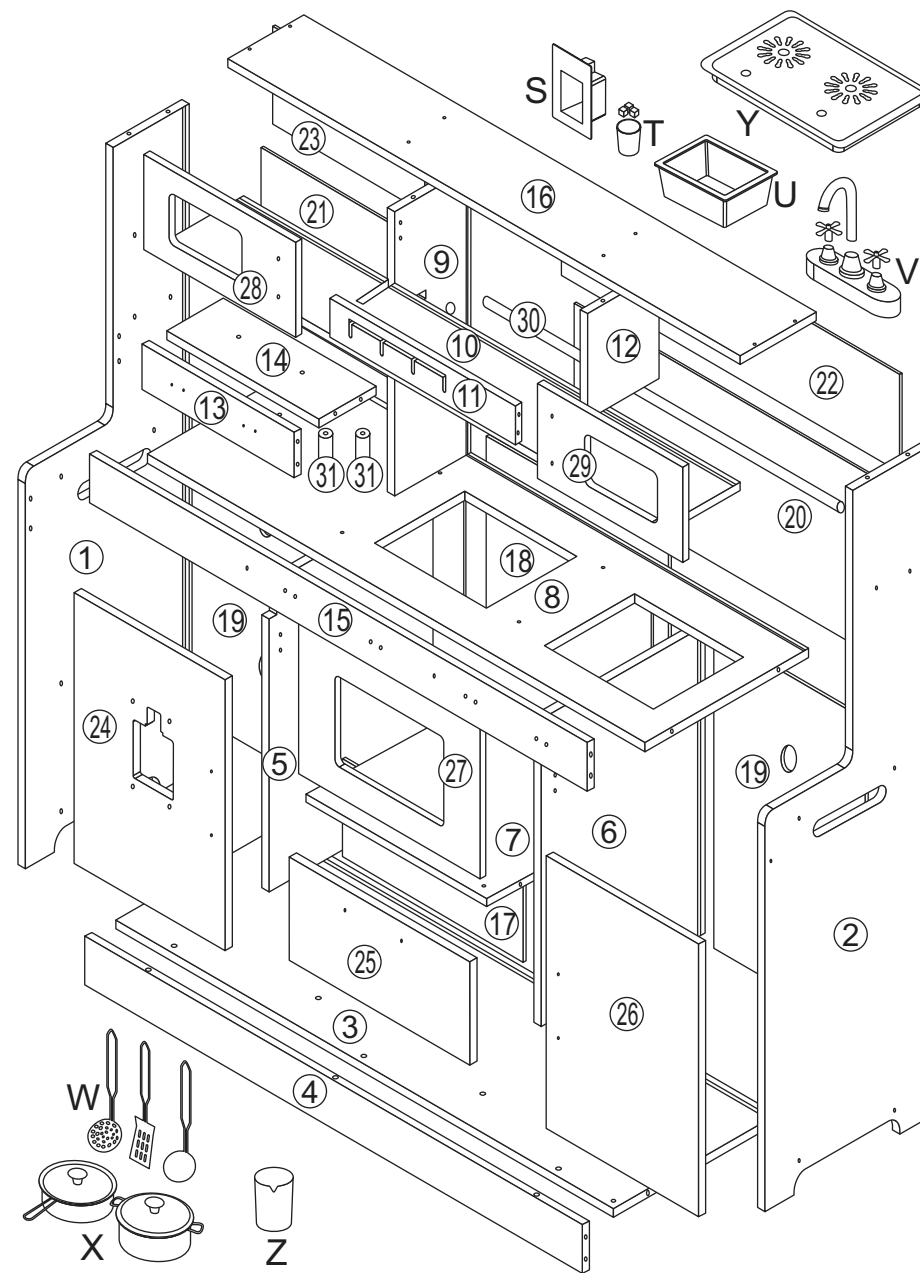

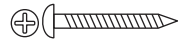

4x35mm

Ax43

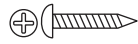

4x18mm

Bx12



5x30mm

Cx16



3x18mm

Dx14



3x8mm

Ex54



4x8mm

Fx4



Gx3



Hx12



Ix6



Jx6



Kx4



Lx2



Mx6



Nx3



Ox1

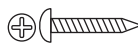

4x20mm

Px3



Qx1



3.5x10mm

Rx3

1

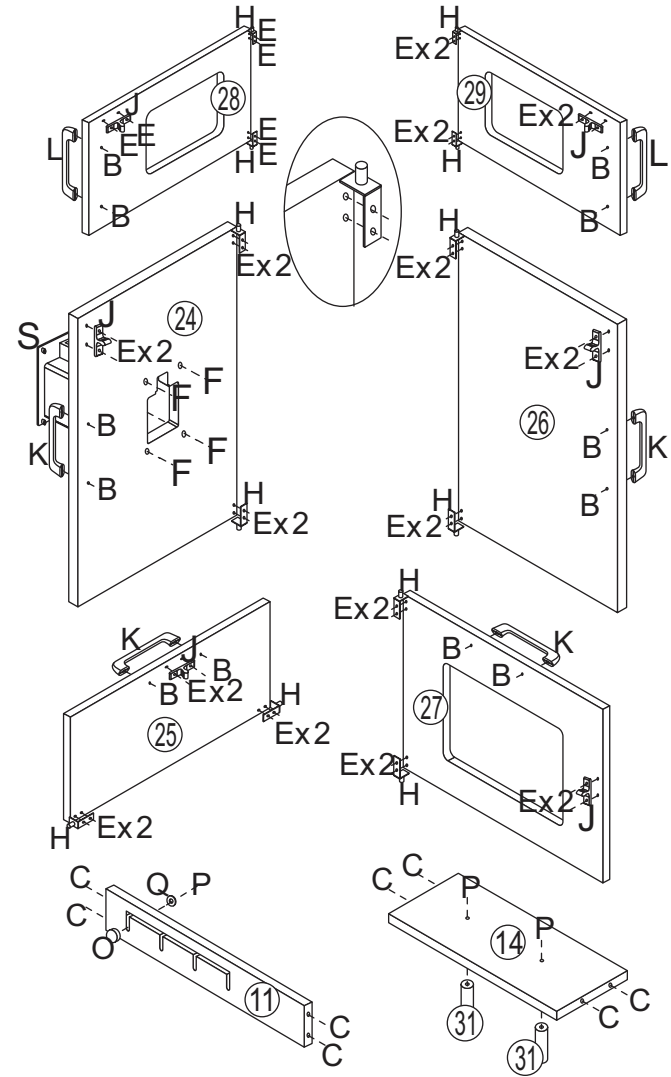

Bx12



Cx8



Ex36



Fx4



Hx12



Jx6



Kx4



Lx2



Ox1



Px3



Qx1

EN Assemble part J and part H to No.28 and No.29 with screws E.
Assemble part L to No.28 and No.29 with screws B.
Assemble part J and part H to No.24 and No.26 with screws E.
Assemble part K to No.24 and No.26 with screws B.
Assemble part S to No.24 with screws F.
Assemble part J and part H to No.25 and No.27 with screws E.
Assemble part K to No.25 and No.27 with screws B.
Insert wooden dowels C to No.11 and No.14.
Assemble part O to No.11 with screws P and washer Q.
Assemble part 31 to No.14 with screws P.

DE Montieren Sie Teil J und Teil H mit Schrauben E an Nr. 28 und Nr. 29.
Montieren Sie Teil L mit Schrauben B an Nr. 28 und Nr. 29.
Montieren Sie Teil J und Teil H mit Schrauben E an Nr. 24 und Nr. 26.
Montieren Sie Teil K mit Schrauben B an Nr. 24 und Nr. 26.
Montieren Sie Teil S mit Schrauben F an Nr. 24.
Montieren Sie Teil J und Teil H mit Schrauben E an Nr. 25 und Nr. 27.
Montieren Sie Teil K mit Schrauben B an Nr. 25 und Nr. 27.
Setzen Sie die Holzdübel C in Nr. 11 und Nr. 14 ein.
Montieren Sie Teil O mit Schrauben P und Unterlegscheibe Q an Nr. 11.
Montieren Sie Teil 31 mit Schrauben P an Nr. 14.

FR Assemblez les pièces J et H aux pièces n° 28 et n° 29 à l'aide des vis E.
Assemblez les pièces L aux pièces n° 28 et n° 29 à l'aide des vis B.
Assemblez les pièces J et H aux pièces n° 24 et n° 26 à l'aide des vis E.
Assemblez les pièces K aux pièces n° 24 et n° 26 à l'aide des vis B.
Assemblez la pièce S au n° 24 à l'aide des vis F.
Assemblez les pièces J et H aux n° 25 et 27 à l'aide des vis E.
Assemblez les pièces K aux n° 25 et 27 à l'aide des vis B.
Insérez les chevilles en bois C aux n° 11 et 14.
Assemblez la pièce O à la pièce n° 11 à l'aide de vis P et de rondelle Q.
Assemblez les pièces 31 à la pièce n° 14 à l'aide des vis P.

ES Ensamble la pieza J y la pieza H a n.º 28 y n.º 29 con tornillos E.
Ensamble la pieza L a n.º 28 y n.º 29 con tornillos B.
Ensamble la pieza J y la pieza H a n.º 24 y n.º 26 con tornillos E.
Ensamble la pieza K a n.º 24 y n.º 26 con tornillos B.
Ensamble la pieza S a n.º 24 con tornillos F.
Ensamble la pieza J y la pieza H a n.º 25 y n.º 27 con tornillos E.
Ensamble la pieza K a n.º 25 y n.º 27 con tornillos B.
Introduzca las espigas de madera C a n.º 11 y n.º 14.
Ensamble la pieza O a n.º 11 con tornillos P y arandela Q.
Ensamble la pieza 31 a n.º 14 con tornillos P.

IT Assemblare la parte J e la parte H al n. 28 e al n. 29 con viti E.
Assemblare la parte L al n. 28 e al n. 29 con le viti B.
Assemblare la parte J e la parte H al n. 24 e al n. 26 con viti E.
Assemblare la parte K al n. 24 e al n. 26 con viti B.
Assemblare la parte S al n. 24 con viti F.
Assemblare la parte J e la parte H al n. 25 e al n. 27 con viti E.
Assemblare la parte K al n. 25 e al n. 27 con viti B.
Inserire i tasselli di legno C al n. 11 e al n. 14.
Assemblare la parte O al n. 11 con viti P e la rondella Q.
Assemblare la parte 31 al n. 14 con viti P.

PL Zamontuj części J i H do nr 28 i nr 29 za pomocą śrub E.
Zamontuj część L do nr 28 i nr 29 za pomocą śrub B.
Zamontuj część J i H do nr 24 i nr 26 za pomocą śrub E.
Zamontuj część K do nr 24 i nr 26 za pomocą śrub B.
Zamontuj część S do nr 24 za pomocą śrub F.
Zamontuj część J i H do nr 25 i nr 27 za pomocą śrub E.
Zamontuj część K do nr 25 i nr 27 za pomocą śrub B.
Włóż drewniane kołki C w nr 11 i nr 14.
Zamontuj część O do nr 11 za pomocą śrub P i podkładki Q.
Zamontuj część 31 do nr 14 za pomocą śrub P.

NL Bevestig onderdeel J en onderdeel H met schroeven E op nr. 28 en nr. 29.
Bevestig onderdeel L met schroeven B aan nr. 28 en nr. 29.
Bevestig onderdeel J en onderdeel H met schroeven E aan nr. 24 en nr. 26.
Bevestig onderdeel K met schroeven B aan nr. 24 en nr. 26.
Bevestig onderdeel S met schroeven F aan nr. 24.
Bevestig onderdeel J en onderdeel H met schroeven E aan nr. 25 en nr. 27.
Bevestig onderdeel K met schroeven B aan nr. 25 en nr. 27.
Plaats de houten pluggen C in nr. 11 en nr. 14.
Bevestig onderdeel O met schroeven P en sluitring Q op nr. 11.
Bevestig onderdeel 31 met schroeven P op nr. 14.

2

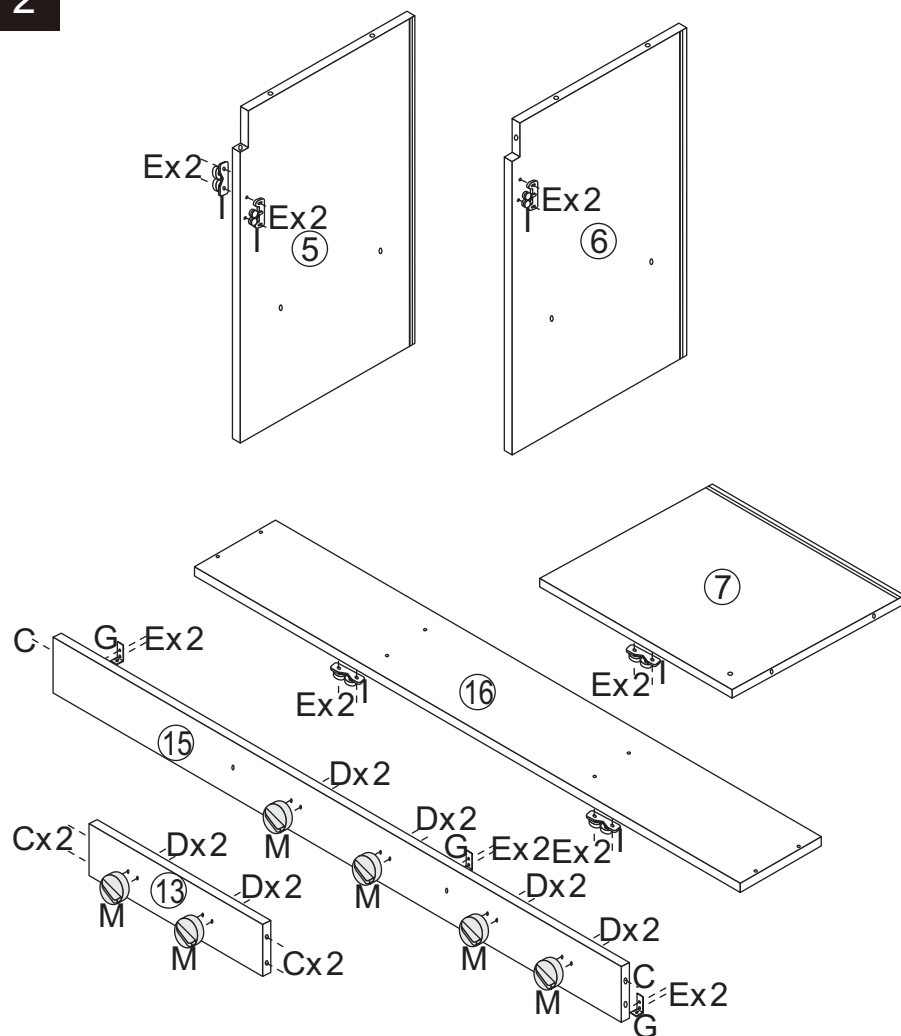

EN Assemble part I to No.5, No.6, No.7 and No.16 with screws E.
Assemble part M to No.13 and No.15 with screws D and assemble part G to No.15 with screws E.
Insert wooden dowels C to No.13 and No.15.

DE Befestigen Sie Teil I mit den Schrauben E an den Teilen Nr. 5, Nr. 6, Nr. 7 und Nr. 16.
Befestigen Sie Teil M mit den Schrauben D an den Teilen Nr. 13 und Nr. 15 und Teil G mit den Schrauben E an Teil Nr. 15.
Setzen Sie die Holzdübel C in die Teile Nr. 13 und Nr. 15 ein.

FR Assemblez les pièces I aux pièces n° 5, n° 6, n° 7 et n° 16 à l'aide des vis E.
Assemblez les pièces M aux pièces n° 13 et n° 15 à l'aide des vis D, puis assemblez la pièce G à la pièce n° 15 à l'aide des vis E.
Insérez les chevilles en bois C dans les pièces n° 13 et n° 15.

ES Ensamble la pieza I a n.º 5, n.º 6, n.º 7 y n.º 16 con tornillos E.
Ensamble la pieza M a n.º 13 y n.º 15 con tornillos D y ensamble la pieza G a n.º 15 con tornillos E.
Inserte las espigas de madera C a n.º 13 y n.º 15.

IT Assemblare la parte I ai n. 5, 6, 7 e 16 con viti E.
Assemblare la parte M ai n. 13 e 15 con viti D e assemblare la parte G al n. 15 con viti E.
Inserire i tasselli di legno C ai n. 13 e 15.

PL Przymocuj część I do części nr 5, 6, 7 i 16 za pomocą śrub E.
Przymocuj część M do części nr 13 i 15 za pomocą śrub D, a część G do części nr 15 za pomocą śrub E.
Włóż drewniane kołki C do części nr 13 i 15.

NL Bevestig deel I met de schroeven E aan de onderdelen nr. 5, nr. 6, nr. 7 en nr. 16.
Bevestig deel M met de schroeven D aan de onderdelen nr. 13 en nr. 15 en deel G met de schroeven E aan onderdeel nr. 15.
Plaats de houten pluggen C in de onderdelen nr. 13 en nr. 15.



Ix6



Ex18



Cx6



Dx12



Mx6



Gx3

3

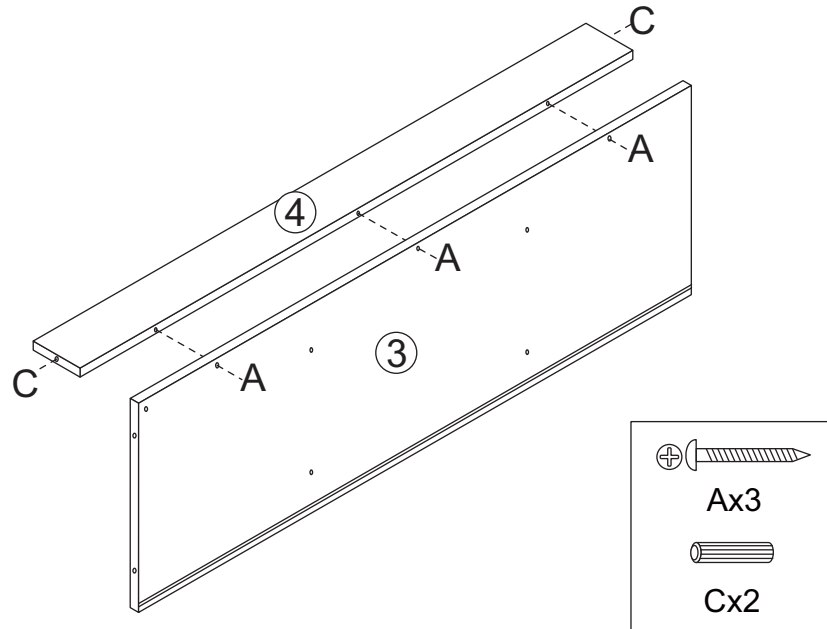

- EN** Assemble No.3 to No.4 with screws A.
Insert wooden dowels C to No.4.
- DE** Verbinden Sie Nr. 3 mit Nr. 4 mit den Schrauben A.
Setzen Sie die Holzdübel C in Nr. 4 ein.
- FR** Assemblez les pièces n° 3 et n° 4 à l'aide des vis A.
Insérez les chevilles en bois C dans la pièce n° 4.
- ES** Ensamble n.º 3 a n.º 4 con tornillos A.
Inserte las espigas de madera C a n.º 4.
- IT** Assemblare il n. 3 al n. 4 con viti A.
Inserire i tasselli di legno C nel n. 4.
- PL** Połącz nr 3 z nr 4 za pomocą śrub A.
Włóż drewniane kołki C w nr 4.
- NL** Verbind nr. 3 met nr. 4 met behulp van schroeven A.
Plaats de houten pluggen C in nr. 4.

4

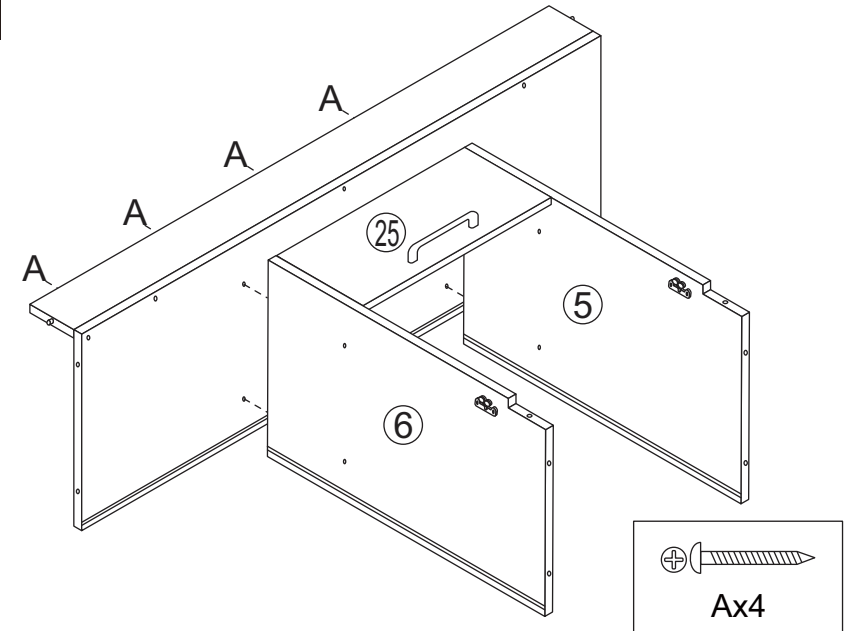

- EN** Connect No.25 between No.5 and No.6 and assemble No.5 and No.6 to No.3 with screws A.
- DE** Verbinden Sie Nr. 25 zwischen Nr. 5 und Nr. 6 und montieren Sie Nr. 5 und Nr. 6 mit Schrauben A an Nr. 3.
- FR** Reliez la pièce n° 25 entre les pièces n° 5 et n° 6, puis assemblez les pièces n° 5 et n° 6 à la pièce n° 3 à l'aide des vis A.
- ES** Conecte n.º 25 entre n.º 5 y n.º 6 y ensamble n.º 5 y n.º 6 a n.º 3 con tornillos A.
- IT** Collegare il n. 25 tra il n. 5 e il n. 6 e assemblare il n. 5 e il n. 6 al n. 3 con viti A.
- PL** Wstaw nr 25 między nr 5 i nr 6, a następnie zamontuj nr 5 i nr 6 do nr 3 za pomocą śrub A.
- NL** Verbind nr. 25 tussen nr. 5 en nr. 6 en monteer nr. 5 en nr. 6 met schroeven A op nr. 3.

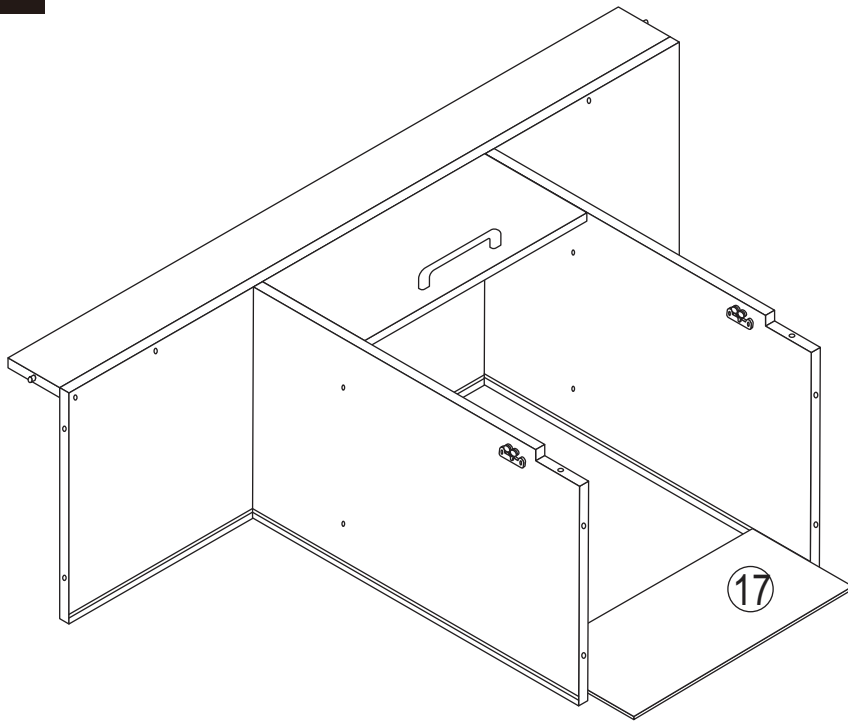
5

EN Insert No.17 between No.5 and No.6.

DE Setzen Sie Nr. 17 zwischen Nr. 5 und Nr. 6 ein.

FR Insérez la pièce n° 17 entre les pièces n° 5 et n° 6.

ES Inserte n.º 17 entre n.º 5 y n.º 6.

IT Inserire il n. 17 tra il n. 5 e il n. 6.

PL Włóż nr 17 między nr 5 i nr 6.

NL Plaats nr. 17 tussen nr. 5 en nr. 6.

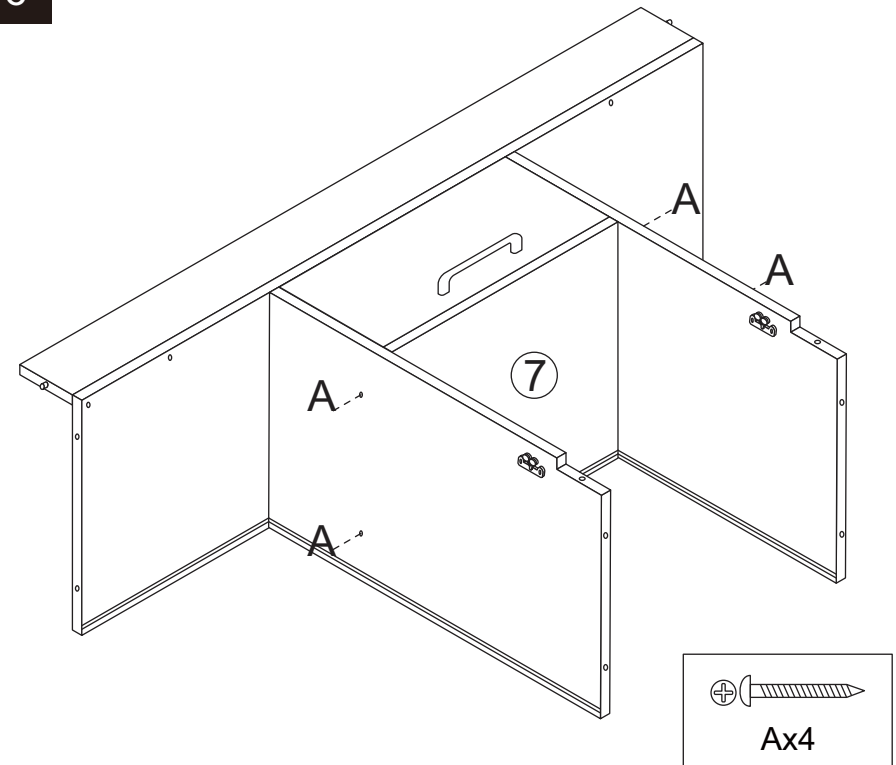
6

EN Assemble No.7 to No.5 and No.6 with screws A.

DE Montieren Sie Nr. 7 an Nr. 5 und Nr 6 mit den Schrauben A.

FR Assemblez la pièce n° 7 aux pièces n° 5 et n° 6 à l'aide des vis A.

ES Ensamble n.º 7 a n.º 5 y n.º 6 con tornillos A.

IT Assemblare il n. 7 al n. 5 e al n. 6 con viti A.

PL Zamontuj nr 7 do nr 5 i nr 6 za pomocą śrub A.

NL Bevestig nr. 7 aan nr.5 en nr.6 met de schroeven A.

7

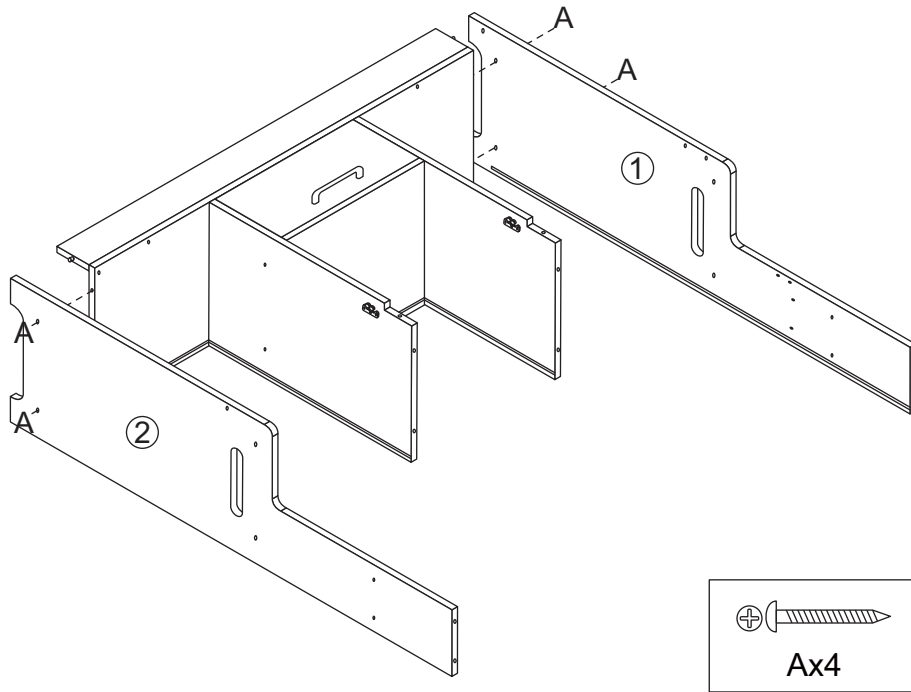

EN Assemble No.1 and No.2 to No.3 with screws A.

DE Verbinden Sie Nr. 1 und Nr. 2 mit Nr. 3 mit den Schrauben A.

FR Assemblez les pièces n° 1 et n° 2 à la pièce n° 3 à l'aide des vis A.

ES Ensamble n.º 1 y n.º 2 a n.º 3 con tornillos A.

IT Assemblare il n. 1 e il n. 2 al n. 3 con viti A.

PL Połącz nr 1 i nr 2 z nr 3 pomocą śrub A.

NL Verbind nr. 1 en nr. 2 met nr. 3 met de schroeven A.

8

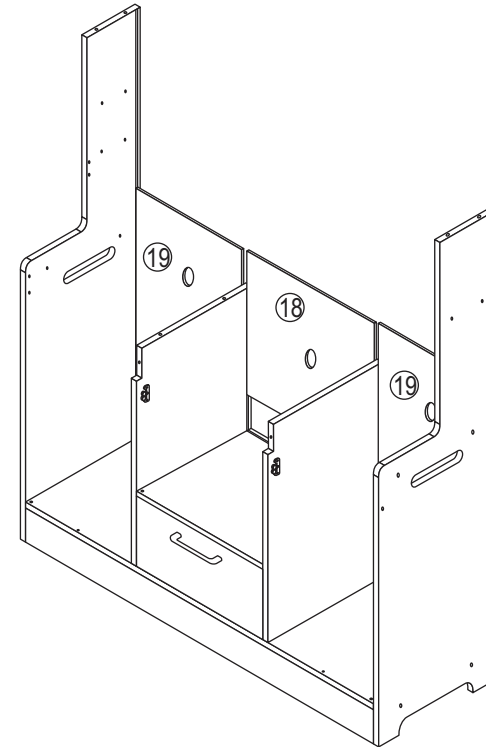

EN Insert No.19 between No.1 and No.5, between No.6 and No.2. Insert No.18 between No.5 and No.6.

DE Setzen Sie Nr. 19 zwischen Nr. 1 und Nr. 5 sowie zwischen Nr. 6 und Nr. 2 ein. Setzen Sie Nr. 18 zwischen Nr. 5 und Nr. 6 ein.

FR Insérez la pièce n° 19 entre les pièces n° 1 et n° 5, entre les pièces n° 6 et n° 2. Insérez la pièce n° 18 entre les pièces n° 5 et n° 6.

ES Inserte n.º 19 entre n.º 1 y n.º 5, entre n.º 6 y n.º 2. Inserte n.º 18 entre n.º 5 y n.º 6.

IT Inserire il n. 19 tra il n. 1 e il n. 5, tra il n. 6 e il n. 2. Inserire il n. 18 tra il n. 5 e il n. 6.

PL Włóż nr 19 pomiędzy nr 1 i nr 5 oraz pomiędzy nr 6 i nr 2. Włóż nr 18 pomiędzy nr 5 i nr 6.

NL Plaats nr. 19 tussen nr. 1 en nr. 5 en tussen nr. 6 en nr. 2. Plaats nr. 18 tussen nr. 5 en nr. 6.

9

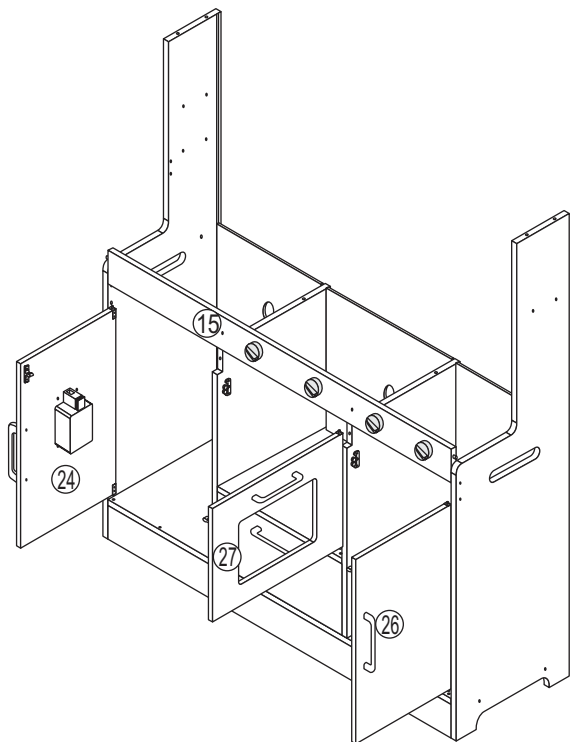

EN Connect No.24 and No.26 to No.3 and No.15.
Connect No.27 to No.7 and No.15.

DE Verbinden Sie Nr. 24 und Nr. 26 mit Nr. 3 und Nr. 15.
Verbinden Sie Nr. 27 mit Nr. 7 und Nr. 15.

FR Reliez les pièces n° 24 et n° 26 aux pièces n° 3 et n° 15.
Reliez le n° 27 au n° 7 et au n° 15.

ES Conecte n.º 24 y n.º 26 a n.º 3 y n.º 15.
Conecte n.º 27 a n.º 7 y n.º 15.

IT Collegare il n. 24 e il n. 26 al n. 3 e al n. 15.
Collegare il n. 27 al n. 7 e al n. 15.

PL Połącz nr 24 i nr 26 z nr 3 i nr 15.
Połącz nr 27 z nr 7 i nr 15.

NL Verbind nr. 24 en nr. 26 met nr. 3 en nr. 15.
Verbind nr. 27 met nr. 7 en nr. 15.

10

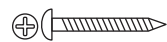
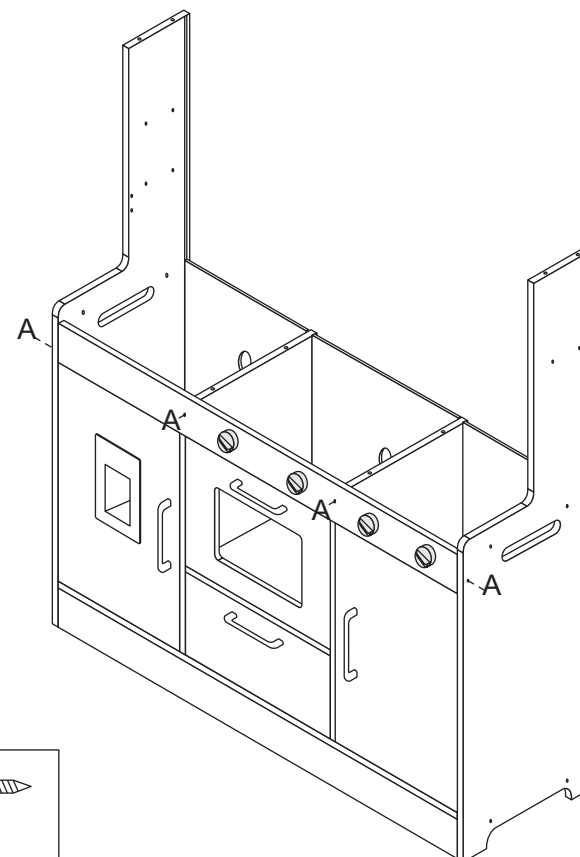

Ax4

EN Assemble No.15 to No.1, No.5, No.6 and No.2 with screws A.

DE Montieren Sie Nr. 15 an Nr. 1, Nr. 5, Nr. 6 und Nr. 2 mit den Schrauben A.

FR Assemblez le n° 15 au n° 1, au n° 5, au n° 6 et au n° 2 à l'aide des vis A.

ES Ensamble n.º 15 a n.º 1, n.º 5, n.º 6 y n.º 2 con tornillos A.

IT Assemblare il n. 15 al n. 1, al n. 5, al n. 6 e al n. 2 con viti A.

PL Zamontuj nr 15 do nr 1, nr 5, nr 6 i nr 2 za pomocą śrub A.

NL Bevestig nr. 15 aan nr. 1, nr. 5, nr. 6 en nr. 2 met schroeven A.

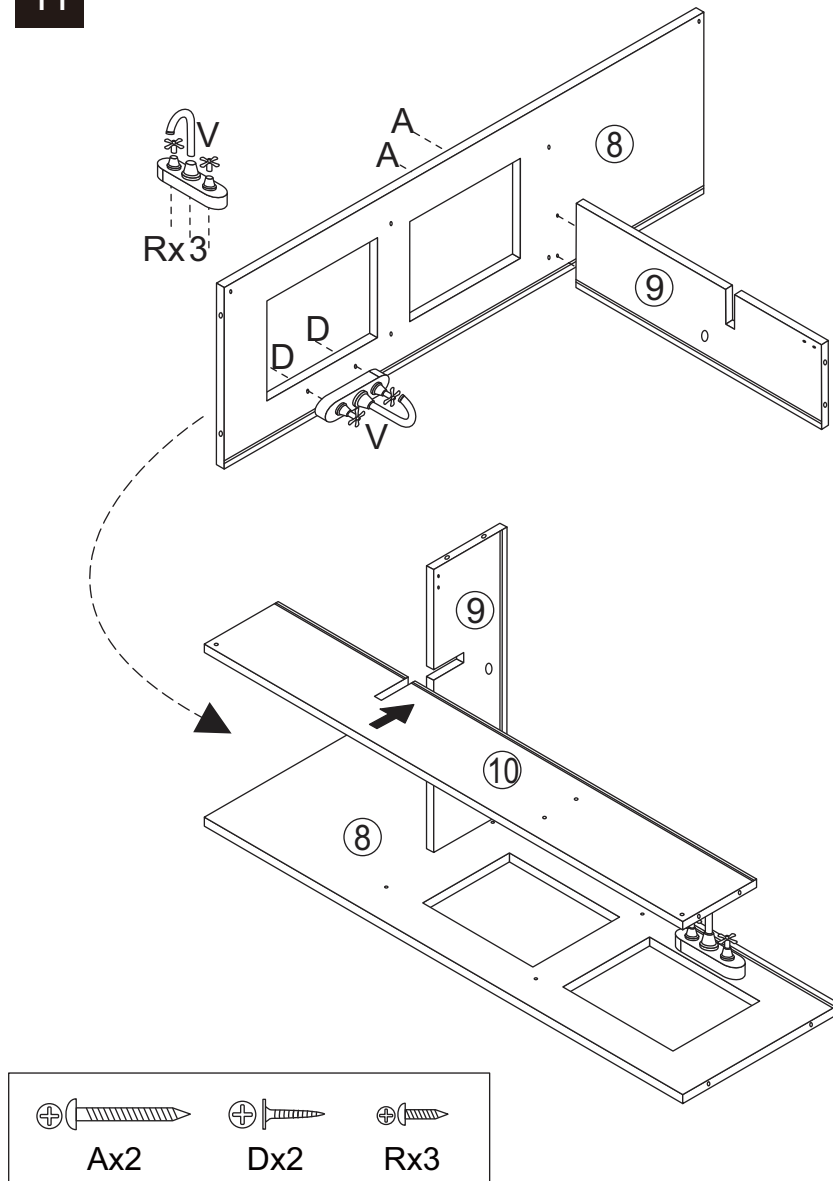

- EN** Assemble part V with screws R.
Assemble part V to No.8 with screws D and assemble No.9 to No.8 with screws A.
Insert No.10 to No.9.
- DE** Montieren Sie Teil V mit den Schrauben R.
Montieren Sie Teil V an Nr. 8 mit den Schrauben D und montieren Sie Nr. 9 an Nr. 8 mit den Schrauben A.
Setzen Sie Nr. 10 in Nr. 9 ein.
- FR** Assemblez la pièce V à l'aide des vis R.
Assemblez la pièce V à la pièce n° 8 à l'aide des vis D, puis assemblez la pièce n° 9 à la pièce n° 8 à l'aide des vis A.
Insérez la pièce n° 10 dans la pièce n° 9.
- ES** Ensamble la pieza V con tornillos R.
Ensamble la pieza V a n.º 8 con tornillos D y ensamble n.º 9 a n.º 8 con tornillos A.
Inserte n.º 10 a n.º 9.
- IT** Montare la parte V con viti R.
Montare la parte V al n. 8 con viti D e montare il n. 9 al n. 8 con viti A.
Inserire il n. 10 nel n. 9.
- PL** Zamontuj część V za pomocą śrub R.
Zamontuj część V do nr 8 za pomocą śrub D, a część 9 do nr 8 za pomocą śrub A.
Włóż nr 10 do nr 9.
- NL** Bevestig onderdeel V met schroeven R.
Bevestig onderdeel V aan nr. 8 met schroeven D en bevestig nr. 9 aan nr. 8 met schroeven A.
Plaats nr. 10 in nr. 9.

12

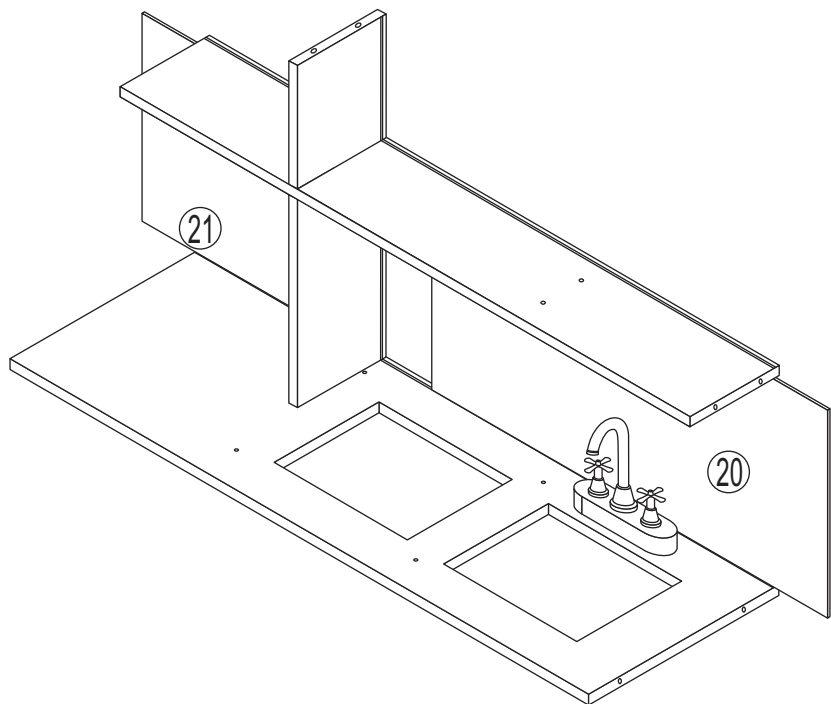

- EN** Insert No.21 and No.20 between No.8 and No.10.
- DE** Setzen Sie Nr. 21 und Nr. 20 zwischen Nr. 8 und Nr. 10 ein.
- FR** Insérez les pièces n° 21 et n° 20 entre les pièces n° 8 et n° 10.
- ES** Inserte n.º 21 y n.º 20 entre n.º 8 y n.º 10.
- IT** Inserire il n. 21 e il n. 20 tra il n. 8 e il n. 10.
- PL** Włóż nr 21 i nr 20 pomiędzy nr 8 i nr 10.
- NL** Plaats nr. 21 en nr. 20 tussen nr. 8 en nr. 10.

13

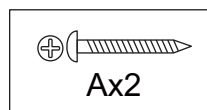
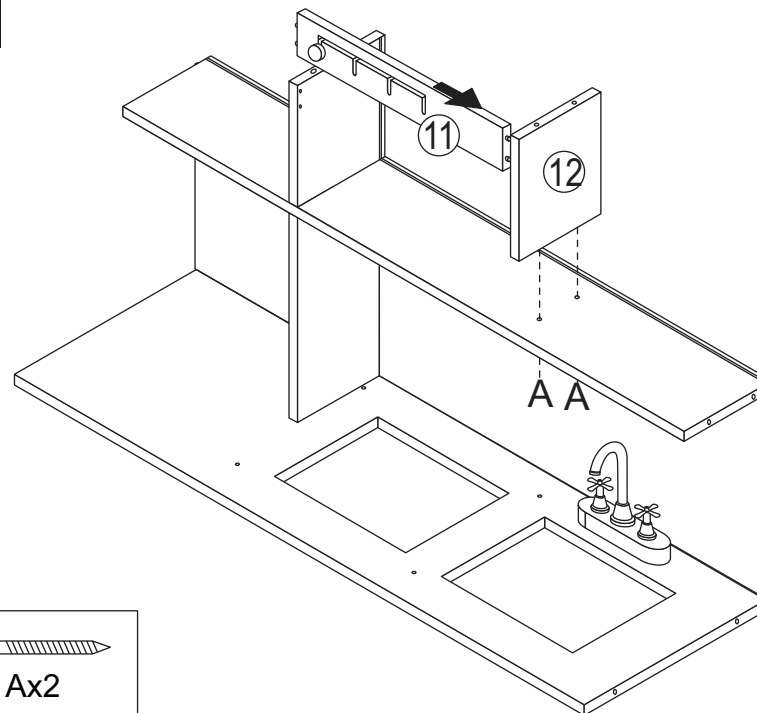

- EN** Insert No.11 between No.9 and No.12.
Assemble No.12 to No.10 with screws A.
- DE** Setzen Sie Nr. 11 zwischen Nr. 9 und Nr. 12 ein.
Verbinden Sie Nr. 12 mit Nr. 10 mit den Schrauben A.
- FR** Insérez la pièce n° 11 entre les pièces n° 9 et n° 12.
Assemblez la pièce n° 12 à la pièce n° 10 à l'aide des vis A.
- ES** Inserte n.º 11 entre n.º 9 y n.º 12.
Ensamble n.º 12 a n.º 10 con tornillos A.
- IT** Inserire il n. 11 tra il n. 9 e il n. 12.
Assemblare il n. 12 al n. 10 con viti A.
- PL** Włóż nr 11 pomiędzy nr 9 i nr 12.
Połącz nr 12 z nr 10 za pomocą śrub A.
- NL** Plaats nr. 11 tussen nr. 9 en nr. 12.
Verbind nr. 12 met nr. 10 met de schroeven A.

14

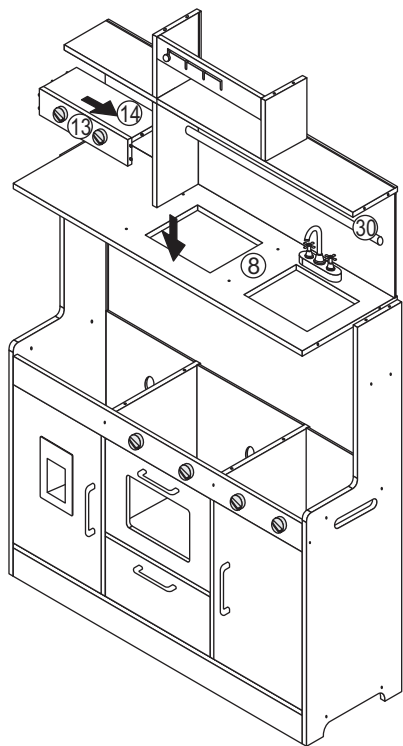

- EN** Assemble No.13 and No.14 into No.9.
Assemble No.30 into No.9.
- DE** Verbinden Sie Nr. 13 und Nr. 14 mit Nr. 9.
Verbinden Sie Nr. 30 mit Nr. 9.
- FR** Assemblez les pièces n° 13 et n° 14 à la pièce n° 9.
Assemblez la pièce n° 30 à la pièce n° 9.
- ES** Ensamble n.º 13 y n.º 14 en n.º 9.
Ensamble n.º 30 en n.º 9.
- IT** Assemblare il n. 13 e il n. 14 nel n. 9.
Assemblare il n. 30 nel n. 9.
- PL** Połącz nr 13 i 14 z nr 9.
Połącz nr 30 z nr 9.
- NL** Verbind nr. 13 en nr. 14 met nr. 9.
Verbind nr. 30 met nr. 9.

15

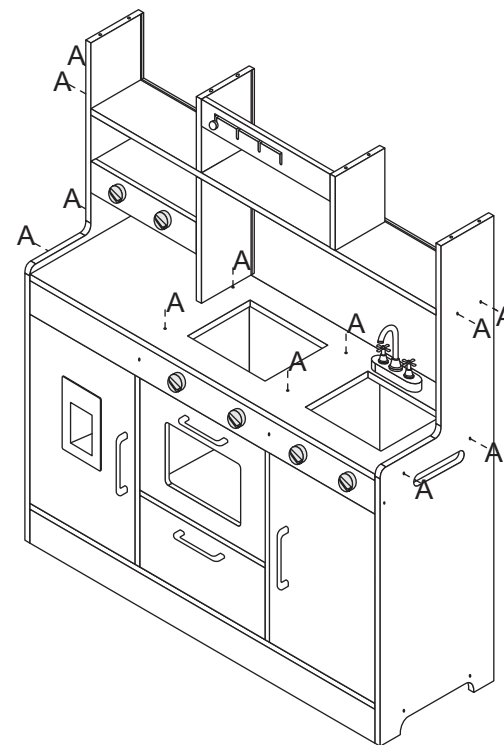

Ax12

- EN** Assemble No.8 to No.1, No.2, No.5, and No.6 with screws A.
Assemble No.10 to No.1 and No.2 with screws A.
- DE** Montieren Sie Nr. 8 an Nr. 1, Nr. 2, Nr. 5 und Nr. 6 mit Schrauben A.
Montieren Sie Nr. 10 an Nr. 1 und Nr. 2 mit Schrauben A.
- FR** Assemblez les pièces n° 8 à n° 1, n° 2, n° 5 et n° 6 à l'aide des vis A.
Assemblez les pièces n° 10 à n° 1 et n° 2 à l'aide des vis A.
- ES** Ensamble n.º 8 a n.º 1, n.º 2, n.º 5 y n.º 6 con tornillos A.
Ensamble n.º 10 a n.º 1 y n.º 2 con tornillos A.
- IT** Assemblare il n. 8 al n. 1, al n. 2, al n. 5 e al n. 6 con viti A.
Assemblare il n. 10 al n. 1 e al n. 2 con viti A.
- PL** Zamontuj nr 8 do nr 1, nr 2, nr 5 i nr 6 za pomocą śruby A.
Zamontuj nr 10 do nr 1 i nr 2 za pomocą śruby A.
- NL** Bevestig nr. 8 aan nr. 1, nr. 2, nr. 5 en nr. 6 met schroeven A.
Bevestig nr. 10 aan nr. 1 en nr. 2 met schroeven A.

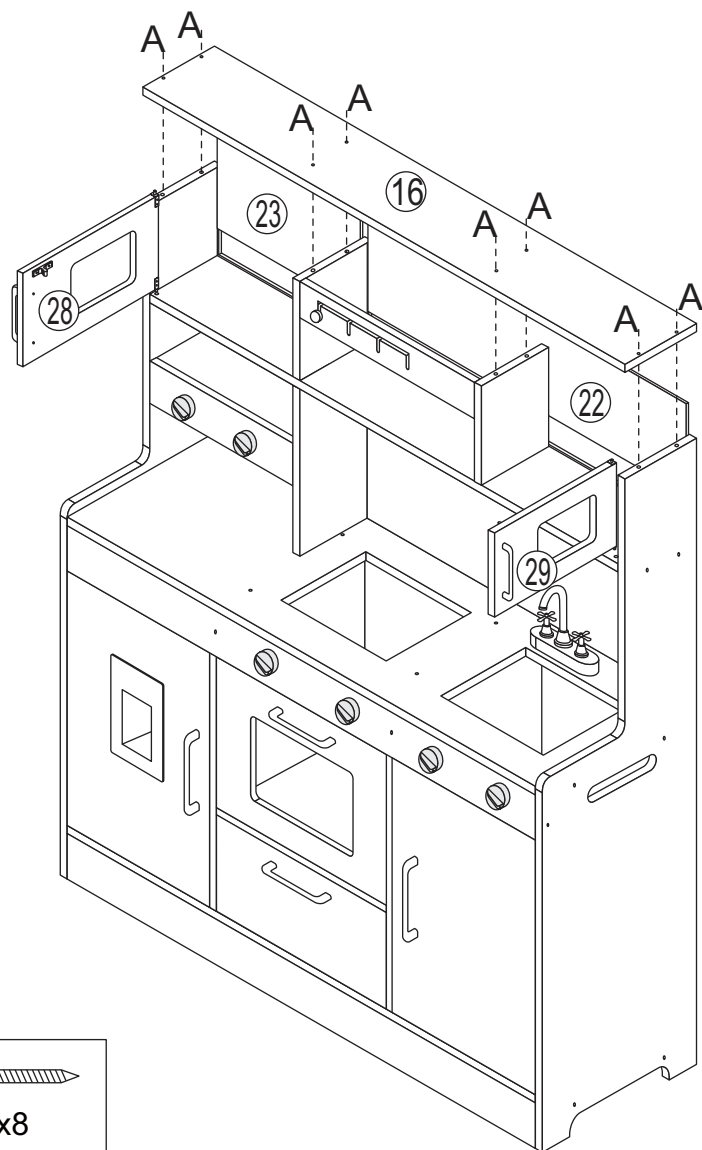

- EN** Insert No.23 and No.22 between No.1 and No.9, No.9 and No.2.
Connect No.28 and No.29 to No.10 and No.16.
Assemble No.16 to No.1, No.9, No.12 and No.2 with screws A.
- DE** Setzen Sie Nr. 23 und Nr. 22 zwischen Nr. 1 und Nr. 9, Nr. 9 und Nr. 2 ein.
Verbinden Sie Nr. 28 und Nr. 29 mit Nr. 10 und Nr. 16.
Montieren Sie Nr. 16 mit Schrauben A an Nr. 1, Nr. 9, Nr. 12 und Nr. 2.
- FR** Insérez les pièces n° 23 et n° 22 entre les pièces n° 1 et n° 9, n° 9 et n° 2.
Reliez les pièces n° 28 et n° 29 aux pièces n° 10 et n° 16.
Assemblez les pièces n° 16 à n° 1, n° 9, n° 12 et n° 2 à l'aide des vis A.
- ES** Inserte n.º 23 y n.º 22 entre n.º 1 y n.º 9, n.º 9 y n.º 2.
Conecte n.º 28 y n.º 29 a n.º 10 y n.º 16.
Ensamble n.º 16 a n.º 1, n.º 9, n.º 12 y n.º 2 con tornillos A.
- IT** Inserire il n. 23 e il n. 22 tra il n. 1 e il n. 9, il n. 9 e il n. 2.
Collegare il n. 28 e il n. 29 al n. 10 e al n. 16.
Assemblare il n. 16 al n. 1, al n. 9, al n. 12 e al n. 2 con viti A.
- PL** Włóż nr 23 i nr 22 pomiędzy nr 1 i nr 9 oraz nr 9 i nr 2.
Połącz nr 28 i nr 29 z nr 10 i nr 16.
Zamontuj nr 16 do nr 1, nr 9, nr 12 i nr 2 za pomocą śruby A.
- NL** Plaats nr. 23 en nr. 22 tussen nr. 1 en nr. 9, nr. 9 en nr. 2.
Verbind nr. 28 en nr. 29 met nr. 10 en nr. 16.
Bevestig nr. 16 met schroeven A aan nr. 1, nr. 9, nr. 12 en nr. 2.

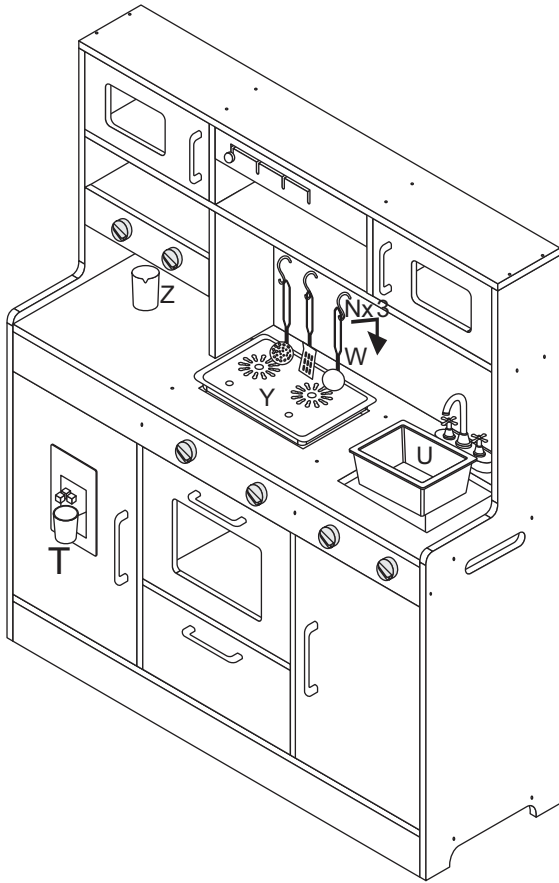

Nx3

- EN** Put part N to No.30. and place parts Y, U, T, and Z
- DE** Setzen Sie Teil N auf Nr. 30 und platzieren Sie die Teile Y, U, T und Z.
- FR** Placez la pièce N sur la pièce n° 30, puis placez les pièces Y, U, T et Z.
- ES** Coloque la pieza N a n.º 30, y coloque las piezas Y, U, T y Z.
- IT** Posizionare la parte N sul n. 30 e posizionare le parti Y, U, T e Z.
- PL** Umieść część N na części nr 30 i umieść części Y, U, T i Z.
- NL** Plaats onderdeel N op nr. 30 en plaats de onderdelen Y, U, T en Z.



EN WARNING!

- ⚠ Do not mix old and new batteries.
Do not mix alkaline standard (carbon-zinc), or rechargeable (nickel-cadmium) batteries.
- ⚠ How to remove and insert the batteries:
Take the lid off with a screwdriver, put in the battery;
Batteries are to be inserted with the correct polarity (+ and -);
When installing the battery, correctly identify the positive and negative electrodes and select the appropriate slot to insert the battery, which can effectively avoid the occurrence of safety problems such as short circuit;
Non-rechargeable batteries are not to be recharged;
Rechargeable batteries should be charged under adult supervision;
Different types of batteries or new and used batteries are not to be mixed;
Exhausted batteries are to be removed from the toy;
The supply terminals are not to be short-circuited.
- ⚠ Warning: This toy produces flashes that may trigger epilepsy in sensitised individuals.



DE ACHTUNG!

- ⚠ Mischen Sie keine alten und neuen Batterien.
Mischen Sie keine Alkalibatterien (Kohle-Zink) oder wiederaufladbare Batterien (Nickel-Cadmium).
- ⚠ Wie die Batterien entfernt und eingelegt werden:
Nehmen Sie den Deckel mit einem Schraubendreher ab und legen Sie den Akku ein;
Batterien müssen mit der richtigen Polarität (+ und -) eingelegt werden;
Identifizieren Sie beim Einsetzen der Batterie die positiven und negativen Elektroden korrekt und wählen Sie den entsprechenden Steckplatz zum Einsetzen der Batterie, wodurch das Auftreten von Sicherheitsproblemen wie Kurzschlüssen effektiv vermieden werden kann;
Nicht wiederaufladbare Batterien dürfen nicht aufgeladen werden;
Wiederaufladbare Batterien sollten unter Aufsicht von Erwachsenen aufgeladen werden;
Verschiedene Batterietypen oder neue und gebrauchte Batterien dürfen nicht gemischt werden;
Erschöpfte Batterien sind aus dem Spielzeug zu entfernen;
Die Versorgungsklemmen dürfen nicht kurzgeschlossen werden.
- ⚠ Achtung: Dieses Spielzeug erzeugt Blitze, die bei sensibilisierten Personen Epilepsie auslösen können.



FR AVERTISSEMENT !

-  Ne mélangez pas des piles anciennes et neuves.
Ne mélangez pas des piles alcalines standards (carbone-zinc) ou rechargeables (nickel-cadmium).
-  Comment retirer et insérer les piles :
Retirez le couvercle avec un tournevis, insérez la batterie ;
Les piles doivent être insérées avec la bonne polarité (+ et -) ;
Lors de l'installation de la batterie, identifiez correctement les électrodes positives et négatives et sélectionnez l'emplacement approprié pour insérer la batterie, afin d'éviter efficacement l'apparition de problèmes de sécurité tels qu'un court-circuit ;
Les piles non rechargeables ne doivent pas être rechargées ;
Les piles rechargeables doivent être chargées sous la surveillance d'un adulte ;
Ne mélangez pas différents types de piles ou des piles neuves et usagées ;
Les piles épuisées doivent être retirées du jouet ;
Les bornes d'alimentation ne doivent pas être court-circuitées.
-  Attention : Ce jouet produit des flashes qui peuvent déclencher l'épilepsie chez les personnes sensibles.



IT AVVERTENZA!

-  Non mischiare batterie vecchie e nuove.
Non mischiare batterie alcaline standard (carbonio-zinco) o ricaricabili(nichel-cadmio).
-  Come rimuovere e inserire le batterie:
Togliere il coperchio con un cacciavite, inserire la batteria;
Le batterie devono essere inserite con la corretta polarità (+ e -);
Quando si installa la batteria, identificare correttamente gli elettrodi positivi e negativi e selezionare l'alloggiamento appropriato per inserire la batteria, in modo da evitare efficacemente il verificarsi di problemi di sicurezza come il cortocircuito;
Le batterie non ricaricabili non devono essere ricaricate;
Le batterie ricaricabili devono essere caricate sotto la supervisione di un adulto;
Non si devono mischiare tipi diversi di batterie o batterie nuove e usate;
Le batterie scariche devono essere rimosse dal giocattolo;
I terminali di alimentazione non devono essere messi in cortocircuito.
-  Avvertenza: Questo giocattolo produce lampi che possono scatenare l'epilessia in soggetti sensibili.



ES ¡ADVERTENCIA!

-  No mezcle las pilas usadas con las nuevas.
No mezcle las pilas alcalinas estándar (carbono-zinc) ni las recargables (níquel-cadmio).
-  Cómo retirar y colocar las pilas:
Quite la tapa con un destornillador, coloque la pila;
Las pilas deben insertarse con la polaridad correcta (+ y -);
Al instalar la pila, identifique correctamente los electrodos positivo y negativo y seleccione la ranura adecuada para insertar la pila, lo que puede evitar eficazmente la aparición de problemas de seguridad como cortocircuitos;
Las pilas no recargables no deben recargarse;
Las pilas recargables deben cargarse bajo la supervisión de un adulto;
No deben mezclarse distintos tipos de pilas o pilas nuevas y usadas;
Las pilas agotadas deben retirarse del juguete;
No deben cortocircuitarse los terminales de alimentación.
-  Advertencia: Este juguete produce destellos que pueden desencadenar epilepsia en personas sensibilizadas.

PL OSTRZEŻENIE!

-  Nie należy mieszać starych i nowych baterii.
Nie należy mieszać standardowych baterii alkalicznych (węglowo-cynkowych) ani akumulatorów (niklowo-kadmowych).
-  Jak wyjmować i wkładać baterie:
Zdejmij pokrywę za pomocą śrubokręta i włóż baterię;
Baterie muszą być wkładane z zachowaniem prawidłowej biegunowości (+ i -);
Podczas instalacji baterii należy prawidłowo zidentyfikować bieguny dodatnie i ujemne oraz wybrać odpowiednie gniazdo baterii, co może skutecznie zapobiec wystąpieniu problemów związanych z bezpieczeństwem, takim jak zwarcie;
Baterie jednorazowego użytku nie mogą być ładowane;
Akumulatory należy ładować pod nadzorem osoby dorosłej;
Nie wolno mieszać różnych rodzajów baterii ani baterii nowych z używanymi;
Zużyte baterie należy usunąć z zabawki;
Nie wolno zwierać zacisków zasilania.
-  Ostrzeżenie: Ta zabawka emituje błyski, które mogą wywołać epilepsję u wrażliwych osób.

NL LET OP!

-  Meng geen oude en nieuwe batterijen.
Meng geen alkalinebatterijen (koolstof-zink) of oplaadbare batterijen (nikkel-cadmium).
-  Hoe de batterijen worden verwijderd en geplaatst:
Verwijder het deksel met een schroevendraaier en plaats de batterij;
Batterijen moeten met de juiste polariteit (+ en -) worden geplaatst;
Identificeer bij het plaatsen van de batterij de positieve en negatieve elektroden correct en kies de juiste sleuf om de batterij in te plaatsen, waardoor veiligheidsproblemen zoals kortsluiting effectief kunnen worden voorkomen;
Niet-oplaadbare batterijen mogen niet worden opgeladen;
Oplaadbare batterijen moeten onder toezicht van volwassenen worden opgeladen;
Verschillende soorten batterijen of nieuwe en gebruikte batterijen mogen niet worden gemengd;
Lege batterijen moeten uit het speelgoed worden verwijderd;
De voedingsklemmen mogen niet worden kortgesloten.
-  Let op: dit speelgoed produceert flitsen die bij gevoelige personen epilepsie kunnen veroorzaken.

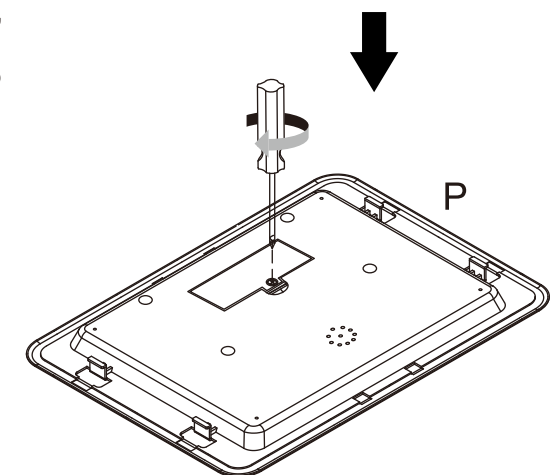
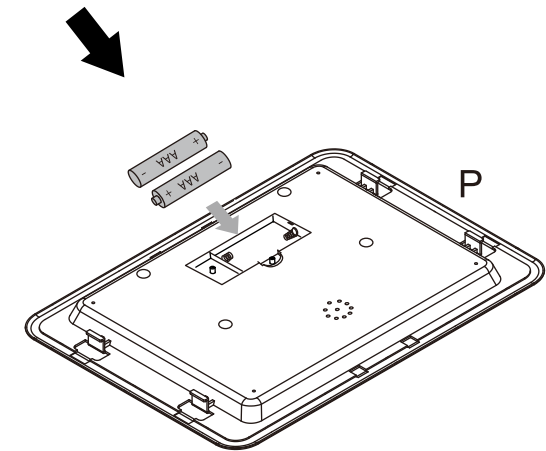
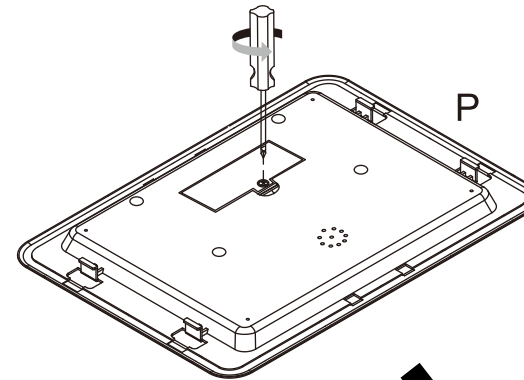

EN: Batteries are not included in the package

DE: Batterien sind nicht im Lieferumfang enthalten.

FR: Les piles ne sont pas incluses dans l'emballage.

ES: Las pilas no están incluidas en el paquete'

IT: Le batterie non sono incluse nella confezione.

PL: Baterie nie są zawarte w zestawie.

NL: Batterijen zijn niet inbegrepen in de verpakking.