

USA office: Fontana **ITA** office: Milano **AUS** office: Truganina **POL** office: Gdańsk
DEU office: FDS GmbH, Neuer Höltingbaum 30, 22143 Hamburg, Deutschland
GBR office: FDS Corporation Limited, Unit 4, Blackacre Road, Great Blakenham,
Ipswich, IP6 0FL, United Kingdom **FRA** office: Saint Vigor d'Ymonville

Little Bear Student's Desk
Kinderschreibtisch
Bureau pour Enfant
Escritorio de Estudiante en Oso Pequeño
Scrivania per Studenti a Forma di Orsetto
Biuurko dla dzieci
Kleine Beer Studentendesk

HY10462

THIS INSTRUCTION BOOKLET CONTAINS **IMPORTANT** SAFETY INFORMATION.
PLEASE READ AND KEEP FOR FUTURE REFERENCE.



Before You Start

Please read all instructions carefully and keep it for future reference.

GENERAL SECURITY WARNING

Caution: Children should use this product under the parental supervision.

Danger: Keep all small parts and packaging materials for this product away from babies and children, otherwise they may pose a choking hazard.

Danger: Lack of attachment may cause a risk of tipping.



WARNING: CHOKING HAZARD

-Small parts.
Not for children under 3 years.

WARNING FOR ASSEMBLY

- ⚠ Assembled only by adults
- ⚠ Remove all packaging, separate and count all parts and hardware.
- ⚠ Read through each step carefully and follow the proper order.
- ⚠ We recommend that, where possible, all items are assembled near the area in which they will be placed in use, to avoid moving the product unnecessarily once assembled.
- ⚠ Ensure a secure surface during installation, and always place the product on a flat, steady and stable surface.



Bevor Sie beginnen

Bitte sorgfältig lesen und zum späteren Nachschlagen aufbewahren.

ALLGEMEINE SICHERHEITSWARNUNG

Vorsicht: Kinder sollten diesen Artikel unter elterlicher Aufsicht benutzen.

Gefahr: Halten Sie alle Kleinteile und Verpackungsmaterialien, die verschluckt werden können, von Babys und Kindern fern.

Gefahr: Unsachgemäße Montage kann zu Kippgefahr führen.



ACHTUNG: ERSTICKUNGSGEFAHR

-Kleine Teile.
Nicht für Kinder unter 3 Jahren.

ACHTUNG BEI MONTAGE

- ⚠ Montage nur durch Erwachsene
- ⚠ Entfernen Sie alle Verpackungen, Überprüfen Sie, ob alle Teile und Zubehörteile vorhanden sind.
- ⚠ Lesen Sie jeden Montageschritt sorgfältig durch und folgen Sie den Anleitungen.
- ⚠ Wir empfehlen, alle Teile möglichst in der Nähe des Aufstellungsortes zu montieren, um unnötige Bewegungen nach der Montage zu vermeiden.
- ⚠ Achten Sie bei der Montage auf einen sicheren Untergrund und stellen Sie den Artikel immer auf eine ebene, feste und stabile Fläche.



Avant de Commencer

Veuillez lire attentivement toutes les instructions et les conserver pour la référence ultérieure.

AVERTISSEMENT DE SÉCURITÉ GÉNÉRALE

Attention : Les enfants doivent utiliser ce produit sous la surveillance de leurs parents.

Danger : Gardez toutes les petites pièces et les matériaux d'emballage de ce produit hors de la portée des bébés et des enfants pour éviter un risque d'étouffement.

Danger : Le manque de la fixation pourrait entraîner un risque de basculement.



AVERTISSEMENT : RISQUE D'ÉTOUFFEMENT

- Les petites pièces.
Ne convient pas aux enfants de moins de 3 ans.

AVERTISSEMENT POUR L'ASSEMBLAGE

- ⚠ Construction seulement par des adultes
- ⚠ Retirez tous les emballages, séparez et comptez toutes les pièces et le matériel.
- ⚠ Lisez attentivement chaque étape et suivez l'ordre correct.
- ⚠ Nous recommandons que, dans la mesure du possible, tous les articles soient assemblés à proximité de la zone dans laquelle ils seront utilisés, afin d'éviter de déplacer inutilement le produit une fois assemblé.
- ⚠ Assurez-vous que la surface soit solide pendant la construction et placez toujours le produit sur une surface plane et stable.



Antes de Empezar

Lea atentamente todas las instrucciones y consérvelas para futuras consultas.

ADVERTENCIA DE SEGURIDAD GENERAL

Atención: Los niños deben utilizar este producto bajo la supervisión de sus padres.

Peligro: Mantenga todas las piezas pequeñas y los materiales de empaque de este producto fuera del alcance de los bebés y los niños, ya que de lo contrario pueden suponer un peligro de asfixia.

Peligro: La falta de fijación puede provocar un riesgo de vuelco.



ADVERTENCIA: PELIGRO DE ASFIXIA

- Piezas pequeñas.
No es adecuado para niños menores de 3 años.

ADVERTENCIA PARA EL MONTAJE

- ⚠ El producto solo puede ser ensamblado por adultos.
- ⚠ Retire todo el embalaje, separe y cuente todas las piezas y los accesorios.
- ⚠ Lea detenidamente cada paso y siga el orden correcto.
- ⚠ Recomendamos que, siempre que sea posible, todos los elementos se monten cerca de la zona en la que se van a utilizar, para evitar mover el producto innecesariamente una vez montado.
- ⚠ Asegure una superficie segura durante el montaje, y coloque el producto siempre sobre una superficie plana, firme y estable.



Prima di Iniziare

Si prega di leggere attentamente tutte le istruzioni e conservarle per riferimento futuro.

AVVERTENZA DI SICUREZZA GENERALE

Attenzione: I bambini devono usare questo prodotto sotto la supervisione dei genitori.

Pericolo: Tenere tutte le piccole parti e i materiali di imballaggio di questo prodotto lontano da neonati e bambini, altrimenti potrebbero rappresentare un rischio di soffocamento.

Pericolo: La mancanza di accessorio può causare un rischio di ribaltamento.



AVVERTENZA: RISCHIO DI SOFFOCAMENTO

- Piccole parti.
Non per i bambini sotto i 3 anni.

AVVERTENZA PER IL MONTAGGIO

- ⚠ Questo prodotto è montato dagli adulti.
- ⚠ Rimuovere tutti gli imballaggi, separare e contare tutte le parti e tutti gli accessori.
- ⚠ Leggere attentamente ogni passo e seguire l'ordine corretto.
- ⚠ Si consiglia, ove possibile, di montare tutti gli articoli vicino alla zona in cui verranno posti in uso, per evitare di spostare inutilmente il prodotto una volta assemblato.
- ⚠ Garantire una superficie sicura durante il montaggio e posizionare il prodotto sempre su una superficie piana, stabile.



Zanim Zaczniesz

Przeczytaj uważnie wszystkie instrukcje i zachowaj je na przyszłość.

OGÓLNE OSTRZEŻENIA DOTYCZĄCE BEZPIECZEŃSTWA

Uwaga: Dzieci mogą używać tego produktu jedynie pod nadzorem dorosłych.

Niebezpieczeństwo: Trzymaj wszystkie małe części i materiały opakowaniowe dla tego produktu z dala od niemowląt i dzieci, w przeciwnym razie mogą stwarzać ryzyko zadławienia.

Niebezpieczeństwo: Brak mocowania może spowodować ryzyko przewrócenia.



OSTRZEŻENIE: RYZIKO ZADŁAWIENIA

- Produkt zawiera małe elementy.
Nieodpowiednie dla dzieci poniżej 3 roku życia.

OSTRZEŻENIA DOTYCZĄCE MONTAŻU

- ⚠ Montażem powinny zająć się wyłącznie osoby dorosłe
- ⚠ Usuń opakowanie i upewnij się, że zestaw zawiera wszystkie części i elementy montażowe.
- ⚠ Przeczytaj uważnie każdy krok i postępuj we właściwej kolejności.
- ⚠ Zalecamy, aby w miarę możliwości wszystkie elementy były montowane w pobliżu miejsca, w którym będą używane, aby uniknąć niepotrzebnego przenoszenia produktu po złożeniu.
- ⚠ Zapewnij bezpieczną powierzchnię podczas montażu i zawsze umieszczaj produkt na płaskiej i stabilnej powierzchni.



Voordat U Begint

Lees alstublieft alle instructies zorgvuldig door en bewaar deze voor toekomstig gebruik.

ALGEMENE VEILIGHEIDSWAARSCHUWING

Let op: Kinderen dienen dit product onder ouderlijk toezicht te gebruiken.

Gevaar: Houd alle kleine onderdelen en verpakkingsmaterialen van dit product buiten bereik van baby's en kinderen, anders kunnen ze een verstikkingsgevaar opleveren.

Gevaar: Gebrek aan bevestiging kan een risico op kantelen veroorzaken.



WAARSCHUWING:

VERSTIKKINGSGEVAAR









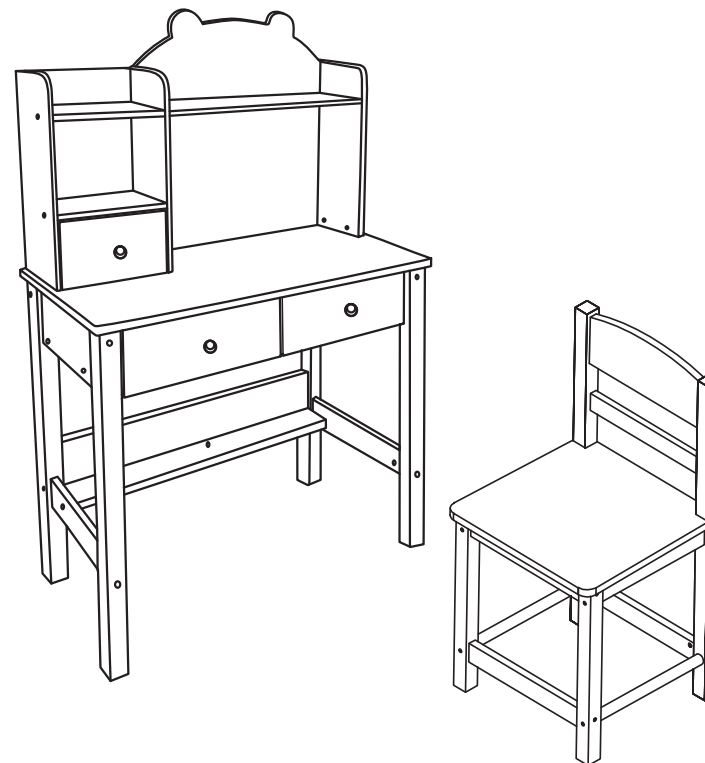

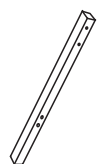
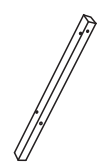
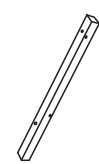
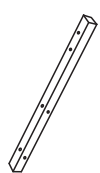
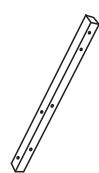

-Kleine onderdelen.



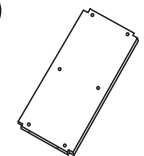

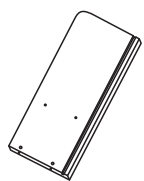
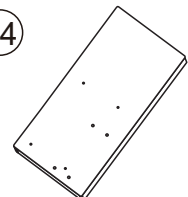

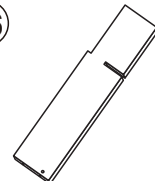



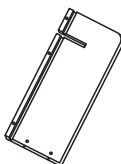
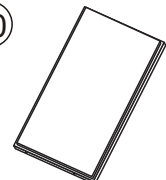





Niet voor kinderen onder de 3 jaar.

WAARSCHUWING VOOR MONTAGE

- ⚠ Alleen monteren door volwassenen.
- ⚠ Verwijder alle verpakkingen, scheid en tel alle onderdelen en het beslag.
- ⚠ Lees elke stap zorgvuldig door en volg de juiste volgorde.
- ⚠ We raden aan om, waar mogelijk, alle onderdelen in de buurt van de plek waar ze gebruikt zullen worden te monteren, om onnodige verplaatsing van het product eenmaal gemonteerd te voorkomen.
- ⚠ Zorg voor een veilig oppervlak tijdens de installatie en plaats het product altijd op een vlakke, stabiele en stevige ondergrond.



①  x2	②  x1	③  x1
④  x1	⑤  x1	⑥  x1
⑦  x1	⑧  x1	⑨  x1
⑩  x2	⑪  x1	⑫  x1
⑬  x1	⑭  x1	⑮  x1
⑯  x1	⑰  x1	⑱  x1

⑲  x1	⑳  x1	㉑  x2
㉒  x2	㉓  x2	㉔  x2
㉕  x2	㉖  x1	㉗  x1
㉘  x1	㉙  x1	㉚  x1
㉛  x1	㉜  x1	㉝  x2
㉞  x2	㉟  x2	㊱  x2

37	x1	38	x1	39	x1
40	x1	41	x1		
A	x18	B	x28		
C	x18	D	x35	E	x3
F	x37	G	x20	H	x3
I	x3	J	x2		

01

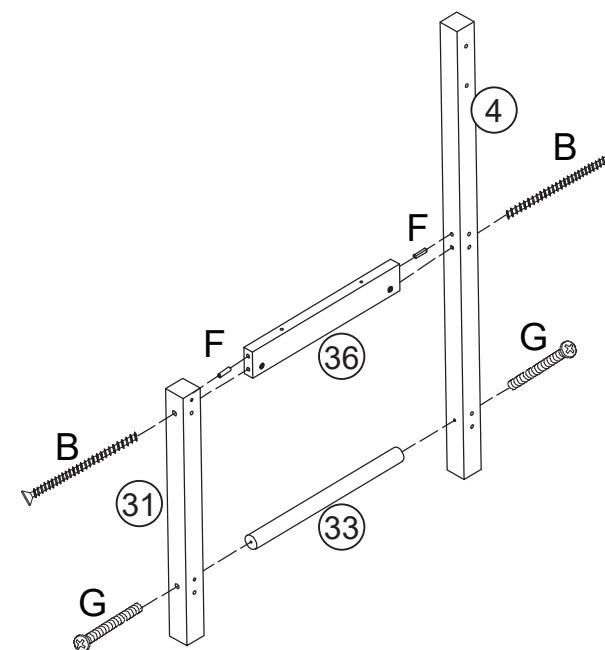

Secure Boards 33 and 36 to Boards 4 and 31 with Screws B and G respectively.

/Befestigen Sie die Platten 33 und 36 an den Platten 4 und 31 mit den Schrauben B bzw. G.

/Fixez les planches 33 et 36 aux planches 4 et 31 à l'aide des vis B et G respectivement.

/Fije los tableros 33 y 36 a los tableros 4 y 31 con los tornillos B y G respectivamente.

/Fissare i pannelli 33 e 36 ai pannelli 4 e 31 con le viti B e G rispettivamente.

/Przymocuj płyty 33 i 36 do płyt 4 i 31 za pomocą śrub B i G (odpowiednio).

/Bevestig plankjes 33 en 36 aan plankjes 4 en 31 met schroeven B en G.

02

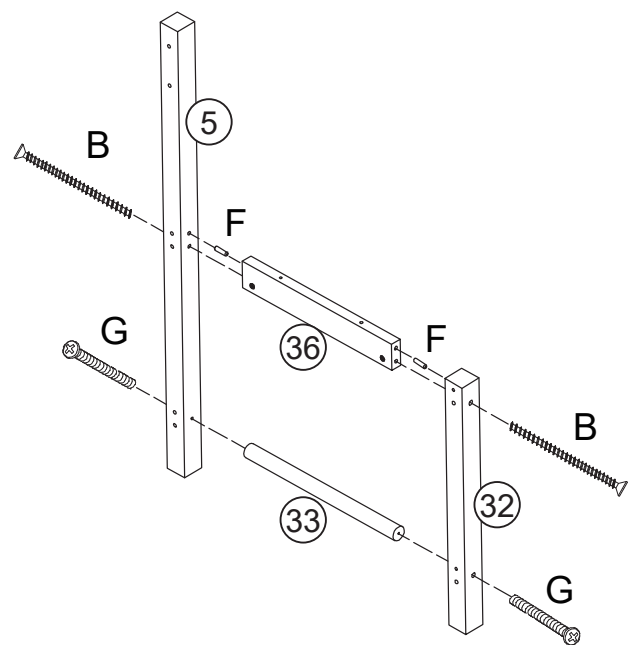

Secure Boards 33 and 36 to Boards 5 and 32 with Screws B and G respectively.

/Befestigen Sie die Platten 33 und 36 an den Platten 5 und 32 mit den Schrauben B bzw. G.

/Fixez les planches 33 et 36 aux planches 5 et 32 avec les vis B et G respectivement.

/Fije los tableros 33 y 36 a los tableros 5 y 32 con los tornillos B y G respectivamente.

/Fissare i pannelli 33 e 36 ai pannelli 5 e 32 con le viti B e G rispettivamente.

/Przymocuj płyty 33 i 36 do płyt 5 i 32 za pomocą śrub B i G (odpowiednio).

/Bevestig plank 33 en 36 aan plank 5 en 32 met schroeven B en G.

03

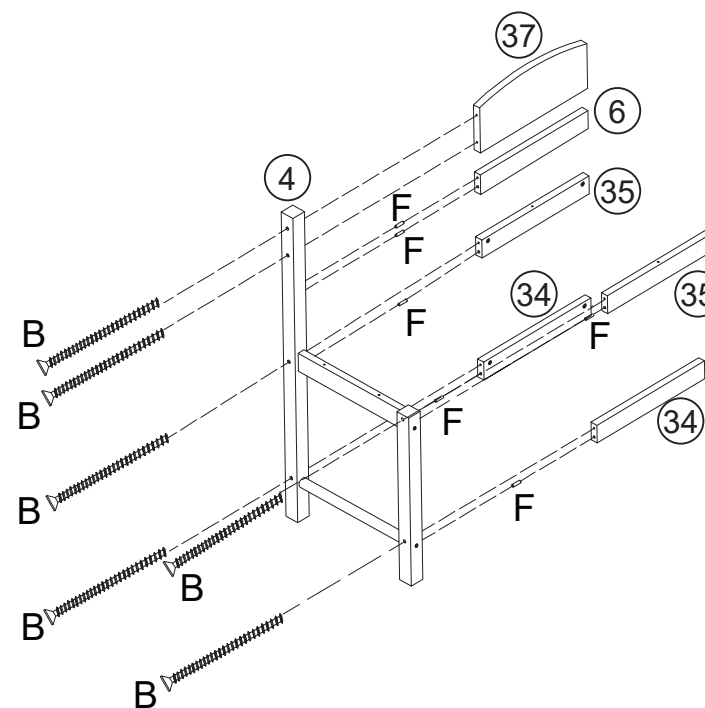

Secure Board 4 to Boards 6, 34, 35, and 37 with Screw B.

/Befestigen Sie die Platte 4 an den Platten 6, 34, 35 und 37 mit der Schraube B.

/Fixez la planche 4 aux planches 6, 34, 35 et 37 avec les vis B.

/Fije el tablero 4 a los tableros 6, 34, 35 y 37 con el tornillo B.

/Fissare i pannelli 4 ai pannelli 6, 34, 35 e 37 con la vite B.

/Przymocuj płytę 4 do płyt 6, 34, 35 i 37 za pomocą śruby B.

/Bevestig plank 4 aan plank 6, 34, 35 en 37 met schroef B.

04

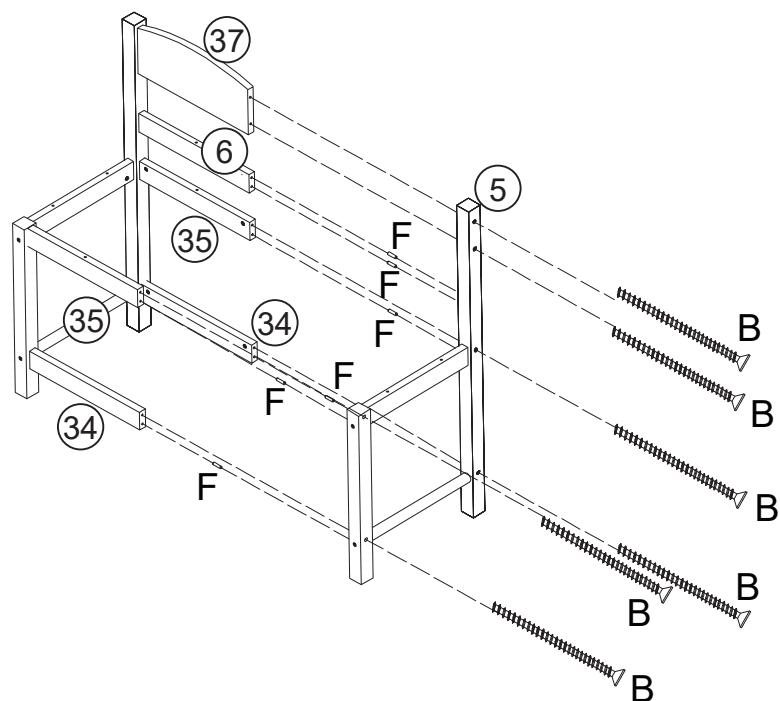

Secure Board 5 to Boards 6, 34, 35, and 37 with Screw B.

/Befestigen Sie Platte 5 an den Platten 6, 34, 35 und 37 mit der Schraube B.

/Fixez la planche 5 aux planches 6, 34, 35 et 37 avec les vis B.

/Fije el tablero 5 a los tableros 6, 34, 35 y 37 con el tornillo B.

/Fissare i pannelli 5 ai pannelli 6, 34, 35 e 37 con la vite B.

/Przymocuj płytę 5 do płyt 6, 34, 35 i 37 za pomocą śruby B.

/Bevestig plank 5 aan de borden 6, 34, 35 en 37 met schroef B.

05

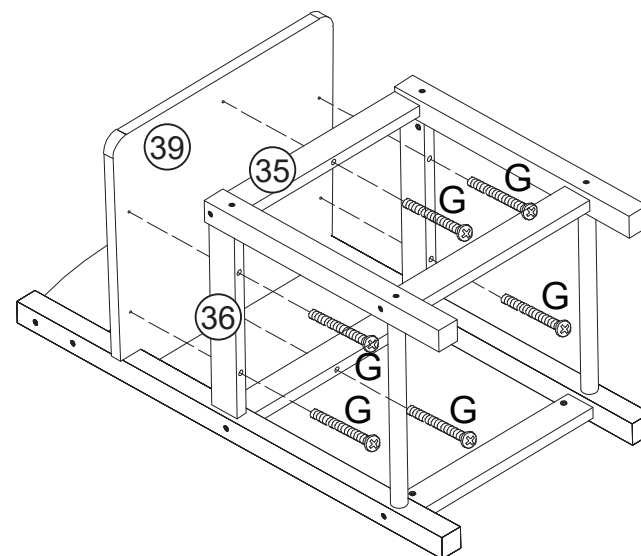

Secure Board 39 to Boards 35 and 36 with Screw G.

/Befestigen Sie die Platte 39 an den Platten 35 und 36 mit der Schraube G.

/Fixez la planche 39 aux planches 35 et 36 à l'aide des vis G.

/Fije el tablero 39 a los tableros 35 y 36 con el tornillo G.

/Fissare i pannelli 39 ai pannelli 35 e 36 con la vite G.

/Przymocuj płytę 39 do płyt 35 i 36 za pomocą śruby G.

/Bevestig plank 39 aan borden 35 en 36 met schroef G.

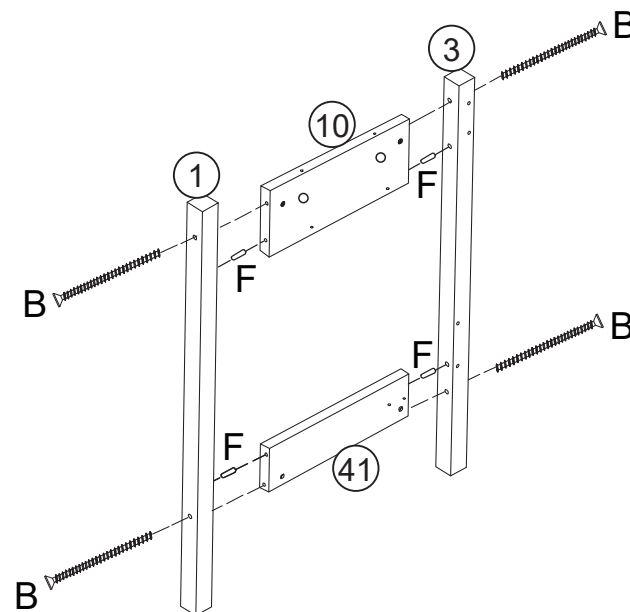
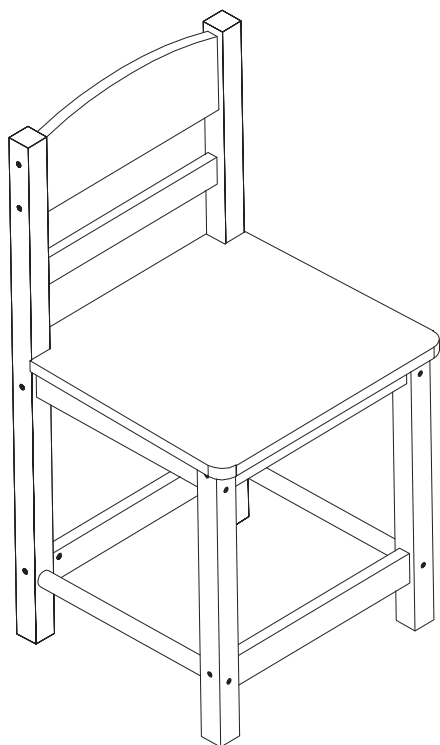

Secure Boards 1 and 3 to Boards 10 and 41 with Screw B.

/Befestigen Sie die Platten 1 und 3 an den Platten 10 und 41 mit der Schraube B.

/Fixez les planches 1 et 3 aux planches 10 et 41 avec les vis B.

/Fije los tableros 1 y 3 a los tableros 10 y 41 con el tornillo B.

/Fissare i pannelli 1 e 3 ai pannelli 10 e 41 con la vite B.

/Przymocuj płyty 1 i 3 do płyt 10 i 41 za pomocą śruby B.

/Bevestig Borden 1 en 3 aan Borden 10 en 41 met schroef B.

08

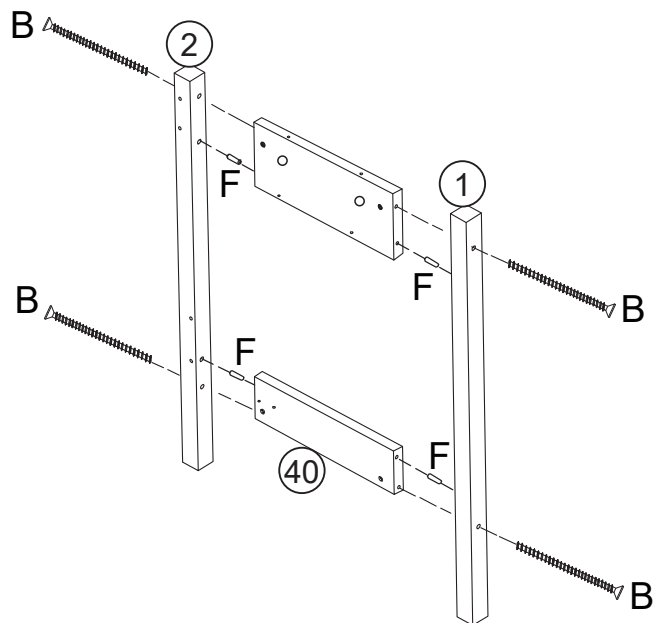

Secure Boards 1 and 2 to Boards 10 and 40 with Screw B.

/Befestigen Sie die Platten 1 und 2 an den Platten 10 und 40 mit der Schraube B.

/Fixez les planches 1 et 2 aux planches 10 et 40 avec les vis B.

/Fije los tableros 1 y 2 a los tableros 10 y 40 con el tornillo B.

/Fissare i pannelli 1 e 2 ai pannelli 10 e 40 con la vite B.

/Przymocuj płyty 1 i 2 do płyt 10 i 40 za pomocą śruby B.

/Bevestig Borden 1 en 2 aan Borden 10 en 40 met schroef B.

09

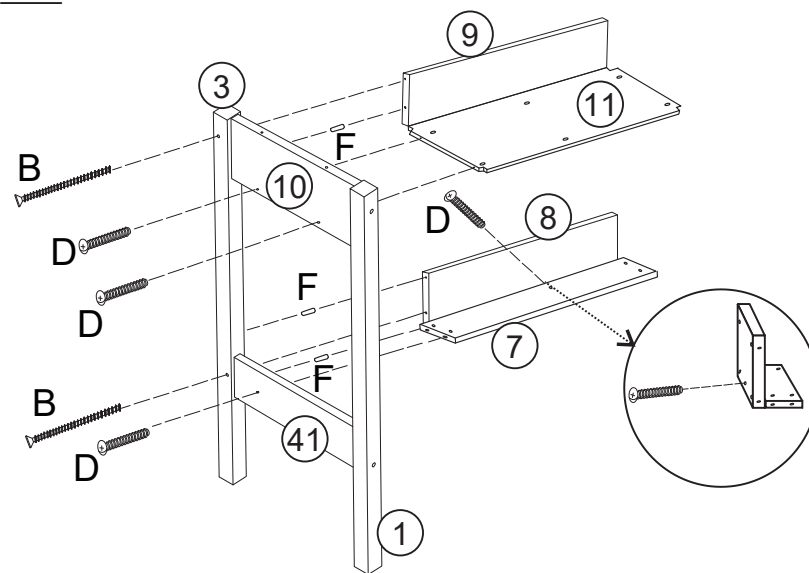

Secure Board 7 to Board 8 with Screw D; Secure Boards 3, 10, and 41 to Boards 7, 8, 9, and 11 with Screws B and D.

/Befestigen Sie Platte 7 an Platte 8 mit Schraube D; befestigen Sie die Platten 3, 10 und 41 an den Platten 7, 8, 9 und 11 mit den Schrauben B und D.

/Fixez la planche 7 à la planche 8 à l'aide des vis D; fixez les planches 3, 10 et 41 aux planches 7, 8, 9 et 11 à l'aide des vis B et D.

/Fije el tablero 7 al tablero 8 con el tornillo D; fije los tableros 3, 10 y 41 a los tableros 7, 8, 9 y 11 con los tornillos B y D.

/Fissare i pannelli 7 al pannello 8 con la vite D; fissare i pannelli 3, 10 e 41 ai pannelli 7, 8, 9 e 11 con le viti B e D.

/Przymocuj płytę 7 do płyty 8 za pomocą śruby D; przymocuj płyty 3, 10 i 41 do płyt 7, 8, 9 i 11 za pomocą śrub B i D.

/Bevestig plank 7 aan plank 8 met schroef D; bevestig borden 3, 10 en 41 aan borden 7, 8, 9 en 11 met schroeven B en D.

10

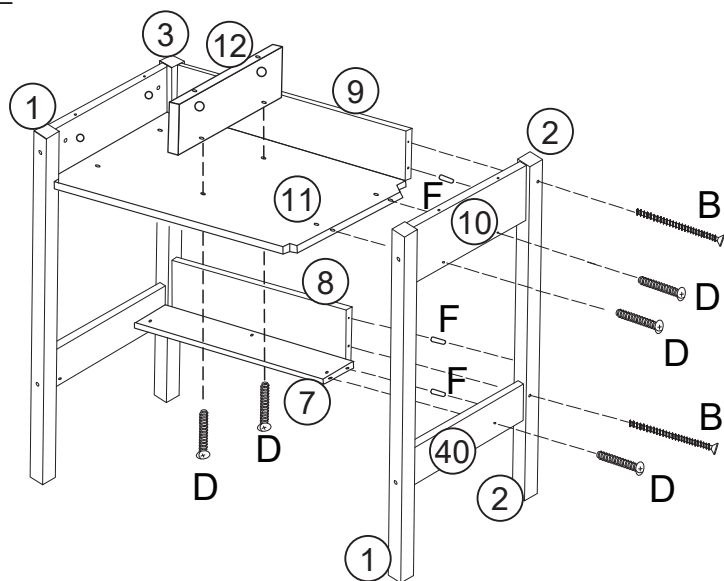

Secure Board 11 to Board 12 with Screw D; Secure Boards 2, 10, and 40 to Boards 7, 8, 9, and 11 with Screws B and D.

/Befestigen Sie Platte 11 mit Schraube D an Platte 12; befestigen Sie die Platten 2, 10 und 40 mit den Schrauben B und D an den Platten 7, 8, 9 und 11.

/Fixez la planche 11 à la planche 12 avec les vis D; fixez les planches 2, 10 et 40 aux planches 7, 8, 9 et 11 avec les vis B et D.

/Fije el tablero 11 al tablero 12 con el tornillo D; fije los tableros 2, 10 y 40 a los tableros 7, 8, 9 y 11 con los tornillos B y D.

/Fissare i pannelli 11 al pannello 12 con la vite D; fissare i pannelli 2, 10 e 40 ai pannelli 7, 8, 9 e 11 con le viti B e D.

/Przymocuj płytę 11 do płyty 12 za pomocą śruby D; przymocuj płyty 2, 10 i 40 do płyt 7, 8, 9 i 11 za pomocą śrub B i D.

/Bevestig plank 11 aan plank 12 met schroef D; bevestig borden 2, 10 en 40 aan borden 7, 8, 9 en 11 met schroeven B en D.

11

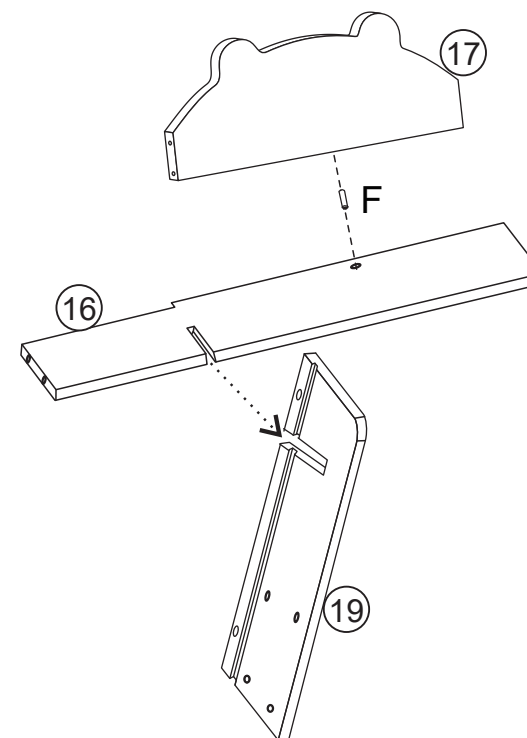

12

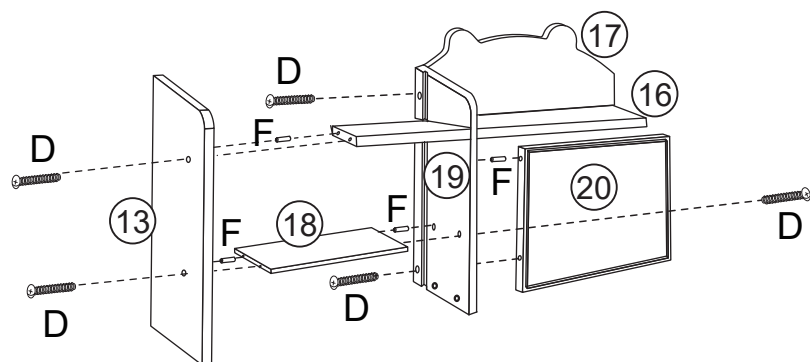

Secure Board 19 to Boards 17, 18, and 20 with Screw D; Secure Board 13 to Boards 16 and 18 with Screw D.

/Befestigen Sie Platte 19 an den Platten 17, 18 und 20 mit Schraube D; befestigen Sie Platte 13 an den Platten 16 und 18 mit Schraube D.

/Fixez la planche 19 aux planches 17, 18 et 20 avec les vis D ; fixez la planche 13 aux planches 16 et 18 avec les vis D.

/Fije el tablero 19 a los tableros 17, 18 y 20 con el tornillo D; fije el tablero 13 a los tableros 16 y 18 con el tornillo D.

/Fissare i pannelli 19 ai pannelli 17, 18 e 20 con la vite D; fissare i pannelli 13 ai pannelli 16 e 18 con la vite D.

/Przymocuj płytę 19 do płyt 17, 18 i 20 za pomocą śruby D; przymocuj płytę 13 do płyt 16 i 18 za pomocą śruby D.

/Bevestig bord 19 aan borden 17, 18 en 20 met schroef D; bevestig bord 13 aan borden 16 en 18 met schroef D.

13

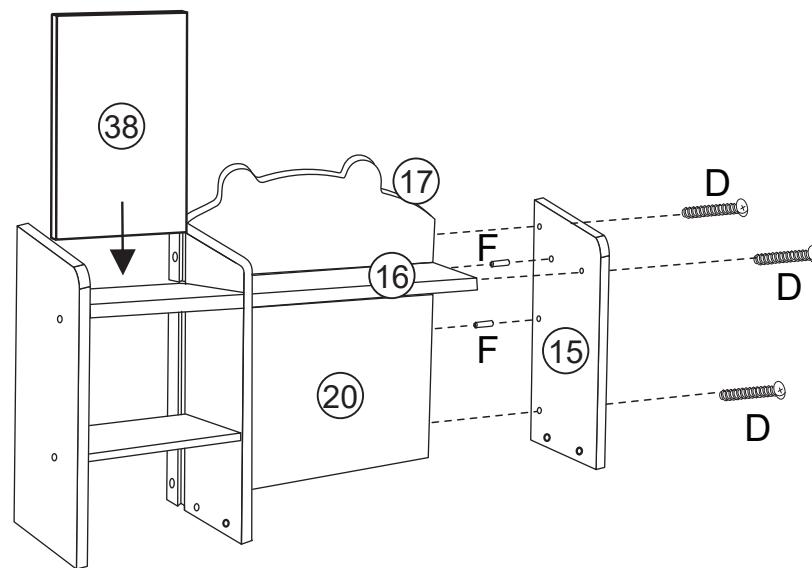

Secure Board 15 to Boards 16, 17, and 20 with Screw D.

/Befestigen Sie Platte 15 an den Platten 16, 17 und 20 mit Schraube D.

/Fixez la planche 15 aux planches 16, 17 et 20 à l'aide des vis D.

/Fije el tablero 15 a los tableros 16, 17 y 20 con el tornillo D.

/Fissare i pannelli 15 ai pannelli 16, 17 e 20 con la vite D.

/Przymocuj płytę 15 do płyt 16, 17 i 20 za pomocą śruby D.

/Bevestig plank 15 aan de borden 16, 17 en 20 met schroef D.

14

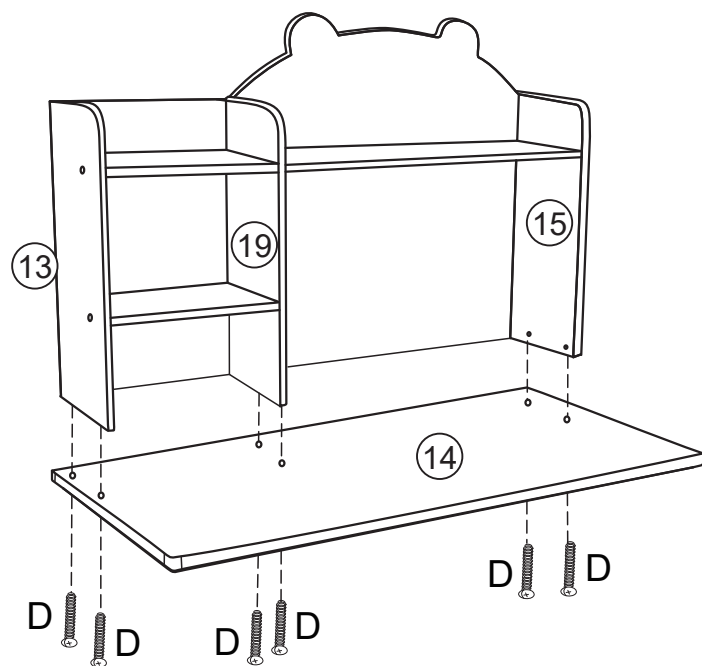

Secure Board 14 to Boards 13, 15, and 19 with Screw D.

/Befestigen Sie Platte 14 an den Platten 13, 15 und 19 mit Schraube D.

/Fixez la planche 14 aux planches 13, 15 et 19 à l'aide des vis D.

/Fije el tablero 14 a los tableros 13, 15 y 19 con el tornillo D.

/Fissare i pannelli 14 ai pannelli 13, 15 e 19 con la vite D.

/Przymocuj płytę 14 do płyt 13, 15 i 19 za pomocą śruby D.

/Bevestig plank 14 aan de borden 13, 15 en 19 met schroef D.

15

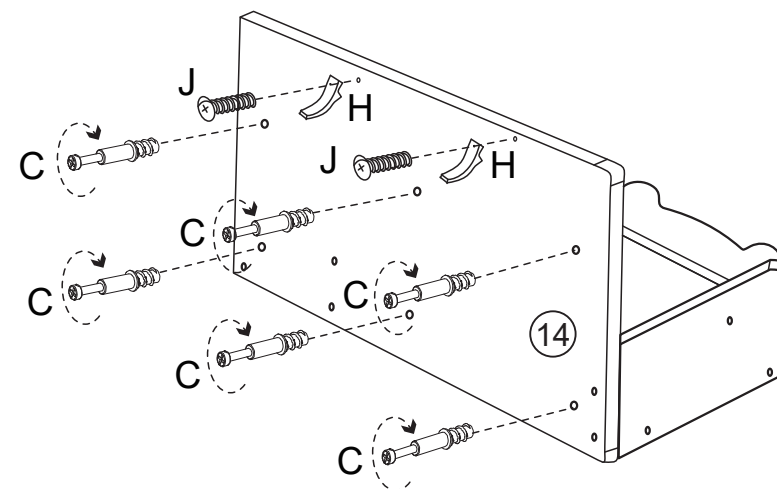

Secure Board 14 to Accessory H with Screw J, and secure Board 14 with Screw C.

/Befestigen Sie die Platte 14 mit der Schraube J am Zubehörteil H und sichern Sie die Platte 14 mit der Schraube C.

/Fixez la planche 14 à l'accessoire H avec les vis J, et fixez la planche 14 avec les vis C.

/Asegure el tablero 14 al accesorio H con el tornillo J, y asegure el tablero 14 con el tornillo C.

/Fissare i pannelli 14 all'accessorio H con la vite J e fissare il pannello 14 con la vite C.

/Przymocuj płytę 14 do akcesorium H za pomocą śruby J oraz przymocuj płytę 14 za pomocą śruby C.

/Bevestig printplaat 14 aan Accessoire H met schroef J en bevestig printplaat 14 met schroef C.

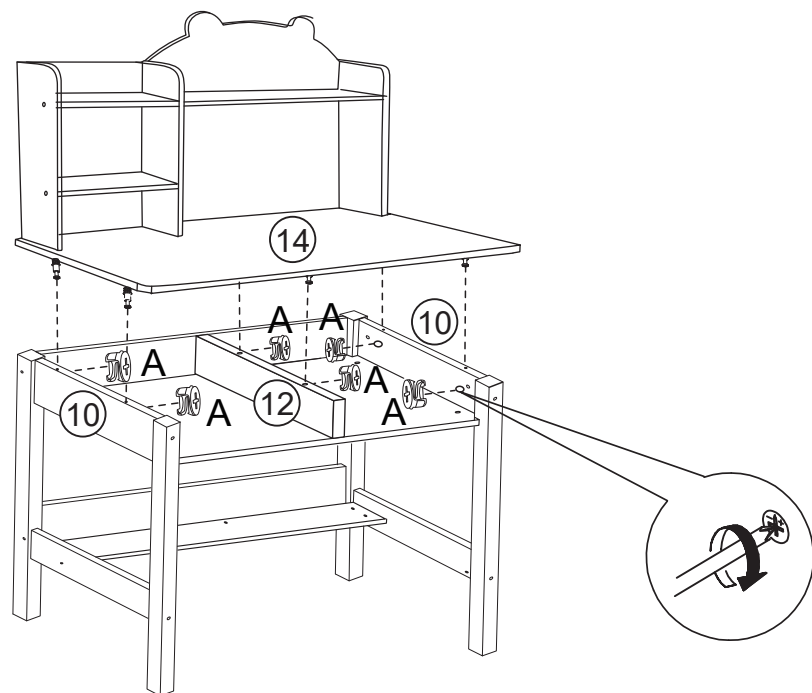
16

Secure Board 14 to Boards 10 and 12 with Screw A.

/Befestigen Sie die Platte 14 an den Platten 10 und 12 mit der Schraube A.

/Fixez la planche 14 aux planches 10 et 12 avec les vis A.

/Fije el tablero 14 a los tableros 10 y 12 con el tornillo A.

/Fissare i pannelli 14 ai pannelli 10 e 12 con la vite A.

/Przymocuj płytę 14 do płyt 10 i 12 za pomocą śruby A.

/Bevestig Board 14 aan Boards 10 en 12 met schroef A.

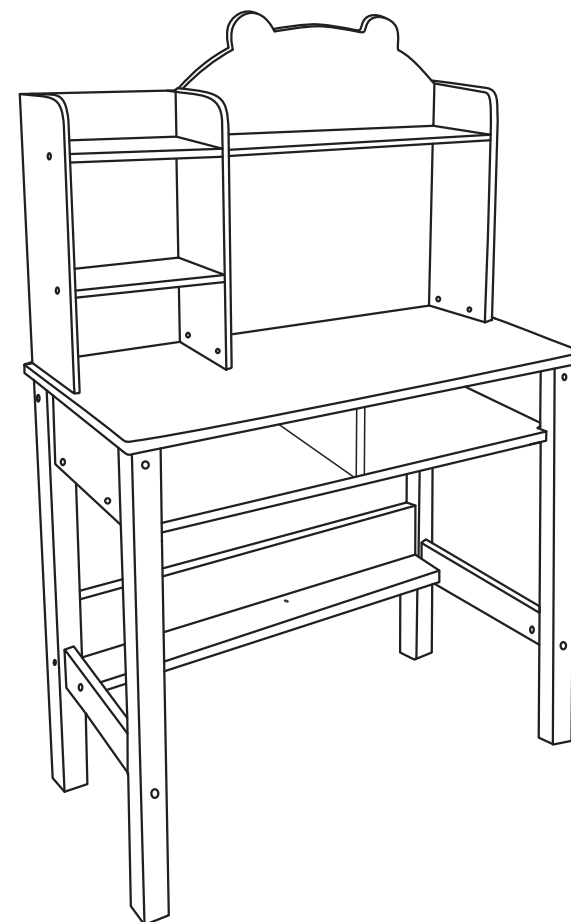
17

18

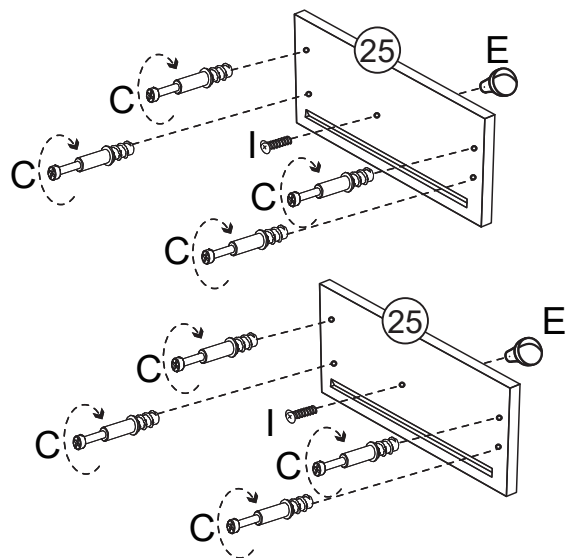

Secure Board 25 to Accessory E with Screw I, and secure Board 25 with Screw C.

/Befestigen Sie die Platte 25 mit der Schraube I am Zubehör E und sichern Sie die Platte 25 mit der Schraube C.

/Fixez la plaque 25 à l'accessoire E avec les vis I, et fixez la plaque 25 avec les vis C.

/Sujete el tablero 25 al accesorio E con el tornillo I, y sujete el tablero 25 con el tornillo C.

/Fissare il pannello 25 all'accessorio E con la vite I e fissare il pannello 25 con la vite C.

/Przymocuj płytę 25 do akcesorium E za pomocą śruby I oraz przymocuj płytę 25 za pomocą śruby C.

/Bevestig printplaat 25 aan toebehoren E met schroef I en bevestig printplaat 25 met schroef C.

19

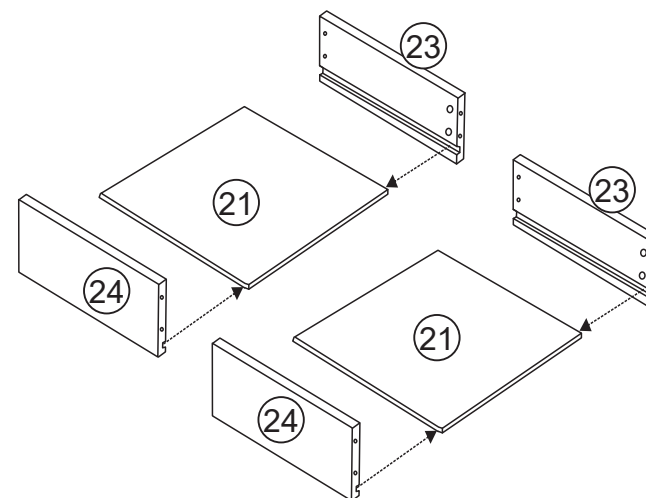

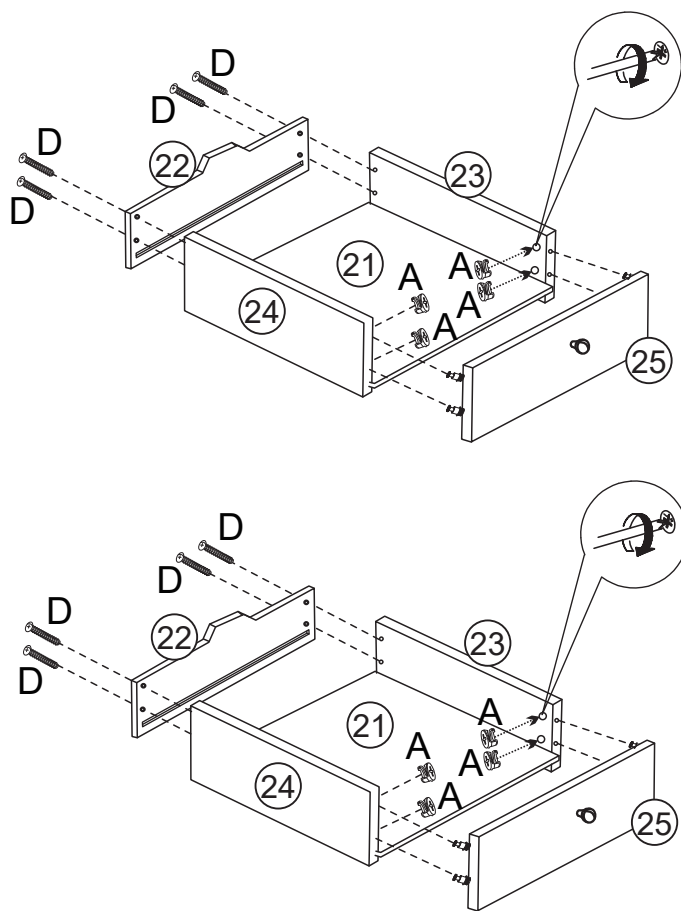

Secure Board 22 to Boards 23 and 24 with Screw D, and secure Board 25 to Boards 23 and 24 with Screw A.

/Befestigen Sie die Platte 22 an den Platten 23 und 24 mit Schraube D und die Platte 25 an den Platten 23 und 24 mit Schraube A.

/Fixez la planche 22 aux planches 23 et 24 avec les vis D, et fixez la planche 25 aux planches 23 et 24 avec les vis A.

/Sujete el tablero 22 a los tableros 23 y 24 con el tornillo D, y sujete el tablero 25 a los tableros 23 y 24 con el tornillo A.

/Fissare il pannello 22 ai pannelli 23 e 24 con la vite D e fissare il pannello 25 ai pannelli 23 e 24 con la vite A.

/Przymocuj płytę 22 do płyt 23 i 24 za pomocą śruby D, a następnie przymocuj płytę 25 do płyt 23 i 24 za pomocą śruby A.

/Bevestig printplaat 22 aan de printplaten 23 en 24 met schroef D en bevestig printplaat 25 aan de printplaten 23 en 24 met schroef A.

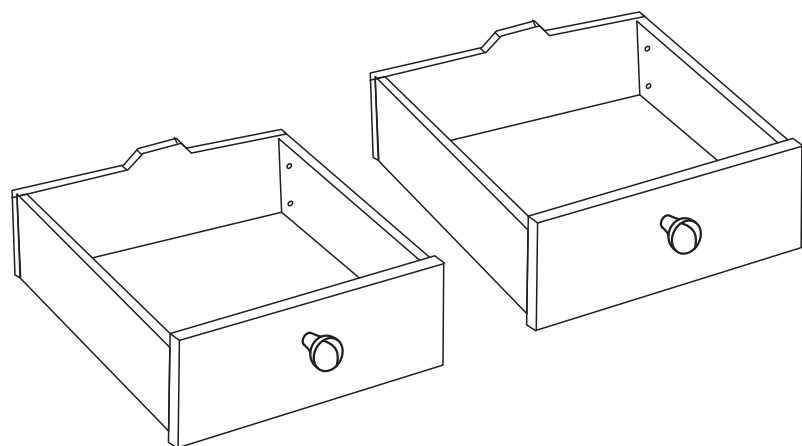
21

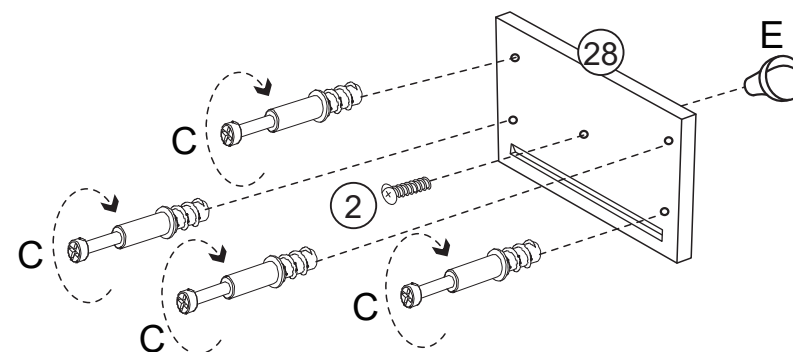
22

Secure Board 28 to Accessory E with Screw I, and secure Board 28 with Screw C.

/Befestigen Sie Platte 28 mit Schraube I an Zubehör E und sichern Sie Platte 28 mit Schraube C.

/Fixez la plaque 28 à l'accessoire E avec la vis I, et fixez la plaque 28 avec les vis C.

/Fije el tablero 28 al accesorio E con el tornillo I y fije el tablero 28 con el tornillo C.

/Fissare il pannello 28 all'accessorio E con la vite I e fissare il pannello 28 con la vite C.

/Przymocuj płytę 28 do akcesorium E za pomocą śruby I oraz przymocuj płytę 28 za pomocą śruby C.

/Bevestig printplaat 28 aan toebehoren E met schroef I en bevestig printplaat 28 met schroef C.

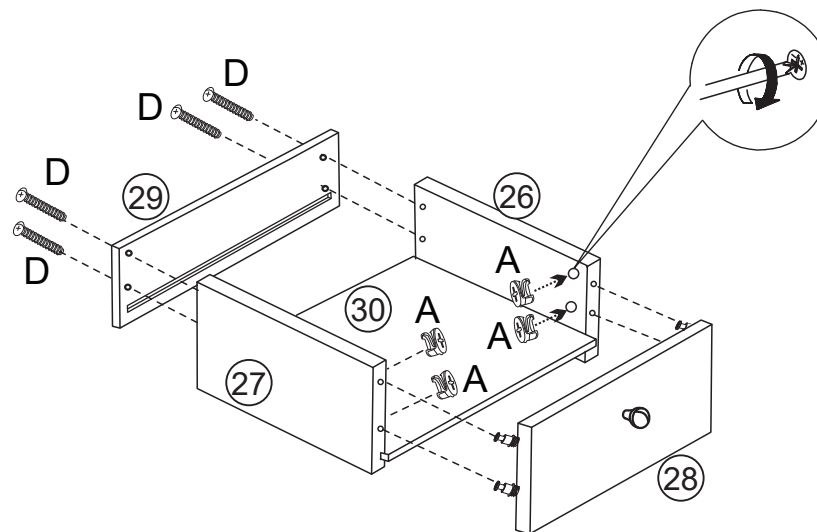
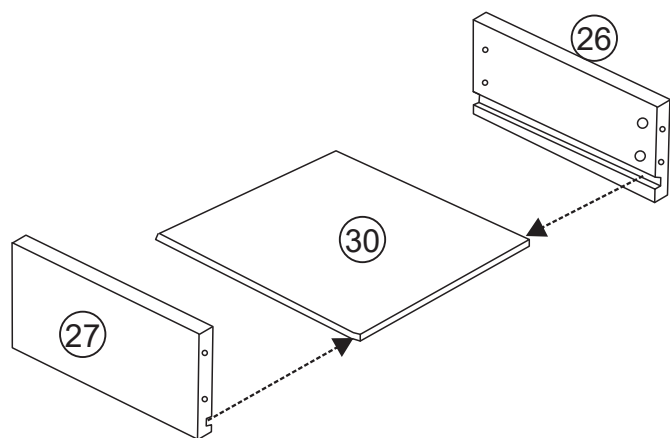

Secure Board 29 to Boards 26 and 27 with Screw D, and secure Board 28 to Boards 26 and 27 with Screw A.

/Befestigen Sie Platte 29 an den Platten 26 und 27 mit Schraube D, und befestigen Sie Platte 28 an den Platten 26 und 27 mit Schraube A.

/Fixez la plaque 29 aux plaques 26 et 27 avec les vis D, et fixez la plaque 28 aux plaques 26 et 27 avec les vis A.

/Fije el tablero 29 a los tableros 26 y 27 con el tornillo D, y fije el tablero 28 a los tableros 26 y 27 con el tornillo A.

/Fissare il pannello 29 ai pannelli 26 e 27 con la vite D e fissare il pannello 28 ai pannelli 26 e 27 con la vite A.

/Przymocuj płytę 29 do płyt 26 i 27 za pomocą śruby D, a następnie przymocuj płytę 28 do płyt 26 i 27 za pomocą śruby A.

/Bevestig plank 29 aan de borden 26 en 27 met schroef D en bevestig plank 28 aan de borden 26 en 27 met schroef A.

