

5-Tier Wire Shelf  
Étagères Métalliques à 5 Niveaux

**TA10054**

USA office: Fontana AUS office: Truganina GBR office: Ipswich FRA office: Saint Vigor d'Ymonville

If you're having difficulty, our friendly  
customer team is always here to help.



USA:cs.us@costway.com  
AUS:cs.au@costway.com  
GBR:cs.uk@costway.com  
FRA:cs.fr@costway.com

THIS INSTRUCTION BOOKLET CONTAINS **IMPORTANT** SAFETY INFORMATION. PLEASE READ AND KEEP FOR FUTURE REFERENCE.

EN



### Before You Start

- ⚠ Please read all instructions carefully.
- ⚠ Retain instructions for future reference.
- ⚠ Separate and count all parts and hardware.
- ⚠ Read through each step carefully and follow the proper order.
- ⚠ We recommend that, where possible, all items are assembled near to the area in which they will be placed in use, to avoid moving the product unnecessarily once assembled.
- ⚠ Always place the product on a flat, steady and stable surface.
- ⚠ Keep all small parts and packaging materials for this product away from babies and children as they potentially pose a serious choking hazard.

FR



### Avant de Commencer

- ⚠ Veuillez lire attentivement toutes les instructions.
- ⚠ Conservez les instructions pour vous y référer ultérieurement.
- ⚠ Vérifiez toutes les pièces et les accessoires.
- ⚠ Lisez attentivement chaque étape et suivez l'ordre correct.
- ⚠ Nous recommandons que, dans la mesure du possible, tous les produits soient assemblés à proximité de la zone où ils seront utilisés, afin d'éviter tout déplacement inutile du produit une fois assemblé.
- ⚠ Placez toujours le produit sur une surface plane et stable.
- ⚠ Conservez toutes les petites pièces de ce produit et les matériaux d'emballage hors de portée des bébés et des enfants, car ils pourraient présenter un risque d'étouffement.

EN

## ASSEMBLY INSTRUCTIONS

The only tool you require is a MALLET

### LIST OF PARTS



8x Keyhole Uprights



10x Long Shelf Supports



8x Plastic Feet

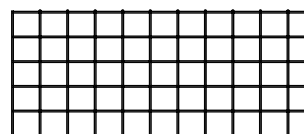

5 x Wire Shelf



10x Short Shelf Supports

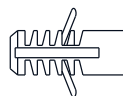

Anchors



Screws

### WARNING

Handle cut metal edges carefully.

1. Attach a Plastic Foot to one end of 4 of the Keyhole Uprights.  
NOTE: Ensure keyholes are the correct way up.(Pic 1)

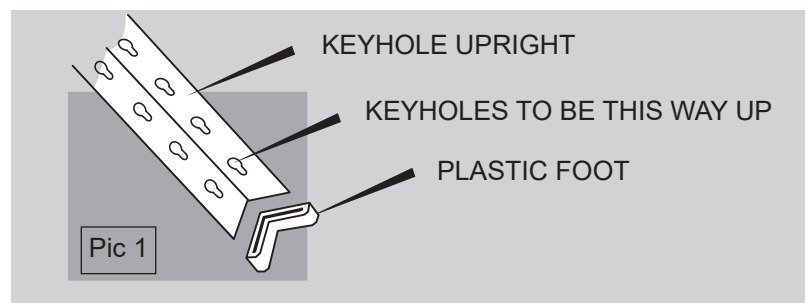

2. Fit 2 Short Shelf Supports and 2 Long Shelf Supports to the bottom bores (for maximum strength) of 4 Keyhole Uprights by slotting the Keylock Pins in the Supports into the Uprights and tapping firmly with a hammer to seat in place (Pic 2).

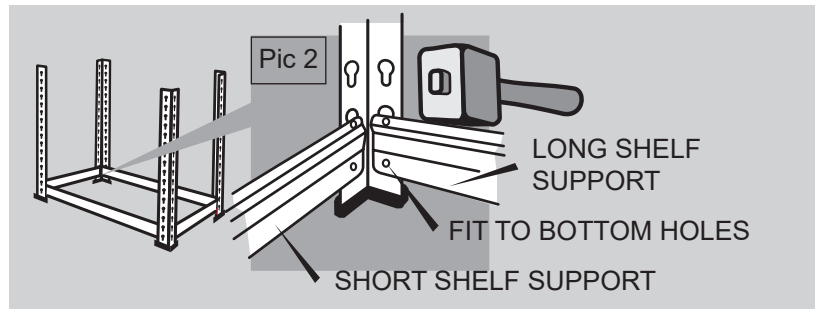

3. Fit Long and Short Shelf Supports where you want the 2nd Shelf to be positioned. These Supports must not be in the top 2 holes of the Keyhole Upright. (Pic 3)  
(We have shelf position recommendations listed below).

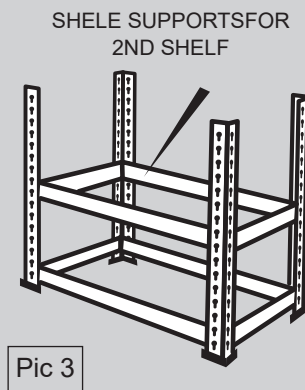

**SHELF POSITION RECOMMENDATIONS**

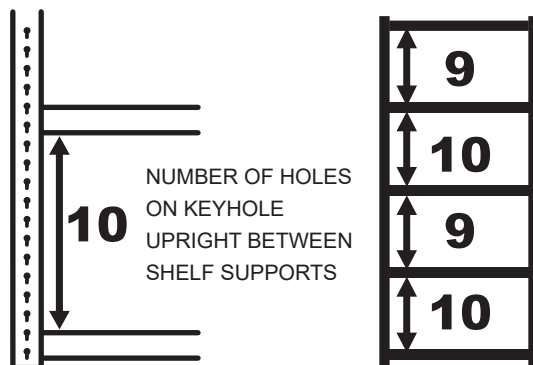

4. (GO TO 5 IF YOU ARE NOT ASSEMBLING AS A WORKBENCH)

- a) Fit 2 Long Shelf Supports for the top of the Workbench into the holes at the top of the Keyhole Uprights and fit 1 Centre Brace to these Shelf Supports.
- b) Use the remaining Keyhole Uprights, Long and Short Shelf Supports and Centre Braces to make either a Straight Workbench or a Corner Workbench, using the same method as above.
- c) Install Wire Shelf.
- d) Bolt the 2 halves of the Workbench together if needed (nuts and bolts not supplied).

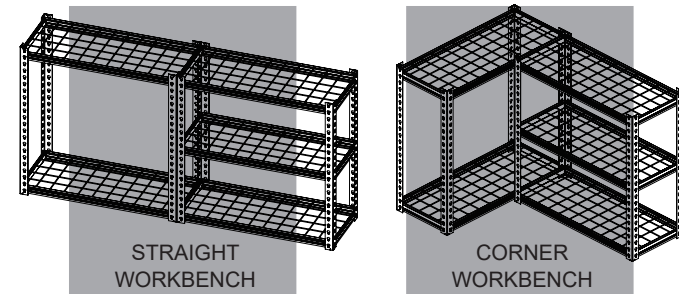

5. To make one side of the top half of the Storage Unit: Fit 3 Short Shelf Supports to 2 Keyhole Uprights. Fit the top Support first. It must be located in the 2 holes of the Upright. Then fit the 4th Support and lastly the 3rd Support to the bottom hole of the Upright. (Pic 4)  
Repeat this procedure to make the second side.  
Fit these 2 top halves to the bottom half of the Unit. (Pic 4)

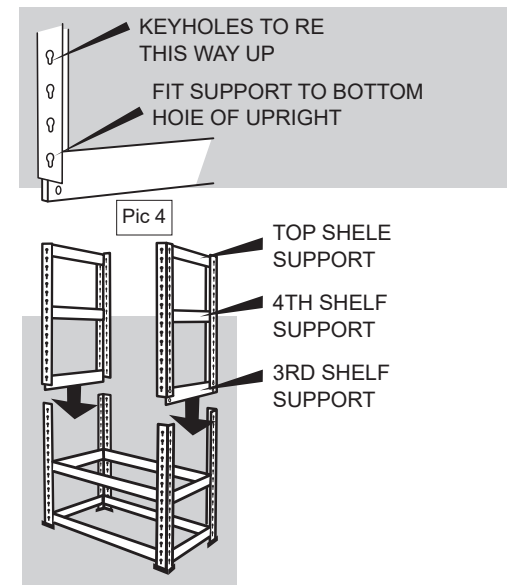

Pic 5

6. Fit the Long Shelf Supports to the 3rd, 4th and top Shelf positions. (Pic 5)

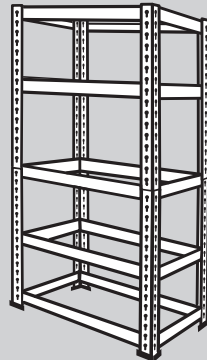

7. Place the 5 Wire Shelf onto the 5 Shelf supports and fit the last 4 Plastic Feet to the tops of the Uprights. (Pic 6)

Pic 6

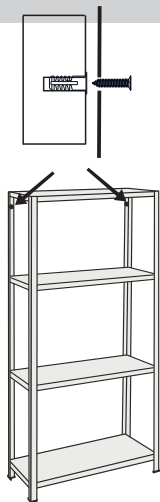

8. Expansion tubes and screws hold the shelves to the wall.

**FR**

## INSTRUCTIONS DE MONTAGE

Le seul outil dont vous avez besoin est un MALLET

### LISTE DES PIÈCES



8x Poteaux en trou de serrure



10x Supports d'étagères longues



8x Pieds en Plastique

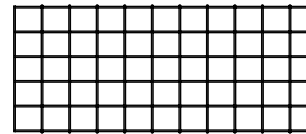

5 x Étagères en fil métallique



10x Supports d'étagères courtes

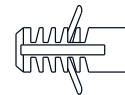

Ancrages



Vis

### AVERTISSEMENT

Manipulez les bords métalliques coupés avec précaution.

1. Fixez un pied en plastique à l'une des extrémités de 4 des poteaux en forme de trou de serrure. REMARQUE: Veiller à ce que les trous de serrure soient orientés correctement vers le haut (photo 1).

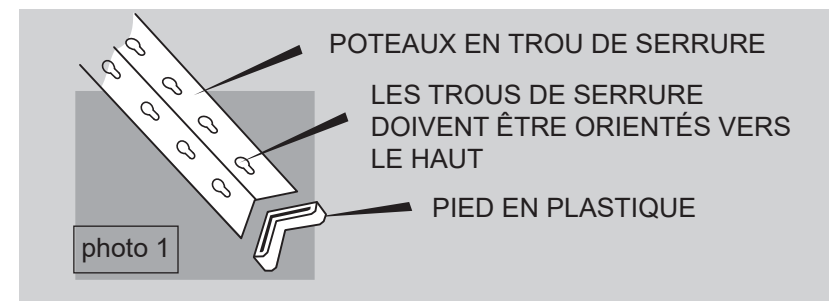

2. Fixez 2 supports d'étagère courts et 2 supports d'étagère longs aux trous inférieurs (pour une résistance maximale) de 4 poteaux en trou de serrure en insérant les goupilles de verrouillage des supports dans les poteaux et en tapant fermement à l'aide d'un marteau pour les mettre en place (photo 2).

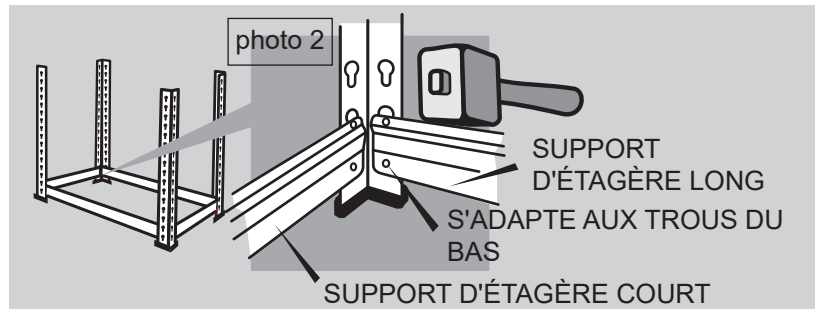

3. Placez les supports d'étagère longs et courts à l'endroit où vous souhaitez positionner la deuxième étagère. Ces supports ne doivent pas se trouver dans les deux trous supérieurs du montant en trou de serrure. (Photo 3)

(Vous trouverez ci-dessous des recommandations concernant la position des étagères).

SUPPORT DE TABLETTES POUR LA DEUXIÈME ÉTAGÈRE

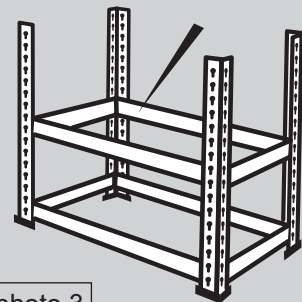
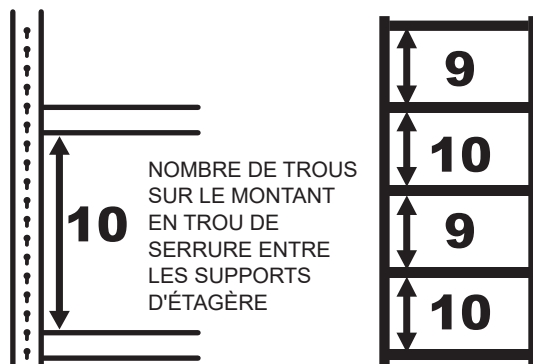

photo 3

#### RECOMMANDATIONS CONCERNANT LA POSITION DES ÉTAGÈRES



4. (PASSEZ AU POINT 5 SI VOUS N'ASSEMBLEZ PAS L'ÉTABLI)

a) Insérez 2 supports d'étagère longs pour le haut de l'établi dans les trous situés en haut des montants en trou de serrure et fixez une entretoise centrale à ces supports d'étagère.

b) Utilisez les montants en trou de serrure, les supports d'étagère longs et courts et les entretoises centrales restants pour fabriquer un établi droit ou un établi d'angle, en suivant la même méthode que ci-dessus.

c) Installez l'étagère en fil métallique.

d) Boulonnez les deux moitiés de l'établi ensemble si nécessaire (les écrous et les boulons ne sont pas fournis).

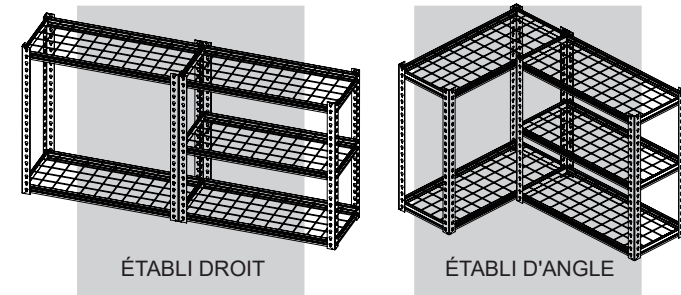

Pour réaliser un côté de la moitié supérieure de l'unité de rangement: Fixez 3 supports d'étagère courts à 2 poteaux en trou de serrure. Montez d'abord le support supérieur. Il doit être placé dans les deux trous du poteau. Montez ensuite le quatrième support et enfin le troisième support dans le trou inférieur du poteau (photo 4).

Répétez cette procédure pour faire le deuxième côté.

Fixez ces deux moitiés supérieures à la moitié inférieure de l'unité (photo 4).

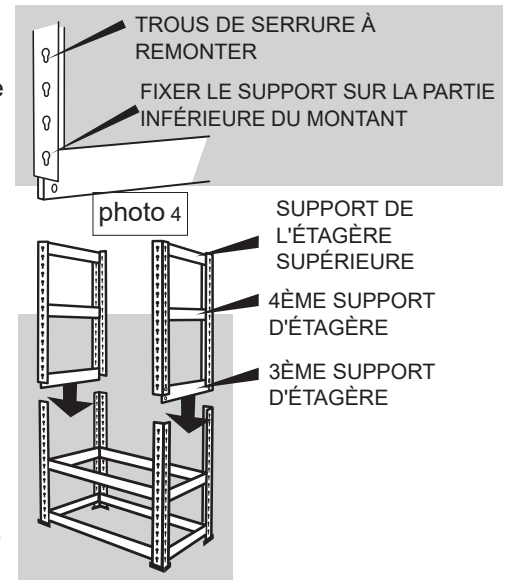
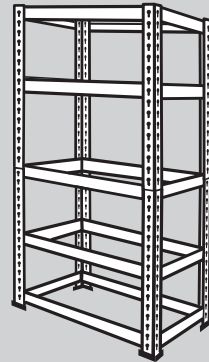

photo 5

6. Installez les longs supports d'étagère aux positions des 3ème, 4ème et dernière étagère (photo 5).



7. Placez les 5 étagères en fil métallique sur les 5 supports d'étagères et fixez les 4 derniers pieds en plastique au sommet des montants (photo 6).

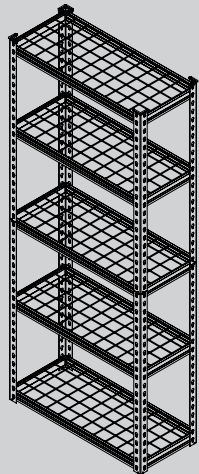
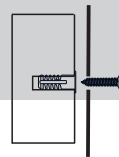
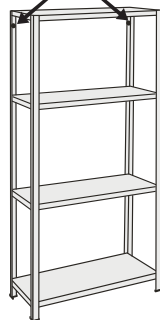

photo 6



8. Des tubes d'expansion et des vis maintiennent les étagères au mur.



EN



### Return / Damage Claim Instructions

- ⚠ **DO NOT discard the box / original packaging.**  
In case a return is required, the item must be returned in original box. Without this your return will not be accepted.
- ⚠ **Take a photo of the box markings.**  
A photo of the markings (text) on the side of the box is required in case a part is needed for replacement. This helps our staff identify your product number to ensure you receive the correct parts.
- ⚠ **Take a photo of the damaged part (if applicable).**  
A photo of the damage is always required to file a claim and get your replacement or refund processed quickly. Please make sure you have the box even if it is damaged.
- ⚠ **Send us an email with the images requested.**  
Email us directly from marketplace where your item was purchased with the attached images and a description of your claim.

FR



### Instructions De Retour / Réclamation De Dommages

- ⚠ **NE PAS jeter la boîte/l'emballage d'origine.**  
Dans le cas où un retour est requis, l'article doit être retourné dans sa boîte d'origine. Sans cela, votre retour ne sera pas accepté.
- ⚠ **Prenez une photo des marquages de la boîte.**  
Une photo des marquages (texte) sur le côté de la boîte est requise au cas où une pièce serait nécessaire pour le remplacement. Cela aide notre personnel à identifier votre numéro de produit pour s'assurer que vous recevez les bonnes pièces.
- ⚠ **Prenez une photo des dommages (le cas échéant).**  
Une photo des dommages est toujours requise pour déposer une réclamation et obtenir rapidement votre remplacement ou votre remboursement. Assurez-vous d'avoir la boîte même si elle est endommagée.
- ⚠ **Envoyez-nous un e-mail avec les images demandées.**  
Envoyez-nous un e-mail directement depuis le marché où votre article a été acheté avec les images ci-jointes et une description de votre réclamation.