

GBR office :FDS Corporation Limited,Unit 4,
Blackacre Road, Great Blakenham,Ipswich,
Ip6 0FL,United Kingdom

USA office: Fontana **AUS** office: Truganina

ITA office: Milano

POL office: Gdańsk

DEU office: FDS GmbH, Neuer Höltigbaum 36,
22143 Hamburg, Deutschland

FRA office: Saint Vigor d'Ymonville

If you're having difficulty, our friendly customer team is
always here to help.



USA:cs.us@costway.com

GBR:cs.uk@costway.com

POL:sklep@costway.com

FRA:cs.fr@costway.com

AUS:cs.au@costway.com

ITA:cs.it@costway.com

DEU:cs.de@costway.com

ESP:cs.es@costway.com

Metal Porch Swing Stand
Metall Schaukelgestell
Support de Balançoire de Jardin en Métal
Soporte de Columpio de Metal para Porche
Supporto per Altalena in Metallo
Huśtawka dla dzieci

NP11346DK

THIS INSTRUCTION BOOKLET CONTAINS
IMPORTANT SAFETY INFORMATION. PLEASE
READ AND KEEP FOR FUTURE REFERENCE.



Before You Start

Please read all instructions carefully and keep it for future reference.

Warnings

Attention: For home use only.

Attention: Children should use this product under the parental supervision.

Danger: Keep all small parts and packaging materials for this product away from babies and children, otherwise they may pose a choking hazard.

Danger: Lack of attachment may cause a risk of tipping or falling hazard.

General Warnings

- ⚠ The product must be installed and used under the supervision of an adult.
- ⚠ Read through each step carefully and follow the proper order.
- ⚠ Remove all packaging, separate and count all parts and hardware.
- ⚠ Please ensure that all parts are correctly installed, incorrect installation can lead to a danger.
- ⚠ We recommend that, where possible, all items are assembled near the area in which they will be placed in use, to avoid moving the product unnecessarily once assembled.
- ⚠ Ensure a secure surface during installation, and always place the product on a flat, steady and stable surface.
- ⚠ Please check and maintain it regularly, and the most important part needs to be suspended, fixed, or anchored to the ground.



Bevor Sie beginnen

Bitte sorgfältig lesen und zum späteren Nachschlagen aufbewahren.

Achtung

Vorsicht: Nur für den Hausgebrauch.

Vorsicht: Kinder sollten diesen Artikel unter elterlicher Aufsicht benutzen.

Gefahr: Halten Sie alle Kleinteile und Verpackungsmaterialien, die verschluckt werden können, von Babys und Kindern fern.

Gefahr: Unsachgemäße Montage kann zu Kippgefahr führen.

Allgemeine Achtung

- ⚠ Der Artikel muss unter der Aufsicht eines Erwachsenen montiert und benutzt werden.
- ⚠ Lesen Sie jeden Schritt sorgfältig durch und befolgen Sie die richtige Reihenfolge.
- ⚠ Entfernen Sie alle Verpackungen, Überprüfen Sie, ob alle Teile und Zubehörteile vorhanden sind.
- ⚠ Bitte stellen Sie sicher, dass alle Teile richtig montiert sind, eine falsche Montage kann zu einer Gefahr führen.
- ⚠ Wir empfehlen, alle Teile möglichst in der Nähe des Aufstellungsortes zu montieren, um unnötige Bewegungen nach der Montage zu vermeiden.
- ⚠ Achten Sie bei der Montage auf einen sicheren Untergrund und stellen Sie den Artikel immer auf eine ebene, feste und stabile Fläche.
- ⚠ Bitte überprüfen und warten Sie regelmäßig die wichtigsten Teile zur Aufhängung, Befestigung, Verankerung am Boden.



Avant de Commencer

Veuillez lire attentivement toutes les instructions et les conserver pour la référence ultérieure.

Avertissements

Attention : Pour l'usage domestique seulement.

Attention : Les enfants doivent utiliser ce produit sous la surveillance de leurs parents.

Danger : Gardez toutes les petites pièces et les matériaux d'emballage de ce produit hors de portée des bébés et des enfants pour éviter un risque d'étouffement.

Danger : La manque de la fixation pourrait entraîner un risque de basculement ou de chute.

Avertissements Généraux

- ⚠ Le produit doit être installé et utilisé sous la surveillance d'un adulte.
- ⚠ Lisez attentivement chaque étape et suivez l'ordre correct.
- ⚠ Retirez tous les emballages, séparez et comptez toutes les pièces et le matériel.
- ⚠ Veuillez vous assurer que toutes les pièces soient correctement installées, une installation incorrecte peut entraîner un danger.
- ⚠ Nous recommandons que, dans la mesure du possible, tous les articles soient assemblés à proximité de la zone dans laquelle ils seront utilisés, afin d'éviter de déplacer inutilement le produit une fois assemblé.
- ⚠ Assurez-vous que la surface soit solide pendant l'assemblage et placez toujours le produit sur une surface plane et stable.
- ⚠ Veuillez vérifier et entretenir régulièrement les pièces les plus importantes pour la suspension, la fixation, l'ancrage au sol.



Antes de Empezar

Lea atentamente todas las instrucciones y consérvelas para futuras consultas.

Advertencias

Atención: Solo para uso doméstico.

Atención: Los niños deben utilizar este producto bajo la supervisión de sus padres.

Peligro: Mantenga todas las piezas pequeñas y los materiales de embalaje de este producto fuera del alcance de los bebés y los niños, ya que de lo contrario pueden suponer un peligro de asfixia.

Peligro: La falta de fijación puede provocar un riesgo de vuelco o de caída.

Advertencias Generales

- ⚠ El producto debe instalarse y usarse bajo la supervisión de un adulto.
- ⚠ Lea detenidamente cada paso y siga el orden correcto.
- ⚠ Quite todo el embalaje, separe y cuente todas las piezas y los accesorios.
- ⚠ Asegúrese de que todas las piezas estén instaladas correctamente, una instalación incorrecta puede provocar un peligro.
- ⚠ Recomendamos que, siempre que sea posible, todos los elementos se monten cerca de la zona en la que se van a utilizar, para evitar mover el producto innecesariamente una vez montado.
- ⚠ Asegure una superficie segura durante el montaje, y coloque el producto siempre sobre una superficie plana, firme y estable.
- ⚠ Por favor, revise y mantenga el producto regularmente, y las piezas más importantes deben estar suspendidas, fijadas o ancladas bien al suelo.



Prima di Iniziare

Si prega di leggere attentamente tutte le istruzioni e conservarle per riferimento futuro.

Avvertenza

Attenzione: solo per uso domestico.

Attenzione: I bambini devono usare questo prodotto sotto la supervisione dei genitori.

Pericolo: Tenere tutte le piccole parti e i materiali di imballaggio di questo prodotto lontano da neonati e bambini, altrimenti potrebbero rappresentare un rischio di soffocamento.

Pericolo: La mancanza di accessorio può causare un rischio di ribaltamento.

Avertissements Généraux

- ⚠ Il prodotto deve essere installato e utilizzato sotto la supervisione di un adulto.
- ⚠ Leggere attentamente ogni passo e seguire l'ordine corretto.
- ⚠ Rimuovere tutti gli imballaggi, separare e contare tutte le parti e tutti gli accessori.
- ⚠ Si prega di assicurarsi che tutte le parti siano installate correttamente, un'installazione errata può portare a un pericolo.
- ⚠ Si consiglia, ove possibile, di montare tutti gli articoli vicino alla zona in cui verranno posti in uso, per evitare di spostare inutilmente il prodotto una volta assemblato.
- ⚠ Garantire una superficie sicura durante il montaggio e posizionare il prodotto sempre su una superficie piana, stabile.
- ⚠ Si prega di controllare e mantenere regolarmente, le parti più importanti per la sospensione, il fissaggio, l'ancoraggio a terra.



Zanim Zaczniesz

Przeczytaj uważnie wszystkie instrukcje i zachowaj je na przyszłość.

Uwaga

Uwaga: Produkt wyłącznie do użytku domowego

Uwaga: Dzieci mogą używać tego produktu jedynie pod nadzorem dorosłych.

Niebezpieczeństwo: Trzymaj wszystkie małe części i opakowania tego produktu z dala od niemowląt i dzieci - w przeciwnym razie mogą stwarzać ryzyko zadławienia.

Niebezpieczeństwo: Brak mocowania może spowodować ryzyko przewrócenia lub upadku.

Ogólne ostrzeżenia

- ⚠ Produkt musi być złożony i używany pod nadzorem osoby dorosłej.
- ⚠ Przeczytaj uważnie każdy krok i postępuj we właściwej kolejności.
- ⚠ Usuń opakowanie i upewnij się, że zestaw zawiera wszystkie części i elementy montażowe.
- ⚠ Upewnij się, że wszystkie części są poprawnie połączone, nieprawidłowa instalacja może prowadzić do wypadku.
- ⚠ Zalecamy, aby w miarę możliwości wszystkie elementy były montowane w pobliżu miejsca, w którym będą używane, aby uniknąć niepotrzebnego przenoszenia produktu po złożeniu.
- ⚠ Zapewnij bezpieczną przestrzeń roboczą podczas montażu i upewnij się, że produkt znajduje się na płaskiej i stabilnej powierzchni.
- ⚠ Należy regularnie sprawdzać i konserwować najważniejsze części produktu takie jak mocowania czy zakotwiczenie do podłoża.

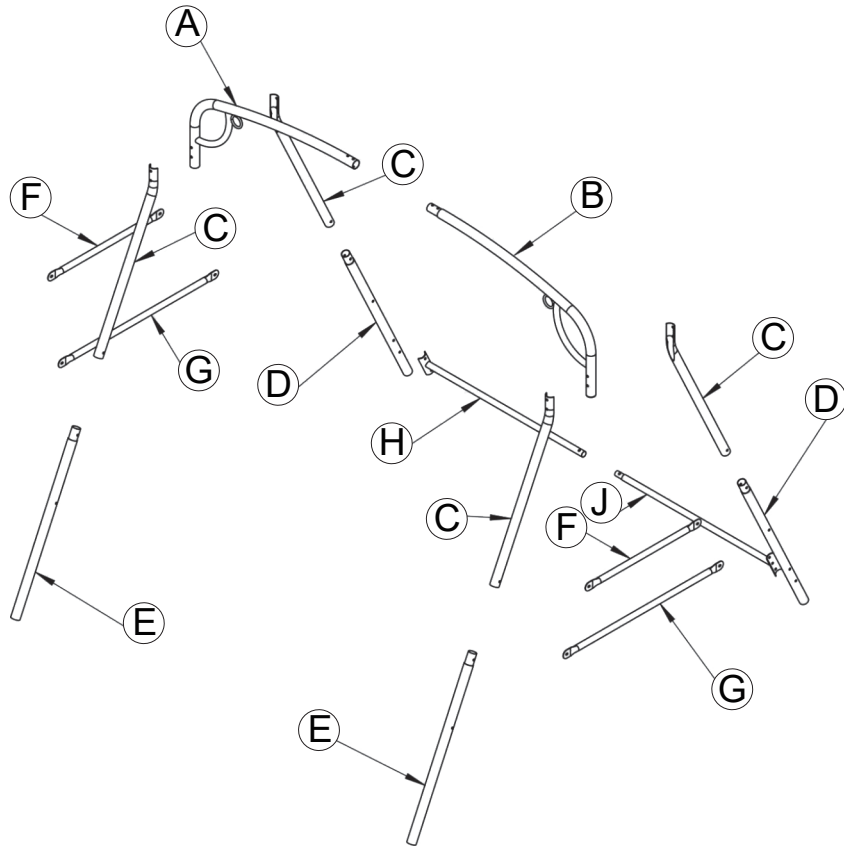

Part Lists / Teileliste / Listes de Pièces / Lista de Piezas / Elenco Parti / Lista części

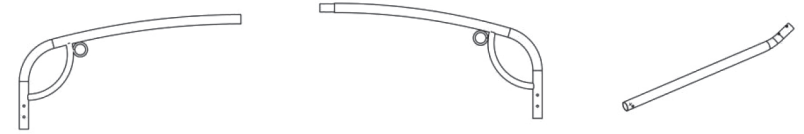

Ax1

Bx1

Cx4

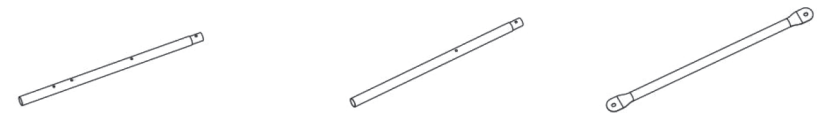

Dx2

Ex2

Fx2

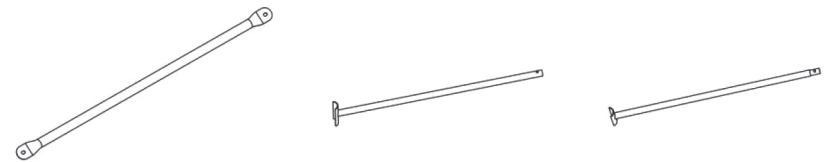

Gx2

Hx1

Jx1

M8x35

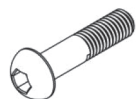

① x1

M8

M8x50

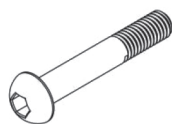

② x14

M8

M8x55

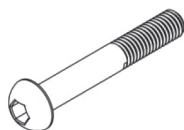

③ x4

M8



④ x30



⑤ x8



⑥ x19



⑦ x4



⑧ x1

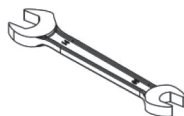

⑨ x1

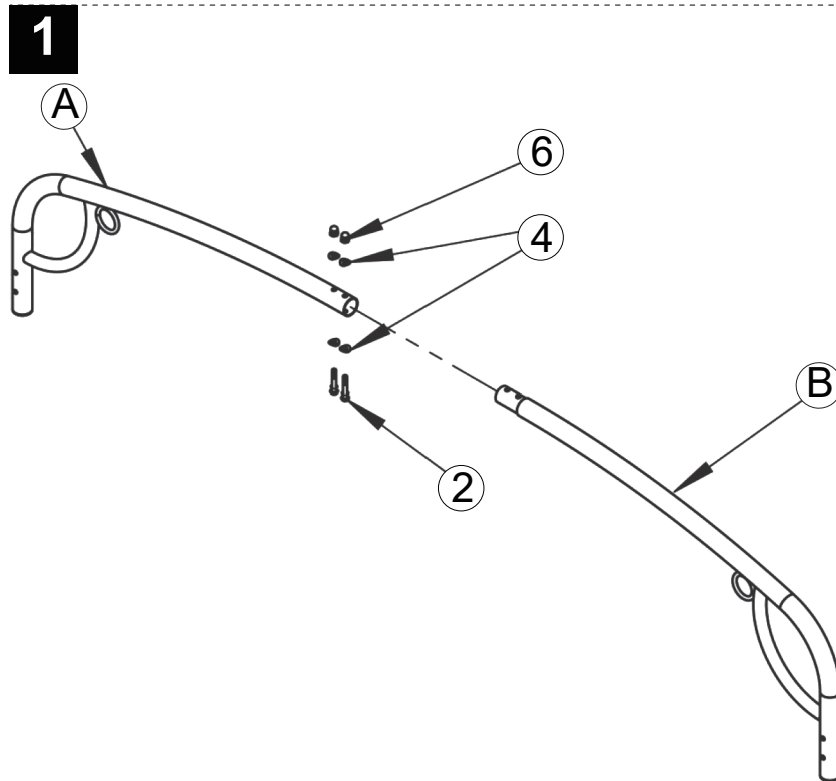

EN: Fix (A) to (B), then tighten with (2), (4), and (6).

DE: Befestigen Sie (A) an (B) und ziehen Sie es dann mit (2), (4) und (6) fest.

FR: Fixez (A) à (B), puis serrez avec (2), (4), et (6).

ES: Fije (A) a (B), luego apriete con (2), (4) y (6).

IT: Fissare (A) a (B), quindi serrare con (2), (4) e (6).

PL: Przymocuj (A) do (B) i dokręć za pomocą (2), (4) i (6).

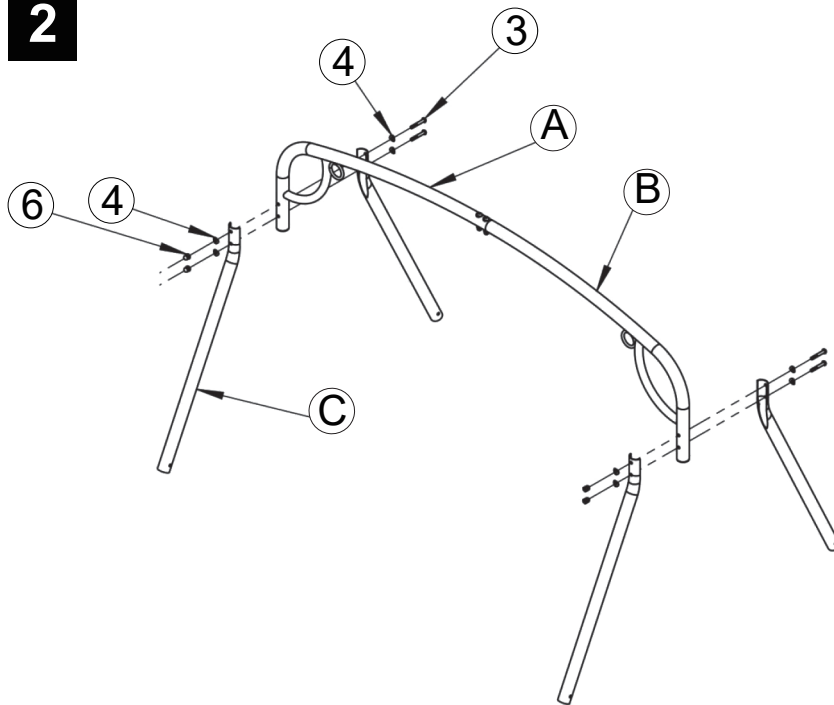
2

EN: Insert (C) into (A) as shown in the figure, then use (3) and (4) to pass through (A), then tighten with (6) and (4); insert (C) into (B) according to the above steps for assembling the left side.

DE: Führen Sie (C) in (A) ein, wie in der Abbildung gezeigt, verwenden Sie (3) und (4), um (A) zu durchdringen, und ziehen Sie es mit (6) und (4) fest; führen Sie (C) in (B) ein, wie oben für die Montage der linken Seite beschrieben.

FR: Insérez (C) dans (A) comme indiqué sur la figure, puis utilisez (3) et (4) pour passer à travers (A), puis serrez avec (6) et (4); insérez (C) dans (B) en suivant les étapes ci-dessus pour l'assemblage du côté gauche.

ES: Inserte (C) en (A) como se muestra en la figura, luego utilice (3) y (4) para pasar a través de (A), luego apriete con (6) y (4); inserte (C) en (B) según los pasos anteriores para montar el lado izquierdo.

IT: Inserire (C) in (A) come mostrato in figura, quindi utilizzare (3) e (4) per passare attraverso (A), quindi serrare con (6) e (4); inserire (C) in (B) seguendo i passi sopra descritti per il montaggio del lato sinistro.

PL: Przymocuj (C) do (A), jak pokazano na rysunku. Następnie przełóż (3) i (4) przez otwory w (A) i dokręć za pomocą (6) i (4). Przymocuj (C) do (B) zgodnie z powyższymi instrukcjami dotyczącymi montażu lewej strony.

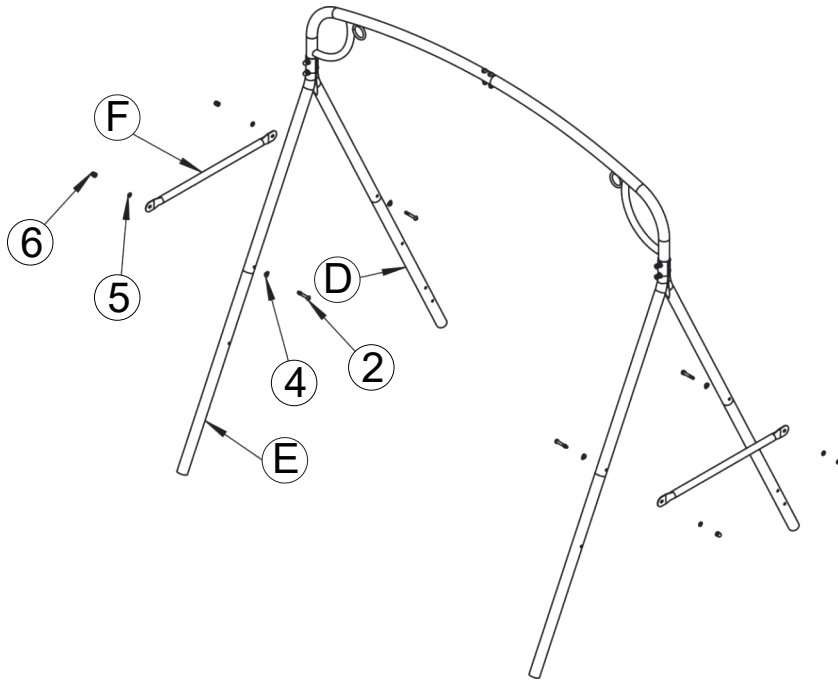

EN: Inset (E) into (D) using (2), (4), and assemble and lock (F) to (E) and (D) using (6) and (5) as shown in the figure; assemble the right side according to the above steps for assembling the left side.

DE: (E) mit (2), (4) in (D) einsetzen und (F) mit (6) und (5) an (E) und (D) befestigen und verriegeln, wie in der Abbildung gezeigt; die rechte Seite gemäß den oben beschriebenen Schritten für den Zusammenbau der linken Seite zusammenbauen.

FR: Insérez (E) dans (D) en utilisant (2), (4), et assemblez et verrouillez (F) à (E) et (D) en utilisant (6) et (5) comme indiqué sur la figure; assemblez le côté droit en suivant les étapes ci-dessus pour l'assemblage du côté gauche.

ES: Inserte (E) en (D) utilizando (2), (4), y ensamble y bloquee (F) en (E) y (D) utilizando (6) y (5) como se muestra en la figura; ensamble el lado derecho siguiendo los pasos anteriores para ensamblar el lado izquierdo.

IT: Incastrare (E) in (D) utilizzando (2), (4) e assemblare e bloccare (F) a (E) e (D) utilizzando (6) e (5) come mostrato in figura; assemblare il lato destro seguendo i passaggi sopra descritti per l'assemblaggio del lato sinistro.

PL: Przymocuj (E) do (D) za pomocą (2), (4). Przymocuj (F) do (E) i (D) za pomocą (6) i (5), jak pokazano na rysunku. Zamocuj części po obu stronach w ten sam sposób.

4

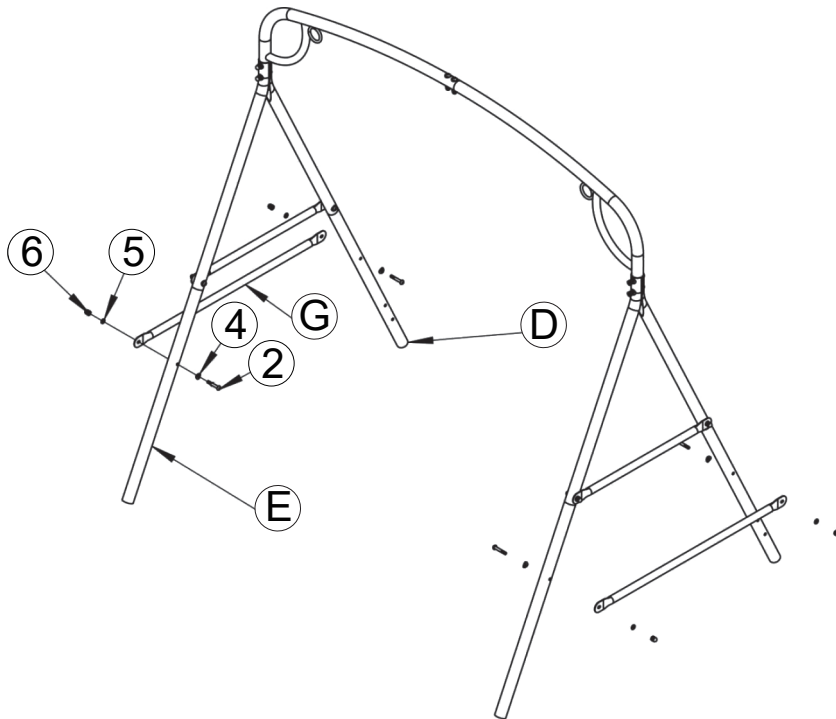

EN: Assemble and lock (G) to (E) and (D) using (2), (4), (5) and (6) as shown in the figure; assemble the right side according to the above steps for assembling the left side.

DE: Verbinden und verriegeln Sie (G) mit (E) und (D) unter Verwendung von (2), (4), (5) und (6), wie in der Abbildung gezeigt; montieren Sie die rechte Seite entsprechend den oben beschriebenen Schritten für den Zusammenbau der linken Seite.

FR: Assemblez et verrouillez (G) à (E) et (D) en utilisant (2), (4), (5) et (6) comme indiqué sur la figure; assemblez le côté droit en suivant les étapes ci-dessus pour l'assemblage du côté gauche.

ES: Ensamble y bloquee (G) con (E) y (D) utilizando (2), (4), (5) y (6) como se muestra en la figura; ensamble el lado derecho siguiendo los pasos anteriores para ensamblar el lado izquierdo.

IT: Assemblare e bloccare (G) a (E) e (D) utilizzando (2), (4), (5) e (6) come mostrato in figura; assemblare il lato destro seguendo i passaggi sopra descritti per l'assemblaggio del lato sinistro.

PL: Przymocuj (G) do (E) i (D) używając (2), (4), (5) i (6), jak pokazano na rysunku. Zamocuj części po obu stronach w ten sam sposób.

5

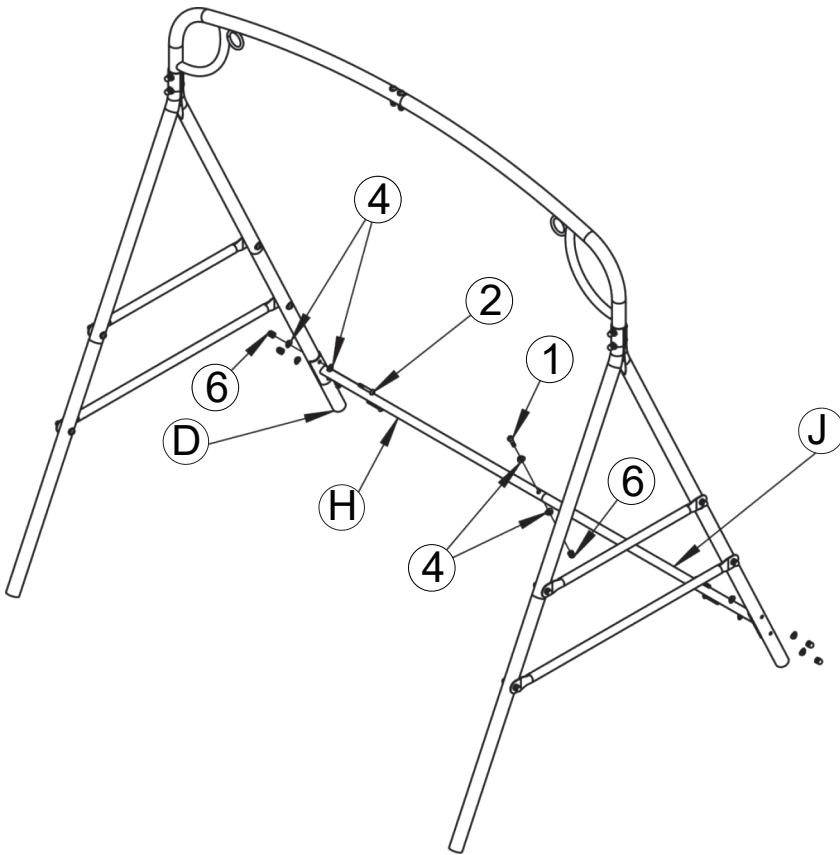

EN: Inset (H) into (J) using (1), (4), and (6). Assemble and lock (E) to (H) and (J) using (2), (4), and (6) as shown in the figure.

DE: Setzen Sie (H) mit (1), (4) und (6) in (J) ein. Montieren und verriegeln Sie (E) an (H) und (J) mit (2), (4) und (6) wie in der Abbildung gezeigt.

FR: Insérez (H) dans (J) à l'aide de (1), (4) et (6). Assemblez et verrouillez (E) à (H) et (J) à l'aide de (2), (4) et (6) comme indiqué sur la figure.

ES: Inserte (H) en (J) utilizando (1), (4) y (6). Ensamble y bloquee (E) en (H) y (J) utilizando (2), (4) y (6) como se muestra en la figura.

IT: Inserire (H) in (J) utilizzando (1), (4) e (6). Assemblare e bloccare (E) a (H) e (J) utilizzando (2), (4) e (6) come mostrato in figura.

PL: Przymocuj (H) do (J) za pomocą (1), (4) i (6). Przymocuj (E) do (H) i (J) za pomocą (2), (4) i (6), jak pokazano na rysunku.

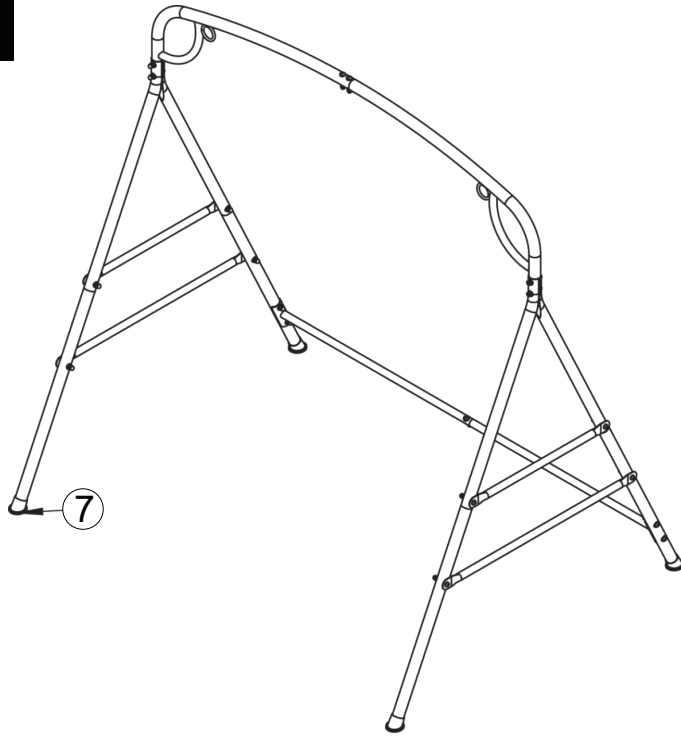
6

EN: Insert the feet pads (7) into (E) and (D), and complete the assembly.

DE: Setzen Sie die Fußpolster (7) in (E) und (D) ein, und schließen Sie die Montage ab.

FR: Insérez les patins (7) dans (E) et (D), et terminez l'assemblage.

ES: Inserte las almohadillas para pies (7) en (E) y (D), y complete el montaje.

IT: Inserire i piedini (7) in (E) e (D) e completare il montaggio.

PL: Przymocuj nóżki (7) do (E) i (D), aby zakończyć montaż.

EN

1. The swing needs to be placed at least 2 meters away from the obstacle;
2. If installed in soil, it is necessary to consider the soil conditions of the soil;
3. The swing cannot be installed on hard surfaces such as concrete or asphalt;
4. All accessories need to be carried out in accordance with the manufacturer's instructions;
4. It is necessary to regularly inspect and maintain key components, and failure to do so may result in danger;
5. Before using the product, it is necessary to check all nuts, add oil to metal moving parts for lubrication, and replace defective parts according to instructions.

DE

1. Die Schaukel muss mindestens 2 Meter vom Hindernis entfernt sein;
2. Wenn sie im Boden installiert wird, muss die Bodenbeschaffenheit des Bodens berücksichtigt werden;
3. Die Schaukel kann nicht auf harten Oberflächen wie Beton oder Asphalt installiert werden;
4. Alle Zubehörteile müssen in Übereinstimmung mit den Anweisungen des Herstellers ausgeführt werden;
4. Die wichtigsten Komponenten müssen regelmäßig überprüft und gewartet werden, andernfalls kann es zu Gefahren kommen;
5. Vor der Verwendung des Produkts müssen alle Muttern überprüft, bewegliche Metallteile mit Öl geschmiert und defekte Teile gemäß den Anweisungen ersetzt werden.

FR

1. La balançoire doit être placée à au moins 2 mètres de l'obstacle;
2. Dans le cas d'une installation dans le sol, il est nécessaire de prendre en compte les conditions du sol;
3. La balançoire ne peut pas être installée sur des surfaces dures telles que le béton ou l'asphalte;
4. Tous les accessoires doivent être installés conformément aux instructions du fabricant;
4. Il est nécessaire d'inspecter et d'entretenir régulièrement les principaux composants, faute de quoi il y a risque de danger;
5. Avant d'utiliser le produit, il est nécessaire de vérifier tous les écrous, d'ajouter de l'huile aux pièces métalliques mobiles pour les lubrifier et de remplacer les pièces défectueuses conformément aux instructions.

ES

1. El columpio debe colocarse a una distancia mínima de 2 metros del obstáculo;
2. Si se instala en suelo, es necesario tener en cuenta las condiciones del terreno;
3. El columpio no puede instalarse sobre superficies duras como hormigón o asfalto;
4. Todos los accesorios deben realizarse de acuerdo con las instrucciones del fabricante;
4. Es necesario inspeccionar y mantener regularmente los componentes clave, y no hacerlo puede resultar peligroso;
5. Antes de utilizar el producto, es necesario comprobar todas las tuercas, añadir aceite a las piezas metálicas móviles para lubricarlas y sustituir las piezas defectuosas de acuerdo con las instrucciones.

IT

1. L'altalena deve essere posizionata ad almeno 2 metri di distanza dall'ostacolo;
2. Se installata nel terreno, è necessario considerare le condizioni del suolo;
3. L'altalena non può essere installata su superfici dure come cemento o asfalto;
4. Tutti gli accessori devono essere eseguiti secondo le istruzioni del produttore;
4. È necessario ispezionare e mantenere regolarmente i componenti chiave; la mancata manutenzione può essere fonte di pericolo;
5. Prima di utilizzare il prodotto, è necessario controllare tutti i dadi, aggiungere olio alle parti mobili in metallo per la lubrificazione e sostituire le parti difettose secondo le istruzioni.

PL

1. Huśtawka musi być umieszczona co najmniej 2 metry od przeszkody;
2. W przypadku instalacji w ziemi należy wziąć pod uwagę warunki gruntowe;
3. Huśtawka nie może być instalowana na twardych powierzchniach, takich jak beton lub asfalt;
4. Wszystkie akcesoria muszą być zamontowane zgodnie z instrukcjami producenta;
4. Główne komponenty muszą być regularnie sprawdzane i konserwowane, w przeciwnym razie istnieje ryzyko niebezpieczeństwa;
5. Przed użyciem produktu należy sprawdzić wszystkie nakrętki, ruchome części metalowe należy nasmarować olejem, a uszkodzone części należy wymienić zgodnie z instrukcjami.



Return / Damage Claim Instructions

- ⚠ **DO NOT discard the box / original packaging.**
In case a return is required, the item must be returned in original box. Without this your return will not be accepted.
- ⚠ **Take a photo of the box markings.**
A photo of the markings (text) on the side of the box is required in case a part is needed for replacement. This helps our staff identify your product number to ensure you receive the correct parts.
- ⚠ **Take a photo of the damaged part (if applicable).**
A photo of the damage is always required to file a claim and get your replacement or refund processed quickly. Please make sure you have the box even if it is damaged.
- ⚠ **Send us an email with the images requested.**
Email us directly from marketplace where your item was purchased with the attached images and a description of your claim.



Rücksendung / Beschädigung Anweisungen

- ⚠ **Werfen Sie den Karton / die Originalverpackung NICHT weg.**
Falls eine Rücksendung erforderlich ist, muss der Artikel in der Originalverpackung zurückgeschickt werden. Andernfalls wird Ihre Rücksendung nicht angenommen.
- ⚠ **Machen Sie ein Foto von der Beschriftung des Kartons.**
Für den Fall, dass ein Ersatzteil benötigt wird, benötigen wir ein Foto der Beschriftung (Text) auf der Seite des Kartons. So können unsere Mitarbeiter Ihre Artikelnummer identifizieren und sicherstellen, dass Sie die richtigen Teile erhalten.
- ⚠ **Machen Sie ein Foto des beschädigten Teils (falls zutreffend).**
Ein Foto des beschädigten Teils ist immer erforderlich, um eine Reklamation einzureichen und eine schnelle Bearbeitung Ihres Ersatzteils oder Ihrer Rückerstattung zu gewährleisten. Bitte stellen Sie sicher, dass Sie den Karton haben, auch wenn er beschädigt ist.

- ⚠ Schicken Sie uns eine E-Mail mit dem gewünschten Foto.**
Schicken Sie uns eine E-Mail direkt vom Marktplatz, auf dem Sie den Artikel gekauft haben, mit den angehängten Fotos und einer Beschreibung Ihrer Reklamation.

FR



Instructions De Retour / Réclamation De Dommages

- ⚠ NE PAS jeter la boîte/l'emballage d'origine.**
Dans le cas où un retour est requis, l'article doit être retourné dans sa boîte d'origine. Sans cela, votre retour ne sera pas accepté.
- ⚠ Prenez une photo des marquages de la boîte.**
Une photo des marquages (texte) sur le côté de la boîte est requise au cas où une pièce serait nécessaire pour le remplacement. Cela aide notre personnel à identifier votre numéro de produit pour s'assurer que vous recevez les bonnes pièces.

- ⚠ Prenez une photo des dommages (le cas échéant).**
Une photo des dommages est toujours requise pour déposer une réclamation et obtenir rapidement votre remplacement ou votre remboursement. Assurez-vous d'avoir la boîte même si elle est endommagée.

- ⚠ Envoyez-nous un e-mail avec les images demandées.**
Envoyez-nous un e-mail directement depuis le marché où votre article a été acheté avec les images ci-jointes et une description de votre réclamation.

ES



Instrucciones de Devolución / Reclamación de Daños

- ⚠ NO deseche la caja/embalaje original.**
En caso de que se requiera una devolución, el artículo debe ser devuelto en la caja original. Sin esto su devolución no será aceptada.

⚠ Tome una foto de las marcas de la caja.
Se requiere una foto de las marcas (texto) en el lado de la caja en caso de que se necesite una pieza para reemplazarla. Esto ayuda a nuestro personal a identificar su número de producto para asegurarse de que recibe las piezas correctas.

⚠ Tome una foto de las piezas dañadas (si procede).
Una foto de los daños es siempre necesaria para presentar una reclamación y conseguir que su reemplazo o reembolso sea procesado rápidamente. Por favor, asegúrese de tener la caja aunque esté dañada.

⚠ Envíenos un correo electrónico con las imágenes solicitadas.
Envíenos un correo electrónico directamente desde el mercado donde se compró su artículo con las imágenes adjuntas y una descripción de su reclamación.

IT



Istruzioni Per La Restituzione / Reclamo Per Danni

⚠ NON scartare la scatola / confezione originale.
Nel caso in cui sia richiesto un reso, l'articolo deve essere restituito nella scatola originale. Senza la scatola originale il tuo reso non sarà accettato.

⚠ Fare una foto dei contrassegni sulla scatola.
È necessaria una foto dei contrassegni (testo) sul lato della scatola nel caso in cui la parte debba essere sostituita. Questo aiuta il nostro staff a identificare il numero del tuo prodotto per assicurarti di ricevere le parti corrette.

⚠ Fare una foto di Danno (se è applicabile).
Una foto del danno è sempre necessaria per presentare un reclamo e ottenere rapidamente la sostituzione o il rimborso. Assicurati di avere la scatola anche se è danneggiata.

⚠ Inviarci una mail con le immagini richieste.
Inviarci un'e-mail direttamente dal mercato in cui è stato acquistato il tuo articolo con le immagini allegare e una descrizione del tuo reclamo.



Zwroty i reklamacje

- ⚠ Nie wyrzucaj oryginalnego opakowania.**
Jeśli chcesz zwrócić produkt, musi znajdować się on w oryginalnym opakowaniu.
Towar zwrócony w nieoryginalnym opakowaniu nie zostanie przyjęty.
- ⚠ Zrób zdjęcie oznaczeń na opakowaniu.**
Jeśli jakkolwiek część wymaga wymiany, zrób zdjęcie oznaczeń kodu produktu, który znajduje się na opakowaniu. Pozwoli nam to zidentyfikować produkt i dostarczyć ci właściwą część.
- ⚠ Zrób zdjęcie uszkodzonej części (jeśli dotyczy).**
Jeśli chcesz złożyć reklamację, zrób zdjęcie uszkodzonej części. Pozwoli nam to zatwierdzić reklamację i zlecić zwrot środków na twoje konto. Do złożenia reklamacji potrzebne będzie oryginalne opakowanie.
- ⚠ Skontaktuj się z nami.**
Skontaktuj się z nami telefonicznie, mailowo lub poprzez formularz kontaktowy.
Załącz zdjęcia produktu i opis roszczenia.