

USA office: Fontana **AUS** office: Truganina **GBR** office: Ipswich **ITA** office: Milano **POL** office: Gdańsk
DEU office: FDS GmbH, Neuer Höltigbaum 36, 22143 Hamburg, Deutschland **FRA** office: Saint Vigor d'Ymonville

If you're having difficulty, our friendly customer team is always here to help.



USA:cs.us@costway.com
AUS:cs.au@costway.com
GBR:cs.uk@costway.com
ITA:cs.it@costway.com

POL:sklep@costway.com
DEU:cs.de@costway.com
FRA:cs.fr@costway.com
ESP:cs.es@costway.com

Double Tilt Out Trash Cabinet
Küchenschrank mit Mülltrennsystem
Armoire à Déchets à 2 Compartiments
Cubo de Basura de Doble Puerta
Armadietto Portarifiuti a Doppia Inclinazione
Dwukomorowa szafka na śmieci

JV10719WH

THIS INSTRUCTION BOOKLET CONTAINS **IMPORTANT** SAFETY INFORMATION. PLEASE READ AND KEEP FOR FUTURE REFERENCE.

EN



Before You Start

- ⚠ Please read all instructions carefully.
- ⚠ Retain instructions for future reference.
- ⚠ Separate and count all parts and hardware.
- ⚠ Read through each step carefully and follow the proper order.
- ⚠ We recommend that, where possible, all items are assembled near to the area in which they will be placed in use, to avoid moving the product unnecessarily once assembled.
- ⚠ Always place the product on a flat, steady and stable surface.
- ⚠ Keep all small parts and packaging materials for this product away from babies and children as they potentially pose a serious choking hazard.

DE



Vor dem Beginnen

- ⚠ Bitte lesen Sie alle Anweisungen sorgfältig durch.
- ⚠ Bewahren Sie die Anweisungen zum zukünftigen Verwendung auf.
- ⚠ Überprüfen Sie, ob alle Teile und Zubehörteile vorhanden sind.
- ⚠ Lesen Sie jeden Schritt sorgfältig durch und befolgen Sie die richtige Reihenfolge.
- ⚠ Wir empfehlen, alle Teile möglichst in der Nähe des Aufstellungsortes zu montieren, um unnötige Bewegungen nach der Montage zu vermeiden.
- ⚠ Stellen Sie den Artikel immer auf eine ebene, feste und stabile Fläche.
- ⚠ Halten Sie alle kleinen Teile und Verpackungsmaterialien fern von Babys und Kindern, ansonsten besteht Erstickungsgefahr.

FR



Avant de Commencer

- ⚠ Veuillez lire attentivement toutes les instructions.
- ⚠ Conservez les instructions pour vous y référer ultérieurement.
- ⚠ Vérifiez toutes les pièces et les accessoires.
- ⚠ Lisez attentivement chaque étape et suivez l'ordre correct.
- ⚠ Nous recommandons que, dans la mesure du possible, tous les produits soient assemblés à proximité de la zone où ils seront utilisés, afin d'éviter tout déplacement inutile du produit une fois assemblé.
- ⚠ Placez toujours le produit sur une surface plane et stable.
- ⚠ Conservez toutes les petites pièces de ce produit et les matériaux d'emballage hors de portée des bébés et des enfants, car ils pourraient présenter un risque d'étouffement.

ES



Antes de Empezar

- ⚠ Lea atentamente todas las instrucciones.
- ⚠ Conserve las instrucciones para futuras consultas.
- ⚠ Separe y cuente todas las piezas y los accesorios.
- ⚠ Lea detenidamente cada paso y siga el orden correcto.
- ⚠ Recomendamos que, siempre que sea posible, todos los elementos se monten cerca de la zona en la que se van a utilizar, para evitar mover el producto innecesariamente una vez montado.
- ⚠ Coloque siempre el producto sobre una superficie plana, estable y firme.
- ⚠ Mantenga todas las piezas pequeñas y los materiales de embalaje de este producto lejos de los bebés y los niños, ya que pueden representar un grave riesgo de asfixia.

IT



Prima di Iniziare

- ⚠ Si prega di leggere attentamente tutte le istruzioni.
- ⚠ Conservare le istruzioni per riferimento futuro.
- ⚠ Separare e contare tutte le parti e gli accessori.
- ⚠ Leggere attentamente ogni passo e seguire l'ordine corretto.
- ⚠ Si consiglia, ove possibile, di assemblare tutti gli articoli vicino alla zona in cui verranno posti in uso, per evitare di spostare inutilmente il prodotto una volta assemblato.
- ⚠ Posizionare sempre il prodotto su una superficie piana, stabile.
- ⚠ Tenere tutte le piccole parti e i materiali di imballaggio di questo prodotto lontano dalla portata di neonati e bambini, in quanto possono costituire un serio pericolo di soffocamento.

PL



Zanim Zaczniez

- ⚠ Zapoznaj się z instrukcją.
- ⚠ Zachowaj instrukcję do wglądu.
- ⚠ Posortuj części i upewnij się, że zestaw jest kompletny.
- ⚠ Zapoznaj się ze sposobem montażu i postępuj zgodnie z instrukcją.
- ⚠ Zalecamy, aby montaż odbywał się możliwie najbliżej miejsca docelowego położenia produktu, aby uniknąć niepotrzebnego przesuwania.
- ⚠ Upewnij się, że produkt znajdzie się na płaskiej i stabilnej powierzchni.
- ⚠ Upewnij się, że materiały wykorzystane podczas pakowania produktu, oraz jego elementy znajdują się poza zasięgiem dzieci.

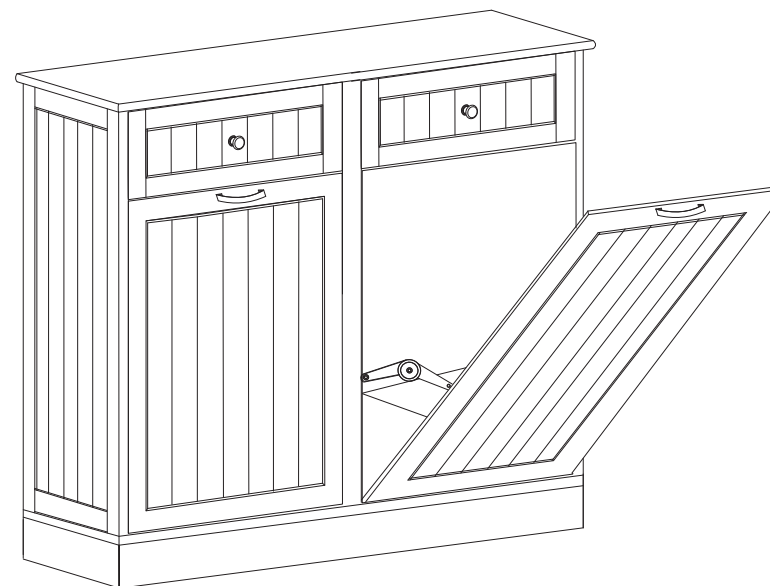

EN

Serious or fatal crushing injuries can occur from furniture tip-over. To help prevent tip-over.

- Place heaviest items in the lowest drawers.
- Do not set TVs or other heavy objects on top of this product.
- Never allow children to climb or hang on drawers, doors, or shelves.
- Never open more than one drawer at a time.
- Use of tip-over restraints only reduces but does not eliminate, the risk of tip-over.
- Never open more than one drawer at a time.
- Use of tip-over restraints only reduces but does not eliminate, the risk of tip-over.



Never let liquids or damp cloths sit on this furniture.



Never use chemical cleaning products. They can damage the finish. For cleaning, use only a slightly damp cloth and wipe dry.

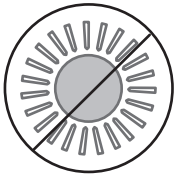

To avoid dulling of finish, do not place furniture in direct sunlight.

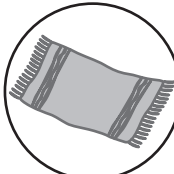

Do not put plastic or rubber rings under appliances. Use a cloth or felt protector.



To clean, use a soft or slightly damp cloth, then wipe with a clean, dry cloth.

DE

Beim Umkippen von Möbeln können schwere oder tödliche Quetschungen auftreten. Um ein Umkippen zu verhindern.

- Legen Sie die schwersten Gegenstände in die untersten Schubladen.

- Stellen Sie keine Fernseher oder andere schwere Gegenstände auf dieses Produkt.
- Erlauben Sie Kindern niemals, auf Schubladen, Türen oder Regale zu klettern oder sich daran zu hängen.
- Öffnen Sie niemals mehr als eine Schublade gleichzeitig.
- Die Verwendung von Kippsicherungen reduziert das Kipprisiko nur, beseitigt es aber nicht.



Lassen Sie niemals Flüssigkeiten oder feuchte Tücher auf diesen Möbeln stehen.



Verwenden Sie niemals chemische Reinigungsmittel. Sie können die Oberfläche beschädigen. Verwenden Sie zur Reinigung nur ein leicht feuchtes Tuch und wischen Sie es trocken.

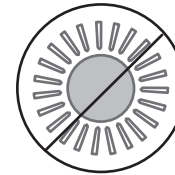

Um ein Abstumpfen der Oberfläche zu vermeiden, stellen Sie die Möbel nicht in direktes Sonnenlicht.

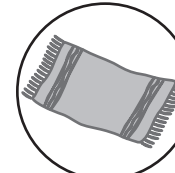

Legen Sie keine Plastik- oder Gummiringe unter Geräte. Verwenden Sie einen Tuch- oder Filzschutz.



Verwenden Sie zum Reinigen ein weiches oder leicht feuchtes Tuch und wischen Sie dann mit einem sauberen, trockenen Tuch nach.

FR

Des blessures graves ou mortelles par écrasement peuvent résulter du renversement d'un meuble. Pour aider à prévenir le basculement.

- Placez les articles les plus lourds dans les tiroirs les plus bas.
- Ne posez pas de téléviseur ou d'autres objets lourds sur le dessus de ce produit.
- Ne laissez jamais les enfants grimper ou s'accrocher aux tiroirs, portes ou étagères.
- N'ouvrez jamais plus d'un tiroir à la fois.
- L'utilisation de dispositifs de retenue réduit mais n'élimine pas le risque de basculement.



Ne laissez jamais de liquides ou de chiffons humides reposer sur ce meuble.



N'utilisez jamais de produits de nettoyage chimiques. Ils peuvent endommager la finition. Pour le nettoyage, utilisez uniquement un chiffon légèrement humide et essuyez-le.

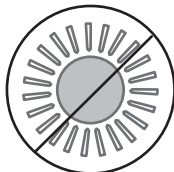

Pour éviter de ternir la finition, ne placez pas les meubles en plein soleil.

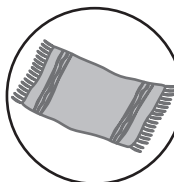

Ne mettez pas d'anneaux en plastique ou en caoutchouc sous les appareils. Utilisez un chiffon ou un protecteur en feutre.



Pour le nettoyage, utilisez un chiffon doux ou légèrement humide, puis essuyez avec un chiffon propre et sec.

ES

El vuelco del mueble puede provocar lesiones graves o mortales por aplastamiento. Para ayudar a prevenir el vuelco:

- Coloque los objetos más pesados en el cajón más bajo.
- No coloque televisores u otros objetos pesados encima de este producto.
- Nunca permita que los niños se suban o se cuelguen de los cajones, puertas o estantes.
- Nunca abra más de un cajón a la vez.
- El uso de dispositivos de seguridad contra el vuelco solo reduce, pero no elimina, el riesgo de vuelco.



Nunca deje que los líquidos o paños húmedos se asienten sobre este mueble.



Nunca utilice productos de limpieza químicos. Pueden dañar el acabado. Para la limpieza, utilice solo un paño ligeramente húmedo y séquelo.

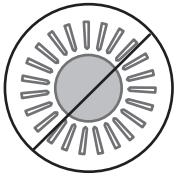

Para evitar que el acabado se desluzca, no coloque el mueble a la luz directa del sol.

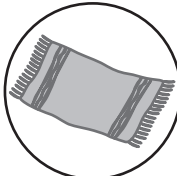

No coloque anillos de plástico o de goma debajo del mueble. Utilice un paño o una protección de fieltro.



Para la limpieza, utilice un paño suave o ligeramente húmedo y luego pase un paño limpio y seco.

IT

Il ribaltamento dei mobili può causare lesioni gravi o mortali da schiacciamento. Per evitare il ribaltamento:

- Mettere gli oggetti più pesanti nei cassetti più bassi.
- Non mettere televisori o altri oggetti pesanti sopra questo prodotto.
- Non permettere mai ai bambini di arrampicarsi o appendersi ai cassetti, alle porte o ai ripiani.
- Non aprire mai più di un cassetto alla volta.
- L'uso di protezioni antiribaltamento riduce solo il rischio di ribaltamento, ma non lo elimina.
- Non aprire mai più di un cassetto alla volta. L'uso di sistemi di ritenuta riduce, ma non elimina, il rischio di ribaltamento.



Non lasciare mai che liquidi o panni umidi si posino su questi mobili.



Non utilizzare mai prodotti chimici per la pulizia. Possono danneggiare la finitura. Per la pulizia, utilizzare solo un panno leggermente umido e asciugare.

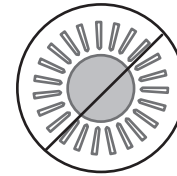

Per evitare l'opacizzazione della finitura, non collocare i mobili alla luce diretta del sole.

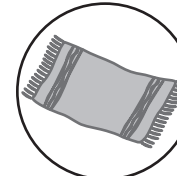

Non mettere anelli di plastica o di gomma sotto gli apparecchi. Utilizzare un panno o una protezione in feltro.



Per la pulizia, utilizzare un panno morbido o leggermente umido, quindi passare un panno pulito e asciutto.

PL

Przewrócenie się mebli może spowodować poważne lub śmiertelne obrażenia w wyniku zmiążdżenia. Aby zapobiec przewróceniu się mebli.

- Umieść najcięższe przedmioty w najniższych szufladach.

- Nie należy ustawiać telewizorów ani innych ciężkich przedmiotów na tym produkcie.
- Nie pozwalaj dzieciom wspinać się lub wieszać na szufladach, drzwiach lub półkach.
- Nigdy nie otwieraj więcej niż jednej szuflady jednocześnie.
- Użycie zabezpieczeń przed przewróceniem jedynie zmniejsza, ale nie eliminuje, ryzyko przewrócenia się.



Nigdy nie pozwól, aby płyny lub wilgotne ściereczki znajdowały się na tym meblu.



Nigdy nie używaj chemicznych środków czyszczących. Mogą one uszkodzić wykończenie.

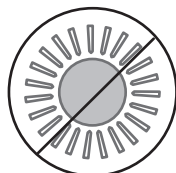

Aby uniknąć zmatowienia wykończenia, nie należy umieszczać mebla w bezpośrednim świetle słonecznym.

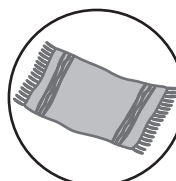

Nie umieszczaj plastikowych lub gumowych podkładek pod meblem. Należy użyć szmatki lub filcowego ochroniacza.



Do czyszczenia należy używać miękkiej, lekko wilgotnej szmatki, a następnie przetrzeć czystą, suchą szmatką.

Tools Required For Assembly /Erforderliche Werkzeuge für die Montage /Outils requis pour l'assemblage /Herramientas Necesarias para el Montaje /Strumenti Necessari per il Montaggio /Potrzebne narzędzia

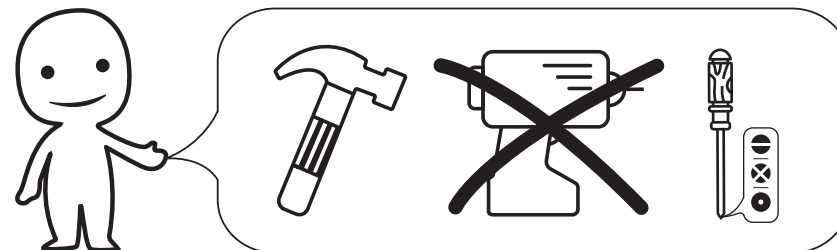

Need Two or More People To Complete /Zum Ausfüllen sind zwei oder mehr Personen erforderlich /Deux personnes ou plus sont nécessaires pour le montage /Se Necesitan Dos o Más Personas para Completarlo /Necessità di 2 o più Persone per il Montaggio /Do złożenia mebla potrzebne są co najmniej dwie osoby

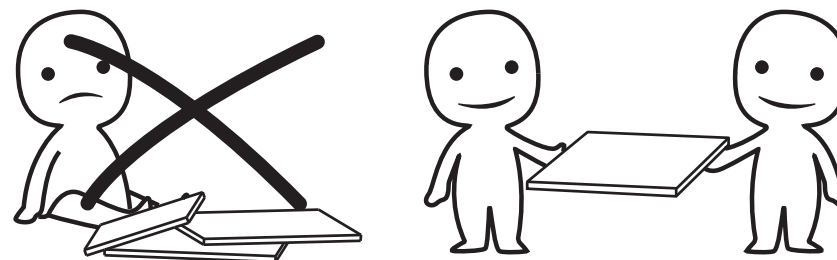

Assemble Item On a Clean Flat Surface /Montieren Sie den Artikel auf einer sauberen, ebenen Oberfläche
/Assemblez l'ensemble sur une surface plane et propre
/Ensamble el Artículo en una Superficie Plana y Limpia
/Assemblare il Prodotto su una Superficie Piana e Pulita
/Montuj produkt na czystej, płaskiej powierzchni

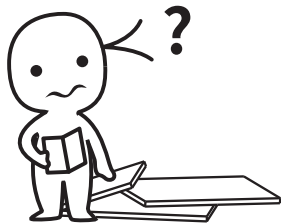
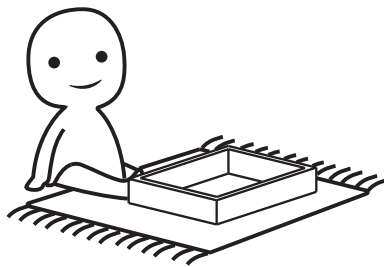
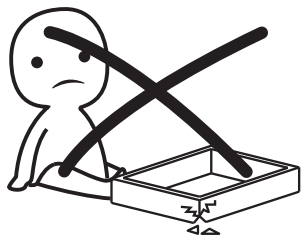

- EN:** • Please check you have all hardware before assembling.
- Please ensure you have the name of the item and hardware part required and quantity.
 - Please contact us by mail, if you have any questions, and we will reply you asap.
 - Enjoy your new purchase!

DE: • Bitte überprüfen Sie vor dem Zusammenbau, ob alle Teile vorhanden sind.

- Bitte stellen Sie sicher, dass Sie den Namen des Artikels und des erforderlichen Hardwareteils sowie die Menge haben.
- Bitte kontaktieren Sie uns per E-Mail, wenn Sie Fragen haben, und wir werden Ihnen so schnell wie möglich antworten.
- Genießen Sie Ihren neuen Einkauf!

FR: • Veuillez vérifier que vous avez tous les éléments de quincaillerie avant de procéder au montage.

- Veuillez vous assurer que vous avez le nom de l'article et la pièce de quincaillerie requise et la quantité.
- Si vous avez des questions, veuillez nous contacter par e-mail et nous vous répondrons dans les plus brefs délais.
- Profitez de votre nouvel achat !

ES: • Por favor, compruebe que tiene todos los accesorios antes de ensamblar.

- Por favor, asegúrese de tener el nombre de las piezas y los accesorios y la cantidad requerida.
- Por favor, póngase en contacto con nosotros por correo electrónico, si usted tiene alguna pregunta, y le responderemos lo antes posible.
- ¡Disfrute de su nueva compra!

IT: • Prima di procedere all'assemblaggio, verificare di disporre di tutto l'hardware.

- Assicurarsi di avere il nome dell'articolo e la parte di hardware richiesta e la quantità.
- Si prega di contattarci a e-mail, se ha domande, e le risponderemo al più presto.
- Godersi il nuovo acquisto!

PL: • Przed montażem sprawdź, czy masz wszystkie części.

- Upewnij się, że posiadasz listę części i akcesoriów do wglądu podczas montażu.
- Jeśli masz jakieś pytania, skontaktuj się z nami mailowo.
- Ciesz się swoim zakupem!

Tips Before You Start /Tipps vor dem Start /Consignes Avant de Commencer /Consejos Antes de Empezar /Suggerimenti Prima di Iniziare /Wskazówki przed montażem

QUICKFIT /QUICKFIT /QUICKFIT

/PIEZA DE AJUSTE RÁPIDO /RACCORDO RAPIDO /TRZPIEŃ

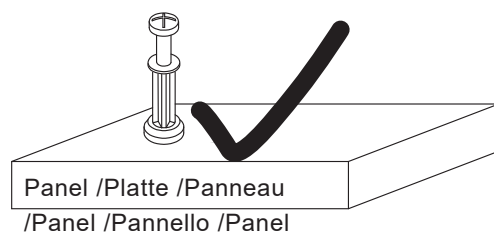
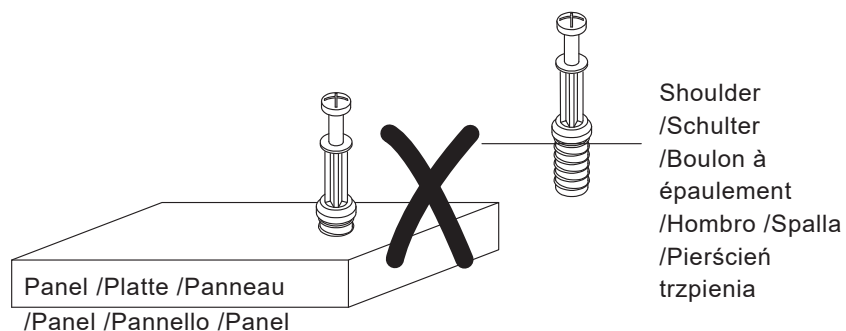

EN: Tighten quickfit until shoulder is flush with panel. Do not overtighten or undertighten.

DE: Ziehen Sie den Quickfit fest, bis die Schulter bündig mit der Platte ist. Ziehen Sie nicht zu fest oder zu wenig an.

FR: Serrez le quickfit jusqu'à ce que le boulon à épaulement soit au même niveau que le panneau. Ne pas trop serrer ou ne pas serrer suffisamment.

ES: Apriete la pieza de ajuste rápido hasta que el hombro esté al ras del panel. No apriete demasiado ni poco.

IT: Serrare il raccordo rapido finché la spalla non è a filo con il pannello. Non serrare eccessivamente o insufficientemente.

PL: Dokręć trzpień, żeby pierścień nie wystawał ponad panel. Nie przekręcaj, ani nie niedokręcaj.

CAM LOCK /NOCKENVERRIEGELUNG /VERROUILLAGE DE CAM /BLOQUEO DE LEVA /BLOCCO A CAMMA /MIMOŚRÓD

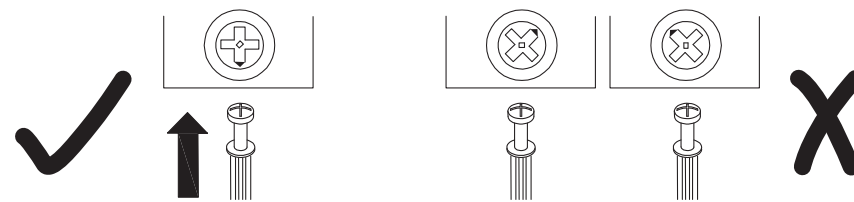

CORRECT /RICHTIG /CORRECT /CORRECTO /CORRETTO /MIMOŚRÓD DOBRZE

WRONG /FALSCH /FAUX /INCORRECTO /SBAGLIATO /ŹLE

EN: When fitting cam lock, ensure starting position is correct before you insert connecting quickfit.

DE: Stellen Sie beim Anbringen des Hebelschlosses sicher, dass die Ausgangsposition korrekt ist, bevor Sie den Verbindungsschnellanschluss einsetzen.

FR: Lors de la pose d'un verrou à came, assurez-vous que la position de départ est correcte avant d'insérer le raccordo rapide.

ES: Al montar el bloqueo de leva, asegúrese de que la posición inicial es correcta antes de insertar la pieza de ajuste rápido de conexión.

IT: Quando si monta il blocco a camma, assicurarsi che la posizione di partenza sia corretta prima di inserire il raccordo rapido.

PL: Podczas dokręcania mimośrodowego upewnij się, że strzałka skierowana jest w stronę otworu montażowego na trzpień.

Turn cam lock clockwise to tighten.

/Drehen Sie den Nockenverschluss im Uhrzeigersinn, um ihn festzuziehen.

/Tournez le verrou à came dans le sens des aiguilles d'une montre pour le serrer.

/Gire el bloqueo de leva en el sentido de las agujas del reloj para apretar.

/Ruotare il blocco a camma in senso orario per serrare.

/Obróć zgodnie z ruchem wskazówek zegara, aby zablokować złącze.

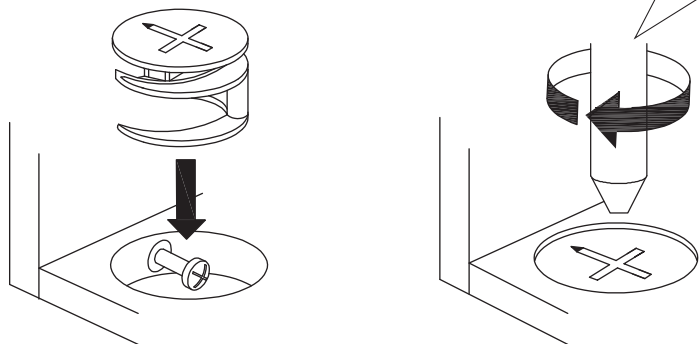

EN: Quickfit head should be in the center of the cam lock when the two panels are joined. Cam lock should be inserted before quickfit.

DE: Der Quickfit-Kopf sollte sich in der Mitte des Hebelschlosses befinden, wenn die beiden Platten verbunden werden. Hebelschloss sollte vor Quickfit eingesetzt werden.

FR: Des blessures graves ou mortelles par écrasement peuvent résulter du basculement d'un meuble. Pour réduire davantage le risque de blessures graves et mortelles dues au basculement.

ES: La cabeza de la pieza de ajuste rápido debe estar en el centro del bloqueo de leva cuando se unen los dos paneles. El bloqueo de leva debe insertarse antes de la pieza de ajuste rápido.

IT: La testa del raccordo rapido deve trovarsi al centro della chiusura a camme quando i due pannelli sono uniti. La chiusura a camma deve essere inserita prima del montaggio rapido.

PL: Główna trzpienia powinna znajdować się dokładnie na środku mimośrodowego po połączeniu dwóch paneli. Mimośród należy zamocować przed trzpieniem.

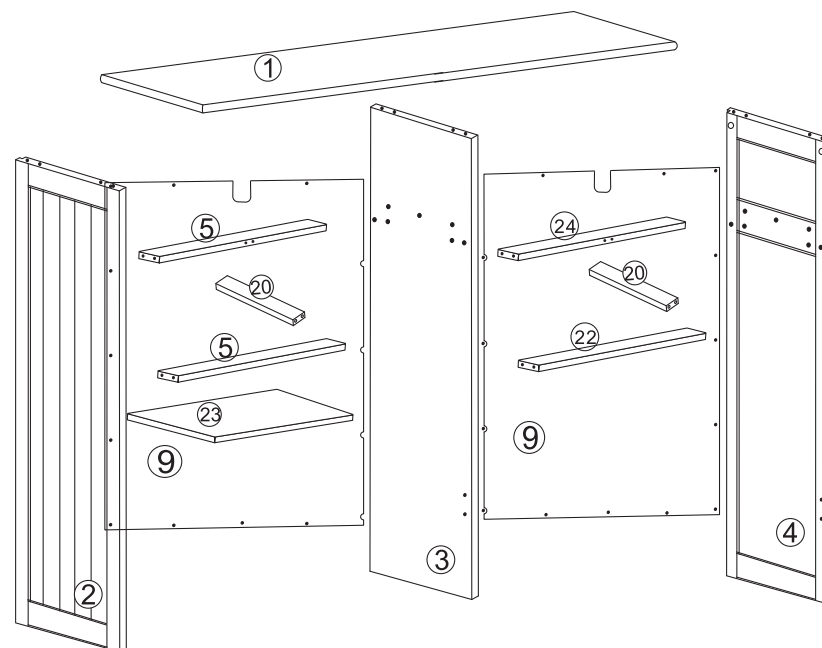

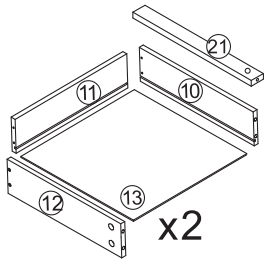
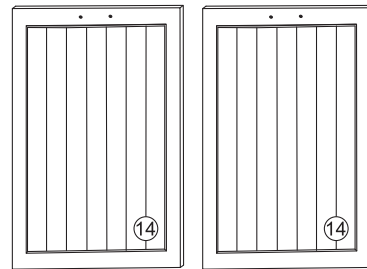
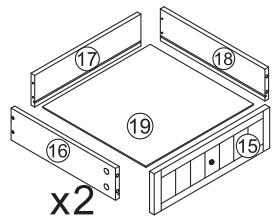
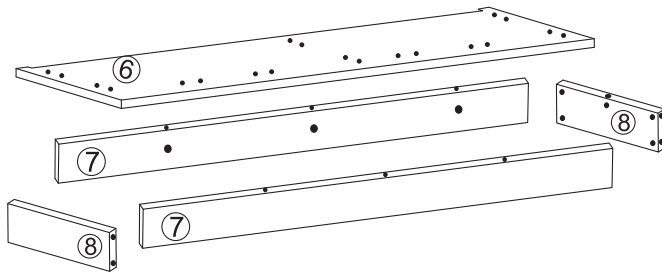

A x48+1

B x48+1

C x28



Ø15x10mm

D x24+1

E x4

F x2



Ø3x10mm

G x2

H x6

I x18



Ø4x16mm

Ø4x30mm

K x25+1

CL x2

CR x2

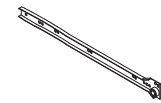
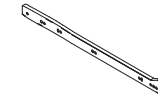

Ø3x12mm

DL x2

DR x2

J x2

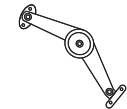
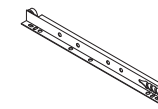
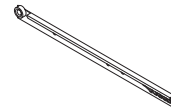

L x2

M x2

N x2

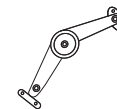

Ø4x35mm

O x2



P x2



Ø4x12mm

Q x6



Ø5x40mm

R x1



S x32+1



Ø3x12mm

① x1



② x1

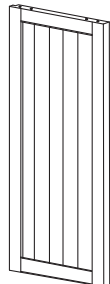

③ x1

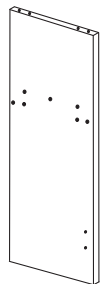

④ x1

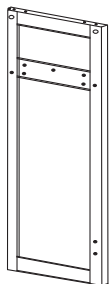

⑤ x2

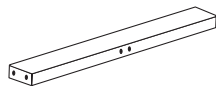

⑥ x1

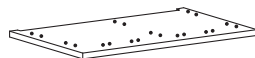

⑦ x2

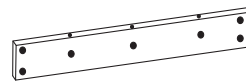

⑧ x2

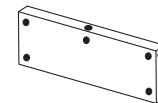

⑨ x2

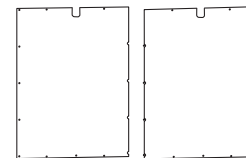

⑩ x2

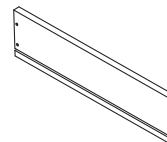

⑪ x2

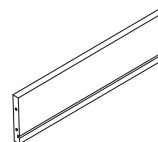

⑫ x2

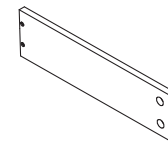

⑬ x2

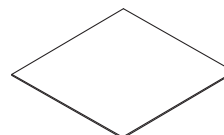

⑭ x2

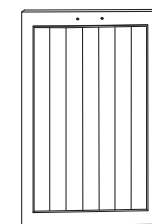

⑮ x2

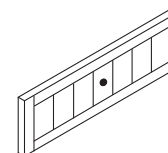

⑯ x2

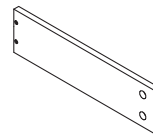

⑰ x2

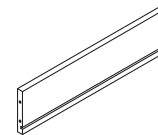

⑱ x2

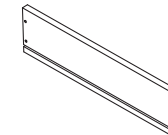

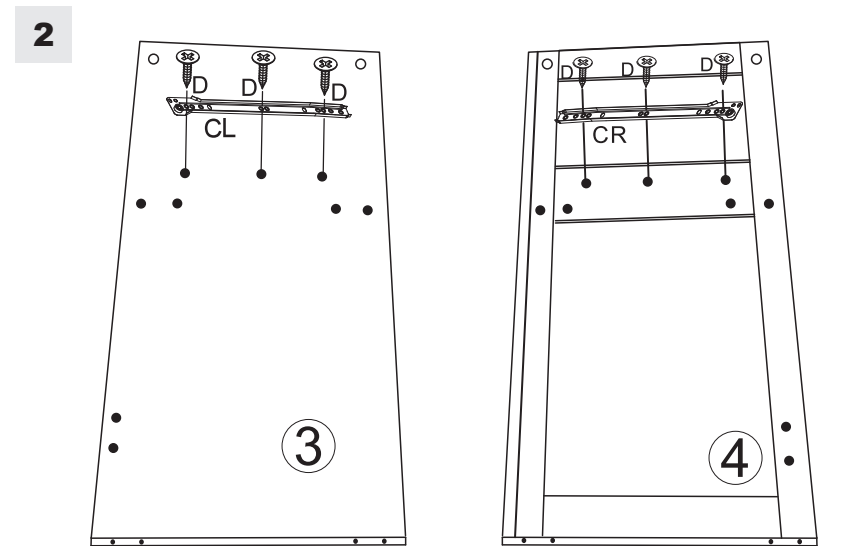
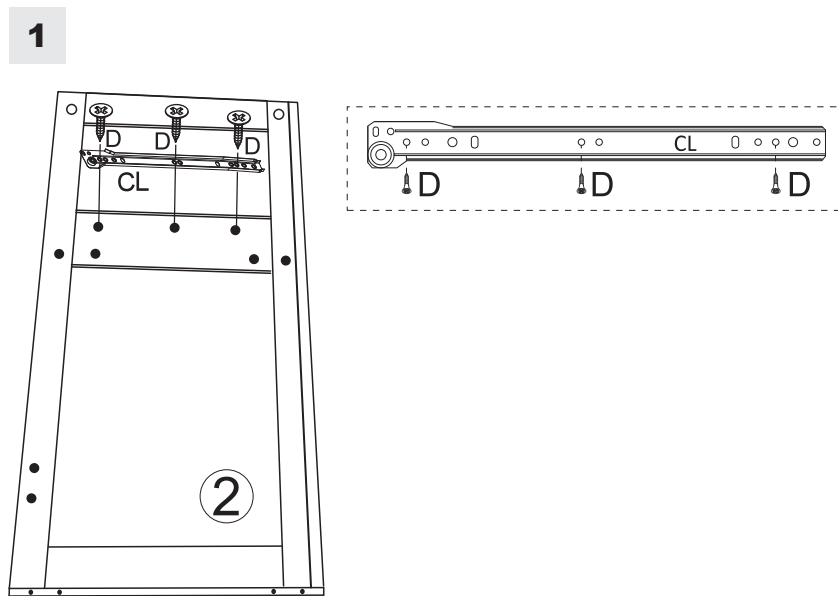
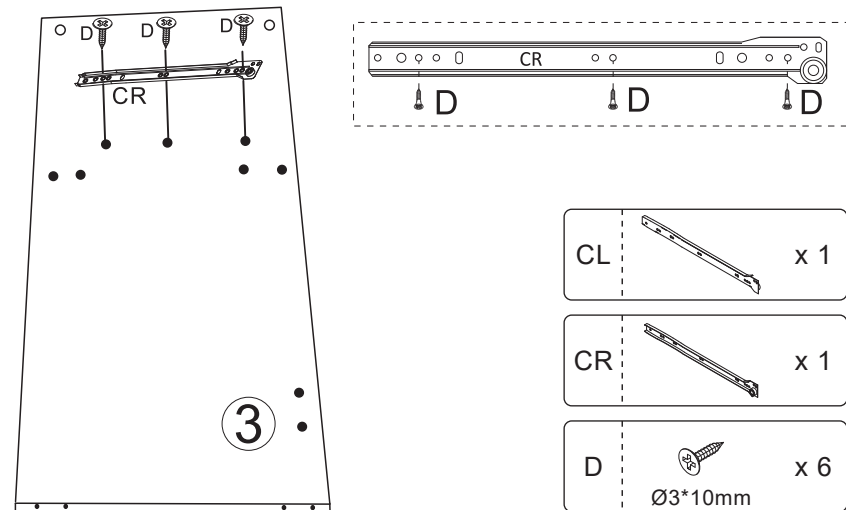
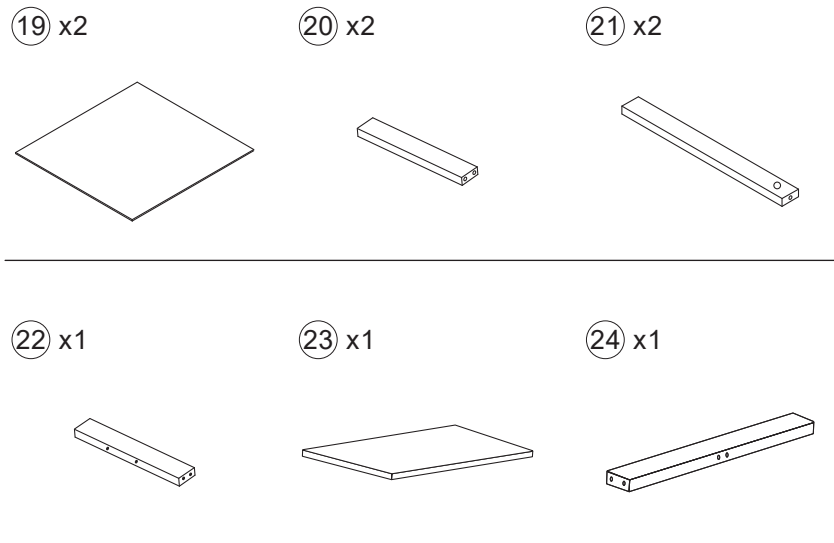

EN: Pay attention to the front and back of plate 3.

DE: Achten Sie auf die Vorder- und Rückseite von Platte 3.

FR: Faites attention à l'avant et à l'arrière de la plaque 3.

ES: Preste atención a la parte delantera y trasera del panel 3.

IT: Prestare attenzione alla parte anteriore e posteriore della piastra 3.

PL: Zwróć uwagę na stronę montażu panelu 3.

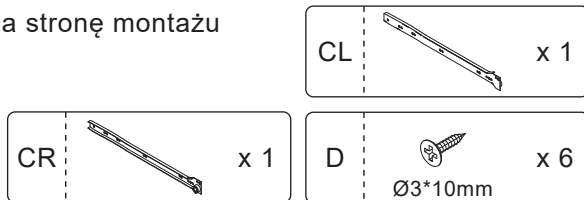

3

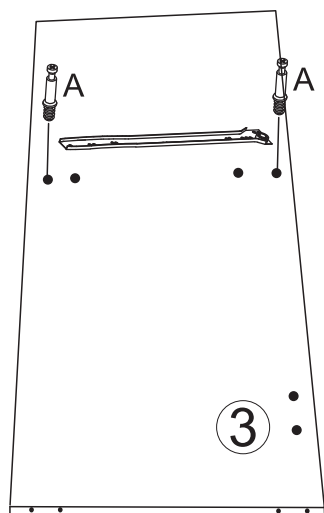
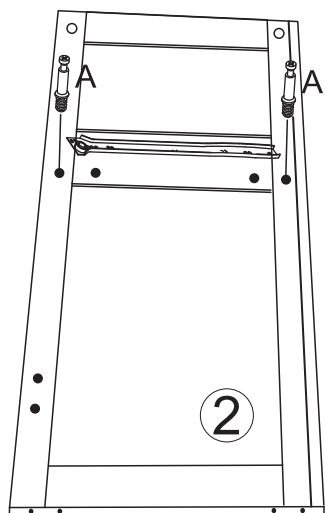
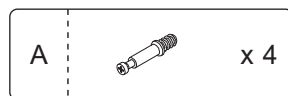

4

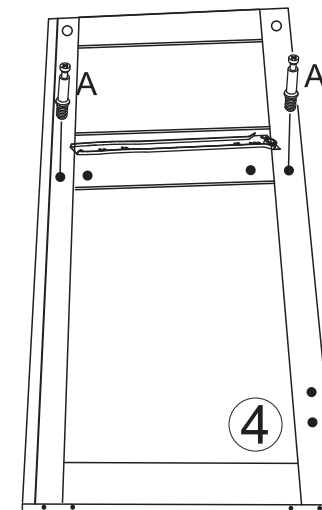
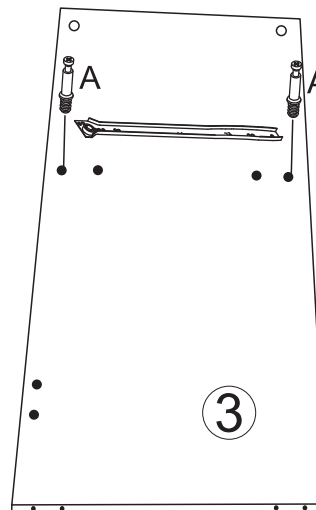
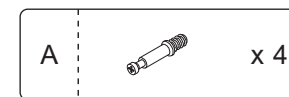

5

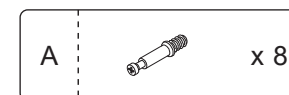
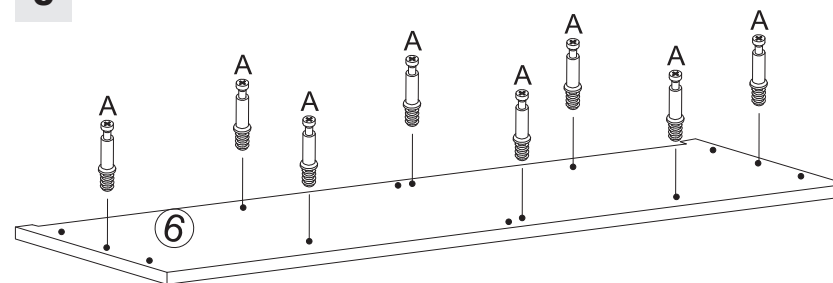

EN: Pay attention to the front and back.

DE: Achten Sie auf Vorder- und Rückseite.

FR: Faites attention à l'avant et à l'arrière.

ES: Preste atención a la parte delantera y trasera.

IT: Prestare attenzione alla parte anteriore e posteriore..

PL: Zwróć uwagę na stronę montażu - przód i tył.

6

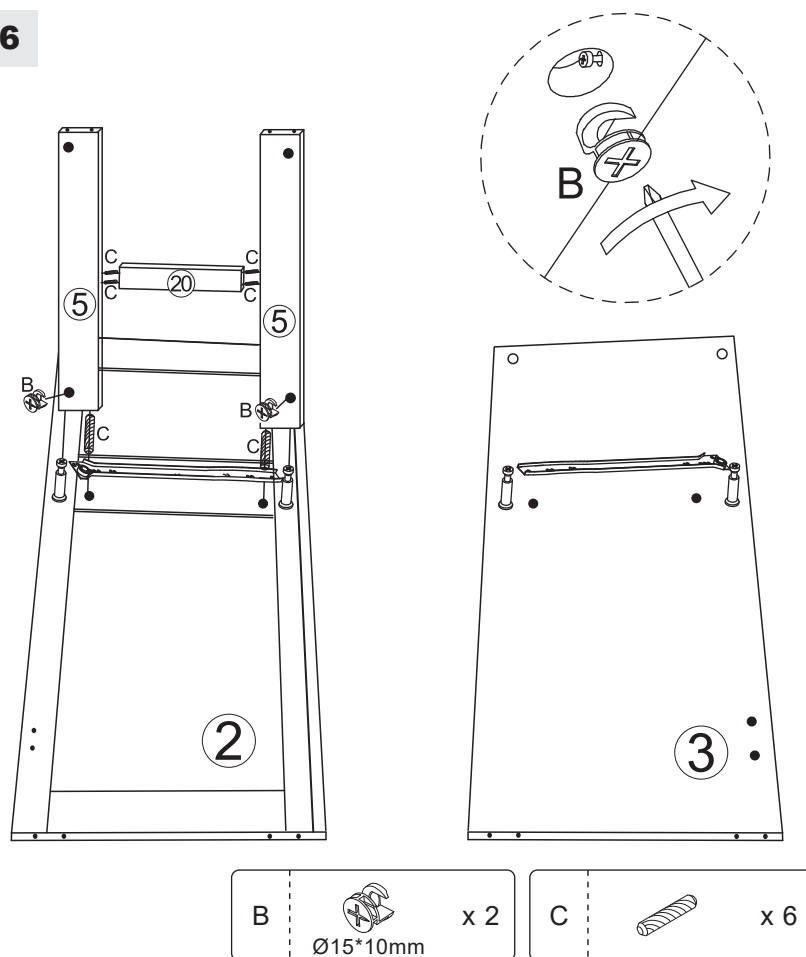

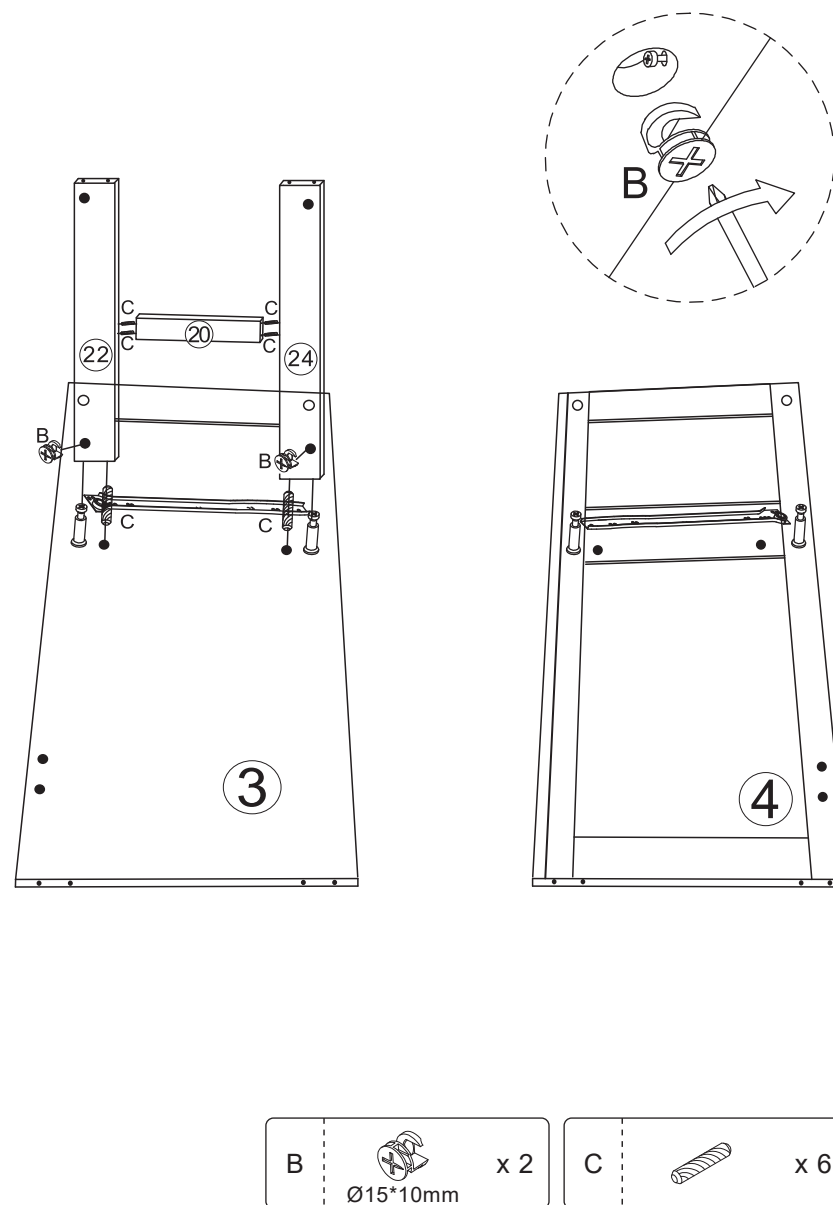

7

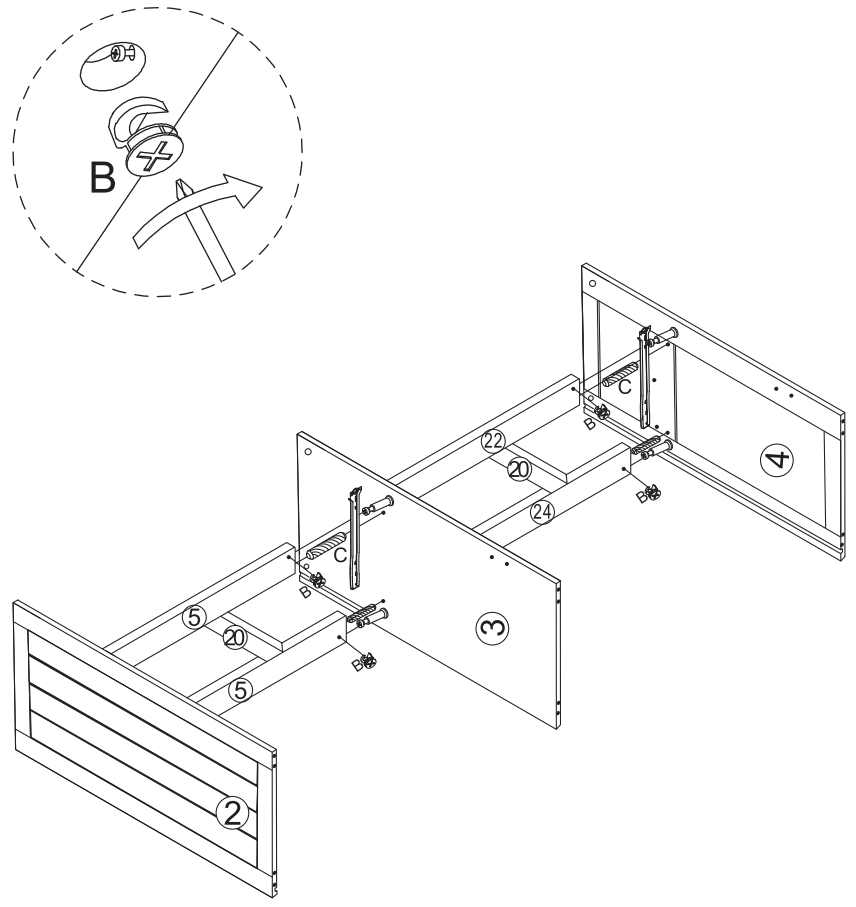

8



B		x 4
Ø15*10mm		

C		x 4
---	---	-----

9

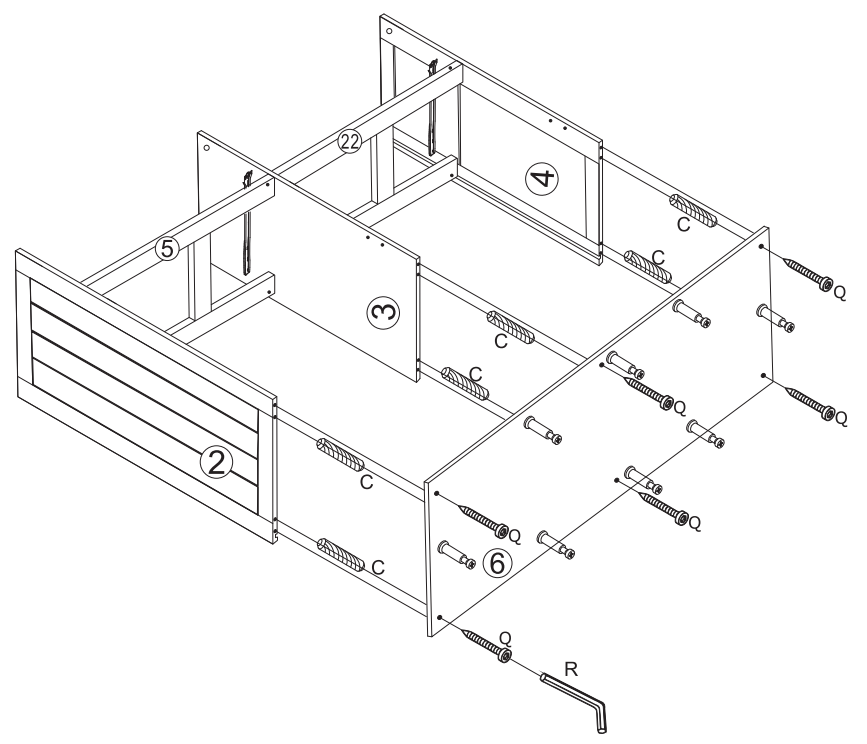

Q		x 6
Ø5*40mm		

C		x 6
---	---	-----

R		x 1
---	---	-----

10

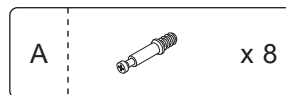
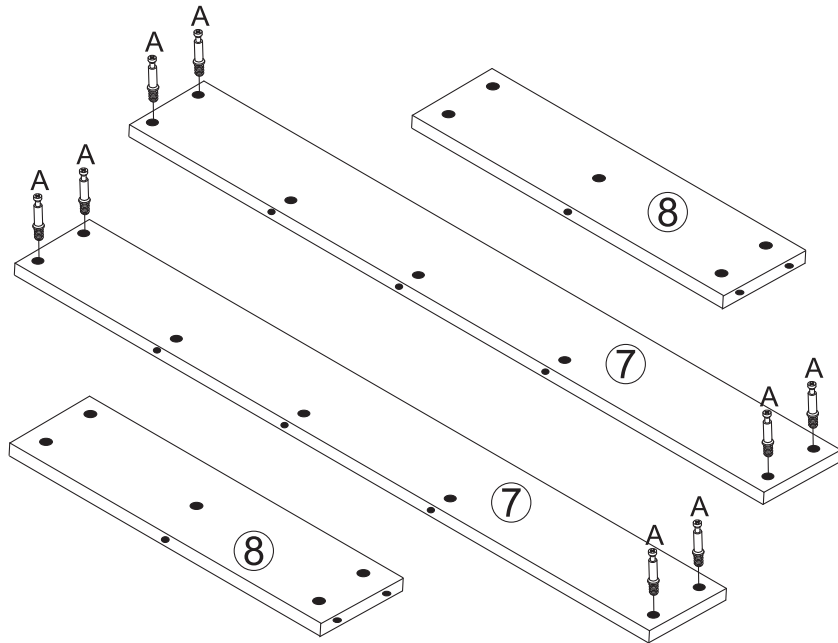

11

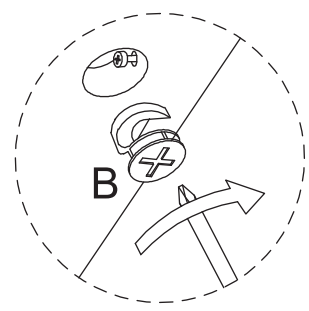
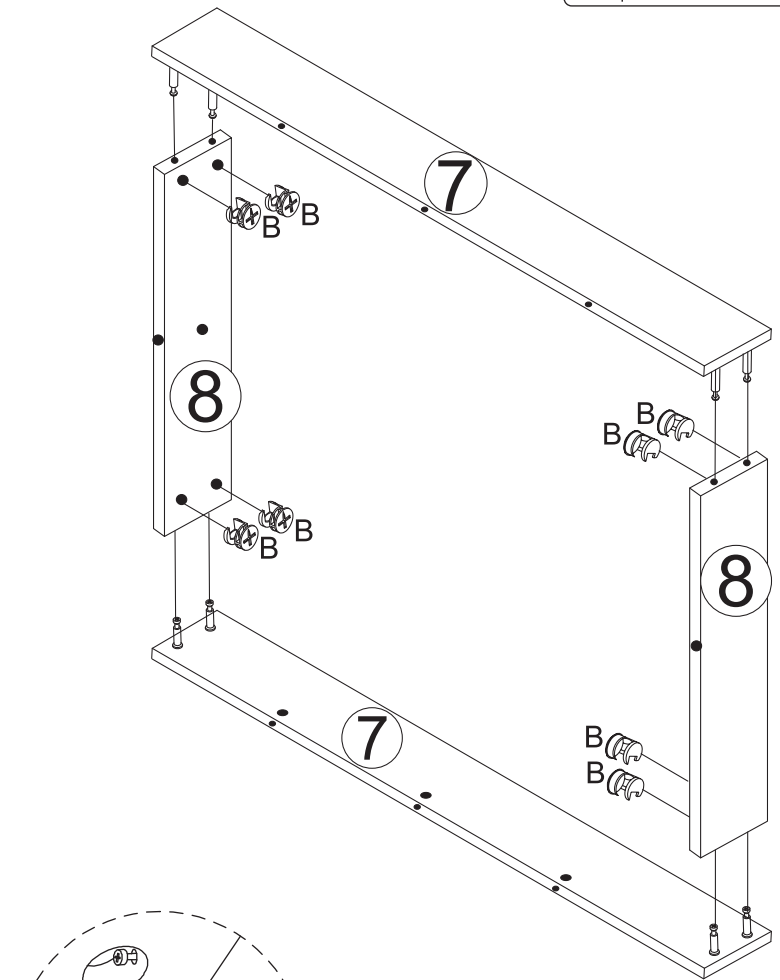
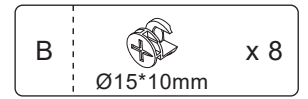

12

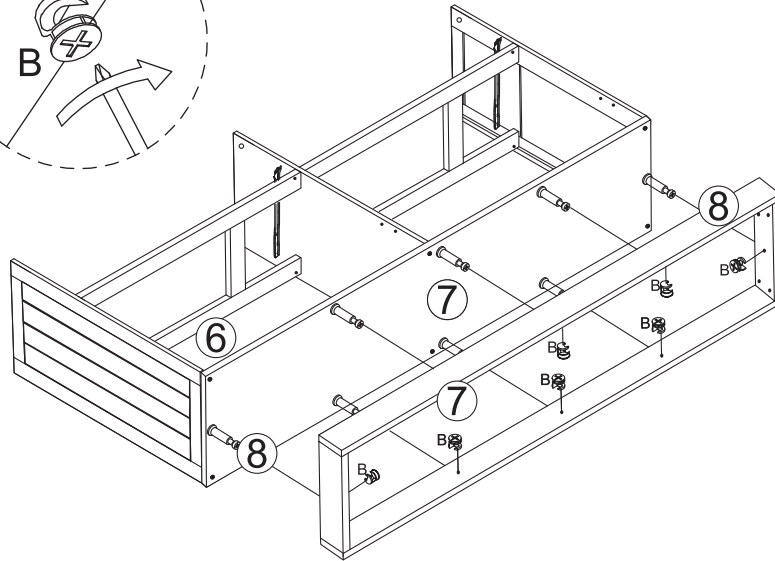
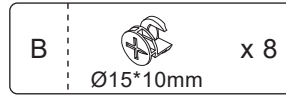
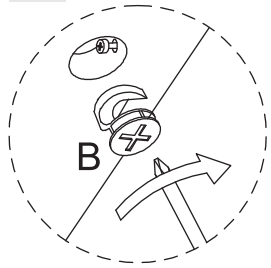

14

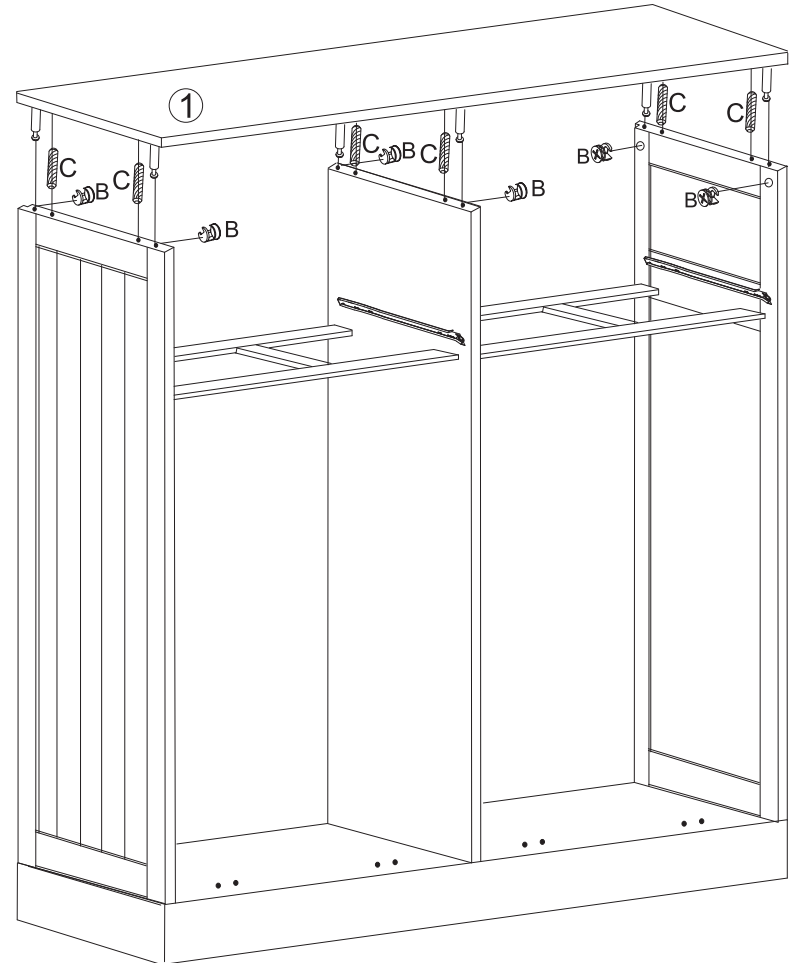
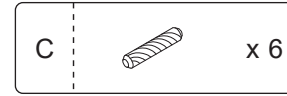
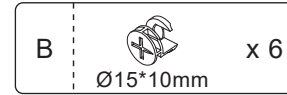
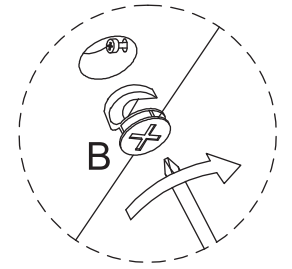

13

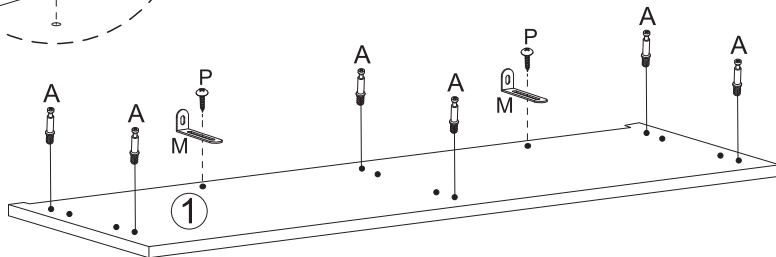
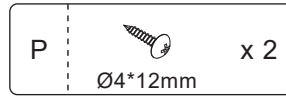
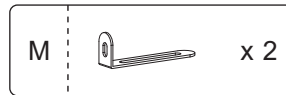
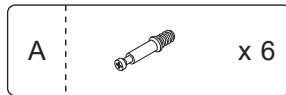
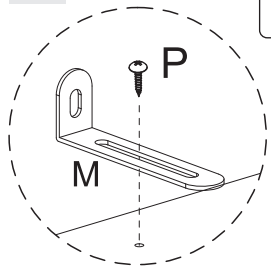

15

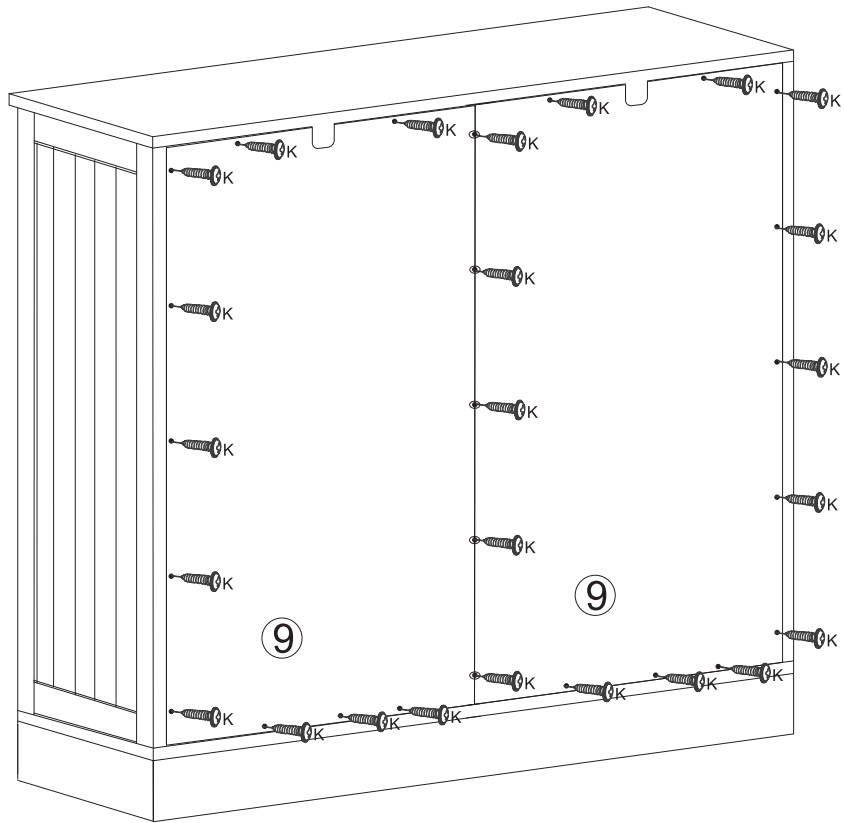
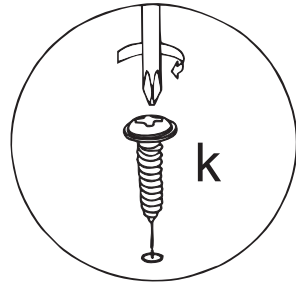

16

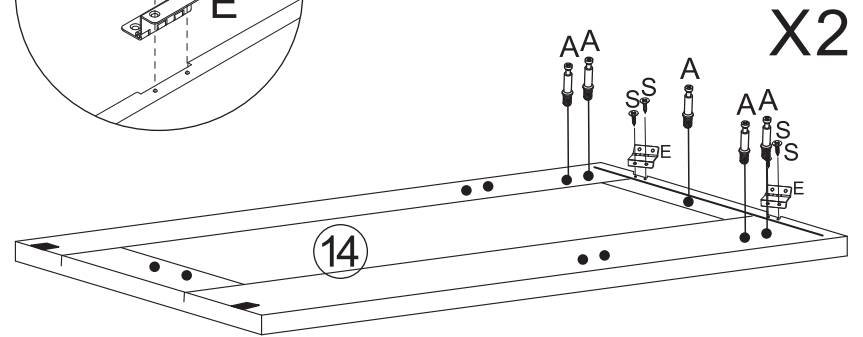
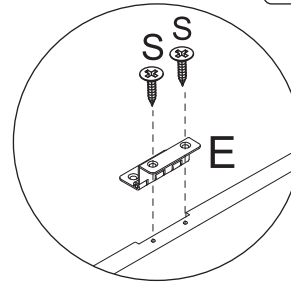
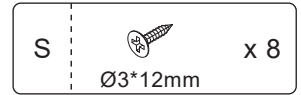
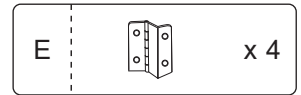
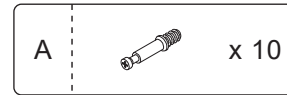

X2

17

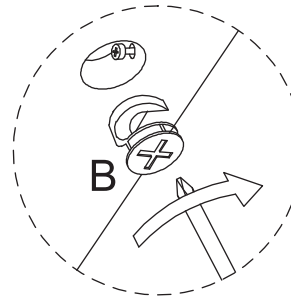
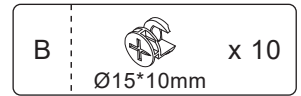



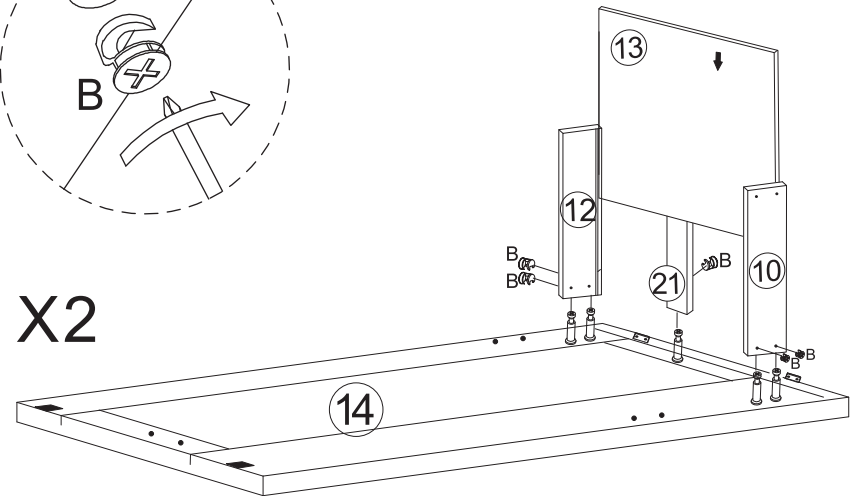

X2

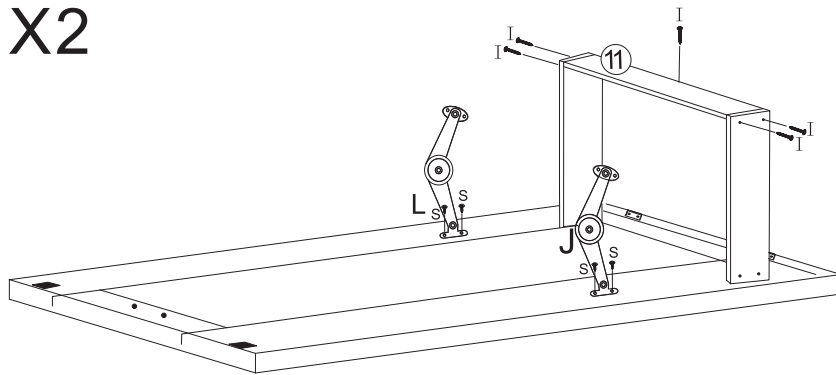

18

X2



I		x 10	J		x 2
L		x 2	S		x 8
		Ø4*30mm			Ø3*12mm

19

S		x 4
		Ø3*12mm

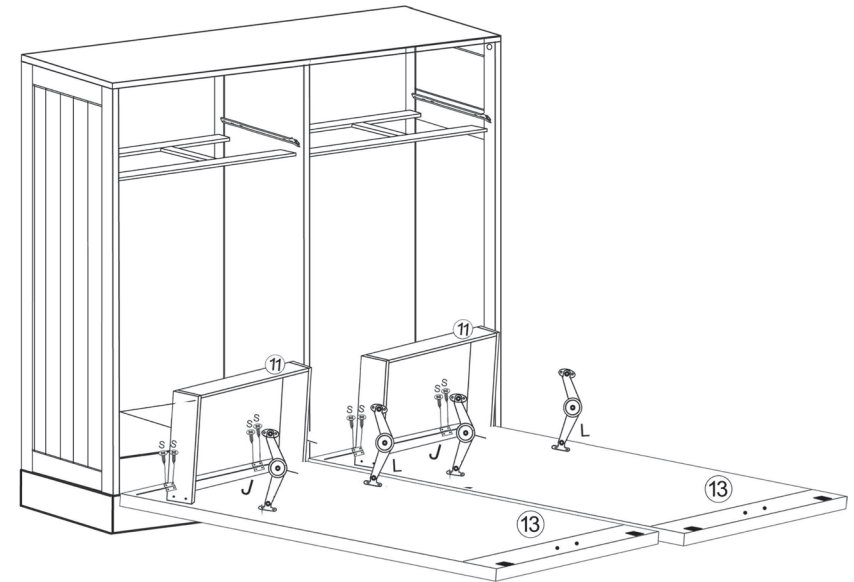
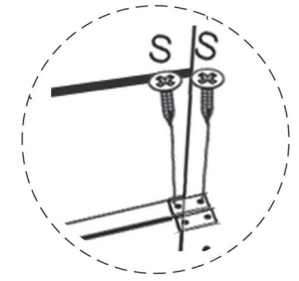

20

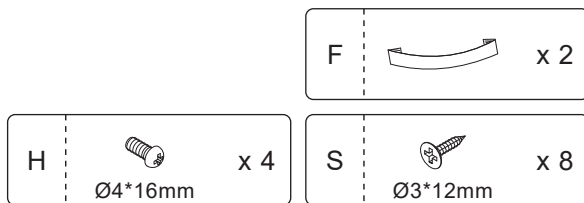
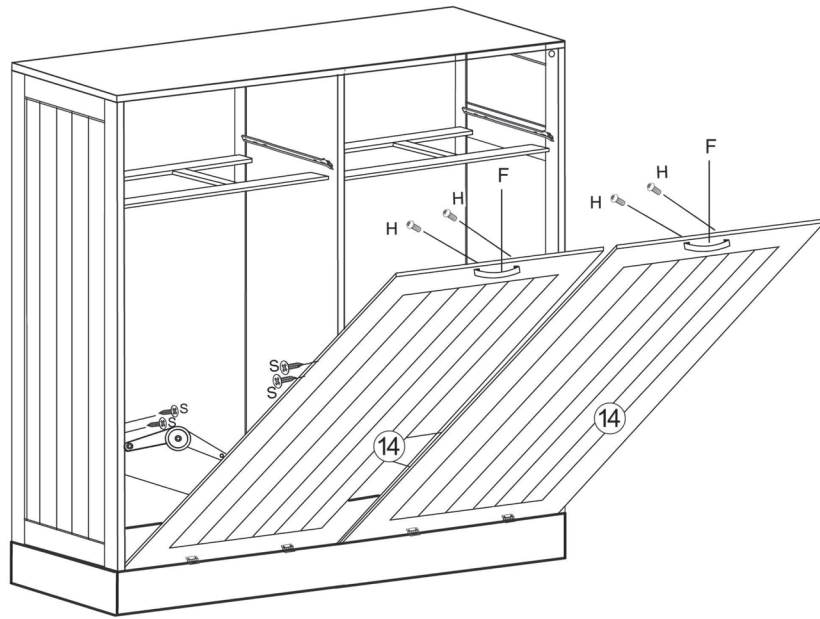
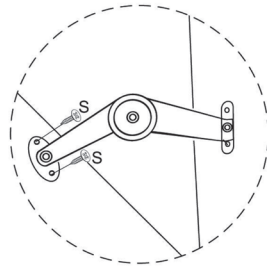

21

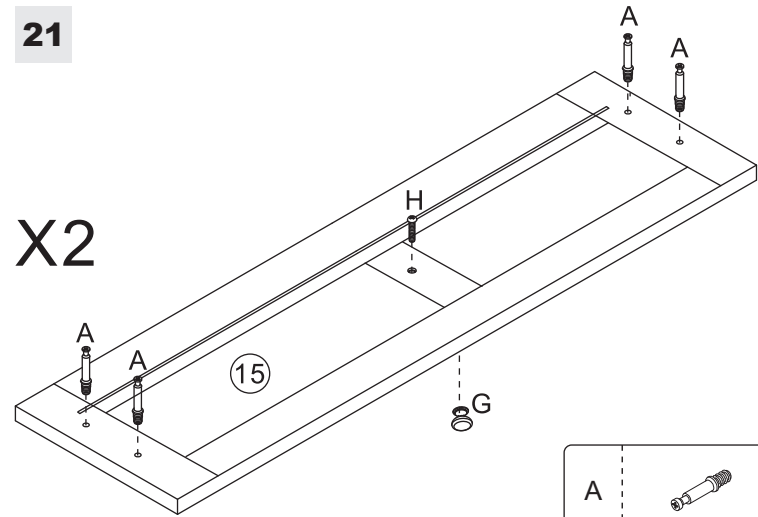

X2

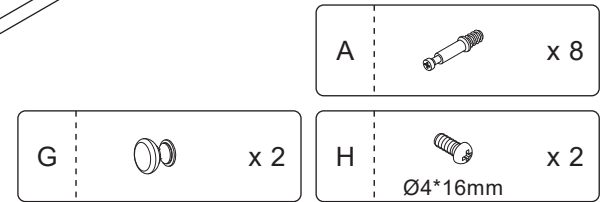

22

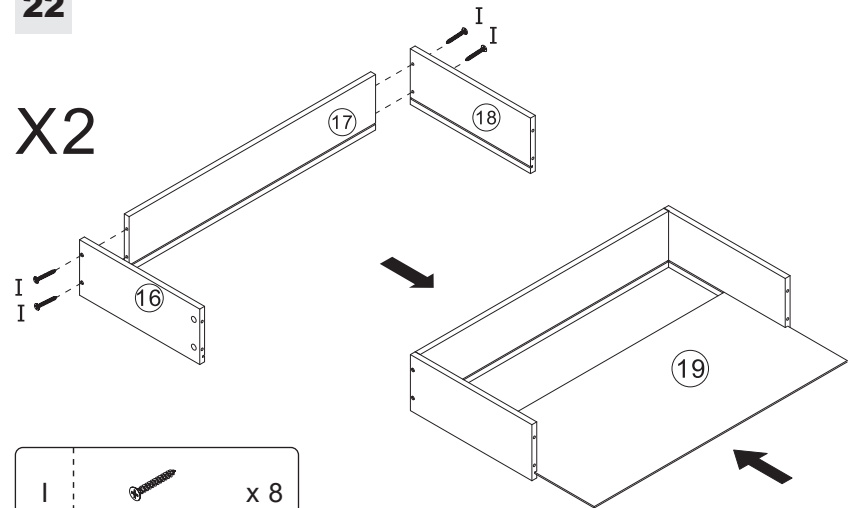

X2



23

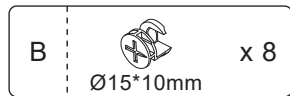
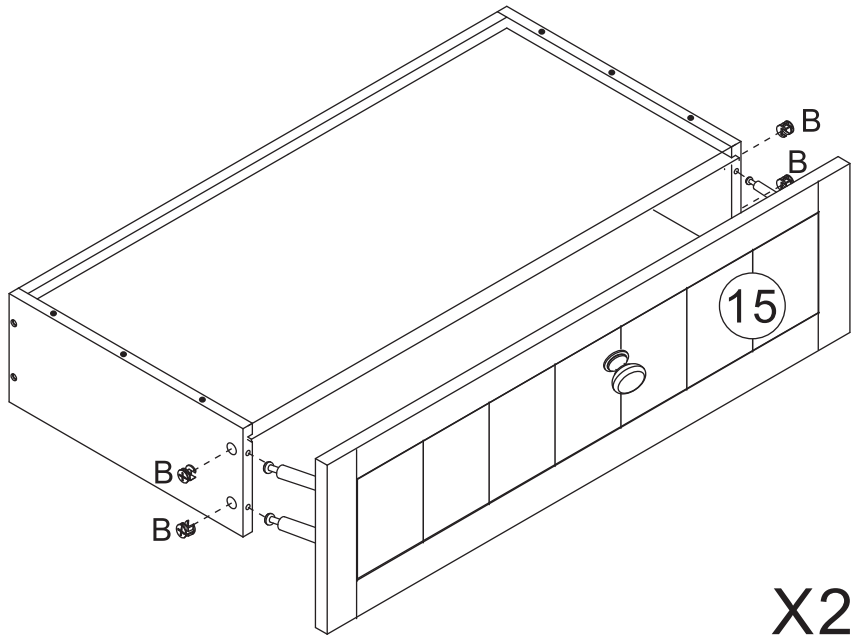
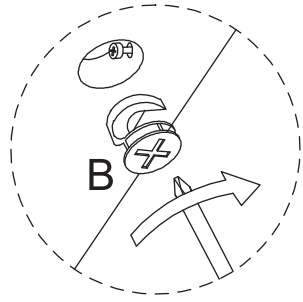

24

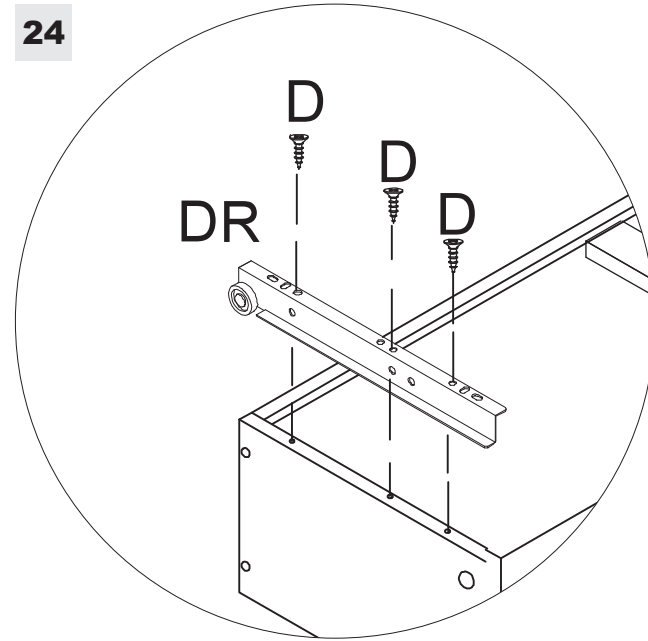

X2

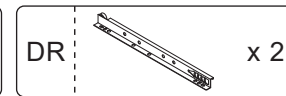
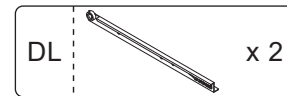
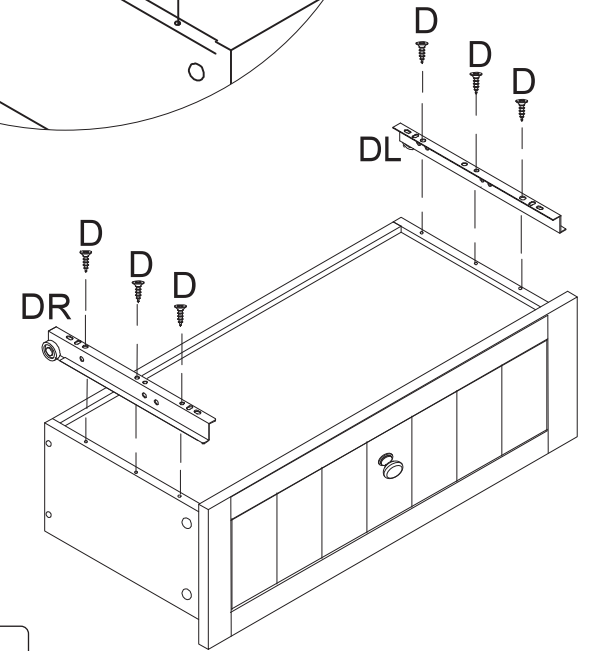

25

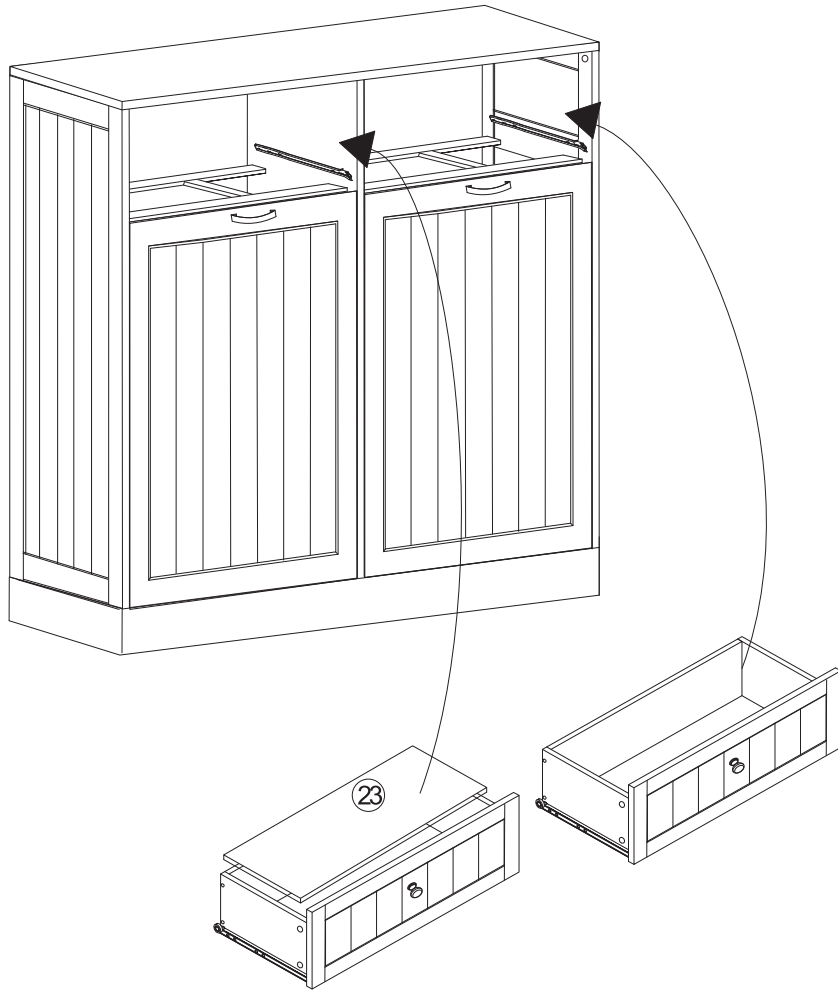
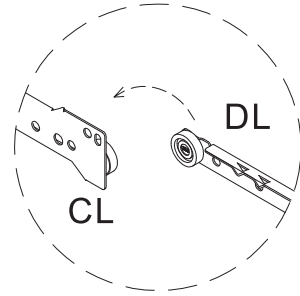

26

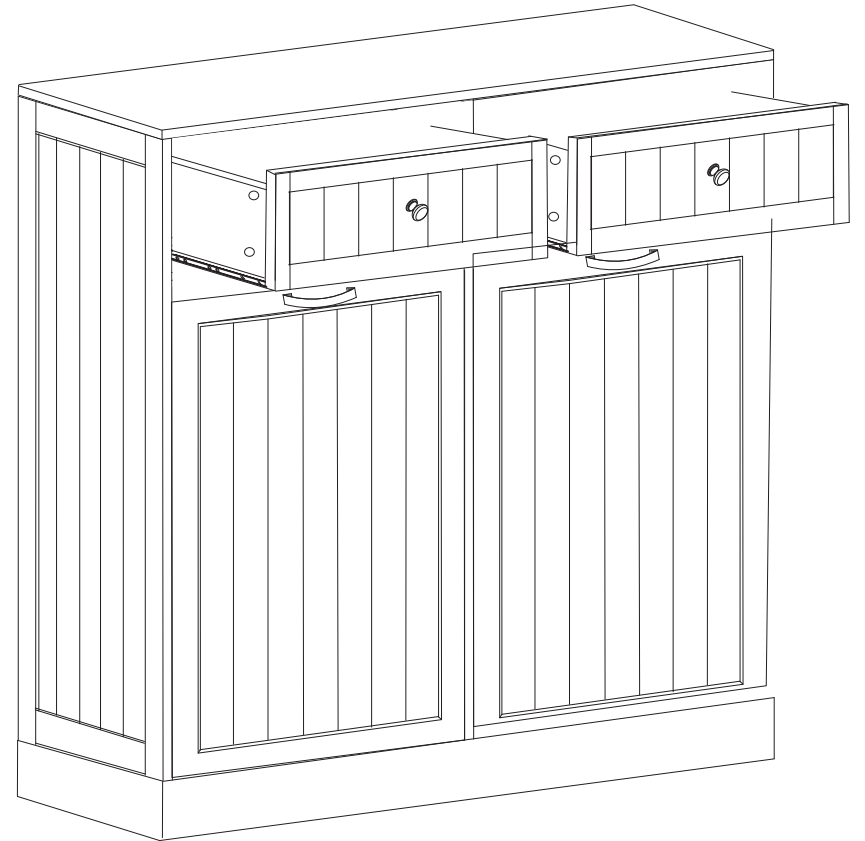

27

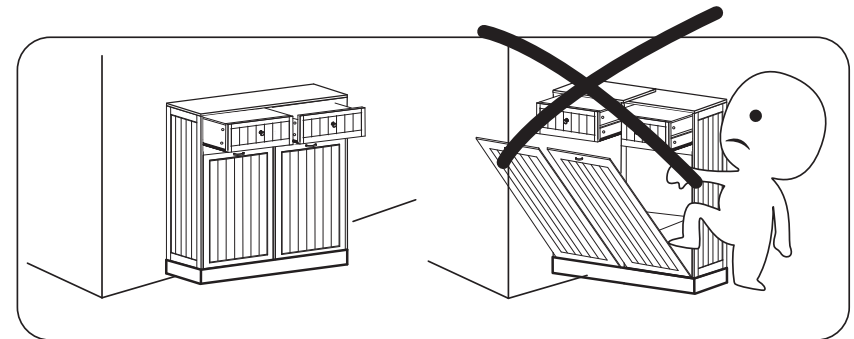
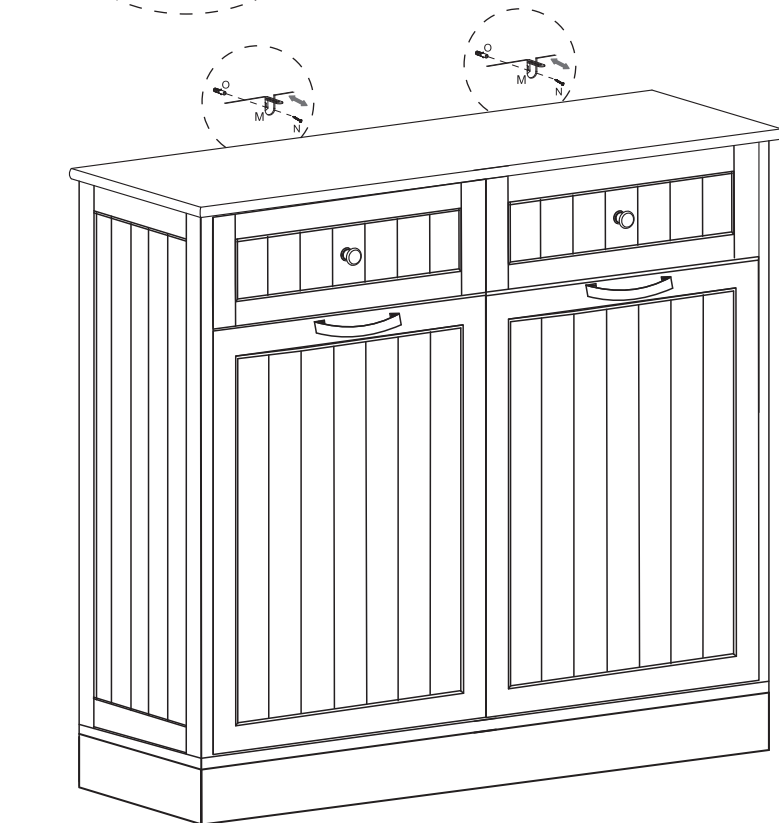
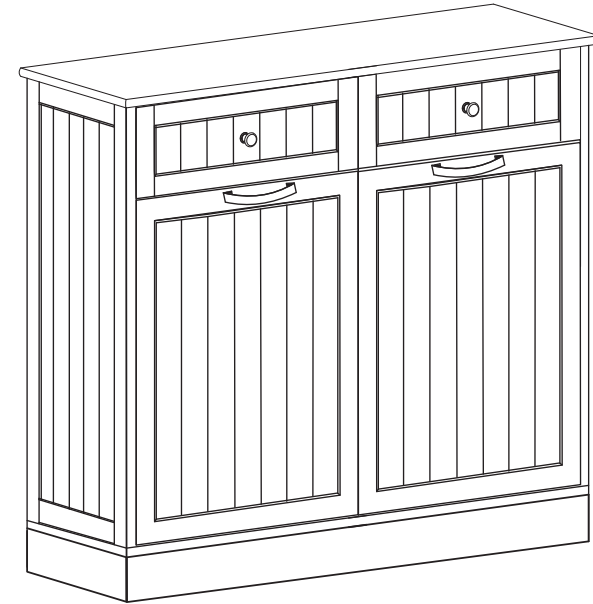
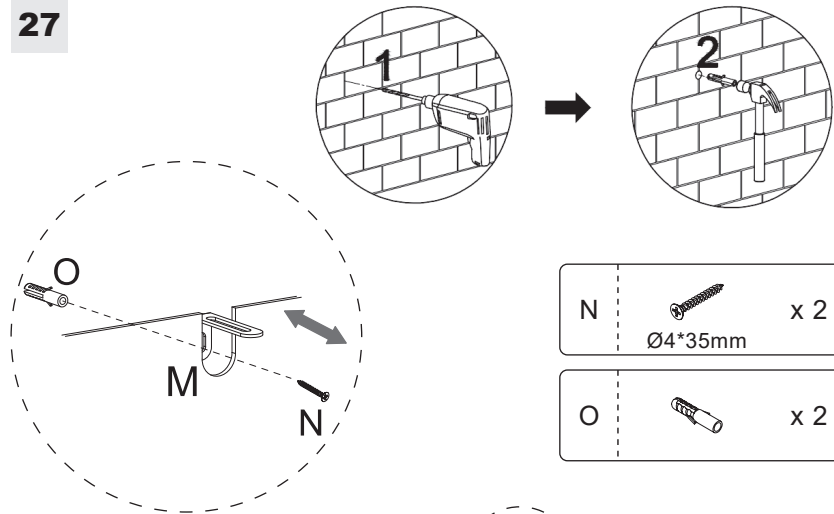

EN: Serious or fatal crushing injuries can occur from furniture tip-over. To further reduce the risk of serious injury and death from tip-overs.

DE: Beim Umkippen von Möbeln können schwere oder tödliche Quetschungen auftreten. Um das Risiko schwerer und tödlicher Verletzungen durch Umkippen weiter zu verringern.

FR: Des blessures graves ou mortelles par écrasement peuvent résulter du basculement d'un meuble. Pour réduire davantage le risque de blessures graves et mortelles dues au basculement.

ES: El vuelco del mueble puede provocar lesiones graves o mortales por aplastamiento. Para reducir aún más el riesgo de lesiones graves y mortales por vuelco.

IT: Il ribaltamento dei mobili può causare lesioni gravi o mortali da schiacciamento. Per ridurre ulteriormente il rischio di lesioni gravi e mortali dovute al ribaltamento.

PL: Przewrócenie się mebli może spowodować poważne lub śmiertelne obrażenia w wyniku zmiżdżenia. Aby zapobiec przewróceniu się mebla, przymocuj go do ściany.

EN



Return / Damage Claim Instructions

- ⚠ **DO NOT discard the box / original packaging.**
In case a return is required, the item must be returned in original box. Without this your return will not be accepted.
- ⚠ **Take a photo of the box markings.**
A photo of the markings (text) on the side of the box is required in case a part is needed for replacement. This helps our staff identify your product number to ensure you receive the correct parts.
- ⚠ **Take a photo of the damaged part (if applicable).**
A photo of the damage is always required to file a claim and get your replacement or refund processed quickly. Please make sure you have the box even if it is damaged.
- ⚠ **Send us an email with the images requested.**
Email us directly from marketplace where your item was purchased with the attached images and a description of your claim.

DE



Rücksendung / Beschädigung Anweisungen

- ⚠ **Werfen Sie den Karton / die Originalverpackung NICHT weg.**
Falls eine Rücksendung erforderlich ist, muss der Artikel in der Originalverpackung zurückgeschickt werden. Andernfalls wird Ihre Rücksendung nicht angenommen.
- ⚠ **Machen Sie ein Foto von der Beschriftung des Kartons.**
Für den Fall, dass ein Ersatzteil benötigt wird, benötigen wir ein Foto der Beschriftung (Text) auf der Seite des Kartons. So können unsere Mitarbeiter Ihre Artikelnummer identifizieren und sicherstellen, dass Sie die richtigen Teile erhalten.
- ⚠ **Machen Sie ein Foto des beschädigten Teils (falls zutreffend).**
Ein Foto des beschädigten Teils ist immer erforderlich, um eine Reklamation einzureichen und eine schnelle Bearbeitung Ihres Ersatzteils oder Ihrer Rückerstattung zu gewährleisten. Bitte stellen Sie sicher, dass Sie den Karton haben, auch wenn er beschädigt ist.
- ⚠ **Schicken Sie uns eine E-Mail mit dem gewünschten Foto.**
Schicken Sie uns eine E-Mail direkt vom Marktplatz, auf dem Sie den Artikel gekauft haben, mit den angehängten Fotos und einer Beschreibung Ihrer Reklamation.

FR



Instructions De Retour / Réclamation De Dommages

- ⚠ **NE PAS jeter la boîte/l'emballage d'origine.**
Dans le cas où un retour est requis, l'article doit être retourné dans sa boîte d'origine. Sans cela, votre retour ne sera pas accepté.
- ⚠ **Prenez une photo des marquages de la boîte.**
Une photo des marquages (texte) sur le côté de la boîte est requise au cas où une pièce serait nécessaire pour le remplacement. Cela aide notre personnel à identifier votre numéro de produit pour s'assurer que vous recevez les bonnes pièces.
- ⚠ **Prenez une photo des dommages (le cas échéant).**
Une photo des dommages est toujours requise pour déposer une réclamation et obtenir rapidement votre remplacement ou votre remboursement. Assurez-vous d'avoir la boîte même si elle est endommagée.
- ⚠ **Envoyez-nous un e-mail avec les images demandées.**
Envoyez-nous un e-mail directement depuis le marché où votre article a été acheté avec les images ci-jointes et une description de votre réclamation.

ES



Instrucciones de Devolución / Reclamación de Daños

- ⚠ **NO deseche la caja/embalaje original.**
En caso de que se requiera una devolución, el artículo debe ser devuelto en la caja original. Sin esto su devolución no será aceptada.
- ⚠ **Tome una foto de las marcas de la caja.**
Se requiere una foto de las marcas (texto) en el lado de la caja en caso de que se necesite una pieza para reemplazarla. Esto ayuda a nuestro personal a identificar su número de producto para asegurarse de que recibe las piezas correctas.
- ⚠ **Tome una foto de los daños (si procede).**
Una foto de los daños es siempre necesaria para presentar una reclamación y conseguir que su reemplazo o reembolso sea procesado rápidamente. Por favor, asegúrese de tener la caja aunque esté dañada.
- ⚠ **Envíenos un correo electrónico con las imágenes solicitadas.**
Envíenos un correo electrónico directamente desde el mercado donde se compró su artículo con las imágenes adjuntas y una descripción de su reclamación.

IT



Istruzioni Per La Restituzione / Reclamo Per Danni

- ⚠ **NON scartare la scatola / confezione originale.**
Nel caso in cui sia richiesto un reso, l'articolo deve essere restituito nella scatola originale. Senza la scatola originale il tuo reso non sarà accettato.
- ⚠ **Fare una foto dei contrassegni sulla scatola.**
È necessaria una foto dei contrassegni (testo) sul lato della scatola nel caso in cui la parte debba essere sostituita. Questo aiuta il nostro staff a identificare il numero del tuo prodotto per assicurarti di ricevere le parti corrette.
- ⚠ **Fare una foto di Danno (se è applicabile).**
Una foto del danno è sempre necessaria per presentare un reclamo e ottenere rapidamente la sostituzione o il rimborso. Assicurati di avere la scatola anche se è danneggiata.
- ⚠ **Inviarci una mail con le immagini richieste.**
Inviarci un'e-mail direttamente dal mercato in cui è stato acquistato il tuo articolo con le immagini allegate e una descrizione del tuo reclamo.

PL



Zwroty i reklamacje

- ⚠ **Nie wyrzucaj oryginalnego opakowania.**
Jeśli chcesz zwrócić produkt, musi znajdować się on w oryginalnym opakowaniu. Towar zwrócony w nieoryginalnym opakowaniu nie zostanie przyjęty.
- ⚠ **Zrób zdjęcie oznaczeń na opakowaniu.**
Jeśli jakkolwiek część wymaga wymiany, zrób zdjęcie oznaczeń kodu produktu, który znajduje się na opakowaniu. Pozwoli nam to zidentyfikować produkt i dostarczyć ci właściwą część.
- ⚠ **Zrób zdjęcie uszkodzonej części (jeśli dotyczy).**
Jeśli chcesz złożyć reklamację, zrób zdjęcie uszkodzonej części. Pozwoli nam to zatwierdzić reklamację i zlecić zwrot środków na twoje konto. Do złożenia reklamacji potrzebne będzie oryginalne opakowanie.
- ⚠ **Skontaktuj się z nami.**
Skontaktuj się z nami telefonicznie, mailowo lub poprzez formularz kontaktowy. Załącz zdjęcia produktu i opis roszczenia.